

65.

К 61

Ф.М. ҚОСИМОВ

ТРАНСПОРТ КОРХОНАЛАРИДА МЕНЕЖМЕНТ



Ғ. М. ҚОСИМОВ

ТРАНСПОРТ КОРХОНАЛАРИДА МЕНЕЖМЕНТ

*Ўзбекистон Республикаси Олий ва ўрта махсус таълим
вазирлиги нойқисодий олий ўқув юртларига
тармоқ менежмент мутахассислиги учун
дарслик сифатида тавсия этган.*

65.37-2я73

Қ 61

Тошкент Темир йул муҳандислари институтининг
“Менежмент” кафедраси

Тақризчилар:

Иқтисод фанлари доктори, профессор

Ш. Н. ЗАЙНУТДИНОВ,

Иқтисод фанлари доктори, профессор

А. Қ. ҚОДИРОВ

Муҳаррир: СУРЪАТ АБДУКАРИМОВ

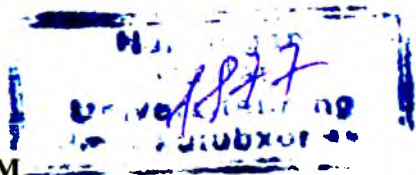

Қосимов Ф.М.

Транспорт корхоналарида менежмент: Олий ўқув юртлари тармоқ менежменти мутахассислиги учун дарслик / Тақризчилар: Ш. З. Зайнутдинов, А. Қ. Қодиров/. — Т.: Ўзбекистон, 2001. — 448 б.

65.37-2я73

Дарслик икки бўлимдан иборат. Биринчи бўлимда бошқариш жараёнини ташкил этишнинг умумий муаммоси таҳлил қилинган. Иккинчи бўлим автомобиль транспорти ва аҳоли автомобилларига техника хизмати кўрсатиш корхоналари иқтисодиётини бошқаришга бағишланган.

Дарслик ноиқтисодий олий ўқув юртлари талабалари учун мулжалланган бўлиб, ундан автокорхоналар ва шу соҳа мутахассислари фойдаланишлари мумкин.

Қ $\frac{3201000000 - 100}{351 (04) 2001}$ 2001

ISBN 5-640-02990-0

© “ЎЗБЕКИСТОН” нашриёти, 2001.

СЎЗ БОШИ

Бугунги кунда жаҳондаги автомобиллар сони 500 миллионга етди, 2004 йилга бориб бу кўрсаткич 580 миллионни ташкил этиши кутилмоқда. Бунинг 189 миллиони Америка Қўшма Штатларига, яна шунчаси Оврупо мамлакатларига тўғри келади. Жаҳонда ишлаб чиқарилаётган автомобилларнинг учдан бирини Овруподаги автомобиль заводлари ишлаб чиқармоқда ва бу ҳар йили 13—14 млн автомобиль демакдир.

Жаҳоннинг йирик автомобиль ишлаб чиқарувчилари ва сотувчилари Осиё мамлакатларига умид боғламоқдалар. Бу борада Хитой мамлакати маълум эътиборга лойиқ, чунки ҳозирги кунда 100 кишига учта автомобиль тўғри келади, 2004 йилга бориб бу кўрсаткич 28 тага етиши кутилмоқда.

Автотранспорт воситаларининг ҳолатлари қуйидагича:

— енгил автомобиллар: АҚШда 130 млн; Германияда — 35 млн; Японияда — 24,4 млн; Францияда — 20 млн; Англияда — 18 млн; Канадада — 11 млн; Ўзбекистонда — 1 млн дан зиёд;

— юк автомобиллари: АҚШда — 37 млн.; Японияда — 8,5 мингта; Канадада — 3,5 мингта; Францияда — 2,9 мингта; Германияда — 1,3 мингта; Ўзбекистонда эса 0,3 млн ва ш. ў.; — автобуслар: АҚШда — 600 минг дона; Японияда — 230 мингта; Ўзбекистонда — 200 мингта яқин; Германияда — 100 минг; Канадада — 55 минг; Англияда — 73 минг; Францияда — 50 минг.

Ўзбекистон Республикаси ҳам ўзининг ишлаб чиқараётган автомобиллари билан жаҳон бозорига ҳисса қўшмоқда. Йилига бир неча юз минглаб енгил автомобиллар ва автобуслар ишлаб чиқарилмоқда.

Ушбу рақамлар қаторига ҳар йили ташиладиган I миллиард тоннадан зиёд юклар, 3 миллиарддан зиёдроқ йўловчиларни эътиборга олинадиган бўлса, фақат республика автомобилчилари эмас, балки барча ижрочиларимиз, мутахассисларимиз олдида улкан иқтисодий ва бошқарув муаммолари ўз ечимини кутиб турганини англаш қийин эмас. Чунки бу кўрсаткичларнинг иккинчи, учинчи ва кейинги қобилларида ҳал қилинувчи бошқариш механизмлари (мақсадлар, қонунлар, назариялар, вазифалар, таъминотлар, андозалар, усуллар), бошқарувчи тизимлар (статикада: бошқаришнинг ташкилий тузилиши — бошқариш органлари, кадрлар бошқаруви, техника; ҳаракатда: бошқарув жараёнлари ва бошқариш тизимини такомиллаштириш), бошқарилувчи объектларнинг табиати, ахборот алмашиш ва ҳоказолар борки, улардан келиб чиқиб, замонавий бозор иқтисодиётидаги ишлаб чиқариш муносабатини яратиш, ташкилот ва корхоналар иқтисодиётининг ўсишини таъминловчи кўрсатма ва тавсиялар бериш, тадбиркорлик фаолиятида баҳо сиёсатини ўрнатиш осон муаммо эмас.

Дарсликда автотранспорт ва техника хизмати кўрсатиш корхоналари бўғинлари жамоаси ишига боғлиқ бўлган ва боғлиқ бўлмаган техник, технологик, ташкилий, иқтисодий кўрсаткичларнинг даражасини аниқлаш, корхона ичидаги ва ташқарисидаги ҳолатлар, корхона бўғинлари орасидаги ўзаро боғлиқликлар, корхона раҳбари ва менежерларининг бошқариш ечимини қабул қилиши каби ҳодисалар, муносабатлар, жараёнлар, тизимлар объект бўлиб хизмат этса, уларнинг хусусиятлари билан боғлиқ ҳолда ечилиши усул нуқтаи назаридан ўрганилади. Автотранспорт корхоналари менежменти дарслигининг усулига бозор муносабати тараққиётидан, жамият ҳодисаларидан, менежмент фанидан келиб чиқадиган талаблар асос қилиб олинади. Уларга биноан автотранспорт корхоналари менежментининг услублари яратилади.

Дарслик икки бўлимдан иборат. Биринчи бўлимда бошқариш жараёнини ташкил этишнинг умумий муаммосини таҳлил қилишга асосий эътибор қаратилган. Бўлимда автотранспорт ва аҳоли автомобилларига техник хизмат кўрсатиш корхоналарида: бошқаришнинг юқори босқи-

чида, ҳар хил мулкчилик шароитида, транспорт тармоғида, техник хизмат кўрсатиш соҳасида, бошқариш жараёнини ташкил этишнинг назарий асослари кўрилади. Аввал, бошқариш жараёнини умумий ташкил этиш даражасида ва кейинчалик жараённинг амалга оширилиши функциясида қаралади.

Бошқариш жараёнининг алоҳида функциялари кўриб чиқилади. Баъзи ҳолатда бажариладиган иш тартиби таҳлил қилинса, у бошқа ҳолатда — субъектлар, учинчи ҳолатда — жараёнларнинг мазмуни таҳлил қилинади. Буни бошқариш жараёнининг йўналишини, тавсифи кўплигини онгли равишда инобатга олиш мақсадида шундай қилинди.

Иккинчи бўлим автомобиль транспорти ва аҳоли автомобилларига техника хизмати кўрсатиш корхоналари иқтисодиётини бошқаришга бағишланган. Бунда ҳар қандай корхона кўпгина иқтисодий фанлар таъсирида бўлиб, уларнинг истиқболли иқтисодий қонунлари, назариялар, тамойиллар ва андозалар асосида ривожланиши, инновация (ғоя) ларни амалда жорий қилиш лозимлиги ёритилади. Чекланган (ресурс)лардан самарали фойдаланиш, жараёнларни оқилона ташкил этиш, бошқариш ва мунтазам такомиллаштириш лозимлиги корхона иқтисодиётини кўтариш манбаларидан бири бўлиб қолиши далилланади. Шу билан бирга, дарсликда иқтисодиётни бошқариш, замонавий ишлаб чиқариш муносабатлари фаолиятини ривожлантириш, корхона бўғинларида ресурслардан, асосий сармоялардан тежамли фойдаланишга, корхона иқтисодиётида технологик жараёнларни лойиҳалаш ва уларни иқтисодий баҳолаш, корхона иқтисодиётини бошқаришда менежерларнинг роли, ижтимоий гуруҳларнинг фаоллиги, иқтисодиётни бошқариш инфраструктураси кўрсатилган. Корхона фаолияти элементларини ҳисобга олиш, иқтисодий таҳлил қилишни, ишлаб чиқариш ёки хизмат кўрсатиш жараёнини тезкор ва стратегик бошқариш қабиларни ёритишга эътибор берилган.

Мазкур китобга умуминсоний назариялар асос қилиб олинди, шу сабабли автотранспорт корхоналари менежменти фани миқдорий кўрсаткичда баҳолашга аниқ чега-

ра қўйиши қийин. Масалан, корхоналар, ташкилотлар, фирма фаолиятларида раҳбарлик қилиш, ишлаб чиқариш усули, ижтимоий ва иқтисодий муносабатларнинг, ишлаб чиқариш (хизмат кўрсатиш) кучларининг салоҳиятини оширишда бошқаришнинг қонунлари, тамойиллари, усуллари ва муносабатларини ўрганиб, одамлар ёки ходимлар хулқини танлаб ишлатиш чегаралари етарли аниқликда ўлчаниб, механизмга арифметик ўлчам кўринишида қўлланилган эмас ва алоҳида-алоҳида қилиб ифода кўринишига келтириш ўта мураккаб. Иккинчи томондан, иқтисодий қонунлар — бу иқтисодиётга муҳим, барқарор, сабаб-оқибатли, такрорланадиган ўзаро алоқа, одамларнинг ишлаб чиқариш муносабатидаги муносабатлар қонуни, талаб ва таклифни қондиришдир. Уларнинг таъсири иқтисодий жараёнларнинг тараққиёти ҳукмронлик кўринишида, иқтисодий ҳаётнинг қайталанадиган ҳодисаларида, барқарор иқтисодий қарама-қаршиликда, қайсики жамият тараққиёти давомида ҳал қилинади.

Иқтисодий қонунлар юқори даражада аниқликни, ялпи қўллаш ва ҳатто инсонпарварлик адолатида бўлишни таклиф этса, тамойил биров камроқ даражада муносабатда бўлади. У эса, иқтисодий муаммоларни ечиш мақсадлари учун сиёсат ишлаб чиқишда фойдалидир.

Иқтисодий назария (таҳлил)нинг масаласи далилларни тушунтириш ва умумлаштиришни тизимга келтиришда ифодаланади.

Иқтисодий назариялар ва тамойиллар — бу иқтисодий таҳлилнинг пировард натижаси. Бу эса, далилларни кўрсатишда (ёки келтиришда) уларга бир бутун қилиб боғлайдиган тартиб ва мазмун беради, улар орасидаги ўзаро боғлиқликни белгилайди ва уларга “далилсиз назария яроқсиздир, аммо далиллар назариясиз маъносиздир” деган маълум умумлаштириш хулосаларини беради.

Тамойиллар ва назариялар далилларнинг таҳлилига асосланган мазмунли умумлашмадир, ўз навбатида белгиланган тамойилларнинг тўғрилиги далилларни доимо текшириб туришни талаб этади. Далиллар ўз вақти билан ўзгариб туради. Шу сабабли иқтисодий муҳитнинг ўзгариши билан амал қилаётган тамойиллар ва назарияларни мунтазам солиштириб туриш лозим. Баъзан назария

далиллардан ва бизнинг муайян дунёмиздан ажралган бўлади. Бу саёзликни эса “андоза” атамаси тузатади. Автотранспорт корхонаси тизимининг андозаси ҳақиқий ҳолатни яхши тушунишга имкон беради.

Китоб менежмент мутахассислиги бўйича касбий ўқув дарслигидир. Ўқитилиш тажрибасида биринчи бор 1998 йилдан бошлаб Тошкент автомобиль йўллар институтида автомобиль транспорти ўқув фани сифатида киритилди. Узоқ йиллар давомида чуқур илмий умумлашманинг, транспортда, хусусан автомобиль транспортида, бошқаришни ташкил этиш бўйича тизимлаштирилган ишларнинг йўқлиги ушбу ўқув фанининг ўқитилишини қийинлаштириб келди. Иккинчи томондан, автотранспорт ишлаб чиқариш ва ундан фойдаланиш кўламининг беқиёслиги, транспорт корхоналарининг турли-туманлиги ва уларни бошқариш жараёнларининг амалга оширилиш шароитларининг ҳар хиллиги ва мураккаблиги сабабли истиқболли, замонавий ўқув фанининг яратилишини секинлаштирди.

Турли корхоналар (юк ва йўловчи ташийдиган автомобиль транспорти корхоналари, аҳоли автомобилларига техника хизмати кўрсатиш корхоналари, шаҳобчалари, устахоналари, автомобиль транспорти ишлаб чиқариш заводлари, транспорт-экспедиция хизмати кўрсатиш корхоналари, автомобилларни таъмирлаш заводлари ва шу кабилар)нинг иқтисодиёти, улар фаолиятини бошқариш ҳақидаги маълумотларимиз бошқариш жараёнларини ташкил этиш бўйича маълум даражада умумлаштириб берилди. Бироқ бу фан ҳақида тўла тасаввурга эга бўлиш имконини бермайди. Мақсадимиз корхона менежментидаги ўзаро алоқалар ва умумий бошқаришдаги муаммоларни атрофлича ёритишдан иборат. Ҳар бир корхона ўзига хос, ўз мақсади ва аҳамияти бор, ўзининг масала ва муаммоларини ўзи ечади. Шунга қарамасдан, муаллиф томонидан, баҳоли қудрат турдош ўқув фанларининг мазмунларидан тўлароқ фойдаланишга ҳаракат қилинди.

Корхоналарнинг ҳар бир турида бошқаришни ташкил этиш хусусиятларини мустақил бўлимлар ёки боблар кўришида ажратилмади. Шу билан бирга, дарсликда уларни биргаликда талқин этишга, тегишли амалий иш бўйи-

ча қаерда зарур бўлса, ўша ерда алоҳида ёритишга ҳаракат қилинди. Баъзан, у ёки бу саволлар қайси бир корхона иш тажрибасида бошқаларга қараганда яхши йўлга қўйилган ва ечилган бўлса, ўша мисолида ифодаланилди.

Дарсликни тайёрлашда ватанимиз ва хорижий адабиётлардан маълум даражада фойдаланилди. Баъзи далил манбалари матнда кўрсатилган. Мазкур китобни мутолаа эта бориб, китобхонлар ўз бошқарув билимларини бир қадар ошира олсалар, муаллиф муроиди ҳосил бўлади. Шунинг учун китобнинг мазмун-мундарижаси бўйича билдирилган холисона истак, таклиф, талаб, фикр ва мулоҳаза, маслаҳатларни муаллиф бажонидил қабул қилади.

БОШҚАРИШ ЖАРАЁНЛАРИНИ ТАШКИЛ ЭТИШ

1-606. ТРАНСПОРТ ВА ТЕХНИКА ХИЗМАТИ КЎРСАТИШ КОРХОНАЛАРИДА МЕНЕЖМЕНТНИНГ ПРЕДМЕТИ ВА ТАҲЛИЛ УСУЛИ

1.1. Транспорт ва техника хизмати кўрсатиш корхоналарида менежментнинг предмети

Она табиат инъом этган неъматлардан оқилона ва самарали фойдаланмоқ учун инсонга ақл ва идрок ато этилган. Унинг заминини эса ишлаб чиқариш, транспорт хизмати кўрсатиш, иқтисодий муносабатда бўлиш, хўжаликни бошқариш санъатини эгаллаш кабилар ташкил этади. Жамиятимизнинг барча соҳасида, ташкилотларида, корхоналарида инсон ишлайди, маълум вазифалар бажаради, улар фаолиятини бошқаради.

Ўзбекистон Республикасида давлат тасарруфида ярим миллионга яқин турли русум ва андозадаги автомобиль транспорти воситалари бўлиб, улар турли қувватга эга 2000 дан зиёд корхоналарда фаолият кўрсатмоқда. Аҳоли автомобиллари эса бир миллиондан ортиқ. Буларга техник хизмат кўрсатиш учун қатор корхоналар мавжуд. Транспорт воситаси ҳаётимиз ва хўжалигимизнинг “қон томири”га ўхшатилиши бежиз эмас. У йўл ва ҳайдовчиларсиз, уларни таъминловчи корхоналарсиз самарали, мақсадга мувофиқ равишда аҳолига ва халқ хўжалигига транспорт хизмати кўрсата олмайди. Бу тизим мунтазам ривожланишда, такомиллашишдадир.

Автотранспорт корхоналари ва аҳоли автомобиллари-га техника хизмати кўрсатиш (ТХК) корхоналари юқори суръатлар билан кўлами жиҳатдан ҳам, салоҳияти ва халқаро иқтисодий муносабатлари жиҳатдан ҳам ўсиб бормоқда. Масалан, Кореянинг ДЭУ Паблик Мотори заводи билан ҳамкорликда қўшма корхоналар, “Ўзавтосозлаш” ассоциацияси эса Асака, Дўстлик, Самарқанд, Тошкент, Урганч, Наманган ва бошқа шаҳарларнинг ав-

томобиль ишлаб чиқариш заводларида янги техника билан жиҳозланмоқдалар. Бу корхоналар аҳоли автомобилларига ва давлат автокорхоналарига автотранспорт воситалари, эҳтиёт қисмлар ва турли материаллар билан таъминлаш учун фаолият кўрсатадилар. Ҳозирда аҳоли ва халқ хўжалигини юк ва йўловчи ташишга бўлган талабни қондириш учун мингдан зиёд автокорхоналар, икки мингдан ортиқ турли қувватдаги аҳоли автомобилларига техник хизмат кўрсатиш корхона (ТХКК)лари, моддий ва ҳаракат, юклаш ва тушириш ва шунга ўхшашлар билан таъминлаш корхоналари ишлаб турибди.

Маълумки, корхоналарда ходимлар, мутахассислар ишлайдилар. Демак, транспорт корхоналарининг ходим ёки кадрларига самарали таъсир этиб, олдиларига қўйилган мақсадларига эриштириш корхона раҳбари (эгаси)дан, бўлим ва бўлинмалар менежерларидан, ҳар бир бўғин ижрочиларидан атрофлича етуклик, ҳар даврнинг, фаслнинг, муҳитнинг ҳароратини идрок қилган ҳолда ҳозиржавоблик талаб қилинади. Ҳар ҳудуд, жамоа, жамият, табиат, ҳаттоки ҳар бир индивиднинг ўзига хос қоидалари, тамойиллари, қонунлари, назария ва билимлари тинимсиз ўзгариб туради. Шунинг учун бу йўналишда корхона мақсадига эришиш учун кадрлар салоҳиятидан мутлақ фойдаланиш усуллари, бажариладиган иш тартиблари фаннинг предмети бўлиб хизмат қилиши мумкин.

Ҳар қандай муайян фан бошқа фанлардан ўз предмети хусусиятлари билан фарқ қилганидек, автотранспорт корхоналарида менежмент фанининг предмети иккига бўлиб қараймиз: кадр (ходим)лар руҳиятининг предмети; корхона иқтисодиётининг предмети.

Корхонада ишлаётган ходимлар руҳиятининг предмети дейилганда, аввало, руҳий ҳаётнинг муайян далиллари назарда тутилади, руҳий ҳаётга доир ҳар бир далил эса ҳам миқдор, ҳам сифат жиҳатдан тавсифли хусусиятларга эга. Инсоннинг идрок қилиши, хотира, тафаккур, ирода, ҳиссиёти ички дунёсини, унинг руҳий ҳаётини ташкил этса, инсоннинг теварак-атрофдаги нарсалар ўзгариб турса ҳам, идрок қилинган предметнинг инсон онгидаги образи нисбатан ўзгармай қолаверади. Шунинг учун ҳам руҳий далиллар билан биргаликда руҳий қонун-

лар психологияда ўрганиладиган предмет бўлиб юзага чиққан. Жумладан, баъзи бир руҳий далилларнинг юзага келишида ҳар гал бунинг учун тегишли шарт-шароитлар мавжудлиги муқаррар, яъни қонуниятли бўлиши кузатилади.

Қонуниятли алоқаларни билишнинг биргина ўзи қонуниятнинг намоён бўлиши учун восита ҳисобланган муайян механизмларни тушунтириб бера олмайди. Шунинг учун руҳий фаолиятнинг механизмлари ҳам ўрганилади.

Руҳиятнинг далиллари, қонуниятлари ва механизмлари психология фанининг предмети бўлса, инсоннинг шахсий тавсифга эга бўлган хулқ-атвори ва фаолияти воқеликнинг миядаги образи (тасвири) асосида ва шу тасвир ёрдамида бошқарилади.

Автотранспорт ва ТХК корхоналари иқтисодиётининг предметига келганда шуни аниқ ажрата билиш лозимки, ҳар қандай корхона — бу умумий мақсад йўлида онгли бирлашган инсонлар фаолият кўрсатадиган гуруҳ. Корхона олдидаги мақсадига эришса, демак, корхона ходимлари ютуққа эришган ҳисобланади. Корхона мақсадини ишлаб чиқариш муносабати орқали амалга оширади.

Автотранспорт ва ТХК корхоналари ҳам фуқароларнинг, ҳам давлатнинг мулкига асосланган. Қўшма корхона унинг ҳуқуқий шахс ҳуқуқидан ва меҳнат ресурсларидан фойдаланадиган мутахассисларнинг мол-мулкини бирлаштириш асосида барпо этилади. Бажарадиган мақсадларига кўра автотранспорт корхонаси автомобилга хизмат кўрсатувчи ва автомобилни таъмирловчи корхоналар турига бўлинади.

Ўз навбатида автотранспорт корхонаси (АТК) қуйидаги турларга бўлинади:

бажарадиган иш турига қараб — юк, йўловчи ташийдиган, аралаш, махсус, шаҳардаги, шаҳардан ташқаридаги, шаҳар атрофи, маҳаллий, шаҳарлараро, халқаро автомобиль транспорти корхонаси;

тавсия мақсади ва ишлаб чиқариш хўжалик фаолиятига қараб — умумий фойдаланиш АТК ва идоралар, ва зирликлар, деҳқончилик саноати бирлашмасининг корхонаси.

Мамлакатни автомобиллаштириш жараёни автомобиллар саройининг кўпайиши билангина чегараланмай, балки кўчаларнинг автомобилларни ўтказа олиш қобилиятини ошириш зарурлиги, йўл қурилиши ва уларнинг қулайлиги, тўхтаб туриш ва сақлаш жойларини ташкил этиш, автомобиль, эҳтиёт қисмлар сотиш бўйича савдо корхоналари, ҳаракат хавфсизлиги ва атроф муҳитни муҳофаза қилишни таъминлаш, аҳоли автомобилларига ТХК корхоналари, омборхоналар, автомобилларга ёнилғи қуйиш шаҳобчалари ва бошқа корхоналарни қуриш кабиларни қамраб олади.

Барча корхоналарнинг фаолияти маҳсулот-пул муомаласи асосида қурилиб, хизмат кўрсатиш жараёнида ва транспорт маҳсулотини харид этишда воситаларнинг мунтазам айланиш қонуниятига асосланган. Лекин ҳар бир турдаги автомобиль транспорти корхонаси ҳар хил молиявий таркибда бўлиши мумкин. Масалан, юк ташийдиган АТК учун юк ташиш ишидан, транспорт-экспедиция жараёнларидан, юклаш-тушириш ва бошқа иш бажаришдан даромад олинса, енгил автомобиль-такси корхонасининг даромади тўловли масофанинг миқдори, йўловчининг автомобилга ўтириш сони, ўртача автомобиль-таксининг мижоз ихтиёрида туришидан иборат.

АТК ва аҳоли автомобилларига ТХК корхона (ААТХК-К)ларининг ишлаб чиқариш фаолияти бинолар, иншоотлар, автомобиль транспорти воситалари (АТКларга тааллуқли), ускуналар, асбоблар, эҳтиёт қисмлар, материаллар ва шу кабиларда намоён бўлади. Корхоналарда ишлаб чиқариш фаолиятини ташкил этиш объектнинг ишлаб чиқариш ва бошқариш таркибини танлаш ва шакллантиришда, тизимнинг таркибий унсурлари орасидаги нисбат ва уларнинг ўзаро таъсирини аниқлашда, корхонанинг ишлаб чиқариш (хизмат кўрсатиш) жараёнларини, ишлаб чиқариш жараёнларини оптималлашга ҳамда замонавий технологик жараёнлар яратишда ўз ифодасини топади.

Хулоса қилиб айтганда, корхонадаги ақлий ва жисмоний кучлардан, корхонанинг асосий маблағларидан оқилона фойдаланилишига қараб корхонанинг иқтисодий фаолияти баҳоланади. Иқтисодий ва ишлаб чиқариш фаолиятларининг даражаси фойдаланиш самарадорлиги

кўрсаткичлари билан баҳоланади. Бу кўрсаткичлар эса асосий предмет ҳисобланади, уларни корхона фаолиятида жорий этишда илмий фикрлаш маҳсули билан жамоа аъзоларининг ҳаётий муомалаларидаги тушунчалардан фарқ қила билиш лозим. Масалан, кунлик ҳаётда бозор деганда, кўпчилик йиғилиб савдо қилинадиган жой тушунилади. Илмий фикрлаш маҳсули сифатида қаралса, бозор — бу пул ёрдамида айирбошлаш, яъни одамлар ўртасида олди-сотди муносабатларини англатади.

Корхонанинг иқтисодий даражасини ўрганиш, унинг ишлаб чиқариш фаолиятини баҳолаш корхонада иқтисодий таҳлил қилишнинг асосий вазифаси ҳисобланади.

1.2. Корхона иқтисодиётини таҳлил қилиш усуллари

Корхона бўғинлари ва бўлинмаларининг ишлаб чиқариш-ҳўжалик фаолияти натижалари умумий иқтисодий кўрсаткичларда ифодаланади. Бу кўрсаткичлар даражаси цех, қисм, бўлим, бўлинмалар жамоаси ишига боғлиқ бўлган ва боғлиқ бўлмаган бир қанча техник, технологик, ижтимоий, ташкилий, иқтисодий омилларнинг таъсири билан белгиланади; ана шу омиллар биринчи навбатда иқтисодий таҳлил предмети ҳисобланади.

Менежмент (бошқариш)нинг ҳозирги усуллари, айниқса бозор иқтисодиётига ўтиш даврида, иқтисодий таҳлил олдига ишлаб чиқариш (хизмат кўрсатиш)даги сифат ўзгаришларни ўрганишга ва уларнинг миқдор баҳоларини аниқлашга қаратилган хилма-хил жузъий вазифаларни қўяди. Шунга кўра ишлаб чиқариш (хизмат кўрсатиш, маҳсулот)лар орттириб бажаришларни **ишлаб чиқариш жараёнида фойдаланилмаган имкониятларни аниқлаш**; техник-технологик, ижтимоий-иқтисодий ва ишлаб чиқариш кўрсаткичларнинг белгиланган топшириқ ва меъёрлардан четга чиқиш сабабларини (бундан тижоратли хўжалик ҳисоби истисно) ўз вақтида очиш; ишлаб чиқариш (хизмат кўрсатиш)даги айрим бўлим ва бўлинмаларда ишнинг қоникарсиз бораётганлиги сабабларини аниқлаш ва бошқалар муҳим ва долзарб ҳисобланади.

Иқтисодий таҳлил олдида турган ҳар қандай вазифани ҳал қилишда шуни унутмаслик лозимки, цех, қисм-

нинг ишлаб чиқариш-хўжалик фаолияти ўзаро бир-бири билан боғланган техник-иқтисодий ва ишлаб чиқариш-техник кўрсаткичлари билан тавсифланади. Иқтисодий таҳлил тўпланган маълумотлар жамланган ҳолда ўзаро алоқада олиб қаралади. Ижтимоий ва ишлаб чиқариш муносабатлари ўртасидаги сабаб-оқибат боғланишлари аниқланади, далиллар умумлаштирилиб, фикр-мулоҳаза синалган назарий хулосалар, қонун-қоидалар даражасига келтирилади, яъни тамойили аниқланади. Иқтисодий далиллар биринчидан, умумлаштириш учун ахборот хизматини ўтайди; иккинчидан, улар назарияни текшириш учун асос бўлиб хизмат қилади. Назарий, илмий асосланган қонун-қоидаларнинг тўғрилиги муайян объектда текшириб борилади.

Корхона иқтисодиётига таъсир этувчи омиллар, манбалар, имкониятлар, шароитлар, воқеалар, ҳодисалар кўп бўлгани учун улардан асосийларини ажратишда иқтисодиётнинг таҳлил усулларида фойдаланилади. Улар: абстракциялаш усули; индуктив усул; дедуктив усул.

Далилларни тартибга келтириш билан маълум тизимга солиб хулосага келиш абстракциялаш усулидир. Абстракциялаш — бу иқтисодиётнинг илмий андозасини яратишдир. Далилларга асосланган илмий умумлашма назарий асосга эга, чунки у муайян воқеликдан келиб чиқади.

Абстракциялаш усули илмий умумлашма, назарий хулосалар чиқаришга хизмат қилгани учун у иқтисодий сиёсат билан боғлиқ, иккинчидан, назария-иқтисодий сиёсатнинг илмий асосидир. Сиёсат деганда нафақат давлатнинг умуммиллий, умумжамият миқёсидаги сиёсатини, балки айрим корхона, фирманинг амалиёти дастурини, унинг қандай хатти-ҳаракатга қўл уришини ҳам тушунмоқ зарур¹.

Дедуктив усулида назариядан иқтисодий далиллар таҳлиliga ўтилади. Бунда олға сурилган ғоялар, хулосалар қайтадан далиллар асосида текширилиб кўрилади, умумий ҳолатлар, қонунлар ва тушунчалардан хусусий ва якка ҳолларга ўтиш билан аниқланади.

Дедуктив усулининг бажарилиши корхонани иқтисодий таҳлил қилишнинг мажмуи масалаларидан келиб чиқади.

¹ А. Ўлмасов, М. Шарифхўжаев. Иқтисодиёт назарияси. Олий ўқув юрглари учун дарслик. Тошкент, "Меҳнат", 1995, 14-бет.

Индуктив усулида эмпирик билимдан абстракцияга ўтилади, назарий хулосалар чиқарилади, сўнгра улардан иқтисодий сиёсатга ўтишда фойдаланилади. Бу усулда хусусий ҳоллар умумий ҳолатларга ўтиш билан аниқланади, яъни дастлабки кузатувлар ва тажрибалар умумлаштирилиб ва уларнинг натижалари таҳлил қилиниб умумий ҳолатлар белгиланади.

Индуктив усул иқтисодий таҳлилга кўпроқ мос келади: имкониятларни аниқлашда; меъёрларнинг четга чиқиш сабабларини ечишда; айрим бўлим ва бўлинмаларда ишнинг қониқарсиз бажарилишини аниқлашда.

Ҳар иккала усул бир-бирини тўлдиради ва таҳлил ўтказишдаги қўлланиладиган усуллар бир хил бўлиши мумкин. Масалан, гуруҳлаш, нисбий ва ўрта миқдорлар, таққослаш таҳлили, индексли таҳлил ёки усул, таҳлилнинг математик усули, мувозанатли усуллар дедуктив ва индуктив усулларда қўлланиши мумкин.

АТК ва ААТХККлари бўлим ва бўлинмаларининг фаолиятини таҳлил этишда, асосан, индуктив усул, яъни қуйи ишлаб чиқариш ёки хизмат кўрсатиш поғонасини таҳлил қилишдан бошланиб, юқори поғонасигача ўрганилади.

Баъзи бир ҳолатларда, ҳолатлар тақозосига биноан, фармонлар, қонунлар, буйруқларни бажариш учун корхона тизимида ҳам дедуктив усул қўлланилиши мумкин, яъни юқоридаги аҳволлар аниқланади, олдинда турган мақсад ва муаммога асосан қуйи поғоналар таҳлил этилади ва бошқарув ечимлари қабул қилинади.

Иқтисодий таҳлилда эса кўпроқ корхонада ишлаб чиқариш-хўжалик кўрсаткичлари атрофлича аниқланади. Масалан, меҳнат унумдорлигининг ўсиши ишлаб чиқариш ҳажмини кўпайтиришнинг ҳал қилувчи омили ҳисобланади. Ускуналар ва жараёнларнинг техник ва технологик параметрлари яхшиланиши туфайли ишлаб чиқариш ҳажмининг кўпайиши ўз навбатида меҳнат унумдорлиги даражасига ва ишлаб чиқариш ҳажмига боғлиқ. Маҳсулот бирлиги учун меҳнатга ҳақ тўлаш ҳажми билан маҳсулот бирлигининг таннархи бевосита боғлиқдир. Маҳсулот таннархи моддий харажатлар ҳажмига ҳам боғлиқ. Бунга ўз навбатида ишлаб чиқаришни ташкил қилиш ва

технологик жараёнлар параметрлари таъсир кўрсатади. Олинадиган фойда йигиндиси ва ишлаб чиқаришнинг рентабеллик даражаси таннарх даражасига боғлиқ ва ҳоказо. Шундай қилиб, концерн, корхона, цех, участка фаолиятининг бирон томонини тадқиқ қилиш учун кўрсаткичларни бир-бирига боғлиқ равишда ўрганиш керак.

Иқтисодий таҳлил қилишда асосий манба бўлиб цех ва участкалар фаолиятининг тезкор ҳисобга олиш ва ҳисобот маълумотлари хизмат қилади. Тезкор ҳисобга олиш ва ҳисобот асосий ишлаб чиқариш кўрсаткичларини бажарганлик даражаси ҳақида кунлик ва сменалик билдиргичларидан, ишбай ишчиларнинг иш меъёрини бажарганлиги ҳақидаги ҳисоботлардан, ускуналардан фойдаланиш бўйича техника ҳисоботларидан ва бошқа тезкор ҳужжатлардан иборат бўлади. Цехларнинг бошлиқлари тезкор ҳисобга олишнинг кўп маълумотларини ён дафтларларига ёзиб қўядилар. Ёзувларнинг мазмуни ва тартиби ишлаб чиқариш жараёнининг боришига тезкор аралашуш ва зарур ахборотларни цехдан ташқарига узатиш имкониятини бериши керак.

Бир қанча ҳолларда иқтисодий таҳлилнинг қўшимча манбаи сифатида корхона (концерн)нинг статистика ва бухгалтерия ҳисоботи маълумотлари жалб қилинади. Бу маълумотлар ойлик, чорак, ярим йиллик ва йиллик бўлиши мумкин.

Цехларда ва участкаларда иқтисодий таҳлил манбаи сифатида улар фаолиятининг режа кўрсаткичлари ва ҳўжалик ҳисоби, тижорат ҳисоби (коммерческий расчёт) кўрсаткичларидан фойдаланилади. Бу кўрсаткичлар цехлар, участкаларнинг тезкор ва йиллик режаларида, ҳўжалик ҳисоби, тижорат ҳисоби наряд-буюртмаларида, цех ва участкаларнинг тижорат ҳисобида, корхоналарнинг йиллик режаларида мавжуд. Маҳсулотнинг ҳажми, номенклатураси, сифати бўйича бир меъёрда ишлаб чиқариш, меҳнат унумдорлиги, ишлаб чиқариш харажатлари бўйича режани бажариш даражасининг кўрсаткичлари жуда муҳим ҳисобланади.

Шундай қилиб, цехда ва участкада тезкор таҳлил қилиш жараёни қуйидаги манбаларни тавсия этиши мумкин (1-жадвал).

Корхоналар фаолиятини тезкор таҳлил қилиш жараёнлари

АТК ва ААТХКнинг цех ва участкаларида тезкор таҳлил қилиш жараёни			Кундалик техник-иқтисодий меъёрлар
1-босқич	2-босқич	3-босқич	
Ишлаб чиқариш дастурининг бажарилишини таҳлил қилиш	Режали ҳужжатлар Цех ва участкаларнинг қисқа вақт учун тезкор режалари	Дастлабки маълумотлар ва тезкор ҳисобга олиш маълумотлари	Ишлаб чиқаришнинг бажарилиши ва уни таҳлил қилиш
Тезкор ҳисобга олиш	Хўжалик ва тижорат ҳисоблари, буюртмалар	Тегишли маҳсулотларга ҳақиқий сарфланган ресурслар	Тезкор режалаштириш маълумотлари
Маҳсулот ишлаб чиқариш ҳақида билдирги	Ишлаб чиқариш ускуналаридан фойдаланишнинг режали меъёрлари ва меъёромалари	Буюртмаларга, ишлаб чиқариш график-ларига ва бош-қажужжатларга ёзилган меҳнат сарфи	Ресурслар сарфлашнинг режали солиштирма меъёрлари
Тайёр маҳсулот топшириш ҳақида ҳисобга олиш		Цех ва участкаларнинг ички хўжалик ва тижорат ҳисобидаги натижалари ҳақида тезкор ҳисобга олиш маълумотлари	Маҳсулот таннархининг режали харажат қисмлари, ускуналарни сақлаш ва ишлаш бўйича харажатларнинг, цех харажатларининг смета-ли ва бошқа режали ҳужжатлари
Ускуналарнинг бекор туриб қолиши ҳақида маълумотлар			Ресурсларни мутлақ сарфлашнинг маҳсулот бирлиги ёки операция учун меҳнат сарфлашнинг энг кўп даражада мумкин бўлган ҳажмини акс эттирувчи кундалик меъёрлари
Иш толшириқлари			
Маҳсулот сифати ҳақида маълумотлар ва тезкор ҳисобга олишнинг бошқа маълумотлари			

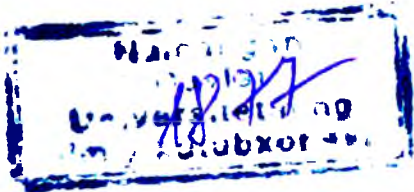

Корхона фаолиятини аналитик иш тажрибасида қайд қилинган манбалардан ташқари, карточкалар, қайдномалар, ойномалар тариқасидаги дастлабки ҳисобга олиш маълумотларидан, шунингдек корхонанинг ойлик статистика ҳисоботи маълумотларидан фойдаланилади.

Концернда ҳам, корхонада ҳам ушбу цех, участкада амал қилаётган моддий ва меҳнат меъёрномаларини иқтисодий таҳлил қилиш учун бошланғич база бўлади, деб ҳисоблаш мумкин. Унга материал, ёқилғи ва энергия сарфлаш меъёрномалари ва меъёрлари, ишлаб чиқариш меъёрлари ва меҳнат сарфи меъёрлари, сошлаш (таъмирлаш) меъёрномалари, ишлаб чиқариш ускуналаридан фойдаланиш меъёрномалари ва ҳоказолар киради.

Концернда ёки корхонада меҳнатни ташкил қилиш айрим иш ўринларини ташкил қилишга асосланади. Албатта, бу фақат шундангина иборат эмас. Иш ўринларини ташкил қилишни такомиллаштириш бўйича ташкилий-техник, технологик-ижтимоий тадбирлар тизими (меҳнатни ташкил қилишнинг технологик асосларини такомиллаштириш, иш ўрнини режалаштиришни ва жиҳозлашни такомиллаштириш, иш ўрнига хизмат кўрсатишни такомиллаштириш, меҳнат усулларини такомиллаштириш, иш ўрнида меҳнат шароитларини такомиллаштириш)га боғлиқ.

Шунингдек, меҳнат ва дам олишнинг илмий жиҳатдан асосланган режалари: сменалиликнинг тунги сменаларда иш вақтини қисқартирадиган рационал графикларини; дам олишнинг қанча давом этиши ва қай вақтга белгилашни тўлиқ аниқлашга асосланган ички смена режимларини; ишчанлик қобилятини юксак даражада сақлаш имкониятини берадиган ишлаб чиқариш гимнастикаси ёки танаффус, мусиқа сингари воситаларни жорий қилиш катта иқтисодий ва ижтимоий аҳамиятга эга.

2 - б о б . Б О Ш Қ А Р И Ш Ж А Р А Ё Н Л А Р И Н И ТАШКИЛ ЭТИШНИНГ НАЗАРИЙ АСОСЛАРИ

2.1. Транспорт ва техника хизмати кўрсатиш корхоналарида бошқариш жараёнларининг тавсифлари

Бозор иқтисодиётига ўтиш даврида шаклланаётган янги хўжалик юритиш тизими замонавий менежмент соҳасида кенг ва чуқур билимли мутахассисларга муҳтож. Ай-

ниқса, бундай мутахассисларга ўта муҳтожлик корхона ва ташкилотларда сезилмоқда, чунки қисқа муддатда улар бошқариш тизимини яратишлари лозим. Яратиладиган бошқариш тизими бозор муносабатида юқори самарадорликни, рақобатбардошликни ва барқарор ҳолатни таъминлай олсин.

Корхона атамасини ўзига келганда шуни ҳисобга олиш лозимки, баъзи бир мамлакатларда у фақат давлат ёки муниципал мулкчиликда сақланган. Қолган юридик шахслар ташкилот номини олганлар. Улар ўз навбатида тижорат (уларнинг асосий мақсадлари фойда олиш) ва но-тижорат (уларнинг асосий мақсадлари қатнашувчилар орасида фойдани чиқариб олиш ва тақсимлаш билан боғлиқ эмас) турларига бўлинган. Бунда, аввалги бошқариш тизимига нисбатан, ҳозиргача фаолият кўрсатаётган кўпгина ташкилотларда, янги шароитда зарур бўлган, авваллари зарур бўлмаган, функциялар келиб чиқади. Бозор иқтисодиётида ташкилот ёки корхонанинг ўзи ечим қабул қилади. У ўз мақсадлари ва масалаларини мустақил шакллантиради, ўз тараққиётининг стратегияси ва сиёсатини ишлаб чиқади, уларни амалда жорий этиш учун зарур изланишлар олиб боради, ходимлар танлайди, ускуна ва материаллар сотиб олади, кўпгина ташкилий ва таркибий масалаларни ечади, шу жумладан: барпо қилиш, йўқ қилиш, қўшиш ёки ажратиш ва бошқалар.

Қисқаси, ташкилот ёки корхона, бозор шароитида ишлаши учун мустақиллик белгиларига эга бўлмоқда. Бу эса бошқариш соҳасини ва ўзини ўзи бошқаришни сезиларли кенгайтиришни талаб қилади, менежерларнинг бажарадиган ишларининг тавсифи мураккаблашади ва ҳажми ортади. Ечим қабул қилишнинг ўз вақтида бажарилиши ва сифати учун жавобгарлик сезиларли даражада ўсади. Ишлаб чиқариш менежменти муҳит ўзгариши шароитида ишлаб чиқаришни бошқариш барқарорлигини таъминлаши лозим, шу билан бирга янги ташкил этиш тамойилига ўтади.

Корхона ёки ташкилот менежменти — бу атама ташкилотни бошқаришни ифодалайди. Юқорида айтиб ўтилган ишлаб чиқариш (хизмат кўрсатиш) уни ташкил этиш,

техник хизмат кўрсатиш ҳамда ишлаб чиқаришнинг стратегияси, дастурини, ишлаб чиқаришни моддий таъминлаш ва тезкор режимда ташкилот иқтисодиётини, тархнавонинг ташкил топишини, ишлаб чиқариш (хизмат кўрсатиш)да харажатларни бошқаришдир. Ҳар бир элемент ташкилот ёки корхонани бошқаришга тааллуқли ва уларни ўзаро боғлиқликда ва ўзаро таъсирда қарашни талаб этади.

Олий ўқув юрғларида менежмент йўналишида мутахассис тайёрлашда ўқитиб келинган дарсликлардаги корхонанинг иқтисодиёти, уни ташкил этиш, режалаштириш ва бошқариш фанларидан кўра корхонани бошқариш торроқ кўламда ўрганилади. Чунки иқтисодиёт, ташкил этиш, ишлаб чиқаришни моддий таъминлаш, маҳсулотларни сотиш ва шунга ўхшашлар бўйича саволлар мустақил бўлим ёки дарсликлар қилиб шуғулланилар эди.

Корхонани бошқаришнинг мазмуни қисми бўлиб, яъни тизимнинг шундай унсур (элемент)ларики, булар мақсаднинг ёки масаланинг қўйилиши, тамойиллар, усуллар, бошқариш функциялари, ишлаб чиқариш (хизмат кўрсатиш) дастурининг ташкил топиши, ишлаб чиқариш (хизмат кўрсатиш)ни назорат қилиш ва созлаш, бошқариш органи, ходимларни бошқариш, техник воситалар, бошқариш жараёнлари, бошқариш тизимини такомиллаштириш ва бошқалардир. Буларни маълум гуруҳларга ажратиш мақсадга мувофиқ. Масалан, ички ишлаб чиқаришнинг иқтисодий муносабатлари ва ишлаб чиқаришнинг бошқаришнинг асосий масалалари (бу ерда, асосан, АТҚ ва ААТХКК ихтисоси бўйича боради), корхона иқтисодиётини кўтариш манбалари ва унинг иқтисодиётини бошқариш. Бу билан бошқариш механизмини, бошқариш тизимини статика ва динамика ҳолатларини, бошқариш тизимини такомиллаштириш босқичларини ўзлаштириш маъқулроқ, деб ўйлаймиз.

Менежмент бу ишлаб чиқаришни бошқариш, ишлаб чиқаришнинг самарадорлиги ва унинг фойдалилигини ошириш мақсадида корхонани бошқариш тамойиллари, усуллари, воситалари ва шакллари дир. Махсус бошқариш адабиётларида менежментни 1-чизмада кўрсатилганидек таърифланади.



1-чизма. “Менежмент” тушунчасини аниқлашга ёндашишлар.

Менежмент — бу **интеграция жараёни**, жараёнларнинг бир жамулжами, субъектлар ва объектлар ўртасида тартиб ва можаросиз муносабатларнинг борлиги, яхлитлик, бирлик ва шу бирликнинг ташкилий жиҳатдан расмийлашуви натижасида янги сифатга эришиш, муносабатлар ва ҳамкорликнинг янги шакллари, қарор топиши. Соҳа бўйича тайёрланган мутахассис менежмент ёрдамида корхоналарни ташкил топтиради ва улар олдида мақсадларни қўя билиши ва уларга эришиш усулларини ишлаб чиқиш билан бошқаради. Менежментнинг жараёни **режалаштириш, ташкил этиш, мувофиқлаш, мойиллик, назорат** каби **функцияларнинг** бажарилишини назарда тутати. Улардан фойдалана билган менежер корхонанинг тегишли мақсадларига мос, корхонадаги ходимларга унумли ва самарали меҳнат қилишларига шароит яратати. Шунинг учун менежментлик — яна бу корхонада ишлаётган ходимларни қўйилган мақсадларга, меҳнат, ақл-идрок, одамларнинг мойиллик хулқини **йўналтира билишдир**. Булар эса, мутлақ пировард натижага эришиш мақсадида ҳар бир ходим, гуруҳ ва бутун бир ташкилот фаолиятларига **таъсир этиш жараёни** бўлгани учун ҳам менежментни қараб чиқишга асос бўлади.

Корхона менежменти — бу мақсадларни қўя билиш ва жорий этиш, — деган эди илмий менежмент асосчиси Ф. У. Тейлор, — уни санъат каби аниқ билиш керак, нима қилиш ва энг яхши ва кам харажат билан бажариш усу-

лидир. Бундай санъатга **маълум одамлар тоифаси** — менежерлар эга (соҳиб) бўлишлари керак. Чунки корхона мақсадига эришиши учун барча ишлаётган ходимлар фаолиятини ташкил этиш ва кучини йўналтириш менежернинг ишидир. Шу боис менежмент кўп вақт менежерлар билан, яна **бошқариш органи ёки аппарати** билан ҳам тенглаштирилади (ўхшатилади). Менежмент — замонавий ташкилотлар (тижоратми ёки нотижоратми) ўзига хос орган. Усиз ташкилот фаолият кўрсатиши ва самарали ишлаши мумкин эмас. Шунинг учун бошқариш аппарати ҳар қандай ташкилотнинг таркибий қисмидир ва корхона менежменти тушунчаси билан бирга қўшилади. Аппаратда ишлайдиган кишиларнинг асосий вазифаси корхонадаги барча ресурслар (сармоя, бино, ускуналар, материаллар, меҳнат, ахборот, ер, уддабуронлик қобилятлари)ни унинг мақсадларига эришиш учун самарали фойдаланиш ва мувофиқлашдан иборат.

XX асрдан бошлаб менежмент мустақил **билимлар, фан** соҳаси деб ажратилди, уларни ечиш учун у ўз предметига, ўзига хос муаммоларига ва ёндашишларига эга. Бу дарсликнинг илмий асосини бошқариш ҳақидаги билимлар йиғиндиси, узоқ йиллардан буён тўпланган амалий тажриба ва бошқаришнинг ғоялари, назариялари, тамойиллари, усуллари ва шакллари кўриниши ташкил этади.

Менежмент фан сифатида ўз таъсирини меҳнатни бошқариш табиатини тушунтиришга, сабаб ва оқибат орасидаги боғлиқликни аниқлашга, далиллар ва шароитларни белгилашларга йўналтиради, қайсики оқибатда одамларнинг биргаликдаги меҳнати ўта фойдали ва ўта самарали бўлсин.

Юқорида келтирилган жараёнлар қуйидаги асосий бошқариш тизимининг “тугунчалари” дир:

бошқариш механизми — мақсадлар, вазифа (функция) лар, назариялар, тамойиллар, андозалар, усуллар;

бошқаришнинг тузилиши (статик ҳолатда бошқариш тизими) — бошқариш органи ёки аппарати, ходимларни бошқариш, техника;

бошқариш жараёнлари (ҳаракатдаги, ишлаб тургандаги бошқариш тизими);

бошқариш тизимини такомиллаштириш (ишлаб турган тизимнинг давоми ва ҳаракатдагисининг алоҳида босқичи).

Агар механизм бошқариш тизимининг асоси деб тавсифланса, тузилиши — бу тизимнинг унсурлар таркиби ва улар ўртасидаги муносабатдир, бошқариш жараёнининг ўзи бу тизимнинг муайян ҳаётини тавсифлайди. Ҳар қандай муайян ишлаб турган, бошқариш жараёни тўла ва кенг бошқариш тизимини ифодалайди. Шу билан бир вақтда бу таҳлил қилиш учун бошқариш тизимининг ўта мураккаб қисмидир.

Бошқариш жараёнида механизмнинг унсурлари ва бошқаришнинг тузилиш унсурлари ҳаракат қилади ва ўзаро таъсир этади. Шу сабабли бошқариш жараёни бошқариш тизимида сифат жиҳатидан янги белгиларнинг ифода кўринишида намоён бўлади, қайсики менежментни таҳлил қилишни статик ҳолатда аниқлаш мумкин бўлмай қолади. Бошқариш жараёнларида андозалаш ўта кенг қўлланилади. Шулар қатори эксперимент усули ҳам қўлланилади.

Ўзбекистонда олиб борилаётган иқтисодий ислохотлар жаҳон иқтисодиёти билан интеграция қилишга имкон беради ва у ўзининг муносиб ўрнини эгаллаши учун иккита муҳим шароитга риоя қилиниши; биринчидан, ислохотлар асосига, жаҳон иқтисодий уюшмасида ҳукмронлик қилаётган, тамойиллар ва механизмлар ҳолати киритилиши; иккинчидан, ислохотларни ўтказаетганда аввалги тараққиётнинг хусусиятлари ва мамлакатдаги ҳозирги иқтисодиёт ҳолати, аҳолининг хулқий тавсифи, миллий иқтисодиёти, туб ўзгариш даврининг давом этиши ва бошқа омил ва шароитлар, мамлакатнинг тараққий топиши ҳисобга олинishi лозим.

Кўришиб турибдики, бошқариш жараёни, бошқариш тизимининг бошқа қатнашчиларига қараганда ўта ижодий тавсифга эга. Бунда санъат элементлари кўп. Бу ерда қандайдир қатъий тамойилни топиш қийин ва ҳолатбай омил катта аҳамиятга эга. Бошқариш жараёнини таҳлил қилиш учун кибернетикада кашф этилган қонуниятларни аниқлаш алоҳида аҳамиятга молик. Шу боис бошқариш жараёнининг кибернетик ва ахборот тавсифини кўриб чиқамиз.

2.2. Кибернетика — транспорт ва техника хизмати кўрсатиш корхоналарида бошқариш жараёнларининг ахборот тавсифи

“Кибернетика” — қадимги юнонча сўз бўлиб, “бошқариш маҳорати” деган маънони билдиради. мазкур атамани қадимги юнон философи Платон, сўнг эса француз физиги ва математики Амнер ишлатганлар. Бу сўз 1948 йилдан, америкалик олим Норберт Винернинг “Кибернетика или управление и связь в животном и машине” китоби чоп этилгандан сўнг оммалашиб кетди. 1948 йилгача ҳам собиқ СССРда академик А. И. Берг кибернетикага асос солган эди.

“Иқтисодий кибернетика” атамаси илмий бошқарув номи сифатида 60-йиллардан бошлаб В. С. Немчинов, Л. В. Канторович, В. В. Новожилов, О. Ланге ва бошқаларнинг асарларида қўлланилган.

Бошқариш муаммоларини ечишда ўйинлар назарияси, навбатлар назарияси, захираларни бошқариш андозалари кенг ишлатилмоқда, шулар қатори чизиқли дастурлаштириш, имитация андозалаштириш, иқтисодий таҳлиллар ҳам ўта кўп ҳолатларда қўлланилмоқда. Улар улкан тоифадаги бошқариш масалаларини иқтисодий-математик усуллар қўллаш билан ечишга имкон яратмоқда. Иқтисодий-математик усуллардан фойдаланиш эса менежмент учун яна бир муҳим услубий асбобдир, у эса иқтисодиёт билан математик ва кибернетикалар учрашувида ташкил топган. Натижада, бошқариш жараёни технологик тавсиф жиҳатдан юқори поғонага кўтарилди.

Иқтисодий кибернетика — математик андозалаштириш ва тизимли таҳлил қилиш усулларини қўлланивчи илмий соҳа. У иқтисодий тизимларни оптималлаштириш ва такомиллаштириш, иқтисодиётни бошқариш ишида қўлланилади.

Иқтисодий кибернетикада уч асосий йўналиш бор:

иқтисодий тизимлар ва андозалар назарияси;

иқтисодий ахборот назарияси;

иқтисодиётда бошқарувчи тизимлар назарияси.

Корхона менежменти мураккаб мажмуи тавсифга эга. У моддий, ахборот оқимларидан иборат. Корхоналарда

ишни автоматик тарзда назорат қилиб турадиган ва ҳисобга оладиган турли мосламалар ва асбоблар: “машина вақтини” ва бекор туриб қолиш вақтини сабаблари бўйича алоҳида қайд қиладиган мосламалар; маъмурий-ишлаб чиқариш алоқаси ва сигнализация воситалари; ҳужжатларни сақлаш, излаш ва узатиш воситалари; бўлим ва бўлинмалар, цех ва қисмлар ичида қўлёзма шакллари дистанцион тарзда етказиб бериш учун телеавтографлар; ҳисоб-перфорацион ва электрон-ҳисоблаш машина (ЭҲМ)лари ишлатилмоқда.

Ахборот билан ишлашнинг тавсифига қараб бошқаришнинг техника воситаларини бир неча гуруҳга бўлиш мумкин: ахборот олиш воситалари; ахборотни қайд қилиш ва сақлаш воситалари; ахборотдан нусха кўчириш ва уни кўпайтириш воситалари; ахборот бериш воситалари; ахборотни ҳисоблаш йўли билан ишлаш воситалари.

Ахборотларни ишлаб чиқишнинг иқтисодий-математик усулларидан ва замонавий воситаларидан (ЭҲМ, жамғариш, рўйхат (ҳисоб)га олиш, тасвирлаш мосламалари ва ҳоказо) фойдаланиш негизида корхона фаолиятини бошқариш функцияларини бажаришни таъминлайди, яъни автоматлаштирилган бошқариш системаси (АБС) пайдо бўлади.

АБС ни жорий қилиш туфайли катта ҳажмдаги ахборотларга тезкор ишлов берилади: ахборотлар оқимини тартибга солиш ва ахборотлардан унумли фойдаланиш даражасини ошириш, бошқариш ходимларини сермеҳнат ҳисоблаш операцияларидан ижодий меҳнат учун бўшатиш; ишлаб чиқариш-ҳўжалик фаолиятига раҳбарлик бўйича қарорларни оптималлаштириш ва бошқариш меҳнатининг умумий маданиятини ошириш таъминланади.

Барча поғоналардаги раҳбарлар ва ижрочиларнинг мустақиллиги ва масъулиятлилиги ўсган шароитда норасмий алоқалар ҳам кучаймоқда. Бундай шароитда корхонани автоматлаштирилган бошқариш системасини қўллаш керак, дейиш қийин. Аммо менежмент учун бошқа илож йўқ.

Корхонани менежментнинг автоматлаштирилган системасини вужудга келтиришда дастлабки қадам унинг

иқтисодий-ташкилий андозасини ишлаб чиқиш ҳисобланади. Иқтисодий-ташкилий андоза деганда бўлажак бошқариш системасининг қоидаларда, талабларда, бажариладиган иш тартибида, мезонлар тўпламида ва ҳоказоларда ташкилий тузилиши ва ишлаш тамойиллари йиғиндиси тушунилади.

Корхонани автоматлаштирилган бошқариш системасининг иқтисодий-ташкилий андозасини ишлаб чиқиш ишлаб чиқаришни бошқариш ва ташкил этишнинг мавжуд тизимини тартибга солиш ва такомиллаштириш мақсадида уни текшириш ва таҳлил қилишдан бошланади.

Биринчи навбатда корхонанинг мавжуд ишлаб чиқариш тузилиши, яъни ишлаб чиқариш ва хизмат кўрсатиш бўлинмалари ҳамда хизматларининг таркиби ва ўзаро алоқаси чуқур таҳлил қилиниши лозим. Ишлаб чиқариш (хизмат кўрсатиш) тузилиши ушбу корхона ишлаб чиқарилиши тоифасига, тавсифига, муайян хусусиятлари ва миқёсларига қанчалик мос келишини, у ишлаб чиқариш жараёнларини оқилона ташкил этишнинг асосий талабларини қондира олиш-олмаслигини аниқлаш муҳимдир. Шунга кўра, ишлаб чиқариш алоқалари, моддий оқимлар ва бўлинмалар ҳамда қисмларни ихтисослаштириш шакллари ўрганилиб, тегишли тавсиялар берилади.

Ташкилий тузилмани таҳлил этишда тузилишли бўлинмаларда айрим менежерлар бажарадиган бошқариш функцияларини пухта ўрганиш лозим. Таҳлилдан мақсад — ишнинг ҳажми ва мазмуни корхонанинг эҳтиёжларига ва эҳтиёжларни бажариш билан банд бўлган ходимларнинг миқдорига қанчалик мос келишини аниқлашдир. Шу асосда айрим бошқариш ходимлари вазифаларини кўшиш ҳисобига майда бошқарув бўлинмаларини йириклаштириш ва ортиқча тузилмани бошқарув бўлинмаларини тугатиш бўйича тавсиялар ишлаб чиқилади.

Корхонани автоматлаштирилган бошқариш системасини ахборот билан таъминлашга: меъёрлаш-маълумотнома базаси; кодлаштириш ва цифр тизими; ахборот ташувчи тизим; ҳужжат айланма тизими киради.

Ахборот оқимларини ўрганишнинг турли усуллари: тармоқ андозаси асосида, қолипни андозалаштириш, графоаналитик ва ҳоказо усуллар билан ўрганиш мавжуд.

Буларнинг энг соддаси ҳар бир бўлимда тузиладиган тузилиш-ахборот схемаси асосида бўлинмалар ўртасидаги ҳужжат айланмаси ва ўзаро алоқани ўрганишдир. Схемаларда ҳужжатлаштирилган ахборотларнинг вужудга келиш манбалари ва қабул қилиб олиниши, шунингдек уларнинг ҳаракат маршрутлари акс эттирилади.

Корхонадаги ҳужжат оқимлари умумий ахборот андозасида бирон-бир кичик тизим ўрнини аниқлаш, бошқариш жараёнини математик таъминлаш ва унинг техника мажмуи учун талаблар билдириш имкониятини яратади.

Математик таъминлаш деганда ушбу корхонада автоматлаштирилган бошқариш системаси ҳал қиладиган барча мажмуи вазифалар бўйича ахборотларни машинада ишлашнинг алгоритмлари ва дастурлари тизими тушунилади.

Ҳозирги ЭҲМ кўп дастурли режимда ишлаши мумкин. Бунда бир қанча масала бир вақтнинг ўзида ҳисоблаш машинасида бўлади ва иккинчи бир масалани бажаришга ўтиш учун масалалардан биринчи ечишни тўхтатиш ҳамда кейинчалик тўхтатилган дастурга қайтиш мумкин.

АБСни техника жиҳатдан таъминлаш қурилмалар ва машиналарнинг уч асосий гуруҳини ўз ичига оладиган техника воситалари мажмуидан иборат: ахборотни ишлаш тизимига маълумотларни киритадиган воситалар; ахборотни тўппа-тўғри ЭҲМга берадиган алоқа қурилмалари ва каналлари; ахборот киритиш ва бериш мосламалари билан жиҳозланган ЭҲМ.

Иқтисодий ахборот — бу моддий неъматлар ишлаб чиқариш, алмаштириш, тақсимлаш, жамғариш ва истеъмол қилишнинг ижтимоий жараёнлари ҳақидаги ахборотлар. У иқтисодий маълумотлардан олинади. Ҳозирги шароитда иқтисодий ахборотни қайта ишлаш ва сақлаш муаммоси улкан аҳамият касб этмоқда.

Ижтимоий ишлаб чиқаришни бошқариш жараёнида вазифасига кўра иқтисодий ахборот бошқарувчи ва хабар берувчи ахборотларга бўлинади.

Бошқарувчи ахборот-ижрочилар эътиборига етказиладиган қарорлар — ё тўғридан-тўғри буйрқлар, режа топшириқлари ёки ижрочининг хатти-ҳаракатини изоҳлай-

диган иқтисодий ва моддий рағбатлантириш кўринишидан иборат бўлади.

Хабар берувчи ахборотда ечим ёки қарорнинг бажарилиш натижалари, бошқариладиган объектнинг ҳолати ҳақидаги маълумот ва ҳоказолар бўлиб, улар ҳисобга олинган ҳолда янги қарорлар қабул қилинади, яъни бошқарувнинг бундан кейинги жараёни амалга оширилади.

Мамлакатимиздаги ахборот тизими бошқарув ахборотини ҳам, хабар берувчи тезкор ишлаб чиқаришни ҳисобга олиш, бухгалтерия ҳисоби, банк ахбороти, статистикани ҳам ўз ичига олади. Бу барча соҳаларда маълумотларни қайта ишлашнинг автоматлаштирилган тизими ва автоматлаштирилган бошқариш системаси ривожланганлигини кўрсатади.

Иқтисодиётда миллиардлаб иқтисодий кўрсаткичлар муомалада бўлади. Ҳар бир бошқарув органининг, ҳар бир бошқарув тизимининг, шу жумладан, автоматлаштирилган бошқариш системасининг вазифаси бу кўрсаткичлардан мамлакатнинг олий босқичида бошқаришнинг барча даражаларида ечим ёки қарор қабул қилиш учун энг кўп фойдали ахборот олишдан иборатдир.

Хулоса қилиб айтиш мумкинки, корхона фаолиятини бошқариш жараёнида иқтисодий кибернетика усуллари-дан фойдаланиш шарт.

2.3. Автомобиль транспорти ва техника хизмати кўрсатиш корхоналарида бошқариш жараёнларининг тизимли ва мажмуи тавсифи

Корхона менежментининг асосий белгилари бошқариш жараёнида ўта тўлиқ амалга оширилади, яъни корхона менежменти функцияларининг бажарилишидаги муаммоларни тизимли ва мажмуи ёндашиш йўли билан ечишда тавсифланади.

Менежмент янги-янги билимлар билан тўлдирилишда давом этмоқда. Агар 80-йилларда ташкил этиш маданияти муаммолари ва гоё (инновация)ли менежмент диққат марказида бўлган бўлса, 90-йилларга келиб раҳномлик бўйича ишланма биринчи ўринга ўтиб, замонавий ташкилотларнинг ҳолати янада мустаҳкамланди.

Менежментга қарашларнинг замонавий тизимларини қўллаш:

корхонанинг ички муҳитига бошқаришнинг таъсири-ни ўтказиши ва доимий ўзгариб турувчи ташқи муҳитга мослашув муаммоси.

Ташкилотнинг асосий ўзгарувчан ички муҳитига ташкилий тузилиш, одамлар, ресурслар, технология, мақсадлар, масалалар, социотехник йўللар ва бошқалар кирди. Ташкилот ва шу ташкилот фаолияти билан боғлиқ бўлган меҳнат ресурсларининг мақсадлари ва масалалари ташқи муҳитга боғлиқ. Масалан, материаллар, меҳнат ресурслари, маблағларни таъминловчилар (етказиб берувчилар), истеъмолчилар (харид қилувчи, сотиб олувчи, харидор), ҳиссадорлар, қарз берувчилар, рақобатчилар, касаба уюмалари, савдо ташкилотлари, истеъмолчилар жамияти, давлат (қонун) органи, маҳаллий органлар ва бошқалар корхонанинг ички фаолиятига тўғри таъсир ўтказадилар. Иқтисодиёт, сиёсат, ҳуқуқ, ижтимоий-маданий омиллар, технология, физик-географик шароитлар ва бошқалар корхонанинг ички муҳитига ташқаридан билвосита таъсир ўтказди (2-чизма). Менежмент муҳитини ташкил этувчи жамият муносабатининг барча тизимидаги мураккаблашув туфайли ташқи муҳит омилларининг таъсир кўрсатиш кучи кескин ошади. Айнан ташқи қамров ташкилотнинг стратегия ва тактикасига ҳал қилувчи кучдир.

Бошқариш жараёнида тизим назариясини қўллаш корхона ёки ташкилотни ўз қисмларидан ташкил топган кўринишда (биргаликда) ўрганиш масаласини енгиллаштиради, қайсики у ташқи муҳит билан ажралмасдир.

Корхона ёки ташкилотнинг ички муҳити ишлаб чиқариш ёки хизмат кўрсатишга таъсир кўрсатувчи ўзгаришлардан ташкил топади. Бу корхона тузилиши, унинг маданияти ва неъматлари, одамлари ва уларнинг билимлари, қобилиятлари ва ўзаро таъсир этиш санъати. Шунга қарамасдан (булар корхона миқёсида ҳаракат қилувчи омиллар), булар ҳар доим ҳам менежментнинг тўғри назорати остида бўлавермайди, чунки ташкилот ўз фаолиятида ташқаридан келадиган энергия, ахборот ва бошқа ресурсларга боғлиқ.

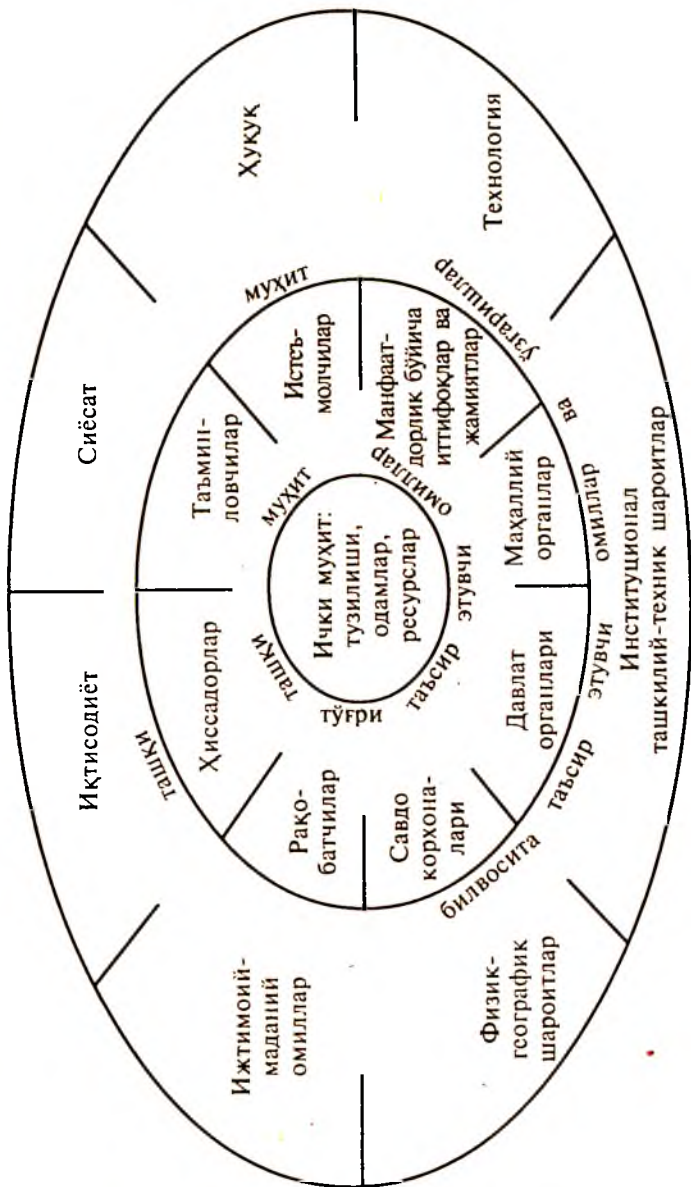

2-чизма. Ташкилотнинг ички ва ташқи муҳитига таъсир кўрсатувчи омиллар ва ўзгаришлар

Менежментда ҳолатбай ёндашишни қўллаш бу корхона ишига айнан фаолият кўрсатиб турган вақтида ҳал қилувчи муайян ҳолатларни танлашдир. Шундан келиб чиқиб, усулларнинг ўзига хос муҳимлиги келиб чиқади, улар ёрдамида мақсадга самарали эришиши мумкинлари танлаб олинади.

Менежмент ижтимоий масъулиятининг тан олиниши корхонада ишлаётган ҳар бир ходим олдига, бутун бир жамият олдига муҳим вазифа қўйди. Шу боис мамлакатимизда миллий маданият ва иқтисодиётга, тарихий қадриятларга етарли эътибор берилмоқда, миллий давлатчилик асослари ривожланмоқда. Жаҳондаги ривожланган мамлакатлар тажрибасига эътибор берилса (Буюк Британияда монархия бошқарув тизими сақланиб қолинганини эслаш кифоя), миллий давлатчилик анъаналаридан мерос тарзида сақлаб қолингалиги мисол бўлиши мумкин. Биз ҳам миллий давлатчилик анъаналарини ҳаётга (бошқаришга) жорий этиш билан ижтимоий масъулиятни оширишимиз мумкин.

Бизда қадимдан жамиятнинг турли босқичларида ўз-ўзини бошқариш институтлари (анъаналари) давом этиб келган, жамоа раҳбарлари, ҳокимлар, амирлар ва оқсоқолларни, кейинчалик қозиларни сайлаш тартиби жорий қилинган.

Шарқ мутаффакирлари давлат ва жамият, подшо ва раият ҳақида ёзганларида инсоннинг маънавий етуклиги, поклигига асосий эътиборни қаратиб, адолат, ростлик, меҳр-шафқат, саҳоват ва қаноат каби сифатларни ҳимоя қилганлар. Соҳибқирон Амир Темур ўз-ўзига ”ростлик — саодатдир”, деб бежиз ёзиб қўймаган эди.

Айниқса, Амир Темур даврида ва ундан кейинги йилларда Шарқда демократик бошқариш хусусиятлари мавжуд бўлиб келгани, ўз-ўзини бошқаришнинг шакллари амал қилгани тарихий манбалардан маълум.

Гап корхонани бошқариш жараёнларининг тизими ҳақида борар экан, ишлаб чиқариш (хизмат кўрсатиш)нинг умумтехнологик ва иқтисодий асосларида турли ижтимоий-иқтисодий тизимлар пайдо бўлади, улар ўрин алмашиб туради. Ҳар бир тизим маълум даврда амал қилиб, ўз имкониятларини тугаллагач, унинг ўрнига янги тизим

пайдо бўлади, у ҳам эскириб ўз ўрнини бошқасига бўша-тиб беради. “Тизим — бу жамиятнинг социал-иқтисодий тузилиши, уни ташкил этувчи, бир-бирини тақозо этувчи, ўзаро таъсир ўтказувчи унсурларнинг мажмуи бўлиб, бунда унсурлар биргаликда амал қилади, натижада айрим унсурларга хос бўлмаган умумий хусусиятлар пайдо бўлади”¹. Тизим — бу ҳар хил унсурлар таъсирида пайдо бўладиган умумийликдир. Ушбу таъриф, умум-иқтисодий фанлар, яъни иқтисодиётни яхлит олиб ўрганишда ўз ифодаси ва мазмуни билан мос келади.

Корхона иқтисодиётини ўрганиш (хусусий иқтисодий фан)да ўзига хос бўлган мураккаб муносабатларни ва қонуниятларни ҳисобга олади. Биз ўқув жараёнида берадиган бошқариш ҳақидаги билимлар муайян воқеа ва ҳодисаларни ифодаласа, шундагина менежерлар амалда қўллашлари мумкин.

Корхонада ишлаб чиқариш (хизмат кўрсатиш)ни юри-тишнинг ташкилий-иқтисодий, илмий-техник ва техно-логик усуллари ва воситаларининг йиғиндиси, ҳар хил соҳа ва ҳўжалик-ишлаб чиқариш мажмуидир. Техник-иқтисодий тизим, илмий асосланган меҳнат, молия мод-дий меъёр ва меъёрлашлар мажмуи, уларни шакллаш тар-тиб ва усуллари, режалаштиришда янгилик киритиш ва улардан фойдаланиш назарда тутилади. Корхоналарда кўпроқ тизим иқтисодий категорияга яқин. Корхоналар-да ишлаб чиқарувчи меҳнат ресурслари ва ишлаб чиқа-риш муносабатлари ва тавсифини акс эттирувчи ижти-мой-иқтисодий, илмий-техник ва табиий омиллар таъ-сирида ташкил топадиган, серунум ихтисос бўйича техника ва технологияни ишлаб чиқариш кабилар тизим деб англанади.

Корхона иқтисодиётини бошқариш тизими ишлаб чи-қариш (хизмат кўрсатиш) билан алоқадор бўлиб, функ-цияси, моддий базаси ва ҳоказолар билан маълум тузи-лиш жиҳатдан фарқ қилади.

Корхона менежменти, унинг ҳамма унсур (элемент)-лари оптимал нисбатда бўлсагина, мажмуи равишда ўрга-нилса ва бошқарилса самарали бўлади.

¹ А. Ўлмасов, М. Шарифхўжаев. Уша дарслик, 151-бет.

1. Корхона менежменти фанининг предмети нималардан иборат?
2. Корхона менежментини нима сабабдан чуқур ўрганиш зарур?
3. Корхона иқтисодиётини таҳлил қилиш усуллари нима наб ўтинг.
4. Индуктив усул билан тезкор таҳлил қилишнинг фарқи борми?
5. Корхонани бошқариш билан корхона менежменти тафовути нимада?
6. Нима учун менежмент менежер билан, яна бошқариш органи билан тенглаштирилади?
7. Бошқариш жараёнларини нима сабабдан интеграция қилиш лозим?
8. Иқтисодий кибернетика корхона менежментида керакми?
9. Корхонани автоматлаштирилган бошқариш системаси қандай бошқариш жараёнларидан иборат?
10. Корхонанинг муҳитига таъсир кўрсатувчи омилларни нима учун ўрганиш керак?

3 - б о б . Б О Ш Қ А Р И Ш Ж А Р А Ё Н Л А Р И Н И ТАШКИЛ ЭТИШ ХУСУСИЯТЛАРИ

3.1. Олий босқичда бошқариш жараёнларини ташкил этиш

Ўзбекистоннинг бозор иқтисодиётига ўтиш концепцияси умумий (тоталитар) иқтисодий тизимдан бозор иқтисодиётига ўтишнинг қонун-қоидалари ва унинг республикадаги хусусиятларига оид илмий қарашлар мажмуидан иборат. Бозор иқтисодиёти умуминсоний қадрият, истиқбол йўли ҳисобланади, унинг ривожланиш қонун-қоидалари ҳам умумий, лекин бу умумийлик хусусийликни инкор этмайди, аксинча, уни тақозо қилади.

Ўзбекистоннинг бозор иқтисодиётига ўтиши илмий хулосаларга асосланган. “Республиканинг бозор муносабатларига ўтишида ўз йўлидан изчиллик билан бориши демократик ўзгаришлар, республикани ривожланган

мамлакатлар қаторига олиб чиқиш, уни ҳалқаро обрў-этиборини мустаҳкамлаш учун пухта моддий негиз яратди”¹.

Ўзбекистон ўз йўлидан бора туриб, бир қатор муаммоларни ҳал этмоқда. Масалан, ишбилармонлик ва тадбиркорлик, турли мулкчилик ва иқтисодий эркинлик таъминланмоқда, ишлаб чиқариш (хизмат кўрсатиш)нинг замонавий миллий манфаатга хос бўлган ташкилий тузилишлар яратилмоқда, халқаро иқтисодий муносабатлар кенг қулоч ёймоқда. Демак, Ўзбекистон бозор муносабатига ўтишда ўзига хос янги андоза яратди. “Бизнинг қатъий нуқтаи назаримиз — деб ёзади И. А. Каримов, — жаҳон тажрибаси ва ўз амалиётимиздан олинган жамики фойдали тажрибаларни рад этмаган ҳолда, ўзимизнинг ижтимоий-иқтисодий тараққиёт йўлимизни танлаб олишдан иборатдир”². Ўзбекистон андозаси Президент И. А. Каримов бозор ислоҳоти юзасидан олға сурган бешта қоидага асосланади: иқтисод сиёсатга нисбатан устувор бўлиши зарур; давлат асосий ислоҳотчи бўлмоғи лозим; қонунлар ва уларга риоя қилиш устуворлиги; фаол ижтимоий сиёсат юритиш; бозор иқтисодиётига секин-аста, босқичма-босқич ўтиб бориш.

Ҳозирги юксак ривожланган мамлакатлар иқтисодиёти бу табиатан аралаш иқтисодиёт (полииқтисодий) тизимидадир. У мукамал техника ва юксак технологияга асосланади, қўл меҳнатига ўрин қолмайди, ғоят унумли машиналар ишлатилади, натижада, юксак даражадаги меҳнат унуми ва шунга кўра моддий тўкинлик таъминланади. Ишлаб чиқариш (хизмат кўрсатиш) энг сўнгги инновацияга таянади ва мутлақо янги технологияни қўллайди. Натижада, малакали меҳнат ҳам чекланган неъматга айланади, шу сабабли меҳнат турларини танлаш имкони туғилади.

Аралаш иқтисодиётнинг ривожланиши иқтисодий раванқ учун халқ хўжалиги (олий) бўғини (босқичи)да иш кучини бир соҳадан иккинчисига, учинчисига ва бошқа соҳаларга кўчиб бориши заруратга айланади, энг муҳими

¹ И. А. Каримов. Ўзбекистон — бозор муносабатларига ўтишнинг ўзига хос йўли, Т., “Ўзбекистон”, 1993, 8-бет.

² И. А. Каримов. Ўша асар. 25-бет.

иш кучи, албатта, иш ҳақи юқори соҳа томон ҳаракат қилади. Шунинг учун яратилган даромадларнинг талайгина қисмини иш ҳақиға айлантиришга, бинобарин, унинг ҳиссасини ошириш ва фойда ҳиссани камайтиришга тўғри келади. Бунинг уддасидан чиққан корхоналар ва соҳалар ноёб неъмат бўлмиш энг малакали ишчилар ва хизматчиларга эға бўладилар. Иш кучи учун рақобат иш ҳақи юқори бўлган жойни танлаш имконини яратади.

Аралаш иқтисодиётда асосан уч хил мулк мавжуд: давлат, хусусий ва жамоа мулки. Корхоналар асосан кейинги икки шаклда ташкил топади.

Аралаш бозор иқтисодиёти бизнинг мамлакатимиз учун объектив зарурий жараёнди. Бозор иқтисодиётига ўтилмасдан мамлакатнинг ривожланиши шубҳалилиги жаҳон давлатлари тажрибасидан маълум бўлиб қолди.

Ўзбекистон Республикаси адолатли демократик ҳуқуқий давлат қуришни ўзининг энг бирламчи ва муҳим вазифаларидан бири сифатида белгилади. Давлат қабул қилаётган қонун лойиҳалари умумхалқ муҳокамасидан ўтказилмоқда. Республика Президенти вакиллик органларининг энг қуйидан энг юқоригача бўлган босқичлари депутатларини сайловчиларнинг ўзлари бевосита сайлайдилар.

Олий босқичда бошқаришнинг иккинчи усули вакиллик демократиясидир. Бунда халқ ўз ҳокимиятини билвосита амалга оширади, яъни халқ ўз қўлида тўплаган ҳокимиятни ўзи сайлаб қўйган вакиллари орқали — Олий Мажлис, маҳаллий кенгаши депутатлари воситасида амалга оширади. Ўзбекистонда Давлат ва ижроия ҳокимиятининг раҳбари бўлмиш Республика Президенти ҳам бевосита сайловчилар томонидан сайланади. Мамлакатимиздаги бошқа давлат бошқарув органлари, жумладан, ҳукумат, суд органлари, вазирлар ва бошқалар Республика Президенти ёки Олий Мажлис томонидан тайинланиши ёки сайланиши тартибини инобатга олсак, Ўзбекистон халқи барча давлат органлари ва мансабдор шахсларни сайлаш ва тайинлашда бевосита ёки билвосита иштирок этади.

Республика иқтисодиётини олий босқичда бошқариш жараёни етакчи, ҳал қилувчи бўгин. Ўзбекистон Респуб-

ликасининг Вазирлар Маҳкамаси — мамлакатимизнинг олий бошқарув органидир. Унинг қошидаги тармоқ идоралари, қўмиталар, бош бошқармалар, одатда вазирликлардан ўз фаолиятининг миқёси билан фарқ қилади ва бу ҳол уларнинг ҳуқуқий низомларида акс этган бўлади.

Бошқариш амалиётида тармоқлараро тавсифидаги зарурат, яъни турли тармоқлар учун умумий бўлган бир қанча махсус вазифаларни амалга ошириш зарурати келиб чиқади. Тармоқлараро тавсифга эга бўлган махсус масалалар бўйича бундай мувофиқлаштириш раҳбарликни махсус компетенцияга эга бўлган органлар амалга оширади. Масалан, бу органларга давлат макроиқтисодиёт қўмитаси ва бошқа Вазирлар Маҳкамаси қошидаги қўмиталар киради.

Давлат қўмиталари — вазирлик ва идораларнинг фаолиятини тартибга солиш, назорат қилиш ва мувофиқлаштириш йўли билан хўжалик ва ижтимоий-маданий қурилишга раҳбарлик қилишга мўлжалланган олий бошқарув органларидир. Қўмиталар ўзларига бўйсунувчи ташкилотларни тезкор суратда бошқариб туради. Иқтисодиётимизда замонавий ҳолат, бир томондан, давлат, марказий идоралар, тармоқ идоралари ва тармоқ вазирликлари, корпорациялар, концернлар, ассоциациялар, ҳиссадорлик жамиятлари ва бошқалар ишлаб чиқариш (хизмат кўрсатиш) алоқалари шаклларида ўзгаришни талаб қилади, воситалардан жадал фойдаланишга йўллайди. Иккинчи томондан, ишлаб чиқаришни ташкил этиш, айниқса унинг мароми, маданияти, ходимларнинг аксарият қисмининг малакаси, техник даражаси бундай ўзгартиришни амалга оширишга ижобий таъсир кўрсата олмайди. Шу сабабдан республика иқтисодиётининг бошқариш жараёнини ташкил этиш бир қанча тармоқда, соҳада қайта кўриб чиқилди. Масалан, Макроиқтисодиёт давлат қўмитаси, Давлат мулкани бошқариш ва хусусийлаштириш бўйича қўмита ва тармоқ компетенциясига эга бўлган бир қанча тармоқ вазирликлари бунёд этилди, молия-кредит тизими бошқариш учун Давлат банки ихтисослашган банклар (Саноат қурилиш банк, Агросаноат банк, уй-жой қурилиш банк, Ташқи иқтисод банк, Жамғарма банк ва ҳоказолар) фаолиятини мувофиқлаштиради, ресурслар-

ни ташкил топтириш манбалари ва фойдаланиш йуналишлари бўйича аниқ ажратиб туради.

Молия вазирлиги ва унинг органлари бутунлай янги молиявий сиёсатни маҳаллий иш жойларида амалга оширолмақдалар. Бунда сўмни юритишда самарадорлик даражаси назорат қилинмоқда. Молия органларининг ишлаш усуллари ва шакллари мос равишда янги усуллар билан ҳўжалик юритиш амалда жорий қилинмоқда. Ширкат ва шахсий меҳнат фаолиятларининг молия-кредити бўйича мажмуий чора-тадбирлар ишлаб чиқилиб, улар амалда жорий этилмоқда.

Республика молия тизимини мустаҳкамлаш муаммоси асосан ҳар бир корхона, ташкилот, фирмалар, тармоқлар, соҳаларнинг ишлаб чиқариш (хизмат кўрсатиш)ига боғлиқ. Ишлаб чиқариш самарадорлигининг ошиши, меҳнат унумдорлигининг ўсиши, маҳсулот таннархининг пасайиши молия тизимининг ривожига сезиларли таъсир кўрсатади.

Молия ўз функцияларини аниқ молиявий воситалар орқали бажаради, харажатлар, амортизация, фойда, акция курси, дивиденд, солиқлар, тўловлар, бож ҳақи, сугурта ҳақи, субсидия, дотация, компенсация кабилар менежмент (молия менежменти)га хизмат қилади. Мазкур фондлар орқали молия ижтимоий-иқтисодий тараққиётга таъсир этади.

Молиявий макроресурслар умумдавлат миқёсида ташкил топади ва умумиқтисодий, умумдавлат эҳтиёжларига хизмат қилса, микроресурслар корхона, фирма, компания, концерн, ташкилот, жамоат уюшмалари доирасида хизмат қилади. Қайси бир субъект молиявий бақувват бўлса, у рақобатга чидамли бўлади демакдир.

Давлат томонидан республика иқтисодиётини бошқариш жараёнларини ташкил этиш унинг муҳим функциясидир. Иқтисодиётни давлат томонидан бошқариш деганда давлатнинг ўз чора-тадбирлари, ўзининг иқтисодий сиёсати орқали такрор ишлаб чиқаришга таъсир этиши тушунилади.

Давлат томонидан иқтисодиётнинг тартибга солинишида қонун чиқариш, солиқ солиш, кредитга таъсир этиш, молия восита (субсидия)лари беришдан фойдала-

нади. Давлат иқтисодиётга ўзининг ижтимоий сиёсати билан ҳам таъсир этади. Собиқ социалистик мамлакатлардаги моноиқтисодиёт (яъни якка мулкка таянган иқтисод) бир марказдан туриб давлат орқали ўрнатилган режали алоқаларга асосланган ҳолда бошқарилган. Ўзбекистон полииқтисодиётга ўтиш жараёнини бошлаган. Турли-туман мулк шаклларига таянган, айрим шаклининг устуворлигини инкор этувчи ижтимоий-иқтисодий тизим полииқтисодиёт дейилади. Бундай тизимда мулккий мувозанат ҳосил бўлади, ҳамма шакллари ривожланиш шароити бир хил бўлади. Полииқтисодиёт мазмунан аралаш иқтисодиётдир.

3.2. Турли мулкчилик шароитида бошқариш жараёнларининг ўзаро таъсири

Жамият эҳтиёжининг қондирилиши юқори бўлса, тўлароқ қондирилса иқтисодий салоҳият самарали фойдаланилган бўлади. Бунинг учун унинг элементлари (меҳнат, илм-маърифат, техника-технология, табиий) жадал фойдаланилганидагина салоҳият эҳтиёжга тўла хизмат қилади.

Иқтисодий салоҳиятнинг элементлари биргаликда ҳаракат қилишса, бир-биридаги етишмовчиликни тўлдиролса, жамиятнинг ишлаб чиқара билиш (хизмат кўрсата олиш) қобилияти юқори ҳисобланади. Уларнинг самарали амал қилиши учун жамиятдаги иқтисодий шароит улардан тўлароқ фойдаланиш юзасидан ҳам манфаатдорлик, ҳам жавобгарликни юзага келтириши керак. Ҳозирги инсоният тажрибаси кўрсатганидек, иқтисодий салоҳиятнинг ўсишини ва самарали ишлашини таъминловчи куч — бу эркин бозор механизмидир.

Бозор иқтисодиётига ўтиш даврида бошқариш жараёни, республикамизнинг олий босқичда тармоқлараро бошқариш органлари бир-бирига муносабати эркин бозор механизмига асосланмоқда. Бошқариш субъектларига қараб қуйидаги тармоқлараро органлари биргалашиб ҳаракат қилишмоқда: бири бири билан; тармоқлар билан; ҳудуд (вилоятлар, туманлар, маҳаллалар, қишлоқ кенгашлари) органлари билан.

Ўзаро таъсир кўрсаткичининг асосий мазмуни — давлат, хусусий, ҳиссадорлик жамияти, жамоа, ижтимоий ташкилотлар, диний ташкилотлар ва бошқа мулкчилик шаклидаги масалалардир. Бундай шароитда бошқариш органларининг муаммолари пайдо бўлса, уларни ечиш Ўзбекистон Республикасининг Вазирлар Маҳкамаси, Макроиқтисодиёт қўмитаси, Давлат фан ва техника қўмитаси ва бошқа вазирликлар, корпорациялар, концернлар, ассоциациялар ва шу кабиларнинг бир-бирига таъсири орқали ижобий ҳал этилмоқда.

Бошқариш функцияси шундай ўзига хос бошқариш тури ва ўзининг объектига эга. Объектларни бошқариш функциясига қараб ишлаб чиқариш, таъминлаш, молия, сармоя ва шу кабилар билан ўзаро боғлиқ.

Жараённинг навбатдаги ташкилий тавсифининг муаммоси — уни вертикал ва горизонтал бўйлаб амалга оширишидир (бажарилишидир). Корхоналар, илмий-тадқиқот, конструкторлик, лойиҳалаш-конструкторлик, технологик ташкилотлар ва бошқа муассаса, фирмалардан ташкил топувчи ягона ишлаб чиқариш (хизмат кўрсатиш) мажмуи горизонталига бир-бири билан ўзаро алоқада бўладилар. Ҳар бир айрим корхона (ташкилот, фирма) юқори бошқарув органлари томонидан (вертикал)гина эмас, балки яна корхонанинг ўзидаги бошқарувчи кичик тизим томонидан ҳам бошқарилади.

Эксплуатацияни инкор этувчи ижтимоий-иқтисодий тизимида кўпчилик мулк эгаси (бўлиши мумкин корхона менежменти, мулкдор, ҳиссадорлик жамияти ва шу кабилар) бўлади. Бу тизимда нафақат иш кучи, балки моддий неъматларни ва яратилган бойликларни ўзлаштиришда ҳам аҳолининг тобора кенг қатлами иштирок этади. Бунда иқтисодий ўсишдан ҳамма баҳраманд бўлади. Мулк кўпчиликни бўлганидан топилган даромад ҳам кўпчилик манфаати йўлида тақсимланади. Янги мулк тизим юксак ишлаб чиқаришга таянганидан оммавий фаровонликка қаратилган бўлади. Мана шундай тизимда бошқариш жараёнларини ижобий ҳал этиш учун шу имкониятларни ҳисобга ола билиш, тўла-тўқис ишлата олиш, неъматлардан мутлақ даражада фойдалана билиш лозим. Менежмент — бу бошқариш санъати ва маҳоратидир. У

Ўта мураккаб ва масъулиятли иш бўлганидан, уни бошқариш учун махсус билим, маҳорат ва тажрибани талаб қилувчи касбга айланди. Бир тизимдан иккинчисига ўтиш секин-аста юз бериши қонуний бўлганидан, бозор иқтисодиётига ўтиш ҳам маълум даврни талаб қилади.

Тарихан бозор муносабатлари асрлар мобайнида шаклланган. Ўзбекистонда ўтиш даври қисқа вақтга мўлжалланган, чунки бозор иқтисодиётини ташкил этиш соҳасида инсоният тўплаган бой тажрибадан фойдаланиб, ўтиш даврида эски тизим тузатила бориб, янги бозор муносабатлари аломатлари пайдо бўла бошлайди. Лекин бу бозор муносабатларининг бошланиши бўлади. Ўтиш даврида бозор инфраструктураси яратилади, бозор иқтисодини таъминловчи қонун ҳужжатлари қабул қилинади, турли савдо уйлари, воситачи фирмалар, хусусий корхоналар, акционер жамиятлар, консорциумлар, қўшма корхоналар, майда ишлаб чиқарувчилар уюшмалари яратилади. Бу даврда давлат мулкни хусусийлаштириш, уни акционерлаш бошланади ва бошланди, нарх-наво ва солиқлар ислоҳоти тайёрланади, хусусий соҳибкорлик, чет эл инвестициясининг тартиб-қоидалари ишлаб чиқилади ва чиқилмоқда ўтиш даврида иқтисодиётга оид қонунлар мажмуаси қабул қилинади, аҳолини ижтимоий ҳимоялаш аниқланади; аҳолини янги шароитга кўниктириш йўллари топилади ва иқтисодий алоқаларни кенгайтиришга оид битимлар тузилади ва тузилмоқда. Ўтиш даврида банк тизимини ислоҳ қилиш чоралари давлат харажатларини тартибга солиш дастурлари, шунингдек комплекс тарздаги инфляцияга қарши тадбирлар ишлаб чиқилади.

Ўтиш даври тадбирлари айни вақтда иқтисодиётни соғломлаштириш, барқарорлаштириш тадбирлари бўлади. Ўтиш даврида эски, тараққиётга ғов муносабатлар ўрнига янги илғор (истиқболли) муносабатлар тўлиқ келиб улгурмайди. Шу сабабли иқтисодиёт дарҳол ўнглашиб кетмайди, хўжалик алоқалари бузилиб, ишлаб чиқариш қисқариши, аҳолининг турмуш даражаси пасайиши ҳам эҳтимолдан холи эмас, Ўзбекистонда ўтиш даври чўзилиб кетиши ҳам мумкин. Ўтиш даврига хос тангликдан чиқиш бозор муносабатларига ўта билишга, яъни ишлаб

чиқариш учун янги рағбат омиллари яратилишига боғлиқ бўлади.

Ўзбекистоннинг бозор иқтисодиётига ўтиш дастури ишлаб чиқилган ва унда қуйидагиларга эътибор берилган:

бозор иқтисодиётига ўтишни таъминловчи чора-тадбирлар мажмуаси;

бозор иқтисодиётига ўтиш халқ ҳисобидан эмас, балки давлат ҳисобидан бўлади;

бозор иқтисодиёти фуқароларнинг иқтисодий жиҳатдан ўз тақдирини ўзи белгилашига асосланади, уларга иқтисодий фаолият учун эркинлик беришга таянади;

бозор иқтисодиётига ҳур жумҳурият иқтисодий мустақиллигини тўла таъминлаган ҳолда ўтилиши керак.

Дастурда мол-мулкни давлатдан олиб халққа бериш, шу мақсадда хусусийлаштириш, ҳар бир кишининг мулкка бўлган ҳуқуқини амалга ошириш, яъни давлат корхоналари, давлатга тегишли уй-жойларни фуқароларга сотиш, майда ва хусусий соҳибкорликка йўл очиш, бу билан иқтисодий ташаббус, ишбилармонликни юзага чиқариш, рақобатга руҳсат бериш назарда тутилган. Дастур фуқароларга иқтисодий фаолият эркинлигини беради, қандай иш билан шуғулланиш шахснинг ихтиёрида бўлади.

Ўз ихтиёри билан у соҳибкор, ёлланма ишчи, акционер, якка деҳқон, дўкончи, якка тартибда ишловчи бўлиши, чет элда ишлаши ёки ўқиши мумкин. Унга кўра иқтисодиётни ўнглаш учун энг аввало пулни соғломлаштириш, унинг харид қобилиятини таъминлаш зарур. Шу мақсадда давлат мол-мулкни аҳолига сотиш, пуллик хизматларни кўпайтириш, пул кредити — банк берадиган фоизларни кескин ошириш, хусусий соҳибкорлик ва импорт ҳисобидан товарларни кўпайтириш, валютани Ўзбекистон миллий пулига сотишни жорий этиш орқали мамлакатдаги пул миқдори билан товарлар миқдорини, товарларга талаб ва таклифни мувозанатлаштириш мўлжалланган.

Давлат корхонасини акционерлаш корхона мол-мулкни инвентаризациялаш, қайтадан ҳисоб-китоб қилиб чиқишдан бошланади. Корхонанинг асосий фондлари ва оборот маблағлари миқдори аниқланиб, шу миқдорга тенг

Йиғиндида акция чиқарилади. Акцияни энг аввал корхонада ишловчи ишчи ва хизматчилар, сўнгра бошқа корхона, ташкилотлар, ҳатто банклар ва ниҳоят, корхонага алоқаси бўлмаган фуқаролар сотиб оладилар.

Давлат корхонасини акционерлаш орқали мол-мулк давлат ихтиридан олиниб, жамоага берилади, у халқ қўлига тегади, халқнинг мулкдан бегоналашувига чек қўйилади. Акционерлашган корхона ўзини-ўзи бошқаради, эркин, мустақил товар ишлаб чиқарувчига айланади, унинг давлат билан муомаласи солиқ тўлашдан иборат бўлади. Давлат корхонасини акционерлаш иқтисодиётини демократиялаш бозор муносабатларига ўтиш учун зарур тадбир ҳисобланади.

Бозор ҳолатини асосли ўрганиш ва олдиндан баҳолаш билан товарларни ишлаб чиқариш ва сотишни ташкил этиш ҳамда шу йўсинда яхши тадбир топишни уюштириш учун **корхоналарда маркетинг бўлинмалари ташкил этилмоқда.** Шу билан бирга бозор иқтисодиётининг муҳим унсуридан бири маркетинг. Маркетинг иши махсус маркетинг дастурлари орқали амалга оширилади, уларга харидорларни ва рақобатчиларни ўрганиш асосида товарлар сифатини яхшилаш, товар нархини ўзгартириш, реклама ўтказиш, товарга талаб топиш, товарларни ўз вақтида етказиб туриш, харидорларга маъқул тушадиган хизмат кўрсатиш каби чора-тадбирлар назарда тутилади.

3.3. Транспорт соҳасида бошқариш жараёнларини ташкил этиш

Юк ёки йўловчининг географик ҳолатини транспорт ўзгартиради. Унинг турлари (автомобиллар, локомотивлар, вагонлар, самолётлар, денгиз ва дарё транспорти ва шу кабилар) ўз соҳасида ўзига хос бошқариш тизимига эга. Бу тизимда бинолар, кўприклар, туннеллар, иншоотлар, ҳар хил турдаги транспорт воситалари, юклаш-тушириш машина ва механизмлари, материаллар, ёнилғи ва электроэнергия, транспорт воситалари ва бошқа ускуналарни ишлаб чиқариш ва таъмирлаш бўйича sanoат корхоналари, транспортларни техник тайёр ҳолатини таъминловчи асосий фондлар ва шу кабилар бор. Аммо бу

моддий элементлар “ишлаб чиқарувчилар” эмас. Уларни ҳаракатга келтириш учун ва ўзига хос транспорт маҳсулотини олиш учун одамнинг жисмоний кучи ва билими зарур. Шу боис транспортда бошқариш жараёнининг мазмуни бирлашиб, мувофиқлашишни ва транспорт корхоналарининг моддий ва меҳнат элементларидан самарали фойдаланишни таъминлайди.

Транспорт, унинг йирик соҳалари ва алоҳида корхоналари, бошқа ишлаб чиқариш тармоқлари каби икки тизимдан (аниқроғи кичик тизимдан) тузилиши мумкин: бошқарувчи ва бошқарилувчи (3-чизма). Биринчиси йириклаштирилган “бошқариш функцияси”ни амалга оширади, иккинчиси — “технологик функция”ни ёки транспорт ишлаб чиқариш жараёнини. Иккинчисида аниқ кўриниб турибди: ташиш билан боғлиқ бўлган техника ва технология келтирилган. Ташиш жараёни фаолият кўрсатаётган мажмуада техника ва технологияни бирлаштиришда айнан инсон фаоллиги қўшилади (шахснинг жисмоний кучи ва ишлаб чиқариш билими таъсирида амалга оширилади).

Мамлакатимизда давлат тасарруфидаги транспорт соҳаси республика Вазирлар Маҳкамаси ва унинг органлари томонидан бошқарилмоқда. Ўз фаолиятида у жамиятнинг холис ривожланиш қонунига биноан омилкорлик билан бошқарилса мақсадга мувофиқ бўлар эди. Буни давлат аппарати, транспорт вазирлиги, уларнинг ҳудудий бошқармалари ва транспортнинг маъмурий чизиқли бўлинмалари орқали жавобгарлик функцияси бажарилиши лозим.

Транспортнинг ижтимоий, иқтисодий, сиёсий, руҳий ва бошқа аҳамиятини баҳолаш қийин. Шу билан бирга унинг ривожланишини таъминлаш — мураккаб, амалга ошириш ўта қийин жараёндир. Транспорт тизимини оптималлаштириш давлат миқёсидаги олий стратегик мақсадлардан ва жорий давр талабларидан келиб чиққан холис мезондир. Муайян мезон орқали ҳар бир транспорт турини танлаш ва ривожланишини таъминлаш давр талаби. Бу муаммони ечиш осон эмас. Бунга халқаро коммуникация тармоғини ҳисобга оли-

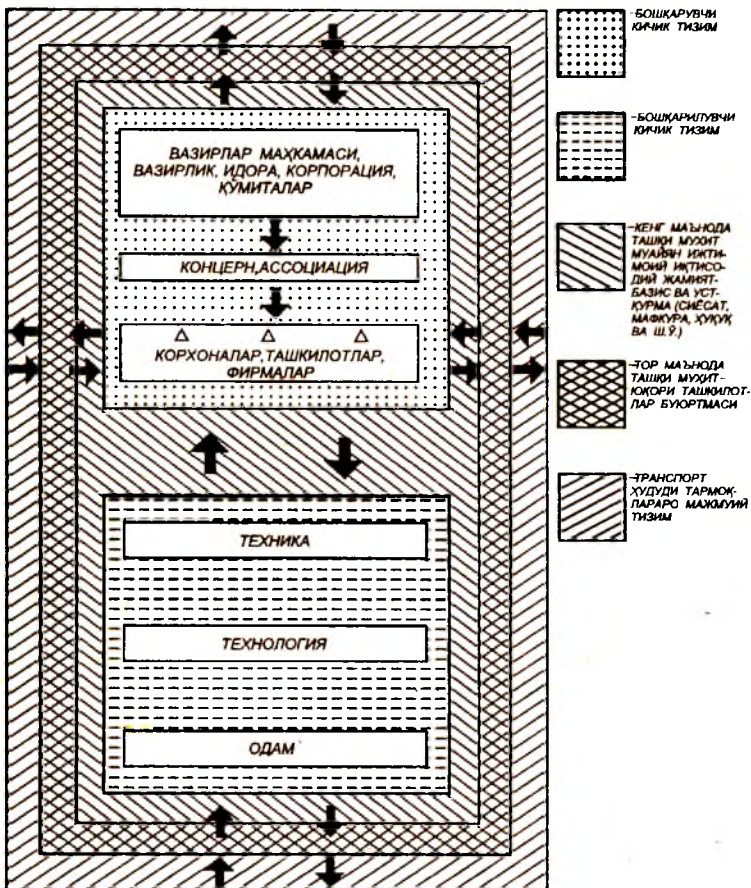

3-чизма. Транспорт соҳасида бошқариш жараёнларининг схемаси.

надиган бўлса, халқаро ижтимоий-иқтисодий муаммо-лигини тушуниш қийин эмас.

Транспортни бошқаришда зарур меъёрий-маълумот ахборотлари йўқ шароитда транспорт турини ёки ташиш усулини танлаш ва ундаги иқтисодий далиллашни бажариш мушкул иш. Бундай ҳолларда бошқариш масалаларини ечиш, муайян ҳар бир транспорт турининг техник-иқтисодий хусусиятини ҳисобга олиш мақсадга мувофиқ.

Транспорт соҳасида бошқариш жараёнини ташкил этиш масалалари ҳар бир транспорт ва ташиш тизими кўламида алоҳида кўриб чиқилади. Бу ерда қисқа қилиб транспорт турлари олдида турган бошқаришнинг умумий-лигинигина кўриб ўтилди. Шундай қилиб транспортни бошқариш бир мартали, ажратиб олинган, бирор айрим ҳаракат бўлмай, балки мураккаб бирлашган жараёндир.

Транспортда, бошқа моддий ишлаб чиқариш соҳасидаги каби, бошқариш жараёни нисбатан бир қатор мустақил, аммо бир-бирига боғлиқ функциялардир (ташишни режалаштириш, ташиш жараёнини тезкор бошқариш ва жараённинг боришини ўзгартириш, транспорт жараёнини техник ва технологик тайёрлаш, ҳаракат хавфсизлигини таъминлаш, ходимларни танлаш, ўргатиш, тарбиялаш ва жой-жойига қўйиш, ишлаб чиқаришда моддий-техника таъминотини ташкил этиш, меҳнатни ва иш ҳақини ташкил этиш, молия фаолиятини ташкил этиш, бухгалтерли ҳисобни ташкил этиш, аудитни ўтказиш, иқтисодий таҳлил қилиш, транспорт ишлаб чиқаришини бошқаришни такомиллаштириш).

Бу функциялар барча транспорт турлари учун тааллуқли, аммо корхоналар, уларнинг бўлим ва бўлинмаларининг хусусиятидан келиб чиқиб, ўзига мос бўлиши мумкин.

3.4. Автомобиль транспортида бошқариш жараёнини ташкил этиш

Юқорида қайд этилганидек, Ўзбекистон Республикаси автомобиль транспорти ҳар йили қарийб 1 миллиард тонна хўжалик юкларини, 3 миллиардга яқин йўловчиларни ташиб, манзилга етказиб бермоқда. Жумладан,

шаҳар ичида 1,28 миллиард, шаҳар ташқарисида 1,1 миллиарддан зиёд, шаҳарлараро 0,32 миллиард йўловчиларнинг манзили яқин бўлмоқда. 0,15 миллиард йўловчиларга енгил автомобиль-такси хизмат кўрсатмоқда. Булардан ташқари, 1 миллионга яқин аҳоли автомобиллари маълум даражада фойдаланилади. Бу рақамлар ортида бир қатор мураккаб иқтисодий, ижтимоий, техник, технологик ва бошқарув муаммолари ётибди.

Бошқарув нуқтаи назаридан қараганда, бу автомобиллар кимларга қарашли? Ҳозирча 0,5 миллионга яқин автособиль транспорти воситалари давлат тасарруфида. Масалан, қишлоқ хўжалигида 120 минг, сув хўжалигида 70 минг, Ўзбекистон Республикаси автомобиль транспорти давлат ҳиссадорлик корпорациясида 60 минг, матлубот жамиятида 20 минг, қурилишда 12 мингдан зиёд ҳар хил турдаги юк автомобилларидан фойдаланилмоқда.

Ўзбекистонда автомобиль транспортини ишлаб чиқариш йилдан йилга ўсиб боришини ҳисобга олинса, республика транспортчилари олдидаги муаммоларни англаш қийин эмас: атроф муҳитни муҳофаза қилиш, энергия истеъмолини тежаш, автомобиль саройлари, ёнилғи сақлаш жойи, ходимлар, автомобиль йўлларининг транспортни ўткази олиш, ҳаракат хавфсизлиги ва шу кабилар билан таъминлаш. Улар билан боғлиқ бўлган транспорт харажатларини пасайтириш масалалари албатта чуқур ва мукамал билим ва ташкилотчилик талаб этади.

Ўзбекистон автотранспортида юқорида қайд этилган муаммоларни атрофлича ҳал этиш дастури ишлаб чиқилган.

Юк ташиш (давлатлараро ва шаҳарлараро юк ташишни амалга оширувчи корхона ва автожамланма бундан истисно) автомобиль транспорти корхоналарини давлат тасарруфидан чиқариш ва хусусийлаштириш тармоқ режасига киритилган.

Йўловчи ташиш автотранспорт корхоналари (таксомотор саройлари бундан истисно) давлат тасарруфидан чиқарилиши ва хусусийлаштирилиши лозим бўлган иншоот ва корхоналар тоифасига киради. Ҳозирги кунда йўловчи ташиш автокорхоналари зарар билан ишлаётгани учун Молия вазирлиги бюджет танқислиги сабабли

фақат зарарни қоплаш учун маблағ ажратади, лекин иқтисодий рағбатлантириш жамғармаларини шакллантириш учун умуман маблағ ажратилмайди, деса ҳам бўлади. Йўловчи ташиш корхоналари давлат тасарруфидан чиқарилганда ҳиссадорларга устама фойда тўлаш имкониятига эга бўлмай қолади. Афсус, бу хулосалар автобус саройларининг иқтисодий кўрсаткичларининг далилларига ва Давлат акционерлик корпорацияси дастурига асосланган фикр ва мулоҳазалардир. Аммо муаллиф ва баъзи бир тадқиқотчиларнинг экспериментал ҳисоб-китоблари юқоридаги автокорхоналар зарарга ишламасликлари кераклигини исботлайди. Ушбу муаммони янада ойдинлаштирмоқ учун чет эл тажрибаларига мурожаат этамиз.

1992 йил декабрда ЎЗР техник ҳамкорлик семинари бўлиб ўтди. Семинар транспорт секторида тижоратлаштириш ва хусусийлаштириш мавзусида бўлиб, доктор Герхард Метчис маъруза қилди.

“Тижоратлаштириш — муваффақият ва бозорга мўлжаллаш йўли билан хўжаликни яхши юргизиш ҳамда иқтисодий таҳлилни яхшилаш лозимлигини тан олиш ва шу билан рақобатбардошликка эришишдир”, — дейилди. Хусусийлаштириш эса ишлаб чиқариш воситасига хусусий мулкчилик, хусусий рақобатли иқтисодиётни яратиш, ҳаракатдаги рақобатда ишлаб чиқариш воситаларини оптимал қўллаш сифатли омилдир. Нима учун? Чунки мос нарх-наво бўйича яхши транспорт хизмати билан таъминлаш лозим.

Қатор мамлакатларда хусусий маҳаллий жамоа транспортининг ҳаражати давлат шўбасидаги транспорт ҳаражатларидан кам. Масалан, хусусий автобусда йўловчи ташишга сарфланган ҳаражат давлат автобуси ҳаражатларининг қуйидаги фоизини ташкил этади: Карачи (Покистон) 36%, Калькутта (Ҳиндистон) 37, Хартум (Судан) 40, Анқара (Туркия) 48, Жакарта (Индонезия) 50, Бангкок (Тайланд) 63, Стамбул (Туркия) 85%. Жаҳон мамлакатларининг аксариятида йўл қурилишидаги автомобиллар, юк автомобиллари, шаҳар ичида йўловчи ташийдиган автобуслар, устахоналар, ювиш ва тозалаш жойлари хусусий мулкдорларда (2-жадвал).

Ўзбекистон автомобиллари учун муқобил вариантлар:

Юк автомобиллари

ишлаб турган корхоналарнинг устахоналари, тиббий хизмат бўлими в бошқа хизмат кўрсатувчиларни шартнома асосида тижоратлаштириш;

2-жадвал

Жаҳон амалиётида транспорт хизматининг турли мулкчилик кўриниши

Кўрсаткичлар	Асосан хусусий	Аралаш	Асосан давлатники
Халқаро йўловчи ташийдиган автобуслар	+		
Шаҳар ташқарисида йўловчи ташийдиган автобуслар		+	
Шаҳар ташқарисида йўловчи ташийдиган микроавтобуслар	+		
Шаҳар ташқарисида йўловчи ташийдиган таксилар	+		
Шаҳар ичида йўловчи ташийдиган автобуслар		+	
Шаҳар ичида йўловчи ташийдиган микроавтобуслар	+		
Шаҳар ичида йўловчи ташийдиган таксилар	+		
Юк ташийдиган автоомбиллар	+		
Қурилишда юк ташийдиган автомобиллар	+		
Бошқарув аппаратларидаги автомобиллар			+
Ноишлаб чиқариш соҳасидаги автомобиллар		+	
Метро			+
Трамвай			+

корхоналарни хусусийлаштириш; хусусий менежмент билан шартномалаштириш; ходимлар билан шартномалаштириш; ҳиссадорлик жамиятига ёки чекланган жавобгарлик билан жамиятга ўтказиш;

устахоналарни хусусийлаштириш;

ёнилғи қуйиш шаҳобчаларини хусусийлаштириш;

ёнилғи шаҳобчалари хусусий корхоналарни ижарага бериш;

аҳоли автомобилларига ТХК корхоналарини хусусийлаштириш.

Йўловчи ташийдиган автобуслар

А) Шаҳар ичида:

метро, трамвай, троллейбус корхоналарини тижоратлаштириш;

такси, йўналишдаги таксиларни хусусийлаштириш; кейинчалик автобусларни ҳам йўналишга лицензия бериш йўли билан хусусийлаштириш;

микроавтобусларга хусусий рақобатга рухсат бериш;

Б) Шаҳар ташқарисида:

шаҳарлараро ташишдаги такси ва автобус бўлинмаларини хусусийлаштириш.

Автомобиль транспортининг ўзига хос хусусияти шундаки, автомобиль саройи қисман вазирлик ихтиёрида бўлса, қисман — технологик идоралар ихтиёрида; қисман маълум аҳоли қисмига тегишли ва бу транспорт воситалари шахсийдир. Уларни бошқаришнинг ташкилий тузилиши ҳам ҳар хил ҳудудда ҳар хил. Ўзбекистонда ташиш ва автомобиль транспорти ва улардан фойдаланишни таъминловчи барча элементлари билан Ўзбекистон Республикаси автомобиль транспорти давлат ҳиссадорлик корпорацияси бошқаради.

Барча ҳолларда бошқаришнинг тузилиши учта поғонадан иборат: Республика Вазирлар Маҳкамаси қошидаги вазирликлар, ўрта — вилоятлар, автоном республика ва баъзан йирик шаҳарлар ҳудудидаги концерн (бошқарма)лар ва қуйи — корхоналар ва чизиқли бўлинмалар.

Ишлаб чиқариш саволларини ечишдаги бирликни таъминлаш учун ҳар қандай вазирликда транспорт бошқармалари бор. Давлат ҳиссадорлик корпорацияси таркибида — юк, йўловчилар, ишлаб чиқариш, режали-иқтисодий, техник, таъминот ва бошқа бошқармалар мавжуд.

Эксплуатация ишларини тезкор бошқариш, одатда, тегишли алоқа воситаларидан фойдаланишга асосланган диспетчерлик тизимида олиб борилади.

Такрорлаш учун саволлар

1. Нима учун Ўзбекистон Республикаси аралаш иқтисодиёт тизимида?

2. Ўзбекистонда олий босқичдаги бошқариш тартиби ва усуллари қандай бажарилади?

3. Молиявий менежментнинг хизматлари нимада?
4. Турли мулкчиликда бошқаришнинг ўзаро таъсир кўрсаткичининг мазмуни саналсин.
5. Қиймат, талаб, таклиф қонунларининг пул муомаласи қонунидан фарқи нимада?
6. Акционерлик жамиятининг кенг фаолият кўрсатишига сабаб нима бўла олади?
7. Корхоналарда маркетинг бўлинмалари ташкил топиши шартми?
8. Транспорт соҳасидаги бошқариш жараёнларини ташкил этиш таркиби ва ўзаро таъсири нималардан иборат?
9. Ўзбекистон автомобиль транспортида бошқаришни ташкил этиш муаммолари нималар?
10. Ўзбекистон автомобиль транспортини хусусийлаштириш қандай ҳолатда?

4 - б о б . КОРХОНАЛАР ФАОЛИЯТИНИ ТЕЖАМЛИ ТАШКИЛ ЭТИШ АСОСЛАРИ

4.1. Автомобиль транспорти хизмати кўрсатиш корхоналари, уларнинг турлари ва иқтисодий хусусиятлари

Корхона (ташкilot) — бу умумий мақсад ёки мақсадларга эришмоқ учун онгли уюшган одамлар гуруҳининг фаолияти ва у ишлаб чиқариш муносабати асосига қурилган. Корхонанинг мақсади маълум маҳсулот ишлаб чиқаришдир ёки хизмат кўрсатишдир. У ўз таркибида бошқа ҳуқуқий шахсга эга бўлмайди.

Корхонанинг асосий вазифаси ақлий ва жисмоний кучлардан, корхонанинг асосий маблағлари, табиий хом ашёлардан аҳоли эҳтиёжларини қондириш учун оқилона фойдаланишдан иборат.

Юридик ва иқтисодий мустақил хўжалик субъектлари орасида маҳсулотни пулга алмаштириш муносабатига ҳозирги иқтисодиёт (фарқи йўқ, у бозор ёки режали, аралаш)нинг асосий белгиси деб айтилади.

Алмаштиришда қатнашувчининг муваффақияти, ишлаб чиқарувчи ёки истеъмолчининг мақсадларини муваффақиятли амалга ошиши уларнинг қайси бири кучлироқ ҳолатда эканлигига боғлиқ. Алмаштиришда қатнашувчи-

ларнинг ўзаро муносабатлари ҳар хил бўлиши мумкин ва конъюнктура (аҳвол), тармоқ, маҳсулот, муайян ҳолатларга боғлиқ, шунга қарамай, истеъмолчи (хусусан, мижоз, мулкдор) ортиқроқ ҳал қилишга эга. Бу дегани, автомобиль транспортининг корхоналари истеъмолчига қараганда кўпроқ куч сарфлаб ўз мақсадларига эришишлари мумкин. Бундай ҳолатни одатда харид қилувчининг бозори дейилади. Акс ҳолда харид қилувчи (сотувчи)нинг бозори ҳақида гапирилади. Автомобиль транспортининг корхоналари фаолиятида истеъмолчи билан тез-тез ўзаро учрашадилар. Шу билан бирга улар орасида ҳар хил органлар учрашадилар. Улар хизмат кўрсатувчи ходим билан истеъмолчи орасида пайдо бўлган қарама-қаршиликни бартараф этадилар. Бунда корхонанинг таъминлов бўлинмасининг вазифалари, улгуржи, кўтара, биржа савдолари назарда тутилмоқда.

Автомобиль транспорти корхоналари мақсадларига эришишлари учун корхонани ташкил этувчи одамлар гуруҳларининг фаолиятларини ўзаро мувофиқлаштирилади (координациялаштирилади). Корхона мақсадларига эришиши учун бўлинмаларининг фаолиятларини бошқаради, яъни улар фаолияти ва жараёнларини режалаштиради, ташкил этади, башоратлайди, ечимлар қабул қилади, таҳлил қилади, назорат этади ва шунга ўхшашлар. Корхона ички муҳитининг асосий ўзгарувчиси — бу мақсади, тузилиши, масалалари, технология ва одамлардир.

Корхона фаолиятига материаллар, меҳнат ресурслари ва сармояларни етказиб берувчилар, қонунлар ва давлат органлари томонидан бошқарилишлар, мижозлар, автомобиль эгалари ва бошқалар бевосита, технология, иқтисодиётнинг ҳолати, сиёсий аҳвол ва ижтимоий-маданий омиллар билвосита таъсир этади.

Бозор муносабати шароитида фаолият кўрсатадиган корхоналар нотекис бўлган хўжалик муҳитида, рақобатлар мавжуд ҳолда, эҳтиёжларнинг ўзгариб туриши шароитида доимий ўзгаришлар, яъни таваккалик билан иш кўришга мажбурлар. Корхоналарнинг бундай шароитда ишларини эплашлари учун янгича режалаштириш, ташкил этиш, башоратлаш, ечим қабул қилиш, назорат қилиш кабиларга ўтиш зарур. Бунинг мазмуни шуки, ташқи му-

ҳитнинг ўзгаришини (рақобатни) тараққий этиши, илмий-техник тараққиётнинг бориши ва ш.к.) кутиб ўтирмасдан, корхоналарнинг ўзлари бундай шароитларни яратувчи бўлишлари, уларга ўзлари фаол таъсир этувчи бўлишлари керак. Бунда қабул қилинадиган ечимларнинг мумкин бўлган оқибатларини ва уларга мос таваккалликни баҳолай билиш муҳимдир.

Корхоналарнинг иқтисодий ва ишлаб чиқариш фаолиятлари ихтиёрларидаги асосий ишлаб чиқариш маблағларидан ва унинг айланма воситаларидан фойдаланиш самарадорлиги, корхонада илмий-техника тараққиётини қўллаши, корхона бўйича ишлаб чиқариш муносабатларини такомиллаштириши, инсонлар фаолиятининг натижаларини корхона фаолиятига қўллай олинadиган бўлиши, мавжуд меҳнат, молия ва моддий ресурслардан фойдаланишининг самараси ва шу кабилар билан тавсифланади.

Корхонанинг фаолияти кўпқиррали ва улар фаолиятини, яъни иқтисодиётини бошқариш жамиятнинг ишлаб чиқариш муносабатларининг мажмуидир, унинг иқтисодий базисидир (бу иқтисодиётнинг биринчи қиммати), хўжалик тизимининг даражаси (бу эса иқтисодиётнинг иккинчи қиммати), илмий фандир, иқтисодий назариядир (бу эса иқтисодиётнинг учинчи қиммати).

“Бозор” иқтисодиёти маҳсулот — пул ишлаб чиқариш муносабатлари тизими ва уларни амалга ошириш механизmidир, бундай хўжаликнинг ташкилий тузилиши ҳамдир. Иқтисодиёт бу жараён, одамларнинг ҳаёт жабҳаси, ўзлари истеъмол қиладиган ресурсларини ишлаб чиқариш, унинг натижаларини ўзлаштириш, мавжуд ресурслардан фойдаланиш борасидаги ижтимоий муносабатлардир. У ўта кенг ва мураккаб тушунчадир. Шунинг учун иқтисодиёт фан сифатида бозор ёки режали бўлиши мумкин эмас, ваҳоланки унинг ўрганувчи предмети бўлса ҳам, бизнинг ҳолатимизда бозор иқтисодиёти хусусан ҳаракатга келтирувчи кучлар ва механизмлар бўлса ҳам.

П. Самуэльсоннинг таърифича, иқтисодиёт бу фан бўлиб, ишлаб чиқариш учун чекланган маблағларни фойдали маҳсулотлар (хизмат кўрсатишлар) учун ишлатишдир, ҳар хил одамларнинг гуруҳлари орасида уларни тақсимлаш ҳамдир.

Замонавий бозор иқтисодиёти мураккаб организмдан ташкил топиб, турли кўринишдаги ички (бозорли) ёки ташқи (давлат томонидан) бошқарилиш механизмларидан иборат.

Иқтисодиёт (фан нуқтаи назаридан) жамият, жамоа, шахс фаолиятларига таъсир этувчи механизмлар ва бозор тузилишида фаолият кўрсатиш шакллариининг назарий асослари ва амалий томонларини ўрганади. Иқтисодий ҳаётнинг жараёнлари ва ҳодисалари ўрганилаётган даражаси ва миқёсига қараб одатда макроиқтисодиёт ва микроиқтисодиётга ажратилади.

Макроиқтисодиёт иқтисодиётни бир бутун деб қарайди ва ишсизлик, пулнинг қадрсизланиши, талаблар ва таклифларнинг барчасининг шаклланиши, миллий даромад ва бошқа жараёнлар тадқиқот қилинади.

Микроиқтисодиёт алоҳида элементлар ва тузилишлар ҳуқуқини таҳлил қилади, автомобиль транспорти хизматига, ТХК ва ЖТга баҳо (нарх) қўйиш, солиқлар аҳоли жамғармоларига қандай таъсир этади кабиларни ўрганади.

Ҳар қандай корхона тизим кўринишини ифодалайди: бошқариш тизими, ишлаб чиқариш, таъминот, захира, жўнатувчи, қабул этувчи ва ш.к.

Корхонанинг мақсади унумдорликни оширишда ва харажатларни камайтиришда, транспорт ёки техник хизмат кўрсатиш сифатини кўтаришда, истеъмол бозорини кенгайтиришда ва маҳсулотларни реклама қилишда, маҳсулот ёки хизмат кўрсатиш турини топишда, эҳтиёжларни қондиришда ифодаланади.

Корхоналар, мураккаб бўлмаган муҳитда ишласа (фаолият кўрсатса)лар, маълум афзаллика эга бўладилар: улар ечим қабул қилишлари учун зарур бўлган кўп маълумотларни тўплашга зарурият бўлмайди. Бу гуруҳ корхоналарга аҳоли автомобилларига техник хизмати кўрсатиш корхонаси (АТХККси) тааллуқлидир. АТХККларининг кўрсаткичлари: вақт, сифат, миқдор бўйича мақсадларига эришиш даражаси; маблағларни ҳақиқий фойдаланиш режадаги топшириқ билан таққослаш даражаси; ТХК ва ЖТ бўйича (унинг белгилари) талаблар, кутилишлар, стандарт (сифат), фойдалиликнинг хизмат кўрсатишга мос

келиш даражаси; унумдорлик; меҳнат шароитининг сифати; эгилувчанлик (корхона, унинг хизмат кўрсатишини ўзгара олиш даражаси, ўзгариши).

Корхоналарнинг иқтисодий фаолиятларини тежамли юритиш ўта мураккаб муаммодир. Ишлаб чиқариш, хизмат кўрсатиш, ишларни бажариш ташкилотчилари кўпгина қоидаларни, жараёнлар ва таъсир этувчи омилларни билишлари керак. Уларнинг оқибатида меҳнатнинг тартиби бирлашсин, шакллари ривожлансин, хизмат кўрсатишнинг унсурлари пировард натижага ижобий таъсир этиб, самарадорлик ошсин. Корхонанинг самарадорлигини ошириш ва фойдани кўпайтириш кабилар билан ишлаб чиқариш ёки хизмат кўрсатишнинг тамойиллари, усуллари ва воситалари менежментнинг моҳияти ва мазмунини ифодалайди.

Автомобиль транспорти корхоналарининг иқтисодий ва менежменти катта мутахассислик, кўпгина ихтисосликлардан ташкил топган: ишлаб чиқиш менежменти, молиявий менежмент, саноат менежменти, маъмурий менежмент, тармоқ менежменти, ташкилий (ижара, ҳиссадорлик ташкилотларида, ширкат ва кичик корхоналарда) менежмент, вазифали (бухгалтерли, статистикали ҳисобга олишларда молиявий менежерлар) менежмент; менежерлар, маркетинг, иқтисодчи тадқиқотчилар ва ҳоказолар.

Автомобиль транспортининг корхоналари асосий автомобиль транспорти корхонаси, автомобилга хизмат кўрсатувчи ва автомобиль таъмирловчи корхоналар турига бўлинади.

Ўз навбатида автомобиль транспорти корхонаси қуйидаги турларга бўлинади: бажарадиган иш турига қараб — юк, йўловчи ташийдиган, аралаш, махсус, шаҳардаги, шаҳардан ташқаридаги, шаҳар атрофи, маҳаллий, шаҳарлараро, халқаро автомобиль транспорти корхоналаридир;

тавсия мақсади ва ишлаб чиқариш хўжалик фаолияти характерига қараб — умумий фойдаланиш автомобиль транспорти корхонаси ва идоралар, вазирликлар, деҳқончилик саноати бирлашмасининг корхонаси.

Автомобилга хизмат кўрсатувчи — аҳоли автомобилларига техника хизмати кўрсатиш корхонаси (ААТХКК),

техника хизмати кўрсатиш шаҳобчаси (ТХК), техника хизмати кўрсатишнинг марказий бюроси (ТХКМБ), автомобилларга ёнилғи қуйиш шаҳобчаси (АЁҚШ), юк ва йўловчилар учун автомобиль шаҳобчаси, вокзали, транспортли — экспедиция хизмати кўрсатиш (трансагентство, транспортли-экспедиция корхонаси).

Автомобилни таъмирловчи корхоналар турига автомобилларни таъмирлаш ва агрегатларни таъмирлаш заводлари ва устахоналари (АТЗ ёки АРЗ, АТУ ёки АРМ, ШТЗ ёки ШРЗ, ШТУ ёки ШРМ, аккумулятор батареяларини таъмирлаш-зарядлаш шаҳобчаси, ихтисослаштрилган устахоналар ва цехлар) киради.

Барча автомобиль транспортининг корхона фаолияти маҳсулот-пул муомаласи асосида қурилиб, ишлаб чиқариш жараёнида ва транспорт маҳсулотини харид этишда воситаларнинг доимий айланиш қонуниятига асосланган.

Керакли ва ҳаракатдаги молиявий воситаларни тўғри ва қулай аниқлаш корхона дастурининг узлуксиз, мунтазам бажарилишига, ҳамда моддий-техник таъминловчи корхоналар, корхонанинг ишчи-хизматчилари давлат органлари билан ўз вақтида ҳисоб-китоб қилишга ёрдам беради. Корхонанинг нормал молиявий ҳолати ўз навбатида ташиш режасининг бажарилиши, ташиш учун сарфланадиган харажатларнинг пасайтирилиши, фойда ва рентабелликнинг оширилишига боғлиқ.

Юк ташийдиган автомобиль транспорти корхона (АТК)-си молиявий кўрсаткичи унинг барча фаолиятидан, яъни ташиш ишидан (D_n), транспортли-экспедиция жараёнларидан (D_3); юклаш-тушириш ишларидан (D_{n-p}) ва бошқа ҳар хил иш бажариш ва хизмат кўрсатишлардан ($D_{др}$) иборат бўлади. Харажатлари ҳам шуларга мос равишда бўлади, қўшимча ажратмалар, солиқлар ҳисобга олинади.

Юк ташийдиган АТКнинг соф фойдаси қуйидагича топилади:

$$П_6 = (D_n + D_3 + D_{n-p} + D_{др}) - (P_n + P_3 + P_{n-p} + P_{др}) - \Phi_{итр} - B_k - 0, \text{ сўм.}$$

бу ерда D_n ва P_n , D_3 ва P_3 , D_{n-p} ва P_{n-p} , $D_{др}$ ва $P_{др}$ — мос равишда юкни ташиш, транспортли-экспедиция хизма-

ти, юклаш-тушириш ишлари, бошқа ҳар хил ишлардан келадиган даромадлар ва уларга сарфланадиган харажатлар, сўмда; $\Phi_{итр}$ — корхонадаги муҳандис-техник ходимларнинг иш ҳақи фонди, сўмда; B_k — корхонанинг банкдан кредити бўлса ўтказадиган ажратмаси, сўм; 0 — ажратма ва солиқлар, сўмда.

Транспортли-экспедиция агентлигининг соф фойдаси аниқланади:

$$П_б = (D_{ат} + D_{бу} + D_{кб}) - (P_{ат} + P_{н} + P_{во}) - 0, \text{ сўм.}$$

бу ерда $D_{ат}$ ва $P_{ат}$, $D_{бу}$ ва $P_{н}$, $D_{кб}$ ва $P_{во}$ — мос равишда ташиш, чипта сотиш ёки таъмирлаш ишларидан келадиган даромадлар ва уларни бажаришга сарфланган харажатлар, шу қатори маъмурий бошқарув харажатлари, умумкорхона харажатлари.

Транспортли-экспедиция хизмати кўрсатиш корхонасида соф фойда топилади:

$$П_б = (D_{сд} + D_{поч} + D_{так} + D_{э} + D_{эр}) - (P_{п} + P_{так} + P_{э} + P_{эр}) - 0, \text{ сўм.}$$

бу ерда $D_{сд}$, $D_{поч}$, $D_{так}$, $D_{э}$, $D_{эр}$ — мос равишда ишбай ишлайдиган, соатбай ишлайдиган автомобиллар, жойлаштириш, экспедиция, фойдаланиш ишларидан келадиган даромадлар, сўмда; $P_{п}$, $P_{так}$, $P_{э}$, $P_{эр}$ — мос равишда автомобиллардан фойдаланишга, жойлаштириш, экспедиция ва фойдаланиш ишларига сарфланадиган харажатлар, сўмда.

Аҳоли автомобилларига ТХК корхонасининг соф фойдаси қуйидагича аниқланади:

$$П_б = (D_{тхк} + D_{сак} + D_{с} + D_{эк} + D_{нт} + D_{тю} + П_и) - (P_{тхк} + P_{сак} + P_{с} + P_{эк} + P_{нт} + P_{тю}) - 0,$$

бу ерда $D_{тхк}$ ва $P_{тхк}$, $D_{сак}$ ва $P_{сак}$, $D_{с}$ ва $P_{с}$, $D_{эк}$ ва $P_{эк}$, $D_{нт}$ ва $P_{нт}$, $D_{тю}$ ва $P_{тю}$ — мос равишда корхонада ТХК ва ЖТ, сақлаш, сотиш, эҳтиёт қисмларни харид қилиш, назорат-ташхис, тозалаш-ювиш ишларини бажаришлардан келадиган даромадалр ва уларни бажаришга сарфланган харажатлар, сўмда; $П_и$ — корхонанинг хўжалик фаолиятдан ташқари, ижарада бўлиши мумкин бўлган мулклар (ер, хона, ошхона, буфет, сартарошхона, магазин ва шу кабилар)дан келадиган фойда.

Енгил автомобиль-такси корхонасининг даромади тўловли масофани режадаги миқдори, йўловчининг ўтириш сони, ўртача рўйхатдаги бир автомобиль-таксининг

мижоз ихтиёрида туриши ва белгиланган тарифда ҳар бир хизмат кўрсатиш асосида аниқланади.

Соатбай тарифда ишлайдиган автобус паркиннинг даромадини топиш учун автобуснинг йўловчилар жойлашувчанлигига мос келадган бир соатдаги тариф бўйича белгиланган нархи режалаштириладиган тегишли гуруҳ автобусларни иш вақтига (автобус-вақтига) кўпайтирилади.

Ҳар хил турдаги АТКсининг техник-иқтисодий кўрсаткичларига транспортнинг ўртача юрган йўли, автопаркиннинг тузилмаси сезиларли таъсир этади. Масалан, 100 автомобилли корхонада ишловчи ходимлар миқдори 0,81 дан 1,87 коэффициентга, ишчи ўринларининг миқдори 0,78—1,44 коэффициентига, ишлаб чиқариш ва омборхона майдонлари 0,78—1,77 коэффициентига кўпайтириб топилса, 800—1000 автомобилли корхоналарда коэффициентларнинг қиймати 1,5—2 барабар кичраяди, демак, автомобиль корхонаси қанча қувватли бўлса, шунча ишчилар сони (автомобилга нисбатан), ишчи ўринлари, ишлаш ва омборхона майдони камаяди.

Шундай қилиб, корхона фаолияти мураккаб тизим ва ҳар хил кўринишдаги фаолиятлар: иқтисодий, ишлаб чиқариш, ташкилий-бошқариш, ҳисобга олиш-иқтисодий, назорат-тафтиш, тадқиқот, лойиҳали-тадқиқот, муҳандисли-менежерли фаолиятнинг умумий саволларидан тузилган. Корхоналарнинг иқтисодий фаолиятини яхшилаш учун раҳбар бошқариш ва иқтисодиётнинг назариясини ҳам, аҳамиятини ҳам билиши зарур, барча хизмат кўрсатиш шароитларини юқори аниқликда биладиган бўлиши керак, фаолият кўрсатаётган объектидаги техника ва технологияни ўта юқори даражада эгаллаган бўлмоғи лозим.

Албатта илғор тавсиялар, тадқиқотлар ва раҳнамолар бениҳоя қадрли. Аммо уларни қандай бўлса шундайлигича ҳозирги тараққиёт даврида айнан кўчириб бўлмайди. Чунончи, инсонлар, гуруҳлар, корхоналар янги муҳитда, янги ижтимоий муносабатлар тизимида ишламоқдалар. Шу кунга қадар сақланган маҳаллий халқ, гуруҳ, жамоа, корхона, давлат руҳига мослашиб, ҳаётийлашиб келган ахлоқий меъёр, дунёқараш ва қадриятларимизга истиқлол руҳини сингдирган ҳолда бошқариш лозим.

Демак, корхона менежменти, менежерлари, маркетинг-лари зиммасига жамият олдидаги масъулият, жавобгарликни теран идрок этиш, ҳалоллик, мослик эътиқодида маҳкам туриш, ўзига ва ходимларига талабчанлик, айна вақтда одамгарчиликни унутмаслик, эзгу орзуларининг ушалиши йўлида белбоғни боғлаб қилинадиган меҳнатга ҳам жисмонан, ҳам ақлан мос, тadbиркорлик билан бажарилган вазифа ҳар қандай корхона жамоасининг бозор муносабатларида муvваффақиятли фаолият кўрсатиш-ларига кафолат бўлади.

4.2. Автомобиль транспорти ва техника хизмати кўрсатиш корхоналарининг ишлаб чиқариш фаолиятини тежамли ташкил этиш

Йўловчиларга, мижозларга ва аҳоли автомобилларига транспорт ва техника хизмати кўрсатиш корхоналарининг иқтисодий фаолияти унсурлардан (бўлинмалар тузилишидан) таркиб топган кўринишда бўлиши мумкин. Бунда автомобиль корхоналарининг ичида ўзаро боғлиқликни кўрсатувчи кўриниш ва шу жараёнларга таъсир этувчи ташқи омиллар кўринишида бўлади. Аҳоли автомобилларига ТХК корхоналарининг ички фаолияти автомобилларга ТХК ва ЖТни бажаришда, ишлаб чиқариш ишлари учун кадрлар, ускуналар, асбоблар ва бинолар билан таъминлашда намоён бўлади. Аҳоли автомобилларга хизмат кўрсатиш бўйича корхоналар фаолиятини ўрганиш АТХ-ККлари фаолиятини ташкил этишга таъсир этувчи омилларнинг тузилиш-вазифалар схемасини яшашга имкон берди (4-чизма). Ушбу чизма кичик бўлак тизимни вазифа бўйича боғлиқлигини ифодалайди ҳамда уларнинг ҳар бирида ечилиши мумкин бўлган масалалар доираси аниқланади.

Ташқи омиллар (эҳтиёт қисмлар, буюртмачилар, материаллар)дан бирортаси бўлмаса корхона фаолияти қийинлашади, баъзи ҳолларда аҳоли автомобилларига ТХК корхоналарида иш тўхтаб қолади, оқибатда ишчилар, ускуналар бекор туриб қолади, автомобилларнинг техник тайёрлик даражаси пасаяди, баъзи бир буюмларга эҳтиёжнинг ошиши пайдо бўлади, ТХК ва ЖТга баҳор-ёз

фаслларида буюртмачиларнинг навбатда туриб қолишига сабаб бўлади.

Аҳоли автомобилларига ТХК корхоналарининг ишлаб чиқариш фаолиятини такомиллаштириш ТХК ва ЖТни ташкил этишни яхшилаш, меъёрлаш-техникасини таъминлаш, эгилувчан бошқариш тизимини яратиш, автомобилларга ТХК корхоналарини эҳтиёт қисмлар ва материаллар билан таъминлаш, бажариладиган иш сифатини ошириш, автомобилларга ТХК корхоналари ходимларининг малакасини ошириш ва бажариладиган ишнинг сифати ва унуми ошишидан ходимларни рағбатлантириш чора-тадбирларини ишлаб чиқишда намоён бўлади.

Юк, йўловчи ташувчи ва аҳоли автомобилларига ТХК корхоналарининг ишлаб чиқариш фаолиятини ташкил этиш объектнинг ишлаб чиқариш ва бошқариш таркибини танлаш ва шакллантириш (бунёд этиш)да, тизимнинг таркибий унсурлари орасидаги нисбат ва уларнинг ўзаро таъсирини аниқлашда, автомобиль корхоналарининг ишлаб чиқаришдаги тузилиши ва ишлаб чиқариш қувватларини оптималлашда ҳамда замонавий технологик жараёнлар яратишда ўз ифодасини топади.

Автомобиль корхоналарида ишлаб чиқаришни ташкил этиш саноат корхоналарида ташкил этишдан катта фарқ қилади. Автомобиль корхонаси ходимлари мижозлар, йўловчилар, автомобиль эгалари билан хизмат кўрсатиш давомида бир неча бор учрашадилар.

Йўловчилар, мижозлар ва аҳоли автомобилларига транспорт ва техника хизмати кўрсатиш (ТТХК) корхоналарининг ишлаб чиқариш фаолиятини самарали ташкил этишда қуйидагиларга эътибор бериш муҳим: ташиш ва иш тартибини танлаш; ташиш ва ТХК ва ЖТ ва бошқа хизмат кўрсатишлар бўйича бир маромда ишлаб чиқаришни таъминлаш; энг қулай бўлинмалар тузилишини ишлаб чиқиш; корхонанинг барча бўлинмалари билан энг самарали бошқариладиган усулларни ишлаб чиқиш ва амалий қўллаш; корхона захираларини оптимал бошқариш.

Корхоналарнинг ишлаб чиқаришда қатнашадиган ходимлари кам харажат қилган ҳолда кўп маҳсулот чиқаришга ҳаракат қиладилар. Шунинг учун корхона ходимлари узоқ вақт ташишда, таъмирлашда бўлиши лозим

Ташқи омиллар

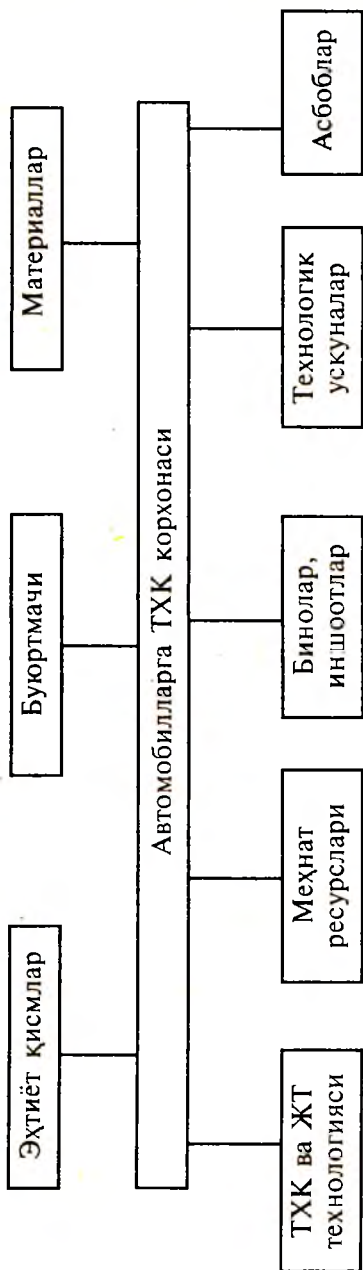

Ички омиллар

4-чизма. Автомобилларга ТХК корхоналари фаолиятини ташкил этишда таъсир қилувчи асосий омиллар

бўлган ишларга кўпроқ қизиқадилар, бундай катта ҳажмли иш автомобилларни бир ишчи жойдан иккинчи жойга кўчириш ва ускуналарни қайта ўрнатишга сарф кама-яди, демак, умумий ишлаб чиқариш харажати пасаяди. Ҳар хил ҳажмдаги автомобилларга хизмат кўрсатишни бажариш катта ҳажмда захира материаллари ва эҳтиёт қисмлар бўлишини тақозо этади.

Бухгалтерия ва молия ходимлари айланма воситалари ҳажмининг кам бўлишига интиладилар, яъни улар захиранинг камайишига қизиқадилар. Захира муносабатига келганда, бош мақсад эҳтиёт қисмлар ва материаллар етишмаслигидан мижозлар ва буюртмачилар туриб қолмаслигига қаратилиши керак. Бундай масалалар оммавий хизмат кўрсатиш назарияларидан фойдаланган ҳолда ҳал этилиши мумкин.

Автомобиль транспортининг корхоналарида эҳтиёт қисм, материал ва ёнилғига бўлган эҳтиёжлар (айниқса баҳор ва ёз фаслларида) ортиб кетиши мумкин, оқибатда навбатда туриб қолиш пайдо бўлади. Ушбу ҳодисаларни таҳлил этиш ва ўрганиш шуни кўрсатдики, бундай масалалар оммавий хизмат кўрсатиш назарияси орқали навбат кутишнинг ўртача узунлигини камайтириш мумкин. Кузатилаётган ҳодисадаги тасодифийларни аниқлашнинг ўзи ҳам ижобий натижага ҳисса қўшади. Шу сабабли транспорт ва техника хизматлари кўрсатиш тизимини ифодалашдаги асосий математик аппарат бўлиб жараёнларнинг тасодифлар назарияси қолади. Оммавий хизмат кўрсатиш масаласини ечиш буюртмачининг навбатда туришини камайтиради, оқибатда автомобиль корхонаси-дан фойдаланишни тарк этмаслиги корхонанинг иш ҳажмининг ортишига олиб келади.

Ишчи жойларнинг ўтказа олиш қобилиятини хизмат кўрсатиш вақти билан таърифланади. Хизмат кўрсатиш вақти корхонага келган автомобилларнинг нуқсонлари тасодифий қимматга эга, таъмирлаш ва техника хизмати кўрсатиш ҳажми автомобилни таъмирлашда ёки автомо-билни таъмирлашга қабул қилиш вақтида аниқланади. Шу боис баҳор-ёз даврларида автомобилларга чекланган ишларни бажариш тавсия этилади, оқибатда буюртмалар сонининг ошишига имкон яратилади. Автомобилларга

сезиларли таъмирлаш вақти талаб этилса, уларни иш сменалари вақтида ёки куз-қиш фаслларида таъмирлаш мақсадга мувофиқ.

Катта ҳажмда иш талаб қиладиган автомобиллар, одатда, кўпгина ишчи жойларида ва ҳар хил қисмларда (кузовни таъмирлаш, бўёқлаш ва ш.к.) таъмирланадилар, шу сабабли, табиийки, кутиш вақти ва умумий хизмат кўрсатиш вақти кўпаяди.

Йўловчи, юк ташийдиган ва аҳоли автомобилларига ТХК корхоналарининг ишлаб чиқариш самарадорлиги қуйидаги уч гуруҳ омилларга боғлиқ: транспорт ва техника хизматлари кўрсатишнинг сифати ва ишончилиги, иқтисодий кўрсаткичлари. Корхоналарда фойданиладиган иқтисодий кўрсаткичлардан бири пулли кўрсаткичнинг қўлланилиши: ташиш тарифи, ҳар бир автомобилга хизмат кўрсатишнинг нарх-навоси, ишчи жойининг вақт бирлигида туриш қиймати, йўловчи ёки мижозларни йўқотиш, корхонага келган автомобилга хизмат кўрсатилмасидан кетиб қолишидан кўриладиган зарар ёки йўқотилишнинг қиймати. Пулли кўрсаткичларни йиғиш ва кўрилиши, уларни ўхшаш корхоналарга солиштирилиши ишлаб чиқариш фаолиятдаги имкониятларни аниқлашга ва буюртмачиларга хизмат кўрсатиш маданиятини оширишга олиб келади.

Автомобиль корхоналарида ишлаб чиқаришни самарали ташкил этишнинг зарур шарти меҳнатни илмий асосда ташкил этиш, меҳнат унумдорлигини ошириш ва корхонанинг асосий маблағларидан оқилона фойдаланишдир. Корхона жамоасининг аниқ ва ҳамкорликда ишлаши, меҳнат унумдорлигини оширишнинг муҳим шарты ходимлар қўнимсизлигига барҳам беришдир.

Ишлаб чиқаришни бошқариш бўйича зарур ташкилий чора-тадбирлардан бригада, ижара, ширкат, жамоа шаклларида ишни ташкил этиш ва уларни тўғри рағбатлантиришдир. Бу билан ишчиларнинг ишлаб чиқаришни бошқаришда қатнашишлари таъминланади. Уларнинг таркиби ишлаб чиқариш жараёнининг мазмуни ва тавсифи, ишларнинг ҳажми ва мураккабликларига қараб аниқланади.

Бригаданинг ишлаб чиқаришдаги фаолиятини ташкил этиш ташкилий тузилишни тўғри яратиш, ходимларни тўғри тайёрлаш, жой-жойига қўйиш ва танлаш, оқилона

таркибни топтириш ва улар орасидаги вазифаларнинг мазмунини оқилона тақсимлаш ва ўзаро тенг боғлаш, ижрочилар фаолиятини бўйсундириш (аниқ бажартириш), ишларнинг бажарилишида мос шакл ва усулларни қўллаш, маълумотлар билан таъминлашни ташкил этиш, бригада-ни бошқариш шакли ва усулларини қўллай билиш кабилардан иборат. Булардан ташқари, ҳужжатларнинг шакли ва айланишларини тўғри танлаш ва такомиллаштириш, ишлаб чиқаришни бошқаришга, мулкларнинг ҳар хил шакллари-нинг ишлатилишига ва меҳнатни ташкил этиш шакллари-га эътибор бериш зарур. Автомобиль корхоналарининг самарали бошқарилиши ва ишлаши аввало бошқарув аппаратининг ходимларини тўғри танлашга боғлиқ.

Одатда автомобиль корхонасининг муҳандис-техник ходимларига муҳандислар, иқтисодчилар, менежерлар, менежментлар, маркетинглар, бакалаврлар, ҳайдовчилар, юк ва йўловчи ташишга алоқадор хизматчилар ва таъмирловчи ишчилар, автомобилларга ТХК ва ЖТда айнан банд бўлган кишилар, улгуржи биржа таъминотида ёки ишлаб чиқаришни тайёрлаш ва ташкил этишда қатнашувчилар кирадилар. Аммо автомобилнинг ишлай олиш қобилияти даражасига сезиларли таъсир этувчи — бу автомобилнинг ҳайдовчиси ёки эгаси ва у техник фойдаланишнинг умумий самарасига таъсир этади.

Автомобиль корхоналарига менежмент, менежер, маркетинг, иқтисодчи-тадқиқотчи, бакалавр каби касбий тайёрлашни дорилфунун ва институтларда, коллеж ва бошқа муассасаларда, таъмирловчиларни, ишчиларни эса ишлаб чиқаришда ва бош автомобиль ишлаб чиқариш заводларида тайёрланади. Ходимлар малакасини ошириш меҳнат унумдорлигининг ўсишига таъсир этади, аммо бир вақтда харажат кўпаяди, чунки ишчиларга иш ҳақи ва уларни қайта тайёрлаш билан боғлиқ бўлган тўлов тўланади.

4.3. Иқтисодий қонунларнинг автомобиль транспорти корхоналари фаолиятида қўлланилиши

Инсон дунёга келибдики, турмуш даражасини яхшилаш, “ҳаётни ўзига мослаштириш учун интилиб келган — бу эса иқтисодиёт предмети, иқтисодиёт фанидир. Аниқ-

роқ айтганда, иқтисодиёт — бу ишлаб чиқаришда, моддий неъматларни тақсимлаш ва истеъмол этишда ва табиатдаги чекланган неъматлардан фойдаланишда инсон хулқини тадқиқ қилишдир.

Бироқ неъматларнинг чекланганлиги мутлақ юқори ечим қабул қилиш имконини бермайди. Бунда барча моддий истеъмол қилишимиз бизда бор неъматлардан унумли фойдаланиш имкониятидан устундир. Шу сабабли мутлақ моддий мўл-кўлликка эришишни амалга ошириб бўлмайди. Бу баҳслашилмайдиган далил бизнинг “иқтисодиёт” тарифимизнинг асосини ташкил этади. Инсоннинг моддий эҳтиёжини мумкин қадар юқори қондириш мақсадида чекланган ишлаб чиқариш неъматларидан самарали фойдаланиш ва уларни бошқариш муаммолари билан иқтисодиёт шугулланади.

Корхона фаолиятида иқтисодий қонунларни қўллаш ҳаётий муҳим интизомдир. Иқтисодий тизим фаолият кўрсатишининг умумий тавсифини тушуниш корхона раҳбарига хўжалик юритиш сиёсатини яхшироқ аниқлашга ёрдам беради. Бунда иқтисодчиларнинг роли, яъни оқилона хўжалик ечимларини қабул қилиш, ўта муҳим. Иқтисодчининг фаолияти шахсни истеъмолчи сифатида ва корхонанинг ходими сифатида ҳам мақсадини топишдан иборат.

Қонун — табиат ва жамиятдаги ҳодисаларнинг зарур ва муҳим алоқаси. Қонуниятли алоқалар, улар заруриятли характерга эга бўлганликлари сабабли, тегишли шарт-шароит мавжуд бўлганда ҳаммиша юз бериб туради. Ана шунга кўра қонуниятли алоқалар барқарор, такрорланиб турадиган алоқалардир. Улар воқеликнинг энг муҳим, ички, нисбатан барқарор белгиларини, хусусиятларини ифодалайди, яъни қонун — умумийлик шаклидир. Энг умумий қонунлар, яъни воқеликнинг (табиат, жамият, тафаккурнинг) беистисно ҳамма объектларига ҳос бўлган қонунлар бор.

Қонунлар объектив суратда мавжуд бўлиб, одамлар уларни билиши ёки билмаслигидан қатъи назар, амал қила беради. Фан қонунларини ҳам одамлар ўзбошимчалик билан яратмайдилар, балки улар холис олам қонунлари-

нинг кишилар онгидаги инъикосидир. Қонунларни билиш илмий, изоҳ башоратнинг асосидир.

Иқтисодий қонунлар — иқтисодиётга муҳим, барқарор, сабаб-оқибатли, такрорланадиган ўзаро алоқа. Иқтисодий қонунлар — одамларнинг ишлаб чиқариш (ТХК ва ЖТ, хизмат, ташиш, ишда)даги муносабатлар қонуни, талаб ва эҳтиёжини қондириш. Уларнинг таъсири, иқтисодий жараёнларнинг тараққиёти ҳукмронлик кўринишида, иқтисодий ҳаётнинг қайталанадиган ҳодисаларида, барқарор иқтисодий қарама-қаршилиқда, қайси жамият тараққиёти давомида ҳал қилинади.

Иқтисодий қонунлар тарихий характерга эга бўлиб, одамлар ҳаракати ҳисобига фаолият кўрсатади. Улар ҳолисдирлар. Мана, улар:

барча ишлаб чиқариш усулларига (вақтни тежаш қонуни, меҳнат унумдорлигининг ўсиши ва бошқалар) хос умумий қонунлар;

бир қатор ишлаб чиқариш усулларида (маҳсулот ишлаб чиқариш қонуни, ишлаб чиқариш воситаларини ишлаб чиқаришни афзал ўсиши қонуни ва шунга ўхшашлар) қатнашувчилар ва жамият тараққиётининг маълум босқичида мавжуд бўладиган алоҳида иқтисодий қонунлар;

у ёки бу ишлаб чиқариш усулининг ривожланиши билан пайдо бўладиган ва йўқоладиган (йўқ бўладиган) (қўшимча қиймат қонуни, меҳнатга қараб тақсимлаш қонуни ва бошқалар) хусусий қонунлар.

Юқоридаги ҳар бир гуруҳ иқтисодий қонунлар юк ташувчи ёки йўловчи ташувчи автокорхоналарига, аҳоли автомобилларига ТХК шаҳобча жамоаси ва шахсининг ривожланишида ўз таъсир кучини кўрсатади. Чунки бунда одамлар иқтисодий қонунларни танлашдан холи бўлолмайдилар, бу маънода улар қонунга бўйинсунадилар. Иқтисодий қонунларни ўрганиш ва улардан фойдаланиш — муваффақиятли, самарали хўжалик юритишнинг шартидир. Иқтисодий қонундан фойдаланиш иқтисодий ва бошқа фанларнинг ривожланишига суяниши лозим, автомобиль транспорти корхонаси ва аҳоли автомобилларига ТХК шаҳобчасининг хўжалигини бошқаришда барча меҳнаткашлар фаол қатнашишлари керак.

Менежмент ва менежерларнинг бундай шароитда фаолиятлари нимадан иборат? Улар қандай мақсадларни кўзда тутадилар? Қандай усулларни ишлатадилар? Биринчи иккита саволга жавоб шундай бўлиши мумкин: иқтисодиёт — бу тамойиллар, муаммолар ва сиёсатдир. Учинчи саволга келганда айтиш мумкинки, иқтисодчилар дедукция ва индукцияли таҳлил қилиш усулларини ишлатадилар. Иқтисодчилар, жамоа, хўжалик, корхона, тармоқ, давлатнинг олдида турган иқтисодий муаммоларини ечиш мақсадида фойдали сиёсат (бошқариш санъати)ни ишлаб чиқишда иқтисодий тамойилларни ифодалайдилар.

Иқтисодчилар “қонун”, “тамойиллар”, “назария” ва “андозалар” деган тушунчаларни ишлатадилар. Ушбу атамалар, аслида, бир хил маънони билдиради, иқтисодий хулқдаги шахс ва юқори органларнинг умумлаштиришлари ёки қонуниятларни таъкидлашларидир. Иқтисодий қонун атамаси бироз чигаллаштиради, чунки у юқори даражада аниқликни, уни ялпи қўллаш ва ҳатто инсонпарварлик адолатида бўлишни таклиф этади. “Тамойил” атамаси бироз кам даражада муносабатда бўлади. У эса, иқтисодий муаммоларни ечиш мақсадлари учун сиёсат ишлаб чиқишда фойдали.

Иқтисодий назария ва таҳлилнинг масаласи далил (факт)ларни тушунтириш ва умумлаштиришни тизимга келтиришда ифодаланади.

Тамойиллар ва назариялар — бу иқтисодий таҳлил (дедукцияли ва индукцияли усуллари)нинг пировард натижаси, бу эса далилларни теришда уларга бир бутун қилиб боғлайдиган тартиб ва мазмун беради, улар орасидаги ўзаро боғлиқликни белгилайди ва улардан “далилсиз назария яроқсиздир, аммо далиллар назариясиз маъносиздир” деган маълум умумлашмани беради.

Тамойиллар ва назариялар далилларнинг таҳлилига асосланган мазмунли умумлашмадир, ўз навбатида белгиланган тамойилларнинг тўғрилиги далилларни доимо текшириб туришни талаб этади. Далиллар, яъни автомобилларга ТХК жараёнида, автомобиль хизмати кўрсатиш ва маҳсулотларни алмаштириш ва истеъмол этишда шахсни ва юқори орган (институт)ларнинг муайян хулқлари

ўз вақти билан ўзгариб туради. Шу сабабли иқтисодий муҳитнинг ўзгариши билан амал қилаётган тамойиллар ва назарияларни доимо солиштириб туриш лозим. Баъзан назария далиллардан ва бизнинг муайян дунёмиздан ажралган бўлади. Бу камчиликни эса “андоза” атамаси тuzатади.

“Андоза” — бу борлиқнинг соддалаштирилган тасвири, статистик маълумотларнинг тагишли қандай ҳақиқий хулқи бўлса, унинг абстракт умумлашмаси.

Қандайдир муайян умумлашма учун танланадиган атамаси мақсадидан келиб чиқади. Шу боис хизмат кўрсатиш, эҳтиёт қисмлар, материаллар, автомобилларнинг баҳоси ва уларнинг миқдори орасидаги боғлиқлик мулкдорнинг тўлаши учун эҳтиёж “қонуни” дейлади, бунда эҳтиёжнинг назарияси ёки тамойили дейиш мос келмайди.

Иқтисодий тамойиллар — бу атаманинг ўзидан келиб чиқадиган умумлашмалар бўлиб, ўзида маълум аниқлиги бўлмаган миқдорий тариф. Иқтисодий далиллар одатда ҳар хиллиги билан фарқланади, бир шахс ва юқори орган бундай ҳаракат қилса, бошқаси яна ўзгача. Шунинг учун иқтисодий тамойиллар аксарият ўртача қиймат ёки статистик эҳтимоллик кўринишида ифодаланади.

Иқтисодий тамойиллар ёки назариялар мавҳумийдир. Улар барча муайян ҳақиқатлар кўринишини ифодаламайди. Иқтисодий назариялар ўзининг мавҳумийлиги (абстрактлиги) билан амалий қўллашга мос келади. Дунё муайянлиги ўта мураккаб ва адашишлар билан етарли. Шу сабабли уни ўта тартибга келтирилмаган кўринишда тасаввур қилинади. Шундай қилиб — умумлашма демак, мавҳумийлаштириш ёки атайин соддалаштириш, умумлашма иқтисодиётда амалий аҳамиятга эга, шунинг учун ҳам мавҳумийлик ўшандай (амалий) аҳамиятга эга.

Иқтисодий назария — бу андоза, соддалаштирилган тасвир ёки иқтисодиёт сектори (шубаси)нинг қандайдир схемаси (чизмаси)дир. Масалан, автомобилларга ТХК тизимининг андозаси ҳақиқий ҳолатни яхши тушунишга имкон беради. Ниҳоят, назариялар — яхши назариялар — далилларга асосланади ва улар муайяндирлар. Далиллар билан тасдиқланмаган назариялар, содда, қилиб айтганда, яхши бўлмаган назариядир.

Аҳоли автомобиллари сонининг ўсиши билан ТХК ва ЖТ бўйича хизмат кўрсатишга бўлган аҳолининг эҳтиёжи ортиб боради. Аҳолининг бу хизматга талабини кўрсатиладиган хизмат ҳажмини ошириш ҳисобига эришилиши мумкин, шу билан бирга мулк эгасидаги автомобилга техника хизмати кўрсатиш талабини пасайтириш ҳисобига ҳам эришилади. Автомобилларнинг ишончлилигини ва ТХК ва ЖТнинг сифатини ошириш, хизмат нархини бошқариш ҳисобига автомобилларга ТХК корхоналари хизматига бўлган талабни пасайтириш мумкин. Юқорида айтиб ўтилганларнинг айримларигина автомобилларга ТХК корхоналарнинг фаолиятларига боғлиқ. Автомобилларга ТХКни такомиллаштириш ва тараққий эттириш, уларни бажариш нархи ҳаммабоп ва бошқариладиган бўлиши ҳисобига ТХК ва ЖТ бўйича хизмат кўрсатишнинг ҳажми ортади. Ҳаммабоп хизмат кўрсатишлар, уларнинг ҳажмини ўсишига таъсир этувчи омил бўлиши билан бирга у ижтимоий, иқтисодий ва техник йўналишлар ҳамдир, бунда мулк эгасининг уларга мурожаат этиш имконини аниқлайди, қўшимча имконият ва маданий хизмат кўрсатишга асос яратади.

Юқоридаги омиллар автомобилларга ТХК корхоналарининг автомобилларга ТХК тизимидаги ўрнини аниқлашга имкон беради. Чунки пировард натижада аҳолининг автомобилларига ТХК га бўлган эҳтиёжини қондириш ушбу корхоналарда амалга оширилади.

4.4. Автомобиль транспорти корхоналари фаолиятида маркетингни қўллаш

Ҳозирги замон маркетингининг концепцияси барча автокорхоналарнинг фаолияти (фан-техника тараққиёти, капитал маблағларни йўналтириш, техника хизмати кўрсатиш, таъмирлш ва бошқалар) истеъмолчилик талаби ва унинг келгусидаги ўзгаришларини ўрганишга асослангандир. Маркетингнинг мақсадларидан бири мижоз (юридик ва жисмоний шахслар, йўловчилар, мулкдорлар)ларни қониқарсиз талабларини аниқлашдан иборат бўлиб, транспорт хизматларига мижозларни қониқтиришга қаратилган. Маълумки, маркетинг ишлаб чиқариш ва маҳсу-

лотларни тарқатишни (транспорт маҳсулотларини), қай-сики ташиш жараёнида, автомобилларга техника хизмати кўрсатиш ва таъмирлашда ҳақиқатдан ҳам истеъмолчилар томонидан фойдаланиладиган вариантларни ишлаб чиқишни билдиради. Маркетинг хизмати бозорнинг нафақат мия маркази, маълумотлар манбаи ва нафақат бозор тавсияномаси бўлибгина қолмай, хатто автокорхоналарнинг ишлаб чиқариш, илмий-техника ва молия сиёсатининг тавсияномаси ҳамдир. Бу ерда истеъмолчиларнинг ҳолатлари ва уларнинг ўзгариши ва ишбилармонлар конъюнктураларини пухта таҳлил этиш асосида, келгусида турли корхоналарнинг фойдали ишлашлари, истиқболли бўлишлари, зарурликлари ҳақидаги саволлар хусусий мулкчилик шаклларига асосланган ҳолда ечилади, корхонанинг маълум муддатдаги ишлаб чиқариш имкониятлари ва таший олиш қобилияти аниқланади.

Агар илгари аҳолига савдони ташкил этиш, транспорт хизмати кўрсатиш, моддий техника таъминоти ва шунга ўхшашлар бошқариш вазифаларидан бири деб, кўпинча ишлаб чиқаришга нисбатан тобелик маъносида қаралган бўлса, ҳозир эса маркетинг унинг етакчи вазифасига айланди, корхонанинг ишлаб чиқариш сиёсатини ва барча тадбиркорлик фаолиятини, бошқариш тавсифини аниқлайдиган хизматчи механизмга айланди. Маркетинг бўйича мутахассислар транспорт жараёнининг бошланишида бўлади, охирида эмас. Улар истеъмолчи қандай маҳсулотлар (иш, хизматлар) бўлишини хоҳлайди, қандай баҳода у тўлашга тайёр, қаерда, қачон, қандай ҳажмда — шуларни аниқлаб, ҳар бир иқтисодчига, менежерга, муҳандисга, конструкторга, ишлаб чиқарувчига етказиши лозим.

Маркетингни қўллаш умуман корхоналарни бошқариш концепциясини, алоҳида ишлаб чиқариш хўжаликлари фаолият доирасини бутунлай ўзгартириб юборади.

Мана, корхона фаолиятидаги мақсад ва вазифаларни аниқлашда, корхонанинг ишлаб чиқариш имконияти эмас, балки бозор ҳал қилувчи ролини ўйнайди, корхонанинг умумий имкониятлари бозор талабларига асосланиб кўрсатилади. Корхона бажарилиши енгил бўлган ишлар (хизматлар, маҳсулотлар)ни танламай, балки фой-

дасини аниқлаб, баҳосини белгилаб талабгир маҳсулотлар ишлаб чиқариши лозим.

Илмий изланишлар ва тажриба-конструкторлик ишлари (НИИОКР)нинг йўналиши, авваламбор, ишлаб чиқаришни такомиллаштириш имкониятлари ва вазифаларини аниқлашгина бўлиб қолмай, балки истеъмолчилар эҳтиёжини ўрганиш оқибатида янада янгироқ, сифатлироқ маҳсулотлар (иш, хизматлар) ишлаб чиқаришдир.

Маркетинг бўлинмасини тузишдан мақсад:

бозор ҳолатини асосли ўрганиш ва олдиндан баҳолаш билан товарларни ишлаб чиқариш ва сотишни ташкил этиш ҳамда шу йўсинда яхши фойда топишни уюштириш;

бозор иқтисодиётининг муҳим унсури;

маркетинг иши махсус маркетинг дастурлари орқали амалга оширилади, уларда харидорларни ва рақобатчиларни ўрганиш асосида хизмат кўрсатиш ва товарлар сифатини яхшилаш, товарлар нархини ўзгартириш, реклама ўтказиш, товарга талаб чақириш, товарларни ўз вақтида етказиб туриш, харидорларга маъқул тушадиган хизмат кўрсатиш каби чора-тадбирлар назарда тутилади.

Ишлаб чиқариш маркетинг воситасида ғоят тез ўзгариб турадиган бозор талабига мослашади ва самарага эришади. Товар ишлаб чиқарувчилар маркетинг туфайли бозор билан узвий боғланадилар, ишлаб чиқариш манбаларини бозор талаб хизмат кўрсатиш ва товарлар яратишга қаратадилар, соҳибкорлик ва тижорат ишларини режалаштирадилар.

Бозор ҳолатини асосли ўрганиш ва олдиндан баҳолаш билан товарларни ишлаб чиқариш ва сотишни ташкил этиш ҳамда шу йўсинда яхши харидорни топишни уюштириш учун **корхоналарда маркетинг бўлинмалари ташкил этилмоқда**. Шу билан бирга, маркетинг иқтисодиётнинг муҳим унсуридир. Маркетинг иши махсус маркетинг дастурлари орқали амалга оширилади, уларда харидорларни ва рақобатчиларни ўрганиш асосида хизмат кўрсатиш ва товарлар сифатини яхшилаш, ташиш ва товар нархини ўзгартириш, реклама ўтказиш, ташиш ва товарга талаб топиш, юк, йўловчи ва товарларни ўз вақтида етказиб туриш, харидорларга маъқул тушадиган хизмат кўрса-

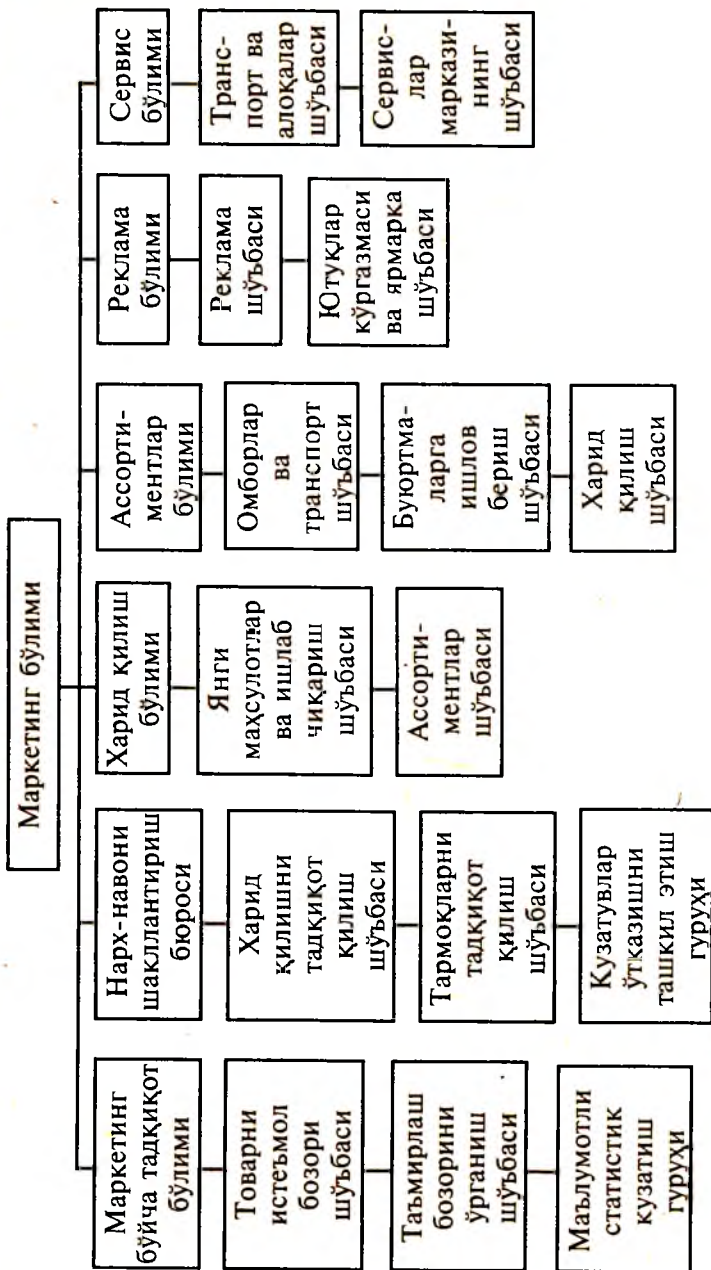

5-чизма. Ўзавтосозлаш концернидаги маркетинг бўлимининг ташкилий тузилмаси.

тиш каби чора-тадбирлар назарда тутилади. Шу боис кўпгина корхоналар жамоалари маркетинг бўлинмаси ташкил этган ва унинг ташкилий тузилиши 5-чизмада келтирилган. Таркибий тузилишидан кўриниб турибдики, ишлаб чиқариш маркетинг воситасида ғоят тез ўзгариб турадиган бозор талабига мослашади ва самарага эришади.

Товар ишлаб чиқарувчи ва ТХК ва ЖТ цехлар, қисмлар маркетинг туфайли бозор билан узвий боғланидилар, ишлаб чиқариш манбаларини бозорталаб хизматлар кўрсатишга, товарлар яратишга қаратадилар, соҳибкорлик ва тижорат ишларини режалаштирадилар.

Маркетинг бир қанча жуда муҳим қондаларга асосланади:

юридик ва жисмоний шахсларга, йўловчилар ва мулкдорларга хизмат кўрсатиш, товар ишлаб чиқариш талаби ва корхона имкониятларини ҳисобга олиш;

харидорнинг талаб-эҳтиёжи тўла қондирилиши, бўлғуси талаби назарда тутилади;

мўлжалланган бозорда товарлар айтилган вақтда ва белгиланган миқдорда сотилиши;

янги хизмат турларини ва товарларни ўзлаштира бориб корхона, концерннинг узоқ давр мобайнида самарали ишлашига эришиш;

концерн, корхонанинг ишлаб чиқариш йўналишлари, тутган йўли бозор шароитига, харид талабига мослашиш билан чекланмай, балки талабни ўзи мўлжаллаган йўналишда ўзгартиришни таъминлаши зарур.

Маркетинг фақат бозордаги талаб (эҳтиёж)ни қондириш воситасигина бўлмай, балки ишлаб чиқариш самарасининг ҳам юқори бўлишига қаратилади. Шу сабабли бозор иқтисодиётини бошқариб туришда у катта аҳамиятга эга. Бундай корхоналарда профессионал бошқарувчилар, яъни менежерлар бўлиши лозим. Бўлинмани бошқариш учун менежерлар ҳам етарли малака ва билимларга эга бўлишлари лозим. Менежерлар маъмурий-хўжалик раҳбарлиги соҳасида маълум мустақилликка эга бўлиб, уларнинг роли ортиб боради ва бормоқда. Бозор иқтисоди шароитларида менежерлар хизмати ишлаб чиқаришда ва товарлар муомаласини уюштиришда зарур омил бўлиб қолади.

4.5. Корхона маркетингини бошқариш

Корхона маркетингини бошқариш нима?

Ҳар қандай корхона соф фойдасини ошириши керак, бунинг учун харажатларини камайтириб, даромадини ўсишига эришмоғи шарт. Аммо ҳозирги замон информация ёки ахборотлар даврида корхоналар харид қилиш ва сотишни ташкил этишга эътибор беришлари керак. Демак, муҳандислик ишланмаси, ишлаб чиқариш, сотишни, яъни хизмат кўрсатишни амалга оширишни ташкил этиш, молия масаласи каби фаолиятнинг соҳалари хизмат кўрсатишнинг ҳаётий циклидир.

Маркетинг — одамнинг муҳим фаолият кўриниши бўлиб, аҳоли, ташкилотлар, фирмалар эҳтиёжларини алмаштириш воситалари орқали қондириш мақсадига эга. **Маркетингни бошқариш** таҳлил қилиш, режалаштириш, ташкилот мақсадларига эришиши йўлида истеъмолчилар билан қулай келишувни мустаҳкамлаш ва маъқуллашга мўлжалланган чора-тадбирлар ўтказишни ҳаётга татбиқ этиш ва уни назорат қилиш кабиларни қамраб олади.

Маркетингни бошқариш ҳар хил нуқтаи назардан ёндашув билан амалга оширилади. Бунда истеъмолчилар, табиийки, нархи паст бўлган хизмат кўрсатишни маъқул кўрадилар, демак, ишлаб чиқариш ёки хизмат кўрсатишнинг иқтисодий самарасини ошириш, нархни пасайтириш асосий шиор бўлиши муқаррар. Бу, ўз навбатида, хизмат кўрсатишни замонавий оқилона ташкил этиш ва бошқариш усулларида фойдаланишга талабни оширади, сармоя қўйишга мажбур этади. Бундай қарама-қарши истакни қандай амалга ошириш мумкин?

“Нима ишлаб чиқарган бўлса, шуни сотиш эмас, нима сотилса, шуни ишлаб чиқариш” деган асосий шиор барча фаолиятни бошқаришда маркетингли ёндашувга хосдир.

Ишлаб чиқаришдан олдин корхона мижозларининг эҳтиёжини атрофлича ўрганилиши шарт. Мўлжалланаётган корхонанинг стратегик ва тактик мақсадлари бўйича **тадқиқот** ўтказилади. Бу борада ишнинг асосий қисми бозор ва умумий аҳволни тадқиқот қилишга тўғри келади. Бозорнинг сифими, нархни шакллантириш тизими ва

баҳони ўзгариши, хизмат кўрсатишнинг истеъмол қиймати, хўжаликда ва ташқи иқтисодий алоқа соҳасида шерик-корхоналарнинг тузилиши, уларнинг хусусият ва ишлаш усуллари, сотиш каналлари, сотиш ва тижорат ишларини рағбатлантиришнинг ўзига хос хусусияти таҳлил қилинишга тааллуқли.

Рақобатчи корхоналар билан солиштирганда мақсади йўлида афзалликка эришиш учун, ўзининг тадбиркорлик ҳаракатларининг самарадорлигини ошириш, тегишли корхоналар билан бозорда тўқнашув ва рақобатчиликни ошкора кескинлаштирмаслик учун бозорни **сегментация** (гуруҳлаш) керак. Бу эса корхона харажатларини оптималлаштириш масалаларини ечишга қаратилган.

Корхона хизмат кўрсатишини даражалаш ва индивидуаллаштиришга мўлжаллаб **хизмат кўрсатади**. Бу ерда корхона фаолиятининг техник, технологик, ишлаб чиқариш соҳаларини қамраб олади.

Такмиллаштириш, хизмат кўрсатишларни янгилаш ва бошқа турга ўтиш, янги хизмат кўрсатиш турини яратиш, янги технологияни ишлаб чиқиш ва жорий қилиш, илмий тадқиқот конструкторлик ишларини ўтказиш кабиларга боғлиқ равишда доим **янги илмий ғоя (инновация)ларга** зарурат туғилади.

Режалаштириш эса бозор ва ҳолат ўзгаришларини башоратлаш, илмий техник тараққиётни режали баҳолаш ва шунга ўхшашлар асосида ишлаб чиқариш-сотиш маркетинг дастурининг шакл топишини мўлжаллайди.

Корхонада маркетинг тизимини бошқариш

Маркетинг тушунчаси ҳар хил талқин этилади. Бунга сабаб муаммоларининг кўлами ва ўзига хос ху-

сусиятларидир. Ишлаб чиқариш, сотиш, рекламалар, техника хизмати кўрсатиш ва ҳоказо жараёнларни ечишдаги муаммолар кўламининг кенглиги ва ўзига хос хусусиятининг кўплигидир.

Маркетинг — бу вақтинча ҳаракат эмас, аксинча, у доимий жараён, бозор концепцияси, нархнинг шаклланиши, бозор ва ғояларни, маҳсулотлар ва хизмат кўрсатишларни сотишга илгарилаб боришни, ишлаб чиқариш ва амалда жорий этишни қамраб олади. Йирик корхона-

ларнинг ҳар бир бўлинмаси маркетинг бўлимига эга, унда гуруҳ мутахассислар ишлайдилар. Бири истеъмолчига қандай хизмат кўрсатиш кераклиги ҳақида тадқиқот олиб боради; бошқаси ушбу тадқиқот натижаларидан фойдаланиб, хизмат кўрсатиш турларини ишлаб чиқади; учинчиси корхона кўрсатадиган хизмат турига нарх ҳақида ечим қабул қилади; тўртинчиси маҳсулотларни ташиш, сақлаш ва тақсимлаш масалалари билан шуғулланади; бешинчиси эса реклама, маҳсулотларни етказиш ва шахсий сотишга жавоб беради ва ҳоказо.

Демак, маркетинг — маҳсулот (хизмат кўрсатиш) — баҳо-реклама-тарқатиш тизимидир, улардан тўғри фойдаланилса, корхона ёки фирма фаолияти самарадорлигининг ошишига олиб келади, муомала харажатларини камайтиради ва бозор истеъмолини кенгайтиради.

Корхона ўзининг хизмат кўрсатишига талаб қанча бўлишини доимо олдиндан сезиши керак. Ҳар бир қисқа муддатли давр давомида корхона қанча пул харажат қилади, шунга мос равишда ҳар хил ҳажмда хизмат кўрсатишга мос равишда қанча пул харажати сарфланишини тахминан бўлса ҳам ҳисоблаши керак. Корxonанинг бухгалтерияси ва ишлаб чиқариш бўлими корхонага боғлиқ бўлган ўзгармас харажатларни, яъни ишлаб чиқариш ҳажмининг ўзгаришига боғлиқ бўлмаган харажатларни аниқлаши керак. Бунда иш ҳажмининг ўзгариши билан боғлиқ бўлган ўзгарувчан харажатлар аниқланади. Уларни қизиқтирувчи соҳалардаги янги ютуқлар ҳақида корxonанинг барча бошқа бўлимларига ахборотларни маркетинг бўлими беради. Маркетинг бўлими янги материаллар, хизмат турлари, барча ашёлар, янги хизмат кўрсатиш қандай бўлиши кераклиги ҳақида, мамлакатнинг қайси вилоят, шаҳар ва туманларида талаб юқори бўлади ҳамда унга хизмат кўрсатиш баҳосини мўлжаллаб кўриш ҳақида маълумотлар билан таъминлайди.

Корхона раҳбарига, маркетинг хизмат кўрсатиш бўлинмасининг менежерига асосли ечим қабул қилиши учун ахборот керак. Уларни йигиш, ишлов бериш, узатиш ва шу кабилар бошқариш воситалари ва маълумотли-бошқариш тизимига мос келишига риоя қилиниши керак.

Корхонадаги маркетинг тизимига кирувчи унсурларни қайси бирини тадқиқот қилинадиган бўлса, ажралган ҳолда ўрганиб бўлмайди. Маълумки, маркетинг атамаси бозор маъносини билдирса, сотувчи ва истеъмолчи бозорлар орасида бажариладиган жараёнлардан иборат.

Корхона мавқеини бозорда сақлаш ва мустаҳкамлашда рекламанинг аҳамияти бениҳоя катта. Реклама муайян аудиторияга хизмат қилиш воситасидир. У одамларга бениҳоя катта кўламда ва ҳар томонлама таъсир кўрсатади, оммавий хизмат кўрсатишнинг ривожланишига ёрдамлашади, сотишни рағбатлантиради. Бу эса харажатларни камайтириш ва нархини пасайтириш имконини беради.

Корхона томонидан рекламанинг чора-тадбирлари бўйича махсус режа ишлаб чиқилади ва уни амалга оширилади.

Корхонани бошқариш тизимида яна бир муҳим қисм — бу жамоатчилик билан алоқани яхшилаш ва такомиллаштириш бўйича кенг, ҳар томонлама фаолият кўрсатишдир. Бу чора-тадбир тизими, одатда, тижоратсиз асосда амалга оширилади ва корхона кўрсатадиган хизматига нисбатан жамоатчиликда яхши фикр пайдо қилишга қаратилади. Жамоатчиликнинг яхши фикри корхона фаолиятининг натижаси юқори бўлишига олиб келади.

Оммавий ахборот воситалари билан алоқада бўлиш жамоатчилик муносабатида таъсирчан куч бўлиб хизмат қилиши мумкин. Корхонанинг ҳар бир ижобий ишларининг тарғибот қилиниши — рекламадир. Булар:

оммавий ахборот воситаларида кўрсатиладиган хизматларни реклама қилувчи эълонлар бериш;

корхона раҳбарининг мамлакатнинг жамоатчилик ҳаётида қатнашиши.

Шундай аҳамиятли хизмат кўрсатиш керакки, истеъмолчи айнан шу корхона хизматига юқори ҳақ тўлаганига рози бўлсин.

Маркетинг тизимидаги жараёнлар қандай даражада бажарилаётганлигини корхона менежерлари мунтазам кузата боришлари ва лозим бўлса, натижаларини таҳлил қилиб боришлари керак, улар қуйидагиларга эътиборни оширишлари мақсадга мувофиқ:

бозорда кўрсатилаётган ҳозирги хизмат билан мўлжалланаётган корхона ҳолатига;

ният қилинаётган ҳолатни жорий хизмат кўрсатиш билан янги салоҳиятли бозорларга;

ишлаб чиқариш дастурларидан маълум хизмат кўрсатиш қайси даражада чиқариб ташлаш кераклигига қараб хизмат кўрсатишга;

янги бозорларга мўлжалланган янги хизмат кўрсатишни амалга оширишга;

агар зарурат сезилса, ўзгариши талаб қилинган бўлинмаларни ўзгартиришга.

Олинган маълумотларга биноан, корхона менежери корхонанинг хизмат кўрсатиш дастурини, корхонанинг асосий мақсадига эришиш йўллари ва усуллари ишлаб чиқилади. Шу билан бирга, мижозлар талабини қондириш ва корхона ўзининг масалаларини ечиши ҳал қилинади. Демак, корхона истеъмолчилар учун мавжуд ва фақат мижозларнинг талаблари қондирилгандагина, ўзининг хизмат кўрсатиши ва умуман ўзининг обрўсини рақобатчилик қила олиш даражасида сақлаб тура олса, бозорда корхона ўзини асраб қола олади. Менежер бозорни доимо ва диққат билан тадқиқот қилиб боради, кимлар корхонанинг мижозлари эканлигини аниқлайди ва мос равишда корхона улар билан ва бутун бир жамоа билан боғлиқ дастурини ишлаб чиқади.

Менежер доимо, фаол, кенг кўламда корхона иши учун янги шароитлар яратишга, бозор ҳолатларини ўзгаришига тез ва қовушқоқлик билан ҳис этишга қаратилган айнаман мана шу менежментга ҳақиқий замонавий бошқариш шаклини беради, менежер эса шу корхонанинг бош аъзоси бўлиб қолади.

Текрорлаш учун саволлар

1. Корхона ва ташкилотларнинг моҳиятларини қандай изоҳлаш мумкин?

2. Автомобиль транспортининг корхоналари турларига қараб фарқланадими?

3. Автомобиль транспортининг корхоналари фаолиятидаги молиявий кўрсаткичлар корхона турларига қараб фарқланадими?

4. Ҳар хил турдаги автотранспорт корхоналарининг техник-иқтисодий кўрсаткичларига нималар таъсир этади?

5. Йўловчилар, юридик ва жисмоний шахсларга транспорт хизмати кўрсатиш корхонасининг аҳоли автомобилларига ТХК корхонаси фаолиятини ташкил этишда фарқи борми?

6. Йўловчилар, юридик ва жисмоний шахсларга транспорт ва аҳоли автомобилларига ТХК корхоналарининг фаолиятини ташкил этишда нималарга эътибор бериш муҳим?

7. Иқтисодий қонунлар нимаси билан корхона фаолиятини ташкил этишда муҳим ўрин тутаети?

8. Нима мақсадларда иқтисодий қонунлар, тамойиллар, назария ва андозалардан фойдаланилади?

9. Автокорхонани бошқаришда маркетингни қўллаш нима беради?

10. Автомобиль транспорти корхоналарида маркетинг бўлинмасини тузишдан мақсад нима?

5 - б о б . А В Т О М О Б И Л Ъ Т Р А Н С П О Р Т И Х И З М А Т И К ў Р С А Т И Ш К О Р Х О Н А Л А Р И Н И Н Г Ф О Й Д А Л А Н И Ш Х И З М А Т И К ў Р С А Т И Ш Б ў Л И Н М А С И Д А Б О Ш Қ А Р И Ш Ж А Р А ё Н И Н И Т А Ш К И Л Э Т И Ш

5.1. Автомобиль транспорти хизмати кўрсатиш корхоналарида ишлаб чиқариш жараёнини ташкил этиш

Ишлаб чиқариш жараёни ҳақида тушунча

Автомобиль транспорти корхоналарида ишлаб чиқариш жараёни ҳаракатдаги автомобилни йўлдаги иши ва корхонада ишлаб чиқаришга асосланган транспорт воситаларига техника хизмати кўрсатиш ва уларни таъмирлашдан ташкил топади. Ишлаб чиқариш жараёни турли хил операцияларнинг (ҳар бир айрим ишларни) бажарилишини, яъни ҳаракатни ташкил этиш, техник жиҳатдан бенуқсон ҳаракатдаги восита билан таъминлаш ва уни керакли маблағ билан мунтазам таъминлаш, ҳисобга олиш, ҳисоблаш, мижозлар билан молиявий боғлиқликни ўрнатиш кабилар билан боғлиқ бўлган операцияларнинг бажарилишини талаб этади.

Ҳаракатдаги воситанинг йўлдаги иши (ишлаб чиқариш, транспорт жараёни, ташиш жараёни) — бу юк ва йўловчиларнинг маълум жойлар орасидаги ўрнини ўзгар-

тириш жараёнидир. Транспортда ташиш тизими қуйидаги кетма-кет бажариладиган жараёнлардан ташкил топган:

юкларни жўнатиладиган жойларда ҳаракатдаги воситага юклаш ёки йўловчиларни ўтказиш (чиқариш, миндириш);

юklar ва йўловчиларнинг жўнатиш ва белгиланган жойлари орасидаги силжиши;

юklarни олиб бориб туширадиган жойларда ҳаракатдаги воситадан тушириш (ёки йўловчиларни чиқариш).

Ташиш тизимининг юқорида кўрсатилган учта жараёни ўз навбатида бир қатор технологик операциялар (бажариладиган айрим ишлар) ва технологик элементлардан (қисмлардан) иборат, улар тайёргарликнинг бориши, ташишни айнан бажарш, ташкил этиш давомида бажарилади.

Барча технологик операция ва элементларнинг бажарилиши ҳар хил жойда, турли вақтда бўлгани учун ташиш тизимининг самарадорлиги, унинг узлуксизлиги кўп жиҳатдан ҳар бир операция ва элемент вақт бирлигида амалга оширилиши аниқ топилишига боғлиқ.

Ишлаб чиқариш даври ва унинг тузилиши Ишлаб чиқариш даврининг давом этиш муддати ва тузилиши муҳим омиллардан иборат бўлиб, транспортга юклатилган топшириқларнинг бажарилишига катта таъсир кўрсатади.

Ишлаб чиқариш даврининг давом этиш муддати автомобиль транспорти корхоналарида ишлаб чиқариш жараёнининг (ташиш тизимининг) бошланиш вақтидан то тугашигача сарфланган вақт билан ҳисобланади.

Ташиш жараёнининг амалга оширилишида транспорт жараёнларининг технологик операция ва элементлари ҳар бир ҳаракатдаги воситада доимо қайтарилади. Ушбу ҳолат транспорт жараёнининг даврий тавсифини (сажиясини) аниқлайди. Ишлаб чиқариш даври ёки транспорт жараёнининг даври қатнаш билан ифодаланади. Бир қатнашдаги масофа (l_e) юк билан юриш (l_{er}) ва юксиз юриш (l_{or}) дан ташкил топиши мумкин:

$$l_e = l_{er} + l_{or}, \text{ км.}$$

Ишлаб чиқариш даврининг давом этиш муддати (t_e) автомобилнинг юк билан ҳаракатдаги вақти (t_{er}), юксиз ҳаракатдаги вақти (t_{6r}) ва юклаш-тушириш жойларидаги автомобилнинг тўхтаб турган вақти (t_{n-p}) ларидан ташкил топади:

$$t_e = t_{er} + t_{6r} + t_{n-p}, \text{ соат}$$

умумий ҳаракат вақти

$$t_{дв} = t_{er} + t_{6r} = \frac{l_{er}}{V_T} + \frac{l_{6r}}{V_T}, \text{ соат}$$

$$t_e = t_{дв} + t_{n-p}, \text{ соат}$$

$$l_e = l_{er} : b, \text{ км}; b = l_{er} : l_e.$$

(β — юришдаги масофадан фойдаланиш коэффициенти)

$$t_e = \frac{l_{er} + t_{n-p} V_T \beta}{V_T \beta}, \text{ соат.}$$

Қатнаш сони (Z) эса автомобилнинг йўлда ишлайдиган вақтини (T_H) битта қатнашга сарфланган вақтига (t_e) бўлиб топилади:

$$Z = T_H : t_e.$$

Автомобилнинг йўлдаги иш вақти давомида ишлаб чиқариш даврининг тузилишини ҳисобга олган ҳолдаги қатнаш сони қуйидагича топилади:

$$Z = \frac{T_H V_T \beta}{l_{er} + V_T \beta t_{n-p}}.$$

Транспорт жараёнини оптимал бошқариш учун автомобиль транспорти ҳаракатдаги элементларининг давом этиш муддати ва тузилишини математик-иқтисодий андоза ва усулда ифодалаш лозим. Юк ташишдаги транспорт жараёнини оптимал бошқаришнинг тузилиши б-чизмада келтирилган.

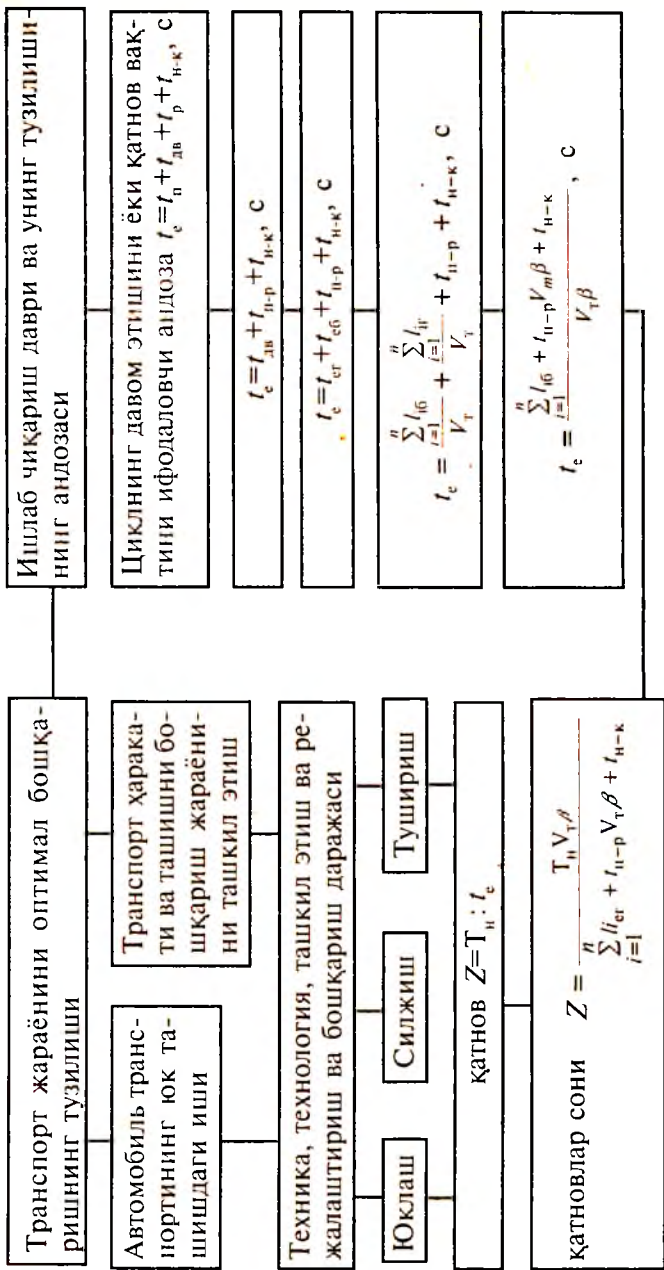

6-чизма. Юк ташишда транспорт жараёнини оптимал бошқаришнинг тузилиши

Демак, қатнаш сони автомобилнинг техник-эксплуатацион кўрсаткичларига боғлиқ.

Корхонанинг ишлаб чиқаришдаги тузилиши

Бажарилиши лозим бўлган ташишнинг миқдори ва тавсифи (сажияси)га қараб корхонанинг ишлаб чиқаришдаги тузилиши аниқланади. Ташишнинг ҳажми ва йўловчи-юк айланмасининг миқдор ифодаси автомобиль транспорти корхонаси фаолиятининг кўлами ва тузилишини аниқлайди. Аҳоли ва умуммиллий хўжалик тармоқларининг ўсиб боришига қараб ташиш ҳажми, ўша ҳудудига хизмат кўрсатадиган автомобиль транспорти корхонаси, транспортнинг ташиш қобилияти ўсиб боради. Демак, автомобиль транспорти корхонасининг ташиш қобилияти мунтазам ортиб бориши мумкин ва корхонанинг ишлаб чиқаришдаги тузилишини такомиллаштириб бориш, яъни корхонанинг автокорхоналари, цехлари, қисмлари, хизмат қилиш бўлимлари ўзгариб бориши табиийдир. Автомобиль корхонасининг ишлаб чиқаришдаги тузилиши умуман корхонанинг кўламида (қувватида), таркибида ва транспорт воситаларининг жамланмалар бўйича тақсимланишида, сақлашни ташкил этишда, автомобилга техник хизмат кўрсатиш ва таъмирлашда ўз ифодасини топади. Шулардан келиб чиқиб, бўлинма ва бўлимлар, қисмлар, цехларнинг ичидаги ишчи ўринларни ташкил этиш кабиларнинг фаолиятлари ҳал этилади ва натижада корхонанинг ишлаб чиқариш фаолиятига ижобий таъсир кўрсатади.

Ишлаб чиқаришнинг турлари

Автомобиль транспорти корхонасининг айрим таркибий бўлинмалари ишлаб чиқаришнинг бўғинларини касб этади, қайсики уларнинг (бўғинларининг) мажмуиси ишлаб чиқаришнинг маълум поғонасини ташкил топтиради. Мисол учун, автомобилга техника хизмати кўрсатиш ва жорий таъмирлаш билан боғлиқ қисмлар йиғиндиси ишлаб чиқаришнинг бўлинма (цех) поғонасини ташкил этади; бўлинма (цех, қисм, профилактория, ёрдамчи бўлинмалар ва бошқалар) ва автожамланмалар эса — корхонани, корхоналарнинг мажмуиси — автомобиль транспорти бирлашмаси (концерн)ни, ўхшаш

(турдош) корхоналар, концернлар ва бирлашмалар мажмуиси (жами) — тармоқни касб этади.

Ишлаб чиқаришнинг бўғинларига ва поғоналарига ўзига хос бўғин ва поғоналарни бошқариш тўғри келади. Бунда бўғинни бошқариш деб маълум бошқарув вазифасини бажариш учун ажратилган бошланғич гуруҳ тушунилади. Поғонали бошқариш — бошқарш бўғинларининг бирлигидир. Поғонали бошқариш босқичма-босқич бўйсуншли (иерархия) бошқаршнинг берилган босқичида, даражасида бўғинларнинг бошқариш бирлиги ва ҳамжиҳатлигидир. Поғонали бошқариш алоҳида бўғинни бошқариш бошқаси билан бошқарилишидаги кетма-кетликда бўйсуншларини кўрсатади, одатда пастдан юқорига қараб бўйсунадилар.

Автомобиль воситаларининг бошқарилишнинг тузилишида мустақил бўғинлар ва мустақил бўлмаган бўғинлар фаолият кўрсатади. Автомобиль транспорти корхоналарини бошқаришнинг ташкилий тузилиши барча корхоналарда бирдек бўла олмайди. Чунки улар кўп омил ва ҳолатларга боғлиқ. Автомобиль транспорти корхоналарининг бошқарув идорасининг тузилиши, корхона раҳбарияти томонидан ходимларнинг кўп-озлигига қараб аниқланади ва тасдиқланади.

5.2. Автомобиль транспорти хизмати кўрсатиш корхоналарининг фойдаланиш хизмати кўрсатиш бўлинмасида бошқаришни ташкил этиш хусусиятлари

Фойдаланиш хизмати кўрсатиш бўлинмасининг вазифалари

Транспорт корхоналарининг фойдаланиш хизмати кўрсатиш бўлинмаси ташиш режасининг бажарилишини ташкил этади, ушбу ташишни кам харажат билан оқилона (қулай этиб) амалга оширмақ учун имкониятларни излайди. Ташишга сарфланадиган харажатларни пасайтириш ва ташиш режасини бажариш мураккаб ва кўпқирралидир. Бу масалаларни ечиш бир қанча корхона ва муассасаларга дахлдордир.

Корхонанинг фойдаланиш хизмати кўрсатиш бўлинмасининг вазифалари ўта кенг ва ҳар хилдир. Уларни

бажариш учун бўлинмани автомобилда ташишни ташкил этиш ва режалаштириш, фойдаланиш ва савдо-сотиқ билан шуғулланиш (тижорат) — масалаларини яхши биладиган юқори тоифадаги мутахассислар билан тўлдириш талаб этилади. Фойдаланиш хизматини кўрсатиш бўлинмасининг раҳбарлари ва ходимлари қўйидаги масалаларга катта эътибор беришлари лозим:

корхона хизмат кўрсатадиган ҳудуднинг иқтисодиёти-ни ўрганишга, юк ва йўловчи оқимларнинг сажияси (тавсифи) ва миқдорини аниқлашга, номарказлаштириб ва марказлаштириб ташишни ташкил этиш омилларини ўтказишга ҳамда ташилиши керак бўлган юк ва йўловчи ҳақида аниқ маълумот олинишига муҳит яратишга, мижозларнинг ташишга тайёрланганлик даражасини текширган ҳолда ташишни тезкор режалаштиришга, юклаш-тушириш жойлари ва кириб борадиган йўлларнинг ҳолатига, автопоездларни қўллаш имкониятига, юклаш-тушириш воситаларига ва шунга ўхшашларга;

техника хизмати кўрсатиш бўлинмаси билан ҳамкорликда автомобилларни йўлга чиқариш тартиби ва уларнинг ишлаш тартибини ишлаб чиқишга, ташишни аниқ тезкор режалаштиришга, йўлдаги автомобилдан фойдаланиш учун кунлик кўрсатма ва назоратга, ҳужжатларни тўғри ва ўз вақтида расмийлаштиришга, мижозларга хизмат кўрсатишни мунтазам яхшилашга ва транспорт воситаларидан фойдаланиш самарадорлигини кўтаришга (автомобилларни юксиз юришини чеклаш, юклаш-тушириш жойларида туриб қолишини камайтириш, автомобилнинг қулай техник ҳаракат тезлигини танлаш ва шунга ўхшашлар ҳисобига);

йўлда ишлайдиган ҳайдовчиларга тобора кўпайиб борадиган иш усулларини кенг қўллашга, илғор тажриба алмашишга, ташиш режаси ва шартномаларининг бажарилишини таҳлил қилишни мунтазам амалга оширилишига, транспорт харажатларини ҳар томонлама пасайтирилишини таъминлашга, тарифларни тўғри қўлланилиши ва мижозларга кўрсатилган хизматига ҳақ тўланадиган ҳужжатни ўз вақтида тақдим этишга.

Фойдаланиш хизмати кўрсатиш бўлинмасининг тузилиши, мақсади ва корхонадаги ўрни

Ҳар бир корхонада фойдаланиш хизмати кўрсатиш бўлинмаси (ФХКБ) ташиш жараёнини бошқаришда етакчи ҳолатни эгаллайди. У ташишни режалаштириш, таҳлил

этиш ва ташкил этиш масалаларини ҳал қилади. Фойдаланиш хизмати кўрсатиш бўлинмасининг ташкилий тузилиши ҳар хил бўлиб, кўп томондан корхонанинг тури ва фаолиятининг сажияси (тавсифи)га, ташиш ҳажми (миқдорига) га ва ташишда қабул қилинган бошқариш тизимига, яъни марказлаштирилган ва марказлаштирилмаганлигига, ташиш усулларига боғлиқ. Бўлинмага фойдаланиш хизмати кўрсатиш бўлинмасининг бошлиги раҳбарлик қилади ва таркибида ташишни режалаштириш, марказлашган диспетчерлик бўлими, йўлдаги диспетчерлик ва ҳисобга олиш-назорат гуруҳларига эга. Шулар қатори бўлинма таркибига автожамланмалар киради.

Номарказлашган тизимда фаолият кўрсатадиган ҳар бир корхона юк ва йўловчи ташишни ташкил этиш ва амалга оширишда мустақил шуғулланади. Шаҳарда юк ташиш учун бир тизимда бир неча корхоналари бўлса, марказлаштирилган ФХКБ фаолият кўрсатади. Йўловчиларни ташиш учун шаҳарда икки ва ундан ортиқ ихтисослаштирилган (автобус ёки таксомотор) корхоналари бўлса, марказлаштирилган фойдаланиш хизмат бўлинмаси бўлади. Корхоналарда юк ташиш билан марказлаштирилган юк ташишда ФХКБ шуғулланади, йўловчиларни ташиш билан эса марказлаштирилган йўловчи ташиш ФХКБ шуғулланади.

Автомобилда ташишни қабул қилинган бошқариш тизимига қараб ФХКБ билан ассоциация орасида вазифалар тақсимланади.

Марказлаштирилган ФХКБ таркибида юкли гуруҳ, марказий диспетчерлик бўлими (МДБ) ва ҳисобга олиш-назорат гуруҳи бўлади, бу ҳолда корхонада катта диспетчер бошчилигидаги кичик диспетчерлик идораси бўлади. Шунга биноан ФХКБ билан АТК орасида вазифалар тақсимланади. Ҳамма корхоналар учун иқтисодий ва режавий ишларни бирлашманинг ФХКБ бажаради. Ҳайдовчиларга йўл варақаларини АТК даги кичик диспетчерлик

идорасидаги диспетчер орқали тарқатилади ва қайта қабул қилинади.

Автобус ва автомобиль-такси саройларидаги ФХКБ вазифаси (функцияси) ва тузилиши транспорт жараёнида ажралиб турадиган хусусий ўзаро боғлиқлик белгиларига эга.

Шаҳарда ёки туманда ташиш бир неча йўловчи ташийдиган АТКлар билан бажарилса, марказлаштирилган ФХКБ лар бунёд этиш мақсадга мувофиқдир.

Автомобиль-таксида ташишнинг марказий диспетчерлик бўлими таркибига таксилар билан алоқа боғловчи бўлим киради.

ФХКБнинг тузилиши муайян шароитга қараб ўзгариб боради.

Бунда асосан корхонадаги ўртача рўйхатдаги автомобиллар сонига (A_{cc}), йўлда ишлаш вақтига (T_n), автомобилларнинг ишга чиқиш коэффициентига (α_b) боғлиқ. Масалан, $\alpha_b = 0,61 \dots 0,70$ ва $T_n = 10$ соатгача бўлганда $A_{cc} = 200$ та бўлса, ФХКБда 8 киши (N_p) ишлаши мумкин. Агарда α_b ва T_n ўзгармаган бўлсаю, $A_{cc} = 300$ та бўлса $N_p = 12$ киши; $A_{cc} = 500$, $N_p = 19$ киши, $A_{cc} = 1000$, у вақтда $N_p = 35$ киши; $A_{cc} = 1200$, $N_p = 41$ киши, $A_{cc} = 1500$, $N_p = 45$ киши.

АТБларда ФХКБга савдо-сотик ишлари бўйича бош директорнинг ўринбосари бошчилик қилади. Унга бево-сита марказий ташиш бўлими бўйсунди. Бўлим таркибига қуйидаги учта гуруҳ киради:

тезкор режалаштириш ва ташишдаги қатновни тартибга солиш;

йўлдаги автомобилларнинг ишлашида диспетчерлик бошқаруви;

истиқболли режалаштириш, шартнома тузиш, ҳисобга олиш ва таҳлил этиш.

Корхонанинг филиалларида навбатчи диспетчер, катта диспетчер ва фойдаланиш бўйича муҳандислардан иборат диспетчерлар гуруҳи фаолият кўрсатади.

АТБлар ФХКБнинг бошлиғи ташиш режаларининг бажарилишини таъминлаш, ФХКБнинг гуруҳлари ишини ташкил этиш ва раҳбарлик қилиш, ушбу гуруҳлар ишини яхшилаш бўйича омиллар ишлаб чиқиш каби вазифаларга жавобгар.

АТК юкли гуруҳ ташкил этиш, режалаштириш ва юкларни тайёрлаш, тезкор режалаштириш ва ташишдаги қатновни тартибга солиш, ташишга шартномалар тузиш, ташишни режалаштириш билан шугулланади. Талабнома ва буюртмалар қабул қилинган, улар номерланадилар ва юкли харитага кўчирилади. Бунда албатта керакли автомобиллар сонини топиш, ташишдаги қатновни тартибга солиш ва ҳар бир автомобиль унумдорлигини аниқлаш учун лозим бўлган барча элементлар ўз ифодасини топиши шарт.

Йўловчилар ташийдиган корхоналарнинг ҳаракатни ташкил этиш гуруҳи қатнов йўналишидаги автобусларнинг ҳаракат тезлигини меъёрлаш билан шугулланади. Бу эса АТКнинг иқтисодий кўрсаткичлари даражасини аниқлашга ёрдам беради. Ушбу гуруҳ яна автобус (такси) ҳайдовчиларининг ишида оқилона тартиб бўлишини ишлаб чиқади, автобусларни йўналишларга тақсимлайди.

Диспетчерлик гуруҳи тезкор режалаштириш ва автомобилларни йўлга чиқариш вақтидан корхонага қайтиб келгунигача автомобиль ишига раҳбарлик қилади.

Ҳисобга олиш назорат гуруҳи ҳайдовчилардан йўл вақараси ва бошқа мулк-транспорт ҳужжатларини қабул қилиб олади, уларнинг тўғри расмийлаштирилишини текширади, уларга бирламчи ишлов беради, натижада ҳар бир автомобилнинг бажарган иш ҳажми, АТКларнинг ташиш режасини бажарилганлигини аниқлайди, йўл ҳужжатларининг ишлов натижасига асосланиб ташиш учун бажарилган ишга ҳисобот беради.

Ҳаракат хавфсизлигини таъминловчи гуруҳ эса, йўл-транспорт ҳодисаларининг олдини олувчи тадбирларни ишлаб чиқади ва кўча ҳаракати қоидаларининг бузилмаслигини таъминлаш чораларини кўради, ҳайдовчиларнинг тажрибаларини ошириш муддатини ўтаганликларини текширади, йўл-транспорт ҳодисаларини ва кўча ҳаракати қоидаларини автожамланма ва корхона бўйича ҳисобга олади.

Булардан ташқари АТКларда машина-ҳисоблаш бюроси, машина-ҳисоблаш шаҳобчаси, ахборотни ҳисоблаш маркази бўлиши мумкин.

Транспорт воситаларидан фойдаланишда бошчилик қилишнинг ташкилий шакли

Вилоятларда автомобиль ишини ташкил қилишга идоралараро диспетчерлик бўлими (ИДБ) бошчилик қилиши мақсадга мувофиқ. Чунки ҳар бир вилоятда бир неча

вазирлик ва идораларга қарашли автомобиллар хизмат қилади. Уларнинг фаолиятини марказлаштириб бошқариш юқори иқтисодий самара беради.

Вилоятлар ва республикалараро ташилиш тизимида автомобиль ишини ташкил этиш ва назорат қилмоқ учун тугунли транспорт-экспедиция корхонаси раҳбарлик қилиши мумкин.

Автомобиль транспортининг умумий фойдаланиш тизимидаги бошқарув катта аҳамиятга эга. Уларга автомобиль вазирлиги билан бирга давлат қўмиталари бошчилик қиладилар.

5.3. Юк ташувчи автомобиль транспорти корхоналарининг фойдаланиш хизмати кўрсатиш бўлинмасида бошқариш жараёнини ташкил этиш

Фойдаланиш хизмати кўрсатиш бўлинмасида бошқаришни ташкил этиш

Корхонанинг фойдаланиш хизмати кўрсатиш бўлинмасида бошқариш жараёнини ташкил этиш деб меҳнат жараёнида қатнашувчи кишилар жамоасига мақсадли

таъсир этиш, ташишни амалга оширадиган ходимлар фаолиятини ташкил этиш ва ўзаро мувофиқлаштириш учун ҳамда бошқарувнинг ташкилий тузилишини ишлаб чиқиш, бошқарув органлари орасида вазифаларни тақсимлаш кабилар тушунилади. Ушбу масалани юк ташувчи АТКлар мисолида кўриб чиқамиз.

АТКнинг бошқарув тузилишидаги номарказлашган ФХКБда иқтисодиёт масалалари ва фойдаланиш бўйича раҳбар ўринбосари (бошлиқ) лавозими кўзда тутилади. Унга корхонадаги фойдаланиш хизмати кўрсатиш бўлими ва автожамланмалар бўйсундилар.

Рўйхатда 200—300 автомобили бўлган юк ташуви АТКнинг фойдаланиш хизмати кўрсатиш бўлинмаси бошқарувидаги ташкилий тузилиши 7-чизмада келтирилган.

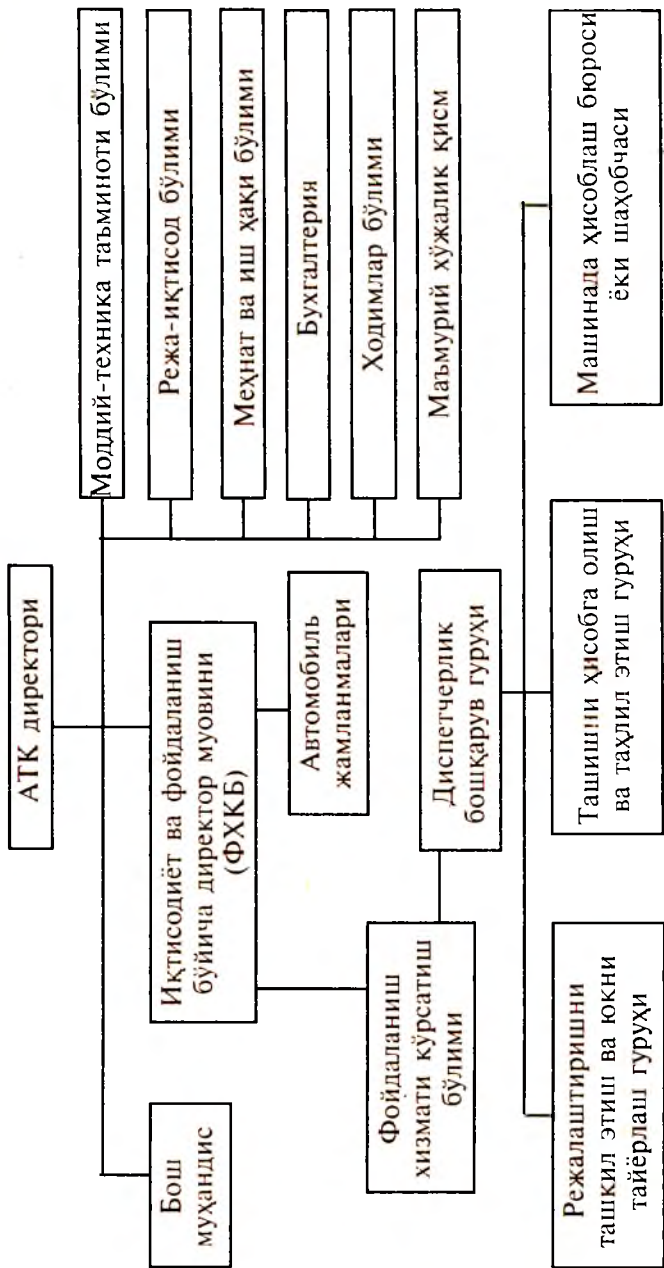

7-чизма. Юк ташувчи АТКнинг ФХКБдаги ташкилий тузилиши.

Марказлаштирилган фойдаланиш хизмат кўрсатиш бўлинмаси фаолият кўрсатса АТКларида фақат катта диспетчер бошчилигидаги диспетчер идораси бўлади. У ҳолда иқтисодиёт ва фойдаланиш бўйича директор муовини лавозими бекор қилинади; йўлдаги ходимлар уларнинг барча вазифалари билан ҳудуддаги бошқарувнинг марказий фойдаланиш бўлими ихтиёрига бериб юборилади.

Марказлаштирилмаган фойдаланиш хизмати бўлинмасида фойдаланиш хизмати кўрсатиш бўлимини бошқарувчи вазифасини бажараётган, иқтисодиёт масалалари бўйича директор муовини бошлиғи бевосита АТК директорига бўйсунди.

АТК нинг фойдаланиш хизмати кўрсатиш бўлими бошлиғининг вазифаси:

ташиш режасининг бажарилишини таъминлаш;

бўлим ишини ташкил этиш ва раҳбарлик қилиш;

бўлим ишини ўрганиш ва таҳлил қилиш;

бўлим фаолиятини яхшилаш бўйича омиллар ишлаб чиқиш.

Ташишни ташкил этиш бўйича юк ташувчи АТКлари фойдаланиш хизмати кўрсатиш бўлимида бошқарувни ташкил этиш бўйича асосий масалалар аввало аҳоли ва юридик ва жисмоний мижозларга хизмат кўрсатишнинг қулай режасини ишлаб чиқиш ва далиллашдан иборат. Транспорт воситаларининг ҳаракатини ташкил этиш режасининг бажарилиши сурункали назорат қилишни таъминлаш билан боғлиқ.

Ташишни номарказлашган бошқарув тизимида уюштирадиган АТКларининг фойдаланиш хизмати кўрсатиш бўлими ўз фаолиятини юкли, диспетчерлик ва ҳисобга олиш-назорат гуруҳлари, йирик корхоналарда эса ҳаракат хавфсизлигини таъминлаш гуруҳлари орқали ташкил этади.

Юк ташишни диспетчерли тартибга солиш

Юк ташувчи АТКда диспетчерли бошқарув сарой ичида ва йўлда тартибга солишга бўлинади. Сарой ичидаги диспетчерли тартибга солиш вазифасини марказий диспетчерлик гуруҳи бажаради, йўлдаги автомобиль ишини — йўлдаги диспетчерли бошқарув гуруҳи тартибга солади. Йўлдаги диспетчерли бошқарув гуруҳининг ходимлари марказий диспетчерлик гуруҳига бўйсунди.

Марказий диспетчерлик гуруҳи ишини АТКнинг катта диспетчери бошқаради, унинг бурчига қуйидагилар киради: ташишга буюртма қабул қилиш; автомобилни ўз вақтида йўлга чиқаришни доимий назорат қилиш; кунлик режанинг бажарилишини таҳлил қилиш ва бир кунда ташилишнинг бажарилиши ҳақида тезкор маълумот тузиш; йўлдаги автомобилдан фойдаланиш самарадорлигини оширишга қаратилган тезкор омилларни амалга ошириш. Автомобиль ишини тезкор тартибга солишни АТКнинг навбатчи диспетчери амалга оширади.

Йўлдаги диспетчерли бошқарув гуруҳининг асосий вазифаси бўлиб йўлдаги автомобиль ишини ташкил этиш ва кундаги ташиш режасининг бажарилишини таъминлашдир.

Ташишни автоматик диспетчерли тартибга солиш тизими

Ташиш жараёнини ташкил этиш ва автомобилдан тўлароқ фойдаланиш учун АТКларда автоматик бошқарув тизимини ишлаб чиқиш ва амалда қўллаш катта аҳамият касб этади.

АТКларнинг автоматик бошқарув тизимини ишлаб чиқишда сарой ичида диспетчерли бошқаруви умумий автоматик бошқарув тизимининг ички тизими бўлиб кўринади. Ушбу ички тизим (кичик тизим) АТКнинг ҳудудидан автомобилларни режали чиқиб кетишини, автомобилларнинг йўлдан қайтишини назорат этишга мўлжалланган.

Юқорида кўрсатилган ички тизим фойдаланиш хизмати кўрсатиш бўлимининг диспетчерлар хонасига ўрнатилган биринчи электрли табло, техник назорат пунктига жойлашган иккинчи электрли табло, маълумотни рўйхатга оладиган мослама ва қайта кўрсатадиган (дублёр) электрли табло автомобилларни режадаги ишга чиқиш вақтини ва ҳар бир автомобилнинг қаерда турганлигини ҳамда барча йўлда ишлаётган автомобилларнинг умумий миқдорини ҳисобга олишни назорат қилувчи қайта кўрсатадиган (дублёр) электрли таблолардан таркиб топган.

Иккинчи табло АТКдаги автомобилларни ишга чиқариш ва қатнашини назорат қилади. Ушбу маълумот перфолентанинг рўйхатига олувчи мослама орқали рўйхатга олиш учун мўлжалланган.

Сарой ичидаги автоматик диспетчерли тартибга солиш тизими автомобилларни сарой ҳудудида туриб қолиш

вақтини камайтиради, юк ташувчи АТКнинг диспетчерларининг иш сифатини оширади.

5.4. Йўловчилар ташувчи автомобиль транспорти корхоналарининг фойдаланиш хизмати кўрсатиш бўлинмасида бошқариш жараёнини ташкил этиш

Фойдаланиш хизмати кўрсатиш бўлинмасида бошқаришни ташкил этиш

Йўловчилар ташувчи АТКларнинг фойдаланиш хизмати кўрсатиш бўлинмасининг тузилиши ва вазифалари ушбу корхоналарнинг ишлаб чиқаришининг ўзига хос хусусиятига қараб ўзгаради ва аниқланади. Йўловчилар ташийдиган АТКларининг фойдаланиш хизматининг асосий масалалари алоҳида хизмат кўрсатишнинг қулай режасини ташкил этишни ишлаб чиқиш ва далиллашлар билан боғлиқ ҳамда автомобиль транспорти ҳаракатини ташкил этиш режасини диспетчерлик йўли билан бошчилик қилишда бажарилишининг мунтазам назоратини таъминлаш муҳим масалалардан ҳисобланади. Буларнинг сўнггисини йўловчиларни ташийдиган концерннинг фойдаланиш хизмати кўрсатиш бўлинмаси ва АТКнинг бўлими орқали ташкил этиш мумкин.

Марказий йўловчилар ташувчи фойдаланиш хизматининг бошлиғининг вазифасига қуйидагилар киради:

йўловчилар ташишдаги ташкил этиш масалаларига умумий раҳбарликни амалга ошириш;

йўловчиларни ташийдиган автомобиль транспортини бошқа турдаги транспортларнинг ишлари билан ўзаро мослаш;

автомобиль транспорти корхонасининг фойдаланиш хизмати кўрсатиш бўлими, автомобиль вокзаллари, автомобиль шаҳобчаларининг ишларини назорат этиш;

йўловчилар ташийдиган автомобиль транспортининг техник-эксплуатацион ва техник-иқтисодий кўрсаткичларини таҳлил этиш бўйича бошқариш.

АТКнинг фойдаланиш хизмати кўрсатиш бўлими бошлиғининг вазифасига қуйидагилар киради:

корхонанинг фойдаланиш бўлими ишини ташкил этиш ва унга бошчилик қилиш;

автожамланмалар ва корхона бўйича йўловчилар ташиш режасининг бажарилишини таъминлаш;

ҳаракатдаги автомобилнинг ўз вақтида йўлга чиқишини ташкил этишни назорат қилиш;

йўловчилар оқимини ўрганиш ва таҳлил қилишнинг ташкил этиш;

йўловчиларга хизмат кўрсатишнинг сифати ва маданиятини ошириш ва автомобилдан фойдаланиш самарадорлигини кўтаришнинг омилларини ишлаб чиқиш.

Ушбу омилларни амалга оширмақ учун йўловчилар ташийдиган АТКнинг фойдаланиш хизмати кўрсатиш бўлинмасидаги бошқарув тизими ҳаракатни ташкил этувчи гуруҳ, диспетчерлик қиладиган гуруҳ ва кунлик иш тартибини тузувчи гуруҳлар томонидан бажарилади.

Автобуслар ва автомобиль-таксилар ҳаракатини ташкил этиш бўйича гуруҳ ишининг мазмуни

Автобуслар ва автомобиль-таксилар ҳаракатини ташкил этиш бўйича гуруҳнинг муҳим вазифасидан бири автобусларнинг йўналишдаги ҳаракат тезлигини меъёрлаштириш, ундан АТКнинг иқтисодий кўрсаткичлар даражасини аниқлашда фойдаланилади. Бунда кузатув материалларига ишлов берилади ва ҳар бир ҳайдаб ўтказишнинг техник ҳаракат тезлиги ҳисоблаб чиқилади ва қуйидаги формула орқали топилади:

$$V_T = \frac{3600 / n}{t_{дв.п}}, \text{ км/соат}$$

3600 сония — бир соат ў 60 дақиқа ў 60 сония; l_n — автобуснинг ҳайдаб ўтиш масофаси, км; $t_{дв.п}$ — ҳайдаб ўтишдаги ҳаракат вақти, сония.

Қатнов (рейс)даги техник ҳаракат тезлиги қуйидагича топилади:

$$V_T = \frac{60 / m}{\sum t_{дв}}, \text{ км/соат,}$$

l_m — йўналиш узунлиги, км; $\sum t_{дв}$ — қатновдаги ҳаракат вақти, дақиқа.

$$V_3 = \frac{2 / m}{T_0}$$

T_0 — автобуснинг қатновдаги бориб-келиш вақти.

Бундан кейин ҳаракатни ташкил этиш гуруҳи автобус (такси) ҳайдовчиларининг қулай иш тартибини ишлаб чиқади, автобусларни йўналишларга тақсимлайди.

Ҳаракатдаги йўналишларнинг автобуслар сони “пик” соатида йўловчиларнинг энг кўп тўпланадиган қисмига ҳисобланади ва бунда автобуснинг сифимидан тўла фойдаланиш ҳисобга олинади.

Ҳисоблаш олдидан зарур бўлган автобуслар миқдорининг I соатдагиси қуйидагича топилади:

$$N_{\text{ч}} = \frac{Q_{\text{max}}}{q_{\text{н}}}$$

Q_{max} — “пик” соатда йўналишнинг энг кўп тўпланадиган қисмига йиғилган йўловчилар сони; $q_{\text{н}}$ — тўла белгиланган (номинал) автобус сифими.

Йўналишда бўлиши керак бўлган автобуслар сони қуйидаги формулада топилади:

$$N_{\text{т}} = \frac{Q_{\text{max}} \cdot T_0}{q_{\text{н}}}$$

Баъзи йўналишларда соат давомида “микрорик” бўлса, автобусларнинг ортиқча юкланишидан холи бўлиши учун, керак бўлган автобуслар сони соатдаги йўловчилар оқими-га эмас, қисқа вақтга ҳисобланади:

$$N_{\text{иј}} = Q_{\text{maxј}} \cdot T_{0ј} \cdot q_{\text{н}} \cdot t_{\text{ј}}$$

$Q_{\text{maxј}}$ — қаралаётган қисқа вақт давомида энг кўп тўпланган йўловчилар; $t_{\text{ј}}$ — қаралаётган вақтнинг давом этиши.

Йўналишга керак бўладиган автобуслар сонини ($N_{\text{м}}$) аниқлаб уларни асосий ва қисқартирилган йўналишларга, яъни тезюрар ва экспресс (одатдагидан тез юрадиган автобус) йўналишларга тақсимлаш мумкин.

$$N_{\text{м.осн.}} = \frac{Q_{\text{о.маx}} \cdot T_{\text{о.к.}}}{60q_{\text{н}}}$$
$$N_{\text{м.к}} = \frac{(Q_{\text{max}} - Q_{\text{о.маx}}) \cdot T_{\text{о.к.}}}{60q_{\text{н}}}$$

Йўналишдаги автобуслар ҳаракатининг оралиқ вақти таркиб топади:

$$J = T_o : N_{м.ас};$$

$$J_k = T_{о.к} : N_{м.к.}$$

Йўналиш қисмлари бўйича автобуслар ҳаракатининг қайталаниши (частотаси):

$$N_{ч} = 60 : J_{ас};$$

$$N_{ч} = 60 : [J_{ас} + (60 : J_k)].$$

бунда о, ас индекс — мос равишда оддий ва асосий йўналишга тааллуқлигини билдиради.

Қисқартирилган йўналишларни амалга қўллашдан камайтирилган автобуслар қуйидагича топилади:

$$\Delta N_m = \frac{Q_{\max} \cdot T_o : 60 q_H}{N_{м.ас.} + N_{м.к.}}$$

Ўхшаш ҳисобларни “пик” соатлар орасида қисқартирилган йўналишлар учун иш тартибини аниқлашда ба- жарилади.

Аҳолига хизмат кўрсатишни яхшиламоқ учун ташишни ташкил этишда ИМУ (ЭММ) ва ЭХМ (ЭВМ) ларни қўллаш катта аҳамият касб этади. Масалан, автобуслар ҳаракатини жадвалини тузишда, оқилона йўналишларни танлашда, йўналишларни АТКларга бириктиришда ва шу кабилар.

**Автобуслар ва ав-
томобиль-таксилар
ҳаракатини дис-
петчерли тартибга
солиш**

Йўловчилар ташиш ҳаракатини бошқариш муайян шароитга боғ- лиқ. Ассоциация ёки концернлар- ни бунёд этиш автомобиль транс- порти ҳаракатини диспетчерли

тартибга солиш лозимлигини тақозо этади.

Йўлга чиқарилган барча автобус ва автомобиль-такси- лар марказий диспетчерлик хизмати ва йўлдаги диспетчер ходимларнинг тезкор бошқарилиши таъсирида бўладилар: Марказий диспетчерлик хизмати ва йўлдаги назорат жой- лари тезкор ишлаб чиқарувчи технологик алоқа воситала- ри тизимига уюшади, улар орқали назорат маълумотлари

тўпланади ва автобус ҳамда таксининг ҳаракатини тартибга солиш учун тезкор кўрсатмага юборилади (узатилади).

Автобусда ташишни амалга оширишга раҳбарлик этувчи диспетчерлик хизмати тайёрлов ишлари ва автобусларни йўлга чиқаришни ташкил этиш, йўналишда ҳаракатни тартибга солиш ва унга бошчилик қилиш ҳамда автобусларнинг ўз вақтида қайтишини таъминловчи комплекс ишларни бажаради.

Диспетчерлик хизматининг самарадорлиги кўп вақт қўлланиладиган техник алоқа, воситаларининг миқдори ва сифатига боғлиқ. Ушбу воситалар бўлса йўлдаги транспортнинг ҳаракати ҳақидаги маълумотни тез, сифатли ва керакли миқдорда узатиш мумкин, марказий диспетчер йўлдаги назорат пунктларига ва техник ёрдам кўрсатувчиларга қайта алоқага имкон беради.

Автобуслар йўналишларда оқилона ҳаракат қилишлари учун корхона ходимлари, хусусан ФХКБсининг ходимлари йўловчилар оқими қонуниятларини ўрганишга, йўналиш схемасини далиллашга, йўналишдаги автобусларнинг ҳаракат тезлигини меъёрлашга, ҳайдовчилар меҳнат тартибини танлашга эътибор қаратадилар. Маршрутлар бўйича автобусларни танлаш ва уларни тақсимлашга, бошқа транспорт турлари билан ташишни мувофиқлаштиришга, автобуслар ҳаракатининг жадвали ва тартиби ишланмаси кабиларга аҳамият берилмоғи лозим.

Автобуслар ва автомобиль-таксилар ҳаракатини диспетчерли тартибга солиш йўли билан бошқаришда: йўналишдаги воситалар, уларнинг ҳаракати бир маромда бўлиши, йўловчиларни ташиш ҳолати, автобус ва таксилар ҳаракатини тезкор тартибга солиш кабилар алоҳида назорат остига олиниши лозим; саройдаги воситаларнинг, уларнинг ишга чиқишига тайёргарликнинг олиб борилиши, ишга чиқишининг таъминланиши, йўл варақалари ва диспетчерли ҳужжатларнинг тайёрлиги каби жараёнлар аниқ ва раван бошқарилиши керак.

Ташиш воситалари ҳаракатини назорат қилиш шакллари

Маълумки, диспетчерлик гуруҳи техник хизмати кўрсатиш бўлинмаси билан ҳамкорликда автомобилларнинг энг қулай тартиб билан йўлга чиқишларини, уларнинг иш тартибини, кунлик йўл-йўриқлар ва

Йўлдаги ҳаракат тузилишидан фойдаланишни назорат қилишни, ҳужжатларни тўғри ва ўз вақтида расмийлаштиришни, аҳолига, мижозларга хизмат кўрсатишни ташкил этишда тизимли яхшиланишга эришиш ва транспорт воситаларидан фойдаланиш самарадорлигини ошириш кабиларни ишлаб чиқади.

Номарказлаштирилган бошқарув тизимида юк ва йўловчилар ташишни ташкил этиш ва назорат қилиш билан ҳар бир АТК мустақил шугулланади.

Марказлаштирилган фойдаланиш хизмати юк ташишда шаҳардаги бирлашмада вужудга келтирилади. Марказий фойдаланиш хизмати йўловчилар ташийдиган АТК-лари бўлган ҳолда назорат қилади. Автомобиль транспорти ассоциацияларида, автоконцернда юк ташишни марказий фойдаланиш хизматининг диспетчерлик гуруҳи, йўловчилар ташишда — марказий диспетчерлик хизмати назорат қилади.

Шаҳарлараро ташишда, вилоятлар ва республикалараро ташилишида ишлайдиган автомобилларнинг фаолияти минтақа назоратида бўлади. Шу қатори идоралараро диспетчерлик хизмати ҳам назорат қилиши мумкин. Бунда вилоят ҳудудидаги барча автомобилларнинг асосий қисмининг ишига раҳбарлик қилади.

Йўлга чиқарилган барча автобуслар ва автомобиль-таксилар марказий ва йўлдаги диспетчерларга тезкор бўйсунушда бўлади. Диспетчерли тартибга солишда назорат жойлари тезкор-технологик ишлаб чиқариш алоқа воситалари тизими билан бирлаштирилади, улар орқали назорат маълумотлари тўпланadi ва ҳаракатдаги автомобилларни тартибга солиш бўйича тезкор кўрсатмаларни узатади.

Такрорлаш учун саволлар

1. Транспорт корхоналарида ишлаб чиқариш нималардан ташкил топади?
2. Ташкил тизими қандай жараёнлардан иборат?
3. Технологик элементни операциядан фарқи борми?
4. Ишлаб чиқариш даври нима?
5. Транспорт воситаларининг қатновлар сони қандай топилади?
6. Корхона унсурларига нималар киради ва уларнинг корхона фаолиятига алоқаси борми?
7. Транспорт корхоналаридаги ишлаб чиқариш турлари бири-бирдан нима билан фарқ қилади?

8. Нима учун корхоналарнинг бошқарилишдаги тузилмаси бир хил эмас? Ишлаб чиқариш бўғинларида-чи?

9. Транспорт корхонасининг ФХКБ нима билан шуғулланади?

10. Транспорт корхонасининг ФХКБ нималардан иборат, мақсади қандай?

11. Номарказлашган ФХКБси қандай тартибда ишлайди?

12. Ассоциациянинг ФХКБси қандай тартибда ишлайди?

13. Автобус саройи билан автомобиль-такси саройларининг ФХКБларининг фарқи нимада?

14. Транспорт корхоналаридаги ФХКБси таркибида қандай гуруҳлар фаолият кўрсатади?

15. Транспорт воситаларидан фойдаланишда бошқариш шаклларига изоҳ берилсин?

16. Юк ташувчи корхонанинг ФХКБсини бошқариш қандай ташкил этилади?

17. Юк ташишни диспетчерли тартибга солиш нималар билан тавсифланади?

18. Ташишни автоматик диспетчерли тартибга солиш қандай тушунилади?

19. Йўловчилар ташувчи корхонанинг ФХКБсида бошқариш қандай ташкил этилган?

20. Автобус ва такси ҳаракатини ташкил этиш бўйича гуруҳлар ишининг мазмуни нималардан иборат?

21. Автобуслар ва такси ҳаракатини диспетчерли тартибга солиш нималар билан тавсифланади?

22. Қайси шаклларда ташиш воситалари ҳаракати назорат қилинади?

6-б о б . АВТОМОБИЛЬ ТРАНСПОРТИ ХИЗМАТИ КЎРСАТИШ КОРХОНАЛАРИНИНГ ТЕХНИКА ХИЗМАТИ КЎРСАТИШ БЎЛИНМАСИДА БОШҚАРИШ ЖАРАЁНИНИ ТАШКИЛ ЭТИШ

6.1. Автомобиль транспорти хизмати корхоналарининг техника хизмати кўрсатиш бўлинмасини ташкил этиш хусусиятлари

Ҳаракатдаги автомобильга техника хизмати кўрсатиш ва унинг жорий таъмирлаш ишларини ташкил этишнинг техник-иқтисодий кўрсаткичлари

Автомобиль транспорти корхонаси жамоаси олдида турган ташиш режасининг муваффақиятли бажарилишига ҳаракатдаги автомобильга техника хизмати кўрсатиш ва уни жорий таъмирлаш (ТХК ва ЖТ) ишларини ташкил

этиш даражаси таъсир этади. Автомобилларни бекор туриб қолишини ТХК ва ЖТни оқилона ташкил этиш оқибатида бир неча бор қисқартириш мумкин.

ТХК ва ЖТни ташкил этиш даражаси мажмуи техник-иқтисодий кўрсаткич билан баҳоланади, булардан муҳимлари автомобиль саройининг техник тайёргарлик коэффиценти, барча мажмуи техник таъсир кўрсатишга моддий ва меҳнат харажатларининг ҳажми, ТХК ва ЖТнинг сифат кўрсаткичларидир. Ўзгармаган фойдаланиш шароитида (иқлим шароити, йўллар шароити) техник тайёргарлик коэффицентининг миқдори (a_r) автомобилнинг ўртача кунлик босиб ўтиш масофасига ва ТХК ва ЖТ жойида автомобилни туриш вақтига боғлиқ.

ТХК ва ЖТда автомобилни туриш вақтининг a_r миқдорига таъсири автомобилнинг ўртача кунлик босиб ўтиш масофасининг кўпайишига қараб кўтарилади. a_r автомобиль саройи ишининг муҳим кўрсаткичидир, чунки у автомобиль қобилиятига катта таъсир кўрсатади.

Моддий ва меҳнат харажатлари барча мажмуи техник таъсир этишда катта иқтисодий аҳамиятга эга. Юк ташувчи автомобилнинг ташиш таннархида уларнинг умумий миқдори 10—12% ни ташкил этади. Техника хизмати кўрсатишга сарфланадиган харажат эҳтиёт қисм, моддий ва таъмирловчи ишчилар иш ҳақиға ажратиб режалаштирилади. Бир км босиб ўтилган масофаға тўғри келадиган ТХК ва ЖТнинг умумий харажат йиғиндиси ($S_{то}$) қуйидагича топилади:

$$S_{то} = \frac{C_{3.4} + C_m + C_{3.п}}{L}, \text{ сўм/км,}$$

бунда $C_{3.4}$ — эҳтиёт қисмға сарфланган харажатлар, сўм; C_m — таъмирлаш материалларига сарфланган харажатлар, сўм; $C_{3.п}$ — таъмирлаш, ҳамда хизмат кўрсатувчи ишларға иш ҳақи учун сарфланган харажатлар, сўм; L — қабул қилинган вақт ичида автомобилнинг босиб ўтадиган масофаси, км.

Юқорида келтирилган харажатлар АТКларида ТХК ва ЖТ ишларини ташкил этиш даражасини баҳолаш учун жуда муҳим, лекин бундан бошқа харажатларға ҳам таъсир кўрсатади. Масалан, ёнилғи, автоэксплуатацион мой-

лаш материаллари харажатларига маълум даражада автомобилнинг двигателига, ўт олдириш, озиклантириш тизимларига, юритувчи қисмига, автошиналарга кўрсатилган техника хизматининг сифатига ҳам боғлиқ. Демак, ҳаракатдаги автомобиль билан босиб ўтилган масофага тааллуқли ТХК ва ЖТ га сарфланган молиявий ва моддий харажатларнинг миқдори АТКнинг техника хизмати ишини ташкил этиш самарадорлигини баҳолаш учун асосий мезон деб ҳисоблаш мумкин.

Ҳар хил АТКларининг техника хизмати ишини ташкил этиш даражасини солиштиришда фақат юқорида кўрилган мутлақ қиймат билан ($S_{\text{то}}$, a_1) тенглаштириш етарли эмас. Яна ҳақиқий моҳиятини нисбий солиштириш учун корхонада қабул қилинган меъёрий кўрсаткичга тенглаштириш лозим. Автомобилларга ТХК ва ЖТ ишларини ташкил этишда миқдор кўрсаткич билан бир қаторда техник таъсир этишнинг (таъмирлашгача босиб ўтилган масофа, минг км, босиб ўтилган масофага жорий таъмирлаш учун қабул қилинган талабномалар сони ва бошқалар) сифат кўрсаткичида фойдаланилиши мумкин ($\Pi_{\text{тр}}$), яъни

$$\Pi_{\text{тр}} = S N_{\text{тр}} \cdot 1000 : \Sigma L$$

бунда $\Sigma N_{\text{тр}}$ — АТК бўйича маълум аниқ вақт давомида жорий таъмирлаш учун тушган талабномалар сонининг жами; ΣL — автомобилларнинг ўша вақт давомида босиб ўтган умумий масофаси, км.

Автомобилга техник таъсир этишнинг сифатини баҳолашда унинг маълум муддат ичида ёки 1000 км босиб ўтилган масофага тўғри келадиган йўлга чиқишдан кечикиши ва йўлдан техник носозлик туфайли эртaroқ қайтиши каби маълумотлардан фойдаланиш мумкин.

Шуни айтиш лозимки, юқорида келтирилган кўрсаткичлар фақатгина бажарилган ТХК ва ЖТ сифатигагина боғлиқ бўлмасдан, автомобилнинг фойдаланиш шароитига, ҳайдовчининг автомобилга бўлган муносабатига ва унинг малакаси (маҳорати)га ҳам боғлиқ. Шунинг учун техник таъсир этишнинг сифати тенглаштириб баҳолашда юқорида кўрсатилган факторларни ҳисобга олиш лозим.

Хулоса қилиб айтиш мумкинки, автомобилга ТХК ва ЖТни ташкил этиш даражаси автомобиль саройининг

ишлаб чиқариш-хўжалик кўрсаткичларига, пировард натижада АТК амалга ошираётган ташишнинг таннархига сезиларли таъсир этади. Автомобиль унумдорлиги ва ташиш таннархи ТХК ва ЖТни ташкил этиш омилларига боғлиқ эканлигини таҳлил қилиш билан техника хизматининг ишидаги камчиликларини ва уни бартараф этиш йўллари аниқлашга ёрдам бериш лозим.

Автомобилга ТХК ва ЖТ ни оқилона ташкил этиш асослари

Автомобиль транспорти корхонасининг техника хизмати кўрсатиш бўлинмаси транспорт жаранларини керакли моддий-техник

воситалар билан таъминлайди, яъни автомобилларни техник тайёрлаш билан шуғулланади. Ушбу ишга бош муҳандис бошчилик қилади. Унга ишлаб чиқариш техника бўлими, бош механик бўлими, моддий техник таъминот бўлими, техник назорат бўлими, назорат техник жойи, ишлаб чиқаришнинг бошқарув маркази, маълумотларга ишлов бериш ва уларни таҳлил этиш бўлими бошлиқлари ёрдамлашадилар. Булардан ташқари автомобилни таъмирлаш устахонаси, техника хизмати кўрсатиш мажмуи: кунлик хизмат кўрсатиш, 1-техника хизмати кўрсатиш, 2-техника хизматини кўрсатиш, диагностика, таъмирлаш участкалари ва цехлар мажмуи фаолият кўрсатадилар. ТХКБсида 5ё45 киши бўлиши мумкин.

ТХКБси корхонанинг ишлаб чиқариш пойдеворининг ривожланишида умумий техник сиёсатни амалга оширади.

Автомобилга ТХКнинг мақсади — унинг ишлаш қобилиятини сақлаш, буюмлар, тугунлар ва агрегатларнинг ейилиш жадаллигини камайтириш, синишдан сақлаш, нуқсонларнинг пайдо бўлишини аниқлаш, транспорт воситаларининг яхши ташқи кўринишини сақлаш кабилардир.

Баъзи бир буюмлар, тугунлар ва агрегатларнинг иш қобилиятларини тиклаш ёки ўз вақтида алмаштириш йўли билан автомобилда пайдо бўлган носозликни бартараф қилиш учун жорий таъмирлаш ишлари бажарилиши керак.

Амалдаги автомобилга ТХК ва ЖТ тизими қуйидаги ҳолатларга асосланади:

режали-олдини оладиган техника хизматини кўрсатиш сажияси (тавсифи), кўзда тутилган мажбурий ва

даврий бажарилиши лозим бўлган ишлар ва керак бўлган жорий таъмирлаш;

уч поғонали ТХК тизими (КХК, 1—ТХК, 2—ТХК);

автомобилнинг ҳаракатдаги ҳолатини сақлаб туришда умумий иш ҳажмининг катта қисми олдини олиш жараёнлар сажиясига (назорат, созлаш, маҳкамлаш, мойлаш ва бошқалар) тўғри келади;

автомобилнинг босиб ўтган масофасига қараб белги-ланган аниқ даврий меъёردа кўрсатилган хизмат турларининг ўтказилиши;

замонавий ташхислаш техника воситаларини кенг қўлланилиши, аста-секин ва мунтазам даврий хизмат кўрсатишни узайтириш, бажарилиши мажбурий жараёнлар ҳажмининг камайиши.

Автомобилларга ТХК ва ЖТ ишларига харажатларни кўп жиҳатдан ТХК ва ЖТ усулларини ташкил этиш муносибини танлаш, АТКнинг катта-кичикли, унинг ишлаб чиқариш асосларининг жиҳозланишини олдиндан белгилайди. АТКларида ТХК ва ЖТни ташкил этишнинг кўп усуллари қўлланилади, жумладан:

ишлаб чиқаришнинг мажмуини тайёрлаш;

автомобилларга техника хизмати кўрсатишнинг “ягона” усули;

автомобилларга техника хизмати кўрсатишнинг мажмуи усули;

мажмуи-мунтазам иш усули;

агрегатли-минтақали;

агрегатли-қисмли;

автомобилларга хизмат кўрсатишнинг мунтазам иш усули.

Ишлаб чиқаришнинг мажмуини тайёрлаш — шундай усулки, бунда автомобилларга ТХК ва ЖТни ташкил этиш мутлақо янги технологик талабга биноан шакллантирилган махсус ишлаб чиқариш бўлинмасида бажарилади. Бу эса ТХК ва ЖТ жараёнларини марказдан бошқаришга (ЦУП) имкон беради.

Айрим корхоналарда ишлаб чиқаришни марказдан бошқариш (ЦУП) тизимини амалда қўллаш АТКнинг техника хизматини автоматик бошқариш тизимига ўтказишда муҳим қадам ҳисобланади.

Автомобилларга техника хизмати кўрсатишнинг “ягона” усули — бунда автомобилга ТХК маълум масофа босиб ўтилгач, битта мунтазам иш йўлига қабул қилинади ва унда бажарилади. Автомобилнинг бир марта киришида 1-ТХК ва 2-ТХКларда мўлжалланган жараёнлар бажарилади, аммо уларнинг иш ҳажми ўзгартирилади. Мунтазам иш йўлида бир нечта жойлар (одатда бешта) ўрнатилади, уларда барча хизмат кўрсатиш мажмуи бажарилади.

Автомобилларга ТХКнинг мажмуи усули — бунда барча 2-ТХКдаги ишлар икки қисмга бўлинади, автомобилни икки марта қабул қилишда хизмат кўрсатилади. Ҳар бир қабул қилишда мунтазам иш йўлида автомобилга хизмат кўрсатилади, бунда 1-ТХК иш ҳажмлари ва 2-ТХК жараёнининг маълум қисми бажарилади. Навбатдаги ТХК оралиғида автомобилнинг босиб ўтадиган масофаси 1-ТХКда белгиланган меъёрдан биров юқори ва 2-ТХКдагига қараганда камроқ масофага мўлжалланади.

Автомобилларга ТХК ва ЖТ жараёнларининг мажмуи — мунтазам иш усули йирик корхоналарда самарали қўлланилиши мумкин. Бунда кўп миқдордаги бир маркали автомобиллар бўлиши лозим ёки маркашаштирилган ТХК шаҳобчалари, корхоналари доимий бир маркали автомобиллар саройига мўлжалланган. Ушбу усулнинг моҳияти бир неча узлуксиз иш йўллари (уч, тўрт ва ундан ортиқ) яратилиб, уларнинг ҳар бирининг биринчи жойи 1-ТХК маълум жараёнларни бажаришга ихтисослаштирилади. Кейинги жой автомобилнинг маълум агрегатлар гуруҳи ва тизимига 1-ТХК ва 2-ТХКни бажаришга ихтисослаштирилади.

Автомобилларга ТХК ва ЖТни агрегатли-минтақали усулида 2-ТХКни жорий таъмирлашнинг баъзи бир ишлари бир неча қабул қилишда амалга оширилади, бунда ушбу қабул қилишлар 2-ТХКни режадаги бажариш кунларига қатъий тўғри келиши лозим. 2-ТХК режали қабул қилишнинг сонига қараб АТКда бир неча 2-ТХК ва ЖТ худудларини ташкил топтирилади, улар автомобилнинг маълум алоҳида агрегатлари ва тизимига ихтисослаштирилади.

Автомобилларга ТХК ва ЖТни агрегатли-қисмли усулида АТКларида тузилган ишчи бригадалар (қисмлар) ТХК бажарадилар ва барча жорий таъмирлаш ишлари автомобилларнинг маълум агрегат гуруҳларига қатъий бўлинган ҳолда амалга оширилади.

Автомобилларга ТХК ни мунтазам иш усулида бажарилганда ишчи ўринлар технологик жараёнларнинг қатъиян кетма-кетлигига қараб жойлаштирилади; меҳнат объекти узлуксиз иш йўлининг барча жараёнлари узлуксиз ва бир хил суратда ўтади.

6.2. Автомобиль транспорти хизмати кўрсатиш корхоналарининг техника хизмати кўрсатиш бўлинмасини ташкил этиш

Транспорт корхоналарида автомобильга ТХК ва ЖТ жараёнларини ташкил этиш

Янги техника ва илғор технологияни қўллашга асосланган равишда автомобильга ТХК ва ЖТ жараёнларини ташкил этиш АТКнинг техника хизматининг асосий бурчидир.

Бунинг учун АТКнинг техника хизмати корхонанинг ишига, уни ишлаб чиқариш фаолиятининг сажиясига ва ҳажмига, фойдаланилаётган ҳаракатдаги таркибнинг сони ва турига, маҳаллий эксплуатация шароитига, йиллик ва ўртача кунлик босиб ўтиладиган масофаларга, хизмаг кўрсатиладиган оқимларга нисбатан АТКнинг ҳудудда жойланишига, автомобилларнинг фойдаланиш тартибига мос келадиган моддий-техника базасига (бинолар, иншоотлар, ТХК ва ЖТ учун техник воситалар ва бошқалар) эга бўлиши лозим.

АТКларининг техника хизматининг марказлаштириб бошқариладиган ташкилий тузилиши қуйидаги бўлинмалардан иборат: бош муҳандис, бўлим бошлиқлари, ишлаб чиқариш бошлиқлари, ишлаб чиқаришни бошқариш маркази.

АТКларининг техника хизмати кўрсатиш бўлинмаси нималар билан шуғулланадилар?

Ишлаб чиқаришнинг техника бўлими (ИТБ) янги техника ва технологик жараёнларни амалда қўллаш, меҳнат муҳофазаси ва техника хавфсизлиги, ишлаб чиқаришдаги шикастланишлик (жароҳатланиш) сабабларини ўрганиш ва уларни бартараф қилиш чораларини қўллаш, ходимларни техник ўқув йўлини ташкил этиш билан тайёрлаш ва ишчи ва муҳандис-техник ходимларнинг малакасини ошириш, корхонада ихтирочилик ва уни оқилона ташкил этишга раҳбарлик қилиш, ҳаракатдаги

таркибни ҳисобга ва рўйхатга олиш ишларини бажариш, техник меъёрлашлар ва йўриқномаларни тузиш, ностандарт жиҳозларнинг лойиҳасини ишлаш, ишлаб чиқариш минтақаси ва жиҳозларини қайта қуриш каби режалар ва омилларни ишлаб чиқади.

Бош механикнинг бўлими (БМБ) бинолар, иншоотлар, энергия — кучлар ва санитария-техник хўжаликларининг техник жиҳатдан ишга яроқли ҳолатда сақланишини таъминлайди, ишлаб чиқариш жиҳозларини, асбоб-ускуналарни таъмирлашни ташкил этади ва улардан тўғри фойдаланишни назорат қилади.

Моддий-техник таъминот бўлими (МТТБ) — моддий-техник таъминот бўйича талабномалар тузади, корхоналарни барча зарур моддий воситалар билан мунтазам таъминлашни ташкил этади, омборхона — хўжалик ишларини қулай ташкил этишни таъминлайди.

Техник назорат бўлими (ТНБ) — таъмирлашни амалга оширадиган, автомобилларга ТХКдаги корхонанинг барча бўлинмалар ишининг сифатини назорат қилади, автомобилларнинг йўлга чиқишини амалга оширади, унинг йўлдаги техник ҳолатини назорат қилади, ишдан қайтишида қабул қилиб олади, автомобилларнинг техник носозлигининг пайдо бўлиш сабабларини таҳлил қилади.

АТКнинг ТХКБ сидаги ишлаб чиқариш бошлиқлари таркибида бир нечта бўлинмалар бўлиши мумкин. Улар қуйидагилар:

ТХК ва автомобиллар ҳамда уларнинг агрегатларини ажратмасдан техник ҳолатини ташхис (Д) қилиш бўлинмалар мажмуи кўпчилик АТКларда ТХКни, тўғри келадиган таъмирлаш ишларини, белгилаб берилган ишларини ва ҳаракатдаги таркибнинг ташхис бўйича ишларини бажаради. Булардан ташқари, бўлинма мажмуига техник таъсир этишнинг ҳар хил кўринишлари: КХК, 1-ТХК, 2-ТХК, Д бажарувчи ихтисослаштирилган ишчилар бригадаси ёки бўғини киради.

Жорий таъмирлаш бўлинмалар мажмуи автомобилнинг носоз агрегатлари, тугунлари ва буюмларини тузугига алмаштириш ишларини бажаради ҳамда автомобилнинг ўзида жорий таъмирлашга хос бўлган маҳкамлаш-созлаш ва бошқа ишларини бажаради.

Мажмуи бўлинмалар, автошиналарни таъмирлаш ҳамда автомобилдан ажратилган агрегатлар, тугунлар ва буюмларни таъмирлаш, янги буюмлар тайёрлаш, баъзида пайвандлаш, мискарлик, дурадгорлик, тикувчилик каби ишларни бажарувчи ишчи бригадалар киради. Ушбу ишлар автомобилнинг айнан ўзидагина эмас, балки корхонанинг бошқа хўжалик фаолиятининг қисмларида ҳам бажарилиши мумкин.

АТКларида автошиналарни таъмирлавчи, резинали-техник буюмлар тайёрловчи бўлинмалар мажмуи, эҳтиёт қисмлар ва материалларни комплектловчи ва ташувчи бўлинмалар мажмуи бўлиши мумкин.

Материаллар омборхонаси АТКсининг ТХКБсидаги ёрдамчи бўлинмалар бўлиб ҳисобланади ва асосий ишлаб чиқариш жараёнларига хизмат қилади.

Ишлаб чиқаришнинг бошқарув маркази (ИБМ) барча ишлаб чиқариш бўлинмалар мажмуига тезкор раҳбарлик қилади ва бошқаради ҳамда эҳтиёт қисмларни комплектловчи ва ташувчи бўлинмалар мажмуи, маълумотга ишлов бериш ва таҳлил этиш бўлимига маълумот ва тезкор раҳбарлик қилади.

Ахборотга ишлов бериш ва уни таҳлил этиш бўлими ишлаб чиқаришнинг бошқарув маркази таркибига киради ва у ТХК режалаштиришни ва белгилаб берилган ишларни техник таъсир кўрсатишни ҳисобга олиш ҳужжатларида кўрсатилган ишларни меъёрлаш ҳамда натижаларига қараб, АТКсининг ТХКБ фаолиятини таҳлил этиш лозим бўлган техник маълумотларни йиғиш, тизимлаш ва уларга ишлов бериш кабиларни амалга оширади.

Автомобилларга ТХК ва ЖТ ишларини ўз вақтида, сифатли бажарилиши фақат танланган ишнинг ташкил этиш тизимидагина боғлиқ бўлмасдан, корхонанинг ТХКБсидаги бўлимлар фаолиятини қулай тартибда ишлашига ҳам боғлиқ. ТХК ва ЖТ минтақаларининг иш тартиби автомобилларнинг йўлда ишлаш тартибига ҳамда корхонанинг моддий техника базаси билан жиҳозланишига боғлиқ.

1-ТХКни сменалар орасида ўтказиш мақсадга мувофиқ. 2-ТХК ва ЖТ минтақасининг фаолияти одатда 2—3 сменада аксарият кундуз куни, баъзида кечки сменада 2-ТХК ва ЖТ бажарилади, кечки сменада — асосан авто-

мобилдан фойдаланилаётганда пайдо бўлган нуқсонларни бартараф этилади.

АТКларининг ёрдамчи қисм ва цехлари асосан кундуз куни ишлайди, қисман кечки сменада ҳам ишлайди.

Автомобилга ТХК ва ЖТ минтақаларини нормал фаолият кўрсатишлари учун омборхона ишларини қулай ташкил этиш катта аҳамиятга эга.

Транспорт корхоналарининг ТХК даги ёрдамчи бўлинмалар ишини ташкил этиш

Автомобиль транспорти корхонасининг ТХКБдаги ёрдамчи бўлинмаларга асбобсозлик хўжалиги, таъмирлаш хўжалиги (корхонадаги ускуналарни таъмирлаш бўйича), энергетика хўжалиги, омборхона хўжалиги ва корхона ичидаги ташиш воситалари киради.

АТКнинг ТХКБдаги ёрдамчи бўлинмаларининг асосий вазифалари корхонанинг ФХКБ нормал фаолият кўрсатиши учун моддий шароит яратишдир. Шу билан бирга ҳар бир ёрдамчи бўлинмалар шундай ташкил этилган бўлиши лозимки, унда ҳар бир ишчи ўрнидаги ижрочи бир текис ва юқори унумли ишлаши таъминлансин. Бу кўп жиҳатдан АТКдаги асосий ва ёрдамчи ишларнинг ўзаро таъсир кўрсатишини ташкил этилишига боғлиқ. Агарда ёрдамчи ишларни ташкил этиш тараққиётли давом эттирилмаса, ҳеч бир минтақа юқори унумли ишлаши мумкин эмас.

АТКнинг асбобсозлик хўжалиги ишлаб чиқариш қисмлари ва ишчи ўринларини мунтазам ва ўз вақтида асбоблар билан таъминлаш, асбобларнинг мақсадсиз ишлатилишини ва ортиқча сақланилишини камайтириш учун, асбоб сифатини ва ундан фойдаланишни қулай ташкил этилишини ошириш, асбобни тайёрлашга, сотиб олишга, сақлашга ва фойдаланишга сарфланадиган харажатни камайтириш учун мўлжалланган.

АТКнинг таъмирлаш хўжалиги автомобилга ТХК ва ЖТ жараёнларини бажариш ҳамда АТКда жойлашган ҳар хил ускуналарга турли хилдаги ёрдамчи жараёнларни амалга ошириш учун мўлжалланган. Таъмирлаш хўжалигининг асосий вазифаси ускуналарни ҳар доим ишга тайёр ҳолатини сақлаб туришдан иборат. Ускуналарни таъмирлаш бўйича иш режасини тузиш ускуналарнинг техник ҳолатини аниқлашдан бошланади.

АТКнинг энергетика хўжалиги ишлаб чиқаришни барча турдаги энергия билан узлуксиз таъминлаб туриш учун хизмат қилади. Сарфланадиган энергияни режалаштириш учун ҳар бир тур энергияга сарфланадиган солиштирма меъёр бошланғич маълумот бўлиб хизмат қилади.

АТКнинг омборхона хўжалиги корхонадаги моддий-техника таъминотини ташкил этишда катта аҳамият касб этади. Ушбу хўжалик моддий мулкларни сақлаш ва корхонанинг барча бўлимларини мулклар, эҳтиёт қисмлар ва шунга ўхшашлар билан мунтазам таъминлаш учун фаолият кўрсатади.

Корхона ичидаги ташиш воситаси ТХКБсининг фаолиятини амалга оширилиши учун, яъни ҳудуддаги цехлар, қисмлар, ТХК ва ЖТ минтақалари орасидаги ҳар хил юкларни ташиш учун хизмат қилади.

6.3. Автомобиль транспорти корхоналарида техник назорат, ихтирочилик ва рационализаторликларни ташкил этиш

Техник назоратни ташкил этиш Автомобилнинг техник ҳолатини назорат қилишни оқилона ташкил этиш автомобиль транспорти корхонасидаги ТХКБ сининг муҳим вазифасидир. Техник назорат ёрдамида нуқсонларни пайқаш (аниқлаб олиш) ва олдини олиш (огоҳлантириш), нуқсонни келтириб чиқариши мумкин бўлган нормал ишлаб чиқариш шароитидан фарқланадиган камчиликларга ва четга чиқишга йўл қўймаслик лозим.

АТКдаги техник назорат бўлимининг вазифасига қуйидаги ишларни бажариш киради:

автомобилларга ТХК тартибини ва жорий таъмирлаш режаларининг бажарилишини назорат қилиш;

автомобиль саройи, автомобиль ва агрегатларнинг техник ҳолатларини аниқлаш ҳайъатида қатнашиш;

АТКдаги назорат-ўлчов воситаларининг ҳолатини кузатиш;

бош муҳандис ва маҳаллий қўмигага АТКдаги бўлинмаларнинг ишлаб чиқарган маҳсулотларининг сифати ҳақида, ҳайдовчининг айби билан шикастланган автомобиль ва агрегатлар ҳақида ҳар ойлик маълумотни топшириш;

янги ва тўлиқ таъмирланган автомобиллар ва агрегатларнинг сифати ва юривчанлиги бўйича материалларни (маълумотларни) тартибга солиш (тизимлаш, гуруҳларга ажратиш) ва таҳлил қилиш;

янги ва тўлиқ таъмирланган автомобиллар, двигателларни чиниқтириш ва уларга қўшимча ишлов бериш қоидаларига риоя этилишини назорат қилиш; лозим бўлса ишлаб чиқарувчи заводларга — тайёрловчиларга ва автомобилни таъмирлаш корхоналарига норозилик билдириш;

спидометрларнинг тўғри кўрсатишини даврий текшириб бориш ва ёнилғи аппаратларини ишлатилган газларнинг ҳолатига қараб созланишини текшириш ва шунга ўхшашлар.

Автомобилларга техника хизмати кўрсатилгандан кейин қабул қилиш ТХК минтақасининг устаси томонидан ҳар сменада ёзиб бериладиган ишчи варақасига техник назорат устасининг имзоси қўйилиши билан тасдиқланади.

Техник назорат бўлимидаги усталарнинг ишининг сифатига ТХКнинг ҳажми тўлиқ бажарилиши ва бажарилган жорий таъмирлаш ишларининг усталари томонидан назорат қилинганч нуқсонларнинг бўлмаслиги, бунинг оқибатида — йўлдан техник носозлик сабабли қайтиб келган автомобиллар сонининг камлиги мезон бўла олади.

АТКдаги техник назорат бўлимига яна корхонага қабул қилинадиган эҳтиёт қисмлар, материаллар, ёнилғи-мойлаш материалларини назорат қилиш мажбурияти юкланган; яна нуқсонларни аниқлаш ва ҳисобга олиш юклатилган.

Транспорт корхоналарида ихтирочилик ва рационализаторликларни ташкил этиш асослари

АТКлардаги ТХКБсининг вазифасига ижодий фаоллик (ихтирочилик ва рационализаторликларни ташкил қилиш ва режалаштиришлар) киради.

Ҳар қандай корхона ва фирмаларда бўлиши керак бўлган илмий-тадқиқот, тажриба-конструкторлик ишлари (НИОКР) каби АТКларида ҳам ихтирочилик ва оқилона ташкил этиш бўйича бюро ёки бўлим тузилиши мумкин ёки бошқача айтганда, ижодий фаоллик гуруҳлари, АТКларида ихтирочилик ва рационализаторликлар бўйича бўлим ёки бюро (БРИЗ) тузилиши мумкин. Унга бўлим

бошлиғи ёки ихтирочилик ва рационализаторлик бўйича муҳандис бошчилик қилади (бошқаради).

АТКнинг цехлари ва қисмларида ихтирочилик ва рационализаторлик ишлари бўйича цех (қисм) раҳбарлари амалга оширадилар. Республика ихтирочилик ва рационализаторлик жамиятининг базиси бўлиб АТКлардаги бўлим ёки бюрolar ҳисобланади ва улар ўзарo мувофиқлаштирилади.

Ихтиро учун мўлжаллаб тузилган талабнома Республика Президенти ҳузуридаги Вазирлар Маҳкамаси Давлат қўмитасининг ихтирочилик ва кашфиётлар ишлари бўйича бўлимига топширилади. Қўмита таркибидаги давлат патент экспертизалари илмий-текшириш институти ихтиролик деб тушган талабномани қараб чиқади, уларнинг янгилигини аниқлаш учун текшириш ўтказади ва ихтироларнинг фойдалиги ҳақидаги хулосаларни тегишли ташкилотларга етказишни ташкил этади. Ушбу хулосалар асосида Давлат қўмитасининг ихтирочилик ва кашфиётлар ишлари бўйича бўлими ихтирочига ўз ихтироси учун олган ҳуқуқ ҳужжати берилиши билан боғлиқ бўлган масалаларни ечади.

Агар кашфиёт илмий масалалар ечимига эга бўлса, у ҳолда ихтиро техник масаланинг ечими бўлади.

Рационализаторлик — таклифлар бўлиб техникадан фойдаланишни мукамаллаштириш, маҳсулот ишлаб чиқаришни, ишлаб чиқариш технологиясини, меҳнатни муҳофаза қилиш усулларини такомиллаштириш бўйича таклифлар ҳисобланади, яъни маълум техник масалаларнинг ечими, ихтироси бўлиб ифодаланади. Рационализаторлик таклифларига яна ишлаб чиқаришда ҳал қилувчи ташкилий-техник масалалар, яъни меҳнат унумдорлигини оширишга, ускуна ва моддий ресурслардан самаралироқ фойдаланишга имкон берадиган таклифлар ҳал қи-ради. Ушбу таклифларни одатда ташкилий-техник ёки ташкилий-ишлаб чиқаришлар деб атайдилар.

Ихтирочилар ва рационализаторлар фаолияти ҳар томонлама рағбатлантирилади. Уларнинг муаллифларига Республикада хизмат кўрсатган ихтирочи ва Республикада хизмат кўрсатган рационализатор фахрий унвонлари берилиши мумкин.

Ҳозирги вақтда Республика Президенти ҳузуридаги Вазирлар Маҳкамасининг Олий Аттестация Комиссиясининг қарори билан махсус илмий кенгашлар кашфиёт ва ихтиро-

лар муаллифларига фанлар номзоди ёки доктори илмий даражаларини беришлари мумкин. Бунинг учун кашфиёт ва ихтиролар катта халқ хўжалиги аҳамиятига эга бўлиши лозим. Муаллиф диссертация ҳимоя қилмайди, кашфиёт ва ихтироларнинг аҳамиятига қараб илмий даража берилади.

Муаллифнинг кашфиёт ва ихтироларига кашфиётлик дипломи топширилади ҳамда улардан олинаётган иқтисодий самаранинг 2 фоизи миқдорда муаллифга пул мукофоти берилади.

Такрорлаш учун саволлар

1. ТХК ва ЖТнинг харажат гуруҳлари нималардан иборат?
2. Нима учун автомобилларга ТХК ва ЖТ ишлари бажарилади?
3. Корхонада ТХК ишини ташкил этиш даражаси қандай баҳоланади?
4. Автомобилга ТХК мажмуи нималардан иборат?
5. Автомобилга ТХК ва ЖТ тизими қайси ҳолатларга асосланади?
6. ТХК ва ЖТ усуллари нималарни ўз ичига олади?
7. ТХКБсининг ташкилий тузилиши келтирилсин?
8. ТХКдаги ёрдамчи бўлинмаларнинг иши қандай ташкил этилади?
9. Техник назорат ўтказиш нима учун шарт?
10. Техник назорат бўлимининг вазифалари келтирилсин?
11. Транспорт корхоналарида ихтирочилик билан рационализаторликнинг фарқи нимада?
12. Ихтирочилик муаллифга нима беради?

7-БОБ. АҲОЛИ АВТОМОБИЛЛАРИГА ТЕХНИКА ХИЗМАТИ КЎРСАТИШ КОРХОНАЛАРИДА ТЕХНИКА ХИЗМАТИ КЎРСАТИШ ВА ЖОРИЙ ТАЪМИРЛАШНИ ТАШКИЛ ЭТИШ

7.1. Техника хизмати кўрсатиш ва жорий таъмирлашни ташкил этиш тартиби

Хизмат кўрсатиш ҳужжатлари Аҳоли автомобилларига ТХК ва ЖТда автомобилга техника хизмати кўрсатувчи корхона учун қуйидаги ҳужжатлар ишлатилади: юк, енгил автомобиллар, автобуслар, автопоездлар. Техник ҳолатига хавфсизлик талаблари. Текшириш усуллари;

карбюраторли автомобиллардан чиқадиган газлардаги углерод оксиди ва углеводород таркибининг меъёрини ўлчаш усули хавфсизлик талаблари;

енгил автомобилларни сотиш олди тайёргарлиги;

автомобилга ТХК корхонасида енгил автомобилларнинг таъмирлашдан ўтган кузов ва кузов буюмларини қабул қилиш, таъмирлаш ва қайтариб топшириш;

хизмат кўрсатиш сифатини мажмуий бошқариш бўйича корхоналар стандартлари;

шахсий енгил автомобилларга ТХК ва ЖТ ҳақида ҳолат;

шахсий енгил автомобилларга кафолатли кўрсатиш ҳақида ҳолат;

енгил автомобилларни жорий таъмирлашда қайта тикланишга ва фойдаланишга тааллуқли буюмлар, тугунлар ва агрегатларни аҳолидан сотиб олиш учун қабул қилиш тартиби ва ҳисоб-китоб ўтказиш ҳақида ҳолат;

енгил автомобилларнинг эҳтиёт қисми, техника хизмати кўрсатиш, таъмирлашга прејскурантлар;

автомобилларни таъмирлаш бўйича қўлланма;

автомобиллардан фойдаланиш бўйича йўриқнома;

енгил автомобилларга сервис китобчаси;

автомобилларнинг эҳтиёт қисмларининг каталоги;

корхонада бажариладиган ишлар ва хизматлар рўйхати;

енгил автомобилларга ТХК ва Т даги ишларнинг тури бўйича технологик ҳужжатлар.

Автомобилларга ТХК корхонасида ишни ташкил қилиш асоси бўлиб шахсий енгил автомобилларга ТХК ва Т ҳақидаги меъёрланган техник, ташкилий ва технологик ҳужжатлар хизмат қилади. Ушбу ҳужжатлар автомобилларга ТХК ва Т корхона ва ташкилотлар учун мажбурий. Шу билан бирга меъёрланган техник ҳужжатларни ишлаб чиқувчилар ва автомобилга техника хизмати кўрсатувчи тизим учун ходим тайёрлайдиганларнинг қайси идорага қарашлигидан қатъи назар ҳолатда кўрсатилган талабларга бирдек риоя қиладилар.

Буюртмаларни қабул қилиш, расмийлаштириш ва бажариш

Автомобилнинг эгаси (мулкдор) автомобилни ТХК корхонасига ўз ҳисобидан олиб келади. Буюртма олдиндан телефон орқа-

ли ёздириб қўйилиши мумкин. Автомобилларга ТХК шаҳобчасида автомобилга ТХК ва ЖТ учун буюртма расмийлаштириш, буюртманинг бажарилишини ҳисобга олиш, автомобилни буюртмачиларга қайтариб топширишни расмийлаштириш тегишли тасдиқланган ҳужжат айланмаси (қабул қилишда бажариладиган ишларга буюртмалар, техник паспорт ва сервис китобчаси лозим, қайтариб топширишда — буюртма — наряднинг нусхаси (кўчирмаси) ва сервис китобчаси бажарилган тегишли ТХК иши ҳақида тасдиқловчи белги билан).

Автомобилларга ТХК ва ЖТни бажармоқликка буюртмалар автомобиль эгаси томонидан ёзма хат қўринишида, ўз навбатида корхона раҳбари ва бош ҳисобчилар тасдиқлаган ёзма кафолатли хат берилади.

Буюртмаларни расмийлаштириш буюртмачининг шахсини тасдиқлайдиган ҳужжат ва автомобилнинг техник паспорти айнан кўрсатилади.

Буюртмачининг буюртмаси автомобилларга ТХК корхонаси томонидан бажаришга буюртма-наряд билан қабул қилади. Буюртма-нарядда буюртмачи билан келишилган тегишли ТХК ва ЖТ бўйича ишлар рўйхати, ишларнинг бажарилиши учун зарур бўлган эҳтиёт қисмлар ва материалларнинг номлари, шу қатори буюртманинг бажарилиш муддати ҳам кўрсатилади.

Буюртма-нарядни расмийлаштиришда қабул қилиш-топшириш акти тузилади, лозим бўлса барча нуқсонлар, буюртмани бажара олмаслик ва тузукмасликлар қайд қилинади.

Буюртмалар қабул қилинадиган ва расмийлаштириладиган жойда қуйидаги материаллар осиб қўйилади:

автомобилларга ТХК шаҳобчасида кўрсатиладиган хизматларнинг қоидаси;

автомобилларга ТХК шаҳобчаси ва буюртма-столининг иш тартиби;

автомобилларга ТХК шаҳобчасида бажариладиган ишлар ва хизматлар рўйхати;

автомобиллар ишлаб чиқариш заводининг кафолат мажбурияти;

буюртмани расмийлаштиришда ҳужжатларни тўлдириш шаклларининг намунаси;

автомобилларга ТХК шаҳобчасининг манзилгоҳи ва телефон рақами;

буюртмалар қабул қилиш бўйича тезкор маълумотлар; автомобилларга ТХК шаҳобчасининг раҳбарияти томонидан фуқароларни қабул қилиш тартиби;

яқин атрофдаги автомобилларга ТХК шаҳобчаларининг манзилгоҳлари.

Буюртма-столи хонасида таклиф ва тақриз китобчаси, эҳтиёт қисмлар, ТХК ва ЖТ ларга прејскурантлар бўлиши лозим.

Барча юқорида келтирилган ишлар ва жараёнларни автоматик информатсион бошқариш мақсадга мувофиқ.

Юқорида келтирилган фикрлардан маълумки, автомобилларга ТХК корхоналаридаги жараёнларни, ташкилий тузилишини оқилона ташкил этиш ва уларнинг нормал фаолиятини таъминлаш ўта мураккаб муаммодир.

Эҳтиёт қисмларга бўлган талабни аниқлаш

Эҳтиёт қисмлар билан таъминлаш тизимининг сифатли ва самардорли фаолият кўрсатишлари бир қатор кўрсаткичлар билан ифодаланади:

етишмайдиган эҳтиёт қисмлар ҳажми;

буюртмаларни бир бор сўралишиданоқ таъминланиш миқдори;

буюртмаларни тезда ва режали бажарилиш вақти;

маҳсулот (хизмат кўрсатиш, иш) бирлигига тўғри келадиган захирадаги эҳтиёт қисмларнинг солиштирма қиймати ёки меъёрланган захиранинг нисбий қиймати;

харажатлар муомаласининг даражаси ва ҳ.к.

Исталган ҳисобли даврга юқори аниқликда керак бўлган эҳтиёт қисмларни ҳисобга олишни механизациялаш ва автоматлаштириш даражасига эришилгандагина топиш мумкин. Буюмлар (деталлар) сарфланиш меъёри кўпгина омилларни ҳисобга олишни талаб қилади: фойдаланиладиган автомобиль саройининг техник ҳолати ва ўсиши, унинг ҳар хил фойдаланиш шароитига эга бўлган ҳудудлар бўйича тарқалиши, эҳтиёт қисмларнинг конструкцияси ва тайёрланиш технологиясидаги ўзгаришлари, истеъмолчиларнинг молиявий имконияти, бошқа автомобилларни таъмирлаш учун буюмларнинг тайёрланиши ва шунга ўхшашлар.

Шахсий енгил автомобилларга ТХК шаҳобчаларининг эҳтиёт қисмларга бўлган эҳтиёжи автомобилларга ТХК шаҳобчасида хизмат кўрсатиш учун режалаштирилган автомобиллар сонини (A_n) ҳар бир номдаги эҳтиёт қисмга режалаштириладиган солиштирма эҳтиёжни (q_{n34}) кўпайтириб топилади:

$$Q_{3,4} = A_n \cdot q_{n34} .$$

Эҳтиёт қисмга бўлган солиштирма эҳтиёж умумий кўринишда фойдаланиладиган эҳтиёт қисмлар миқдорини ($Q_{p,n}$) автомобилларга ишчи жойида хизмат кўрсатиш ишчи жойларининг сонига ($A_{p,n}$) бўлиб топилади:

$$q_{3,4} = Q_{p,n} : A_{p,n}$$

Ҳозирги вақтда эҳтиёт қисмларга бўлган эҳтиёжлар иқтисодий-математик усуллар ва ЭҲМларини қўллаш билан топилади. Бунинг учун объектнинг тузилиши ва бошқаришнинг ташкилий тузилишини тўғри танлаш ва бунёд этиш, тизимдаги элементларнинг тузилиши орасидаги мутаносибликни ва уларнинг ўзаро таъсирини аниқлаш лозим.

Ташкил этиш — илмий-техник тараққиёт режаларини, ҳамма режалар тизимини амалга оширишда ишлаб чиқариш муносабатларини барча шакллари билан қамраб олганлиги учун маълум кафолат ҳамдир. Ташкил этиш пировард натижада иқтисодий ечим фаолиятини, инсонни ишлаб чиқаришга таъсирини аниқлайди.

Обунали ТХКни ташкил этиш Автомобилларга ТХК корхоналарида хизмат кўрсатишнинг илғор шаклларида бири фуқаролар ва ташкилотларнинг автомобилларига обунали (абонентли) хизмат кўрсатиш ҳисобланади. Бунда автомобилларга ТХК корхонаси ва автомобиль эгаси (бундан буён “обуначи” деб атаймиз) орасида ҳаракатдаги прејскурантнинг белгиланган баҳоси бўйича хизмат учун 1 йил муддат давомида тўланадиган шартнома тузилади.

Обунали автомобилга ТХК учун техник ҳолати талабга жавоб берадиган маълум марка ва андозадаги автомобиллар қабул қилинади, бунда эксплуатация (фойдаланиш) муддати 8 йилдан юқори бўлмаслиги керак.

Обунали хизматга қабул қилинадиган автомобиллар сони (N_a) қуйидаги автомобилларга ТХК корхоналаридаги ишчи жойларининг сони (P_n) ва обунали автомобиллар сони орасидаги муносабатлари бўйича топиш мақсадга мувофиқ, яъни $P = 15$ бўлса; $N_a = 180$; 30 бўлса 450, 40—680, $P_n = 50$ бўлса; $N_a = 950$ бўлиши мумкин.

Автомобилларга ТХК корхоналарида тўловчи обуна хизматида қуйидаги кўрсатиладиган хизмат турлари киради: автомобилнинг конструкцияси, эксплуатацияси, ТХК ва Т ларнинг хусусиятлари бўйича маслаҳат бериш; автомобилни умумий ювиш (йилда 6 марта); иккита талон бўйича хизмат кўрсатиш ҳисобидан сервис китобчасининг талонлари бўйича мажмуи операция ўтказиш (фойдаланиш материалларининг қийматисиз); автомобилнинг агрегатлари, тугунлари ва тизимларига жорий таъмирлаш (эҳтиёт қисмлар ва материалларнинг қийматисиз), бундан кузов ишлари (тунукачилик, пайвандлаш, тикув ишлари ва бўяшлар) истисно.

Автомобилга ТХК ва ЖТ учун зарур бўлган эҳтиёт қисмлар ва материалларга обуначи томонидан қўшимча тўлайди, автомобилларга ТХК корхонасида эса ноёб ҳисобланган эҳтиёт қисмларга бўлган эҳтиёжни 15 кун муддат ичида таъминлайди.

ТХК бўйича обунали хизмат кўрсатишдан тушган буюртма 1 ишчи куни давомида қондирилади (сервис китобчасининг талонлари бўйича), жорий таъмирлаш бўйича эса таъмирлаш ва эҳтиёт қисмларни бор-йўқлигига қараб 10 ишчи кунлари давомида бажарилади.

Обуначи ўз автомобилни автомобилларга ТХК корхонасига келтиришидан 1—3 кун илгари телефонда ёки ўзи шахсан келиб, ўтказиладиган ишлар учун автомобилни қайси куни ва қайси вақтда ҳозир қилишини келишди. Бунда ўтказилиши лозим бўлган ишлар сервис китобчасининг талони бўйича автомобилнинг босиб ўтган масофасига асосан, таъмирлаш эса — обуначининг буюртмасига ва автомобилни кўришга қабул қилувчи устанинг натижаларига биноан аниқланади. Автомобилни автомобилларга ТХК корхонасига олиб келиш обуначининг ҳисобидан ёки автомобилларга ТХК корхонасининг воситаси билан амалга оширилади.

Обуначи қуйидаги имтиёзли ҳуқуқларга эга: йўл-транспорт ҳодисалари оқибатида пайдо бўлган кузов ишларини

бажариш лозим бўлса; автомобилнинг сиртқи юзаларига занглашга қарши қоплама қоплаш керак бўлса; йўл-транспорт ҳодисалари оқибатида автомобилнинг агрегатлари ва тугунларининг ишлаш қувватини тиклаш лозим бўлса.

Автомобилларга ТХК ва ЖТ учун автомобилнинг эгаси умумий навбат билан автомобилларга ТХК корхонасидан обуна олиши мумкин, аммо автомобили кафолатли фойдаланиш муддатида бўлган навбатдан ташқари обуна олиши мумкин, обунаси борлар эса кейинги йилга муддатини суриши автомобилларга ТХК корхонасида кучга эга бўлган қонунчилик асосида бўлади.

Обунани олган автомобилнинг эгаси автомобилларга ТХК корхонасининг номига ариза беради. Рухсат олган обуначи автомобилини автомобилларга ТХК корхонасига келишилган кунга олиб келади, автомобилнинг техник ҳолати аниқланади ва I-шаклда келтирилган далолатнома тузилади.

1-шакл

Автомобилнинг техник қарори бўйича далолатнома

_____ маркали _____ давлат рақамли
_____ сонли двигатель _____ сонли шасси
фуқаро _____ тегишли
яшаш манзили _____
телефон рақами _____
Автомобилнинг фойдаланишдан бошлаб босиб ўтган масофаси _____ минг км
Автомобилнинг ишлаб чиқарилган йили _____
1. Ҳолати, комплектлиги _____
2. Қўшимча тавсиялар _____
3. Хулоса _____
4. Автомобилларга ТХК корхонасининг вакили томонидан тузилган далолатнома _____ вазифаси, фамилияси, исми-шарифи
“ _____ ” _____ 200 _____ й.
Уста _____ Эгаси _____
ИМЗО ИМЗО

Автомобилни обунали ТХК ва ЖТга қабул қилинганда автомобилларга ТХК корхоналари ва автомобилнинг эгаси (обуначи) орасида шартнома тузилади (2-шакл).

Автомобилга обунали ТХК ва ЖТ учун _____ сонли шартнома
 “ _____ ” _____ 200 й. _____ ш.

(Автомобилларга ТХК корхонасининг номи)

_____ шахс бир томондан ва _____ фуқаро, “обуначи” деб аталувчи иккинчи томондан, ушбу шартномани қуйидагилар ҳақида тузилди.

I. Шартнома предмети

1. Обуначи топширади, бажарувчи эса обунали ТХК ва ЖТни обуначига тегишли техник жиҳатдан тузук автомобилни (_____ сонли далолатнома “ _____ ” _____ 200 й.) _____ маркали, _____ давлат номерли, _____ сонли двигатель, _____ сонли кузов, _____ сонли шасси, _____ йилда ишлаб чиқарилган, _____ минг км фойдалана бошланганидан бери босиб ўтган масофа.
2. Обунали ТХК ва ЖТнинг келишилган баҳоси _____ сўм.

II. Бажарувчининг мажбурияти

3. Бажарувчи обунали тўлов ҳисобидан қуйидагиларни бажаради:

сервис китобчасининг талони бўйича ТХК даврига мос эксплуатация материаллари ва эҳтиёт қисмларнинг қийматисиз мажмуи операциялар:

ТХК ва ЖТ олдидан автомобилни ювиш; автомобилнинг тугунлари, агрегатлари ва тизимларини жорий таъмирлаш, бундан тунукачилик, пайвандчилик ва бўёқ ишлари истисно.

4. Бажарувчи обуначига бошқа ишларни бажариши лозим бўлса, биринчи навбатда имкон беради.

5. Бажарувчи (ижрочи) обуначига обуна китобчасини тегишли намунада топширади.

III. Обуначининг мажбурияти

6. Обуначи обуна қийматини қуйидаги муддатларда тўлайди: биринчи тўлов _____ сўм шартномани тузишда; иккинчи тўлов _____ сўм

“ _____ ” _____ 200 й. гача

7. Обуначи ижрочи ва ишлаб чиқарган заводларнинг обуна қилинган автомобилни эксплуатация қилиш бўйича тавсияларини бажаришга мажбур.

8. Обуначи ижрочи билан бажариладиган ТХК ва ЖТ ишларнинг куни ва соатини олдиндан келишиб олади.

9. ТХК ва ЖТ ишларини бажариш учун автомобилни автомобилларга ТХК корхонасига олиб келишни обуначи амалга оширади.

IV. Ишларнинг бажарилиш муддатлари

10. Обунали ТХК ва ЖТ га буюртма бериш қуйидаги муддатларда: ТХК ва ташхислаш бўйича — бир кун лавомида; ЖТ — таъмирлашнинг мураккаблиги ва эҳтиёт қисмларнинг борлигига қараб 15 кунгача.

Юқорида келтирилганлардан ташқари ҳисоблашни тартиби, шартномани расмийлаштириш, шартноманинг таъсир этиш муддати ва томонларнинг манзиллари кўрсатилади.

Шартнома тузилгандан сўнг обуначига обуна китобчаси топширилади ва у 3-шаклда кўрсатилгандек бўлиши мумкин.

3-шакл

Автомобилларга ТХК корхонаси бўйича обунали китобча.

Автомобилларга ТХК корхонасида автомобилга ТХК ва ЖТ сонли обуна

Автомобиль эгасининг Ф. И. О. _____
Манзили _____ телефони _____
Автомобилнинг марка ва андозаси _____ Давлат рақами _____
_____двигатель _____ кузов, _____ ишлаб чиқарилган йили _____
Обунани кучга кира бошлаганида эксплуатация қилинганидан бошлаб босиб ўтилган масофаси _____ минг.км
Автомобилнинг техник ҳолати _____
Обунанинг муддати _____ 200 й. дан _____ 200 й.
Обунанинг қиймати _____ сўм.

Эгаси _____
ИМЗО

Уста _____
ИМЗО

“ _____ ” _____ 200 й.

“ _____ ” _____ 200 й.

Орқа томони

АТХККсининг манзили _____ телефони _____
Иш режими _____

Уста _____

Фамилия, исми, отасининг исми _____

Юқори ташкилотнинг манзили ва телефони _____

сонли обуна _____

сонли талон _____

Ишларни ўтказиш учун сервис китобчасининг _____ сонли талони _____

автомобиль, автомобилнинг босиб ўтган _____

масофаси _____ км, _____ давлат белгиси.

Келишилгани бўйича автомобилнинг АТХККсига кириш вақ- _____

ти “ _____ ” _____ 200 й. соат _____

Обуначи _____

Диспетчер (уста) _____

“ _____ ” _____ 200 й.

Худди шу шаклга ўхшаш кузовни ювиш ишлари, жорий таъмирлаш ишлари учун ҳам талон тўлдирилади.

Автомобилларга ТХК корхонаси томонидан қабул қилинган автомобилга обунали ТХК ва ЖТ учун ҳисоб-техник харитаси тўлдирилади.

Обуна шаклида хизмат кўрсатиш автомобиль эгалари учун қулай, чунки хизмат кўрсатишда уларга маълум кафолатлар қўл келади, автомобилларга ТХК корхонасида эса ишлаб чиқаришни яхши режалаштириш ва доимий мижозларнинг автомобилларига мунгазам кузатиб боришни ташкил қилиш имконини оширади.

7.2. Техника хизмати кўрсатиш ва жорий таъмирлашнинг технологик жараёнларини оқилона ташкил этиш

Технологик жараённи оқилона ташкил этиш деб юқори сифатли кам харажат сарфланган ҳолда автомобилнинг ишлаш қобилиятини сақлаб туриш мақсадида бажариладиган ишлар ва операцияларнинг маълум кетма-кетлиги тушунилади.

Автомобилларга ТХК ва ЖТ бўйича ишларнинг асосий қисми ишлаб чиқариш минтақасининг ишчи жойларида бажарилади. Бундан ташқари, озиқланиш тизимининг асбоблари, электротехник, аккумулятор, шиналарни тиклаш, чилангарли-механик ва бошқа ишлар автомобилдан ажратилган тегишли тугунлар ва агрегатларни махсус ишлаб чиқариш қисмларида қисман бажарилади.

Технологик жараённи ташкил этиш асосига қуйидаги функционал тартиб қабул қилинган: ТХК ва Т учун авто-

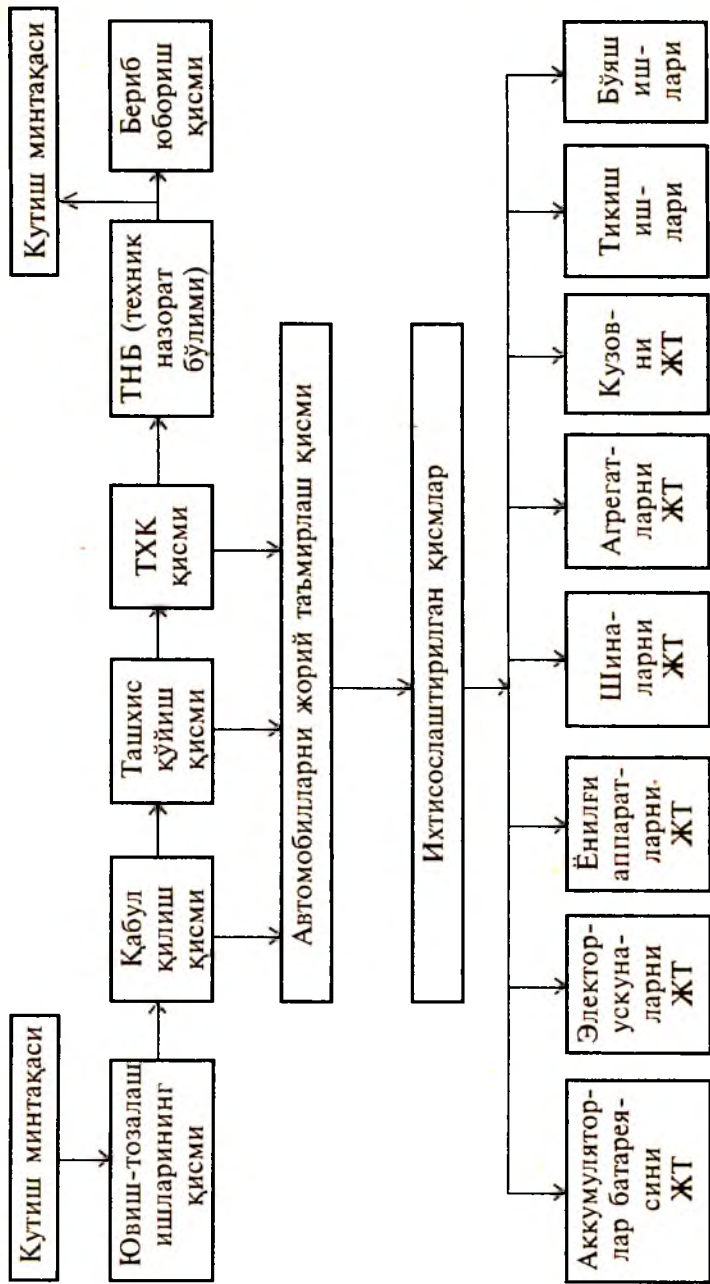

8-сизма. Автомобилларга ТХК корхоналаридаги функционал тартиби

мобилларга ТХК корхонасига келган автомобиллар тозалаш-ювиш ишлари қисмидан ўтадилар ва сўнгра қабул қилиш, ташхис қўйиш, ТХК ва ЖТ қисмларига юборилди (8-чизма).

Технологик жараёни оқилона ташкил этиш мақсадида автомобилларга ТХК корхоналарида барча автомобиль-ўринлар маълум индексларга эга. Биринчи рақам (нуқтага қадар) шу жойининг маълум қисмига тааллуқлилигини белгилайди, иккинчи рақам эса (нуқтадан сўнг) — иш жойининг кўринишини белгилайди: 0 — кутишга ажратилган автомобиль-ўрин; 1 — қўзғалмас кўтариш-транспорт ускунали ишчи жой; 2 — ер устида ишлайдиган жой; 3 — ёрдамчи жой; 4 — тормозни текшириш учун стенд билан жиҳозланган ишчи жой; 5 — филдиракларнинг яқинлашув бурчакларини ростлаш ва текшириш учун қўзғалмас ускунали ишчи жой; 6 — ёритиш асбоблари ва сигналларни ҳамда двигатель ва унинг тизимларини текшириш учун ускунали ишчи жой.

Автомобилларга ТХК корхонасининг иш жойлари ва ишлаб чиқариш қисмлари қўйидаги индекслар билан белгиланган (9-чизма): 1 — қабул қилиш ва бериб юбориш қисми; 1.3. — назорат, қабул қилиш ва бериб юбориш жойи (ёрдамчи); 2 — ювиш қисми; 2.1. — ювиш жойи (ишчи); 2.3. — қуриши жойи (ёрдамчи); 3 — ташхис қилиш қисми; 3.4. — тормозни текшириш учун стендли ишчи жой; 3.5. — филдиракларнинг бурчагини ростлаш ва текшириш учун қўзғалмас ускуналар жойлаштирилган ишчи жойи; 3.6. — двигательни, уни тизимини ва ёритиш асбобларини ва сигналлаштиришни текширувчи ишчи жойи; 4 — ТХК қисми; 4.0. — кутиб туриш учун автомобилнинг жойи; 4.1. — қўзғалмас кўтариш ускунали ТХК ишчи жойи; 4.2. — ер устида ТХК ишчи жойи; 5 — ЖТ қисми; 5.0. — кутиб туриш автомобиль жойи; 5.1. — қўзғалмас кўтаргич ускунали ЖТ ишчи жойи; 6 — мойлаш қисми; 6.0. — кутиб туриш автомобиль жойи; 6.1. — қўзғалмас кўтаргич ускунали ишчи жойи; 7 — аккумуляторлар батареясининг таъмирлаш ва зарядлаш қисми; 7.0. — кутиб туриш автомобиль-жойи; 8 — электрускуналари ва асбобларни таъмирлаш қисми; 8.0. — кутиб туриш автомобиль-ўрин; 9 — озиқлантириш тизимининг асбобларини таъмирлаш жойи; 9.0. — кутиб туриш автомобиль-ўрин; 10 — агрегат-меха-

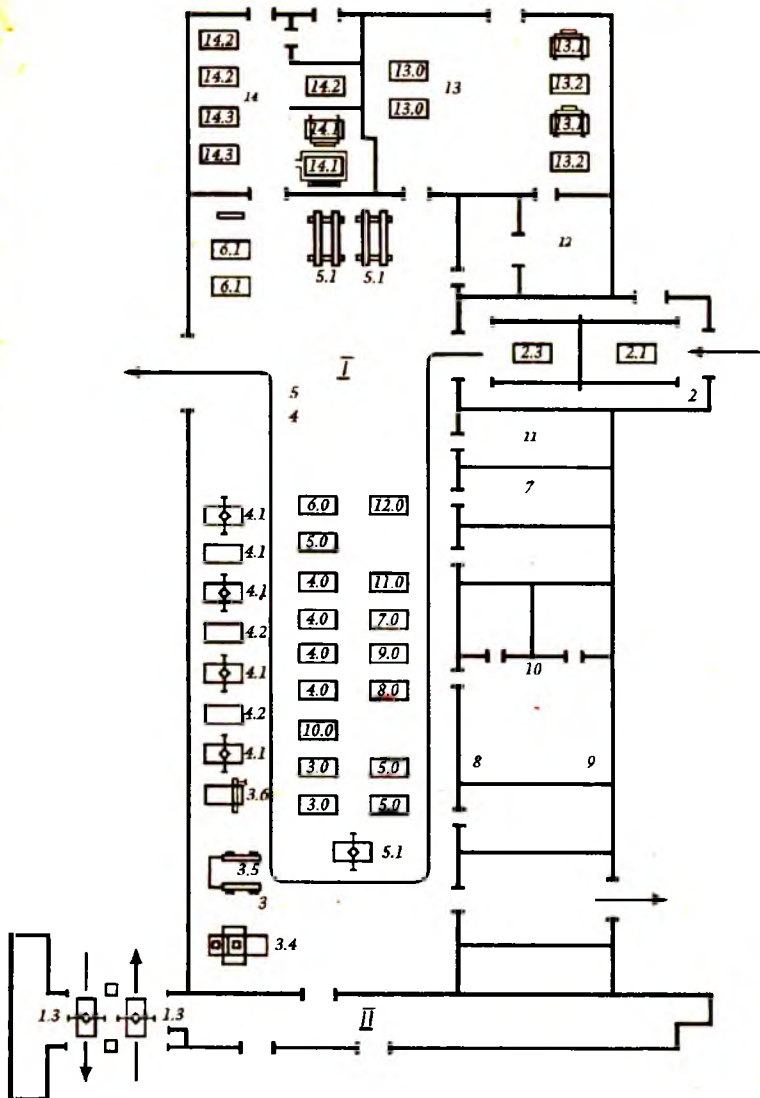

9-чизма. Намунали АТХККнинг иш жойлари
ва қисмларининг жойланиши:

I — ишлаб чиқариш минтақаси; II — маъмурий минтақа

1-ВАРИАНТ

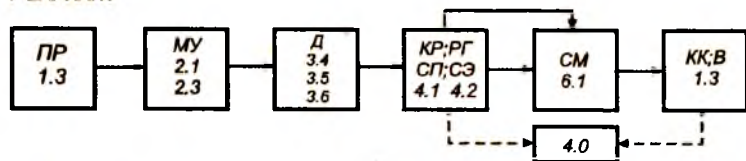

2-ВАРИАНТ

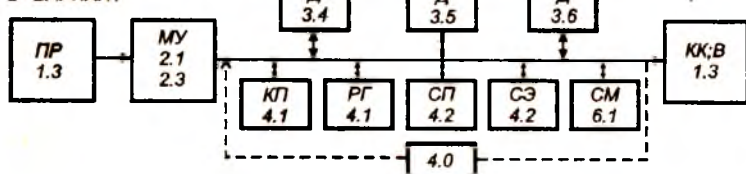

3-ВАРИАНТ

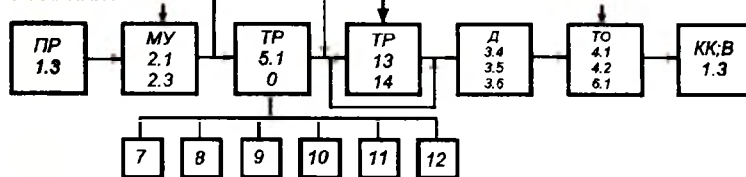

4-ВАРИАНТ

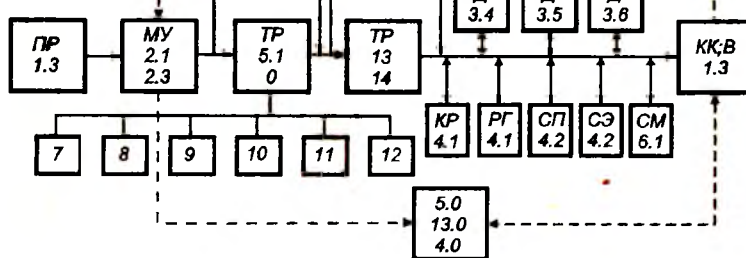

10-чизма. Ишларнинг кетма-кет

5-ВАРИАНТ

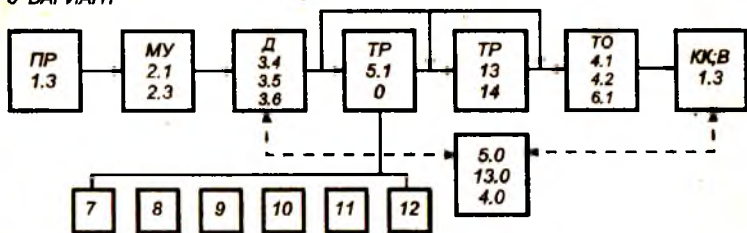

6-ВАРИАНТ

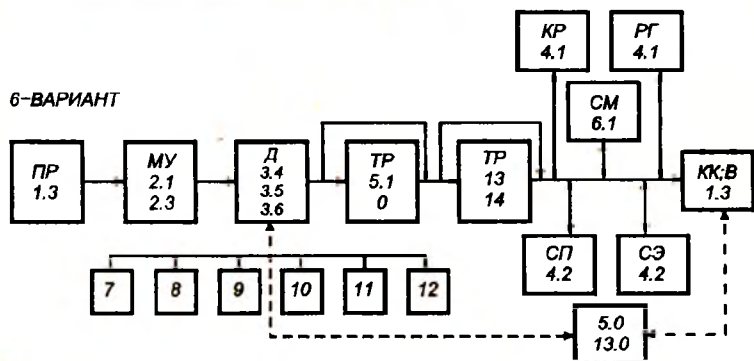

7-ВАРИАНТ

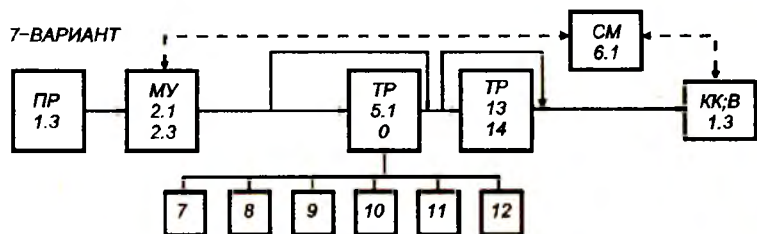

8-ВАРИАНТ

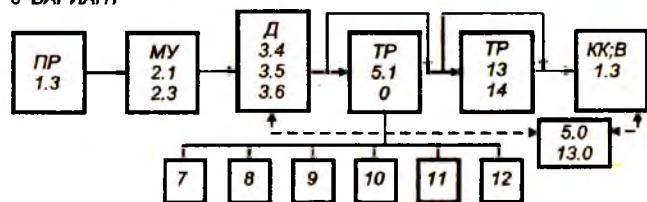

бажарилиши ва жойлардан ўтиш вариантлари

ник қисм; 10.0 — кутиб туриш автомобиль-ўрин; 11 — шина таъмирлаш қисми; 11.0. — кутиб туриш автомобиль-ўрин; 12 — тикувчилик-агрегат қисм; 12.0. — кутиб туриш автомобиль-ўрин; 13 — кузовли қисм; 13.0. — кутиб туриш автомобиль-ўрин; 13.1. — қўзғалмас кўтаргичли ускуна жойлаштирилган ишчи жойи; 13.2. — ер устида ишлаш жойи; 14 — бўёқлаш қисми; 14.1. — қўзғалмас кўтаргичли ускуна жойлаштирилган ишчи жой; 14.2. — ер устида ишлайдиган ишчи жой; 14.3. — ёрдамчи жой.

Универсал автомобилларга ТХК корхоналари учун ишчи жойлари ва ишлаб чиқариш қисмларининг тоифалари юқорида келтирилганлардан фарқли бўлиши мумкин, ammo индекслашнинг тамойили сақланади.

Кутиб туриш автомобиль-ўринларининг (7—12) ихтисослаштирилган қисмларга бириктирилиши шартли равишда, чунки қаралаётган махсус ишларнинг турлари ҳатто ўзининг ҳажмида ишчи жойисиз ҳам бажарилиши мумкин, яъни автомобиль хоҳлаган ишчи жойида ёки кутиб туриш автомобиль-ўринда автомобилга ТХК мумкин. Кутиб туриш учун автомобиль-ўриннинг ихтисослаштирилган қисмларга бириктирилишида уларга ишчи жойининг яқинроқ бўлиши асос қилиб олинган.

Автомобилларга ТХК корхоналарида бажариладиган ўхшаш ишларнинг кўринишлари (турлари) шартли индекслар билан белгиланади: ПР — қабул қилиш ва қаров ишларини ўтказиши; УМ — тозалаш-ювиш ишлари; Д — ташхислаш ишлари; ТХК — техник хизмати кўрсатиш (шу жумладан: КР — маҳкамлаш ишлари; РГ — ростлаш (созлаш) ишлари; СП — озиқлаш тизими бўйича ишлар; СЭ — электр ускуналари тизими бўйича ишлар; СМ — мойлаш ишлари); ЖТ — жорий таъмирлаш; КК — бажарилган ишларни назорат қилиш; В — автомобилни эгасига бериб юбориш.

Автомобилларга ТХК корхоналарида бажариладиган ишларни ва уларни оқилона ташкил этиш 10-чизмада кўрстилгандек бўлиши мумкин.

“Автомобилларга ТХКни ташкил этиш” дарслигида универсал жойларда ишни ташкил этиш усули, универсал жойларда ТХК усули, таъмирлаш агрегатли усули, таъмирлашнинг шахсий усули, ихтисослаштирилган бригада усули, мажмуи бригада усули, агрегатли-қисмли усул-

лар атрофлича ўрганилганини ҳисобга олиб, ушбу дарсликда қайтариб ўқитилиши мақсадсиз ҳисобланади.

Автомобилларга ТХК корхоналарида ТХК ва ЖТнинг технологик жараёнларини механизациялаш автомобилларнинг ишлаш қобилиятини ушлаб туришга сарфланган харажатни камайтириш ва ишнинг юқори сифатини таъминлашнинг асосий йўлларида бири ҳисобланади. Бунда ишнинг меҳнат сифимининг камайиши ҳисобига таъмирловчи ишчилар сони қисқаради ва уларнинг меҳнат шароитлари яхшиланади.

ТХК ва ЖТ бўйича ишнинг меҳнат сифимининг камайиши тегишли технологик операцияларни бажаришда механизация воситаларини қўллаш натижасида қисқартирилган вақт ҳисобига эришилади.

Технологик жараёнларни механизациялаш ТХК ва ЖТнинг сифатига катта таъсир кўрсатади. Айниқса, бу назоратли-ташхис қўйиш, мойлаш-қуйиш, ювиш-тозалаш, йиғиш-ажрагиш ишлари учун характерли. Ўз навбатида ТХК ва ЖТнинг сифатли бажарилишининг яхшиланиши автомобилдан фойдаланишда ишончли ишлашини оширади.

Меҳнатни илмий асосда ташкил этишнинг талабларига биноан ишчи ўринларини тўғри ташкил этиш ҳисобига таъмирловчи ишчиларнинг меҳнат шароитлари яхшиланади.

ТХК ва ЖТ ишлари уч усулда бажарилиши мумкин: механизациялашган усулда, механизациялашган-қўлда ва қўл билан.

ТХК ва ЖТ жараёнларини механизациялаш ва корхоналарни технологик ускуналар билан жиҳозланиш даражасини ошириш учун технологик ускуналар тоифасини кенгайтириш, уларни оқилона тақсимлаш ва самарали фойдаланиш, технологик ускуналар мажмуини яратиш мақсадга мувофиқ. Шундай мажмуавий ускуналарни қўллаш меҳнат унумдорлигининг сезиларли ошишига имкон беради.

Ҳозирги вақтда ТХК ва ЖТни механизациялаш борсидаги асосий тадқиқот йўналишларидан янги технологик ускуналарни яратиш, уларни оқилона тақсимлаш тизимини ишлаб чиқиш ҳисобланади.

Автомобилларга ТХК ва ЖТ жараёнларини механизациялаш ва автоматлаштиришда микропроцессорли техникани қўллаш меҳнат унумдорлигини ошишига, техник

таъсирининг сифатини яхшилашга, ишлаб чиқаришнинг маданияти ва даражасини ўсишига ижобий таъсир этади.

Манипуляторлар ва саноат роботларини қўллаш меҳнат унумдорлигини 1,5—2 баравар оширади.

Роботлардан фойдаланиш истиқболда мутлақо янги технологик жараёнлар яратилишини келтириб чиқаради. Бир хил дастурдаги таъсир этишларда ва ишлаб чиқариш объектларини тез ўзгартириб туриш шароитларида, яна юқори малакали бўлмаган қўл меҳнатини автоматлаштириш учун ҳам роботлардан фойдаланиш самаралидир.

7.3. Автомобилга хизмат кўрсатишни тайёрлашдаги ишларни ташкил этиш ва унинг технологияси

Қабул қилиш-топшириш қисми

Қабул қилиш — бу автомобилнинг умумий техник ҳолатини ва бажарилиши лозим бўлган ТХК ёки ЖТнинг ҳажмини аниқлаш бўйича мажмуи иш. Бериш (топшириш) — бажарилган ишларнинг ҳақиқий ҳажми ва сифатини аниқлаш бўйича назоратли-қаров ишлари мажмуи.

Қабул қилиш ва топшириш қисмининг функционал схемаси (11-чизма) ва жойлаштирилиши (12-чизма) автомобилларга ТХК корхоналарининг қувватига боғлиқ. Кичик қувватда ишлайдиган автомобилларга ТХК корхоналарида қабул қилиш ва бериш бўйича қўшиб олиб борилиши ва



11-чизма. Қабул қилиш-топшириш қисмининг автомобилларга ТХК корхонасининг технологик жараёнига қўшилиш схемаси

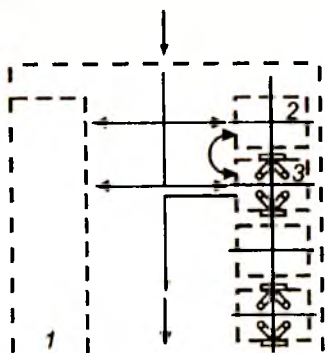

12-чизма. Автомобилларни қабул қилиш ва қайтариб бериш қисмини жойланиши: 1 — кутиш минтақаси; 2 — ер устида жой; 3 — кўтаргичли жой.

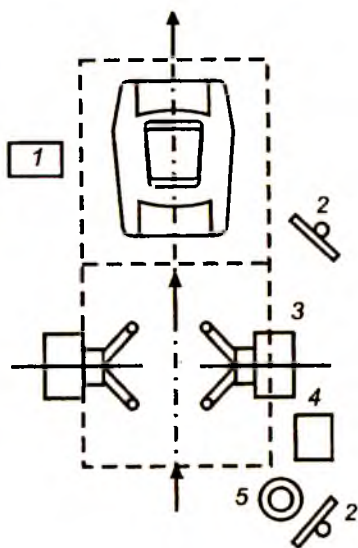

13-чизма. Автомобилларни қабул қилиш ва қайтариб бериш қисмининг жойланиши: 1 — қабул қилувчининг ўрни; 2 — ёритиш техник тузилмаларни текшириш учун ойна; 3 — кўтаргич; 4 — газоанализатор; 5 — ишланган газларни тортиш тизимининг кириши.

берк жойда бажарилиши мумкин. Ўрта ва катта ўлчамли шаҳобчаларда ушбу ишлар ажратилиши ва сурункали йўналишда ташкил этилиши мумкин. Бундай автомобилларга ТХК корхоналарининг бериш минтақасида автомобилларни сақлаш учун манзил (тўхташ жойи) бўлиши мумкин.

Ҳар хил қувватли автомобилларга ТХК корхоналари учун характерли бўлган қабул қилиш-бериш қисмининг схемаси 13-чизмада келтирилган.

Одатда автомобиль қабул қилиш минтақасига тозалаш-ювиш ишларидан сўнг келади. Буюртмачининг олдиндан айтган ишига қараб автомобиль ер устига ёки кўтаргич ускунали қабул қилиш жойига қўйилади, сўнгра автомобилни агрофлича қараган назоратчи-қабул қилувчи лозим ҳужжатларни расмийлаштиради ва буюртмачи билан бажариладиган ишлар рўйхати ҳақида келишилади.

Автомобиль қараб чиқилади ва барча маълум бўлган нуқсонлар рўйхатга олинади. Қаровга (текширувга) қуйидаги агрегат ва тугунлар тегишли:

1 — чап олдинги эшик (эшикнинг қулфининг ишлаши, ойна кўтаргич, эшикнинг петели ва эшикнинг очилишини чеклагичи ва бошқалар текширилади), ойнато-залагич, ойнани ювгич, товуш сигнали, ёритиш асбоблари ва сигнализация ҳамда двигателнинг енгил ўт олиши, руль филдирагининг люфти, автомобиль салони, бошқариш педали ва хавфсизлик тасмаси;

2 — чап олдинги қаноти, капот, филдирак, двигателнинг ишлаши, капот ости бўшлиғи (двигателдаги мойнинг даражаси текширилади), двигател электр ускуналарининг асбоблари;

3 — кузовнинг олдинги панели ва радиаторнинг облицовкаси;

4 — аккумуляторлар батареяси (электролитнинг сатҳи ва батареянинг электр юритувчи кучи текширилади), ўнг олдинги қанот ва филдирак;

5 — ўнг олдинги эшик (эшик қулфларининг ишлаши, ойна кўтаргич, эшикнинг очилишини чеклайдиган петель текширилади);

6 — ўнг орқа қанот ва филдирак;

7 — кузовнинг орқа томони (багажник қулфининг иши, багажникнинг қопқоғи ва орқа бампер);

8 — чап орқа қанот ва филдирак, чап орқа эшик;

9 — автомобилнинг остига жойлашган кузовнинг таги, агрегатлар ва тугунлар.

Ишнинг тугаши билан автомобиль автомобилга ТХК корхонасининг ишлаб чиқаришнинг минтақасидан бориш минтақасига юборилади, у ерда бажариладиган ишларнинг турига қараб уни ер устидаги ёки кўтаргич ускунали жойга қўйилади. Назоратчи буюртмачи билан бирга автомобилни технологик харитаси билан тегишли унга қаров ўтказади. Буюртмадаги ва амалий бажарилган ишларнинг ҳажми буюртма наряддагисига мос келса, буюртмачининг норозилиги бўлмаса, назоратчи буюртма-нарядга тўғри тўланганини текширади ва автомобилдан белгиланган нишонни олиб ташлайди, автомобилларга ТХК корхоналари ҳудудидан чиқиб кетишга рухсат беради. Агар буюртмачи бўлмаса, ишнинг сифати текширилиб тайёр автомобилларни бериб юбориш манзилига олиб бориб қўйилади.

Қабул қилиш бўйича асосий ишларни ўтказиш 0,25—0,35 одам-с меҳнат сифимидан иборат. Қабул қилиш бўйича қўшимча ишлар агрегатларни, тугунларни ва тизимларни назорат қилишда ташхис қўйиш воситаларини қўллаш билан атрофлича қарашдан иборат.

Автомобилни қабул қилиш буюртмачи қатнашувида ўтказилади. Қабул қилишда қўйидаги ишлар бажарилади: автомобилнинг техник паспортида ёзилган маълумотларга автомобилнинг кўрсаткичлари мос келиши текширилади; автомобилни назорат қарови (буюртмадаги иш турларини мос келиши), автомобилни тўлиқлиги текширилади, умумий техник ҳолати аниқланади; буюртмачи билан ишнинг ҳажми, баҳоси ва бажарилиш муддати келишилади; бирламчи ҳужжатлар расмийлаштирилади.

Назоратли қаровда (автомобилнинг умумий техник ҳолатини аниқлаш мақсадида) қатъий тартибда агрегатлар, тугунлар ва тизимлар, йўл ҳаракати хавфсизлигига таъсир этувчилар текширилади. Бунда озиқланиш тизимининг герметиклиги, мойлаш, совитиш, тормоз тизими ва сцепления айнан қаралади. Яна ёритгич асбоблари, сигнализация, филдираклардаги нуқсонларнинг йўқлиги, рулевой механизмдаги нуқсонлар, подвескалар ва бошқа қисмлар қаровдан ўтказилади.

Йиғиштириш-ювиш ишларининг қисми.

Йиғиштириш-ювиш ишларининг қисмини асосий технологик

ускуналарига қўйидаги ускуналар киради: енгил автомобилларни ювиш ва қуриштириш учун ўрнатгич (установка);

ювиш ўрнатгич (шлангли);

автомобилни ўзида айнан ўрнатилган юқори-босимли ювиш агрегатининг ўрнатгичи;

бир плунжерли гидравлик кўтаргич;

саноатли чанг ютгич.

Қисмдаги технологик жараёни ташкил этиш қисмининг ишлаб чиқариш дастуридан, майдонидан ва ускуналаридан келиб чиқади. Автомобилнинг салонини йиғиштириш учун кўчиб юрадиган саноатли чанг ютгич насослар ишлатилади. Ишларни бажарилиш усулларига қараб қўлда, механизациялашган ва аралаш-ювиш бўлади.

7.4. Аҳоли автомобилларига ташхис қўйишдаги ишларни ташкил этиш ва унинг технологияси

Ташхис қўйишни ташкил этиш

Аҳоли автомобилининг техник ҳолатини назорат параметрлари бўйича махсус жиҳозлар ва асбоблар ёрдамида агрегатлар, механизмлар, приборлар, автомобилнинг тизимлари ва тугунларни жойидан олмай (ажратмай) туриб текшириш ташхислаштириш деб аталади.

Техник ташхис қўйиш автомобилни қабул қилиш, ТХК ва ЖТ технологик жараёнларнинг таркибий қисми ва объектнинг техник ҳолатини (автомобиль, унинг агрегатлари, тугунлари ва тизимлари) маълум аниқлик билан ва уни ажратмасдан ташхис қўйиш жараёнини ифодалайди.

Енгил автомобилларга ташхис қўйиш бутун бир автомобилга ёки алоҳида олинган қайси бир агрегатлари, тугунлари бўйича ТХК ва ЖТ гача ёки улар бажарилганидан кейинги унинг фойдаланиш кўрсаткичларининг даражасини аниқлаган бўлиши мумкин. Уларнинг хусусияти ҳаракат хавфсизлиги, атроф муҳитни муҳофаза қилиш, ёнилғи тежамкорлиги, қувватига бўлган таъсири аниқланади.

Автомобилларга ТХК корхоналарида ташхис қўйишнинг асосий масалалари қўйидагилар:

автомобиль ва унинг айрим тизимлари, агрегатлари, тугунларининг техник ҳолатини умумий баҳолаш;

нуқсоннинг пайдо бўлишининг ўрни, характери ва сабабларини аниқлаш;

буюртма-нарядда кўрсатилган ёки қабул қилишда, ТХК ва ЖТ да аниқланган нуқсонларни текшириш ва ойдинлаштириш;

автомобилнинг техник ҳолати, унинг тизими ва агрегатлари ҳақида ТХК ва ЖТни бошқариш учун маълумот бериш;

давлат техник қаровидан ўтказишга автомобилнинг тайёрлигини аниқлаш;

автомобилга ТХК ва ЖТ ишларининг бажарилиш сифатини назорат қилиш;

маблағлардан тежамли фойдаланиш учун асос яратиш, автомобилларга ТХК корхонаси томонидан ҳам, автомобилнинг эгаси томонидан ҳам;

йўл-транспорт ҳодисалари ва бошқа негатив оқибатларнинг миқдорини пасайтиришга ижобий таъсир кўрстаиш.

Юқорида келтирилган масалаларни ечиш учун автомобилларга ТХК корхонасида шахобчанинг техник раҳбарларига масъулият юклатилади.

Автомобилларга ТХК корхоналарида ташхислаштириш ускуналардан фойдаланиш жараёнини ташкил этишнинг ўзига хос хусусияти шундаки, бунда сезиларли даражада автомобилларга ТХК корхоналари фаолияти автокорхонадан фарқли равишда асосан шахсий автомобиль эгаларининг эҳтиёжини техник таъсир кўрсатишда қониқтиришга қаратилган.

У ёки бу ишларнинг турига бўлган ҳақиқий эҳтиёжни топишда автомобилларга ТХК корхонаси, одатда, қуйидаги омиллардан келиб чиқади: ҳозирги вақтда автомобилларда нуқсонлар борми, қайси агрегатлар ва тугунлар ишламай қўядиган босқичида ва уларнинг қолган қолдиқ маблағи (ресурси) қандай.

Барча нуқсонлар ва ишламай қўйишлар, автомобиллардан фойдаланиш жараёнида товуш чиқариш, тебранишлар, тақиллаш, функционал кўрсаткичларнинг ўзгаришлари қувватни, тортиш кучини, босимни, унумдорлик ва бошқаларни пасайиши кузатилади. Бундай нуқсонларнинг белгиси ташхислаш параметрлари бўлиб хизмат қилиши мумкин. Ташхислаш параметри агрегат ва тугунларнинг ишлаш қобилиятини аста-секин ифодалайди.

Автомобиль ёки агрегатнинг техник ҳолатига ташхис қўйиш учун иқтисодий ёки техник мезон фойдаланилади. Буюмлар, туташ қисмлар, агрегатлар ва автомобилларнинг техник ҳолатини белгиловчи иқтисодий мезон учун эҳтиёт қисмлар, материаллар ва меҳнат таъсирига, яъни қаралаётган объектнинг ишлаш қобилиятини сақлаб туришга сарфланадиган қийёсий харажатлар одатда қабул қилинади. Иқтисодий мезонлардан буюртмачилар, яъни енгил автомобилларнинг эгалари фойдаланадилар.

Автомобилларга ТХК корхоналарида объектнинг ҳолатини техник мезонларидан ейилиш даражаси (мисол учун автошина протектори) бўйича техник ҳолати белгиланади. Двигатель ҳолатининг техник мезонига эксплуатацион кўрсаткичлар — мойнинг сарфланиши, мойлаш тизи-мида мой босимининг пасайиши, қартерга газларнинг сизиб ўтиши, сиқиш тактининг сўнггида ёниш камерасида босимни пасайиши, мойга совутиш суюқлигининг кўшилиб қолиши, ёниш камерасидан ҳавонинг чиқиб кетиши кабилар тааллуқдир.

Автомобилларга ТХК корхоналарида ишни ташкил этишга қўйиладиган асосий талаблардан бири ТХК ва ЖТ минтақаларида технологик жараёнларнинг эгилувчанлиги (қовушувчанлиги)ни, мумкин бўлган ишлаб чиқариш операцияларининг ҳар хилларини қўшиб олиб боришни таъминлашдан иборат. Бошқаришнинг боғловчи элементи родини ташхислаш бажаради (14-чизма).

Амалда ташхис қўйишнинг қуйидаги шакллари қўлланилади: мажмуавий, танловли.

Мажмуавий (умумий) ташхислаштириш Д-1 автомобиль тугун ва агрегатларининг ҳаракат хавфсизлигини таъминлайдиган техник ҳолатини аниқлаш учун мўлжалланган. Д-1 натижасида “Ишга яроқли” ёки “Ишга яроқсиз” тарзида хулоса берилиб, автомобилнинг техник тузатишсиз ёки аниқланган камчиликларини тугатмасдан ишлай олиши мумкинлиги аниқланади.

Танловли (элементлар) бўйича ташхислаштириш Д-2 яширин бузуқликларни топиш, уларнинг ўрни, сабаби ва характерини аниқлаш учун бажарилади. Д-2нинг асосий мақсади — тузатиш учун кўп иш қилинадиган бузуқликларни топиш. Бу ишлар жорий таъмирлаш минтақасида 2-ТХК га қадар бажарилади.

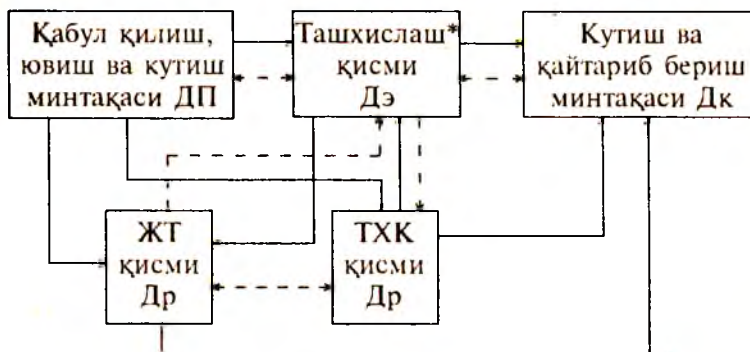

* 15 тагача ишчи жойи бўлган автомобилларга ТХК корхоналарида барча кўринишдаги ташхислашларни Дэ қисмда қўшиб олиб бориш мумкин.

14-чизма. Автомобилларга ТХК корхоналаридаги технологик жараёнларга ташхислашнинг қўшилиш схемаси: — — — — асосий йўналишлар; - - - - бўлиши мумкин бўлган йўналишлар.

Автомобилларга ТХК корхоналарида ишлаб чиқариш жараёнида қуйидаги ташхис қўйиш турлари бажарилади: буюртмали ташхис қўйиш Дэ; автомобилларга ТХК корхоналарида автомобилни қабул қилишда ташхис қўйиш Дп; ростлаш билан боғланган автомобилларга ТХК ва ЖТ лашда технологик ташхис қўйиш Др; назоратли ташхис қўйиш Дн.

Автомобилларга ТХК корхоналарида ташхислашнинг махсус қисм (участка)ларида автомобиль эгасининг буюртмаси бўйича ишлар бажарилиши керак, шу билан бирга қабул қилиш — қайтариб топшириш қисмига, техник назорат бўлими ва ТХК ва ЖТнинг ишлаб чиқариш қисмларига хизмат кўрсатилгунга қадар ва хизмат кўрсатилгандан кейинги автомобилнинг техник ҳолатига ҳолис баҳо беришга ёрдам кўрсатишдан иборат.

Бундай қисмларда эса автомобилларнинг техник ҳолатини чуқур текшириш учун зарур бўлган барча ташхислаш ускуналари бўлиши лозим. Бунда автомобилнинг тортиш кўрсаткичлари, тормозлар, амортизаторлар ва филдракларнинг жойлашиш бурчаклари, ёнилғи сарфини

ўлчайдиган асбоб, кўтаргич, фараларни текшириш учун асбоб (кўрсаткич)лар, рул бошқаруви ҳамда ҳаво тарқаткич колонкаси кабилар текширилади.

Қабул қилиш, таъмирлаш-созлаш-маҳкамлаш, назорат қилиш ишларини ташхислаш учун асосан кўчма ва кичик ўлчамли махсус ташхислаш воситаси, ташхислаш қисмда (Дэ) бажариладиган ишлар учун қўзғалмас универсал стендлар қўлланилади.

Ташхислашнинг технологик асослари

Ташхислашнинг технологик жараёни бўлиб бажариладиган операцияларнинг рўйхати ва оқилона кетма-кетлиги, уларнинг меҳнат сифими (тасвирчи-ташхисчи)нинг малакаси (разряди), фойдаланиладиган ускуна ва асбоб, бажариладиган ишларга техник талаблар (шароитлар) киради. Операциялар рўйхати ўз ичига тайёргарлик кўриладиган, назоратли-ташхислаш ва созлаш операциялари, бажарилишга тавсия этилган ташхислаш техник воситаларни қамраб олади.

Ҳар бир автомобилларга ТХК корхоналари учун ташхислаш техник воситаларнинг ва ташхислашнинг ўзини самардорлигини ошириш масаласи, унинг ишлаб чиқариш дастури ва қимматбаҳоли ва юқори унумли ускуналарнинг рентабеллигига қараган ҳолда ажратиб (дифференциаллаштириб) ечилади. Кичик корхоналарда ишчи жойларни бекор туриб қолишидан холи бўлиш мақсадида ташхислаш ускуналарини кўпмақсадли ихтисослаштириш даражаси мақсадга мувофиқ. Йирик корхоналарда (ташхислашнинг ишчи жойларида) фақат назорат вазифасини бажариш мумкин; ТХК ва ЖТ минтақаларида эса созлаш ишларини енгиллаштириш учун ташхислаш техник воситалари (мисол учун, электр ускуналарини созлаш ва назорат қилиш учун тестер, гильдиракларнинг ўрнатилиш бурчакларини созлаш ва назорат қилиш учун стенд ва бошқалар) ўрнатилади.

Ташхислаштириш ускуналарни қўллаш автомобилнинг техник ҳолати ҳақида ишонарли маълумот берганлиги туфайли ТХК ва ЖТнинг технологик жараёнини оқилона ташкил этиш имконияти туғилади, моддий ва меҳнат ресурсларини тўғри тақсимлаш ва салмоқли иқтисодий самара олишга эришилади. Автомобилларнинг агрегат-

ларини ташхислаш ускуналари қўлланганда тизимли ташхислаш ва энг қулай (мақсадга мувофиқ) созлаш туфайли ёнилғи сарфи, автошина, эҳтиёт қисмлар ва меҳнат харажати камайтиради.

Ташхислашнинг технологик жараёни ишланмасида ва ташхислаштириш параметрлар (йўл ҳаракати хавфсизлигидан келиб чиқадиган параметрлар албатта риюя қилиниши керак) рўйхатини танлашда ҳаракатдаги стандарт талаблари, автомобилларни эксплуатация қилиш бўйича йўриқномалар, ҳолатлар ва бошқа меъёрнома-техник ва қўлланиладиган ҳужжатларга риюя қилинади. Бунда автомобилларга ТХК корхонаси жойлашган ҳудуд метрологиясининг хусусиятлари ҳисобга олинади ҳамда ташхислаш ва созлаш ишларининг ҳажми ва кетма-кетлигига мумкин бўлган ўзгартишлар киритилади.

Техник ташхис қўйишнинг усули ва воситаси

Автомобилга ташхис қўйиш ноҳолис (субъектив, шахснинг ўзига хос бўлган, холис эмаслик) ва холис усулларда бажарилади. Ноҳолис усул шахснинг сезиш органлари ёрдами (кўриш, эшитиш, ҳис, қилиш, ҳидлаш) ва маълумотларга ишлов бериб хулосага келиш.

Холис баҳо бериш айнан махсус техник воситалар билан ташхис қўйиш бажарилади, яъни функционал ва тузулишли параметрларни, ишчи жараёнларнинг параметрларини, ейилиш маҳсулотларини бир жойга тўплаш (концентрация) кабиларни ўлчаш учун асбоб ва тўла стендли ускуналардан фойдаланилади.

Умумий ташхис қўйиш (Д—1) ишларида рул чамбараги ва рул тортқиси шарнирларидаги люфтлар; иш ва тўхтаб туриш тормоз тизимининг ишлаш самарадорлиги ва тормоз механизмларининг бир вақтда ишга тушиши; олд бошқариш ғилдирагини ўрнатиш бурчаги (ёнбошга олиб қочиш катталиги ва шина протекторларининг ейилиш характерига кўра); ёритиш ва сигнал бериш асбобларининг ишлай олувчанлиги; шиналарнинг ҳолати ва ундаги ҳаво босими текширилади.

Д-2 жойларида автомобилнинг техник ҳолатини билдирадиган қуйидаги ташхислаштириш параметрлар текширилади:

тирсакли валнинг шатун ёки узак подшипниклардаги, поршень, поршень бармоғи, газ тақсимлаш механизмидаги тақиллаш;

цилиндр-поршень гуруҳи, клапанлар, цилиндрлар билан каллагининг қистирмаси орқали газ ўтаётганлиги; ёнилғи сарфи;

ишлатиладиган газлардаги углевод оксидининг миқдори;

ўт олдириш тизими элементларининг тузуклиги; мойлаш тизимидаги мой босими;

тирсакли ва сальниги ва двигатель картери зичлама-лари орқали мой оқиши;

назорат-ўлчаш асбобларининг тўғри кўрсатиши, двигатель юклама остида ишлаётганда совитиш суюқлигининг харорати;

юклама остида ишлашиш муфтасининг шатаксираши, узатмаларни алмашиб қўшишдаги силтанишлар, ишлашиш муфтаси юритмасининг ҳолати;

иш вақтидаги узатмалар қутисидаги тақиллаш ва шовқинлар, юклама остида узатмаларнинг ўз-ўзидан ажралиб қолиши;

ишлаб турганда асосий узатмадаги тақиллаш ва шовқинлар, асосий узатма ва дифференциалдаги умумий люфт катталиги;

олд ўқ балкасининг эгилиши ва буралиши, шарли бармоқларидаги зазор (тирқиш, люфт)лар;

рамадаги дарз ва эгилишлар, автомобиль бўёғининг ҳолати.

Ташхис қўйишни такомиллаштириш учун осцилоскоп асбоблардан фойдаланиш лозим, чунки улар тўла маълумотлар бера олади. Ташхис қўйиш воситаларини амалда қўллаш автомобилларга ТХК ва ЖТ даги меҳнат сарфини 4—6% га ва эҳтиёт қисмлар ва материаллар сарфини 3—5% га камайтира олади, ёнилғининг эксплуатация сарфи 2—3% пасаяди.

Такрорлаш учун саволлар

1. Хизмат кўрсатиш корхоналарининг меъёрланган-техник ҳужжатлари турига нималар киради?

2. Хизмат кўрсатишга буюртмалар қандай расмийлаштирилади?

3. Эҳтиёт қисмларни ифодаловчи кўрсаткичлари деганда нимани тушунасиз?
4. Обунали ТХКнинг шартлари нима?
5. Технологик жараёни ташкил этиш тартиби ва мазмуни нима?
6. Иш жойлари ва қисмлари қандай ҳолатда оқилона ташкил этилган дейилади?
7. Технологик жараёнларни механизациялаш хизмат кўрсатишга нималар билан таъсир кўрсатади?
8. Автомобилга хизмат кўрсатиш учун қабул қилишни қандай тушуниш керак?
9. Хизмат кўрсатилгандан кейин қайси агрегат ва тугунлар техник назоратдан ўтади?
10. Йиғиштириш-ювиш ишлари қандай ускуналарда бажарилади?
11. Техник ташхис деганда нима тушунилади ва асосий масалалари келтирилсин?
12. Техник ташхиснинг бошқариш жараёнига алоқаси борми?
13. Техник ташхис қўйишнинг шакллари нималардан иборат?
14. Техник ташхислашнинг технологик жараёнига нималар киради?
15. Техник ташхис қўйиш усулларининг фарқи нимада?

8-б о б . ТРАНСПОРТ ВА ТЕХНИКА ХИЗМАТИ КЎРСАТИШ КОРХОНАЛАРИДА ИШ ЖОЙИНИ ТАШКИЛ ЭТИШ ВА УЛАРНИ ТЕХНОЛОГИК ЛОЙИХАЛАШ

8.1. Хизмат кўрсатиш жойини ташкил этиш

ТХК ва ЖТ ҳудудининг бир ишчига ёки бир бригадага ажратиб берилган қисм ҳамда унга қўйилган меҳнат қуроли ва меҳнат предметлари иш жойи деб аталади.

Иш жойини оқилона ташкил этиш ишчига вазифаларини бажаришни енгиллатиши, вақт унумсиз сарфланишини бартараф қилишда ёрдам бериши, меҳнат фаолияти учун маданий ва соғлом шароит яратиши лозим.

Қуйидаги омиллар иш жойини ташкил этиш характери қандайлигини белгилайди: ишлаб чиқариш (хизмат кўрсатиш, маҳсулот, иш)нинг тури, технологик жараён хусусиятлари, ускуналар ва меҳнатни ташкил этиш усуллари.

Автомобилларга ТХК корхоналари асосан битталаб ишлаб чиқариш турига киради. Иш жойи узоқ вақт бир хил хизмат кўрсатмай, ўзгариб туради, шунинг учун универсал жойни яратиш талаб қилинади.

Иш жойига хизмат кўрсатишни оқилона ташкил этиш ҳар бир ишловчига материаллар, эҳтиёт қисмлар, кўтаргичлар, асбоблар мунтазам етказиб турилишини ва ускуналар фойдаланиш учун етарли ҳолда бўлиб туришини таъминлаш керак.

Конструкцияси ва технологик жиҳозланиши бўйича барча ТХК ва ЖТ жойлари қуйидаги гуруҳларга бўлинади.

Ерда ажратилган жой автомобилга тагидан ТХК ва ЖТ ишларини ўтказиш ноқулай бўлганлиги учун кенг қўлланилмайди. Улар бўяш қисмларида, электркарбюраторли ва бошқа иш турларининг тайёрлов операцияларини бажариш учун қулай. Агарда бундай жойлар электроталлар, кўчма кранлар ва домкратлар билан қуроллансалар, улар автомобиль кузовларини таъмирлаш ва шина йиғиш ишларида фойдаланишлари мумкин.

Кўтаргичлар билан қуролланмаган қаров чуқурчалардаги жойлар автомобилларни кўтариш талаб қилинмайдиган ишларни бажариш учун аксарият фойдаланилади. Бунда автомобилга остидан ва устидан қараш таъмирланади ва бир вақтда икки поғонада ишлар олиб бориш мумкин бўлади.

Уч турдаги қўзғалмас кўтаргичлар билан ускуналанган жойлар: гидравлик бирпунжерли, икки ва тўрт устунли электрмеханикли. Тўрт устунли кўтаргичлар филдиракларни кўтариш учун қўзғалувчан домкратлар билан қуролланган бўлиши мумкин. Бундай жойлар гуруҳи ихтисослаштирилган ва ТХК ва ЖТ ишларининг маълум турларини бажаришга мўлжалланган. Келтирилган кўтаргичнинг конструкцияси ишнинг маълум баландликда бажарилишига имкон беради.

Ихтисослаштирилган стендли (кўрғазмали) ускуналар билан қуролланган жойлар ёритиш фараларини текшириш ва ростлаш, бошқариш филдиракларининг бурчакларини ўрнатиш учун, шиналарни йиғиш ва ажратиш ва филдиракларни мувозанатлаш, кузовнинг геометрик параметрларини тиклаш учун қўлланилади.

Ҳар хил турдаги иш жойларини мақсадга мувофиқ қўлланилиши ишнинг характери, ишлаб чиқариш дастурининг ҳажмига ва ускуналарнинг технологик хусусиятларига боғлиқ. Йирик автомобилларга ТХК корхоналарида ишларининг бир хил таъсир этувчи дастури етарли бўлганида уларнинг кўринишига боғлиқ бўлмаган ҳолда ихтисослаштирилган жойларда ва узлуксиз йўлларда бажариш мақсадга мувофиқ.

ТХК учун бирламчи технологик ҳужжат бўлиб операцияли-технологик қуйидаги иш турлари бўйича хизмат қилади: назоратли-қаровли; ростлаш; маҳкамлаш; озиқлаш тизими бўйича; электротехник; мойловчи-тозаловчи.

8.2. Ихтисослаштирилган ишлаб чиқариш қисмларида ишни ташкил этиш

Иш турининг меҳнат сифими бўйича ва ташкил этиш нуқтаи назаридан иш жойларида бажарилиши қийин бўлган ишлар ихтисослаштирилган ёрдамчи қисмларда бажарилади. Бунга агрегат-механик, аккумулятор батареяларини таъмирлаш ва зарядлаш, электрускуналари, ёнилғи аппаратларини таъмирлаш ва шина йиғиш қисмлари киради. Зарур бўлганда уларга кутиб туриш учун автомобиль-ўрин ва ЖТ қисмида ишчи жойлар биркитилади.

Кузов ва бўяш қисмлари алоҳида хоналарда бўлгани учун ЖТ қисмида ушбу қисмларга биркитилган шартли жойлари бўлиб, у ерда ёрдамчи, тайёрлов, йиғув-ажратув ишлари бажарилиши мумкин бўлсин, ҳамда технологик ишларни кутиб турувчи, автомобиль-ўрин бўлиши лозим. Бу ускуналардан самарали фойдаланиш коэффицентини ва ишчиларнинг иш вақтидан фойдаланишни оширади.

Автомобилларга ТХК корхоналарида шиномонтаж қисми ғилдираклар ва шиналарни демонтаж ва монтаж қилиш покришқаларни алмаштириш, камералар ва ғилдиракнинг дисklarини ЖТ ҳамда ғилдиракларни йиғилган ҳолда мувозанатлаш учун мўлжалланган. Автомобилларга ТХК корхоналари шароитида шиналар махсус стенда ёки ажраткич ёрдамида демонтаж қилинади. Дисklarни болға билан чиқариш тақиқланади. Шинани монтаж қилишда қулф ҳалқаси ғилдирак тўғинидаги ўйиққа бугун ички сирти билан кириши лозим.

Шиналарни автомобилларга ТХК корхоналарида монтаж ва демонтаж қилиш ишлари махсус жиҳоз, мослама ва асбоблардан фойдаланиб шиналарни монтаж қилиш бўлимида бажарилиши лозим. Шиналарни монтаж ва демонтаж қилиш бўлими ҳар бир автомобилларга ТХК корхоналарида ташкил қилиниши лозим. Монтаж қилишдан аввал борт кенгайтиргич ёки бошқа мосламалардан фойдаланиб шиналарнинг ташқи ва ички томони кўздан кечирилади. Ишлаб чиқариш ва эксплуатацион нуқсонлари бўлган шиналарни монтаж қилишга йўл қўйилмайди. Камераларнинг герметиклиги уларни сув қуйилган идишга солиб текширилади. Золотниги бураб киритилган винтилларнинг герметиклиги, уларнинг тешигига совунли сув суртиб аниқланади.

Ҳар 2-ТХКда, шунингдек шиналарни ҳар гал монтаж ва демонтаж қилгандан сўнг шинали филдиракларни мувозанатлаш зарур. Филдираклар автомобилдан олиниб ёки бевосита автомобилда турганда, кўзгалмас ёки кўчма стендлардан фойдаланиб мувозанатланади. Шиналарни монтаж қилиш бўлимига қабул қилинган покришкалар ва тўғинлар стеллажларда сақланади, камералар ва тўғри ленталари эса қозикларга осиб қўйилади.

Шиномонтаж бўлимида бажариладиган технологик жараёнлар 15-чизмада келтирилган.

Аккумулятор батареяларини таъмирлаш, зарядлаш ва ТХК бўлими аккумуляторлар батареяларининг техник ҳолатини текшириш, зарядлаш ва таъмирлаш учун мўлжалланган. Бўлимдаги ускуналарнинг таркиби ва хоналарнинг майдони бажариладиган ишлар ҳажмига боғлиқ. Таъмирлаш бўлими аккумулятор батареяларига ЖТ учун мўлжалланган; зарядлаш-батареяларни зарядлаш учун; кислотали-электролит тайёрлаш учун, сульфат кислота ва дистилланган сувни сақлаш учун. Кичик автомобилларга ТХК корхоналарида кейинги икки бўлим, баъзан барчаси бир хонага жойлаштирилади.

Агар аккумуляторлар батареяси двигателни стартер орқали дарҳол ишга тушира олса, жойига яхши маҳкамланган бўлса ва электролит сизмаса, бундай батарея ишга яроқли ҳисобланади. 1-ТХКда батарея кўздан кечирила-



15-чизма. Шиномонтаж бўлимидаги ишларнинг технологик жараёнларини ташкил қилиш схемаси

ди; сиртидаги чанг ва лой кетказилади, вентиляция текширилади тозаланади ва электролит сатҳи ўлчанади.

2-ТХКда электролитнинг зичлиги текширилади, унинг зарядсизланганлик даражаси ва батареяга кирадиган ҳар қайси аккумуляторнинг тузуклиги аниқланади. Агар электролит сизаётган бўлса, батарея таъмирлашга жўнатилади. Таъмирлаш ва зарядлаш жараёнлари 16-чизмада кўрсатилгандек ташкил этилиши мумкин.

Электр ускуналарига ТХК ва Т бўлими автомобилларга ТХКда электр асбобларига хизмат кўрсатиш имкони бўлмаган нуқсонларни бартараф қилишга мўлжалланган. Электрускуналарни таъмирлаш бажариладиган ишларнинг ҳажми ва характерига қараб жорий ва тўла (капитал) таъмирлашга бўлинади.

Электр ускуналарни жорий таъмирлашда асбоб ва агрегатлар алоҳида тугунларга ажратиб бажарилади, тугун ва буюмларнинг нуқсонлари аниқланади ва назорат қили-



16-чизма. Аккумуляторлар батареясини таъмирлаш ва зарядлашнинг технологик жараёнини ташкил этиш схемаси

нади, кичик яроқсиз буюмлар алмаштирилади (втулкалар, подшипниклар, счеткалар, контактлар) ва ҳоказолар.

Тўла таъмирлашда электр ускуналарнинг асбоблари ва агрегатларни тўла ажратиб таъмирлаш ишлари бажарилади ва яроқли асосий тугунлар ва буюмлар алмаштирилиши мумкин.

Генератор ва реле-регуляторнинг ишига келганда зарядлаш токи борлигини ва ҳаракатлантириш тасмасининг таранглигини текшириш лозим, ташқи сирти чанг-кирлардан тозаланади, генератор, реле-регулятор ва уларнинг чиқишларидаги симларнинг маҳкамланганлиги текширилади. Дастлабки 50 минг км йўл босилгандан кейин битта 2-ТХКни оралатиб, генераторни двигателдан ажратиб, электр цехида текширилади.

Агар заряд токи бўлмаса ёки аккумуляторлар батареясининг ўта зарядланиши кутилса, бу операция бажарилади. Реле-регуляторни очиб ростлаш ишларини мала-



17-чизма. Электротехник цехдаги технологик жараёни ташкил этиш схемаси

кали ишчилар электр цехида махсус назорат-ростлаш жиҳозлари ёрдамида бажаришлари керак.

Агар **стартер тақилламай** ва ортиқча шовқинсиз ишласа ҳамда аккумуляторлар батареяси тўлиқ зарядланган ҳолда двигателнинг тирсакли валини айлантурса, стартер тузук ҳисобланади. Битта 2-ТХК ни оралатиб стартернинг двигателга ва симларнинг учи унинг чиқишларига пухта маҳкамланганлиги, иккита 2-ТХКни оралатиб стартерни двигателдан ажратиб, коллекторнинг ҳолати, чўткаларнинг аҳволи ва шестернянинг уланиш momenti ростланганлиги текширилади.

Агар **ўт олдириш тизими** двигатель цилиндрларидаги иш аралашмасини узлуксиз ва ўз вақтида алангаланишини таъминласа, тузук ҳисобланади.

Электр ускуналарга ТХК ва таъмирлаш бўлимида меҳнат унумдорлиги ва иш сифатини ошириш мақсадида технологик ва жойли харита қўлланилади. ТХК ва ЖТ ишлари маълум технологик кетма-кетликда тегишли технологик ускуналарни қўллаш билан амалга оширилади (17-чизма).

Автомобилларга ТХК корхоналарида агрегат ва механик цехлар, кузов қисми, бўяш ва занглашга қарши қоғлаш қисми, қоғлама қисмлар бўлиши мумкин. Булардан ташқари компрессор бўлими, мой омборхонаси, мой тақсимлаш хо-

наси, бош механик бўлими, эҳтиёт қисмлар ва материаллар омборхонаси, ёрдамчи бўлинмалар бўлиши мумкин.

8.3. Лойиҳалашнинг илғор усуллари

Аҳолининг автомобилларига ТХК корхоналарининг хизматига бўлган эҳтиёжларини тўла қондирмоқ учун улар фаолиятини қайта кўриш, техник қайта қуроқлантириш, меҳнатнинг илғор усуллари қўллаш ва бошқа бир қатор омиллар ҳисобига жадаллаштиримоқ лозим.

Бунинг учун янги қуриладиган ёки қайта қуриладиган автомобилларга ТХК корхоналарининг лойиҳаларида барча замонавий фан ютуқларини, ватанимиз ва чет эл тажрибаларини ҳисобга олиш лозим.

Қурилаётган ёки қайта қурилаётган автомобилларга ТХК корхоналарини лойиҳалаштиришда янги илғор усуллардан фойдаланиш лозим.

Бажариладиган ишларнинг талабларининг қайталаниши (частотаси) ва меҳнат сиғимидан келиб чиқиб автомобилларга хизмат кўрсатишдаги талаблар оқимини технологик жараёнларини ҳисобга олган ҳолда асосий гуруҳларга бўлиш мумкин.

I гуруҳ катта қайтариладиган талаб ва кичик меҳнат сиғимли ишлар бажаришни қамраб олади. Ушбу гуруҳдаги ишлар ўртача 2 одам-соат меҳнат сиғимигача бўлади.

II гуруҳ I гуруҳдаги ишлардан кичик ишлардан ташкил топади. Ушбу гуруҳдаги ишлар ўртача 4 одам-с меҳнат сиғимигача бўлади.

III гуруҳга ўртача меҳнат сиғимли ишлар киради — 8 одам-с гача: 2-ТХК, кичик ва ўртача қоплама, кузовли, бўёқлаш ишлари.

IV гуруҳ сермеҳнат сиғимли ва камроқ учрайдиган ишлардан иборат: кузовни қайта тиклаш ишлари, йирик қопламали ва бўёқлаш ишлари, агрегат ва тугунларни тўла таъмирлаш. Ушбу гуруҳдаги ишлар ўртача меҳнат сиғими 8 одам-с дан юқори.

Ҳар қандай лойиҳа харажатларни камайтиришга асосланган бўлиши лозим.

Унификация қилинган элементларга асосланиб, корхоналарни лойиҳалаш усули модулли-секцион усул номи олан. Модулли-секцион усулда лойиҳалаш қатор

намунали ечимлар асосида автомобилларга ТХК корхоналарининг асосий ишлаб чиқариш қисмлари, ёрдамчи ишлаб чиқариш ва бошқалар ишлаб чиқилади.

Технологик тушунчада модуль — бу маълум ишлар тури ва бошқа вазифаларни бажариш учун зарур ускуналар билан қуролланган майдон.

Намунали модуль таркибига ҳар хил хоналар (ишлаб чиқариш, омборхона, маъмурий, маиший), иш жойлари ва бошқа автомобиль-ўринлар киради. Уларни жойлаштириш учун барча талабларни ҳисобга ола билиш лозим.

8.4. Лойиҳалашда ҳисобли-меъёрий асослар

Автомобилларга ТХК корхонасининг лойиҳасини ишлаб чиқиш ёки қайта қуриш учун ҳамда унинг ишлаб чиқариш фаолиятини ташкил этишда қуйидагиларга эътибор беришлари керак: автомобилларга ТХК корхонасининг таъсир радиусидаги автомобиль эгаларининг келажакдаги сони; автомобилларга ТХК корхонасидаги мажмуи хизмат кўрсатиш бўйича умумий автомобиллар сонини тақсимланиши, маркалари ва ёшининг гуруҳлари бўйича; битта автомобилнинг ўртача йиллик босиб ўтиш масофаси; автомобилларга ТХК корхонасининг иш тартиби (йилдаги иш куни, суткадаги соати).

Автомобилларга ТХК корхонасининг ишлаб чиқариш дастурини ҳисоблаш қуйидагича:

ТХК ва ЖТ бўйича йиллик иш ҳажми

$$\Sigma T = A L t / 1000, \text{ одам. с.}$$

бунда A — лойиҳаланадиган автомобилларга ТХК корхонаси хизмат кўрсатадиган автомобиллар сони, йилда; L — автомобилнинг ўртача йиллик босиб ўтадиган масофаси, км; t — ТХК ва ЖТ бўйича ишнинг солиштирма меҳнат сифими, одам. с/1000 км.

Тозалаш-ювиш ишларининг йиллик ҳажми (одам-с) бир йилда I автомобилларга ТХК корхонасига келадиган автомобиллар сони ва ишнинг ўртача меҳнат сифими t_{y-m} асосида топилади:

$$T_{y-m} = A L t_{y-m}, \text{ одам. с.}$$

$t_{y-m} = 800-1000$ км да 1 марта киради деб қабул қилинади, бунда меҳнат сифими механизациялаш ювишда $0,1-0,25$ одам. с, қўлда эса — $0,5$ одам. с.

Автомобилларни сотиш билан боғлиқ ишларнинг йиллик ҳажми Тпп лойиҳалаш учун мижозларга хизмат кўрсатишнинг меҳнат сифими $t_{пп}$ 3,5 одам. с га тенг деб қабул қилинади ва қуйидагича топилади:

$$T_{пп} = A_n \cdot t_{пп}, \text{ одам. с}$$

Иш жойларининг сони қуйидагича ҳисобланади: ТХК ва ЖТ бўйича j — иш турлари учун иш жойининг сони n_j :

$$n_j = T_n j / \Phi_n P,$$

T_n — иш жойининг йиллик ҳажми, одам. с; j — автомобилларга ТХК корхонасига автомобилларнинг нотекис келиш коэффиценти (10 гача — иш жойи бўлса $j_{EO} = 1,3 \dots 1,5$;

11 дан 35 гача иш жойи бўлса автомобилларга ТХК корхонасига $j_{EO} = 1,2 \dots 1,3$; 35 зиёд иш жойи бўлса $j_{EO} = 1,1 \dots 1,2$;/ Φ_n — жойининг йиллик иш вақти, с; P — жойда бир вақтда ишлайдиган ишчиларнинг ўртача сони, одам.

P — $1,5-2,5$ одам ТХК ва ЖТда, $P = 1-1,5$ бўяш ишлари ва кузовли бўлимда.

$$\Phi_n = D t h, \text{ с}$$

$h = 0,9$ жойининг иш вақтидан фойдаланиш коэффиценти;

Механизациялашган тозалаш-ювиш ишларидаги иш жойининг сони

$$n_{EO} = i_{y-m} j_{EO} / t_{y-m} W_y h, \text{ ўрин}$$

i_{y-m} — тозалаш-ювиш ишларини бажариш учун сутка давомида кирадиган автомобилларнинг сони; t_{y-m} — тозалаш-ювиш қисмидаги сутка давомида иш вақти, с; W_y — ювиш мосламасининг унумдорлиги, авто/с.

Автомобилларни қабул қилиш қисмидаги ёрдамчи иш жойининг $n_{вп}$ қуйидагича топилади:

$$n_{вп} = A n_{на} j / D t_n W_n,$$

$j_n = 1, 1, \dots, 1, 5$ — автомобилларнинг нотекис келиш коэф-
фициенти; t_{na} — автомобилни қабул қилиш вақти, с; t_n —
автомобилларнинг қабул қилиш қисмининг суткадаги
ишлаш вақти, соат; $W_n = 2 \dots 3$ — қабул қилиш жойининг
ўтказа олиш қобилияти, авто/с; i — автомобилларга ТХК
корхонасига келадиган автомобилларнинг сони.

Мижозлардан хизмат кўрсатишга қабул қилинадиган
автомобилга сарфланадиган меҳнат сифими $0,15-0,25$
одам/с (ҳар бир автомобилга)ни ташкил этади.

Автомобилларни қайтариб бериш жойларини ҳисоб-
лашда ҳар кунги бериб юбориладиган автомобиллар со-
нини автомобилларга ТХК корхонасига келадиган авто-
мобиллар сонига тенг деб шартли равишда қабул этиш
мумкин. Қолган ҳолатларда автомобилларни қабул қилиш
жойлар сонига ўхшаш ҳисобланади.

ТХК ва ЖТ дан сўнг назорат қилиш жойининг сони
автомобилларга ТХК корхонасининг қувватига боғлиқ ва
назорат операциясининг давом этиш давридан келиб
чиқиб топилади.

Тозалаш-ювиш ишлари қисмидаги автомобилларни
қуритиш жойлар сони ушбу жойининг ўтказа олиш қоби-
лятига асосланиб ҳисоблаб чиқилади. Жойининг ўтказа
олиш қобилияти, механизациялашган ювиш унумдорли-
гига тенг деб қабул қилиниши мумкин.

Бўяшдан сўнг қуритиш жойининг сони ишлаб чиқа-
риш дастури ва ускуналарнинг ўтказа олиш қобилиятла-
ри билан аниқланади. Бўяш-қуритиш хонасининг ўтказа
олиш қобилияти техник тавсифига биноан 5—6 автомо-
билни сменага тенг қилиб қабул этиш мумкин. Алоҳида
бўяш камераси қуритиш камераси билан сменада 12 ав-
томобилни ўтказа олиши қобилиятига тенг бўла олади.

Ёрдамчи жойларнинг умумий сони битта иш жойига
 $0,25-0,5$ ни ташкил қилади.

Автомобилларга ТХК корхонасида ишлаб чиқариш қис-
мларида кутиш учун автомобиль-ўриннинг умумий сони n
ош битта иш жойининг $0,3-0,5$ қисмини ташкил қилади.

Сақлаш учун автомобиль-ўринни топишда топшириш-
га тайёр автомобиллар ва ТХК ва ЖТга қабул қилинган
автомобилларни назарда тутиши керак. Тайёр автомобил-
ларни сақлаш учун автомобиль-ўриннинг сони:

$$n_{\text{сп}} = i \cdot t_{\text{пр}} / t_{\text{в}}$$

бунда $t_{\text{пр}}$ — автомобилларга ТХК корхонасида автомобиль эгасига хизмат кўрсатилгандан сўнг уни ўртача кутиб туриш вақти (4 соат атрофида); $t_{\text{в}}$ — автомобилларни топшириш қисмининг сутка давомида иш вақти, соат; i — автомобилларга ТХК корхонасида сутка давомида келадиган автомобиллар сони.

Илғор технологияни баҳолашда лойиҳа ечимлари фаолият кўрсатиб турган намунали ва шахсий лойиҳалар, фойдаланиб турган замонавий автомобилга техника хизмати кўрсатиш корхоналарининг тажрибаси, шу қатори имкони бўлса чет элдаги ўхшаши билан таққосланади.

8.5. Корхоналарнинг тараққиётини ҳисоблаш

Техник, технологик, ижтимоий масалаларнинг етарли даражада ечилиши ҳисобига мингақада автомобилларга ТХК корхоналарини қулай жойлаштирилиши билан моддий, молиявий, меҳнат ресурсларни тежашга эришиш, ишлаб чиқариш-техника базасининг самарадорлигини ошириш корхона тараққиётини таъминлаш асоси бўла олади. Автомобилларга ТХК ва Т ишларини бажариш учун автомобилларга ТХК корхоналарини автомобилларни сақлаш жойларига яқинлаштириш, ихтисослаштириш кабилар катта бўлмаган шаҳарлар ва қишлоқ жойларда корхоналарнинг ўсишига ҳамда илғор технологик жараёнлар, замонавий ускуналар қўллашга, меҳнат унумдорлиги ва сифатини оширишга, ортиқча ишлаб чиқариш қувватини яратмасликка имкон беради.

Автомобилларга техника хизмати кўрсатиш тармоғининг ривожланиши (тараққий этиши) қуйидаги асосий ҳолатларни ҳисобга олган ҳолда боради: фуқароларга тегишли автомобилларга ТХК ва ЖТнинг доимо ўсиб боришини тўла қондира оладиган мажмуи корхоналар бунёд этиш; транспорт воситаларининг эгалари учун энг юқори қулайликни (вақтни тежаш, буюртмаларнинг бажарилиш сифати ва хизмат кўрсатиш маданиятини ошириш) таъминлаш; ҳар хил вазирликлар ва идораларнинг корхоналарини қурилиш режаларини ҳисобга олган ҳолда

минтақа миқёсида корхоналарнинг жойланишини ўзаро мувофиқлаштиришни таъминлаш; биринчи навбатда янги намунавий лойиҳа қуриладиган енгил металлоконструкциялардан қилинган тўлиқ йиғма автомобилларга ТХК корхоналарини амалга ошириш. Ушбу ҳолатларга риоя қилиш билан автомобилларга ТХК корхоналарини ўзаро жойлашуви талабларига жавоб бериб қолмасдан, уларнинг тараққий этишдаги ташкилий шаклларига ҳам мос келади.

Автомобилларга ТХК корхоналарнинг ўлчамларини белгилаш учун ишлаб чиқариш майдонининг меъёрномасидан фойдаланилади, бунда битта ишчи жойи учун 120 м² ўлчамдаги майдон белгиланади.

Автомобилларга ТХК корхонасининг умумий ўлчами куйидаги формула билан топилади

$$M_{об} = \frac{S_{об.пр} + S_{доп} \cdot 0,85}{120},$$

бунда $S_{об.пр}$ — корхонанинг умумий ишлаб чиқариш майдони, м² $S_{доп}$ — қўшимча майдон, м².

Автомобилларга ТХК корхоналарининг ўлчамлари ва жойлашувига тааллуқли муаммо уларга тегишли мажмуи дастур билан бирга ечилиши лозим. Янги қуриладиган ва фаолият кўрсатиб турганини қайта қуриладиган корхоналарни лойиҳалашда ташқи омилларни, шу жумладан, автомобилсозлик ва автомобиль йўллари қурилишининг тараққиёти, демографик, ижтимоий ва бошқаларни таҳлил қилинади. Замонавий ва юқори унумли гараж (сарой) ускуналарини қўллашга алоҳида эътибор берилади ҳамда меҳнат ресурсларидан фойдаланиш манбаларини ҳисобга олинади.

Такрорлаш учун саволлар

1. Хизмат кўрсатиш жойини оқилона ташкил этиш зарурати нимадан келиб чиқади?
2. Ихтисослаштирилган иш жойининг афзаллиги ва камчилиги нимада?
3. Шиналарни монтаж ва демонтаж қилиш нима дегани?
4. Аккумуляторлар батареясини таъмирлаш нималар билан тавсифланади?

5. Электронехдаги технологик жараёнлар қандай амалга оширилади?

6. Бажариладиган ишларнинг талабларига кўра технологик жараёнлар қайси гуруҳларга ажралади ва уларнинг моҳияти нимада?

7. ТХК корхонасининг дастури қандай ҳисобланади?

8. Иш жойларининг сони қандай топилади?

9. ТХК корхонасида ёрдамчи иш жойининг сони қандай қилиб аниқланади?

10. ТХК корхонасининг тараққиётини ҳисоблашда нималар асос бўлади?

КОРХОНА ИҚТИСОДИЁТИНИ БОШҚАРИШ

9-БОБ. БОЗОР ТАЛАБЛАРИГА КОРХОНА ФАОЛИЯТИНИ МОСЛАБ ТАЙЁРЛАШ

9.1. Транспорт концернининг бозорга ўтиш даврида фаолият кўрсатиши

**Концерннинг фао-
лият доираси**

Ўзбекистон Республикаси автомобиль транспорти давлат акционерлик корпорацияси 17 та ишлаб чиқариш бирлашмаси, 3 та концерн, 2 та фирма, ассоциация, акционерлик жамияти, компания, илмий ишлаб чиқариш бирлашмаси, ташқи савдо транспорт бирлашмаси, “Ўзавтотранс-комплект” ишлаб чиқариш-техникавий комплектлаш бошқармаси, “Ўзнефтетранс” республика бошқармаси, “Ўзавтодорбанк” тижорат банки, “Ўзавтоқурилиш” трести каби бўлинмалардан ташкил топган.

Концерн (англ. concern) — ишлаб чиқариш диверсификацияси асосида таркиб топадиган йирик, кўп тармоқли корпорация. Улар аста-секин транспорт монополиясининг етакчи шаклига айланди. Концерн таркибига (санат, транспорт, савдо, банк соҳаси) турли тармоқларга тегишли, айрим ҳолларда кўпгина мамлакатларда жойлашган ўнлаб ва юзлаб корхоналар киради. Бир қанча мамлакатларда, шу жумладан, Ўзбекистонда трестларга қарши қонунчиликнинг қабул қилиниши билан трестларнинг концернларга айланиши анча кучайди. Ўзбекистон “трестларга, монополияларга қарши” деб аталувчи бундай қонунларга кўра бир корпорация ёки трест тармоқни юз фоиз монополия қилиб олиши тақиқланади. Айрим корхоналар расман мустақил ҳисоблансада, аммо концернни бошқарадиган молия магнатлари назоратида бўлади.

Бозор иқтисодиёти шароитида республикамизда моддий ишлаб чиқариш билан боғлиқ ҳозирги тармоқ вазирликлари ўрнида йирик концернлар ташкил қилиниши мумкин.

Бозорга ўтиш даврида иқтисодий фаолият эркинлиги

Бозор иқтисодиётининг амал қилиши учун зарур бўлган шарт-шароитларни ҳозирлаш даври Ўзбекистонда бозор иқтисодиётига ўтиш даври деб аталади. Бозор иқтисодиётига ўтиш янги иқтисодий тизимга ўтишни билдиради ва у дарҳол юз бермайди. Узоқ давр амал қилиб келган ва ҳўжаликнинг ҳамма соҳасини қамраб олган маъмурий-бўйруқбозликка асосланган иқтисодий муносабатларни дарҳол тугатиб бўлмайди ва айнаи вақтда жамият учун янгилик бўлган бозор муносабатларини ҳам бирданига шакллантириб бўлмайди. Бир иқтисодий тизимдан иккинчисига ўтиш секин-аста юз бериши қонуний бўлганидан, бозор иқтисодиётига ўтиш ҳам маълум даврни талаб қилади.

Тарихан бозор муносабатлари асрлар мобайнида шаклланган. Ўзбекистонда ўтиш даври қисқа вақтга мўлжалланган, чунки бозор иқтисодиётини ташкил этиш соҳасида инсоният тўплаган бой тажрибадан фойдаланиб, ўтиш даврида эски тизим тугатила бориб, янги бозор муносабатлари аломатлари пайдо бўла бошлайди. Лекин бу бозор муносабатларининг бошланиши бўлади. Ўтиш даврида бозор инфраструктураси яратилади, бозор иқтисодини таъминловчи қонун ҳужжатлари қабул қилинади, турли савдо уйлари, воситачи фирмалар, хусусий корхоналар, акционер жамиятлар, консорциумлар, қўшма корхоналар, майда ишлаб чиқарувчилар уюшмалари яратилади. Бу даврда давлат мулкани хусусийлаштириш, уни акционерлаш бошланади ва бошланди, нарх-наво ва солиқлар ислоҳоти тайёрланади, хусусий соҳибкорлик, чет эл инвестициясининг тартиб-қоидалари ишлаб чиқилади ва чиқилмоқда. Ўтиш даврида иқтисодиётга оид қонунлар мажмуаси қабул қилинади, аҳолини ижтимоий ҳимоялаш тартиби, уни маблағ билан таъминлаш манбалари аниқланади; аҳолини янги шароитга кўнктириш йўллари топилади ва иқтисодий алоқаларни кенгайтиришга оид битимлар тузилади ва тузилмоқда. Ўтиш даврида банк тизимини ислоҳ қилиш чоралари давлат харажатларини тартибга солиш дастурлари, шунингдек мажмуи тарздаги инфляцияга қарши тадбирлар ишлаб чиқилади.

Ўтиш даври тадбирлари айнаи вақтда иқтисодиётни соғломлаштириш, барқарорлаштириш тадбирлари бўлади.

Ўтиш даврида эски, тараққиётга ров муносабатлар ўрнига янги илғор (истиқболли) муносабатлар тўлиқ келиб улгурмайди. Шу сабабли иқтисодиёт дарҳол ўнгланиб кетмайди, хўжалик алоқалари бузилиб, ишлаб чиқариш қисқариши, аҳолининг турмуш даражаси пасайиши ҳам эҳтимолдан ҳоли эмас. Ўзбекистонда ўтиш даври чўзилиб кетиши ҳам мумкин. Ўтиш даврига хос тангликдан чиқиш бозор муносабатларига ўта билишга, яъни ишлаб чиқариш учун янги рағбат омиллари яратилишига боғлиқ бўлади.

Ўзбекистоннинг бозор иқтисодиётига ўтиш дастури ишлаб чиқилган ва унда қуйидагиларга эътибор берилган:

бозор иқтисодиётига ўтишни таъминловчи чора-тадбирлар мажмуаси;

бозор иқтисодиётига ўтиш халқ ҳисобидан эмас, балки давлат ҳисобидан бўлади;

бозор иқтисодиёти фуқароларнинг иқтисодий жиҳатдан ўз тақдирини ўзи белгилашига асосланади, уларга иқтисодий фаолият учун эркинлик беришга таянади;

бозор иқтисодиётига ҳур республика иқтисодий мустақиллигини тўла таъминланган ҳолда ўтилиши керак.

Дастурда мол-мулкни давлатдан олиб халққа бериш, шу мақсадда хусусийлаштириш, ҳар бир кишининг мулкка бўлган ҳуқуқини амалга ошириш, яъни давлат корхоналари, давлатга тегишли уй-жойни фуқароларга сотиш, майда ва хусусий соҳибкорликка йўл очиш, бу билан иқтисодий ташаббус, ишбилармонликни юзага чиқариш, рақобатга рухсат бериш назарда тутилган. Дастур фуқароларга иқтисодий фаолият эркинлигини беради, қандай иш билан шуғулланиш шахснинг ихтиёрида бўлади.

Ўз ихтиёри билан у соҳибкор, ёлланма ишчи, акционер, якка деҳқон, дўкончи, якка тартибда ишловчи бўлиши, чет элда ишлаши ёки ўқиши мумкин. Унга кўра иқтисодиётни ўнглаш учун энг аввало пулни соғломлаштириш, унинг харид қобилиятини таъминлаш зарур. Шу мақсадда давлат мол-мулкни аҳолига сотиш, пуллик хизматларни кўпайтириш, пул омонати учун банк берадиган фоизларни кескин ошириш, хусусий соҳибкорлик ва импорт ҳисобидан маҳсулот (иш, хизмат) ларни кўпайтириш, валюта-ни Ўзбекистон миллий пулига сотишни жорий этиш орқали мамлакатдаги пул миқдори билан маҳсулотлар

миқдорини, хизмат кўрсатиш, маҳсулотларга талаб ва таклифни мувозанатлаштириш мўлжалланган.

Бозор иқтисодиётига хос қонунлар асосида бошқариладиган иқтисод

Маълумки, бозор иқтисодиёти — бу товар-пул муносабатларига асосланган ва уларга хос иқтисодий қонунлар асосида бошқари-

ладиган иқтисод. Бозор иқтисодиёти азалдан мавжуд.

Бозор иқтисодиётига хос объектив қонунлар бор. Улардан энг муҳими **қиймат қонуни, талаб ва таклиф қонуни, ниҳоят, пул муомаласи қонунидир**. Бозор иқтисодиётининг муҳим талаби шуки, товар ишлаб чиқарувчи ёки транспорт ва техника хизмати кўрсатиш кам меҳнат сарфлаган товар чиқаргандагина ёки хизмат кўрсатгандагина, яъни кишиларнинг талаб-эҳтиёжини тўлароқ қондиргандагина фойда кўриб ишлаши мумкин, акс ҳолда у синади (банкрот бўлади). Бозор иқтисодиётига хос белги — бу товар ишлаб чиқарувчиларнинг, хусусан, транспорт ва техника хизмати кўрсатишнинг, умуман жамият аъзоларининг ўз даромадига кўра табақалашувидир. Айрим корхоналар, кишилар ва ҳатто давлатлар ўз даромади жиҳатидан тафовутланади, бу ишлаб чиқариш даражасидаги фарқнинг оқибати ҳисобланади.

Бозор иқтисодиёти шароитида ишлаб чиқаришнинг мунтазам ўсиши учун бозор кенгайиб, унинг турлари кўпая бориши, рақобат кураши миллий доирадан чиқиб, халқаро тус олиши керак. Шундай шароитда турли корхона, ташкилот, банк, компания ва айрим шахслар пул маблағларини шерикчилик эгаси ва соҳибкорлик мақсадида бирлаштирадиган **акционерлик жамияти** фаолият кўрсатади ва кўрсатмоқда.

Акция эгалари — ширкатчилар дивидент шаклида даромад оладилар. Сўнгги йилларда эса бизнинг мамлакатимизда акционер жамият кўринишида бир неча ташкилотлар бор. Уларнинг акциялари давлатга, кооператив ва ижтимоий ташкилотларга тегишли бўлиб, сотиш ва сотиб олиш объекти бўлолмайди. Иқтисодий ислоҳотлар доирасида қатор мамлакатларда корхоналарга акция чиқариш ва сотишга рухсат этилди.

Ўзбекистонда давлат мулкидан қайтишнинг бир йўли корхонани давлат мулкидан акционерлар жамоаси мулк-

кига айлантирилишидир. Давлат корхонасини акционер-лаш бозор иқтисодиётига хос қонунлар асосида бошқариш йўли билан ютуққа (тежамга) эришилади.

9.2. Транспорт корхоналарининг истиқболли фаолиятини яратиш асослари

**Иқтисод, иқтисоди-
ёт тушунчалари**

Иқтисод, яъни экономия — иқтисод қилиш, тежаш натижасида олинган моддий ёки молиявий ресурс, вақт, фойда. Иқтисодиётнинг асл маъноси уй хўжалигини юритиш, хўжаликни бошқариш санъати. Иқтисодиётнинг кенг маъноси эса:

— хизмат кўрсатиш маблағларининг корхона миқёсидаги бошқариш субъектига боғлиқлиги;

— ишлаб чиқариш муносабатларининг жами (тизими), жамиятнинг ижтимоий базаси;

— мамлакат, республика, вилоят, туманлар хўжалиги, айрим бир тармоқ, масалан: транспортнинг бир тармоғи — автотранспорт; саноат; қишлоқ хўжалиги;

— ишлаб чиқариш муносабатларини ва хўжаликнинг тегишли тармоқлари (транспорт, савдо, қурилиш иқтисодиёти ва бошқалар) ривожланишининг ўзига хос, ўзига мос хусусиятларини шуғулланадиган фан соҳаси, хўжаликнинг тегишли бўғинлари (корхона концерн, ассоциация иқтисодиётининг иқтисодий муаммоларини, бойликлар, ресурслар), масалан, меҳнат ресурсларининг турли хилларидан фойдаланишни ўрганадиган фаннинг мустақил соҳаси.

Иқтисодиёт фанлари ишлаб чиқариш муносабатларини, одамлар орасидаги муносабатларни ўрганади. Иқтисодиёт ишлаб чиқариш кучлари ва ишлаб чиқариш воситаларига бўлан муносабатларининг даражаси ва тавсифлари билан аниқланади. Иқтисодиёт — бу жамиятдаги иқтисодий муносабатларни ўрганадиган иқтисодий фанлар тизими (тармоқ иқтисодий фанлар — саноат, транспорт ва бошқалар; вазифаси, иши, хизмати ёки функциясига оид иқтисодий фанлар — молия, ҳисобчилик ҳисоби, табиатдан фойдаланиш иқтисодиёти ва бошқалар).

Иқтисодиётнинг аниқ турларини ва амал қилиш механизмини тадқиқ қилишдаги охириги босқич — бошқарув-

нинг ташкилий тузилмаларини ва уларнинг вазифаларини таҳлил қилишдир. Хўжаликни бошқариш — умумлаштирилган меҳнатнинг маҳсулидир ва зарурий шартидир.

Меҳнат тақсимоти ва унинг ижтимоий хусусиятининг кучайиши жараёнида бошқарув фаолиятнинг мустақил бир тури сифатида ажралиб чиқади. Бошқарувнинг ташкилий тузилмалари ва махсус органлари шундан келиб чиқади. Умумлаштириш маъносига мувофиқ фақат шундай тузилмалар ва бошқарув органлари яшаш ҳуқуқига эга бўладики, буларсиз ишлаб чиқариш бўғинлари (транспорт хизмати, аҳоли транспорти воситаларига ТХК корхоналари ва унинг бўлинмалари)нинг ўзлари (корхоналар, концернлар, ассоциациялар, корпорациялар) уларнинг муайян ўзаро алоқасидан келиб чиқувчи тармоқ жараёнларини ягона ижтимоий жараёнга қўшиш вазифалари ҳал этишга қодир бўлмай қолмайди.

Иқтисодиёт мулкчилиқ шаклидан, тармоқ ва ҳудудларнинг тарихий даврларидан қатъи назар хўжалик юртишнинг бир қанча тамойилларига риоя қилишларини мустасно этади. Бу — натижалар ва харажатларини ўлчаб бўлиш, бойликларни ҳисобга олиш ва оқилона фойдаланиш, ишлаб чиқарувчилар учун маълум рағбатлантириш имконини яратиш демакдир.

Иқтисод (тежаш) аҳолининг турмуш даражасини кўтариш, жамиятнинг ижтимоий ва бошқа ҳаёт фаолиятларини тараққий эттириш билан таъминланади. Шундай экан, Ўзбекистон аҳолисининг ҳозирги даражаси бир неча ўн йил илгариги турмуш даражасига нисбатан анча юқори, жамиятимизнинг эса ижтимоий фаоллиги ўта баланд. Оқибатда халқимизнинг шахсий мулклари, шу жумладан, автомобиль воситалари ортиб бормоқда.

Транспорт корхонасининг хизмат кўрсатиш фаолияти

Корхона фаолияти деганда унинг бажарадиган иши, маълум бир йўналишда ишлаши, автомобиль транспорти ёки автомобилларга ТХК, корхона жамоасининг ижтимоий ҳаракати, мақсадга эришиш учун жамоа аъзоларига таъсир этиш, ишлаб чиқариш ёки хизмат кўрсатиш дастурининг бажарилишига ҳаракат қилиш, хўжаликни юритиш, хўжалик-

ни бошқариш, ақлий ва жисмоний кучлардан, корхона маблағларидан фойдаланиш каби вазифалар тушунилади. Ушбу мақсадларга эришиш учун корхонани ташкил этувчи одамлар гуруҳларининг фаолиятларини ўзаро мувофиқлаштирилади.

Корхонанинг иқтисодий ва хизмат кўрсатиш фаолиятларининг даражаси фойдаланиш самарадорлиги кўрсаткичлари билан баҳоланади: маблағдан олинadиган даромад, хизмат кўрсатиш сифати, даромад ёки тушимнинг ўсиш суръати, меҳнат унумдорлиги, фойда, бажариладиган хизматлар харажати ва шу кабилар. Корхонанинг фаолияти кўпқиррали ва уни бошқариш санъати унинг иқтисодиётидир.

Ҳар қандай корхона тизим кўринишини ифодалайди: бошқариш тизими, ишлаб чиқариш (хизмат кўрсатиш), таъминот, захира, жўнатувчи, қабул этувчи ва шунга ўхшашлар.

Корхонанинг мақсади унумдорликни оширишда ва харажатларни пасайтиришда, хизмат кўрсатиш сифатини оширишда, истеъмол бозорини кенгайтиришда ва хизмат кўрсатишни реклама қилишда, хизмат ёки маҳсулот турини топишда, эҳтиёжни қондиришда ифодаланади.

Корхонанинг иқтисодий фаолиятини яхшилаш учун хизмат кўрсатувчилар, айниқса унинг менежерлари кўпгина қоидаларни, жараёнлар ва таъсирларни билишлари керак. Уларнинг оқибатида меҳнат (хизмат кўрсатиш)нинг тартиби бирлашсин, шакллари ривожлансин, хизмат кўрсатишнинг унсурлари пировард натижага ижобий таъсир этиб самарадорлик ошсин. Корхонанинг самарадорлигини ошириш ва фойдани кўнайтириш кабилар ёрдами билан хизмат кўрсатишнинг тамойиллари, усуллари ва воситалари корхона менежментининг моҳияти ва мазмунини ифодалайди.

Корхона менежменти катта мутахассислик, кўпгина ихтисосликлардан ташкил топган: хизмат кўрсатиш менежменти, молиявий менежмент, маъмурий менежмент, тармоқ менежменти, ташкилий (ижара, ҳиссадорлик ташкилотларида, ширкат ва кичик корхоналарда) менежмент, вазифали (бухгалтерли, статистикали, ҳисобга олишларда молиявий менежер) менежменти, менежерлар, маркетинг, иқтисодчи-тадқиқоти ва ҳоказолар.

Албатта, корхона фаолияти мураккаб тизим ва ҳар хил кўринишдаги фаолиятдир: ташкилий-бошқариш, муҳандисли-менежерли, ҳисобга олиш-иқтисодий, назорат-тафтиш, тадқиқот лойиҳали-тадқиқот ва бошқа фаолиятнинг умумий саволларидан тузилган.

Корхона бўлинмалари ичида ўзаро бири бирига боғлиқ тизим бири бирига таъсир кўрсатади, шу жараёнларга яна таъсир этувчи ташқи омиллар ҳам бор. Корхонанинг ички фаолияти хизмат кўрсатишни бажаришда, ходимлар, ускуналар, воситалар, асбоблар ва бинолар билан таъминлашда намоён бўлади.

Ташқи омиллар (мижозлар, йўловчилар, мулкдорлар, эҳтиёт қисмлар, материаллар) дан бирортаси бўлмаса корхона фаолияти қийинлашади, баъзи ҳолларда корхонада иш тўхтаб қолади, оқибатда ходимлар, ускуналар бекор туриб қолади, корхона маблағлари (автотранспорт, ускуналар)нинг техник тайёрлик даражаси пасаяди.

Корхонанинг хизмат кўрсатиш фаолиятини такомиллаштириш хизмат жараёнларини ташкил этишни яхшилаш, меъёрий-техник таъминлаш, эгилувчан ёки эпчил бошқариш тизимини яратиш, эҳтиёт қисм ва материаллар билан таъминлаш, бажариладиган иш сифатини ошириш, корхона ходимларининг малакасини ошириш ва бажариладиган ишларнинг сифати ва унуми ошишидан ходимларни рағбатлантириш чора-тадбирларини ишлаб чиқишда намоён бўлади.

Корхонанинг хизмат кўрсатиш фаолиятини ташкил этиш объектнинг хизмат кўрсатиш ва бошқариш таркибини танлаш, шакллантиришда, тизимнинг таркибий унсурлари орасидаги нисбатан ва уларнинг ўзаро таъсирини аниқлаш вақтини хизмат кўрсатиш жараёнларини оптималлашда ҳамда замонавий технологик жараёнлар яратишда ўз ифодасини топади.

Корхонанинг хизмат кўрсатиш фаолиятини самарали ташкил этишда қуйидагиларга эътибор бериш муҳим: иш тартибини танлаш; хизмат кўрсатиш ва бошқа ишлар бўйича бир маромда бажарилишини таъминлаш; энг қулай бўлинмалар тузилишини ишлаб чиқиш; корхонанинг барча бўлинмалари билан энг самарали бошқариладиган усулларни ишлаб чиқиш ва амалда жорий этиш; корхона захираларини оптимал бошқариш.

Корхонани оптимал фаолият кўрсатиш масалаларининг кўпгинаси оммавий хизмат кўрсатиш назарияси усуллари қўллаш билан ҳал қилиниши мумкин. Булардан ташқари, ҳужжатларнинг шакл ва айланишларини тўғри танлаш ва такомиллаштириш, хизмат кўрсатишни бошқаришга, мулкларнинг турли шакллари ишлатилишига ва меҳнатни илмий асосда ташкил этиш усулларига эътибор бериш зарур. Оқибатда, тўғри танланган бошқарув аппаратининг ходимларига кўпгина боғлиқ, уларнинг ишлаши корхонанинг хизмат кўрсатиш фаолиятини ҳал қилади.

Транспорт корхонасининг истиқболли фаолияти

Юк ва йўловчиларни ташиш, автомобилларга ТХКга бўлган эҳтиёжни ҳисобга олган ҳолда хизмат кўрсатишни ташкил этиш корхона менежментининг муҳим вазифаси.

Корхона менежменти ўз корхонасининг истиқболда ҳам муваффақиятли фаолият кўрсатишини истаса, қуйидагиларга риоя қилиши керак:

транспорт ва техника хизмати кўрсатишни технологик жиҳатдан қайта қуриш ва автоматлаштиришни амалга ошириш, юқори малакали ходимларни жалб этишга ўтиш;

корхона ходимларининг ишини, улар учун қулай меҳнат шаротини яратиш, юқорироқ иш ҳақи белгилаш, бир қанча номоддий рағбатлантириш шакллари жорий қилиш;

корхона фаолиятининг самарадорлигини доимий назорат қилиш, унинг барча бўлинмаларининг ишини мувофиқлаштириш;

мунтазам изланиш ва янги бозорларни ўзлаштириш.

Корхонанинг 8—10 муҳим масалаларини менежментнинг ўзи бажарса, унинг менежерлари қуйидагиларга эътибор беришлари шарт:

корхонанинг тараққий этиши мақсадларини аниқлаш; энг муҳим масалаларни, улар навбати ва ечимининг кетма-кетлигини аниқлай билиш;

корхонанинг устувор ривожланиш ишланмасини тайёрлаш — ҳўжалик масалалари тизими ва уларнинг ечилиш йўллари;

ҳар хил даврларга белгиланган муаммоларни ечмоқ учун чора-тадбирлар тизимини тайёрлаш;

зарур бўлган неъматларни ва уларни таъминлаш манбаларини баҳолаш;

қўйилган масала ва топшириқларнинг бажарилишига қаттиқ назорат ўрнатиш.

Корхона истиқболли фаолият кўрсатиши учун устувор бошқаришга алоҳида эътибор бериш лозим. Бунинг учун бизнеснинг бош мақсадини ишлаб чиқиш, таъсир кўрсатиб турган омиллар шароитида корxonанинг тараққий этиш натижаларини башорат қила билиш, башорат қилинган натижалар белгиланган параметрлардан оғмаслиги учун устувор режалаштиришни қўллаш керак. Юқоридаги чора-тадбирлар кундалик фаолиятда ҳам тезкор бошқариш орқали рўёбга чиқарилиши шарт.

9.3. Бошқариш тизимида транспорт корхонаси менежменти

Менежмент муаммолари

Маълумки, менежмент ҳар хил ташкилотларда одамлар иши билан боғлиқ бўлган фаолият доирасидир. Менежмент — бу бошқариш бўйича ишларни амалга ошириш, бошқаришнинг ташкилий тузилишини шакллантириш муаммолари. Унинг вазифалари ўга қўламли.

“Менежмент” тушунчаси “бошқариш” атамасига ўхшаш. Аммо, охиргиси, одам фаолиятининг ҳар хил кўринишларида кенгроқ қўлланилади.

“Менежмент” атамаси корхона (ташкилот, фирма) поғонасидаги ижтимоий-иқтисодий жараёнларни бошқаришга тааллуқли. Бошқарувчи — менежер одатда ишлаётган фирмасининг мулки шаклига боғлиқ эмас. Менежернинг иши-бутун бир хизмат кўрсатиш жараёнининг бирлиги ва алоқасини таъминловчи юқори технологик хизмат кўрсатиш билан юқори даражада ихтисослашган ходимларнинг бирлашиши учун шароит яратиб, унумли меҳнатга эриштиришдир.

Менежер муҳандислар, лойиҳачилар, маркетинглар, ёки бозоршунослар, иқтисодчилар, статистлар, психологлар, режачилар, бухгалтерлар, молиячилар ва бошқа қўл остидаги ҳар хил мутахассис ходимларни бирлаштиради.

Менежернинг асосий вазифаси — бозорда ҳолатларнинг ҳар қандай ўзгаришида ҳам корxonанинг нормал ишлашини таъминлаш.

Замонавий менежмент корхона кўрсатаётган хизматнинг ҳар бири бозор талабларига мос бўлишини асосий деб билади. Шу боис ўзининг муҳим муаммоларидан бири “**хизмат кўрсатишни режалаштириш**” га қаратади. Корхона фаолияти режелаштирилар экан, унинг ҳар бир бўлимлари “янги фоялар қўллашни бошқариш” асосида ишлаб чиқирилиши керак. Бозор ҳолатини асосли ўрганиш ва олдиндан баҳолаш билан хизмат кўрсатишни ташкил этиш ҳамда шу йўлда яхши фойда топишни уюштириш маркетинг орқали амалга оширилади. Навбатдаги менежментнинг муаммоси “**маркетингни бошқариш**”. Бу бошқаришнинг шиори “Нимага талаб бўлса, ўшани бажариш”. Унинг асосий тамойиллари:

бозор ва иқтисодий аҳволни чуқур ва ҳар томонлама тадқиқот қилиш ҳамда корxonанинг хизмат кўрсата олиш имкониятини ҳисобга ола билиш;

бозорларни гуруҳлай билиш;

фаол ва салоҳиятли талабга хизмат кўрсатишни ўзгартира олиш;

инновация (янги фояларни жорий этиш);

режалаштириш.

Маркетинг фақат бозордаги талаб ва эҳтиёжни қондириш воситасигина бўлмай, балки хизмат кўрсатиш самарасининг ҳам юқори бўлишига қаратилади. Шу сабабли бозор иқтисодиётини бошқариб туришда катта аҳамиятга эга. Бундай корxonаларда профессионал бошқарувчилар, яъни менежерлар бўлиши лозим. Бўлинмани бошқариш учун менежерлар ҳам етарли малака ва билимларга эга бўлишлари керак. Менежерлар маъмурий-хўжалик раҳбарлиги соҳасида маълум мустақилликка эга бўлиб, уларнинг роли ортиб боради ва бормоқда. Бозор иқтисодиёти шароитларида менежерлар хизмати ишлаб чиқаришда ва товарлар муомаласини уюштиришда зарур омил бўлиб қолади.

Маркетинг менежментнинг хизмат кўрсатишни ва молияни бошқариш каби муҳим унсурдир.

Ҳар бир корхона юқори фойда олишни мақсад қилиб кўяди. Бунда “**хизмат кўрсатиш турларининг нархини шакл топишни бошқариш**” мустақил бажарилиши керак.

Корхоналар нархи шакл топтириш муаммосига ҳар хил ёндашадилар. Кичик корхоналарда нархни раҳбар белгилайди. Йирик компанияларда нарх қўйиш муаммоси билан бўлим менежерлари шуғулланадилар. Нарх сиёсатини умумий белгилаш олий раҳбар томонидан белгиланади.

Корхона фаолиятини ҳеч қандай назария, дастур ёки давлат сиёсати муваффақиятли қилиб қўя олмайди, буни корхонада ишлайдиган одамлар қилиши мумкин деб айтганлар минг бор ҳақ эдилар.

Хизмат кўрсатишнинг барча элементлари, операциялари одамлар орқали маҳсулотга айлантирилади, пировард натижада фойда олиниши мумкин. Кўриниб турибдики, **“корхона ходимларини бошқариш”** муҳим муаммодир.

Корхона менежментининг стратегия ва тактикасини **“Молия менежменти”** белгилайди. Бу муаммонинг ечилишига қараб корхона фаолиятига асосий баҳо берилади. Молия менежменти атроф муҳитдаги ўзгаришларга таъсирчан тадбиркорликнинг ижодий фаолият шаклидир. Фойда корхона фаолиятининг яқунловчи кўрсаткичи. Фойда барча хизмат кўрсатишлар қиймати билан уларни бажариш харажатлари ўртасидаги фарқ сифатида аниқланади. Ҳар қандай корхонанинг даромадидан келадиган тушумлар ҳам солиқ тизими унсурига айланади. Корхона фаолиятида солиқ унсурлари алоҳида ўрин тутади. Солиқ тизими унсурлари янгиланиб туради, улар ўртасидаги нисбатлар, боғланишлар ўзгаради, бир солиқ тури бекор бўлиб, бошқа янги солиқ турлари киритилади. Солиқ тизимининг янгиланиши бозор иқтисодиёти ривожини акс эттиради, уни тартибга солиш усуларини тақомиллаштиради. Демак, **“Солиқ тўлашни бошқариш”** корхона фаолиятида муҳим иқтисодий муаммодир.

Корхона менежментининг яна бир муҳим муаммоларидан — **“Даромаднинг пасайиш эҳтимолини бошқариш”** ва **“Тангликка қарши қаратилган фаолиятни бошқариш”** дир. Янги ишга, хизмат кўрсатишга солинган маблағ фойда бериши ёки бермаслиги олдиндан аниқ маълум бўлмайди. Лекин сармоя тусмолланиб, кўр-кўрона қўйилмайди, балки у янгиликка бўладиган талабни, бозорнинг умумий ҳолатини ҳисобга олади, бизнес соҳасида маслаҳат берувчи фир-

малар хизматидан фойдаланади. Таваккал сармойни қўйишнинг ўзига хос хусусиятлари бор, фан-техника ютуқларини хизмат кўрсатишга жорий этишда катта роль ўйнайди.

Ҳар қандай корхона иқтисодий муваффақиятга эришишга интилади, афсус, хизмат кўрсатиш тизимидаги бошқаришда қўйилган ноаниқлик ҳисобига иқтисодий танглик (таназзул)га келиб қолиши мумкин. Унинг сабаби иқтисодий муносабатларнинг тараққиёт талабларига, ҳаёт талабига жавоб бермай қолиши, иқтисодий ўсишга йўл очмай, унга тўсиқ бўлганидир. Бунга учрамаслиги учун корхона менежменти иқтисодий тангликка қарши қаратилган фаолиятни юқори даражада бошқариши керак.

Корхона менежментининг ташкилий тузилишини мунтазам такомиллаштириш

Транспорт ва ТХКни бошқаришнинг ташкилий тузилиши — бошқарув мақсадларини амалга оширувчи ва функцияларни бажарувчи бир-бири билан боғланган турли бошқарув органлари ва бўғинларининг жамидир. Бозор муносабатларининг муайян мақсад ва маълум йўналишида ривожланиб боришга қаратилган махсус фаолиятни бозорни бошқариш дейилади. Бозор муносабати иштирокчилари бозорни бошқариш объекти бўлса, бошқарув органлари унинг субъекти бўлади. Бозорни бошқариш-бозорни ташкил этиш, уни режалаштириш ва тартибга туширишдан иборат фаолиятни ўз ичига олади. Булар орасида бозорнинг тартибга туширилиши бошқаришнинг ҳал қилувчи бўғини ҳисобланади. Бозорни бошқаришда иқтисодий, ташкилий-маъмурий ва ниҳоят ижтимоий-психологик (руҳий) усуллар қўлланилади.

Бошқариш ташкилий тузилишининг асосини, аввало, хизмат кўрсатиш тузилишининг ўзи ташкил этади. Бошқариш объектлари бўлмаса, унинг субъектлари ҳам бўлмайди. Демак, бошқарувчи кичик тизимнинг асосида бошқарилувчи кичик тизим ётади. Шу билан бирга ишлаб чиқаришни бошқаришнинг ташкилий тузилиши бошқарув меҳнатининг турларига бўлинишини, бошқаришнинг турли функцияларини акс эттиради. Бошқаришнинг у ёки бу вазифаларини ҳал қилиш учун муайян органлар тузилади.

Шундай қилиб, бошқаришнинг объектлари, вазифалари ва мақсадлари унинг ташкилий тузилишини белгилаб беради.

Транспорт ва ТХКни бошқариш объектлари жуда турли — тумандир. Уларни умуман хизмат кўрсатиш ячейкалари ва хўжалик тизимларига, хизмат кўрсатиш босқичлари ва омилларига бўлиш мумкин.

Хизмат кўрсатиш ячейкаларига юклаш — тушириш жойлари, шоҳ бекатлар, иш ўрни, бригадалар, участкалар, цехлар, корхоналар, ассоциациялар киради, хўжалик тизимларига эса — концерн, республика автомобиль транспорти давлат корпорацияси, хўжалик тармоқлари киради.

Бу — вертикал бўйича бўлинишдир. Корхоналар, ассоциациялар, тармоқлар — мамлакатдаги ягона хўжалик тизимининг бўғинларидир. Бу бўғинлардан ҳар бири муайян ҳудудда тизимнинг бўғинларидир. Бу бўғинлардан ҳар бири муайян ҳудудда жойлашган бўлиб, бирор ҳудудхизмат кўрсатиш мажмуасига киради. Горизонтал бўйича ҳудуд-хизмат кўрсатиш йўналишида туманлар, вилоятлар, мамлакатлар ва бутун мамлакат хўжалиги иқтисодиётига ажратилади.

Бошқариш тизими: бошқариш органларининг таркиби ва уларнинг ўзаро бўйсунуш тартиби, ҳар бир бошқарув органи ва бўғиннинг ҳуқуқ ва бурчлари, шунингдек улар ўртасидаги муносабатлар тартиби, ахборот каби бошқаришнинг ташкилий элементларини ўз ичига олади.

Хизмат кўрсатишни бошқариш тизими иерархик тавсифда бўлади. Иерархиянинг муайян миқёсидаги бўғинларининг бирлиги бошқариш босқичини ташкил этади.

Бошқариш тизимини турли миқёсларга бўлиш мумкин. Буларга тармоқларни бошқариш, ҳар бир тармоқ ва туман ичидаги корхоналарни бошқариш, корхоналар ичидаги хизмат кўрсатиш бўлинмалари (автожамланмалар, цехлар, участкалар ва ҳоказолар)ни бошқариш кирадилар.

Ўз навбатида турли миқёсларда: мамлакат миқёсида, вилоятлар миқёсида, шаҳар, туманлар миқёсида амалга оширилади.

Хизмат кўрсатишни бошқаришнинг ташкилий тузилишини такомиллаштиришда асосан хизмат кўрсатиш тармоғидаги бошқариш органлари, хизмат кўрсатишни бошқариш органларининг ички тузулишлари, хизмат кўрсатишни бошқаришда ижтимоий ташкилотларнинг ролига катта эътибор бериш лозим.

Транспорт ва ТХКни такомиллаштириш корхонадаги ҳар бир операциянинг мазмунини аниқ белгилашни ўз ичига олади ва билвосита — бунда ишни тақсимлаш тартибини ҳам ўз ичига олади.

Хизмат кўрсатишни ихтисослаштириш ва тақсимлаш корхона жамоасининг меҳнат унумдорлигини оширади. Аммо, агарда одамлар ва ташкилий бўлинмалар орасидаги муносабатлар аниқ ажратилмаса, ихтисослаштиришнинг самарадорлиги йўқотилади. Шуларни ҳисобга олган ҳолда автомобиль транспорти корхонасини бошқаришнинг ташкилий тузилишини 18-чизмада кўрсатилганидек такомиллаштиришни мақсадга мувофиқ деб ҳисоблаймиз. Чунки корхона олдида турган асосий муаммолар учта бўлинма (иқтисодий хизмат кўрсатиш, ходимларни бошқариш ва техник масалалар) орқали амалга оширилади. Масалан, корхона фаолиятини режалаштириш, нархни шакллантириш, молияни, солиқни бошқариш тижорат ишлари бўйича бўлим орқали, маркетинг масалалари маркетинг хизмати кўрсатиш бўлими орқали ҳат қилинади. Шахсни бошқариш муаммолари билан боғлиқ масалалар ходимларни бошқариш бўлинмасида, инновация эса, техника масалалари бўйича бўлинмада амалга оширилади.

Корхона даромадининг пасайиши эҳтимолини бошқариш ва тангликка қарши қаратилган фаолиятни бошқариш барча бўлим ва бўлинма менежерларига тааллуқли бўлгани учун корхона раҳбари назоратида бўлади. Бўлинма вакиллари ва масалалари орқали корхона раҳбари ишни юрита оладиган одамлар (ходимларни бошқариш бўлинмаси тавсиясига биноан)ни танлайди ва улардан қайси бири “бошлиқ — бўйсунувчи” муносабати аниқланади ва ишлаши ҳақида ечим қабул қилинади.

Менежмент шундай йириклашган (яхлитлаштирилган) жараёнки, ўта етук мутахассислар ёрдамида ташкилотни ташкил этади ва уни мақсадлар қўйиш ва уларга эришиш усуллари ишлаб чиқиш йўллари билан бошқарадилар. Менежментнинг жараёни режалаштириш, ташкил этиш, ўзаро мувофиқлаштириш, мойилликлар ёрдамида менежерлар унумли ва самарали хизмат кўрсатиш учун шароит яратадилар, корхонада қўйилган мақсадларга мос равишда ходимларни ташкил этадилар ва кутилган натижаларга эришадилар. Шу боис менежмент — яна бу корхона



18-чизма. Транспорт ва ТХКни бошқаришнинг ташкилий тузилмасининг такомиллашган кўриниши

лот, фирма)да ишловчилар меҳнати, ақл-идрокни, мой-илликларни қўйилган мақсадларга йўналтира билишдир. Менежмент ҳар бир ходим, гуруҳлар фаолиятига таъсир кўрсатиш ва энг юқори пировард натижага эришишни ташкил этиш жараёни сифатида қатнашади. Корхонани бошқариш умуман менежментнинг функцияларини қўллаш орқали мунтазам давом этувчи жараёндир.

Такрорлаш учун саволлар

1. Транспорт хизмати кўрсатиш бўйича концерннинг соҳаси нималардан иборат?
2. Бозорга ўтиш даврида хизмат кўрсатувчи корхоналарнинг иқтисодий фаолият эркинлиги қандай кечади?
3. Нима учун корхона иқтисодиётини бошқаришда бозор иқтисодиётига хос қонунларга риоя қилинади?
4. Иқтисодиёт билан иқтисоднинг фарқи борми?
5. Корхона фаолиятининг турлари саналсин.
6. Корхона фаолиятини такомиллаштиришнинг аҳамияти нимада?
7. Истиқболли корхона фаолиятига қандай эришилиши мумкин?
8. Корхонани бошқариш муаммолари кимлар орқали ва қайси тартибда ҳал қилиниши мумкин?
9. Транспорт корхоналарида менежмент муаммоларнинг мазмунлари келтирилсин.
10. Корхонани бошқариш нима учун бир хил ташкилий тузилмага эга эмас?
11. Бозор шароитида корхоналарни бошқаришнинг ташкилий тузилмаси нималарга асосланиши керак?
12. Менежмент ва менежерларнинг вазифасида фарқ борми?

10-б о б . ХИЗМАТ КЎРСАТИШ КОРХОНАЛАРИ МУЛКИГА ЭГАЛИК ҚИЛИШ ВА УНИ БОШҚАРИШ МЕХАНИЗМИ

10.1. Корхонанинг бошарув механизмида мулкка эгалик қилиш ҳуқуқи

Мулк ва қонун

1990 йилнинг 31 октябрида Ўзбекистон Республикасида “Мулкчилик тўғрисидаги Ўзбекистон Республикасининг қонуни” қабул қилинди. Унда мулкнинг барча шакллари ривожланиши учун кенг

шароит туғилди ва мазкур шаклдаги мулкларга нисбатан ҳуқуқий кафолатлар, ҳимоя қилиш чоралари тенглаштирилди.

Мулк ва мулкчилик кишилар ўртасида транспорт ва техника хизмати кўрсатиш, моддий маҳсулот ишлаб чиқариш ва шу каби воситаларни ўзлаштириш юзасидан пайдо бўлган иқтисодий муносабат ҳамдир. Мулк объекти инсон кўрсатган хизмати ёки яратган моддий ва маданий бойликлар, табиат бойликлари, интеллектуал меҳнат маҳсули ва инсоннинг меҳнат қобилияти ҳисобланади.

Мулк эгаси (субъекти) жамиятда маълум ижтимоий-иқтисодий мавқега эга бўлган кишидир. Шу боис мулк жамиятнинг ривожланиши учун зарур бўлган моддий манба ҳисобланади. Жамиятнинг ижтимоий тузимини ҳам мулк белгилайди. Мулкнинг кимга тегишли эканлигига қараб жамият аъзолари турли гуруҳлардан, табақалардан, синфлар ва жамоалардан ташкил топади ва уларнинг сиёсий ва ҳуқуқий ҳолати (статуси) бир-биридан фарқ қилади. Мулкнинг асосий бўғини кимники бўлса, пировард натижа ҳам шунга тегишли бўлади.

Давлатнинг мустақиллиги ҳам унинг мулки бўлиши ва мулкка нисбатан эгалик ҳуқуқининг мавжуд эканлигига боғлиқ. Жамиятнинг қайси бир поғонаси ёки бўлим ва бўлинмасида бўлмасин, ундан ходимлар ўртасида нознеъматлар, маблағлар ва шу каби мулкларни ўзлаштирилишига қараб бошқарилиш жараёни ўз механизмини яратади.

Мулкни тегишли эгаларига топшириш, бу албатта, бозор талабига мос келишини таъминлашдир. Иккинчи томондан, мулкчилик бозор муносабатининг бирламчи асосидир, лекин унинг ўзи бошқарувсиз юзага чиқмайди. Шу боис мазкур мулк шакллари давлатнинг қонун ҳужжатларида юридик қайд этилади. Ташкилий, таълимот, услубий жиҳатдан мулкни бошқариш бўйича давлат қўмитаси томонидан такомиллаштирилади. Масалан, “Ўзбекистон Республикасининг Мулкчилик тўғрисидаги қонуни” 1993 йил 7 майда қабул қилинган “Ўзбекистон Республикасида Мулкчилик тўғрисида”ги Ўзбекистон Республикаси қонунига ўзгартириш ва қўшимчалар киритиш ҳақида”ги қонунларда бир қатор хусусий мулкчиликка кенг йўл очил-

ди. 1992 йил 19 ноябрда Ўзбекистон Республикаси Олий Кенгаши томонидан “Ижара тўғрисида” Ўзбекистон Республикасининг қонуни билан тартибга солинади. Худди шунингдек, 1992 йилда қабул қилинган Ўзбекистон Конституциясининг 37-моддасига кўра “Ҳар бир шахс меҳнат қилиш, эркин касб танлаш, адолатли меҳнат шароитларида ишлаш ва қонунда кўрсатилган тартибда ишсизликдан ҳимояланиш ҳуқуқига эга” дейилади. Демак, меҳнат қилиш мажбурий бурч эмас, балки фуқарога берилган ҳуқуқдан иборат, меҳнат қилиш натижасида қўлга киритилган даромадлар, орттирилган мол-мулк фуқаронинг хусусий мулкидир.

Қонунга биноан ҳар бир шахс мулкдор бўлишга ҳақли. Қонунга биноан мулкдор бўлиш учун барчага тенг ҳуқуқ берилган. Қонунда бозор муносабатларининг ташкил топиши иқтисодий манба ҳисобланувчи хусусий мулкчиликка янада кенг йўл очилди, мулкдан, унинг кимга тегишли бўлишидан қатъи назар, унумли фойдаланиб, фаол меҳнат қилиш, натижада мол-мулкни кўпайтиришдаги барчага тенг ва зарур бўлган шароитларда фойдаланиш учун имкониятлар туғдирилди.

Мулк шакллари

Иқтисодиётнинг самарали амал қилиши ва халқ фаровонлигининг ўсиши учун мулкнинг барча мавжуд шакллари, яъни шахсий ва хусусий мулклар, ширкат (жамоа) мулки, маъмурий-ҳудудий тузилмаларнинг мулкidan (коммунал) иборат давлат мулки, аралаш мулк, бошқа давлатлар ҳамда халқаро ташкилотлар юридик ва жисмоний шахсларнинг мулки иқтисодий манба вазифасини бажариши мумкин. Мулкчиликнинг барча шакллари дахлсиз, уларга путур етказиш ва уларни қайси шаклда бўлишидан қатъи назар тортиб олиш мумкин эмас, улар қонунга асосан тенг ҳимоя қилинади.

Мулкдор у ким бўлишидан ва ўз (давлат, корхона, фуқаро) мулкининг қайси шаклига мансуб бўлишидан қатъи назар фуқароларнинг меҳнатидан фойдаланишга ҳақли. Бундай фойдаланиш унинг ўз мулкига нисбатан бўлган ҳуқуқига асосланади, қонун ҳужжатларида кўзда тутилган шартлар ва доира чегарасида, фуқаро билан тузилган шартномага асосан амалга оширилади.

Хусусий мулк ўз мол-мулкига хусусий тарзда эгалик қилиш, ундан фойдаланиш ва уни тасарруф этиш ҳуқуқидан иборатдир. Хусусий мулк мулкдорнинг ишлаб чиқариш (хизмат кўрсатиш) жараёнида ва (ёки) ёлланма меҳнатни қўллашда шахсан бевосита иштирок этишига асосланиши мумкин.

Хусусий мулк фуқароларнинг ёлланиб ишлашдан, тadbиркорлик фаолияти билан шуғулланишидан олган даромадлари ҳамда кредит муассасаларига қўйган маблағларидан, акциялар ва бошқа қимматли қоғозлардан келган даромадлардан, мерос бўйича ва амалдаги қонун ҳужжатларида ман этилмаган ўзга асосларга мувофиқ мол-мулкка эга бўлишлари ҳисобига ҳосил этилади. Фуқароларнинг хусусий мулки уларнинг давлат мулкани хусусийлаштиришда иштирок этиши ҳисобидан вужудга келтиришга ҳам йўл қўйилади.

Уй-жой кооперативининг, уй-жой қуриш, дала ҳовли, гараж кооперативи ёки бошқа кооперативнинг аъзоси фойдаланиш учун ўзига бериб қўйилган квартира, дала ҳовли, гараж ёхуд бошқа иморат ёки бино учун пай бадалини батамом тўлагач, шу мол-мулкка нисбатан мулккий ҳуқуқни қўлга киритади.

Хусусий мулк ўз мол-мулкани сармоя сифатида ўртага қўйиш, давлат, кооператив ва ўзга корхоналарнинг мол-мулкани, ижарага олинган мол-мулкни сотиб олиш, мол-мулкни ким ошди савдосида харид этиш асосида юзага келади.

Ширкат (жамоа) мулки оилавий мулкни, маҳалла мулкани, шунингдек кооперативларнинг, ижара, жамоа корхоналарнинг мулкани, жамоат ташкилотлари ва диний ташкилотларнинг, турли хўжалик жамиятлари ва ширкатларининг, ассоциациялар ва юридик шахс ҳисобланган бошқа бирлашмаларнинг мулкани ўз ичига олади.

Жамоа мулканининг ҳосил бўлиши ва купайиб бориши давлат корхоналарини ижарага бериш, меҳнатқашлар жамоаларига олинган даромаддан давлат мол-мулкани сотиб олиш учун фойдаланиш имконини бериш билан, давлат корхоналарини айлантириш билан, фуқароларнинг ва юридик шахсларнинг мол-мулкани кооперативлар, ҳиссадорлар жамияти ва бошқа хўжалик жамиятлари ҳамда

ширкатларини тузиш учун ихтиёрий бирлаштириш билан таъминланади.

Ўзбекистон Республикасининг давлат мулккига маъмурий-худудий тузилмалар (вилоят, туман, шаҳар, овул, қишлоқ ёки бошқа)нинг мулки (коммунал мулк) киради. Давлат мулкининг эгаси — халқ, маъмурий-худудий тузилма мулкининг эгаси эса, ўша маъмурий-худудий бирликнинг аҳолисидир. Улар номидан мулк тегишли халқ депутатлари кенгашлари ва улар ваколат берган давлат бошқаруви идоралари ва мансабдорлари, Ўзбекистон Республикаси Президенти, Вазирлар Маҳкамаси, вазирлар, маҳаллий-худудий ҳокимлар томонидан бошқарилади ва тасарруф этилади.

Корхонанинг иқтисодий механизми

Бозор ҳам, корхона ҳам бошқарилади, уларнинг ўзига хос механизмлари бўлади ва улар маълум даражада ўхшашдир.

Бозор муносабатлари муайян мақсад ва маълум йўналишда ривожланиб боришга қаратилган махсус фаолият. Уни давлат, корхоналар, ассоциациялар ёки корпорациялар амалга оширади. Бозор муносабати иштирокчилари бозорни бошқариш объекти бўлса, бошқарув органлари унинг субъекти бўлади. Бозорни бошқариш деганда уни ташкил этиш, режалаштириш ва тартибга тушириш каби фаолиятни англанади. Булар орасида бозорни тартибга туширилиши бошқаришнинг ҳал қилувчи бўғини ҳисобланади. Бозорни бошқариш иқтисодий, ташкилий, ижтимоий, руҳий ва шу каби усуллар билан амалга оширилади.

Корхона фаолиятини бошқаришда иқтисодий механизм ҳал қилувчи ўринни эгаллайди. Корхонанинг иқтисодий механизми — бу иқтисодий муносабатлар тизими, ижтимоий ишлаб чиқариш (хизмат кўрсатиш)ни режали бошқариш юксак пировард натижаларига эришишда фойдаланиладиган воситалар, усуллар, тамойиллар ва шаклларнинг жами.

Корхонанинг иқтисодий механизми умумий функционал тизим — (режалаштириш, муайян вақт миқёсида бошқариш, фан-техника ва илғор тажрибаларнинг) тарқалишини бошқариш, ишлаб чиқариш ва хизмат кўрсатиш сифатини бошқариш, хизмат кўрсатишни, истеъмолчи топишни бошқариш, янги ҳудуд ва қолган минтақа-

лар (ривожланишини ўзлаштиришни бошқариш қабила-р)ни рағбатлантириш (моддий ва маънавий таъсир кўрсатиш), мойиллик, хўжалик ва тижорат ҳисоблари, нарх, соф фойда, меҳнат ҳақи маблағи, иш ҳақи маблағи, моддий рағбатлантириш маблағи, таннарх, унумдорлик, ички ва тўла хўжалик ҳисоби, кредит, миллий иқтисодиёт сис-темасини бошқариш, ташқи иқтисодий алоқаларни бошқариш, турмуш даражанинг ижтимоий меъёрларини бошқариш, ноёб маҳсулот ва хизмат кўрсатиш билан боғлиқ чораларни бошқариш, хизмат кўрсатиш ва ишлаб чиқаришни ташкил этиш шакллари (ихтисослаштириш, кооперация, давлат буюртмаси, истеъмолчилар билан шартнома тузиш) ни ўз ичига олади.

Корхонанинг иқтисодий механизмини ҳаракатга келтириш учун бошқаришнинг усуллари ва функцияларидан фойдаланиб хўжалик юритиш механизми инсон, меҳнат жамоалари ишини муайян доирага, шароитга бўйсундиради, уни тартибга келтиради. Шуларга қараб бошқариш органларининг тузилиши яратилади. Унинг бўлим ва бўлинмалари орасидаги бошқариш алоқалари бошқариш техникаси (бошқарув ходимлари, ташкилий техника, мини ЭҲМ, персонал ЭҲМ, автоматлаштирилган иш жойи, АСУП, АСУТП, банк маълумотлари, АСУП-ни дастур ва техника билан таъминлаш, керак бўлса янги техника ва технологиялар яратиш, жорий этиш, ихтиро ва кашфиётларни рўёбга чиқариш чора-тадбирлар тизими) орқали амалга оширилади.

Бошқариш техникаси тизимида ахборотлар базаси (маълумотларни йиғиш, узатиш, кўпайтириш, сақлаш, излаш, маълумотларга ишлов бериш), таълимотлар, ташкилий тадбирлар, ҳуқуқий актлар ва шартнома муносабатлари, меъёрий ва стандартлар тизими, хизмат кўрсатувчиларнинг бир-бири билан, хизматчилар ва истеъмолчилар ўртасидаги муносабатлар тизими, молиявий (хизматчилар ва истеъмолчилар хизмат сифатига, меҳнат харажатларига муайян талаблар қўяди), умумий таъминлашлар ҳал қилувчи ўрин эгаллайди. Мана шундай бир-бирига боғлиқ чораларни яхшилаш ҳисобига корхонани бошқариш тизими яратилади ва амалга оширилади, яъни хўжалик юритишнинг бозор шароитларига мос келадиган бошқариш механизми яратилади.

10.2. Мулкни давлат тасарруфидан чиқариш корхона иқтисодиётининг янгича бошқариш тузилмаси

Транспорт ва ТХК корхоналари кимлар томонидан бошқарилишига қараб фаол ривожланиши мумкин. Бунда давлат бозор муносабатига ўтишда қатнашади.

Хусусийлаштириш қуйидаги усулларда амалга оширилиши мумкин: давлат корхоналарида акцияларнинг очиқ савдосини ўтказиш; ким ошди савдоси орқали акцияларни тарқатиш; давлат корхоналарига хусусий маблағ киритиш; корхона мулкларини сотиш йўли билан корхонани йўқ қилиш; давлат корхоналарини бўлакларга ажратиб, уларни сотиш билан корхоналарни раҳбарлар ва меҳнат жамоалари томонидан сотиб олиш; давлат корхоналарини хусусий шахсларга ижарага бериш.

Мулкчилик тўғрисидаги қонуннинг 18-моддасида давлат мулкчининг кимга бевосита тегишли бўлиши, кимлар томонидан тасарруф ва бошқарилиши, унинг кимлар ва нималар ҳисобига ташкил топиши, мажбуриятлар бўйича жавобгарлик кимнинг мулкига нисбатан қаратилиши, давлатлараро ташкил бўлган умумий мулкка нисбатан уларнинг ҳуқуқлари ҳақида умумий қоидалар назарда тутилган.

Мулкчиликнинг иқтисодий мазмуни кенг. Бу шуни билдирадики, мулкнинг туб мазмуни илмий тушуниш учун, биринчи навбатда, унинг объектлари ёки улар кимга тегишли эканлигигина эмас, балки улар қандай хусусийлаштирилиши, бу хусусийлаштириш қандай ишлаб чиқариш муносабатлари ёрдамида амалга оширилишини тушунтириш муҳим. Кишиларнинг буюмларга бўлган муносабатига бундай ёндашув шарт-шароит бўлиб эмас, балки уларнинг моддий буюмларни ишлаб чиқариш, тақсимлаш, айирбошлаш ва истеъмол қилиш жараёнида бир-бирига бўлган муносабатларининг натижаси сифатида юзага чиқади.

Мулкчилик ўзида жамиятдаги ҳам ҳуқуқий, ҳам иқтисодий муносабатлар мазмунини ифодалайди. Мулкчиликнинг ҳуқуқий ва иқтисодий мазмуни ўзаро боғлиқ ва бир-бирини тақозо қилади, шу сабабли мулкчилик бир вақтда ҳам иқтисод, ҳам ҳуқуқ категориялари ҳисобланади. Мутахассисларнинг фикрига кўра, агар мулк иқтисодий реализация қилинмаса, яъни ишлаб чиқаришда фойда-

ланилмаса ёки мулк эгасига даромад келтирмаса, бунда у “ҳуқуқий функцияси”да қолади.

Мулкчиликни иқтисодий реализация қилишнинг ўзи ҳам ишлаб чиқариш муносабатлари орқали амалга оширилади. Аниқроқ қилиб айтганда, ҳужалик ва соҳибкорлик фаолиятининг у ёки бу шакллари орқали рўёбга чиқарилади.

Иккинчи томондан, мулкчиликнинг ҳуқуқий шакли ишлаб чиқаришнинг фақат пассив натижаси эмас, у ишлаб чиқаришга унинг ривожланишини тезлаштириш ёки сусайтириш орқали фаол таъсир кўрсатиши мумкин. Ишлаб чиқариш воситаларига маълум ҳуқуқий эгалик қилмасдан, ҳеч ким ишлаб чиқариш жараёнини амалга ошира олмайди, ишлаб чиқариш воситалари ва ишлаб чиқарилган маҳсулотдан фойдалана олмайди. Шу сабабли мулк ҳуқуқининг ҳуқуқий меъёрлари (эгалик қилиш, тасарруф қилиш, фойдаланиш ҳуқуқини) иқтисодий муносабатларни муайянлаштириш шакли ҳисобланади.

Ҳуқуқий қонунлар, ҳуқуқий актлар жамият ривожининг кескин ўзгаришлари даврида ҳал қилувчи аҳамиятга эга. Уларсиз бир ишлаб чиқариш усулидан бошқасига, шунингдек у ёки бу формация доирасида жамиятнинг бир ҳолатдан иккинчисига ўтиши мумкин эмас.

Ўзбекистонда давлат мулкни хусусийлаштириш ҳиссадорлик мулкни ва сармоясини вужудга келтириш билан эришилмоқда. Капиталистик мамлакатларнинг барчасида хусусийлаштириш иқтисодиётга фақат фойда келтиради. Хусусийлаштириш натижасида Ўзбекистонда Ҳиссадорлик мулки пайдо бўлиб, ишлаб чиқаришга бу жамиятларнинг сармояси кириб кела бошлайди. Республикада ишбилармонлар кўпая боради. Иқтисодиётни бошқаришга улар замон талабини, бозордаги конъюктурани ҳисобга олган ҳолда ёндашади. Хусусийлаштириш орқали давлатнинг иқтисодиётни ташкил этиш ва бошқариш каби вазифалари енгиллашади. Соҳибкорлар, ишбилармонлар ва пултопармонларнинг иқтисодиётга кириб келиши иқтисодиёт тузилмаси (ижара муносабатидаги бўлим ва бўлинмалар, шахсий меҳнат фаолияти, кичик корхоналар, акционерлар, инвесторлар ва шу кабилар) ни ўзгартириб, турли мулк шаклидаги корхоналарнинг мустақиллигини оширади.

Хусусийлаштириш орқали давлат мулкани маълум даражада ҳақиқий эгалари — фуқароларга бериш демакдир. Хусусийлаштиришда давлат фаол иштирок этиши ва иқтисодиёт давлатдан ажралиши керак, фақат фавқулодда ҳоллардагина давлат чегараланган доирада иқтисодиётга қисман аралашishi лозим. Корхоналарни хусусий мулк сифатида ёки ижарага олган соҳибкорлар (мулкдорлар)га катта масъулият юкланадики, улар ўз ихтиёридаги мулкин ишлатиб, иқтисодиётни ривожлантиришлари ҳамда давлатдан олган қарзларини узишлари ва корхонани фойда берадиган корхонага айлантиришдек катта ишларни амалга оширишлари керак.

Хусусийлаштириш таълимоти И. А. Каримовнинг “Ўзбекистон иқтисодий ислохотларни чуқурлаштириш йўлида” (Тошкент, Ўзбекистон, 1995) китобида етарлича ёритилган. Унда айтилишича, давлат корхоналарини хусусийлаштиришда тармоқ ва минтақавий дастурга асосланиш лозим. Тармоқ, умумреспублика даражасидан ҳудудий даражага кўчирилади. Йирик ва ўрта корхоналарни кенг кўламда акционерликка ўтказилади.

Хусусийлаштиришни фақат давлатга қарашли савдо, хизмат кўрсатиш соҳалари ва саноат корхоналаридан, агросаноатда амалга оширмасдан, балки енгил автомобиль корхоналари, микроавтобуслар, юк автомобиль корхоналари, автомобилларга ТХК корхоналарини ҳам қамраб олиш лозим. Йирик автобус саройлари аралаш мулкчиликда бўлгани мақсадга мувофиқ. Трамвай, троллейбус, метро, аэропорт, темир йўллар давлат секторида бўлгани маъқул. Улар ҳудудий ва акционерликка асосланадилар.

Ушбу мавзуда мулкчиликнинг хусусиятларига маълум эътибор беришимиздан мақсад Ўзбекистон аҳолисининг объектив аҳолини, уларнинг синфий фарқларини ва улар ўртасидаги синфий муносабатларни юқори даражага кўтариш, мулкчиликнинг ҳуқуқий шаклини пассивликдан фаолликка ўтказиш, мулкчиликнинг ривожланишини тезлаштириш ёки сусайтириш орқали фаол таъсир кўрсатиш.

Аҳолида бўлган ишлаб чиқариш воситалари, шу жумладан автомобиль транспорти ва унинг ёрдамида яратилган меҳнат маҳсулини ўзлаштириш борасида кишиларнинг бир-бирларига бўлган муносабатларини юқори даражага кўтариш давр талабидир.

Хусусий мулк ва шахсий (ёки якка тартибда) меҳнат фаолияти (ШМФ) хўжалик юрители ва мулкчилик шакллари ичида муҳим ўрин тутadi. Хусусий мулк бу фуқаро мулки бўлиб, унинг шахсий эҳтиёжини қондиришга хизмат қилади. Фуқаронинг хусусий мулки асосан унинг ижтимоий ишлаб чиқаришда иштирокидан, ўз хўжалигини юритишдан тушган меҳнат даромадлари ҳисобига вужудга келади ва кўпаяди. Бозор иқтисодиёти шароитида шахсий мулк акциядан келадиган дивидент, банк фоизлари, хусусий соҳибкорлик даромади каби янги манбаларга айланади.

Шахсий хўжалик юрителини жадал ривожлантиришнинг гарови — тезда бошқаришнинг маъмурий усулидан иқтисодий усулларига ўтиш. Хом ашё, материаллар билан таъминлаш ва транспорт хизмати кўрсатишнинг қулай шароитлари, кредит, солиқ ва нарх (тариф) — буларнинг ҳаммаси ШМФга асосланган мулкчиликнинг ривожланишини тартибга солувчи кучли воситалардир.

ШМФ ҳар хил турларининг ривожланиши уларнинг давлат ва ширкат корхоналар билан ҳақиқий иқтисодий мусобақага олиб келади. Бу ижтимоий ва шахсий эҳтиёжларни тўла таъминлабгина қолмай, балки барча, шу жумладан давлат корхоналарининг иқтисодий янгича тузилмасини такомиллаштиришни рағбатлантиради.

Мулкчиликнинг турли шаклларига асосланган рақобатли иқтисодиёт тузилмаси корхона доирасида ишлаб чиқаришни ташкил қилиш ва бошқаришнинг турли хил шакл ва усулларида амалга оширилади. Хизмат кўрсатиш ёки ишлаб чиқаришни ташкил қилишнинг турли усуллари орқали мулкчилик иқтисодий жиҳатдан рўёбга чиқади ва ўзига хос бошқариш мазмунига эга бўлади.

Автомобилларга ТХК корхоналарини давлат тасарруфидан чиқариш бошқа турдаги корхоналар (АТК, АТЗ, автомобиль ишлаб чиқариш заводи)га қараганда жадал боради. Ҳозирча давлат мулкининг якка ҳукмронлиги кўплар қатори Ўзбекистонда ҳам ҳали сақланиб келмоқда. Албатта, давлат мулкининг якка ҳукмронлигини тугатиб, давлат мулкни хусусийлаштириш билан турли шаклдаги мулк турларининг вужудга келишига кенг йўл очиб берилди. Бу Ўзбекистонни иқтисодий танглиқдан олиб чиқувчи муҳим йўл бўлиб ҳисобланади. Чунки бозор иқтисодиёти

бевосита кўп тармоқли иқтисодиётнинг манфаатларини ўзида ифода этиб, ҳар хил шаклларнинг ўзаро иқтисодий муносабатлари натижасида ташкил топади.

Турли мулк шаклларини вужудга келтириш ҳозирги куннинг муҳим вазифасидир. Бу вазифани амалга ошириш учун асосий манба давлат мулки ҳисобланади. Лекин давлат мулкани қонунда белгилангандек хусусийлаштириш орқали иқтисодиётни турғунликка олиб чиқиш мумкин. Шу йўл орқали эркин соҳибкорликка ва ҳамкорликдаги корхоналарга эришилади.

Автомобилларга ТХК корхоналари бўйича мулкчилик шаклини ва бошқаришнинг тузилишини танлашда аҳоли автомобилларига ТХК ва ЖТ бўйича хизмат кўрсатишда асосий фаолият турларининг ўзига хос хусусиятларини ҳисобга олиш лозим.

Иқтисодий ислоҳотлар иккинчи босқичининг асосий вазифаларидан бири хусусийлаштириш Ўзбекистон миқёсида ҳамма мутахассисларнинг иштирокида олиб берилиши (унинг таркибида назарийчи олимлар амалиётчилар, илмий ходимлар, иқтисодчиларнинг турли соҳа бўйича мутахассислар гуруҳи, ҳуқуқшунослар, давлат мулкани бошқаришда ваколати бор шахслар бўлиши) мақсадга мувофиқ. Хусусийлаштирилган корхоналар ўз фаолиятини парламент муҳокама этган ва тасдиқлаган қонун асосида оқилона юритишлари лозим.

Ривожланган мамлакатларда ақлий меҳнат талаб қиладиган ҳамма корхоналарда юқори малакага эга бўлган мутахассислар фаолият кўрсатадилар. Шу боис бизда ҳам корхонани рақобатга чидамли бўлишини таъминлайдиган энг янги бошқариш тузилмалари, иқтисодий, технологик, ташкилий, ижтимоий, молиявий, техник усуллари ўйлаб топадиган, натижада ҳар бир корхонанинг олган фойдасини ўсиб боришига бошчилик қила оладиган автомобилларга ТХК корхоналарининг раҳбарлари, соҳибкорлари, яъни менежментларини тайёрлаш лозим.

Албатта, ушбу назарий тавсияларни юк ва йўловчи ташувчи транспорт корхоналари, автомобилларга ТХК тизимида хусусийлаштириш истиқболда босқичма-босқич давлат тасарруфидан чиқариш талаб қилинади.

Давлат корхоналарини хусусийлаштиришда аввал тармоқ ва минтақавий дастурга асосланган, кейинчалик

худудий даражага кўчирилади. Йирик ва ўрта корхоналарни кенг кўламда ҳиссадорлик (акционерлик)ка ўтказилади. Мулкчиликнинг турли шакллариغا (давлат, ҳиссадорлик, жамоа, кўшма, хусусий ва бошқалар) асосланган корхоналар эркин иқтисодиёт ва рақобатчилик муҳитини вужудга келтириш учун шароит яратиш имконини беради. Турли мулк шакллари орасида ҳозир ташкил топаётган кичик корхоналар мулки, ижарачилар, ҳиссадорлик, ширкатлар ва бошқа мулк шакллариининг ривожланиши аввало мулк эгасининг ўта виждонли, одоб-аҳлоқ қоидаларига риоя қиладиган киши бўлишини талаб қилади. Турли мулк шакллари ўзаро муносабатда аввало кадрлар, яъни мулкни бошқарувчилар муҳим роль ўйнайдилар. Чунки турли мулк шакллари ўзаро муносабатда бўлганда ҳар бир мулк эгаси ўз корхонасининг оладиган даромадига қараб иш юритади, шунингдек, бозор орқали бошқа мулк эгалари билан ҳам муносабатда бўлади. Бунда мулк эгаси бозорда биринчи навбатда ўз мавқеини ва фирмаси манфаатини ҳимоя қилади.

Менежмент ёки соҳибкорлик, яъни ишлаб чиқарувчилик мулк эгаси сифатида иш олиб боришни, шунингдек, меҳнатга яраша даромад олишни, ишлаб чиқарилган (хизмат кўрсатилган) маҳсулотнинг эгаси бўлишни ҳам билдиради. Иқтисодий муносабатлар орасида шахсий мулк ҳам бозор орқали бошқа мулк шакллари билан муносабатда бўлади. Бу мулк шахсий меҳнатга асосланади. Шахсий ва жамоа мулклари фақат бозорга бўйсуниб қолмасдан, балки ижтимоий ишлаб чиқаришга хос бўлган ижтимоий қонунларга ҳам бўйсунди.

10.3. Корхонанинг кўп мулкчилик шароитида ҳужалик юртиши

Ҳиссадорлик корхоналари

Юк ва йўловчилар ташийдиган, аҳоли автомобилларига ТХК корхоналардаги буюмлар, моддий бойликлар ишлаб чиқариш (хизмат кўрсатиш)да унумли фойданилса, улар иқтисодий реализация қилиш шаклига эга бўлади, яъни иқтисодий категорияга айланади. Буюмлар, бойликлар (мулклар) объекти бўлиб инсон яратган моддий ва маънавий

бойликлар, табиий бойликлар ақлий меҳнат маҳсули ва инсоннинг меҳнат қилишига хизмат қилади.

Транспорт корхоналарининг фаолияти хўжалик ва тижорат усуллари ёрдамида амалга оширилади. Корхоналар ихтиёрийлик асосида иттифоққа, хўжалик уюшмаларига, концернларига ҳамда фаолиятни мувофиқлаштириш, уларнинг ҳуқуқларини ҳимоя қилишни таъминлаш, тегишли давлат органлари ва ўзга органларда шунингдек, халқаро ташкилотларда умумий манфаатларни ҳимоя қилиш мақсадида тармоқ, минтақа, ҳудудли ёки ўзга таъмоий асосида бошқа ассоциацияларга қўшилишлари мумкин. Корхоналарнинг ўзаро келишилган қарорига мувофиқ айрим ишлаб чиқариш (хизмат кўрсатиш) — хўжалик вазифаларини ва бошқа вазифаларни марказлаштирилган бажариш бирлашма зиммасига юклатилиши мумкин. Бунда корхоналарнинг моддий манфаатдорлиги ва нисбатан мустақиллиги, шунингдек марказлаштирилган бошқариш талаблари ҳисобга олинади.

Хўжалик ҳисоби иқтисодий категория сифатида давлат билан унинг қўйи хўжалик бўғинлари ўртасидаги муносабатлар тизимини ташкил этади, бу тизим орқали меҳнат жамоалари манфаатлари билан давлат манфаатларининг бирлигига эришилади. Хўжалик ҳисоби марказлаштирилган бошқарувни товар-пул муносабатларида ҳамда бозордан кенг фойдаланиш билан қўшиб олиб бориш имконини беради. У режалilik билан товар-пул муносабатлари ўртасидаги зиддиятларни ҳал қилишга кўмаклашади.

Хўжалик ҳисоби юқоридан бериладиган буйруқлар, хўжаликни юритиш, давлат мулкидан самарали фойдаланиш ҳақидаги кўрсатмаларни шахсий ва умум манфаатлар билан боғлашнинг иқтисодий усулидир.

Хўжалик юритишнинг талаблари, шакллари, ташкил топтириш, ҳисоблаш тартиби, корхона ҳуқуқини кенгайтириш, иқтисодий меъёромалар тизими, ҳақ тўлаш жамғармасини аниқлаш усули, ижара муносабатлари, хўжалик юритиш шаклларининг ривожланиш ҳамда ижара, ҳиссадорлик корхоналари, ассоциациялар, транспорт-экспедиторли тижорат фирмалари ва марказлари, шахсий меҳнат фаолиятлари республикамизнинг истиқболда тараққий этишига пойдевор бўлади.

Хўжалик ҳисоби давлат хўжалик юритишнинг талаби, жамиятдаги иқтисодий механизмининг муҳим таркибий қисмидир. У корхоналар, ташкилотлар, ҳиссадорлик жамиятларининг хўжалик мустақиллиги; ўз харажатларини ўзи қоплаш, ўз-ўзини молиялаш, ишлаб чиқариш (хизмат кўрсатиш) — хўжалик фаолияти натижаларидан моддий манфаатдорлик ва жавобгарлик каби қоидаларни талаб қилади.

Ҳар хил мулкчилик шакллари (**давлат мулки** — унинг тасарруфидан чиқариш; ижара муносабатлари, хусусийлаштириш, ҳиссадорлик; **жамоа мулки** — давлат мулкани корхона жамоаси сотиб олиши, бадал тўлаб корхона қуриш, акциялар чиқариб уларни сотиш ёки шу каби бошқа йўллар орқали пайдо бўлади; кооператив мулки; шахсий мулк, ШМФ; қўшма мулк) учун хўжалик ҳисоби муносабатларининг шакллари бир хил эмас. Тармоқ мезонига қараб тоифалаш мустасно бўлолмайди.

Кейинги вақтда “меъёрга мувофиқ” ва “меъёрга мувофиқ бўлмаган” (тижорат) хўжалик ҳисоби қўлланилмоқда.

Ҳозирги бозор муносабатига ўтишнинг бошланғич босқичида хўжалик ҳисобининг тақсимлаш мезонига қараб ажратиш шакллари (андозалари) тўлалигича сақланиб қолмади. Жумладан, солиқлар, чигирмалар меъёри ва турлари ўзгарди. Иккинчи томондан, корхона мулкларини давлат тасарруфидан чиқариш ва хусусийлаштириш хўжалик юритишда муҳим аҳамият касб этади. Бу эса тижорат ҳисобига эътиборни оширади.

Давлат корхоналари ўз фаолиятларини тижорат ҳисоби бўйича (яъни тижоратлаштириш), хусусий корхоналар эса корхонага хўжайинликни (эгалликни) ривожлантириш талаблари асосида юрғазади (яъни корхоналарни хусусийлигига асосланади).

Тижоратлаштириш — хўжалик юритиш ютуқларига ва бозорга мўлжалланган ҳамда иқтисодий таҳлилни тушуниб етишни (англашни) яхшилаш ва худди шу йўсинда рақобатланиш қобилятига етишишдир.

Хусусийлаштириш — ишлаб чиқариш воситалари (автомобилни кўтариш жиҳозлари, автомобиль транспорти, асбоб ва ускуналар, дастғоҳлар, ташхислаш стендлари, иншоотлар, бинолар)га хусусий эгаллик қилишга, хусусан, автомобилга ТХКда эса хусусий рақобатли иқтисодни

яратишга, хизмат кўрсатиш воситаларини оқилона ишлатишдаги сифатли техника хизмати кўрсатишга асосланган (рақобат таъсир кўрсатиб турган ҳолда).

Тижоратлаштириш — ходимларни ўзига хос фойдаланиш харажатлари, ижтимоий хизмат харажатлари бўйича таъминлашни камайтириш; бозорни яхши ўзлаштириш ва хизмат ҳақини кўтариш ҳисобига даромадни ошириш тушунилади.

Хусусийлаштириш — маблағ (сармоя)ни бериш, ишчи кучларини бўшатиш, сиёсий назоратни бўшаштириш, ўзим биламан менежментини бўлмаслигидир.

Юқорида келтирилганлардан хулоса қилиш мумкинки, хўжалик ҳисоби объектив иқтисодий категория, ишлаб чиқариш (техника хизмати кўрсатиш) муносабатларининг аниқ намоён бўлиш шакли ва хўжалик юритиш усулидир.

Хўжалик ҳисобининг самарадорлигини кўп жиҳатдан режалаштириш тизими ва усуллари билан, товар муомаласи, молия ва кредитни ташкил этиш, нарх белгилашга уйғунлашганлиги билан белгиланади. Шу билан бирга, хўжалик ҳисоби ҳам иқтисодий механизмнинг бошқа бўғинлари олдига маълум талаблар қўяди.

Ҳозирги кунда акция ва ҳиссадорлар жамияти ҳаётимизга ва иқтисодиётимизга кириб келди.

Акция ҳаракат ҳамда фаолият деган маънони билдиради (англатади). Акциялар аввало шу корхонада ишловчи ишчи-хизматчиларга, ундан кейин бошқа корхоналарга, банкларга ҳамда корхонага алоқаси бўлмаган шахсларга ҳам сотиб олишга имконият бериши керак. Давлат мулки акцияларни сотиш орқали жамоаларга ва фуқароларга ўтади. Ҳар бир мулк эгаси ўз акциясига яраша корхонанинг фойдасига шерик бўлиши мумкин.

Акциялар чиқариш ва уни сотиш фақат давлат мулки бўлган корхоналарда ҳаракат қилмоқда. Турли мулк шакллариининг ташкил топиши натижасида ҳиссадорлик жамияти ва акцияларини сотиш кенг тарқатилиши керак. Шунда давлат мулки айрим жамоалар мулкига аста-секин ўта бошлайди.

Ҳиссадорлик жамияти бу молия-кредит (қарздорлик) ташкилоти ҳам ҳисобланиб, унинг ёрдамида қисқа вақт

ичида пул маблағларини тўлаб, маълум иқтисодий-ижтимоий муаммоларни ҳал этиши мумкин. Ҳиссадорлик жамияти бу молия-кредит сиёсатини олиб борадиган ташкилот вазифасини бажариб, аҳоли қўлидаги бўш маблағларни ишлаб чиқаришга йўналтириб, иқтисодиётдаги пулнинг қадрсизланишини олдини олади.

Ҳиссадорлик муносабатларини ривожлантириш транспорт ва ТХК тизимида товар-пул муносабатларини кенг миқёсида ривожлантиришни зарур қилиб қўяди. Ҳиссадорлик жамияти ёрдамида аҳолининг шахсий жамғармаси, акцияларни сотиб олиш ва сотиш орқали корхоналарда товар ишлаб чиқариш кенгайтирилади. Ҳиссадорлик жамиятларининг транспорт ва ТХК тизимида кенг қулоч ёйиши бозор муносабатларининг ривожланишига ҳисса қўшади, иқтисодиётнинг ўсишига ёрдам беради.

Ширкат корхона-лари

Бизнинг мамлакатимизда ширкат мулки аввало мулк эгалари ва оила аъзоларининг меҳнатига асосланиб, ўз фаолиятини олиб боради. Ширкат мулки ижара корхоналари сифатида жамоа корхоналари, жамоа хўжалиги, ҳиссадорлик жамиятлари, хўжалик ширкатлари ҳамда ҳиссадорлик ва маҳаллалар ва ижтимоий корхоналар мулкларини ўз ичига олади. Ширкат мулки маълум бир жамоага бирлашган фуқароларнинг биргаликдаги мулки бўлиб, жамоа маблағлари ҳисобида давлат мулкининг маълум қисмини сотиб олиш, гаров пули тўлаб корхоналарни қуриш, ўз акцияларини чиқариб уни сотиш орқали вужудга келадиган шаклдир. Ширкат мулки бу ишлаб чиқариш воситалари ва ишлаб чиқарилган маҳсулот алоҳида фуқароларга тааллуқли бўлмай, балки бутун жамоа аъзоларининг мулки ҳисобланади. Ширкат жамоасининг мулки ишлаб чиқариш муносабатлари тизимида бошқа шакллари билан алоқада ва рақобатлаша олади. Бу мулк шакли борган сари ўзининг моддий-техника базасини мустаҳкамлаб бориб, мулкнинг реализацияси давлат мулкига қараганда тез амалга ошади.

Ширкатчилик ҳаракати иқтисодиётни демократлаштиришда муҳим омил ҳисобланади. Ширкат мулкининг шакли ишлаб чиқаришдан ишлаб чиқарувчиларнинг моддий манфаатдорлиги ошиб боради.

Ширкат мулки бўлган корхоналар ишлаб чиқариш учун зарур бўлган хом ашёни давлат корхоналаридан сотиб оладилар.

Умуман, ширкат йўли биланми, давлат ёки ишбилармонлик йўли биланми мамлакатимизда ишлаб чиқаришнинг олға силжишига шароит яратиш зарур. Ширкат корхоналар давлат буюртмасидан озодлар, барча ишлаб чиқарилган маҳсулотлар буюртмаларга асосланади, оқибатда бозор талабига боғ- юритади. Келишилган баҳога асослиқ ҳолда хўжалик ланган даромад ва харажатларнинг меъёрлашлар базасини яратишлари мақсадга мувофиқ. ТХК корхоналари аҳоли автомобилларига хизмат кўрсатишда автомобиль эгасининг ўзи эҳтиёт қисмлар, материаллар, автомобиллар, хом ашёлар ва бошқаларни ўзлари сотиб олишларига тўла ва сўзсиз ҳуқуқ беришлари лозим.

Шуни таъкидлаш ўринлики, ширкат мулкнинг ўз табиатига, унинг мустақиллигига кўра ширкатчиларнинг фаолияти тамомила ўз даромадларига асосланади, ўз харажатларини ўзи қоплаш, ўзини-ўзи пул билан таъминлаш асосида амалга оширилади. Бу тамойилларини бузиш муқаррар суратда ширкат мулкига путур етказиши, уни сунъий равишда “давлатлаштиришга” олиб келади. Бу ҳол ширкат корхоналар даромадини асоссиз равишда давлат бюджетига олиб кўяди (ҳаддан ташқари ортиқча солиқлар ёрдамида ёки нарх-наво механизми орқали), уларнинг қарзларини кечиб юборишда намоён бўлиши мумкин. Қарзларни кечиб юбориш бюджетдан маблағ билан таъминлашнинг яширин ва ўта самарасиз шаклига айланиб қолади. Бунинг натижасида ишлаб чиқаришни ташкил этишнинг ширкат негизлари бўшашади, ширкатчиларнинг меҳнатдаги фаоллиги ва ташаббускорлиги пасаяди, улар орасида боқимандалик кайфиятлари ўсади.

Ширкат корхоналар хўжалик ҳисобининг муҳим хусусияти шундан иборатки, улар даромадларни тақсимлашда давлат корхоналарига қараганда анча мустақилдир. Давлат фақат тавсия қилиш йўли билан ёки бевосита усуллар, хусусан солиқлар ёрдамида жамғариш ва истеъмол учун фойдаланиладиган маблағларнинг ўзаро нисбатини, шунингдек меҳнатга ҳақ тўлаш жамғармасини ширкатчиларнинг айрим аъзолари орасида тақсимлашни тартибга

солиб туриши мумкин. Бу жамғармадан фойдаланиш ширкатчиларда қолдиқ тамойил бўйича (бюджетга тўловлар чегириб ташланганидан кейин) амалга оширилади. Жорий ҳақ тўлаш эса қарз бериш шаклида юзага чиқади. Бу тариқа меҳнатга ҳақ тўлаш билан унинг пировард натижалари ўртасида бевосита ва анча кучли боғлиқлик вужудга келтирилади.

Ширкатчилар ўз маҳсулотлари (хизмати, иши)га нарх белгилашда анча эркиндир. Бу ҳол ширкатчилар даромадларининг таркиб топишига катта таъсир кўрсатади, уларнинг табақаланишининг кучайишига олиб келади. Дарвоқе, табақалашув меҳнат миқдори, сифати ва натижаларидаги муайян тафовуслари ҳам, шунингдек, мутлақо бошқа омилларни, масалан, айрим ширкатчиларнинг якка ҳокимлик мавқедан, бозорда вужудга келган тақчилликдан фойдаланишни ҳам акс эттириши мумкин. Давлат ширкатларидаги хўжалик ҳисоби муносабатлари таъсир қилар экан, бир томондан, талаб билан таклифни мувофиқлаштиришга, бозорда мувозанатни сақлаб туришга, иккинчи томондан эса, давлат ва жамоа хўжалигига ва аҳолига керакли товарлар етказиб беришни ва хизматлар кўрсатишни кенгайтиришни рағбатлантирилган ҳамда даромадлар асоссиз равишда (яъни меҳнатнинг муайян натижаларидан қатъи назар) тақсимлашга йўл қўймадиган фаол солиқ сиёсатини амалга оширишга интилади. Юк ва йўловчи ташийдиган АТКлар, аҳоли автомобилларига ТХК корхоналарида бажариладиган ишларда ички хўжалик ҳисобининг хилма-хил шакллари кенг ривожланади. Ширкатчилар ичида оилавий ва жамоа пудрати, ер, автомобиль транспорти, ускуна, кўтариш жиҳозлари, синов стендлари, ташхислаш стендлари ва бошқа ТХК воситаларини унинг айрим жамоаларига ижарага бериш ғоят истиқболлидир.

Ширкатчилар ортиқча чеклашлар ва васийликлардан озод бўлади, хўжалик ҳисоби ва ўз-ўзини пул билан таъминлаш шароитида эркин ишлаш имкониятига эга бўлади.

Ижара муносабати- даги корхоналари

Ижара муносабатлари тарихан феодал ишлаб чиқариш усулида вужудга келиб, феодалларнинг бойиб боришини таъминлаган. У даврда озодликка эришган фуқаролар вақтинча

хўжайини берган ерга бутун кучини сарфлаб, етиштирган ҳосили билан ўзини ва хўжайинини боқа бошлаган. Мулкчиликнинг бу шакли капитализмда ҳам анча ривожланган. Тарихдан маълумки, ижара капитализмнинг ривожланишида муҳим роль ўйнаган.

Ижара муносабатлари мол-мулкни маълум муддатга ва ҳақ тўлаб ишлаб туриш бўйича мулк эгаси билан ижарачи ўртасида бўладиган иқтисодий муносабатлардир. Ижара муносабатининг объектив шакли мол-мулк, унинг субъекти эса мулк эгаси билан ижарачидир. Мулк эгаси ижарага уй-жой бинолари, асбоб-ускуналар, ер, автомобиль транспорти, сув, хўжалик ҳамда бутун бир корхонани беради. Бунда моддий мулк ўз эгасига ижара орқали амалда фойда келтиради. Яъни мулкдор ижарадан даромад ундириб, иқтисодий манфаатини юзага чиқаради.

Ижара айрим шахс, корхона ва ҳатто давлат тимсолида намоён бўлади. У ижарачи олган объектда пул сарфлаб соҳибкорлик қилади, топган даромадининг бир қисмини ижара ҳақи сифатида мулк эгасига тўлайди. Ижарачилик муносабатининг муҳим шarti ижарачи томонидан олинган мол-мулкка зарар келтирмаслик ва ижара ҳақини ўз вақтида тўлаб туришидир. Ижара муносабати бирламчи ва иккиламчи бўлади, мол-мулк бевосита унинг эгасидан ижарага олинса, бирламчи ижарачилик муносабати келиб чиқади. Агар мулкни бир ижарачидан бошқаси олса, иккиламчи ижарачилик муносабати пайдо бўлади.

Ҳозирги ижара — бу вақтинчалик давлат, ширкат, фуқароларнинг шахсий мулкни икки томонлама шартнома асосида келишувга биноан мулкни ёллаш демакдир. Мулкни ёллаган томон мулк эгасига шартномада кўрсатилганидек маълум келишилган ҳақни тўлайди ҳамда ижарага олган мулкни белгиланган муддатда фойдаланиш ҳуқуқини олади. Ўзбекистонда ижарачилик ҳаракати бир неча йилдан бери амалда ҳаракат этиб келмоқда, лекин ижара мулкчилигининг юзага келиши жуда секинлик билан бўлмоқда.

Ижарага олинган мулк қандай фойдаланилаётганини ҳеч ким назорат қила олмайди, ишлаб чиқариш қуроллари такомиллаштиришга эътибор бермайди, янги технологияни жорий этиш ҳам сустилик билан боради. Бу ерда

мулкни ижарага олган ижарачи шартномада кўрсатилган вақт ичида ижарага олган мулкдан имкони борича кўпроқ фойдаланади. Мулкни ижарага берувчи эса ўз ваколатидан фойдаланиб, мулкни юқори баҳода ижарага бериб, кўпроқ фойда олишга ҳаракат қилади. Шу тариқа ўртада мулк зарар кўради, ишга яроқсиз бўлиб қолиши ва ўзини хизмат муддатидан олдин нобуд бўлиши мумкин.

Давлат мулкни ижарага олиш ижарачиларни мулк эгасига айлантирмайди, балки мулк эгаси давлатнинг ўзи бўлиб қолади, лекин мулкка давлат номидан ҳукмдорлар эгаллик қилишади. Чунки ижарага фақат айрим корхоналар берилиб, давлат мулкнинг асослари давлатнинг ўз қўлида қолади.

Ижарага берилган корхона доимо давлат манфаати учун меҳнат қилади, чунки ижара ҳақини ўзига манфаатли қилиб мулкнинг эгаси бўлган давлат белгилайди.

Ижарадаги автомобилларга ТХК корхонаси ўз фаолиятини автомобилларга ТХК бўйича хизмат кўрсатишни бошқаришдан иборат. Ижара муносабатидаги автомобилларга ТХК давлат корхоналари учун мўлжалланган баҳо бўйича хизматни бажаради.

Юқорида келтирилган мулоҳазага суяниб айтиш мумкинки, аҳоли автомобилларига ТХК ва ЖТни ташкил этиш даражаси автомобилга АТХК корхонасининг ишлаб чиқариш-хўжалик кўрсаткичларига, пировард натижада автомобилга ТХК корхонаси амалга ошираётган омилларнинг таннархига, соф фойдасига, рентабеллигига, хўжалик юритиш усулларига сезиларли таъсир этади.

Ижарага фақатгина корхона эмас, унинг цех, қисм ва бошқа бўлинмаларини, алоҳида бинолар, иншоотлар, ускуналар, мол-мулк рўйхати (инвентар), асбоблар ва бошқа моддий қийматларни бериш мумкин. Ижара муносабатида фаолият кўрсатаётганлари ичида бригада усули кенг тарқалган.

Автомобилларга ТХК корхоналарининг ижара муносабатидаги бригадалар меҳнатга ҳақ тўлаш шакллари ва тизимини, иш куни тартибини, иш сменасини ўзлари мустақил аниқлайдилар. Корхоналарнинг ҳар хил бўлинмаларининг ҳаракати билан келишилган ҳолда дам олиш кунларининг тартибини белгилайдилар, ишчи вақтини ҳисобга олишни мақбулини ўзлари қабул қилдилар.

Ижарачи ва корхоналар орасида пайдо бўлган ички хўжалик зиддиятлари автомобилларга ТХК корхонасининг меҳнат жамоасининг кенгашида ҳал қилинади.

Ижара муносабатидаги бригадалар автомобилларга ТХК корхонаси ва унинг ички бўлинмалари, гуруҳлари, ходимлари билан корхонанинг фаолиятини самарали ташкил этиш учун хўжалик ва тижорат ҳисобларининг баъзи бир тамойилларидан фойдаланадилар.

Ижара муносабатидан мажмуавий бригада автомобилларга ТХК корхонасининг хўжалик юритиш муносабатларига мос келишини таъминлайди (таъминлаши лозим). Ижара муносабатидаги бригадалар корхона буюртмасини бажариш бўйича топшириқларини бажариши шарт. Шу корхона қошида ижарани амалга ошириш “олди-сотди” тамойилига асосланади.

Автомобилларга ТХК корхонасининг ижара муносабатидаги бригада жамоасининг аъзолари умумий қоидаларга риоя қилган ҳолда ўз мажбуриятларини бажаришлари лозим, айниқса техника хавфсизлиги, меҳнатни ва атроф муҳитни муҳофаза этиш қоидаларига, меҳнат шaroитини яхшилашга риоя қилишлари шарт.

Такрорлаш учун саволлар

1. Мулкчилик ҳақидаги Қонун, қонунга ўзгартириш ва қўшимчалар киритиш қачон қабул қилинган?
2. Мулк, қонун ва мулкдор мазмунан нима билан фарқ қилади?
3. Мулк шаклларининг моҳияти нимада?
4. Давлат мулкининг эгаси ким?
5. Бозор механизми, иқтисодий механизм ва хўжалик механизмларининг фарқи нимада?
6. Хусусийлаштириш корхона тузилмасига нима билан таъсир этади?
7. Мулкчиликнинг иқтисодий мазмуни қандай?
8. Транспорт тармоғида хусусийлаштириш қандай бормоқда ва бориши керак?
9. Кўп укладли шароитда хўжалик юритиш қандай хусусиятларга эга?
10. Ҳиссадорлик корхонаси нима дегани?
11. Хўжалик ва тижорат ҳисобларининг фарқли томонлари борми?

12. Ширкат муносабатидаги корхоналарнинг бошқа турдаги корхонага қараганда хужалик юритишдаги фарқи нимада?

13. Ижарадаги қорхоналарнинг афзаллиги нимада?

14. Ижара, ижара муносабати ва ижара пудратлари нима билан фарқ қилади?

11-б о б. ХИЗМАТ КЎРСАТИШ КОРХОНАЛАРИ ИҚТИСОДИЁТИНИ КЎТАРИШДА ИЛҒОР МАНБАЛАРДАН ФОЙДАЛАНИШ

11.1. Янги илмий ғоя (инновация) ларни амалиётга жорий этишнинг асосий йўналишлари

Янги илмий-техник ғоя деганда фан, техника, технология, бошқариш, жамиятнинг ижтимоий фаолияти каби йўналишлари яратилган, қўлланиладиган, истеъмол бозорида ўзлаштирилган, хом ашё ва ярим маҳсулотларни олиш манбаларида амалиётга жорий этиладиган ихтиролар ва кашфиётлар ҳамда тегишли қайта қуриш ҳаракатлари тушунилади. Янги назарий (илмий) ғоялар, илғор ишлаб чиқариш тажрибалари ва янги техника, технологиялар янги ва илғор билимлар ва маҳоратлар жамланиши туфайли пайдо бўлади. Улар техник конструкциялар, технологиялар, ишлаб чиқаришни ташкил этиш ва бошқариш, хизмат кўрсатишларда намоён бўлади, уларни бошқа объектларда қўлланилиши ижобий натижа келтиради. Янги маҳсулотни ўзлаштириш тадқиқотлар ўтказиш, параметрлари ва харажатлар билан боғлиқ томонларини таҳлил қилиш, даромадлар ва харажатлар мувозанатининг вариантларини баҳолаш, даромадлар ва харажатлар оқимини режалаштириш каби чора-тадбирлар бажарилишини талаб қилади. Ҳар бир тадқиқотни ўтказиш ўз навбатида такомиллашган асбоб ва ускуналар қўллаш билан боғлиқ.

Фан, техника ва технологиялар техника ва технологияларнинг даражасида яратилган кашфиётлар ва ихтироларнинг доимий таъсирлари остида ривожланган. Янги ғоялар моддий ишлаб чиқариш ва номоддий ишлаб чиқариш соҳаларда меҳнат унумининг доимий ўсишига олиб келган, у жамоа ва жамият ҳаётининг барча жабҳаларига таъсир этади. Шу сабабли янги ғоялар меҳнат фаолияти доирасида инсонни фаоллаштириш омиллари, сифатга,

меҳнат интизоми ва ишлаб чиқаришни бошқаришга сезиларли талаблар ошиши билан боғлиқ. Маълумки, янги техника ва технологияларнинг жорий этилиши, механизациялаш ва автоматлаштириш мажмуи, шахснинг ижодий ташаббусининг тараққий этиши асосида меҳнат унвдорлиги ўсади, жамоа ва жамиятнинг ишлаб чиқариш жараёнидаги фаолиятига таъсир этиш такомиллашади.

Менежерлар, менежментлар, маркетинг тадқиқотчилари, иқтисодчи тадқиқотчилар, молиячи-ҳисобчилар, таҳлилчи-математиклар, реклама бўйича менежерлар, ишлаб чиқарувчи фирма агентлари ва бошқа мутахассислар янги илмий-техник ғояларни яратувчи ва ётказувчилардир, улар ишлаб чиқариш жараёнларида қўллайдилар. Ишчилар эса қабул қилинган ечимларни меҳнат жараёнида сифатли амалга оширишни таъминлайдилар.

Янги илмий-техник ғояларни амалиётга жорий этишнинг асосий йўналишлари қуйидагича бўлиши мумкин:

ишлаб чиқариш, хизмат кўрсатиш, иш бажаришнинг мажмуини автоматлаштириш;

компьютерлаштириш ва ЭХМлардан кенг фойдаланиш;

ахборот технологиясига ўтиш;

янги транспорт ва алоқа воситаларини яратиш;

мембранна, лазер, плазма ва бошқа технологияларни ўзлаштириш;

самарали конструкцион материаллар қўллаш;

биотехнологияни тез суръатлар билан тараққий эттириш;

моддий ресурсларни тежаш ва бошқалар.

Юқорида қайд қилинган йўналишлар бир-бири билан боғлиқдир, шу боис уларни ажратиш ҳам маълум меъёردа нисбийдир. Масалан, ҳозирги ишлаб чиқаришни бугунги автоматлаштириш даражаси, бошқариш тизимини маълумотларни ҳисоблаш воситаларисиз тасаввур этиш қийин, улар автоматик бошқариш тизимининг марказий бўғинларидир.

Автомобилларга ТХК корхоналарида хизмат кўрсатиш сифатининг мажмуи бошқариш тизими (КС УКУ) ни ишлаб чиқиш ва амалиётда қўллаш учун координацияловчи (уйғунлаштирувчи) ишчи гуруҳлари тузилган, уни автомо-

билларга ТХК тизимининг раҳбарларидан бири бошқаради. Корхонада бажариладиган ва кўрсатиладиган хизматларнинг стандартлар тизими ўзига хос хусусиятларга эга:

барча саволларнинг ечимлари ҳар томонлама (комплекс) бўлиши;

тизимда, сифатни бошқариш тизимини ишлаб чиқишда;

саноат ва транспортда тўпланган илғор тажрибадан фойдаланиш;

хизмат кўрсатиш сифатининг мажмуи (ҳар томонлама) бошқариш тизимини ишлаб чиқиш АТК, аҳоли автомобилларига ТХК корхонаси билан илмий-тадқиқот муассасалар ўзаро боғлиқ бўлиши;

тизимни ишлаб чиқиш ва қўллашда (жорий қилишда, амалга оширишда) корхона бўғинларининг яқиндан алоқада бўлиши;

сифатни оширганлиги учун муносиб рағбатлантириш; давлат стандартлаш тизимидан келиб чиққан ҳолда тизимда қаттиқ меъёрийлик — техника базасини корхона стандартида риоя қилиш.

Хизмат кўрсатиш сифатини ҳар томонлама (комплекс) бошқариш стандартлари корхона бўлинмалари ва ижрочиларнинг вазифалари ва жавобгарликларини аниқлаш ва тақсимлаш имконини беради. Ахир тизимни ҳар томонлама ишлаб чиқиш ва жорий қилиш корхона ишида маълум ташкилий қайта қуришни талаб қилади.

Корхона стандартларини ишлаб чиқиш ва жорий этиш тажрибаларидан маълумки, техникавий ва ишлаб чиқариш масалалари иқтисодий ва ташкилий омилларга қараганда одатда тезроқ ва соддароқ ечилади. Бу саволларнинг ечилиши учун хизмат кўрсатиш сифатини ҳар томонлама бошқариш тизими энг қулай асосдир.

11.2. Янги ғояларни амалиётга жорий этишда транспорт ва техника хизмати кўрсатиш корхоналарининг иқтисодий муаммолари

Автомобиль транспорти ва аҳоли автомобилларига ТХК корхоналар тараққиётини мамлакатнинг барча тармоқларида иқтисодий, ташкилий ва ижтимоий ривожланишдан ажратиб бўлмайди.

Автомобиллар ишлаб чиқаришнинг кўпайиши, хусусан Асака шаҳрида ЎзДЭУ автоқўшма корхонаси ишлаб чиқарадиган автомобилларнинг ўсиши билан автомобилларга ТХК тез ривожлана бошлайди. Шу билан бирга автомобиллар ресурсининг ўсиши ва унинг таъмирлашга яқинлашиши билан ТХК ва ЖТ турлари бўйича хизмат кўрсатиш ҳажми автомобиллар саройининг миқдорига нисбатан беқарор бўлади. Оқибатда автомобилларга ТХК корхоналари олдидаги муаммолар янада мураккаблашади.

Автомобилларга ТХК корхоналарининг асосий муаммолари қуйидагилардир:

Энг бош иқтисодий муаммо корхонанинг самарали фаолият кўрсатиши. Автомобилларга хизмат кўрсатиш турлари корхонадаги асосий маблағлар (фондлар) нинг борлигига қараб давом этади;

корхонанинг иқтисодий алоқаси асосида хўжалик ва тижорат ҳисоблари ётади. Автомобиль эгалари, ташкилотлар автомобилларга ТХК корхоналари билан техника хизмати кўрсатиш бўйича тузилган шартномага асосан фаолият кўрсатадалар. Шу билан бирга корхона автомобиль ишлаб чиқариш заводлари, савдо корхоналари, улгуржи биржа савдоси каби ташкилотлар билан ҳам хўжалик ёки тижорат муносабатлари орқали ўзаро алоқада бўлади:

автомобилларга ТХК корхонаси мураккаб тизимнинг унсуридир. У эса аҳоли ва ташкилотларнинг техника хизмати кўрсатишга бўлган эҳтиёжларини қондириш, аҳоли автомобилларига ТХК ва ЖТ бўйича хизмат кўрсатиш ҳажми ва сифати, эҳтиёт қисмлар ва материаллар билан таъминлаш, иқтисодий (хўжалик) муносабатларида бўлиш каби иқтисодий муаммоларни ҳал этади.

Автомобилларга ТХК ва ЖТ бўйича хизмат кўрсатишга эҳтиёжни қондиришга таъсир этувчи омилларни атрофлича ўрганилмасдан корхонанинг иқтисодий кўрсаткичларини режалаштириш ва башорат қилиш мумкин эмас. Бунда ижтимоий омиллар, ёнилғи, сурков материалларнинг қиймати, эҳтиёт қисмлар ва автомобилларга ТХК ва ЖТ бўйича хизмат кўрсатишнинг баҳолари, эҳтиёт қисм ва материалларни сақлаш шароити ва шунга ўхшашлар хизмат кўрсатишга эҳтиёжни белгилайдилар. Ҳозирги вақтда хизмат кўрсатишга бўлган эҳтиёжнинг ҳажми

ҳақиқий ижтимоий эҳтиёжга қараганда кам. Янги фан ва техника ғоялари илғор таҷриба ва технологияларни амалиётга жорий этишнинг етарли эмаслиги оқибатида қатор хизмат кўрсатиш турларига бўлган эҳтиёжлар чекланган. Албатта, йўловчиларга, мижозларга, аҳоли автомобилларига хизмат кўрсатиш билан, унинг тузилиш ва автомобилларга ТХК ва ЖТ бўйича кўрсатиладиган ҳақиқий ҳажми орасида тўлиқ (жуда бўлмаганда яқинроқ) мослик бўлгани маъқул. Корхона бўйича янги ғояларни ишлаб чиқиш ва амалиётга жорий этиш мақсадлари учун ва ЖТ бўйича хизмат кўрсатишларга, автомобилларни, эҳтиёт қисмларни ва шунга ўхшашларни сотишда зарур бўлган меъёрийлик эҳтиёжи мавжуд бўлмоғи лозим.

Аммо илмий асосланган меъёрийликни ишлаб чиқиш ўта мураккаб масала. Бу ерда қатор омиллар таъсир этишини ҳисобга олиш лозим, хусусан олганда: транспорт хизмати кўрсатиладиган тумандаги хўжаликларни ривожланганлик даражаси ва унинг тузилмаси; аҳоли даромадининг тарзи, ўзгариши ва тузилмаси; аҳолининг миллий таркиби ва демографияси; туман аҳолисининг гуруҳлари ва уларнинг салмоғи; маълумотлари; хизмат кўрсатишга баҳолар, ҳозирги вақтда хизмат кўрсатишнинг асосий турлари бўйича эҳтиёжларнинг қондирилиши.

Айтиб ўтилган омилларнинг таъсирини таҳлил этиш ва атрофлича ўрганиш талаб қилинади. Лекин маълум қонуниятларни келтириб чиқариш имкони бор. Масалан, транспортга хизмат кўрсатиш ҳажми билан аҳолининг турмуш тарзи орасидаги боғлиқликдан маълумки, қаерда туман аҳолисининг даромади ўртача юқори бўлса, меъёрийлик ҳам юқори бўлади.

Шундай қилиб, автомобилларга ТХК ва ЖТ; гилдиракжилд (покришка)ини таъмирлаш; аккумуляторларни таъмирлаш ва зарядлаш; транспорт воситаларини сақлаш жойларида кўрсатиладиган хизматлар, ювиш, сақлаш; кафолатланган муддатда автомобилларга ТХК ва ЖТ; аҳоли буюртмалари; автомобилларнинг шикастланган ва ейилган қисмлари, буюмлари, тугунлари ва агрегатларини тиклаш; савдо қорхоналарининг буюртмаларига биноан транспорт воситаларига ТХК ва жорий таъмирлаш; ногирон фуқароларга тегишли транспорт воситаларига

таъмирлашни ижтимоий ҳимоялаш таъминоти ҳисобидан каби хизмат турлари бўйича комплекс тизимда ёндашиб янги фан ва техника ғояларини автомобилларга ТХК корхоналари фаолиятига жорий этиш мумкин. Булар эса ўта мураккаб иқтисодий ва ташкилий муаммолардир. Ушбу масалаларни ечишда янгиликлар (инновация) асос бўла олади, жумладан, автомобилларга ТХК корхоналарида замонавий техникаларини қўллаш орқали бир қатор иқтисодий кўрсаткичларни ижобий ҳал этиш мумкин.

11.3. Хизмат кўрсатиш корхоналарининг асосий маблағларидан самарали фойдаланиш

Корхонанинг ишлаб чиқариш фондлари, уларнинг таснифи ва тузилмаси

Корхона маблағларининг ишлаб чиқариш жараёнидаги ўрни ҳамда ўз қийматини тайёр маҳсулотга ўтказиш тавсифига кўра ишлаб чиқариш маблағлари асосий ва айланма маблағларга бўлинади.

Асосий ишлаб чиқариш маблағларига транспорт ва техника хизмати кўрсатиш жараёнини амалга оширадиган жамғарма ёки сармоя ва меҳнат воситалари киради. Улар хизмат кўрсатиш жараёнида узоқ вақт давомида иштирок этади, пул ифодасини ва натурал — ашёвий шаклини сақлаб қолади ва эскириш даражасига кўра ўз қийматини транспорт ва техника хизматиغا қисма-қисм ўтказиши. Булар хизмат кўрсатиш бинолари иншоотлар, транспорт, технологик ускуналар, электр ва иссиқлик тармоғи, ЭҲМ, қимматбаҳо асбоблар ва бошқа меҳнат предметлари. Улардан фойдаланиш мақсадларига қараб транспорт ва техника хизмати кўрсатиш (ишлаб чиқариш) ва ноишлаб чиқариш маблағларига бўлинади.

Пул қийматида ифодаланган асосий ишлаб чиқариш жамғармаларнинг турлари, уларнинг пул ифодасидаги умумий қийматиغا солиштирилгани асосий ишлаб чиқариш сармояларининг тузилишини ташкил этади.

Асосий ишлаб чиқариш маблағлари транспорт ва техника хизмати кўрсатиш жараёнида айнан қатнашади ёки унга шароит яратади; булар транспорт воситалари, технологик ускуналар, қимматбаҳо асбоблар, ишлаб чиқариш биноти ва бошқалар.

Ноишлаб чиқариш маблағлари хизматда айнан қатнашмайди. Улар корхонага тааллуқли ва унинг мувозанатида ҳисобланувчи яшайдиган уйлар, болалар муассасалари, пансионат, клублар, спорт мажмуи, тиббий муассаса ва бошқалар.

Асосий ишлаб чиқариш маблағ (сармоя)лари фаол ва пассив қисмларга бўлинади. Фаол қисмга маҳсулот (транспорт ва техник хизмат кўрсатиш, иш бажариш) ишлаб чиқаришда бевосита қатнашадиган ёки ҳар хил жараёнларни амалга ошириш билан боғлиқ бўлган хизматлар каби сармоялар киради. Пассив қисм жиҳозлари фаол асосий воситалар вазифаларини ўташларида уларга кўмаклашади (ёрдам қилади). Автомобилларга ТХК корхонасининг пассив асосий ишлаб чиқариш сармоялари (булар — бинолар, иншоотлар, узатиш қурилмалари) 84—90 фоизни (АТКда 55—60 фоизни) ташкил этади. Саноатда, шу жумладан автомобилларга техника хизмати кўрсатиш корхоналарида ҳам, асосий ишлаб чиқариш жиҳозларининг фаол қисмига ишчи машиналар ва ускуналар, кучли қурилмалар ва узатгичлар, қимматбаҳо асбоблар ва транспорт воситалари киради.

Асосий ишлаб чиқариш маблағлари узоқ муддат ҳаракатланган жиҳозлар, шу билан бирга улар жисмонан ва маънавий ейиладилар. Асосий маблағларнинг жисмоний ейилиши аста-секин унумининг, аниқлигининг йўқолиши ва уларни фойдаланишга яроқли ҳолатда тутиш учун харажатларнинг ошиши билан тавсифланади. Маънавий ейилиш асосий ишлаб чиқариш маблағлари қатнашган жараёнларнинг таннархини янги асосий маблағларга қараганда доимий ўсиб боришига олиб келади.

Маънавий ейилиши икки кўринишда бўлади: биринчиси, янги яратиладиган асосий ишлаб чиқариш маблағлари фойдаланилаётганида ишлаб чиқарилаётган маҳсулотларнинг харажатлари кам бўлган ҳолатда; иккинчиси, янги яратилаётган асосий ишлаб чиқариш маблағларининг фойдаланилаётганига қараганда унумдорлиги юқори, уларнинг иштирокида ишлаб чиқариладиган маҳсулот бирлигига кетадиган солиштирма қиймат эса пасаяди. Бунда эса бажарилган иш бирлигига тўғри келадиган фойдаланиш харжи (сарфи) кўп ҳолларда ҳаракатда фойдаланилаётган ускуналар сарфига нисбатан сезиларли камаяди.

Асосий ишлаб чиқариш маблағларининг жисмоний ва маънавий ейилиши (йўқотилиши) уларнинг қийматларининг йўқотилиши (исрофи) кўринишида ифодаланади, уларни ишлатишда ишлаб чиқарилган маҳсулотлар (хизмат кўрсатишлар, бажарилган ишлар)га кўчирилади (ўтади).

Агар асосий ишлаб чиқариш жамғармалари маълум вақтда келиб ўзининг ишлаб чиқариш қобилиятини йўқотса, у ҳолда улар тўлиқ ўзларининг қийматини йўқотадилар, бундан қолдиқ қиймати истисно.

Яратилган ва фойдаланишга туширилган асосий жамғарма ўзларининг бошланғич қийматларига эга. Фойдаланиш жараёнида бошланғич қийматлар ейилиш миқдorigа камаяди. Бунда асосий маблағлар тўла таъмирланади, қайта тиклаш учун сарфланган харажат миқдори ҳисобига ўзининг қийматини давом эттиради.

Ҳар бир корхона (шу жумладан, АТК, автомобилларга ТХК корхонаси ҳам)нинг асосий маблағлари ва уларнинг ишлатилиши таҳлил этилса, уларда фойдаланилмаган вақтини топиш мумкин. Бу эса аксарият ускуналар ишининг алмашилишини (сменани) пастлиги ва ишлаб чиқариш хоналарининг тўлиқ банд бўлмаслиги, бекор туриши билан боғлиқ. Бу камчиликларни бартараф қилиш ускуналар ва бошқа асосий жамғарма юкланилишини ошириш имконини беради.

Корхонанинг айланма маблағлари, уларнинг тартиби. Муомала маблағлари

Ҳар бир корхонага, хусусан, автомобиль транспорти хизмати кўрсатувчи корхона, аҳоли автомобилларига ТХК корхоналарига ўзининг фаолиятини амалга ошириш учун асосий ишлаб чиқариш маблағи ва айланма маблағлар зарур.

Корхонанинг айланма маблағларига бир ишлаб чиқариш циклида ёки автомобилда юк ва йўловчи ташишнинг бир қатновиди, мулкдорга, бир марта ТХК ва ЖТда амал қилиб, ўз натурал шаклини ўзгартирадиган ҳамда ўз қийматини хизмат кўрсатишга бутунлай ўтказадиган ишлаб чиқариш маблағлари киради.

Корхонанинг айланма маблағларига бир ишлаб чиқариш циклида ёки автомобилда юк ва йўловчи ташишнинг бир қатновиди, мулкдорга, бир марта ТХК ва ЖТда амал қилиб, ўз натурал шаклини ўзгартирадиган ҳамда ўз қийматини хизмат кўрсатишга бутунлай ўтказадиган ишлаб чиқариш маблағлари киради.

Айланма маблағлар — бу корхоналар томонидан жорий молиялаш ва нормал фаолиятини таъминлаш учун

ишлатиладиган пул воситаларидир. Улар ишлаб чиқариш захира материалларини, ёнилғи, эҳтиёт қисмлар, агрегатлар, захирадиги автошиналар, асбоблар, рўйхатдаги мулклар, ишлаб чиқариш (таъмирлаш, хизмат кўрсатиш)ни тугатилмагани, лекин бошлаб қўйилганлари, корхоналарнинг ҳисобли ҳужжатларидаги банк ва ғазналарнинг ҳисоб рақамларида ишлатиладиган воситалардир.

Айланма маблағлар, моддий неъматлар ёки моддий шаклда ифодаланганлари, айланма (жамғармалар, маблағлар) дейилади, айланма маблағларнинг қолган қисмлари пул ресурси кўринишида ёки пул шаклидагиси эса **муомаладаги** (жамғармалар, маблағлар) дейилади.

Айланма мунтазам ишлатилади ва тўлдириб турилади, чунки битта ишлаб чиқариш циклида қатнашади ва уларнинг қийматлари янги яратилаётган маҳсулот (кўрсатилаётган хизмат) қийматига тўлиқ ўтади. Буларга тугалланмай қолган ишлаб чиқариш захиралари, келажак даврларнинг харажатлари киради ва уларни меъёрланадиган айланма воситалар дейилади.

Муомаладаги сармоялар — бу муомала доирасида хизмат кўрсатиш учун мўлжалланган. Буларга корхонанинг омборхонасидаги тайёр маҳсулотлар, йўлдаги (ташиш билан боғлиқ бўлган) маҳсулотлар, давлат банкидаги корхонанинг ҳисоб рақамида турган пул воситалари, корхонанинг (ҳисоб рақамида) ғазнасидаги ҳисобли ҳужжатларда турган воситалар киради.

Одатда, автомобилларга ТХК корхоналаридаги айланма воситаларининг айланиши таҳлил қилинганда, улар бутунлигича қаралади. Бунда таъмирлаш минтақасининг иш ҳажмидан, таъмирлаш ишлари учун ишлаб чиқариш захираларидан ва ТХК ва ҳар хил таъмирлашдан келиб чиқадиган хусусият ва белгилар айланма воситаларнинг айланишига таъсир этишдан қатъи назар. Аҳоли автомобилларига ТХК ва ЖТда асосий сармоялардан айланма сармояларига ҳеч нарса ўзгартирилмайди, шу билан бирга улар меҳнат қуроллари бўлиб хизмат қиладилар.

Таъмирлаш мажмуининг ҳар бир алоҳида бўлинмаларида айланма маблағларнинг ўзига хос махсус ўрни бор. Айланма сармоялар ва муомала сармояларининг пул шаклидаги йиғиндиси корхонанинг айланма маблағлари дейилади.

Айланма маблағларнинг, хусусан, айланма агрегатнинг миқдорини топиш учун алмаштирилишга тегишли бўлган агрегатларнинг солиштирма миқдорини, уларнинг ўртача эҳтиёжини ҳисоблабгина қолинмасдан, агрегат ва тугунларни таъмирлаш даврининг узоқлигини ҳам ҳисобга олиш лозим.

Автомобилларга ТХК корхоналарида айланма маблағларни фойдаланиш самарадорлигини оширишнинг асосий йўллари; ишлаб чиқариш захираларини оптималлаш, тугатилмаган ишлаб чиқариш миқдорини пасайтириш, қисқа муддатда тайёр маҳсулотларни харид этиш. Ушбу чора-тадбирларнинг бажарилиши ишлаб чиқаришнинг барча йўналишлардаги бориши, уни ташкил этиши билан боғлиқ.

Асосий маблағларни баҳолаш

Вақт давомида фойдаланилган ҳар қандай автомобиль ёки бошқа бир маблағ эскиради. Жисмонан ёки маънавий эскириши корхона ходимларининг хизмат кўрсатиш сифати ва унумига салбий таъсир кўрсата бошлайди. Маълум бир вақтга келиб ўз қийматини йўқотади.

Амалда асосий маблағлар уч хил усул билан пул қийматида баҳоланади: тўлиқ бошланғич қиймати, тўлиқ тикланган қиймати ва қолдиқ қиймати.

Асосий маблағларни ҳисобга олиш ва маълум гуруҳ маблағларда такрорий ишлаб чиқаришни режалаштириш учун натурал кўрсаткичлар ишлатилади. Бу мақсад учун корхона ва бўлинмалар (цехлар, қисмлар)нинг паспорти тузилади, унда асосий маблағларнинг техник тавсифи, уларни ишга тушириш муддати, ишлаб чиқариш қуввати, эскириш даражаси ва шу кабилар бўйича маълумотлар келтирилади. Корхона паспорти тармоқ паспортини тузиш учун, у ўз навбатида бутун тармоқ ишлаб чиқариш қувватини ва ишлаб чиқариш дастурини далиллашга, ускуналарнинг технологик тузилишини, унинг техник даражаси ва ёшини аниқлашга бирламчи маълумот бўлиб хизмат қилади.

Асосий маблағларнинг пул ифодаси корхона ва бутун бир тармоқнинг рентабеллигини аниқлашга ишлатилади. Бундан ташқари асосий маблағларнинг умумий қийматини топишга, уларнинг кенгайтирилган такрор ишлаб чиқаришини ҳисобга олиш ва режалаштириш учун

мувозанат тузишига, эскиришини аниқлашга фойдаланилади. Энг муҳими, хўжалик ҳисобини барқарорлаштириш шароитини яратишга қаратилган, чунки асосий маблағлар иқтисодий далиллашда пул билан баҳоланади.

Асосий транспорт ва техника хизмати кўрсатиш маблағларидан фойдаланишни яхшилаш кўрсаткичлари, йўллари

Асбоб-ускуналар (жиҳозлар)дан жадал фойдаланиш деганда у ёки бу транспорт, ТХК қисмининг иш вақти бирлигидаги маҳсулот (хизмат кўрсатиш, иш бажариш) ишлаб чиқаришни кўпайтириш тушунилади. Бу эса технологик жараёнларни такомиллаштириш, унумлироқ мослама (оснастка)ларни жорий этиш, мунтазам линиялар ишини тезлаштириш, мавжуд жиҳозлардан тўғри фойдаланиш, унинг қобилияти топиширилган ҳажмдаги ва тавсифдаги ишлар билан мослигини таъминлаш кабилар орқали эришилади.

Асосий транспорт ва ТХК маблағларидан фойдаланишнинг умумлашган кўрсаткичи маблағдан келадиган самара, яъни маблағнинг бир сўми ҳисобига хизмат кўрсатишдир. Маблағдан келадиган самара одатда бир йилда транспорт хизмати ёки ТХКнинг асосий хизмат кўрсатиш маблағлари йиллик ўртача қийматига нисбати билан аниқланади.

Маблағнинг самарадорлик даражасига тескари бўлган кўрсаткич хизмат кўрсатишнинг маблағга бўлган талаблик даражасидир. У асосий хизмат кўрсатиш маблағлари қийматининг корхонада (цеҳда) йил давомида хизмат кўрсатиш қийматига нисбати билан топилади.

Маблағнинг самарадорлик даражасига қатор техник, ташкилий, иқтисодий омиллар таъсир кўрсатади. Корхонада маблағнинг самарадорлик даражаси ва ўзгариши (динамикаси), бир томондан, хизмат кўрсатишнинг тузилиши ва ҳажмини шакллантирувчи омилларнинг ўзаро муносабати натижасида юзага келса (нарх-наво, нав, сифат, хизмат кўрсатишнинг меҳнат ҳажми), иккинчи томондан, асосий хизмат кўрсатиш маблағларидан фойдаланишнинг кўлами, техник, технологик тавсифи ва даражасини кўрсатувчи омилларнинг ўзаро муносабати орқали юзага келади.

АТК ва аҳоли автомобилларига ТХК корхоналарида асосий хизмат кўрсатиш маблағларидан фойдаланишни ях-

шилаш йўллари корхоналарни қайта қуриш ва техника, технология жиҳатдан қайта қуроллантириш, асосий маблағларнинг фаол қисмини кўнайтириш, янги серунум маблағларни ишга туширишни тезлаштириш, лойиҳалаштирилган қувватга уларнинг тезда эришиши, ускуналаштириш саройи тузилмаси (структураси) ни такомиллаштириш, эскирган маблағларни ўзгартириш ва замонавийлаштиришдан иборат. Бу ерда энг муҳими маблағлардан жадал фойдаланишга эришиш зарур. Ҳар бир бирлик ускуна (маблағ)нинг унумдорлигини техника тараққиёти, илғор технологияни қўлланилиш, хизмат кўрсатиш ва меҳнатни такомиллаштириш, илғор тажрибани ёйиш, техникага эҳтиёткорлик билан муносабатда бўлиш асосида юксалтириш ҳисобига кўтариш лозим.

Автомобиль транспорти воситалари, юклаш-тушириш машина ва механизмлари, иш машиналари ва асбоб-ускуналар (дастгоҳлар, пресслар, агрегатлар, аппаратлар), хизмат кўрсатиш мақсадларида фойдаланиладиган бинолар, иншоотлар, ўлчовчи ва тартибга солувчи воситаларни яхшилаш ва улардан жадал фойдаланиш катта аҳамиятга эга. Чунки ташкилий, техник сабабларга кўра ташиш ёки ТХК жараёнларини тўхтаб қолишини тугатиш, автомобиллар ва асбоб-ускуна (юклаш-тушириш машиналари, механизмлари, дастгоҳлар, кўтаргичлар ва шу кабилар) ларнинг унумсиз ишини тугатиш, автомобиль саройидаги ва корхонадаги фаол маблағларнинг бутун мавжудидан фойдаланиш, ҳар бир технологик унсур ва операцияларнинг янада оқилона усулини жорий этиш ва сифатини ошириш корхонадаги асосий маблағларнинг самарадорлигини кўтаришга катта ҳисса қўшади.

Асосий маблағлардан самарали фойдаланиш — кўп қиррали вазифадир. У асосий маблағларнинг хизмат кўрсатишдаги ҳаракатнинг бирон-бир ускуна (маблағ) олишга ечим қабул қилиш вақтидан тортиб, у эскирганлиги сабабли ҳисобдан чиқаришгача бўлган барча босқичи ва фазасини ўз ичига олади.

Маблағдан келадиган самарани оширишнинг энг муҳим резерви асосий технологик ускуна ишининг сменалилик коэффицентидир. Сменалилик коэффицентиди ускунадан сутка давомида фойдаланишини тавсифлай-

ди. У ҳар бир бирлик ускунадан сутка давомида ўртача неча смена фойдаланилишини кўрсатади.

Ташиш ва ТХК корхоналаридаги фаолиятлар жадаллигини фақат техник жиҳатдан бекаму-кўст автомобиллар, юклаш-тушириш машина ва механизмлари, узатиш қурилмалар, ишчи машиналар, кўтариш домкратлар, тельфер ва шу каби ускуналардагина ошириши мумкин. Ускунанинг ишга яроқчилигини таъминлаш ҳамда шундай ҳолатда тутиш фақат техника хизмати кўрсатиш бўлинмасининг эмас, балки барча корхона ходимларининг ҳам вазифасидир.

Барча чора-тадбирлар самарадорлиги сармоя қайтарилиши (фондоотдача)нинг ошишида ифодаланadi, бу билан асосий транспорт ва ТХК маблағларининг ишлатилиши тавсифланади, шу қатори таннархнинг пасайишида ва, табиийки, рентабелликнинг ортишида ифодаланadi, чунки жараёнларни такомиллаштиришга сарфланadиган харажатлар асосий хизмат кўрсатиш маблағи пул қийматининг 10 фоизига яқин бўлади, маҳсулот (хизмат кўрсатиш, иш бажариш) эса 60 фоиздан кўпга кўтарилади. Аммо, аҳоли автомобилларига ТХК корхоналарида сармоя қайтарилиши паст даражада (0,42—0,46 сўм 1 сўм асосий ишлаб чиқариш сармоясининг қийматига) қолиши давом этмоқда. Уни кўтариш учун асосий ишлаб чиқариш сармояларининг ўртача йиллик қийматига нисбатан хизмат кўрсатиш сифатини ошириш билан эришиш мумкин.

Умуман олганда, аҳоли автомобилларига ТХК тизими бўйича бундай нисбатлар сақланмайди. Аҳоли автомобилларига ТХК корхоналари асосан 1,0—1,3 коэффицентли алмашиш (смена) да ишлайди. Бундай паст даражада асосий ишлаб чиқариш сармояларининг ишлатилиши ишлаб чиқариш самарадорлигини ошириш имконлари етарли эканлигидан далолат беради. Ҳисоб-китоблар шуни кўрсатадики, агарда автомобилларга ТХК корхоналари иш алмашилиш коэффицентини 1,3 дан 1,5 гача кўтарсалар, у ҳолда Ўзбекистон бўйича яна қўшимча бир неча минглаб аҳоли автомобилларига хизмат кўрсатиш мумкин ва асосий ишлаб чиқариш сармояларидан фойдаланиш самарадорлиги мос равишда бир қанча оширилади.

Шундай қилиб, асосий транспорт ва ТХК маблағларидан фойдаланишни оширишга бир неча йўллар билан эришиш мумкин:

— асосий хизмат кўрсатиш маблағлари жараёнларнинг технологик тузилмасига (структурасига) мос келиши керак. Лекин доимий бажариладиган жараёнлар билан эҳтимоллик тавсифида бўлиши мумкин бўлганларини ҳам ҳисобга олиш лозим. Масалан, ТХКга келадиган автомобилларнинг ҳаммаси қабул қилиш жойидан, ювиш-тозалашдан, таш-хислаш (диагноزلаш), ТХК ва ЖТ, техник назорат, автомобилларни эгасига қайтариб бериш жойларидан ўтиши мажбурий. Шу билан бир вақтда буюмлар, тугунлар ва агрегатларни таъмирлаш, кузовларни қайта тиклаш, савдо олди тайёргарлигини кўриш ва кафолатли таъмирлаш иш ҳажми бўйича бир хил ва доимий бўлмайдилар. Шу сабабли ишлаб чиқариш қувватини яратишда ушбу оғишларни маълум иш ҳажми ҳисобида олиш лозим;

асосий хизмат кўрсатиш маблағлари доимо ҳаракатчан ҳолда бўлиши керак, бунинг учун таъмирлаш бўйича хизмат бўлинмаси ишларини аниқ ташкил этиш лозим;

асосий хизмат кўрсатиш маблағларидан фойдаланишни режалаштиришда, асосий воситаларнинг имкониятлари билан ва уларга бажарилиши лозим бўлган ишлар орасида мосликни таъминлаш лозим. Бунда ишчи асбоб-ускуналарни юклатилиши энг юқори даражада бўлиши керак;

ихтисослаштирилган асбоб-ускуналар ва уларни йириклаштириш мақсадга мувофиқ бўлиши керак, бунда мулкчиликнинг ҳар хил шакллари ва уларнинг тараққий этиши, такомиллашиши инобатга олинган ҳолда;

асосий хизмат кўрсатиш маблағлари фан, техника, технология ва илғор тажрибадаги янгиликлар (инновациялар) асосида шакллантирилиши керак, эскиларини янгилари, самаралироқлари билан алмаштирилиши лозим;

асосий хизмат кўрсатиш маблағларидан самарали фойдаланиш хизмат кўрсатишнинг моддий-техника таъминотини ташкил этиш даражасига ҳам боғлиқ.

Юқорида келтирилган асосий хизмат кўрсатиш маблағларидан фойдаланишни яхшилашнинг асосий йўллари фақатгина асосий ишлаб чиқариш минтақа ва қисмларга боғлиқ бўлиб қолмасдан, автомобилларга ТХК корхонасининг ёрдамчи бўлинмаларидаги асбоб-ускуналарга ҳам тааллуқлидир.

Асосий хизмат кўрсатиш маблағларидан фойдаланишни ҳисобга олиш

Асосий маблағлардан самарали фойдаланиш корхона бўлинмаларида тизимли ҳисобга олиш ва тезкор назоратни ташкил этишни талаб қилади.

Асосий маблағларнинг ҳолати ва улардан фойдаланишни таҳлил қилиш, зарур бўлмаган ва камдан-кам ишлатиладиган ускунани аниқлаш, асосий маблағларни фойдаланишдаги, уларга техник хизмати кўрсатишдаги ва уларни таъмирлашдаги нуқсонларни топиш — буларнинг ҳаммаси асосий маблағлар қийматининг ҳаракати ва ўзгаришини ҳисобга олиш учун, улардан фойдаланишни яхшилаш имкониятларини очиш учун зарур бўлган маълумотни беради. Мазкур ҳолатда қиймат ҳисобидан, умумлаштирувчи ҳисобдан фарқли равишда, автомобиль (агрегат) режа-ҳисоб бирлиги бўлиб қолади. Ҳисобга олиш учун барча ускуналар техник тавсифларига, ёшига, таъмирлашнинг мураккаблигига, таъмирлашнинг технологик тавсифларига кўра гуруҳларга бўлиб юборилади.

Ҳозирги вақтда Ўзбекистон Республикаси АТК ва ААТ-ХККларининг транспорт ва ТХК маблағлари ўзига хос махсус хусусиятларга эга. Уларнинг ҳар хил вазирлик ва идоралари таркибига кириши аҳоли автомобилларига техника хизмати кўрсатиш тизими бўйича бутун бир ҳисобга олишни ташкил этиш тамойилининг йўқлигидир.

Ҳар хил қувватдаги АТК ва аҳоли автомобилларига ТХК корхоналарини таҳлил қилиш шуни кўрсатадики, ишлаб чиқариш миқёси кенгайиши билан биринчи навбатда кўрсатиладиган хизмат турлари кўшаяди, шу қатори ходимлар, хусусан, усталар сони ортади. Баъзи бир корхона бухгалтериясидагилар фаолиятлари давомида, ўзларига юклатилган вазифаларни сифатли назорат қила олмайдилар. Ваҳоланки, бухгалтерия ходимлари томонидан ҳолатлар ва йўриқномаларда кўрсатилган ҳужжатлар аниқ расмийлаштирилиши керак. Автомобилларга ТХК корхоналарида ишлаб чиқаришни бошқариш сифатини ошириш муаммоси етарли даражада муҳим. Бунинг учун иқтисодий маълумотларни янги усуллар билан йиғишни қўллаб, унга ишлов бериш ва тезкор маълумотни тегишли бўлимлар ва бўлинмаларга узатиш лозим. Бу масалани ечиш АТК ва аҳоли автомобилларига ТХК ва жорий таъмирлаш жараёнларини бошқариш механизмини такомил-

лаштиришда ҳамда омборхонадаги эҳтиёт қисмлар ва материалларни бошқариш учун муҳим аҳамият касб этади. Бундай шароитда бошқаришнинг муваффақиятли бўлиши ҳужжатларга ишлов бериш тезлиги ва тезкор тайёрлаб беришга боғлиқ. Буларга ЭХМни қўллаш айти муддао бўлади, ҳисоблаш операциялари 70—90% ни ташкил этишини ҳисобга оладиган бўлсак, ЭХМни қўллаш янада иқтисодий аҳамияти ортишига шубҳа қолмайди.

АТК ва аҳоли автомобилларига ТХК корхоналарида ҳисоблаш техникасини қўллаш қўл меҳнатини механизациялаштириб ва автоматлаштириб қолмасдан, балки корхона раҳбарига ва бўлинмаларига маълумотларни аниқ ва ўз вақтида етказиш ҳисобига тезкор бошқариш сифатини яхшилайти. Шу билан бирга буюртма-нарядларнинг автоматлаштирилган расмийлаштириш масалаларини ўз вақтида ечишга, эҳтиёт қисмларни тезкор ҳисобга олишга имкон беради. Булардан ташқари, хизмат кўрсатиш бўйича режанинг бажарилишини ҳисобга олиш, буюртма-наряд бўйича ишланган асосий иш ҳақини ҳисоблаш ва бошқа операцияларни ЭХМ орқали бажариш мумкин.

Моддий-техника таъминоти, бухгалтерлик ҳисоби, ишлаб чиқаришни тезкор-диспетчерли бошқариш каби масалаларда қўлланилиши мумкин бўлган ЭХМлар: Искра-1030, Искра-1130, Искра-555, Нева-501. Буларни қўллаш оқибатида ижодий меҳнат қилишга вақт кўпаяди, ишлаб чиқариш топшириқларини фикрлашга имконият ошади, оқилона ечимларни излаш ва ишлаб чиқаришга имкон яратилади.

11.4. Оқилона ташишни ташкил этиш — корхона иқтисодиётини кўтариш манбаларидан бири

Ташишни пирамиданинг учи деб қаралса, унинг пастки қирқимларида қатор технологик унсурлар, операциялар, жараёнлар, тизимлар бор. Агар ҳар йили Республикада автомобиль транспорти билан 1 млрд т юк ташилса (ўртача 10 км масофага), ундаги юк ташиш тарифи ўртача 350 сўм (шартли равишда) бўлса, у ҳолда АТКлар даромади 350 млрдни ташкил этади. Йўловчилар эса йилига ўртача 3 млрд ташилса, чипта нархи ўртача 50 сўм бўлсин, бу ҳолда 150 млрд сўм корхона иқтисодиётининг миқдорига айланар эди.

Тасаввур этайлик, ушбу жами 100 млрд сўм даромаднинг 80% ташиш харажатлари. Бордию ташишнинг ҳар бир технологик унсурлари, операциялари, жараёнлари яхшиланиши ҳисобга 1% ташиш харажати камайсин, у ҳолда қўшимча соф фойда 800 млн сўмга ортади. Албатта, булар назарий таққослаш, заминда мураккаб техник, технологик, иқтисодий, ижтимоий, илмий муаммолар ётипти.

Маълумки, ташиш тизими юклаш, юкни силжитиш, тушириш, транспортли-экспедиция хизмати кўрсатиш жараёнларидан иборат. Буларни оқилона ташкил этиш ва ижобий ҳал этиш кўпчиликка маълум. Аммо кўз илғамас, махсус манбаларда кам ёритиладиган ташиш тизимининг қатор технологик унсурлари, операциялари, жараёнлари борки, уларсиз ўз вақтида юклаш-тушириш ҳам, ташиш ҳам бўлмайди. Булар (аксарият ҳолларда юк жўнатувчи ва юк қабул қилувчиларга боғлиқ): юкни юклашдан олдин ишлов бериш, тортиш ёки ўлчаш, омборхона ичида силжитиш, ташиш усулига қараб юкни юклашга тайёрлаш, комплекшлаш, шлюмбалаш, сифат ва миқдор бўйича жўнатиш, ҳужжатларни расмийлаштириш, ташишга буюртма бериш каби операциялар оқилона бажарилиши лозим.

Худди шунингдек юкни тушириш жойларида ҳам: омборхона ичида силжитиш, тахлаш, сифат ва миқдор бўйича қабул қилиб олиш, ҳужжатларни расмийлаштириш, бўш идишларни қайтариб ташиш, юкларнинг ҳажми, нави, тавсифи бўйича тахлаш кабилар ҳам ўз вақтида мос равишда бажарилмоғи шарт.

Ташилиши керак бўлган юклар ҳақида маълумотлар тўплаган АТК ходимлари ташишни бошлашдан аввал ташиш ва юклаш-тушириш воситаларининг оптимал сонини топишлари, юк жўнатувчилар билан юк қабул қилувчиларга ташиш воситаларини, автобригадаларни оптимал бириктириш, оқилона йўналишлар тузиш, автомобиль ва юклаш-тушириш воситаларининг ишлаш тартибини тузиш, ташиш тизимида қатнашувчиларнинг келишилган ишлаш тартибини таъминлаш, ташиш учун шартнома тузиш ва ташилган юк учун ҳисоб-китоб қилиш; барча унсур ва операцияларнинг бажарилишини назорат қилиш, ташиш йўналиши, ўлчами, ташиш воситаларини танлаш ва шу кабилар билан боғлиқ бўлган масалаларни ечишлари керак.

Бошқача қилиб айтганда, кўз илғамас, аммо неча-неча маротабалаб қайтариладиган ташиш тизимининг техно-

логик, ташкилий, иқтисодий унсурлар ва операциялар давр талабига мос равишда, илғор илмий ғоя (инновация) ларни қўллашга, илғор амалий тажрибаларни амалда жорий этишга ҳаракат қилинса, албатта транспорт корхоналарининг иқтисодиёти ижобий томонга кўтарилади.

Такрорлаш учун саволлар

1. Янги илмий ғоялар нима ва қандай кўламларда қўлланилади?
2. Янги илмий ғоялар қайси йўналишларда кенг маънода жорий этилиши мумкин?
3. Корхоналар фаолиятида янги ғояларни жорий этишдаги муаммолар нималардан иборат?
4. Корхона маблағларининг турлари қандай белгиларга қараб ажратилган?
5. АТК маблағларининг тузилишида ААТХККсидагилардан фарқи нимада?
6. Транспорт корхоналарининг айланма маблағи қандай белгиларга эга?
7. Транспорт корхоналарининг асосий маблағларини баҳолаш усуллари нималардан иборат?
8. Асосий маблағлардан фойдаланиш кўрсаткичи нимани билдиради?
9. Асосий маблағлардан самарали фойдаланишнинг қандай йўллари бор?
10. Асосий маблағлардан фойдаланишни ҳисобга олиш нимадан келиб чиқади?
11. Нима учун ташишни оқилона ташкил этиш корхона иқтисодиётига ижобий таъсир этади?

12-б о б . КОРХОНА ФАОЛИЯТИНИ РЕЖАЛАШТИРИШ

12.1. Режалаштиришнинг моҳияти ва корхона фаолиятини баҳолаш усуллари

Режалаштириш жараёни ва ечим қабул қилиш

Режалаштириш жараёни деганда режали-иқтисодий масалаларнинг туркумларини ва рўйхатини, кетма-кетлигини, уларнинг ечиш воситалари ва усуллари тушуниш лозим. Режалаштириш корхона фаолияти кўрсаткичларининг режасини ишлаб чиқариш (хизмат

кўрсатиш), уни рўёбга чиқаришни ташкил этиш ва бажарилишини назорат қилишдир.

Режалаштириш бу корхона учун мақсадларни танлаш жараёнини билдиради, шу билан бирга ушбу мақсадларни амалга ошириш йўлида қандай ечимлар қабул қилиш лозимлигини кўрсатади. Устувор (стратегик) режалаштириш барча бошқариш ечимлари учун асосини таъминлайди. Унинг фаолиятига ресурслар (сармоялар, ер, меҳнат, тадбиркорлик қобилияти)ни тақсимлаш, ташқи муҳитга мослашув, ички мувофиқлашув ва ташкилий бош вазифани танлаш кабилар киради.

Бош мақсад олий раҳбар томонидан шаклланади ва ишлаб чиқилади. Корхона режаси барча корпорациянинг истиқболини ҳисобга олган ҳолда ишлаб чиқилади. Шахсий корхонада корхонага асос солган одам (мулкдор) ўзининг юксак мақсадларини қўшиб олиб бориши ва уни корхона режасида амалга ошириши мумкин.

Бош вазифа ва мақсадларни аниқлангандан кейин раҳбарият ташқи муҳитни қуйидаги учта ўлчам билан баҳолайди:

жорий режалаштиришнинг ҳар хил йўналишларида пайдо бўладиган ўзгаришларни баҳолаш;

корхонанинг жорий бош йўналиши учун қайси омиллар хавф солишини аниқлаш;

режани тўғрилаш йўли билан корхонанинг мақсадларига эришиш учун қайси омиллар юқори имкониятга эгаллигини аниқлаш.

Омиллар сифатида қуйидагиларни таҳлил этиш лозим; иқтисодий, сиёсий, бозор, технологик, халқаро, рақобатчилик ва ижтимоий хулқ, ташқи хавф ва имкониятлар рўйхати.

Автомобиль транспорти ва техника хизматлари кўрсатиш тараққиёти меҳнат ва моддий харажатларнинг ўсиб боришига, атроф муҳитнинг ифлосланишига олиб келмоқда, инсон саломатлигига хавф солмоқда. Ушбу омилларни ҳар томонлама ўрганиш, иқтисодий чора-тадбирлар тизимини ишлаб чиқиш, пировард натижада жамият талабларига мос келадиган хизмат кўрсатишларга эришиш давом этмоқда. Бунда масалаларга аниқ топшириқлар (иқтисодий ва математик ифодаланиши) бажарили-

ши муҳим ўрин касб этади. Режанинг ҳамма кўрсаткичлари бўйича боғланган умумий ечим олиш учун баъзи бир масалаларнинг ўзаро кичик ечимларини мослаш усуллари ишлаб чиқиш, ҳар бир масаланинг қўйилиши ва ечими учун жавобгар бўлимлар таркиби ва шахсларини аниқлаш ва ниҳоят умумий режа бўйича белгиланган даврда ечим қабул қилиш катта аҳамиятга эга.

Ечим қабул қилишда ҳисобга олишнинг мавжуд усуллари ва таваккал баҳолашларни таҳлил этишга асосланиб, олимлар (О. Ланге, П. Фишберна, Т. Бачкан, Р. Кинни, Х. Райфи, А. Первозванский, Л. Евланов, О. Ларичев ва бошқалар) иккита асосий йўналишларни ажратиб кўрсатган эдилар. Бу усуллар фойдалилик назарияси ва “мувозанатли ифодалаш” усулидир. Фойдалилик назарияси маълумотларнинг ноаниқлиги даражаси тобелигидан келиб чиққан кўпгина мумкин бўлган ечимларни қисқартириш усуллари беради. Жуда кўп мумкин бўлган ечимлардан ягона ечим қабул қилишни инсонга юклатилади.

Объектив қонунлар асосида тараққий этган жамият, фан, техника ва технология ютуқларини билиш ва фойдаланиш, жамоа, жамият ҳаётидаги барча ижтимоий ва иқтисодий жараёнларга бошчилик қилишда илғор тажрибаларни умумлаштириш режалаштиришнинг асосий талабларидан бири эканлигини ифодалайди.

Режалаштиришнинг таълимоти (илмий методологияси) ишлаб чиқариш ёки хизмат кўрсатиш режаларини ишлаб чиқишнинг умумий талаблари ва услублари йингидисидир. У услублар ва режалаштиришни ташкил этиш орқали амалга оширилади.

Режалаштириш услублари алоҳида кўрсаткичлар ва режанинг бўлимларини ишлаб чиқиш учун зарур бўлган, уларни ўзаро мувофиқлаштириш ва боғлаш ҳамда режанинг бажарилишини таҳлил этиш учун зарур бўлган техникавий-иқтисодий ва иқтисодий-математик ҳисоблашларнинг муайян усуллари ифодалайди.

Режалаштиришнинг илмийлиги керакли илмий башорат қилиш, жамият эҳтиёжини аниқроқ ўрганиш, узоқ муддатли олдиндан билишни ишлаб чиқиш, ҳисоблашдаги вариантлар ўтказишларни кўзлайди. Илмий-техник тараққиётлар, математика, иқтисодий кибернетиканинг

барча йўналишлари, замонавий ЭҲТлари, режанинг техник-иқтисодий асосланган барча кўрсаткичлари ва илмий асосланган меъёр ва меъёрлашларнинг илғор тизимларини қўллашларини ҳисобга олгандагина режалаштиришнинг илмийлигини оширишга эришилади. Бунда муайян шароитлар ва истиқболдаги ривожланишларни таҳлил этмасдан эришилган даражага қараб режалаштиришга йўл қўйиш мумкин эмас.

Режалаштиришнинг муҳим вазифаларидан бири: истиқболдаги ва жорий режаларни ишлаб чиқа олиш билимларини шакллантириш ва режаларни ишлаб чиқишдаги илмийлик даражасини ошириш бўйича корхона жамоаси мўлжаллаган чора-тадбирларни рўёбга чиқариш. Шу билан бирга режалаштириш корхонанинг истиқболли, жорий ва тезкор режаларини ишлаб чиқишни ташкил этиш, таълимоти ва услублари, уларни корхона ишининг барча иқтисодий кўрсаткичлари мунтазам яхшиланишига асосланган ва корхона фаолиятининг самарадорлигини оширишга асосланган ҳолда муваффақиятли бажарилишини таъминлаш ҳам режалаштиришнинг муҳим моҳиятини ташкил этади.

Режа тузишнинг вариантлари

Режа тузишда унинг ҳар хил вариантларини олиш мумкин. Бунинг учун иқтисодий-математик усуллар ва ЭҲМларидан фойдаланилади. Режани тузишга ажратилган вақтнинг чегараланганлиги ва режали ҳисоботларни тўлиқ расмийлаштиришга ҳолис имкониятлар йўқлиги сабабли режанинг алоҳида бўлимларини кетма-кет ишлаб чиқиш эмас, балки параллел бажариш керак. Уларни ечиш давомида ҳар хил масалаларнинг асосий ўзаро боғланган кўрсаткичлари мослаштирилади.

Режанинг барча бўлимларини тўлиқ мослаштириш режалаштиришнинг баъзи қисмларини ёки ҳатто унинг бутун жараёнини бир неча бор такроран қайтариб ишлов бериш билан эришилади.

Корхона тузилиши ва режалаштириш

Режалаштириш билан корхонанинг тузилиши орасида маълум боғлиқлик бор. Корхона тузилишини лойиҳалаш учун унинг муҳим режаларига асосланиш лозим. Ташкилий ту-

зилишни ишланмасининг кетма-кетлиги режалаштириш жараёни унсурларининг кетма-кетлигига ўхшаш. Шундай ташкилий тузилишни танлаш мумкинки, корхонанинг муҳим режаларига мос келсин ва атроф муҳит билан ўзаро таъсири самараликни таъминласин ва мўлжалланган мақсадга эришилсин. Ташкилий тузилишнинг ишланма ҳаракатининг кетма-кетлиги қуйидагича:

корхонани горизонтал бўйича кенг блоklarга бўлишни амалга ошириш;

турли лавозимларнинг ваколатлари нисбатини аниқлаш;

лавозим мажбуриятларини аниқлаш.

Таваккалликни баҳолаш Бозор шароитида корхоналарнинг фаолият кўрсатишлари хўжалик ҳолатларининг барқарорлиги, рақобатнинг мавжудлиги, эҳтиёжнинг ўзгарувчанлиги ва тузилишининг ўзгариб туришлари, ишлаш шароитларининг доимий ўзгаришлари, яъни корхоналарнинг таваккалли ишлашлари билан боғлиқ бўлади.

Бозор иқтисодиётига ўтиш даврида корхоналар ўз ишларини уйдаламоқ учун янги тоифадаги режалаштиришга ўтишлари лозим. Бунинг мазмуни шундаки, бунда ташқи муҳитлар (рақобатлар, илмий-техник тараққиётлар ва шу кабилар)нинг бориши ўрнига корхоналарнинг ўзлари ушбу шароитларни бунёд бўлишини фаол бошлайдилар, уларга таъсир кўрсатадилар. Бунда қабул этилиши мумкин бўлган режа ечимларининг оқибатлари ва уларга мос таваккалликни баҳолаш муҳим ўрин тутди.

Бозор шароитида таваккалнинг мавжудлиги мижозлар ва ташиш ҳажмларини йўқотиш, эҳтиёжни нотўғри баҳолаш, шартнома мажбуриятларини бажармаслик, эҳтиёт материалларни керагидан ортиқча бунёд этиш кабилар ўзларига мос энг муносиб (оптимал) режа ечимларини берадиган вариантларни аниқлаш лозимлигини белгилайди.

Таваккалликни баҳолаш усулидан “Мувозанатли ифодалаш” хўжалик муҳитида амалда ҳисобда олинадиган таваккаллик омилларининг жуда аниқ расмий чизмасини режали ечимини тузишда имконият беради. Автомобиль транспорти ва ТХКда бундай таваккаллик омиллари сифатида транспорт хизматида бўлган эҳтиёжларнинг

тасодифий ўзгариб туришлари (беқарорлиги), рақобатларнинг мавжудлиги, ташиш шарт-шароитлардаги ўзгаришлар, миждозлар билан бўлган муносабатлар ва бошқалар ўрин тутади. Автомобиль транспортида етарли юқори даражадаги таваккалликни изоҳлайдиган омил бўлиб унинг иш технологияси ҳисобланади. Худди шундай омборхона ишлари доимо таъминлай олмаганлиги учун автомобиль транспорти корхоналари ўзини эҳтиёт резервлари билан, қонлаш мумкин бўлган беқарор эҳтиёжни таъминлашга қурби етмайди, бундан ташқари 20—30% юк ҳажми якка ҳол талабномалардан иборат бўлиб, қайсики олдиндан қўриш мумкин эмас. Бу ҳам таваккалнинг ошишига сабаб бўлади.

Таваккаллик омиллари тўғридан-тўғри автомобиль транспорти ва ТХК корхоналарининг иқтисодий ва молиявий кўрсаткичлари даражасига таъсир қилиши мумкин. Улар орасидаги боғлиқлик расман таърифланган бўлиши мумкин. Бундан ташқари, режани танлашда холис баҳолаш билан бирга раҳбар яна расмийлаштиришга бўйсунмайдиган, инсонга боғлиқ бўлган (бир томонлама, шахсий) омилларни ҳам ҳисобга олади. Бозордаги ҳолатни, транспорт ва техник хизматларга бўлиши мумкин бўлган эҳтиёж даражасини раҳбар ёки менежмент (ечим қабул қилаётган шахс) ўзининг тажрибаси, сезгиси (фаҳм, фаросати), ўтган давр вазиятларини таҳлили бўйича турлича баҳолайди. Бундай баҳолашлар шахсий (субъектив) баҳолаш ҳисобланади ва режани танлашга таъсир кўрсатади.

Автомобиль транспорти ва аҳоли автомобилларига ТХК корхоналари фаолиятида таваккаллик омилларини таҳлил қилиш ва баҳолаш ҳамда режали ечим қабул қилиш учун ҳозирги вақтда режали ечим қабул қилиш технологиясининг услубий асослари ишлаб чиқилган. Ушбу ишланмага раҳбар ёки менежмент мўлжаллаши мумкин бўлган холис таваккаллик омиллари, раҳбарнинг шахсий афзаллиги ва маълум мақсадлари мажмуисининг мавжудлиги ҳисобга олинган.

Таваккаллик ўлчаш ва баҳолаш масалалари баъзи бир бошланғич ифодаларга эътибор беришни талаб қилади. Масалан, таваккаллик вазияти нима? Таваккалликнинг ўзи нима? Бу саволларга қисқача бундай жавоб ўринли бўлиши мумкин. **Таваккаллик вазияти** деганда у ёки бу ҳодиса ечими-

нинг миқдор жиҳатдан бажарилиш эҳтимоли даражасини аниқлаш имконияти тушунилади. Миқдор ўлчами, бу таваккаллик даражасини аниқлашда ҳисобга олинadиган эҳтимоллик қийматидир. **Таваккаллик** деганда қабул қилинган режали ечимларни бажарилмаслик эҳтимоли тушунилади, қачонки бу ечимларнинг ҳақиқий бажарилиши тасодифий катталиқ бўлиб, мавжуд хўжалик муҳити шароитида ноаниқлик омиллари таъсирига боғлиқ бўлса.

Башорат қилиш ва таваккаллик хавфини олдини олиш учун бизнес-режа фойдаланилади. Бизнес-режа бозор иқтисодиёти шароитида корхоналар фаолиятини бошқариш воситаси (механизми) бўлиб хизмат қилади, шунинг учун сўнгги ёритилadиган изланиш материаллари бизнес-режа ва бозорнинг мувофиқлаштириш муаммоларини ечишга қаратилган. Бунда мақсад транспорт хизмати бозоридаги ўзгаришларни келтирадиган таваккалиги ва автомобиль транспортида амалдаги хўжалик механизми билан боғлиқ бўлган таваккаллик элементларини ҳисобга олувчи энг қулай ечимлар ишлаб топишдан иборат бўлади. Шундай унсурлардан, хусусан, жарима санкцияларининг турли тизимлари: шартнома мажбуриятларини бузиш, хом ашё захираларини меъёридан ошириб сақлаш, ишлаб чиқариш жамғармаларини хизмат муддатидан зиёд фойдаланишлар ҳисобланади.

Ҳозирги кунда юк ташувчи автомобиль транспорти корхоналарида хавфли юкларни ташишда, йўллар қурилишида таваккалли баҳолаш услублари мавжуд. Режа ечимлари қабул этишдаги таваккалликни ҳисобга олиш ва баҳолаш қуйидаги чора-тадбирлар эвазига эришилиши мумкин:

корхоналарнинг хўжалик фаолиятларидаги таваккалнинг чора-тадбирлар тоифаларини ишлаб чиқиш билан;

корхоналарнинг иқтисодий ва ижтимоий фаолиятини режалаштириш технологияси (маълум услублар билан режалаштиришни амалга ошириш жараёнларининг жаммуи)да таваккаллик билан чора-тадбирларни ҳисобга олиш йўли билан;

ўзгариб турган хўжалик шароитида таваккалли суҳбат тарзида (диалог тизимида) олиб бориладиган андоза тайёрлаш таваккалликнинг хусусияти ва исталаётган даражасига қабул этилган ечимни шахсларга бериладиган режа андозасини ишлаб чиқиш билан;

юкларни ташиш ҳажми, асосий маблағларнинг ёшига қараб аниқлаш кабиларда таваккаллик омиллари ҳисобига олувчи режалаштириш услубларини ишлаб чиқиш билан; режа ечимларини қабул этишда энг оптимал таваккаллик даражасини баҳолаш услубларини ишлаб чиқиш билан.

Корхона фаолиятининг таваккаллик омилларини ҳисобга олган режалаштириш технологияси (айниқса, бозор муносабати шароитида) долзарб илмий муаммо ҳисобланади, унинг амалий аҳамияти транспорт барча мутахассисларининг манфаатига дахлдордир.

Режалаштириш бошқаришнинг муҳим вазифаси

Бошқаришнинг вазифалари орасида режалаштириш ва назорат функциялари ўзаро ўта кучли боғлиқдир. Режалаштириш ва назоратларнинг ўзаро боғлиқлигини қуйидагилар билан ифодалаш мумкин:

расмий маълумотлар тизимига зарурат (маълумот-бошқариш тизими (МБТ)нинг энг муҳим вазифаси зарур одамга ўз вақтида керакли маълумотни бериш);

компьютер революцияси ва МБТ;

маълумот-бошқариш тизимини лойиҳалаш;

маълумот-бошқариш тизимининг самарадорлигини ошириш.

Бизнес-режа бошқаришнинг ишчи механизми ёки асбоби ҳисобланади. худди шунингдек фаолият кўрсатиб турган корхона учун тадбиркорлик доирасининг барчасида ишлатилади. Кўпгина тадбиркорлар бизнес-режани етарлича қадрлаётганлари йўқ. Чамаси улар яхши ишланган бизнес-режа янги бизнесга сармоя топишга, келажакка режани аниқлашга, ишни қандай ўсиб боришини баҳолаш имконини берувчи аналитик жадвал тузишга катта ёрдам беришини тасаввур қилолганлари йўқ кўринади.

12.2. Режалаштиришнинг тамойиллари ва раҳбарлик қилишнинг самарали усулларини танлаш

Режа тузишнинг тамойиллари

Юк ва йўловчи ташиш, ТХК режасини тузиш корхоналар учун энг юқори фойда олиш мақсади билан боғлиқ. Бу эса корхона менежерлари, менежменти, иқтисодчилари, марке-

тингларидан бозор муносабатларининг асосий билимлари билан қуролланишларини талаб қилади.

Агар бозорга рақобатчилик кучини ошириш мақсадида транспорт ва ТХК да баъзи бир такомиллаштиришларни амалга ошириб, яхши маълум бўлган одатдаги хизмат кўрсатиш турлари билан (контейнерда, пакетда, идиш (қоп, тўр, шиша идишлар)да, КТХК, 1—ТХК, 2—ТХК, ЖТ ва шу кабилар) чиқилса, менежерга энг аввал қандай кўринишдаги ўзгаришлар киритиш лозимлигини, уларнинг қанчалик пухта бўлиши лозимлигини ва қандай тезлик билан амалга оширилишини билиши лозим бўлади. Транспорт хизмати кўрсатиш (юклаш-тушириш, ташиш, транспорт-экспедиция хизмати)да барча ўзгаришлар қилишда ҳам менежерга транспорт хизматининг истеъмолчилар билан иш юритишга тўғри келади. Бунда лозим бўлган рекламаларни кўрсатиш, яъни истеъмолчи бу янгилик ёки ўзгаришдан истеъмолчи нима ютади? Шу каби чора-тадбирлар тизимини ишлаб чиқиш ҳам ҳозирги вақт маркетингининг таркибий қисми бўлиб қолади.

Корхона менежментининг биринчи вазифаси — бозор муносабатлари шароитида транспорт ёки техника хизматлари кўрсатиш, таъмирлашларни қандай ҳажмда бажаришлари лозимлигини аниқлашларидан иборат. Бошқача қилиб айтганда, корхона ихтиёридаги маблағлар (автомобиль транспорти, кўтаргич ускуналар, ер, бино, муомила пули), ускуна жиҳозлари, технологияси, материаллари, ўзининг жойлашуви ва кўпгина бошқа хўжалик фаолиятини тавсифлайдиган омиллари асосида зарур бўлган ташиш турлари (маҳаллий, шаҳар атрофида, шаҳарлараро, халқаро, юк ёки йўловчи ташиш, ихтисослаштирилган ва шу кабилар), техника хизмати кўрсатиш, жорий таъмирлаш ва шунга ўхшашлардан истиқболлиси танлаб олинади. Шундан кейингина корхонанинг транспорт молия режаси ва унинг бўлимларини ишлаб чиқишга киришиш мумкин.

Корхона фаолиятида маркетингнинг аҳамияти ўта юқори, чунки бажариладиган жараёнларга қўйиладиган талабларни профессионал даражада маркетинг мутахассисигина билиши мумкин. Шундай кишигина корхонанинг ишлаб чиқариш дастури ва бошқа фаолиятларини режалаштириш тизимига ижобий таъсир кўрсатади.

Бозор муносабати шароитида барча режалаштириш тизимининг асоси-тижорат ишларининг башорат қилинишларини тузишдир. Бу ерда устувор (стратегик) режалаштириш кўрсаткичи — муайян турдаги маҳсулот (иш, хизмат кўрсатиш)ни харид қилиш ёки бажариш ҳажми. Шунинг учун корхона раҳбарининг муҳим вазифаси — бозор муносабатида қанча миқдорда транспорт ёки техника хизматлари бажара олиши мумкинлигини аниқлашдан иборат.

Маркетингнинг асосий вазифаларидан бири истеъмолчиларнинг таркиби, эҳтиёжи, мўлжали, ҳатто ижтимоий ҳодисалар ёки сиёсий жараёнлардаги ўзгаришларга эътибор беришдир. Буларнинг барчаси у ёки бу даражада талабларга таъсир кўрсатиши мумкин, баъзан мутлақо кутилмаганда ҳал қилувчи омил бўлиши мумкин. Иккинчи томондан, башорат муддат (давр)и қанча қисқа бўлса башоратнинг натижаси шунча аниқ бўлади.

Раҳбарлик қилишнинг самарали усулини танлаш

Ҳаракат ва ҳодисаларни режалаштириш бошқичларида транспорт ёки техника хизматлари кўрсатиш корхоналарига миришкорлик билан хўжаликка раҳбарлик қилиш усуларини танлаш катта аҳамият касб этади.

Замонавий корхонанинг менежменти (раҳбари) режалаштиришнинг маълум бошқичида ишлаб чиқаришнинг керакли самарадорлигига эришиш учун бошқарув аппаратлари ёрдамида бошқаришни мураккаб жараёнларини амалга оширади. Бошқариш жараёнида менежмент улкан меҳнат, моддий-хом ашёвий ва молиявий маблағларга бош бўлади. Бунда у дуч келадиган қийинчиликлардан бири — иқтисодий ҳодисаларнинг кўп омиллигидир. Мисол учун, проф. В. М. Мандрицанинг таъкидлашича, ишлаб чиқаришнинг рентабеллигига бир вақтнинг ўзида 362 омил таъсир қилади, ташиш таннархига эса — 186. Шу омиллар орасидан 5—7 та асосийсини ажратиб олиш учун, менежмент иқтисодий-статистик, иқтисодий-математик усуллар, ҳисоблаш техникаси ва ЭҲМ (катта ва кичик, шахсий ЭҲМ, автоматлаштирилган ишчи жойлари — АРМ) соҳаларида маълум билимга эга бўлиши керак.

Ҳар қандай ечимни ишлаб чиқиш ва уни қўллаш учун корхона ва унинг бўлинма раҳбарлари, баъзи масалалар-

ни, саволларни ечиш учун ҳамда буларни хўжалик-ишлаб чиқариш фаолиятига қўллаш учун, ўз-вақтида ва аниқ улар фаолиятидаги натижаларнинг мажмуини таҳлил қилиш маҳоратига эга бўлишлари лозим. Бунинг учун менежмент бутун корхона режасига (давлат буюртмасига) асосланиб, ҳар бир бўлинмаларга режали топшириқлар бериш учун режанинг назарий ва услубий илмий ишланмаси ва далилланиши билан ишлай билмоғи керак (19-расм).

Ҳар қандай иқтисодий ёки хўжалик масалалари бир неча усуллар билан ечилиши мумкин, лекин менежмент ўз ходимларининг шу масалаларни ечиш йўллари тўғрисидаги фикрларини билиши ва умумий манфаатга асосланиб ечим қабул қилиши керак. Бунда у исталган самардорликка эришиш учун бир бутунни бўлакларга бўлиши ёки бўлакларни бир бутунга йириклаштириши керак ҳамда ўзининг истиқболини кўра билиши ва масаланинг

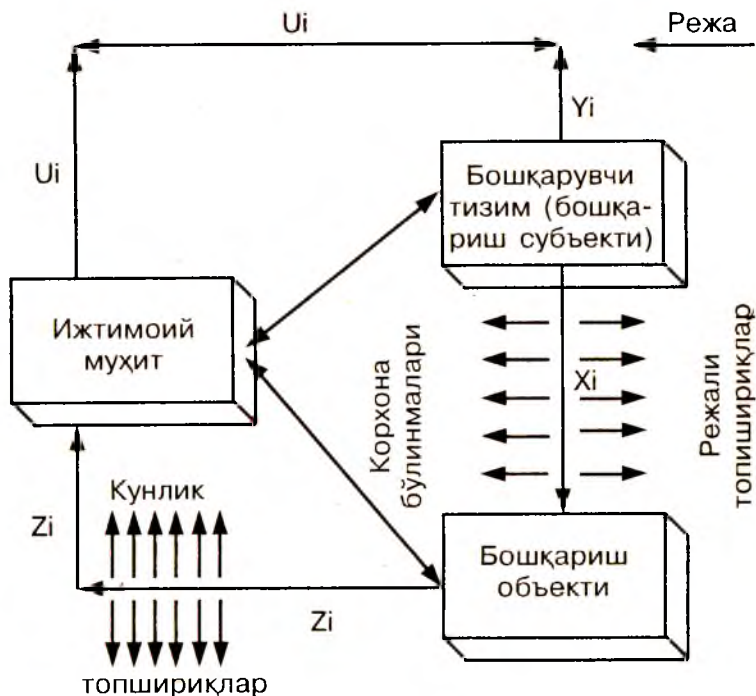

19-чизма. Жавоб қайтишли бошқариш

ечилиши натижасини у ўзининг ходимларига етказиши лозим. Бекорга айтишмайди, биринчи раҳбар нимага эришса, ҳаммаси яхшиликка, ҳамма бўлим ва бўлинмаларнинг раҳбарлари (менежерлар) теппа тенг бўлиб олишади, ёмон оқибат учун эса фақат менежмент якка ўзи айбдор бўлади.

Маълумки корхона ишини таҳлил қилишда кўрсаткичларни солиштириш, занжирли ўрин алмаштириш усуллари, индекс усули ва бошқалар кенг қўлланилади. Бу усуллар таҳлил қилинаётган кўрсаткичга омилларнинг таъсир қилишини аниқлаш имконини бермайди, чунки улар стохостик эҳтимоллигига эга. Мисол учун автомобилларни йирик автокорхоналарга йиғиш автомобиллардан фойдаланиш самарадорлигини оширади. Аммо юқорида келтирилган усуллар билан миқдорий таъсирини аниқлаш мумкин эмас, чунки таъсир этиш ўзининг хусусияти бўйича эҳтимоллик омилига киради. Бундай мисоллар кўп. Транспортда хизмат кўрсатишга баҳо белгилаш (тариф)ни эслаб кўринг, бу омиллар автомобиль транспорти ишида катта аҳамиятга эга, аммо ҳозирча корхона фаолиятини таҳлил қилишда буларни эътиборга олинмаяпти.

Мана нима учун ҳужаликни бошқаришда самарали усуллардан бири бўлиб — кўп омилли корреляцион-регрессион усулни қўллаш тавсия этилади. Чунки у энг муҳим ҳодисалар (Y_i) функциясига таъсир қилувчи, кўп сонли муҳим омиллар (X_i) орасидан, берилган вақт оралиғида кўриладиган функцияни ошиши ёки камайишига сабаб бўладиган:

фойда, рентабеллик, даромадлар, ташиш таннархи ва бошқалар асосий омилларни ажратиб олишга ёрдам беради. Бу кўрсаткичларнинг ҳар бири ёрдамида иқтисодий функция (Y_i) техник-иқтисодий, фойдаланишли, сифатли, ижтимоий, ташкилий омиллар (X_i) орқали аниқланиши мумкин.

Ҳар бир таҳлиlining тури ва босқичи ўзининг мустақил усулларини ишлаб чиқиш ҳуқуқига эгадир. Ташиш ҳажми, даромад, юк айланмаси ва шунга ўхшашларни аниқловчи ўз формулалари бор. Кўрсаткичлар қийматини аниқлаб, корхона даромадига таъсир қилаётган асосий омилларни аниқлаш мумкин. Ҳисоблар ЭҲМда дастурига биноан ечилади. Коэффициентларнинг жуфт кор-

реляциясининг таҳлили ҳисоблашнинг мантиқий босқичи бўлиб ҳисобланади. Шулар бўйича омиллар, жуфт корреляцияларнинг коэффициентларининг қиймати аниқланади ($r_{ij} < 0,75—0,99$). Бу изланаётган ҳодиса мультиколлениарностнинг таъсирини йўқотиш учун зарурдир. Математик қонунлар $0,75—0,99$ дан юқори бўлган икки омилдан бирини чиқаришни талаб қилади.

Таҳлил қилишдан ташқари, ушбу кўп омилли андозани шу андозага кирган бош омилларни башорат қилиш учун ишлатиш мумкин.

12.3. Келажакдаги эҳтиёжларни тасаввур қила билиш

Илмий асосланган режанинг ишланмаси

Корхонанинг илмий асосланган режасининг, меъёр ва меъёрономаларининг истиқболга ишланмалари менежментдан бутун бир корхона ва унинг бўлинмалари ишларининг асосий кўрсаткичларини башорат қилиш назариялари ва амалиётининг билимларини талаб қилади. Бозор муносабатлари шароитида шундай режалаштириш илмий бўлиши мумкинки, агар у пухта ишлаб чиқилган иқтисодий, техникавий, ижтимоий, демографик ва бошқа олдиндан айтишга асосланган бўлса.

Башорат қилиш жорий ва ўрта муддатли режаларни илмий асослаш учун, қаралаётган даврда топширилган режанинг бажарилишини таъминлайдиган техник-иқтисодий, техник-фойдаланишли, ижтимоий кўрсаткичларни белгилашда менежментнинг зарур босқичи ва қуроли бўлиб хизмат қилади. Шунини таъкидлаш керакки, режа ва башорат тушунчалари айнан ўхшаш бўлмаса ҳам, уларнинг бирини иккинчисига қарама-қарши қўйиш мақсадга мувофиқ эмас. Башорат қилиш ва режалаштириш иқтисодиётни режали бошқаришнинг бутун бир тизимининг бўгинлари, босқичлари бўлиб, корхонани икки томонлама бошқаришнинг ягона жараёни бўлиб хизмат қилади.

Илмий башоратсиз на фақат узоқ муддатга, ҳатто бир йилга ҳам асосланган режа ишлаб чиқиш мумкин эмас.

Башорат қилишни режалаштириш учун тайёрлов босқичи деб ҳисоблаш керак, яъни башорат режага кирмайди, унинг таркибий қисми ҳам эмас, балки илмий асосланган режа ишланмасининг воситаси бўлиб хизмат қилади.

Режалаштиришда энг муҳими — режали ечим қабул қилишларни асослаб бериш, яъни режалаштиришнинг усуллари ва андозалари — бу ечим қабул қилишларнинг усуллари ва андозалари.

Башорат қилиш доимий стахаостик эҳтимоллик бўлгани учун келажак билан боғланган. Шунинг учун иқтисодий башорат эҳтимоллик хусусиятига эга. Демак, башорат қилиш усуллари ва андозалари ҳам ўз хусусиятига кўра иқтисодий тахмин (мўлжал) ва таҳлил этишга ҳамда ишланмасига кўра мослашган бўлиши керак, яъни эҳтимоллик назарда тутилиши керак.

Башорат қилишнинг мақсади иқтисодиётнинг асосий ва умуман келгусидаги тараққиёт йўналишини айтиб бериш учун ҳамда ҳозирги ҳолатини келажак давр нуқтаи назаридан баҳолашдан иборатдир; режалаштиришнинг вазифаси — қачонлардир белгиланган маълум мақсадларга эришиш бўйича энг муҳим омилларнинг ишланмасидан иборатдир.

Иқтисодий башорат — бу маълум тахмин (мўлжал, гипотеза), келажакда иқтисодий жараёнларнинг боришига маълум эҳтимоллик баҳоси.

Башорат қилишдан режалаштиришга ўтиш, ўз навбатида иқтисодий мақсадларни аниқлашда башорат натижаларининг баҳолашни, кўрсаткичларни оптимал ўсиш тезлигини танлаб олиш ва зарур маблағлар топишни мўлжаллайди.

Башорат қилиш асосида истиқболга режалаштириш бошқичма-бошқич амалга оширилади. Аввало башорат қилиш натижаларидан келиб чиқиб, бўлажак даврнинг сўнгги йилига бизнес-режа ишлаб чиқилади. Сўнгра ўрта йиллик ўсиш суръатлари ҳисоблаб чиқилади ва қолган йиллар учун бизнес-режалар тузилади.

Бошқариш ечимларини ўз вақтида (мавридида) қабул қилиш учун бизнес-режанинг ўзининг бажарилиши башорат қилинади (огоҳлантирувчи башоратдир).

Башорат қилиш ва келажакка режалаштириш ўзаро чамбарчас боғланган ва умумий хусусиятига эга, умумий қонуниятлар шаклида фақат ўртача намоён бўлувчи иқтисодий қонунларнинг талабларини ҳисобга олади, бизнес-режа эса — қўйилган масалаларга эришиш учун зарур бўлган омилларни белгилайди.

Агар башорат қилиш оқибатида салбий мойиллик (йўналиш, интилиш) аниқланса, у ҳолда бизнес-режада уларни бетарафлаштириш учун чоралар белгиланади.

Башорат қилишнинг асосий вазифаларига қуйидагиларни киритиш мумкин:

иқтисодий тараққиётнинг шаклланиб бўлган қонуниятлари ва мойиллик (йўналиш)ларини аниқлаш ва таҳлил қилиш;

иқтисодий тараққиёт йўналишларининг бўлажакдаги таъсирларини баҳолаш ва уларнинг ижобий ва салбий оқибатларини ҳисобга олиш;

ўзининг ечимини талаб қилаётган иқтисодий вазиятларни, янги муаммоларни олдиндан кўра билиш;

истикқболда тараққиётнинг мумкин бўлган муқобилларини аниқлаш;

иқтисодиётнинг ривожланишига фаол таъсир этувчи энг қулай режали ечим қабул қилиш ишланмасида ҳар томонлама асосланган йўналишларни танлаш учун маълумотлар тўплаш.

Ушбу вазифалар турли усуллар ва андозалар билан ЭҲМда ечилади. Ҳозирги вақтда башорат қилишнинг 230 дан зиёд усуллари, йўллари, андозалари маълум. Улардан кенг тарқалганлари:

ўтган айланмага асосланиб башорат қилиш;

башорат қилишнинг экстрополяция усули;

экспоненциал текислаш усули (миллий даромад, меҳнат унумдорлиги ва бошқаларни белгилашда қўлласа бўлади);

харид қилиш ҳажмига ўзгаришлар киритадиган омиллар, даврлар қонуниятларининг таҳлили;

меъёрий усул (башорат қилинаётган жараённинг айрим ўлчамлари қандайдир меъёр кўринишида берилади);

корреляция таҳлили, яъни корхона ресурсларини харид қилишга таъсир қиладиган статистик омилларни аниқлаш;

андозалаш (мантиқий, ахборотли, математик ва бошқалар);

пировард фойдаланиш таҳлили;

эксперт баҳолаш усули (“дельфий”, “ақлий ҳужум” усули, морфология ва бошқалар);

синаладиган маркетинг.

Экстрополяция башорат қилишнинг илмий усули бўлиб, уни қўлланиш холис мавжуд бўлган катта тизимнинг инерциясини ҳисобга олишга асосланган, буни барча қурилиш тажрибаларида исботланган. Иқтисодиёт тизими учун бу қонун қисқа муддат ичида мумкин бўлмаган чеклагич воситалар билан тизимни тубдан хулқини ўзгартириш имкониятсизлиги ифодаланadi. Масалан, Тошкент йўловчилар ташийдиган автокорхоналарининг даромадини 2—3 марта ошириш мумкин эмас (ташиш тарифини ошириш бундан истисно), чунки шаҳар аҳолиси ва унинг транспортдан фойдаланувчи қисми бир йилда 2—3 марта кўпайиб қолмайди.

Корхонада меҳнат унумдорлигини башорат қилишда экспоненциал текисловчи (силлиқловчи) усул қўлланилиши мумкин, бунда ижтимоий омиллар муҳим ўрин тутади (малакасини ошириш, ходимлар қўнимсизлиги, касбни қўшиб олиб бориш, ўз меҳнатидан қониқиш, ижодий фаоллик, меҳнат фаоллигининг даражаси, жамоада муҳитининг даражаси, жамият ишларидаги фаоллигининг даражаси, жамият манфаатларига қарши ҳаракатларининг даражаси, ишга бориш ва ишдан қайтишда транспорт хизмати билан таъминланиши, турар жой билан таъминланишининг даражаси, маънавий рағбатлантирилиши, бошқаришда демократлашганлик (халқпарварлик) даражаси, ходимларни меҳнат ва дам олиш шароитларини яхшилаш, техника хавфсизлигининг даражаси ва меҳнатни муҳофаза қилиш даражаси, ёш ишчиларнинг шароитга мослашишини тезлаштириш, ходимларнинг касб даражаларини ўстиришга бўлган шароит, ходимларнинг маданий ва ижтимоий даражаси, маданий-маиший хизмат қилиш даражаси, корхонанинг ўзида хизматчиларга тиббий хизмат кўрсатиш даражаси, болалар ва соғломлаштириш оромгоҳи билан таъминланиш даражаси, жамоа аъзоларининг ёш бўйича таркиби ва шунга ўхшашлар).

Бу ижтимоий омиллардан қаралаётган давр ичида менежмент ўз сезгиси, ақл-идроки билан аниқлагани, асосий омил бўлмай қолиши мумкин. Бу ерда асосий иқтисодий омилларни истиқбол учун чуқур кўп омилли таҳлил ва башорат қилиш керак.

ПЕРТ усулига асосланadиган эҳтимолликни стандарт тақсимлаш усули, яъни режалаштириш ва бошқариш усул-

лари ва турли андозалардан фойдаланиб режани баҳолаш ва қайта кўриб чиқиш усули. Башорат қилиш усулининг моҳияти қуйидагидек. Тажриба йўли билан харид қилишнинг уч кўринишдаги башорати аниқланади: О — оптимистик белгилаш, М — эҳтимоли юқори бўлган белгилаш ва Р — харид қилишнинг белгиланишини пессимистик баҳолаш.

Харид қилишнинг белгиланишини кутилаётган қиймати (ЕР) қуйидаги стандарт формула билан ҳисобланади:

$$EP=(0+4M+P):6=(350+4 \cdot 340+300):6=335 \text{ минг ткм.}$$

Стандарт бўйича оғиши (СО) аниқланади:

$$CO=(J-P):6=(350-300):6=8,33 \text{ минг ткм.}$$

Бу дегани статистикани умумий назариясига мувофиқ ўзгарувчининг энг юқори эҳтимоллик қиймати — сотишни белгилаш (95% эҳтимоллик билан) 335 минг \cdot 8,33 минг ткм оралиқда жойлашган бўлади, яъни 318,34 ва 357,66 минг ткм оралиғида.

У ёки бу усулнинг самарали қўлланилиши муайян шарт-шароитга ва корхонанинг хўжалик фаолиятидаги хусусиятига боғлиқ ҳамда фақат маркетинг бўйича чоратадбирлар тизимида аниқланган бўлиши мумкин.

Эксперт баҳолаш усули тармоқда кенг тарқалган бўлиб, у ҳодисалар ёки жараёнлар айрим томонларининг миқдор ва сифат хусусиятининг алоҳида кўриниши бўлиб, у экспертлар (олимлар ва мутахассис-амалиётчилар) томонидан айтилган фикрлар асосида аниқланади. Эксперт баҳолашнинг шаклланиши параметрларни аниқ ўлчаш мумкин бўлмаган ёки ўлчаш усуллари мавжуд бўлмаганда, параметрларнинг аҳамиятини аниқлаш жуда қимматга тушганда ёки сермеҳнат бўлганда параметрларни ҳисоблаб чиқиш усуллари дан бири. Турли тадбирларни амалга ошириш муддатлари ва харажатлари ва кутилаётган натижалар; фаолиятнинг у ёки бу мақсадларининг қулайлиги (муҳимлиги, аҳамиятлилиги) ва уларга эришиш воситалари шу жумлага киради. Эксперт баҳолаш режали ечимлар қабул қилишда муҳим роль ўйнайди. У индивидуал (шахсий) ва жамоа баҳолардан фарқланади. Шахсий баҳолардан шаклланган жамоа эксперт баҳолаш одатда жуда аниқ ва пухта бўлади. Чунки

унда субъектив хатолар, асосланмаган фикрлар бўлиши эҳти-молини камайтиради. Шахсий баҳони аввалдан саволлар берилган сўров варақаси (анкета) тўлдирилган ҳолда экс-пертдан (бевосита ёки сиртдан) олинади. Экспертнинг фик-рича, турли иккинчи даражали омиллар таъсир кўрсатиши мумкин. Шунинг учун шахсий баҳо, қайта ишлаш экспер-тлар гуруҳини шакллантириш, савол ва жавоблар ЭҲМда махсус усуллар билан аниқланади.

Энди иқтисодий ҳодисаларни башорат қилиш ишлан-маларининг босқичлари ҳақида бир неча фикрлар:

ўрганилаётган жараённинг таҳлили ва унга кўпроқ таъ-сир қилувчи муҳим омилларни аниқлаш;

ўрганилаётган жараён билан танлаб олинган омиллар ўртасидаги сабабли-оқибатли боғланишларни аниқлаш;

ўрганилаётган жараённинг статистик андозасини ту-зиш;

жараённинг ўзгаришини таҳлил қилиш ва у (ўзгариш) нинг асосий интилишини топиш;

жараёнга таъсир этадиган муҳим омиллар ўзгариши-нинг таҳлили, уларнинг ўзгаришининг мойилликлари ва таъсир даврларини аниқлаш;

жараённи башорат қилиш билан унинг омилларини аниқловчи тизим ўртасидаги боғланишларнинг ўзгариш таркибини аниқлаш, башорат қилиш даврдаги боғланиш таркибини аниқлаш;

жараённи башорат қилиш билан унинг омилларини аниқловчи тизим ўртасидаги боғланишни ўзгариш тар-кибини аниқлаш, башорат қилинаётган даврдаги боғла-ниш таркибини аниқлаш;

башорат қилинаётган жараённинг ўзгарувчанлик ан-дозасини тузиш (қуриш);

кўп омиллик башорат қилишнинг ишланмаси;

башорат қилишдаги хатоларни ҳисоблаш ва ишонч-лилик оралиқларини қуриш.

Башорат қилиш энг аввало илмий асосланган, ўз вақ-тида бўладиган ва ишончли, келажакка режаларнинг ишланмаси учун етарли ҳажмда ахборот сақлаши керак.

**Мутлақо янги хиз-
мат кўрсатишни ба-
шорат қилиш**

Истеъмолчиларнинг расмий талаблари ва афзалликларини кўра билиш ва қондиришдан ташқари,

улар билан муайян тан олинган ва ҳис қилинган яна бир соҳа бор, бу эса маркетингда истеъмолчиларнинг талаблари (эҳтиёжлари, заруратлари)ни таҳлил ва башорат қилишдир. Бугун кўпгина истеъмолчилар ҳали билмайдиган, одамларнинг эҳтиёжлари пайдо бўлиши мумкин. Келажакда (истикболда) эса истеъмолчиларда пайдо бўлиши мумкин бўлган талабларни ишлаб чиқаришнинг умумий тараққиётини боришига, фан ва техника тараққиётининг таъсирига, ижтимоий сиёсатларнинг сезиларли натижаларига ва бошқаларга қараб башорат қилинади. Бунда гап янги бозор тижоратини шакллантириш учун истеъмолчиларнинг хулқлари (ҳолатлари)ни ўрганиш ҳақида, мутлақо янги турдаги хизмат кўрсатишлар ва буюм (маҳсулот)ларга бўлган таклифлардан истеъмолчиларнинг таъсирланишларини таҳлил қилиш ҳақида борапти.

Одатда фан ва техника ютуқлари ижтимоий-иқтисодий шароитларнинг етуқлигидан анчагина олдинда бўлади. Илмий-тадқиқот ва тажриба — конструкторлик ишларининг натижалари янгилик бўлиб амалиётга киргунча, хизмат кўрсатиш турлари ва маҳсулот (буюм)лари тижоратга муваффақиятли ўринларини топгунча ўзига хос босқични босиб ўтади. Масалан, ҳозирги вақтда ҳарбий кафедра ва лабораторияларда эришилган илмий-тадқиқот ва тажриба-конструкторлик ишларининг ютуқлари ва натижалари фуқаролар ишлаб чиқаришида фойдаланилмайдиган даражада. Ваҳоланки, АҚШ, Япония, Жанубий Кореядаги илгор компаниялар коинотни ўзлаштириш учун ишлаб чиқарилган ускуналардан тижорат мақсадларида муваффақиятли қўлламоқдалар. Шунинг учун ҳозирги кунда маркетингнинг вазифаси на фақат истеъмолчиларнинг мавжуд муайян тушуниб етмаган талаблари ва унинг тизимидаги ўзгаришларини башорат қилишдан иборат бўлмай, балки маҳсулотларнинг ишланмалари ва ишлаб чиқаришда шу ўзгаришларни ҳисобга олиш ҳамда одамларни ҳали тушуниб етмаган бўлажакдаги эҳтиёжлари ва уларни илмий-тадқиқот ва тажриба — конструкторлик ишларда ўтказишга тегишли равишда ҳисобга олишдан ҳам иборатдир. Бу, ҳар қандай янги буюмлар, янги технологиялар ёки энг илгор фан ютуқларини тижоратда муваффақиятли маҳсулотга айлантиришдаги имкониятлар бозорининг истикболдаги тараққиётини баҳолашда калитли унсур бўлиб хизмат қилади.

Замонавий маркетинг илмий-тадқиқот ва тажриба — конструкторлик ишларини ўтказишга, янгиликларнинг ишланмаси ва қўлланилишига бошқача йўлни талаб қилади. Бунда изланишнинг йўналишларини олим ёки муҳандисларнинг фикри билан олдиндан аниқланмай, балки истеъмолчиликнинг афзаллик тизимларини алмаштириш ва уни тараққий эттириш, янги талаблар ва одамларнинг эҳтиёжларини кўра билишни талаб қилади.

Агар авваллари ишлаб чиқарувчи (хизмат кўрсатувчи) фақат технология соҳасидаги тараққиёт мойиллигини илмий-тадқиқот ва тажриба — конструкторлик ишларининг йўналишлари билан боғлаган бўлса, эндиликда одамзод эҳтиёжларининг тараққиётини ўрганиш муҳимроқ бўлиб қолмоқда.

Рақобатчилик шароитида савдо айланмаси, сотилган маҳсулотнинг ҳажмининг ўсиши, бажарилган транспорт ишлари — энг муҳим кўрсаткич, ҳужалик фаолиятида бош самарадорлик мезони.

Такрорлаш учун саволлар

1. Режалаштириш жараёни деганда қандай талқин берилган?
2. Умумий режа бўйича белгиланган даврда ечим қабул қилиш усуллари қандай изоҳланади?
3. Режалаштириш таълимотининг моҳияти нимада?
4. Режалаштиришнинг илмийлиги нималарни кўзлайди?
5. Режа тузишнинг вариантлари деганда нимани тушунасиш?
6. Корхона тузилиши бирламчими ёки режанинг тузилиши-ми?
7. Таваккаллик билан таваккаллик вазиятининг фарқи нимада?
8. Таваккалликни баҳолаш усуллари нималар билан тавсифланади?
9. Бошқариш билан режалаштириш орасида қандай боғлиқлик бор?
10. Нима сабабдан режа тузиш тамойилларига алоҳида эътибор берилади ва улар нималардан иборат?
11. Бошқариш жараёнида иқтисодий ҳодисаларнинг кўп омиллилиги менежментга қандай алоқаси бор?
12. Бўлинмаларнинг режасини корхона режасига асосланиб тузадими ёки аксинчами?
13. Жавоб қайтишли бошқариш деганда нимани тушуниш керак?

14. Илмий асосланган режанинг ишланмасида башорат қилишга қандай ўрин берилади?

15. Режалаштириш жараёнидан кейин башорат қилишга ўтиладими ёки ўзгачами?

16. Башорат қилишнинг вазифаларига нималар киради?

17. Башорат қилишнинг қандай усуллари биласиз?

18. Иқтисодий ҳодисаларни башорат қилиш ишланмаларининг босқичлари нималарни талаб қилади?

19. Мутлақо янги хизмат кўрсатишни башорат қилиш нимага керак?

13-б о б . ТРАНСПОРТ ВА ТЕХНИКА ХИЗМАТИ КЎРСАТУВЧИ КОРХОНАЛАРНИНГ ИШЛАБ ЧИҚАРИШ ФАОЛИЯТИНИ РЕЖАЛАШТИРИШ

13.1. Корхонанинг ишлаб чиқариш-хўжалик фаолияти ва унинг стратегик ва тактик ишланмаси

Бизнес-режанинг ишланмаси Бизнес кенг маънода қонуний йўл билан даромад топишга қаратилган фаолиятдир. Унинг энг асосий унсури тадбиркорликдир. Тадбиркор ниятларини амалга ошириши учун аввало нималарга қизиқишларини аниқлаб олишларида бизнес-режа ёрдам бериши мумкин. Бизнес-режа тадбиркор ният қилаётган бозор билан шуғулланадиган ҳар бир унсурини пухта ўрганишга мажбур қилади. Чунки ҳар бир корхона (ташкilot, фирма) келажакда молиявий, моддий, меҳнат ва ақлий салоҳият каби неъматларга бўлган эҳтиёжни қандай бўлишини кўра билиши керак. Шу билан бирга корхона ўзининг иш жараёнида мавжуд воситалардан самарали фойдаланишни аниқ ҳисоблай билиши керак.

Бизнес-режани ишлаб чиқишдан мақсад — корхонанинг хўжалик фаолиятини бугуни ва эртаси бозор эҳтиёжларига мос равишда ва керак бўладиган неъматларни олиш имкониятлари билан режалаштиришдир. У бир неча (9, 11, 21, 22) асосий бўлимлардан иборат. Масалан, 9 бўлимдан иборат бўлган бизнес-режа қуйидагилар: товарнинг тавсифи, вазифаси ва таркиби; товар сотиладиган бозор баҳоси; товар сотиладиган бозордаги рақобат; маркетинг режаси; ишлаб чиқариш режаси; ташкилий схема; юридик режа; фаолиятни суғурталаш; лойиҳани маблағ билан таъминлаш.

Бизнес-режа тадбиркорга қуйидаги асосий масалаларни ечишга ёрдам беради:

корхона фаолиятининг муайян йўналишлари, мақсадли бозорларни ва ушбу бозорларда корхонанинг ўрнини аниқлаш;

корхонанинг узоқ муддатли ва қисқа муддатли мақсадларини, уларга эришишнинг стратегия ва тактикасини таърифлаш. Стратегияни амалга оширувчи шахсни аниқлаш;

корхона томонидан истеъмолчиларга кўрсатиладиган хизмат ва маҳсулотларнинг таркибини танлаш ва кўрсаткичини аниқлаш, уларни яратиш ва амалга ошириш бўйича ишлаб чиқариш ва савдо харажатларини баҳолаш;

корхонада мавжуд ходимларга мос уларнинг меҳнат шароити, қўйилган мақсадларга эришиш учун зарур бўлган меҳнат шароитини аниқлаб олиш;

бозор, реклама, сотувчини рағбатлантириш, нарх-навоми шакллантириш, ишлатиш ёки сотиш каналларини ўрганиш бўйича корхона маркетинг омилларининг таркибини топиш;

корхонанинг молиявий ҳолатини аниқлаш ва мавжуд молиявий ва моддий неъматлар имконияти билан қўйилган мақсадларга мос равишда эришишини баҳолаш;

бизнес-режада амалий бажарилиши керак бўлган ишларга “халақит берувчи тошлар”ни олдиндан ҳисобга олиш.

Бизнес-режалаштиришнинг асосий афзаллиги шундаки, тўғри тузилган бундай режа келажакда корхонага истиқболли ривожланишига имкон беради. Оқибатда сармоя қўйиш керакми ёки керакмасми, харажатлар оқланадими, даромад келтирадими деган саволларга жавоб олинади.

Бизнес-режа ками билан 3—5 йилга тузиладиган ҳужжат. Биринчи ва иккинчи йиллари учун асосий кўрсаткичлар чорак (кварталлар, иложи бўлса ой) миқёсида бўлиб бериш тавсия этилади. Учинчи йилдан бошлаб, йиллик кўрсаткичлар билан чегараланиш мумкин.

Бизнес-режани тайёрлашда бериладиган асосий тавсия — бу қисқалик ёки лўндалик, яъни режанинг ҳар бири бўлими бўйича фақат энг муҳимини баён қилиш; ўқиб чиқиш ва тушуниш учун осон бўлсин. Бизнес-режа ишонарли, лўнда бўлиши керак, тақризчида қизиқиш уйғота олсин. Бизнес-режанинг тузилиши ишланмани ишлов-

чининг малакасига ҳам боғлиқ. Одатда стандарт бизнес-режада қуйидагилар бўлиши шарт:

корпорация ёки компаниянинг умумий изоҳланиши (маҳсулот ва хизмат кўрсатиш, бошқариш ва ташкил этиш, сармоя ва компаниянинг юридик шакли);

маркетинг-режа;

ишлаб чиқариш режа;

молия режаси;

иловалар.

Умумий изоҳланишда компаниянинг асосий фаолият кўринишлари ва тавсифи ўз ифодаларини топиши муҳимдир. Тадбиркор бу бўлимда хизмат кўрсатишнинг вазифасини тўғри таърифлаши, тавсифини бериши, кўрсатиладиган хизмат қандай эҳтиёжларни қондиришини таҳлил қилиши, уни шунга ўхшаш бошқа хизматлар билан қиёслаши ҳамда янги жорий этилаётган хизмат кўрсатишнинг афзал томонларини муфассал баён этиши керак. Бундан ташқари, ушбу бўлимда қуйидаги саволларга жавоб келтириш мақсадга мувофиқ: компания хизмат кўрсатиш соҳасида фаолият кўрсатадими ёки ишлаб чиқаришдами, савдодами; қаерга жойлашган; қайси географик чегарада ўзининг бизнес фаолиятини ривожлантиришни режалаштирмоқда. Муҳими, компаниянинг тараққий даражаси қандай поғонада; корхона хизмат кўрсатиш тури бўйича ишланмага эгами; маркетинг фаолият кўрсатаётганими; фаолият миқёсини кенгайтириш истаги борми.

“Сармоя ва компаниянинг юридик шакли” бўлимида қандай юридик шаклдаги фирма танланиши, қанча сармоя кераклиги ҳақида менежер маълумот беради.

Энг муҳими-бизнеснинг стратегик ва тактик мақсадлари аниқ ва тўғри ифодаланишидир.

Амалий режалаштириш тамойиллари

Бизнес-лойиҳа (мақсадга эришиш учун маълум даврга мўлжалланган корхонанинг ривожланишига ўзаро боғлиқ бўлган харажатлар мажмуи)га киририлган масала алоҳида ишлардан ташкил топган. Ҳар бир ишни бажаришга пул ва вақт сарфланади ва амалий лойиҳанинг тугашида ҳар бир иш ўзининг ҳиссасини қўшади.

Бизнес-лойиҳа раҳбари лойиҳаларни бошқариш назариясининг қонунлари: ҳамма қабул қилинган ечимлар лойиҳа мақсадларининг эришишига қаратилган; лойиҳанинг фақат қолган қисмини бошқариш мумкин. Бундан мақсад бизнес-лойиҳанинг мақсадлари ҳаммага тушунарли бўлиши ва ҳамма томонидан қабул қилиниши керак дегани.

Бизнес-лойиҳанинг раҳбари кутилмаган ҳолатларнинг пайдо бўлишини режада ҳисобга олиши керак. Бунинг учун маълум имконият ва резервга эга бўлиши лозим. Агар аввалдан етарли резерв воситалари ва вақтга чора кўрилган бўлса, у ҳолда лойиҳа муваффақиятли бажарилади.

Қолган ишлар ҳақида маълумотлар аниқлангач, режада ўзгаришлар бўлиши мумкин. Бу ҳолатда тадбиркор режани яхшироғига ўзгартиришга тайёр бўлиши керак. Агарда бажарилаётган иш лойиҳани ярмида бўлиб, бошланғич режада бораётган бўлса, бу ҳол унчалар яроқли эмас. Яхшироқ режада бошқа иш дастури ва сметада, аммо ўша охириги муддат ва умумий харажатлар йиғиндисидан олиб бажариш керак бўлади. Амалий режа барча қабул қилинган ечимлар (нима қилинган бўлиши керак эди, ким бажаради ва қандай қилиб)ни жамлайди.

Жорий режа лойиҳадаги мақсадларга эришиштиришга ишонса, ўзининг ечимини қуйидаги кетма-кетликда давом эттиргани маъқул:

ечим қабул қилинганлигининг кераклигини аниқлаш;
вариантлар рўйхати;

ҳар бир вариант натижаларини баҳолаш;

яхши вариантни танлаш;

танланган вариантни амалда жорий этиш.

Резервларни танлаш, уларнинг муайян шароитга мос келиши амалий режалаштиришнинг муҳим тамойиларидан бири.

Амалий режалаштиришни амалга ошириш учун алоҳида тоифадаги раҳбар бўлиши керак.

Тадбиркор ўз ниятларини амалга ошириши учун раҳбарлик қилиш санъати, ҳар бир жараён ҳолатига ечим қабул қилишда маълум ҳаракатнинг ҳар қандай қоидаси, бошқача қилиб айтганда корхонанинг ривожланишидаги энг муҳим масалалар ва йўналишларни ажратиш ва уларни

амалга ошириш механизмини ишлаб чиқиши керак ва бу эса бизнес-режанинг асосий мазмунини ташкил этади.

АТКларда асосий ёки стратегик ишланма юк ва йўловчи ташишдан иборат бўлса, аҳоли автомобилларига ТХК корхоналарида — автомобилларга ТХК ва ЖТ дир. Корхона стратегиясини аниқлашда раҳбарият бозордаги корхонанинг ҳолати билан боғлиқ бўлган учта масалага дуч келади: қайси бизнесни тугатиш; қайси бизнесни давом эттириш; қайси бизнесга ўтиш. Бу масалаларни қуйидаги босқичда ечиш мақсадга мувофиқ. Аввал маъмурий масалалар орасида устунлигини ўрнатиш керак. Сўнгра танланган стратегия билан корхона ичидаги жараёнлар орасида мослик ўрнатиш мақсадга мувофиқ ва ниҳоят, корхонани бошқаришда сардор ёки раҳнаманинг услуги ва ёндашиши стратегияни амалга ошириш билан танлаш ва келтиришда мослиги ҳал қилувчидир.

Стратегик режа узоқ муддатга мўлжалланса, унинг қисқа муддатлиси — тактикадир ёки жорий режадир. Тактика — бу муайян шароитда қўйилган мақсадларга эришиш учун қўлланиладиган усуллар. Ҳарбий фан нуқтаи назаридан айтганда жанг майдонида қўлланиладиган усуллардир.

13.2. Автомобиль транспорти корхонасининг тактик режаси

Умумий ҳолатлар Корхонанинг ишлаб чиқариш дастури корхона қувватини ҳисобга олган ҳолда ҳисоблаб чиқилади. Лекин шуни унутмаслик керакки, ҳар бир турга кирувчи корхоналар ва ҳатто турнинг таркибига кирувчи корхоналарнинг ишлаб чиқариш дастурлари ўзига хос мазмун ва усулларни ишлата билиш жараёнидир. Бу эса, тадбиркордан чуқур иқтисодий, техник, технологик, ижтимоий ва ташкилий билим талаб қилади.

Корхонанинг қуввати деганда нима тушунилади? Маълумки, АТК (юк ташувчи, йўловчи ташувчи — автобус ва енгил автомобиль корхоналари; шаҳарда, шаҳар четида, шаҳарлараро, мамлакатлараро, аралаш ва махсус корхоналар), автомобилни (йўл қурилиш машиналарини)

таъмирлаш корхонаси (катта, ўрта ва кичик заводлар ва таъмирлаш устахоналари), автомобилга техника хизмати кўрсатиш тизимининг корхонаси (СТОА — автомобилга техника хизмати кўрсатиш шахобчаси, САЦ — махсус автотурақ ва ҳар хил устахоналар), автомобиль ёнилғиси қуйиш шахобчаси (АЗС) ва шунга ўхшаш корхоналар ўзининг махсус ишлаб чиқариш қувватига ва ўзига хос дастурига эга. Ҳар бир корхона ўзининг ишлаб чиқариш ташкилий тузилиши ва ишлаб чиқариш маҳсулоти (иши, хизмат кўрсатиши) бўйича бир-биридан катта фарқ қилади.

АТК мураккаб хўжалик бўлиб, бир вақтда икки турдаги, ammo бир-бирига боғлиқ вазифаларни бажаради. У кўпгина ишлаб чиқариш қисмларидан ташкил топган. Улардан бири — транспорт хизматини ёки ишини амалга ошириш, бошқаси — автомобил ва автопоездларнинг техник ҳолатини соз қилиб сақлаб туриш. Шу сабабли АТКнинг ишлаб чиқариш қуввати икки кўринишда: транспорт иши соҳасида, буни АТКнинг таший олиш қобилияти дейилади; автомобиль ва автопоездларни транспорт ишига техник тайёрлигини таъминлаш соҳасида, буни АТКнинг моддий-техник базасини (қўзғалмас қувват) ишлаб чиқариш қуввати дейилади.

Транспорт ишининг маҳсулоти шартли равишда бажарилган йўловчи-километр ёки тонна-километр ҳамда маълум шароитда ташилган йўловчилар ёки тонна миқдорлари билан ифодаланади. АТКнинг ишлаб чиқариш қисмлари ёки бўлинмаларининг маҳсулоти эса транспорт воситаларининг техник тайёрлиги ва улардан фойдаланишга етарли шароит билан таъминлашга хизмат қилувчи автомобилларнинг умумий босиб ўтган километр масофасининг миқдори билан баҳоланиши мумкин.

Шундай қилиб, АТКнинг икки кўринишда ишлаб чиқариш қуввати бор: булардан бири корхонанинг ишлаб чиқариш қуввати асосий фаолияти соҳасида — транспорт иши ёки таший олиш қобилияти деб аталади. У эса, корхонанинг “чиқиш” маҳсулотини тавсифлайди ва транспорт ишида (ткм, йўлов-км) ифодаланади. Иккинчиси, транспорт ишига автомобилларнинг техник тайёрлигини ва уларга топширилган умумий масофани босиб ўтиш қобилиятини таъминлайдиган воситалар билан аниқланади. Уни

АТКнинг ишлаб чиқариш қуввати (модий-техника базанинг кўзгалмас қисмининг қуввати) деб аталади.

АТКларни ташкил этиш, танлаш, лойиҳалаш каби жараёнларда ташиладиган юклар ва йўловчиларнинг ҳажми ва номлар — бошланғич маълумот ҳисобланади. Улар автомобиль ва автопоездларнинг таркибий тузилиши ва техника хизмати ва таъмирлаш бўйича ишлаб чиқариш қувватини аниқлайди. Ишлаб турган АТКда эса нисбатан қаралганда ишлаб чиқариш қуввати билан таший олиш қобилияти чекланади ва унинг функцияси ҳисобланади. Ишлаб турган АТКнинг ишлаб чиқариш қувватини топиш учун унинг ишлаб чиқариш номларини билиш лозим. Ушбу номенклатура (тасниф) автомобиль ва автопоездларга техника хизмати кўрсатиш ва таъмирлаш ишларининг турлари билан аниқланади.

Демак, АТКнинг ишлаб чиқариш қуввати деганда, автомобиль ва автопоездларга техника хизмати кўрсатиш ва жорий таъмирлаш бўйича ускуналарни тўла куч билан ишлаши, ишлаб чиқариш майдонларидан ва ишлаб чиқаришни ташкил этишда илғор шакллардан қулай фойдаланиш шароитида максимал иш ҳажмини бажаришдаги ишлаб чиқаришнинг салоҳияти тушунилади.

АТКнинг ишлаб чиқариш қуввати техника хизмати кўрсатиш ва жорий таъмирлаш минтақаларининг қуввати билан, минтақанинг қуввати — жойлар (цехлар)нинг қуввати, жойлар (цехлар)нинг қуввати — асосий технологик ускуналар ва ишчи жойларининг қуввати билан топилади.

Тактик режалаштириш корхоналарнинг ва ҳўжалик бошқариш органларининг энг қулай режалар тузишга бўлган қизиқишлари ошган шароитдагина самара беради. Бунда бозорнинг иқтисодий механизми ва рақобат барпо бўлиб, ҳар бир корхонанинг мижозлар олдида шартномали мажбуриятларини бажаришдаги жавобгарликлари ошади.

Юк ташувчи корхонанинг ишлаб чиқариш дастурини ҳисоблаш

Корхонанинг ташиш қобилиятини аниқлаш учун дастлаб корхонанинг ихтиёридаги автомобилларнинг ўртача сони, сўнгра ав-

томобилларнинг умумий юк кўтариш қобилияти, маркалари бўйича ва умуман корхона бўйича ҳисобланади.

Корхонанинг рўйхатидаги автомобилларнинг ўртача сони тактик (курашишли) режалаштирилган даврда ва ҳар бир чоракда рўйхатга кўшилиши ва рўйхатдан чиқарилишини ҳисобга олган ҳолда қуйидагича ҳисобланади:

$$A_{\text{сп}} = [(A_{\text{н}} - A_{\text{в}}) D_{\text{к}} + A D_{\text{п}} - A D_{\text{в}}] / D_{\text{к}}, \text{ дона,}$$

бунда $A_{\text{н}}$ — тактик режалаштирилган (йил бошидаги) автомобиллар сони, дона; $A_{\text{в}}$ — рўйхатдан чиқарилган автомобиллар сони, дона; $D_{\text{к}}$ — бир йилдаги календарь (тақвим) кунлари сони; $A D_{\text{п}}$, $A D_{\text{в}}$ — мос равишда корхона рўйхатига қўшилаётган ва чиқарилаётган автомобилларнинг корхонада бўлган автомобиль кунлари.

Автомобилларнинг умумий юк кўтариш қобилияти, уларни юк кўтарувчанлик меъёрини ҳисобга олган ҳолда, умуман корхона ва алоҳида маркалари бўйича топилади ($q_{\text{об}}$).

Автомобилларнинг умумий юк кўтариш қобилияти корхонанинг ишлаб чиқариш қувватини характерлайди. Бир вақтнинг ўзида рўйхатдаги автомобилларнинг ўртача сони ва корхонанинг ишлаб чиқариш қувватини ҳисоблаш билан жорий йил учун рўйхатдаги ўртача бир автомобиль-тоннага тўғри келадиган, кутилаётган унумдорлик бўйича тоннада ва тонна-километрда маълумотлар тайёрланади. Бунда ҳаракатдаги автомобиллардан фойдаланиш бўйича эришилган техник-эксплуатацион кўрсаткичлар ва уларни яхшилаш имкониятлари ҳисобга олинади. Бу ҳолатда қуйидаги техник-эксплуатацион кўрсаткичлар кўзда тутилади.

Автомобилларни ишга чиқариш коэффициенти ($\alpha_{\text{б}}$).

$$\alpha_{\text{б}} = A D_{\text{з}} / A D_{\text{х}},$$

$A D_{\text{з}}$ — автомобиллардан фойдаланишдаги автомобиль · кунлар; $A D_{\text{х}}$ — корхонадаги автомобиль · кунлари.

Автомобилларнинг техник тайёрлик коэффициенти ($\alpha_{\text{т}}$)

$$\alpha_{\text{т}} = A D_{\text{т}} / A D_{\text{х}}$$

$$A D_{\text{т}} = A D_{\text{х}} - A D_{\text{то}} - A D_{\text{тр}}$$

$A D_{\text{т}}$ — техник тайёр автомобилларнинг автомобиль · кунлари; $A D_{\text{то}}$, $A D_{\text{тр}}$ — мос равишда автомобилларга техника

хизмати кўрсатишда, жорий таъмирлашда бўлган автомобиль кунлари.

Автомобилларнинг бекор турган автомобиль кунлари T_0 , T_P , дам олиш ва байрам кунларини ўз ичига олади.

$$A_{Д_{пр}} = A_{Д_{т0}} + A_{Д_{тP}} + A_{Д_{в}},$$

$A_{Д_{в}}$ — автомобилларнинг дам олиш ва байрам кунларида бекор турган автомобиль кунлари.

Автомобиллардан фойдаланишдаги автомобиль кунлари

$$A_{Д_3} = A_{Д_x} - A_{Д_{пр}}$$

Корхона бўйича автомобилларнинг босиб ўтган масофасидан фойдаланиш коэффиценти (β) юк юборувчилар ва юк қабул қилувчиларнинг ўзаро жойлашуви, юк ташишни ташкил этишда мумкин бўлган оқилона йўналишларни тузиш қарама-қарши томонга автомобилларни юклаш ва бошқаларни ҳисобга олган ҳолда автомобилларнинг маркалари бўйича аниқланади.

$$\beta = L_{гр} : L_{об},$$

бунда $L_{гр}$ — автомобилнинг юк билан босиб ўтган масофаси, км; $L_{об}$ — автомобилнинг босиб ўтган умумий масофаси, км.

Юк кўтарувчанлигидан фойдаланиш коэффиценти (γ) автомобилларнинг номинал юк кўтарувчанлигидан фойдаланиш даражасини кўрсатади ва ташиладиган юкнинг турига ва унинг гуруҳига асосланган ҳолда автомобилларнинг маркалари бўйича режалаштирилади. Улар статик ва динамик юк кўтарувчанлигидан фойдаланиш коэффицентларига ажратилади (γ_c, γ_d).

Статик юк кўтарувчанлигидан фойдаланиш коэффиценти режада ташиладиган тоннадаги юк ҳажмини, автомобилнинг юк кўтарувчанлигидан тўлиқ фойдаланиб ташиши мумкин бўлган юк ҳажми нисбатини ифодалайди.

$$\gamma_c = Q_{пл} : Q_{воз} = Q_{пл} : \gamma_n Z_{ег}.$$

бунда $Q_{пл}$ — режа бўйича ташиладиган юкнинг тоннадаги ҳажми, т; $Q_{воз}$ — автомобилнинг юк кўтарувчанлиги-

дан тулиқ фойдаланиб ташилиши мумкин бўлган юкнинг ҳажми, t ; $\gamma_{\text{н}}$ — автомобилнинг юк кўтарувчанлик меъёри, t ; $Z_{\text{ег}}$ — режалаштирилган ёки ҳақиқий юкли қатновлар сони.

Автомобилларнинг юк кўтарувчанлигидан динамик фойдаланиш коэффициенти:

$$\gamma_{\text{д}} = P_{\text{пл}} : P_{\text{воз}} = P_{\text{пл}} : \gamma_{\text{н}} l_{\text{гр}}$$

Автомобилларнинг юк кўтарувчанлигидан фойдаланиш коэффициентини ошириш бўйича қилинадиган чора-тадбирлар асосан ташкилий тавсифга эга бўлади ва автомобиллар турини ва андозасини қулай танлашдан, шатаклар ва ихтисослаштирилган транспорт воситаларидан фойдаланиш, платформа бортларини кўтариш ва бошқалардан иборатдир.

Автомобилнинг топшириқдаги вақти, хизмат кўрсатилаётган мижозларнинг иш вақтига асосланиб ҳамда шу кўрсаткични ҳисобот давридаги даражаси ва автомобилнинг иш вақтини ошириш имкониятларини ҳисобга олган ҳолда топилади. Автомобилнинг топшириқдаги вақти унинг ҳаракатдаги вақти, смена давомида юклаш ва тушуриш жараёнларида туриб қолиш вақти, бошланғич ва охириги масофаларни босиб ўтиш учун кетган вақтлари йиғиндисидан ташкил топади:

$$T_{\text{н}} = t_{\text{дв}} + t_{\text{н-р}} + t_{\text{о}}, \text{ соат,}$$

бунда $t_{\text{дв}}$ — автомобилнинг ҳаракатдаги вақти, соат; $t_{\text{н-р}}$ — юклаш ва тушуриш жараёнларида автомобилнинг туриб қолиш вақти, соат; $t_{\text{о}}$ — бошланғич ва охириги масофаларни босиб ўтиш учун кетган вақт, соат.

Автомобилларнинг ўртача топшириқдаги вақти АТК бўйича қуйидагича аниқланади:

$$T_{\text{н}} = A_3 \cdot T_{\text{н}} / A_3; \quad T_{\text{н}} = A_{\text{Д}_3} \cdot T_{\text{н}} / A_{\text{Д}_3}, \text{ соат,}$$

A_3 — фойдаланишдаги автомобиллар сони, дона.

Автомобилларнинг ўртача топшириқдаги вақтларига асосланиб, автомобилларни фойдаланишдаги режалаштирилган автомобиль · соатлари ҳисобланади:

$$AЧ_3 = AД_3 \cdot T_n, \text{ авт. соат.}$$

Харакатнинг ўртача техник тезлигини режалаштириш учун жорий йилдаги ҳисобот маълумотларини таҳлил қилиш ва бизнес-режада ва ишлаб чиқаришни ташкил қилиш режасида шу кўрсаткични кўтаришга бағишланадиган чора-тадбирларни ҳисобга олиш зарур. Ҳаракатнинг ўртача техник тезлигини ҳисоблаш формуласи қуйидаги кўринишга эга:

$$V_T = L_{об} : AЧ_{дв}, \text{ км/соат,}$$

бунда $L_{об}$ — автомобилларнинг босиб ўтган умумий масофаси, км; $AЧ_{дв}$ — автомобилларнинг ҳаракатдаги автомобиль · соатлари, соат.

Ҳаракатнинг ўртача техник тезлиги ҳаракатдаги автомобилнинг ҳар бир маркази учун алоҳида ҳисобланади.

Юклаш ва тушуриш жараёнларида автомобилларнинг туриб қолиш вақтларининг меъёри “Автомобиль ҳайдовчиларнинг меҳнатига ҳақ тўлаш ва унумдорлигини ягона меъёрларида” кўзда тутилган. Бу кўрсаткични режалаштиришда жорий йилдаги ҳақиқий юклаш ва тушуриш жараёнларидаги автомобилларни туриб қолган вақтлари ва уларни қисқартириш имкониятларини ҳисобга олиш лозим. Автомобилларни юклаш ва туширишда туриб қолган автомобиль · соатлари қуйидагича ҳисобланади:

$$AЧ_{пр} = AЧ_3 - AЧ_{дв}, \text{ соат}$$

Бир юкли қатновга тўғри келадиган юклаш ва тушуриш жараёнларида автомобилларнинг туриб қолиш вақти

$$t_{п-р} = AЧ_{п-р} : Z_{ер}, \text{ соат}$$

$Z_{ер}$ — юкли қатновлар сони.

Умумий автомобилларнинг туриб қолиш вақти на фақат юклаш ва тушириш жараёнларини ҳисобга олмай, балки шу жараёндаги қўшимча ишлар вақтини ҳам ҳисобга олади. Масалан, ҳужжатларни расмийлаштириш, бортларни очиш ва ёпиш, автомобилларни юклаш ва тушуриш жойларида манёвр қилиш ва шунга ўхшаш технологик элементларни бажаришга сарфланган вақт.

Автомобилларнинг умумий туриб қолиш вақти, I_t юкни юклаш ва тушуриш жараёнлари учун сарфланадиган меъёрдаги вақти режада ташиладиган юкни ҳажмига кўпайтириш йўли билан ҳисоблаб топилади

$$t_{n-p} = N_T \cdot Q_{n-l}, \text{ соат,}$$

N_T — I_T юкни юклаш ва тушуриш жараёнлари учун сарфланадиган меъёрдаги вақти, дақиқа

Бир тонна юкни ўртача ташиш масофаси

$$l_{гр} = P_{n-l} : Q_{n-l}, \text{ км}$$

Юкли қатновларнинг ўртача узунлиги

$$l_{er} = L_{гр} : Z_{er}$$

Ҳамма кўрсатилган техник — фойдаланиш кўрсаткичларини ҳар бир марка автомобиль учун аниқлангандан сўнг, ўртача кун давомида юрган йўл топилади:

$$L_{cc} = \frac{T_n V_T l_{er}}{l_{er} + V_T \beta t_{n-p}}, \text{ км}$$

Рўйхатдаги ўртача бир автомобиль тоннага тўғри келадиган йиллик унумдорлик:

тоннада $W_T = \frac{D_k \alpha_b \beta \gamma_c T_n V_T}{l_{er} + V_T \beta t_{n-p}}, \text{ Т}$

тонна-километрда $W_{ТКМ} = \frac{D_k \alpha_b \beta \gamma_d T_n V_T l_{er}}{l_{er} + V_T \beta t_{n-p}}, \text{ ТКМ}$

Умумий ташилган юк ҳажми ва юк айланмаси “ишбай асосида” ишлайдиган автомобилларнинг маркалари бўйича:

$$Q = A_{cp} g_{cp} W_T, \text{ Т}$$

$$P = A_{cp} g_{cp} W_{ТКМ}, \text{ ТКМ.}$$

Автокорхона бўйича умумий ташилган юк ҳажми, юк айланмаси ҳаракатдаги автомобилнинг ҳамма маркалари бўйича ташилган юк ҳажми ва юк айланмасининг йиғиндисидан иборатдир.

Шатакларда ташиладиган юк ҳажми ва юк айланмаси юқоридаги кўринишда ҳисобланади. Бунда ишдаги шатак-кунлари миқдори (сони) йил даврларидаги ҳисобот маълумотларини таҳлил қилиш асосида белгиланади.

Ишбай соатларда ҳисобланадиган юк автомобилларнинг кўрсаткичлари юқоридаги тартибда ишлаб чиқилади.

Соатбай автомобилларнинг йил давомида ташиган шартли юкининг ҳажми

$$Q = AЧ_{\text{раб}} \cdot K, \text{ т.}$$

бунда $AЧ_{\text{раб}}$ — соатбай автомобилларнинг режалаштирилган автомобиль · соатлари; K — автомобиль · соатларни тоннага айлантириш коэффиценти соатбай автомобильларнинг шартли юк обороти

$$P = Q \cdot l, \text{ ткм,}$$

бунда l — соатбай автомобилларнинг l_r юкни ўртача ташиш масофаси, км.

Пулли автотонна · соатларда ташиладиган юкнинг ҳажми автомобилни юк билан ҳаракатда бўлган меъёрдаги вақтларини ва уни бир қатновдаги юк ортиш ва тушуришга сарфлаган меъёрдаги вақтининг йиғиндисини қатнашлар сонига ва автомобилнинг номинал юк кўтарувчанлигига кўпайтириб топилади.

$$AT_{\text{ч}} = \left(\frac{l}{V_p} + t_{\text{н-р}} \right) Z_{\text{ср}} \cdot q$$

бунда V_p — ҳисобланган меъёрдаги масофани босиб ўтиш тезлиги, км/соат.

Корхонада ташилган юк ҳажми ва юк айланмаси бўйича олинган маълумотлар режалаштирилган йилдаги тасдиқланган кўрсаткичлар билан солиштирилади. Агарда

бизнес — режадаги ҳажмдан оғишли бўлса, айрим техник — эксплуатацион кўрсаткичларни яхшилаш учун қўшимча имкониятлар изланади.

Жорий йил режасининг ушбу бўлимидаги ҳисоб-ки-тоб тугаганида қуйидаги тенглик сақланиши лозим.

$$Q_{б-р} = Q_x$$

Ҳаракатдаги юк автомобильларининг тактик режасини ишлаб чиқиш

Автомобиль транспортининг ҳаракатдаги автомобильларини фойдаланишдаги ишлаб чиқариш дастури ташиш режаси кўрсаткичлари, режалаштирилаётган даврдаги ҳаракатдаги автомобильларнинг ҳар бир маркаси ва турларининг сони тўғрисидаги маълумотлар ва техник-фойдаланиш кўрсаткичлари режага мувофиқ қабул қилинган автомобильларнинг ҳисобли унумдорлиги асосида ишлаб чиқилади. Ишлаб чиқариш дастури ҳаракатдаги автомобильларни эксплуатация қилишнинг ҳар бир маркаси ва умуман корхона бўйича миқдор кўрсаткичларини киритади. Уларни ҳаракатдаги автомобильларнинг сони, техник — фойдаланиш кўрсаткичлари ва унумдорлиги асосидаги маълумотларда ҳисобланади.

Миқдор кўрсаткичларига: автомобильларнинг корхонада бўлган кунлари ($A_{Д_x}$), фойдаланишдаги кунлари ($A_{Д_y}$), топшириқдаги вақти (T_n), юклаш ва тушириш жараёнларида туриб қолиш вақти ($t_{и-р}$), ҳаракатдаги вақти ($t_{дв}$), босиб ўтган умумий масофаси ($L_{об}$), юк ташиш ҳажми (Q_T) ва юк айланмаси ($P_{ткм}$) алёқадордир.

Автомобилларнинг корхонада бўлган кунлари:

$$A_{Д_x} = A_{сп} \cdot D_k$$

Автомобилларнинг фойдаланишда бўлган кунлари:

$$A_{Д_y} = A_{сп} \cdot D_k \cdot a_b = A_{Д_x} a_b$$

Корхонанинг ишлаб чиқариш қувватини ҳисоблаш учун уларни корхонадаги автомобиль · тонна кунлари ва фойдаланишдаги автомобиль · тонна кунлари аниқланади:

$$ATD_x = AD_x \cdot q_{cp} = A_{cp} \cdot q_{cp} \cdot D_k,$$

$$ATD_y = AD_y \cdot q_{cp} = A_{cp} \cdot q_{cp} \cdot D_k a_b,$$

q_{cp} — автомобилларнинг ўртача юк кўтарувчанлиги.

Ҳаракатдаги автомобиль ва автопоездларнинг вақт бўйича фойдаланиш даражасини аниқлаш учун автомобилларнинг ишдаги умумий автомобиль-соатлари ҳисобланади, сўнгра уларни ҳаракатдаги автомобиль-соатларга ва юклаш-тушуришдаги туриб қолган автомобиль-соатларга ажратилади.

Автомобилларнинг ишдаги автомобиль-соатлари:

$$AЧ_3 = AD_3, T_n = A_{cp} D_k T_n \alpha_b.$$

Зарур бўлганида ишдаги автомобиль · тонна соатлар миқдори ҳисобланади:

$$ATЧ_3 = AЧ_3 \cdot q_{cp} (q_{cp,ход}).$$

Олинган ҳисобли маълумотлар ҳар хил маркали автомобиллар саройининг ва ҳар хил маркадаги автомобилларнинг топшириқдаги вақтида, уларнинг иш тартибларини ҳисобга олган ҳолда, на фақат битта автомобиль тонна · кун учун, балки бир автомобиль-тонна-соат учун ҳам унумдорлигини аниқлаш имкониятини беради.

Автомобилларнинг ишдаги автомобиль · соатлари уларнинг ҳаракатдаги автомобиль-соатлари, автомобилларни юклаш ва тушуришларда туриб қолган автомобил-соатларидан ташкил топади:

$$\sum_{i=1}^m AЧ_{n-pi} = \sum_{i=1}^m t_{n-pi} Z_{eri} =$$

$$t_{n-p1} Z_{er1} + t_{n-p2} Z_{er2} + \dots + t_{n-pm} Z_{erm}, \text{ соат.}$$

t_{n-pi} — юклаш ва тушуриш жараёларида i — маркали автомобилнинг туриб қолиш вақти, соат (бир қатновда); Z_{eri} — ҳар бир марка автомобилнинг юкли қатновлари сони.

Автомобилларнинг (i — маркали) юкли қатновлари сони

$$Z_{eri}^c = AD_n Z_{eri} = AD_3 T_n V_{\tau} b / l_{er} + V_{\tau} b t_{n-pi}$$

$Z_{eri}^c - i$ — маркали битта автомобилнинг бир суткадаги юкли қатновлари сони.

Автомобилларнинг ишдаги автомобиль · соатлари ва юклаш-тушуришда туриб қолган автомобиль · соатлари йиғиндиларининг айирмаси бутун автомобиль саройининг автомобиллари ҳаракатидаги автомобиль-соатлари йиғиндисини беради.

$$\sum_{i=1}^m AЧ_{лвi} = \sum_{i=1}^m AЧ_{y} - \sum_{i=1}^m AЧ_{n-pi}$$

АТКнинг ҳамма маркадаги автомобилларининг юк билан босиб ўтган масофаси ва умумий босиб ўтган масофаси қуйидаги формулалар ёрдамида ҳисобланади:

$$L_{об.гр} = \sum_{i=1}^m AD_{yi} l_{eri} Z_{eri} = \sum_{i=1}^m AD_{yi} \frac{T_n V_{\tau} \beta l_{eri}}{l_{er} + V_{\tau} \beta t_{n-pi}}, \text{ км},$$

$$L_{об} = \sum_{i=1}^m AD_{yi} \frac{l_{eri} Z_{eri}}{\beta_i} = \sum_{i=1}^m AD_{yi} \frac{T_n V_{\tau} l_{eri}}{l_{er} + V_{\tau} \beta_i t_{n-pi}}, \text{ км}.$$

Сўнгра режалаштирилаётган йилда автокорхонанинг ҳаракатдаги автомобиллари билан бажарилиши лозим бўлган умумий ташиладиган юкни тоннадаги ҳажми ва умумий юк айланмаси ҳисобланади:

$$Q_{об} = AD_3 Z_{er} q g_c = \frac{AD_3 T_n V_{\tau} \beta q \gamma_c}{l_{er} + V_{\tau} \beta t_{n-p}}, \text{ т}$$

$$P_{об} = AD_3 l_{cc} b q g_d = \frac{AD_3 T_n V_{\tau} \beta q \gamma_d l_{er}}{l_{er} + V_{\tau} \beta t_{n-p}}, \text{ ткм}.$$

ёки

$$P_{об} = A_{сп} \cdot a_b \cdot L_{гр} \cdot q \cdot g_d, \text{ ткм}$$

Автомобиллар шатаклар билан бирга ишлаганида ҳаракатдаги автомобиль ва автопоездларнинг эксплуатация қилиш кўрсаткичларини ҳисоблаш ушбу тартибда бажарилади:

шатакларда ташилган юкнинг ҳажми (т):

$$Q_{\text{об.пр}} = \text{ПД}_3 Z q_{\text{пр}} g_{\text{спр}} = N_{\text{пр.сп}} a_{\text{впр}} Z q_{\text{пр}} g_{\text{спр}}, \quad \text{т}$$

шатакларда бажарилган юк айланмаси (ткм):

$$P_{\text{об.пр}} = \text{ПД}_3 l_{\text{спр}} b_{\text{пр}} q_{\text{пр}} g_{\text{лпр}} = N_{\text{пр.сп}} a_{\text{впр}} L_{\text{голпр}} b_{\text{пр}} q_{\text{пр}} g_{\text{лпр}}, \quad \text{ткм}$$

Автомобиллардан фойдаланиш бўйича ишлаб чиқариш дастурида кўзда тутиладиган, ташиладиган юкнинг ҳажми ва юк айланмаси бизнес-режанинг бир йилида, яъни тактик режаси кўзда тутилганидан бир мунча кўпроқ бўлиши керак, чунки корхонанинг тактик режасида ҳисобга олинмаган юкларни ташишига имконият бўлиши керак.

Йўловчилар ташувчи корхонанинг ишлаб чиқариш дастурини ҳисоблаш

Йўловчилар ташишнинг тактик режасида аҳолининг кун сайин ўсиб бораётган ҳаракатчанлигига бўлган эҳтиёжини янада тўлароқ қондириш, хизмат кўрсатиш маданиятини яхшилаш, йўловчиларнинг қатнашга сарфлайдиган вақтини қисқартириш, ҳаракат хавфсизлиги, автобусларни мақсадга мувофиқ ишлатиш масалалари ўз аксини топиши лозим. Йўловчиларни ташиш тезлигини ошириш катта миллий иқтисодиёт аҳамиятига эга бўлиб, йўловчилар ташиш транспорти биринчи даражали вазифасидир.

Автобусларда йўловчилар ташишнинг тактик режасини ишлаб чиқишда АТК сининг ҳисобот материалларини чуқур ўрганиб, уни таҳлил қилиш ва вақти-вақти билан ўтказиладиган текширишлар яқунларига асосланилади. Худди шундай аҳоли сони ва қатновининг ўсиши, ишлаб чиқариш корхоналари, қурилишлар, ўқув юртлари, савдо, маиший хизмат кўрсатиш корхоналари ва тамоша муассасаларининг жойлашуви, иш куни, ҳаракат қилиш воситалари турларининг мавжудлиги, қатнаш шароитлари ва бошқалар ҳисобга олинади.

Аҳолининг ҳар бир ижтимоий гуруҳи (ишчилар, хизматчилар, ўқувчилар, талабалар, нафақахўрлар ва бошқалар) бўйича ҳисоблар ўтказиш, транспортда қатнаш сонини (иш жойига бориш ва қайтиш, хўжалик ишлари

билан, таътилга, маданий-маиший муассасаларга ва ҳ.к. бориш) аниқлаш тавсия этилади. Йўловчиларни ташиш режасида шаҳар ичида, шаҳар атрофида, шаҳарлараро ва халқаро алоқалар алоҳида кўрсатилади. Бизнес-режадаги қисқа муддатли режада йўловчилар ташиш ҳажми йўналишлар бўйича тузилади.

Йўловчилар ташиш режасини тузишда бизнес — режанинг ҳисобланган топшириғидаги йўловчи-айланмаси бўйича режа ва йўловчиларни автобусларда ва енгил автомобиль-таксиларда ташишидан ҳосил бўладиган тасдиқланган даромад ҳажми дастлабки маълумот бўлиб хизмат қилади.

Йўловчилар ташишнинг тактик режасида йил мавсумлари, ойлар, ҳафта кунлари ва суткадаги соатлар бўйича йўловчилар оқимининг ўзгариши албатта ҳисобга олинади. Эрталабки ва кечки “тиқилич” пайтида йўловчилар оқимининг анча ўзгариши ҳаракатдаги қўшимча автобусларга эҳтиёж туғдиради. Бу ҳол автомобиль транспорти корхоналарининг бутун ишлаб чиқариш фаолияти режасида ифодаланиши лозим.

Шаҳар йўлларида автобусларда йўловчилар ташиш ҳажми

$$Q = n_{\text{н}} r.$$

$n_{\text{н}}$ — аҳолининг ҳаракатчанлиги ёки қўзғалувчанлиги;
 r — шаҳар аҳолисининг сони, одам.

Аҳолининг ҳаракатланишидаги ўзгариш коэффициенти режалаштирилган даврдан олдинги даврга нисбатан ҳар бир ташиш тури бўйича ҳисобланади (шаҳар ичида, шаҳар атрофида ва ҳ.к.)

$$k_{\text{н.пл}} = n_{\text{н.пл}} : n_{\text{н.б.}}$$

$n_{\text{н.пл}}$, $n_{\text{н.б.}}$ — режалаштирилган ва ҳисобот йилдаги аҳолининг ҳаракатчанлиги.

Ташиш ҳажмини режалаштиришда маълум даврдаги аҳоли ҳаракатчанлигининг ўртача коэффициентини ишлатиш мумкин

$$k_{\text{н.р}} = (R_{\text{нр1}} + R_{\text{нр2}} + R_{\text{нр3}} + \dots + R_{\text{нрn}})^n$$

$R_{n_1}, R_{n_2}, \dots, R_{n_n}$ — йиллар бўйича таҳлил қилинаётган даврдаги аҳоли ҳаракатчанлигининг ўзгариш коэффициенти; n — таҳлил қилинаётган даврнинг узоқлиги, йил.

Агарда мавжуд автобус йўналишлари ўзгарса ёки янги йўналиш очилса, уларнинг умумий масофаси ўзгаради. Бундай ҳолларда автобус йўналиши узунлигининг ўзгариш коэффициенти ҳисобланади.

$$R_M = L_{n.M} : L_{c.M}$$

бунда $L_{n.M}$ — режалаштирилган даврдаги автобуслар йўналишининг узунлиги, км; $L_{c.M}$ — мавжуд автобус йўналишининг узунлиги, км.

Сўнгра режалаштирилган даврдаги аҳолининг ҳаракатчанлиги топилади:

$$n_{n.н.л} = n_{n.б} R_{н.г} R_M$$

Йўловчининг қатновдаги ўртача масофаси базис даврда ҳар бир шаҳар, туман, вилоят учун алоҳида, ташишларни тури бўйича топилади:

$$l_{n.б} = P : Q, \text{ км,}$$

бунда P — бир йилда ташиладиган йўловчилар айланмаси, йўлов · км; Q — бир йилда ташиладиган йўловчилар сони, одам.

Йўловчиларнинг режалаштирилган даврдаги қатновининг ўртача масофасини худди шу йўсинда топилади.

$$l_{n.н.л} = P : Q, \text{ км}$$

Қатновдаги ўртача масофанинг ўзгариш коэффициенти режалаштирилган даврда ҳисобот даврга нисбатан.

Агарда $l_{n.н.л}$ номаълум бўлса, қатновдаги ўртача масофанинг ўртача ўзгариш коэффициентининг бир неча йиллигини ишлатиш мумкин

$$R_{-l} = (R_{l_1} + R_{l_2} + \dots + R_{l_n}) / n.$$

n — таҳлил қилинаётган даврнинг узоқлиги.

Бу ҳолда режалаштирилаётган йилдаги йўловчиларнинг қатновдаги ўртача масофаси

$$l_{n.н.л} = l_{n.б} R_{-l} \text{ км}$$

Йўналишларнинг узунлиги бир йўналиш бўйича километрларда ҳисобланади. Агарда йилнинг маълум даврида йўналиш ўзгарса, буни ўша чоракнинг ҳисоботида кўрсатиш лозим бўлади.

Автобусларда шаҳар атрофида йўловчилар ташишни режалаштиришда, улар энг кам сондаги (миқдордаги) йўловчиларнинг тик туриб кетиши ҳисобга олиниши керак. Қатнов масофаси 5—6 кмдан ортиқ бўлганда ҳамма йўловчилар ўриндиқларда ўтириб кетишлари керак. Шаҳар атрофи автобуслари ҳаракатининг қайталаниши йўловчилар оқимининг тақсимланишига мувофиқ бўлиши лозим. Автобусларнинг график ва жадваллари шаҳар атрофи темир йўл транспортларининг жадваллари билан боғланган бўлиши керак.

Шаҳар атрофи автобусларининг ташиш ҳажмини режалаштиришда ўтган йиллардаги ташиш ҳажми бўйича маълумотлар таҳлил қилинади, шаҳар атрофи автобусларининг темир йўл алоқа воситаларининг ўтган йиллардаги ҳақиқий ривожланишга интилишлари ва режалаштирилаётган йилдаги мўлжалланган ўзгаришлар ҳисобга олинади.

Йўловчиларни шаҳарлараро ташиш вилоят ичида, вилоятлараро ва республикалараро алоқаларда амалга оширилади. Шаҳарлараро ташишда ҳамма йўловчилар жойлар билан бутун қатнов масофасида юкларини ва қўлдаги юкларини жойлаштириш учун юк бўлимлари билан таъминланишлари керак.

Автобусларнинг шаҳарлараро ташиш ҳажми режасини тузишда ўтган (давр) йиллар ҳисоботлари таҳлил қилинади, йилнинг мавсумлари ва вилоятларнинг баъзи бир туманлари бўйича қатновларнинг тақсимланиши белгиланади, аҳоли ҳаракатчанлигининг ўзгариши ҳисобга олинади, бошқа кўринишдаги транспортларнинг ривожланиш йўналиши таҳлил қилинади.

Ҳаракатдаги автобуслардан фойдаланиш дастурини ҳисоблаш

Корхонанинг ишлаб чиқариш дастурини ва ҳаракатдаги автобуслардан фойдаланишнинг тактик режасини алоҳида автобусларда ташиш йўналишлари бўйича, шаҳар йўловчиларини ташиш, буюртмали ва автомобил-таксиларда ташишларга ажратган ҳолда тузилади.

Йўловчилар ташишни амалга ошираётган ҳаракатдаги автобуслардан фойдаланиш дастури ташиладиган йўналишлар бўйича икки босқичда ишлаб чиқилади.

Биринчи босқичда йўловчилар ташиш режасини бажариш учун зарур бўлган автобусларга бўлган эҳтиёжни ташиш турлари бўйича уларни ва белгиланган йўналиш жадвалининг сифатини оширишни ҳисобга олган ҳолда аниқланади. Бунинг учун битта автобуснинг бир йилдаги иш маҳсули, сўнгра зарур бўлган автобусларнинг сони (юк автомобилларига ўхшаш) аниқланади.

Иккинчи босқичда йўналишдаги автобусларни ташиш турлари бўйича (шаҳар ичида, шаҳар ташқарисида) ташиш имконияти (Q ва P) аниқланади.

Рўйхатдаги автобусларнинг ўртача сони $A_{\text{сн}}$ рўйхатдаги юк автомобилларининг ўртача сони каби ҳисобланади.

Автобусларни сарой бўйича сифими рўйхатдаги автобусларнинг ўртача сони ва ўриндиқлар сонига асосланган ҳолда топилади. Шаҳардаги йўналишли автобуслар корхона бўйича сифими бир автобуснинг умумий сифимини аниқлаш орқали топилади.

Рўйхатдаги автобус ва ўртача сонли автобуснинг йиллик иш унумдорлиги техник-фойдаланиш кўрсаткичларга асосланган ҳолда аниқланади.

$$W_a = D_k \alpha_b L_{\text{сс}} \beta q \gamma_n,$$

бунда α_b — автобусни ишга чиқариш коэффициенти; q_a — автобуснинг сифими (ўриндиқлар сони шаҳар автобуслари учун — умумий жойлар сони); $L_{\text{сс}}$ — бир автобуснинг ўртача суткалик юрган йўли, км; γ_n — автобус сифимидан фойдаланиш коэффициенти; β — автобуснинг босиб ўтган масофасидан фойдаланиш коэффициенти.

Автобус йўналишларида ташишдаги техник-фойдаланиш кўрсаткичлар юк автомобилларининг техник-фойдаланиш кўрсаткичларининг топилиши каби топилади.

Автобуснинг ўртача суткадаги юрган йўли:

$$L_{\text{сс}} = T_n V_3, \text{ км,}$$

V_3 — ҳаракатдаги ўртача фойдаланиш тезлиги, км/соат;
 T_n — автобуснинг иш тартиби, соат.

Автобуслар ишини режалаштиришда фойдаланиш тезлиги билан бир қаторда етказиш тезлиги ишлатилади:

$$V_c = L_{ум} : T_x, \text{ км/соат,}$$

$L_{ум}$ — автобусларнинг босиб ўтган умумий масофаси, км; T_x — автобусларнинг ҳаракатдаги вақти, соат.

Автобуснинг сифимидан фойдаланиш коэффициенти:

$$\gamma_n = P_n : P_{п.в},$$

бунда P_n — ҳақиқий бажариладиган йўловчилар айланмаси, йўлов.км; $P_{п.в}$ — бажарилиши мумкин бўлган йўловчилар айланмаси, йўлов.км.

Йўналишли автобусларнинг умумий йўловчилар айланмаси:

$$P_a = L_{ос} \beta q \gamma_n = W_a A_{сп}, \text{ йўлов.км.}$$

Умумий ташилган йўловчилар сони:

$$Q_a = P_a : l_{сп}, \text{ одам,}$$

$l_{сп}$ — бир йўловчининг қатновдаги автобусдан фойдаланган ўртача масофаси, км.

Йўловчининг қатновдаги ўртача масофаси йўловчилар оқимини аниқлаш йўли билан, янги яшаш даҳалари, корхоналар, янги маршрутларнинг очилишини ҳисобга олган ҳолда белгиланади.

Йўналиш жадвалининг бажарилишини билдирадиган кўрсаткич бўлиб ҳаракатнинг доимийлиги хизмат қилади.

$$R = \frac{Z_{р.ф.}}{Z_p} \cdot 100\%$$

бунда, $Z_{р.ф.}$ — жадвал бўйича бажарилган қатновлар сони; Z_p — режалаштирилган қатновлар сони.

Қатнов — бу ҳаракатдаги автобуснинг йўналиш бўйича тугатган бир циклдаги ҳаракати.

Қатновлар сони

$$Z_p = T_n : t_p;$$

$$t_p = t_{\text{аб}} + at_n + t_k.$$

бунда t_p — автобуснинг бир қатнов учун сарфланган вақти, соат; $t_{\text{аб}}$ — бир йўналишдаги бошланғич бекатдан охириги бекатгача бўлган ҳаракат вақти, соат; a — тўхташ жойлари (бекатлар) сони; t_n — йўловчиларни оралиқ бекатларда тушириш ва чиқариш учун кетган ўртача вақт, соат; t_k — охириги бекатда турадиган вақти, соат.

Охириги бекатларда тўхтаб туриш вақти умумий қатнов учун кетган вақтнинг 10 фоизгача бўлган миқдорини ташкил этиши керак.

Йўналишли автобусларнинг унумли юрган йўли:

$$L_{\text{пр}} = Z_p l_m D_k, \text{ км}$$

l_m — йўналишнинг узунлиги.

Берилган оралиқ бўйича баъзи йўналишлар учун автобуслар сонини ҳисоблаш:

$$A'_x = \frac{l_m}{V_{\text{э}} t_u}, \text{ автобуслар сони,}$$

t_u — автобусларнинг ҳаракатдаги вақт оралиғи.

Йўловчиларни ташиш сони ва йўловчилар айланмаси йўналишлар бўйича қўшилади ва корхонани режалаштирган кўрсаткичлари билан солиштирилади. Агарда бу маълумотларда оғишли бўлса, ҳисоботга ўзгартириш киритилади. Масалан, йўналишлар бўйича автобуслар сони, шунинг билан биргаликда ҳаракатдаги автобуснинг ишлатилишидаги баъзи кўрсаткичлар аниқланади.

Автомобиль-таксилардан фойдаланиш дастурини ҳисоблаш

Автомобиль-таксилардан фойдаланишнинг тактик режасини ҳисоблашда, асосан, юк ва автобусларда ташиш техник-фойдаланиш кўрсаткичлари каби аниқланади. Лекин ҳисоблашда баъзи кўрсаткичлар ўзининг хусусиятлари билан ажралиб туради.

Автомобиль-таксининг босиб ўтган умумий масофаси;

$$L_{\text{об}} = L_{\text{ил}} + l_0 + l_x, \text{ км}$$

бунда $L_{п.л}$ — тўловли юрган масофаси, км; l_v — тўловсиз (йўловчисиз) юрган масофаси, км; l_0 — бошланғич ва охириги масофалар, км.

Автомобил-таксининг тўловли юрган йўли йўловчи билан юрган масофани $L_{п.л.п}$ ва чақирилганда ҳақ тўланадиган $L_{п.л.в}$ масофани ўз ичига олади.

$$L_{п.л} = L_{п.л.п} + L_{п.л.в}, \text{ км}$$

$L_{п.л.п}$ — йўловчи билан юрилган масофа, км; $L_{п.л.в}$ — автомобиль-таксини чақирганда ҳақ тўланадиган масофаси, км.

Тўловли масофа коэффициенти

$$b_{п.л} = L_{п.л} : L_{об.}$$

Ўртача суткалик юрган йўл

$$L_{с.с} = T_n \cdot V_s, \text{ км.}$$

Тўловли масофалар миқдори (узунлиги)

$$P_{п.л} = A_T W_T.$$

Автомобиль-таксиларнинг сони

$$A_T = L_{п.л} : W_T,$$

W_T — битта автомобиль-таксига бир йилда тўғри келадиган унумдорлик, тўловли километрлар.

Бир автомобиль-таксининг тўловли километрлардаги унумдорлиги

$$W_T = D_k \alpha_b \beta_{п.л} T_n V_s,$$

α_b — автомобиль-таксиларни ишга чиқариш коэффициенти; β — тўловли масофа коэффициенти; V_s — ҳаркатдаги ўртача фойдаланиш тезлиги, км/соат.

Автомобиль-таксиларга бўлган эҳтиёж асосида уларни сотиб олиш ва рўйхатдан ўчириш аниқланади ва келишилади. Рўйхатга келиб қўшилиш ва ўчирилиш миқ-

дориға асосан автомобиль-таксиларнинг рўйхатдаги ўртача сони ҳисобланади.

Автомобиль-таксиларнинг ҳамма техник-фойдаланиш кўрсаткичлари ва унумдорлиги уларни маркалари бўйича ва таксомотор саройида ташиш бўйича, аввалги йилларнинг ҳисобот маълумотлари асосида, худди шундай ишлаб чиқаришни ташкил этишни такомиллаштириш ва фан-техника тараққиёти ютуқларини тадбиқ этиш бўйича режалаштирилган чора-тадбирларни ҳисобга олган ҳолда аниқланади.

Ҳозирги вақтда таксомотор саройида ташиш ҳамма кўринишдаги шаҳар транспортида ташилалиган умумий йўловчилар сонини тахминан 5% ни ташкил этади. Аҳолиси 1 миллиондан ортиқ бўлган шаҳарлар учун таксомотор саройларда ташиш ҳажмини 3—5% миқдориди, аҳолиси 300 мингдан 1 миллионгача бўлган шаҳарлар учун — 5÷7%, аҳолиси 100—300 минг бўлган шаҳарларда эса 9—10% ва аҳолиси 100 мингдан кам бўлган шаҳарларда 15÷20% гача режалаштириш мумкин.

Автомобилларга техника хизмати кўрсатиш ва жорий таъмирлашни тактик режалаштириш

Юқорида автомобилларга ТХК ва унинг таъмирлаш жараёнларини, бўлинмаларини ташкил этиш ҳақида ёритилган эди. Ушбу параграфда техника хизмати кўрсатиш бўлинмасининг ишлаб чиқариш дастури қандай тузилади, нималарга риоя қилиш лозим каби саволларга жавоб топиш мумкин.

Ҳаракатдаги автомобилга техника хизмати кўрсатиш ва таъмирлаш режаси қуйидаги кетма-кетликда тузилади. Биринчидан, биринчи ва иккинчи техника хизмати кўрсатишлар (1—ТХК, ва 2—ТХК), мавсумий хизмат кўрсатишлар (МХК) сони ҳисобланади. Сўнгра ТХК ва жорий таъмирлашга автомобилларнинг маркалари бўйича сарфланган меҳнат сифими аниқланади.

1-ТХК, 2-ТХК ва МХК сонлари таъмирлашлараро юрган йўлларининг меъёрларига, сарфланган меҳнатлари ҳажмига белгиланган “Автомобиль транспортининг ҳаракатдаги техника хизмати кўрсатиш ва таъмирлаш тўғрисидаги низом”га биноан ҳисобланади.

Биринчи ва иккинчи техника хизмати кўрсатиш сонлари:

$$N_{2-ТХК} = L_{об} : L_{2-ТХК},$$

$$N_{1-ТХК} = (L_{об} : L_{1-ТХК}) - N_{2-ТХК}.$$

бунда $L_{2-ТХК}$, $L_{1-ТХК}$ — мос равишда 2-ТХК ва 1-ТХК такрорланиш даври, км.

Мавсумий хизмат кўрсатиш бир йилда икки мартаба ўтказилади: баҳорда, баҳорги-ёзги давр бошланиши олди-дан ва кузда, кузги-қишки давр ишлар олди-дан. Бу кўринишдаги хизмат кўрсатишлар совуқ иқлим зонасида ишлайдиган ҳаракатдаги автомобил ва автопоездлар учун ўтказилади. Қолган шароитдагилар учун мавсумий хизмат кўрсатиш кўпинча 2-ТХК билан биргаликда қўшиб олиб борилади.

1-ТХК, 2-ТХК ларнинг сонларини аниқлагандан сўнг уларга сарфланган меҳнат сиғими таҳрирлаш коэффици-ентларини ҳисобга олган ҳолда ҳисобланади. Таҳрирлов-чи коэффициентлар “Автомобиль транспортининг ҳара-катдагисига техника хизмати кўрсатиш ва таъмирлаш тўғрисидаги низомга” асосан олинади.

Автомобилларнинг ЖТ учун умумий сарфланган меҳ-нат сиғими

$$T_{гр} = TL_{об} : 1000, \text{ одам} \cdot \text{соат}$$

13.3. Автомобилларга техника хизмати кўрсатиш корхонасининг тактик режаси

Режалаштиришнинг масалалари: ишлаб чиқариш қув-ватидан, ускуналардан тўлароқ фойдаланиш автомобил-ларга ТХК корхонасидаги ишларнинг сменалигини оши-риш, транспорт воситаларига ТХК ва таъмирлаш бўйича талабни қондириш даражасини оширган ҳолда хизмат кўрсатишнинг таннархини пасайтиришга эришиш.

Автомобилга ТХК корхонасининг фаолиятини баҳо-ловчи асосий кўрсаткич деб, аҳолига тегишли транспорт воситаларига ТХК ва ЖТ бўйича маиший хизмат хариди-

нинг ҳажмидир. Маиший хизмат харидининг ҳажми режалаш давридаги аҳолига буюртма бўйича бажариладиган ишга тўланиши лозим бўлган хизмат қиймати орқали аниқланади.

Транспорт воситаларига ТХК ва ЖТ бўйича маиший хизмат харидининг ҳажми деганда қуйидаги барча ишларнинг қиймати тушунилади:

- енгил автомобиллар, мотоциклар, мотороллерлар, мопедлар, мотовелосипедлар, қайиқча ва велосипедларнинг двигателларини таъмирлаш;
- 1-ТХК, 2-ТХК, шинани ўрнатиш;
- камера ва покришкаларни вулканизация қилиш, ташхис қўйиш;
- ўз-ўзига хизмат кўрсатиш жойларидаги хизматлар;
- ювиш-тозалаш ишлари;
- транспорт воситаларини саройда ва очиқ майдончаларда сақлаш бўйича хизмат;
- автомобилларни линиядан, маслаҳатдан ўтказиш;
- автомобилларга тааллуқли буюмларни тайёрлаш ва таъмирлаш;
- аккумуляторлар батареясини зарядлаш ва уларни таъмирлаш;
- енгил автомобилларни давлат даврий техник қаровига тайёрлаш;
- ёйилган буюм ва агрегатларни (корхоналардаги) тиклаш;
- фуқароларнинг транспорт воситаларига ТХК ва ЖТ бўйича маиший хизмат харидининг ҳажми (ижтимоий таъминотдагилар, ногиронлар, дипломатик вакиллар).

Енгил автомобиллар ва бошқа транспорт воситаларига ТХК ва ЖТ бўйича маиший хизмат харид ҳажми аҳоли буюртмаси бўйича прејскурант баҳосида режалаштирилади ва ҳисобланади, бунда ёрдамчи материаллар ишлатилса прејскурантдаги хизмат қийматига қўшилади.

Автомобилга ТХК корхонасида бажарилаётган хизмат, маиший хизмат харид ҳажмига қуйидагилар киради:

- аҳолига тегишли автомобиллар, мотоцикллар, мопедларга ТХК ва ЖТ бўйича, шу қатори муассаса ва ташкилотларга ҳам (истисно сифатида прејскурант баҳоси бўйича аҳолига кўрсатиладиган хизматга тенглаштирилади) ($Q_{\text{м}}$);

— тўхтаб туриш жойлари ва саройларда транспорт воситаларини сақлаш бўйича-белгиланган тартибда тасдиқланган баҳо бўйича (ТХК ва ЖТ бўйича) эҳтиёт қисмлар ва материалларнинг қийматисиз (сақлаш жойларида кўрсатиладиган хизматларнинг қиймати ҳисобга олинган ҳолда) ($Q_{\text{хр}}$);

— кафолатли муҳлатда транспорт воситаларидан фойдаланиш даврида ва савдоолди тайёргарликда (шартномага асосан) уларга ТХК ва Т бўйича ($Q_{\text{пр}}$);

— бошқа кўринишдаги маиший хизмат — белгиланган тартибда тасдиқланган баҳо бўйича ($Q_{\text{дог}}$).

Автомобилларга ТХК ва Т бўйича режалаштирилган маиший хизмат харидининг ҳажми:

$$Q_{\text{быт}} = Q_{\text{ав}} + Q_{\text{м}} + Q_{\text{х}} + Q_{\text{пр}} + Q_{\text{дог}}, \text{ сўм.}$$

Меҳнат ва соф фойда кўрсаткичлари бўйича ҳисоблаш учун умумий хизмат ва маҳсулот ҳажми аниқланади. **Умумий хизмат ва маҳсулот ҳажми** деганда автомобилга техника хизмати кўрсатиш корхонасида бажариладиган барча хизматларнинг қиймати тушунилади.

Барча хизматларнинг қийматини ТХК ва ЖТ бўйича маиший хизмат қиймати қатори режалаштирилади.

Хизмат кўрсатишни бажариш тактик режаси ишлаб чиқариш қуввати ва асосий жамғармаларни ҳисоблаб чиқиш билан далилланади. Тактик режа тузишда ишлаб чиқариш дастури билан қуввати ва асосий жамғармаларининг имконияти ва боғлиқлигини аниқлаш учун ишлаб чиқариш қувватининг мувозанати ишлаб чиқилади.

Автомобилларга ТХК корхонасида ишлаб чиқариш қувватининг тактик режали мувозанати ушбу формула бўйича ҳисобланади:

$$M_{\text{к}} = M_{\text{н}} + M_{\text{орг}} + M_{\text{стр}} + M_{\text{рек}} - M_{\text{чикк}},$$

бунда $M_{\text{к}}$, $M_{\text{н}}$ — ишчи жойларнинг тегишли охириги ва бошланиш-режалаштириш давридаги ишлаб чиқариш қуввати; $M_{\text{орг}}$, $M_{\text{стр}}$, $M_{\text{рек}}$ — ишчи жойларнинг тегишли ташкилий-техник омиллар, янги қурилишлар, шаҳобчани қайта қуриш ва кенгайтириш ҳисобига ишлаб чиқариш қувватини ошириш (кўпайтириш); $M_{\text{чикк}}$ — иш жойларининг сафдан чиқиши ҳисобига қувватнинг камайиши.

Ташкилий-техник омилларни ўтказишдан қувватни ошириш мумкин, қачонки корхона лойиҳадаги қуввати-га етган бўлса.

Автомобилларга ТХК корхонасининг ишлаб чиқариш қувватини оширувчи ташкилий-техник омилларга киради:

ҳаракатдаги ускуналарни замонавийлаштириш (модернизациялаш), асбоб ва мосламаларни янги, юқори унумдорлари билан алмаштириш;

ҳаракатдаги ишлаб чиқариш майдончаларида янги ускуналарни қўшимча ўрнатиш;

ўзига ўзи хизмат кўрсатадиган жойлар ташкил этиш;

обунали хизмат кўрсатишни қўллаш;

йўлларда техника ёрдами кўрсатиш;

кўрсатилаётган хизматнинг сифатини ошириш;

меҳнатни ва ишлаб чиқаришни илмий асосда ташкил этиш.

Такрорлаш учун саволлар

1. Корхонанинг стратегик ва тактик бизнес-режаларини қандай тушуниш керак?
2. Бизнес-режани ишлаб чиқишдан мақсад нима?
3. Бизнес-режа корхона тadbиркорига қандай масалаларни ечишга керак?
4. Корхонанинг бизнес-режаси қандай муддатларга ишланиши мумкин?
5. Бизнес-режанинг таркиби қандай?
6. Бизнес-режа билан бизнес-лойиҳанинг умумий ва фарқли томонлари қандай?
7. Тактик ёки жорий режани ишлаб чиқиш тамойиллари нималардан иборат?
8. АТКсининг қувватини ифодаловчи таший олиш қобилияти билан ишлаб чиқариш қуввати орасида фарқли томонлари борми?
9. Юк ташувчи корхонанинг тактик режаси қандай тартибда ишлаб чиқилади?
10. Ҳаракатдаги юк автомобилларининг тактик иш режаси қандай таркиб топади?
11. АТКнинг тактик режасидаги умумий ташиладиган юк ҳажми билан умумий юк айланмаси орасида қандай боғлиқлик бор?
12. Автобусларда йўловчилар ташиш ҳажми қандай топилади?

13. Йўловчилар ташиш ҳажмини режалаштиришда аҳолининг ҳаракатчанлиги қандай ҳисобга олинади?

14. Ҳаракатдаги автобуслардан фойдаланиш дастури қайси тартибда ҳисобланади?

15. Автомобиль-таксилардан фойдаланиш дастурини тузишда қандай омиллар муҳим ўрин эгаллайди?

16. Автомобилларга ТХК ва ЖТнинг тактик режаси асосан қайси кўрсаткичга нисбатан ҳисобланади?

17. Транспортда ТХК ва ЖТ бўйича маиший хизмат харидининг ҳажми нимани билдиради?

18. Техника хизмати кўрсатиш корхонасидаги умумий хизматнинг маиший хизмат харидидан фарқи нимада?

14-боб. МОДДИЙ АЙЛАНМА МАБЛАҒЛАРНИ РЕЖАЛАШТИРИШ

14.1. Моддий маблағларнинг меъёрлари ва уларнинг таъминотини бошқариш

Моддий маблағларнинг таъминотини бошқариш

Бозор муносабатига ўтиш даврида одатдаги моддий-техника таъминоти органлари ўрнини аста-секин маҳсулот биржасининг механизми эгаллай бошлади. Оммавий маҳсулотларни мунтазам улгуржи сотиб олиш бозор механизмининг инфраструктураси орқали ташкил этилади. Стандарт ёки намуналар асосида улгуржи савдо биржаси орқали керакли товарлар харид қилинади. Биржа келишувининг тавсифли белгиси чайқов йўли билан таъсир қилишидир.

Улгуржи товар биржасининг механизми деганда савдо шўъбасига буюртма келиб тушиш палласи, сўнгра биржа ҳалқасида бажариладиган операциялар тушунилади. Ҳар бир савдо шўъбасининг операция билан шуғулланувчи зали тушган буюртмаларни автоматик тарзда рўйхатга олади. Бир зумда тўлдирилган карточкани рўйхатга оловчи биржа ҳалқасига узатади. У ерда ким ошди савдоси тамойилига кўра савдо амалга оширилади. Қисқа қилиб ифодалаганда, савдо плюс рўйхатга олиш ва битимни расмийлаштириш билан биржа ўз фаолиятини ўтаган ҳисобланади.

Корхоналар ўзларининг хизмат кўрсатиш жараёнларида хусусиятларига кўра хизмат кўрсатиш учун моддий маблағлар (автомобиль ёнилғилари, хўжалик ва технологик ёнилғилар, сурков ва мойлашда фойдаланиш материаллари, автошиналар, эҳтиёт қисмлар, автомобилларни таъмирлаш учун материаллар, гараж ва таъмирлаш ускуналари, асбоб-ускуналар, автомобиль транспорти ва шу каби-лар) харид қиладилар. Буларга заруратни аниқлаш, ушбу заруратни қондириш имкониятларини излаш, уларни сотиб олиш, сақлаш ва тарқатишни ташкил этиш ҳамда уларни назорат қилиш мураккаб бошқариш тизимидир.

Моддий-техник маблағлар билан таъминлаш органлари асосан ҳисобли улгуржи, режали-тайёрловчи баҳо-лар, хизматга баҳолар (транспорт тарифи, устки баҳо ва чигириш) билан иш кўрадилар.

Франко баҳоларга эътибор қилиш алоҳида диққатга сазовор (франко грекча сўз бўлиб “тўловдан... гача озод”), улгуржи баҳодан (маҳсулотнинг сифатига, кўшимча хизматга ва бошқалар) кўшимча ва чигиришларнинг кўри-нишлари ва ҳисобланиш тартибларига қараб чиқиш мақсадга мувофиқ. Улгуржи баҳолар прејскурантлари билан танишиш ва билиш зарур. Улардан фойдалана олиш, улгуржи баҳоларнинг ишлатмасини ишлаб чиқиш тартиби-ни ва тасдиқланишини билиш керак.

Моддий-техник таъминотнинг режаларини ўз вақти-да ва сифатли ишлаб чиқишни ташкил этиш бўйича ма-салаларга ечим қабул қилишда ҳар хил меъёрлаш дало-латномалари ва меъёрлашлар муҳим аҳамият касб этади. Улар катта миқдордаги корхоналар — қабул қилувчилар ва жўнатувчилар бўлган шароитда режаларни ишлаб чи-қиш муддатларини, таркиб кўрсаткичлари ва уларнинг бирхиллигини, умумлаштиришни кетма-кетлик ва кўпсон-ли маблағ ушловчилар бўйича даражалашни бошқариш имконини беради.

Бир вақтда неча миллионлаб номдаги хом ашёлар, ма-териаллар, буюмлар, машиналар ва бошқа маҳсулотлар муомалада бўлади, неча минглаб истеъмолчилар ҳар хил муддатда истеъмол қилсалар, битта марказий МТТ режа-ларини ишлаб чиқиш имкони бир хил меъёрлаш дало-латномалари, жўнатувчилар ва истеъмолчиларга мажбу-

рий тўлдириладиган ҳужжатлари, қоидалари бўлгандагина таъминланади.

Корхонанинг моддий таъминотини бошқариш, корхонада маъқуллаган тартиб ва режага асосан амалга оширилади. Бунда таъминотни бошқариш маркетинг режасининг ажралмас қисми бўлиб қолади. Маркетинолог биржадаги жараёнларни мажмуи таҳлил қилиш, барча имкониятларни ҳисобга олиш, мижозлар салоҳиятини билиб корхона моҳиятидаги қарорлар қабул қилиш каби мақсадларни кўзлаш, ташкилий-техник, тижорат ва молиявий механизмлардан иборат бошқарув фаолиятига тизимли ёндашиш орқали корхона манфаатини ҳимоя қилишда қатнашади.

Моддий маблағларга бўлган заруратни тежамли аниқлаш маблағлардан фойдаланиш меъёри ва меъёрлашларга асосланади.

Меъёр ва меъёрлашлар

Моддий маблағларнинг таъминоти юқори даражада ташкил этилса, улар оптимал режалаштирилса корхона кўзлаган мақсадига эришиши равонлашади.

Моддий-техник таъминотнинг режаларини ўз вақтида ва ишончли ишлаб чиқишни ташкил этиш бўйича масалаларга ечим қабул қилишда ҳар хил меъёрлар ва меъёрлашлар муҳим аҳамият касб этади.

Меъёр — бу белгиланган, энг юқори миқдорда сарфлаш рухсат этилган мутлақ қийматдир (ёнилғи, энергия, захира қисмлар, капитал маблағлар ва бошқа материалларни сарфлаш бўйича). Мисол, 100 км масофани босиб ўтишда 30 литр ёнилғи сарфланади.

Меъёрлаш — бу кўрсаткич бўлиб, меҳнат, материал ва молиявий маблағларни нисбий фойдаланиш даражасини ифодалайди. Шу билан бирга маблағларнинг ҳажм бирлигига, оғирликка, майдонга ва шунга ўхшашларга тўғри келадиган сарфланишини билдиради. Мисол, автомобилнинг техник-фойдаланиш кўрсаткичлари ва бошқалар.

Меъёрлар — маблағларни оқилона фойдаланишига асос бўлади.

Ишлаб чиқариш саноати иқтисодиётида меъёрлар ва меъёрлашлар қуйидаги тоифаларга бўлиниб ишлатилади: қийматли меъёрлашлар; ташкилий-ҳуқуқий меъёрлашлар; ном-

ли (номенклатурали) — сифатли меъёрлашлар; сарфланиш ва ишлаб чиқариш воситаларидан фойдаланиш меъёрлашлари; захиралар ва айланма воситаларнинг айланувчанлик меъёрлашлари. Автомобиль транспортида эса, қуйидаги тоифаларга бўлинадилар: меҳнат сарфлари ва маошлар; материаллар, захира қисмлар, ёнилғи, энергия харажатлари; ҳаракатдаги автомобиль ва автопоездлардан фойдаланиш (бунга барча техник-фойдаланиш кўрсаткичлар кирди); ускуналарга бўлган эҳтиёжлар; сармоя маблағлари; молиявий (ташиш таннархи, даромад, фойда, рентабеллик, айланма воситалар, иқтисодий рағбатлантириш жамғармаси); автокорхоналарда ишлаб чиқаришнинг самарадорлиги; ижтимоий-иқтисодий; атроф муҳитни муҳофаза қилиш.

Ушбу 9 та гуруҳ сарфлар меъёр ва меъёрлашлари режалаштиришда босқичма босқич қўлланилади. Бошланишида меъёрлаш базаси яратилади, яъни 1—6 гуруҳларга кирувчи меъёрлар ва меъёрлашлар. Иккинчи босқичда эса 7-9 гуруҳдаги меъёрлар ва меъёрлашлар ишлаб чиқилади.

Бизга маълумки, ҳар бир марка ва турдаги автомобиллар ўзига хос ёнилғи сарфлайдилар. Масалан, ГАЗ—53А—25 л 100 км босиб ўтилган масофага, ЗИЛ—130—31л, КамАЗ—5320—25 л ва бошқалар.

Рўйхатнома — сифатли меъёрлашлар гуруҳи (7—9 гуруҳдагилар) га кирувчи меъёрлашлар муҳим аҳамиятга эга. Булардан стандартлар, техник шароитлар, ҳар хил йўриқномалар, ҳолатлар, шартномали шароитлар ва бошқа ҳужжатлар ишлаб чиқариладиган ва етказиб бериладиган материаллар, техник воситалар, ускуналар ва шу кабиларнинг сифатига қўйиладиган талаблар орқали чекланадилар.

Меъёр ва меъёрлашлар ишланмаси (ишлаб чиқиш усули)га кўра ҳисобли — аналитик (таҳлилий), тажрибали — статистик; таъсир даври бўйича — тезкор, жорий ва истиқболли; маҳсулот ва ишларнинг кўринишига қараб ажратилганда — буюмлар, тугунлар, шахсий ёки алоҳида, гуруҳли бўлишлари мумкин. Меъёрлар ва меъёрлашлар ишлатилиш миқёси бўйича бўлим ва бўлинмага, умумхўжаликка, соҳага ва соҳаларга бўлинадилар.

Меъёрлаштириш бўйича ишларни ташкил қилиш ва унга боғлиқ бўлган корхона фаолияти меъёр ва меъёрлашларнинг сифатига ўта боғлиқ. Меъёрлар ва меъёр-

лашлар ишланмасида автокорхонанинг ҳамма бўлим ва бўлинмаларининг муҳандис-техник ходимлари, хизматчилари фаол қатнашишлари лозим. Уларни ишлаб чиқишда автокорхона раҳбарлари ҳар бир ижрочи учун аниқ топшириқлар билан муддатини кўрсатган ҳолда белгилайди.

Меъёрлар ва меъёрлашлар ишланмасида ишлаб чиқиш ишлари учун белгиланган кўрсатмалар тармоқлар, ва тармоқлараро ишлатиладиган услубий йўриқлар ёрдамида иқтисодий ва муҳанислик ҳисоблари асосида амалга оширилади.

Автокорхонанинг ҳисоб-китобини тизимга солиш ва фойдаланишга қулай бўлиши учун меъёрлашлар ва меъёрлар картотекасини яратиш ва ундан унумли фойдаланиш тавсия этилади.

Автокорхона миқёсида тасдиқланган меъёрлар ва меъёрлашларни ҳайдовчилар ва таъмирловчи ишчилар томонидан бажарилишини мунтазам назорат қилиш, улар бажарилмаган ҳолларда керакли чоралар кўриш лозим.

Меҳнат сарфлари ва маошларни меъёрлаштириш

Корхона фаолиятини бошқаришда ҳар куни турли-туман амалий ишлар бажарилади. Бунда ишлаб чиқаришни, меҳнатни ташкил қилишни ва ҳар хил туркумдаги ишчиларнинг иш ҳақларини мақсадга мувофиқ равишда ташкил қилишни амалга оширишда меъёрлар ва меъёрлашлар хизмат қилади. Шу билан бирга улар ҳайдовчилар, таъмирловчи ишчилар, муҳандис-техник ходимлар ва хизматчиларнинг меҳнат сарфларини аниқ ва ишончли ҳисоблашни йўлга қўйишда ишлатиладиган бирдан-бир ягона қўлланма вазифасини ўтайди.

Меъёрлар ёрдамида ҳайдовчилар ва таъмирловчи ишчиларнинг маошлари белгиланади. Оммавий касб-ҳунар эгаларининг, муҳандис-техник ходимлар, хизматчиларнинг маошлари, корхона ишларида катта аҳамиятга эга бўлган техник-иқтисодий кўрсаткичлар ва бошқаларни ҳисобга олган ҳолда тариф тўрига қараб белгиланади.

Меъёрлар ҳар бир ишчи-ҳайдовчининг, жамланма ёки қисмларнинг пировард натижада корхонада эришилган молиявий кўрсаткичдаги аниқ улушини аниқлашга ёр-

дам беради. Шу билан бирга меҳнат меъёрлари асосида ҳар хил кўринишдаги таъмирлаш ва техника хизмати кўрсатиш ишларининг меҳнат сарфлари, захира қисмларини тайёрлашдаги ва бошқа ишлардаги меҳнат сарфлари аниқланади.

Меҳнат сарфларини меъёрлаш учун: вақтнинг меъёри, иш маҳсулининг меъёри, ишчилар сонининг меъёрлашлари ишлатилади.

Вақтнинг меъёрлари — $H_{вр}$ — муайян операция (тахсис)ларни ёки ишларни бажариш учун қисқа, аммо бемалол етарли вақтни (меъёр-соатда ёки меъёр-дақиқада) характерлайди. Унинг таркибига фақат меъёрлаштирилган вақт унсурлари киритилади, лекин ҳар хил сабабларга кўра йўқотилган вақт ҳисобга олинмайди.

Иш маҳсулининг меъёрлари — H_v — иш ҳажмини (ткм, йўловчи-км, км, т, дона ва бошқа натурал бирликларда) бир бирлик вақт ичи (соат, смена, ой) да бажарилишини билдиради.

Вақтнинг меъёри ва иш маҳсулининг меъёри орасида тескари боғлиқлик мавжуд:

$$H_{вр} = T : H_v; \quad H_v = T : H_{вр},$$

бунда T — вақт бирлиги, соат (смена, ой).

Ишчилар сонини меъёрлашлар — бу белгиланган вақт ичида, иш ускуналаридан унумли фойдаланган ҳолда аниқ ишни бажариш учун зарур бўлган, ўша ишга жавоб бера оладиган малакали ишчилар сонини билдиради. Масалан, таъмирлашдан чиққан 5000 автомобилни бўяш учун керак бўлган бўёқчиларнинг ўртача бир йилдаги сони топилсин.

Хизмат кўрсатиш меъёри ишчилар сонини меъёрлашларнинг бир тури бўлиб, бир ёки қанча иш жойларида автомобиль ва механизмларга хизмат кўрсатиш учун зарур бўлган малакали белгиланган ишчилар сонини билдиради.

Меҳнат сарфининг меъёрлашлари ва меъёрлари қўшимча бир қатор белгилари билан ҳам туркумланади.

Технологик белгиси бўйича умумий, бир нусхали ва маҳаллий вақтнинг меъёрлари (иш маҳсули)га бўлинади.

Таъсир даврига нисбатан меҳнат сарфининг меъёрлари ва меъёрлашлари бир маротабалик, вақтинчалик ва шартли-мунтазамларга бўлинадилар.

Бир маротабалик меъёр автокорхонада бир марта учун бир операцияга ёки бир буюмга белгиланади; вақтинчалик — янги технологик жараёнларни ўзлаштириш давридаги қайтариладиган операциялар (янги буюмлар, маҳсулотлар) га 4—6 ой муддатга белгиланади. Шартли-мунтазамлар — режада кўрсатилган қайтариладиган операцияли мунтазам айрим ҳисобдаги ишлар ва буюмлар учун белгиланади.

Меҳнат сарфи ва иш ҳақи меъёрлари ва меъёрлашларининг таркиби иш унумдорлигининг ўсиши, корхона ва ташкилотларнинг ташиш турлари бўйича ишловчиларнинг сонини аниқлаш, иш ҳақи жамғармасини асослаш ва шу асосда режалаштиришнинг барча поғоналарида режани асосий кўрсаткичларини шакллантириш билан белгиланади.

Замонавий корхоналар ўн минглаб меъёрлар ва меъёрлашларга эга бўлиб, уларни кундалик иш шароитларида қўллайдилар, ҳисоблайдилар ва белгилайдилар. Буларни фақат тўғри белгилаш билан кифояланмай, балки доимо ўрганиш ва изланиш лозим. Чунки бир вақтда неча миллионлаб номдаги буюмлар, хом ашёлар, материаллар, машиналар ва бошқа маҳсулотлар муомалада бўлади, неча минглаб истеъмолчилар ҳар хил муддатда истеъмол қилсалар, автокорхоналарда ҳар хил ташишларга сарфларни солиштириш лозим бўлади, умумий ишлатилган маблағларга баҳо бериш керак, автомобилларни таъмирлаш корхоналари эса яна ўз хусусиятига эга. Бундай ҳолларда таъмирлашга кетадиган харажатларни меъёрлаш ва моддий-техника таъминоти ҳажмини аниқлаш лозим.

14.2. Айланма маблағларни режалаштириш

Ёнилги сарфини режалаштириш

Автокорхоналарда моддий-техника таъминотини режалаштириш куйидаги ташиш турлари бўйича олиб борилади: юк ташувчи (ташилган юкни тоннаси тариф бўйича ва транспорт воситасининг ҳар бир ишлаган соатига), автобуслар (йўналишли ва буюртма) ва енгил автомобиль-такси. Ушбу ажратишлар меъёрлар ва меъёрлашларни режалаштиришда қабул қилинган гуруҳларга мос келади ва автомобилда

ташишларга сарфларни солиштиришга имкон яратилади ҳамда умумий ишлатилган маблағларга баҳо берилади.

Автокорхоналарда қуйидаги маблағлар меъёрланади ва сақлаш учун имкониятлар яратилади: автомобиль ёнилғилари, сурков материаллари, автошина ва резина материаллари, захирадаги қисмлар ва агрегатлар, техник материаллар, хўжаликка ишлатиладиган ёнилғилар, сув, буғ, сиқилган ҳаво, қурилиш материаллари ва бошқалар.

Материалларнинг сарфланиш меъёр ва меъёрлашлари автокорхоналарда ҳар йилига ишлаб чиқилади, бунда транспорт маҳсулоти бирлигига тўғри келадиган маблағлар сарфининг ўзгариши ва транспорт воситаларидан ва ускуналаридан фойдаланишларни яхшилашга, янги техникани қўллаш, илгор тажрибалар ва илгор технологияларни амалга ошириш кабилар ҳисобга олинади.

Автокорхоналар учун жорий режалаштиришда корхона миқёсида ҳисобга олиш ва таҳлил этиш маълум бир маблағни сарфланиш меъёрини қўллайди, корпорациялар, концернларда гуруҳ меъёрлари қўлланилади. Концернлар учун маълумотларни гуруҳлашга асосланиб умумий белгиларига қараб меъёрлар аниқланади, яъни ташиш турлари бўйича транспорт ишининг бирлигига тўғри келадиган солиштира ёнилғи харажатига қараб умумлаштирилади.

Ҳар бир автомобилни ишлаш учун ёнилғини сарфлаш режалаштирилади. Бунда чизиқли меъёр ёнилғи сарфи босиб ўтадиган масофасига қараб топилади ва муайян шароитига қараб камайтириш ёки кўпайтириш томонига меъёр ўзгартирилади. Ёнилғини сарфлашдаги чизиқли меъёри ёнилғилар сарфланишининг ўртача статистик маълумотларига асосланиб аниқланади, бунда автомобиль конструкцияларининг такомиллаштирилиши, автомобиль йўлларининг яхшиланиш, фойдаланиш материаллари сифатининг оширилиши кабилар ҳисобга олинади.

Автомобиль транспортининг ёнилғига бўлган умумий эҳтиёжини ёнилғи сарфининг гуруҳли меъёри ёрдамида топилади. Ёнилғи сарфини ҳисобга олмаган ҳолда, аммо ҳақиқий фойдали иш коэффициентини (K_3) ўзгартириб ҳисобга олинади ва қуйидагича топилади:

$$HF_T = 10rH_{ск3} : q - K_3,$$

бунда $K_3=0,5$; HF_T — ёнилғи сарфининг гуруҳли меъёри; $г$ — ёнилғининг солиштирма оғирлиги (зичлиги); $H_{скз}$ — муайян фойдали иш коэффициентлари қийматидаги бир автомобилда ёнилғи сарфланишининг ўртача ўлчанган сарф меъёри; q — ҳаракатдаги ҳар бир автомобилнинг ўртача юк кўтара олиш қобилияти.

$$H_{скз} = H_s + v \bar{q} - (2K_3 - 1),$$

$$H_s = \sum_{i=1}^n H_{si} A_i : \sum_{i=1}^n A_i,$$

$$H_{si} = H_i + K_3 v \bar{q}.$$

бунда H_s — автомобиль босиб ўтган масофасига тўғри келадиган ёнилғи сарфининг ўртача ўлчанган меъёри; v — транспорт ишига тўғри келадиган ёнилғи сарфининг меъёрланиши.

$$q = \sum_{i=1}^n q_i A_i : \sum_{i=1}^n A_i \text{ — битта автомобиль учун}$$

$$q_s = \frac{q'Z'e + q''Z'e}{\Sigma Ze} \text{ — иккита автомобиль учун}$$

$$q_s = \sum_{i=1}^n A_{ui} a_{ui} q_i Z_{ei} : \sum_{i=1}^n A_{ui} a_{ui} Z_{ui} \text{ — автопарк учун.}$$

бунда H_i — 100 кмга тасдиқланган сарфланадиган ёнилғининг чизиқли меъёри; H_{si} — бўлинмалар учун меъёрлар гуруҳини режалашда ҳисоблаш мақсадида ишлатилишга рухсат этилган ёнилғи сарфининг чизиқли меъёри.

$$H_s = \sum_{i=1}^n H_{si} A_i a_{ui} : \sum_{i=1}^n A_i a_{ui}.$$

Автомобилнинг босиб ўтган масофасига тўғри келадиган ёнилғи сарфининг ўртача ўлчанган меъёри (H_s) ёнилғи сарфларининг чизиқли ва гуруҳли меъёрлари орасидаги ўзаро боғлиқликни аниқлашга имкон беради. Шу билан бирга амалда ёнилғидан фойдаланишни бошқариш йўлларида бирини кўрсатади.

Агар $N_{скз} = N_{-s} + vq - (2K_3 - 1)$ формулага q_3 киритилиб, $K_3 = P_{ткм} : q - L_{км}$ билан алмаштирилса, у ҳолда формула қуйидаги кўринишга эга бўлади:

$$N_{скз} = N_{-s} + v \left(\frac{2P}{L} - q_3 \right).$$

Сўнги формуладан кўринадики, фойдаланишдаги автомобилнинг юк кўтара олиш қобилияти қанча ошса, шунча ёнилғи сарфининг ҳақиқий гуруҳли меъёри кам бўлади. Шундай қилиб, фойдаланилган ўртача ўлчанган қийматларининг ишлатилиши ёнилғи сарфининг гуруҳли меъёрини автокорхона бўйича аниқроқ режалаштиришга имконият туғдиради ва маълум даражада ёнилғи сарфини бошқаришга ёрдам беради.

Юк ва йўловчиларни ташиш учун зарур бўлган ёнилғини топиш ҳар бир ёнилғи маркаси бўйича ҳисобланади. Ҳисоблаш эса ҳар бир марка автомобилга 100 км масофага тўғри келадиган чизиқли меъёр ёнилғи сарфига асосланиб олиб борилади. i маркали ёнилғи қуйидагича топилади:

$$Q_{ти} = \sum_{i=1}^n k_{ij} (N_{ртij} L_{обj} 10^{-2} + D_{ij}), \text{ л.}$$

бунда k_{ij} — ўзгартириш коэффиценти, j — маркадаги автомобилни фойдаланиш шароитини (иқлимий шароити, маҳаллий ер рельефи, ташиш характери, қўлланаётган тиркагичлар ва бошқа топшириқларни) ҳисобга олади; $N_{ртij}$ — j марка автомобилга i турдаги ёнилғининг чизиқли сарф меъёри, л/100 км; $L_{обj}$ — барча j маркадаги автомобилларнинг йил давомида босиб ўтадиган умумий масофаси, км; D_{ij} — j маркадаги автомобилларнинг ишлашида қўшимча сарфланадиган i турдаги ёнилғилар, л.

Тиркагич билан ишлаган бортли автомобилга тиркагичнинг ҳар бир тонна оғирлигича 2 л дан карбюраторли двигателларга, 1,3 л дан дизел двигателларига ёнилғи меъёри кўпайтирилади. Мисол, ЗИЛ—130+ИПАЗ—754В тиркагичи билан (оғирлиги 1,9 т) ёнилғи 100 км масофага: $31 + 2 \cdot 1,9 = 34,8$ л.

Атомобилларнинг ишлашидаги қўшимча сарфланадиган ёнилғилар қуйидагилардан иборат бўлиши мумкин

$D_{ij} = Q_p + Q_3 + Q_{\text{в}}$ — бортли автомобиллар учун.

$D_{ij} = Q_{ze} + Q_3 + Q_{\text{в}}$ — ўзи ағдарадиган автомобиллар учун.

$$D_{ij} = Q_p + Q_3 + Q_{\text{в}} = \frac{\Sigma P}{100} N_{\text{ртіј}} + \left(k_{ij} N_{\text{ртіј}} L_{\text{обј}} 10^{-2} + \frac{\Sigma P}{100} \cdot N_{\text{ртіј}} \right) \cdot$$

$$\cdot 0,0125 + \left(k_{ij} N_{\text{ртіј}} L_{\text{обј}} 10^{-2} + \frac{\Sigma P}{100} \cdot N_{\text{ртіј}} + Q_3 \right) \cdot 0,005, \text{ л.}$$

Бу дегани, бортли автомобиллар учун транспорт ишига сарфланадиган ёнилғи (Q_p), қиш даврида қўшимча сарфланадиган ёнилғи (Q_3) 1,25% кўпаяди (бортли автомобиль билан ўзи ағдарадиган автомобилларга бир хил), гараж ичидаги қўшимча сарфланадиган ёнилғилардан ($Q_{\text{в}}$) (бу эса 0,5% га ошади умумий ёнилғи сарфидан) иборат.

Ўзи ағдарадиган автомобиллар учун ҳар бир қатновига 0,25 л қўшимча ёнилғи ҳисобланади, яъни

$Q_{ze} = SZ_e \cdot 0,25$, л (ҳар 100 кмни ҳар бир юкли қатновига 0,25 л қўшимча ёнилғи белгиланади).

$$Q_3 = (k_{ij} N_{\text{ртіј}} Z_{\text{обј}} 10^{-2} + Q_{ze}) \cdot 0,0125, \text{ л.}$$

$$Q_{\text{в}} = (k_{ij} N_{\text{ртіј}} Z_{\text{обј}} 10^{-2} + Q_{ze} + Q_3) \cdot 0,005, \text{ л.}$$

Ўзи ағдарадиган автомобиллар учун ҳар 100 км босиб ўтилган масофага қўшимча ёнилғи чизиқли меъёр сарфи 0,25 л га ҳар бир юкли қатновга белгиланади.

Ёнилғининг сарфланган умумий пул қиймати қуйидагича топилади:

$$C_{\tau} = \sum_{i=1}^n Q_{\tau i} \cdot \Pi_{\tau i}, \text{ сўм,}$$

$\Pi_{\tau i}$ — i маркали ёнилғининг бир л баҳоси, сўм.

Ёнилғининг чизиқли меъёр сарфи билан бир қаторда автокорхоналарда ёнилғининг нисбий меъёр сарфи бор.

Бунда транспорт ишининг бирлигига тўғри келадиган 1 грамм ёнилғи сарфи, яъни 100 ткм, 100 пасс. км, автомобиль-такси учун 100 км га тўлов масофаси тўғри келадиган ёнилғи сарфининг оғирлиги. Булар корхоналарнинг фаолият кўрсатишларини таҳлил этиш учун қўлланадилар ва ёнилғининг нисбий тежалишини аниқлашга им-

кон беради. Ёнилғининг солиштирма меъёр сарфига автомобиллардан фойдаланишдаги фойдаланиш кўрсаткичларининг яхшиланиши ((bg), тиркагичларни қўлланишлари ва шунга ўхшашларга) таъсир этади.

Ёнилғининг нисбий меъёр сарфи ташкилот, корхоналар, идораларга ёнилғиларни тақсимлашда умумий автомобилларга зарур бўлган ёнилғиларни аниқлаш учун фойдаланилади.

Шундай қилиб, ёнилғига бўлган заруратни ҳисоблаш юк ва йўловчиларни ташиш бўйича ишлаб чиқариш дастурини билишга ва ишлатаётган ёки фойдаланилаётган меъёр ва меъёрлашлар тизимига асосланади. Ёнилғига бўлган заруратни ҳисоблаш ташиш таннархини топишга асос бўлади.

Сурков материалларига бўлган заруратни аниқлаш

Сурков материалларига двигател учун мой (автол), трансмиссион мой (нигрол), керосин, консистент суркичи (солидол) киради.

Сурков ва артиш материалларига бўлган заруратни топиш ҳар бир материалнинг тури ва маркаси бўйича алоҳида ҳисоблаб чиқилади (л ва кг да):

$$Q_{\text{см.к}} = \sum_{i=1}^n N_{\text{смки}} Q_{\text{ти смки}} k_{\text{смки}} 10^{-2}, \text{ кг}$$

бунда $N_{\text{смки}}$ — k туридаги сурков материалларининг i марка ёнилғи сарфи меъёри (енгил, юк автомобиллари ва автобуслар, бензинда ва суюлтирилган газда ишласа $N_{\text{смки}} = 2,4$ л, дизель двигателда — $3,2$ л ҳар 100 л ёнилғига), л, кг. $Q_{\text{ти}}$ — i маркадаги ёнилғининг сарфи, л; $k_{\text{смки}}$ — сурков материалларининг солиштириш йилдаги ҳақиқий сарфини ва режалаштириш давридаги меъёрга нисбатан уларнинг тежамлигини ҳисобга олиб, ўзгартириш коэффициенти.

Артиш материалларининг сарфи ҳар бир автомобилга ва автосаройдаги ўртача рўйхатдаги автомобилга тўғри келадиган сарф меъёрига асосланиб топилади (ҳар бир автомобилга 24 ёки 36 кг ҳисобланади).

Сурков материалларининг (автол ёки двигател мойи учун) ёнилғи сарфи меъёри суюлтирилган газ ва бензин-

да ишлайдиган енгил, юк автомобиллари ва автобуслар учун 2,4 л ҳар 100 л ёнилғига ҳисобланади, дизель ёнилғисида ишлайдиганларига 3,2 л ҳисобланади ҳар 100 л дизель ёнилғиси ҳажмига.

Трансмиссион мойларни (нигрол) ҳисоблашда бензин ва суюлтирилган газда ишлайдиган енгил, юк автомобиллари ва автобуслар учун 0,3 л ҳисобланади ҳар 100 л бензинга, 0,4 л ҳисобланади ҳар 100 л дизел ёнилғисига.

Консистент суркови (солидол)ни ҳисоблашда бензин ва суюлтирилган газда ишлайдиган енгил, юк автомобиллари ва автобуслар учун 0,2 кг ҳисобланади ҳар 100 л бензинга, 0,3 кг ҳисобланади ҳар 100 л дизель ёнилғисига.

Юқоридагилардан кўриниб турибдики, автокорхонанинг сурков материалларга бўлган зарурати ёнилғи сарфидан % миқдорда белгиланади. Шу билан бирга керосин, электролит, артиш материаллари, антифриз каби материаллар ноёб таъминлашларга киради. Керосиннинг сарфланиши 0,5% миқдорда ёнилғи сарфига нисбатан олинади, барча қолган материалларнинг сарфи — бир йилдаги битта рўйхатдаги автомобильга тўғри келадиган меъёрлардан келиб чиқиб ҳисобланади, бунда рўйхатдаги автомобилларнинг миқдори автомобиль саройидаги режалаштириш давридагиси қабул қилинади.

Сурков ва артиш материалларининг сарф қийматлари ташиш таннархининг таркибига киради ва уни қиймати-га ижобий (агар сурков материаллари оптимал миқдорда ишлатилган бўлса) ёки салбий (акс ҳолда) таъсир кўрсатади.

14.3. Автошиналарга бўлган заруратни аниқлаш

Автокорхонанинг автомобиль шиналарига бўлган заруратларини комплектдаги ҳар бир автошинанинг ўлчамига қараб алоҳида топилади:

$$A_s = \sum_{j=1}^n L_{\text{обс}j} \cdot n_j : H_{\text{шс}} k_{\text{шс}j}, \text{ дона автошина}$$

бунда $L_{\text{обс}j}$ — j маркали автомобилларнинг йил давомида босиб ўтадиган масофаси s ўлчамдаги шиналарга белги-

лангани бўйича, км; n_j — j маркадаги автомобилнинг гилдираклар сони; $H_{шс}$ — эскиртириб ташлангунча s ўлчамли автошинанинг масофани босиб ўтиш меъёри, км; $k_{шсj}$ — j марка автомобилни фойдаланиш ва автошинани меъёридан ортиқ юришини ҳисобга оладиган ўзгартгич коэффициентлари.

Автошинанинг масофани босиб ўтиш меъёри ($H_{шс}$) автокорхоналарда статистик маълумотларни, яъни шинанинг босиб ўтган масофасини ҳисобга олиниб ўзгартирилиши мумкин. Шу билан бирга $H_{шс}$ 1000 км босиб ўтладиган масофага ҳисобланади $\left(\frac{\text{сўм}}{1000}\right)$.

Автошиналарнинг пул қиймати қуйидагича топилади:

$$C_{ш} = SL_{об} H_{ш} n_{ш} / 1000, \text{ сўм.}$$

Автошиналарнинг фойдаланиш шароитини яхшилаш ва илғор таъмирлаш усулларини қўлланишлар автошиналарнинг хизмат муддатини оширади.

14.4. Эҳтиёт қисмлар ва материалларга бўлган заруратни режалаштириш

Ҳозирги вақтда автокорхоналарда саналадиган 300 дан зиёд эҳтиёт қисмлари, агрегатлар ва автомобиль транспортига техника хизмати кўрсатиш ва жорий таъмирлаш учун материаллар ҳисобланади. Шунинг учун айнан кўринишида эҳтиёт қисмларнинг сарфини ҳисоблаш имкони йўқ. Шу сабабли ушбу материалларни пул ифодасида ҳисоблаш ва ҳисобга олиш йўли билан олиб борилади (1000 км масофани босиб ўтишга тўғри келадиган эҳтиёт қисмларининг сарфи пул қийматида олиб борилади), яъни эҳтиёт қисмлар ва бошқа материалларнинг умумий сарфийиндиси қуйидагича топилади (сўмда):

$$Z_{34} = SH_{34j} L_{обj} k_{34j} 10^{-3}, \text{ сўм}$$

бунда H_{34j} — 1000 км масофани босиб ўтадиган j маркадаги автомобилга зарур бўлган эҳтиёт қисм ва материал-

лар, сўм; $L_{обj}$ — j маркадаги барча автомобилларнинг умумий йиллик босиб ўтадиган масофаси, км; k_{34j} — j маркадаги автомобиллар бўйича зарур бўлган эҳтиёт қисмлар ва материалларнинг сарф меъёрларига таъсир этувчи омилларни ҳисобга олиб ўзгартирувчи коэффициент.

Моддий-техника таъминотининг пул ифодасидаги умумий заруратда режада кўрсатилган баҳо ва сотиб олиш ва етказиб келиш билан боғлиқ бўлган харажатлар ҳам қўшиб ҳисобланади.

14.5. Ёрдамчи хўжаликларнинг моддий маблағларга бўлган заруратини режалаштириш

Хизмат кўрсатиш эҳтиёжини топиш Қурилиш материалларига бўлган зарурат икки йўналишда ҳисоблашни олиб боради: капитал қурилиш ва асосий фондларни таъмирлаш. Капитал қурилиш учун зарур бўлган моддий маблағлар бажарувчи ташкилот томонидан аниқланади, агар хўжалик усули билан бажарилса, у ҳолда лойиҳа-смета ҳужжатлари асосида ҳисоблаб чиқилади.

Асосий фондларни таъмирлаш учун зарур бўлган қурилиш материалларининг ҳажми йилнинг 1 январида тасдиқланган сарф меъёрларга асосланиб топилади.

Автокорхонанинг ишлаб чиқариш қувватининг ўсишига қараб зарур бўлган ускуналар техник-иқтисодий ҳисобланади ва чуқур таҳлиллардан сўнг топилади.

Ёрдамчи материаллар, асбоблар ва бошқа моддий маблағлардан фойдаланиш меъёрланмайди. Режалаштириш учун ўтган йилда ишлатилган маблағлар асос бўлади ва автокорхонада транспорт ишини ўзгаришига қараб пропорционал ўзгартирилади, қўзғалмас иситкич манбаларда ишлатиладиган ёнилғилар ҳам шу каби ҳисобланади.

Ишлаб чиқаришнинг эҳтиётдаги материалларни бунёд этиш автокорхоналарнинг моддий маблағларга бўлган йиллик заруратининг таркибий қисмини ташкил этади. Автокорхоналарда қуйидаги маблағлардан эҳтиёт учун қолдирилади: ёнилғи, автошина, эҳтиёт қисмлар ва айланмадаги агрегатлар фонди, асосий фондларни таъмир-

лаш ва улардан фойдаланиш учун материаллар, паст баҳоли ва тез ейладиган асбоблар ва инвентарлар. Эҳтиёт учун қолдирилган маблағларнинг ўлчами ҳар хил турдаги материалларнинг зарурати ва етказиб берилишининг даврийлигига боғлиқ.

Ишлаб чиқаришда эҳтиёт учун қолдирилган маблағларнинг ўлчами унинг меъёри билан далилланади. Бу эса йил давомида материалларнинг ўртача кун давомида истеъмол қилиниш кунини билдиради ва йилнинг охирига бориб ўтувчи эҳтиёт учун қолдирилган маблағлар бўлиб қолади.

i маркадаги материаллар бўйича ўтувчи эҳтиёт учун қолдирилган маблағларнинг ўлчами (кунда) қуйидагича топилади:

$$D_{zi} = Q_i N_i : D_n, \text{ кун.}$$

бунда D_{zi} — i маркадаги материаллар бўйича ўтувчи эҳтиёт учун қолдириладиган маблағлар, кунлар; Q_i — i маркадаги материалларнинг режалаштириш давридаги зарурати, л, кг; N_i — i маркадаги материалларнинг ўтувчи эҳтиёт учун қолдириладиган маблағлар меъёри, кунлар; D_n — режалаштириш давридаги кунлар сони.

Ўтувчи эҳтиёт учун қолдириладиган маблағлар меъёри жорий, ўртача ва суғурта эҳтиёт учун қолдириладиган маблағларнинг йигиндисидан ташкил топади.

Жорий эҳтиёт учун қолдириладиган маблағлар бу автокорхоналарнинг эҳтиёжини қондириш учун икки навбатдаги келтириладиган партиялар орасидаги кунлар. Жорий эҳтиёт учун қолдириладиган маблағларнинг ўлчами материалларнинг ўртача кунлик сарфининг ҳажмига ва етказиб келиниш даврийлигига боғлиқ бўлади.

Энг кўп жорий эҳтиёт учун қолдириладиган маблағлар тенг:

$$Z_{\max} = P D, \text{ кун,}$$

бунда P — материалларнинг ўртача кунлик сарфи; D — маблағларни етказиб келинишининг даврийлиги, кунлар.

Ўртача жорий эҳтиёт учун қолдириладиган маблағлари тенг:

$$Z_{\text{ср}} = \frac{Z_{\text{max}}}{2} = \frac{P/D}{2}, \text{ кун.}$$

Маблағларнинг сугурта қисми бу материалларни юклаш-тушириш ва ташиш билан боғлиқ бўлган узилишлар бўлмаслигини таъминлашдан иборат. Маблағларнинг суғурта қисмининг ўлчами режадаги етказиб келиш билан ҳақиқий муддатда етказиб келишлар орасидаги оғишларнинг ўртачаси ҳисобланади, ёки буюртмани шошилишч қабул этиш ва материалларни жўнатувчилардан автокорхонага етказиб келиш учун зарур бўлган кунлари йиғиндиси. Иккинчи ҳолатда маблағларнинг суғурта қисми топилиши мумкин:

$$Z_{\text{страх}} = P(D_1 + D_2 + D_3 + D_4), \text{ кун.}$$

бунда D_1 — материалнинг жўнатилиши ҳақида зудлик фармойиши учун керак вақт; D_2 — жўнатувчининг ишлаб чиқариш ва жўнатиш учун ҳужжатларни тўлдириш вақти; D_3 — маблағларни ташиш учун зарур бўлган вақт; D_4 — истеъмолчининг омборхонасида материалларни қабул қилиш ва ҳужжатлаштириш вақти; P — материалларнинг кунлик сарфланиш ҳажми.

Корхоналардаги ишлаб чиқаришда эҳтиёт учун қолдирилган маблағларнинг умумий ўлчами қуйидагича топилади:

$$Z_{\text{об}} = P(D_{\text{тек}} + D_{\text{страх}}), \text{ кун}$$

бунда $Z_{\text{об}}$ — ишлаб чиқаришда эҳтиёт учун қолдирилган маблағларнинг умумий ўлчами, т.кун; P — қаралаётган материалнинг ўртача кунлик сарфи, т; $D_{\text{тек}}$ — жорий эҳтиёт учун қолдирилган маблағларнинг меъёри, кунлар; $D_{\text{страх}}$ — маблағларнинг суғурта қисмининг меъёри, кунлар.

Ишлаб чиқаришда эҳтиёт учун қолдирилган маблағларни режалаштириш улгуржи савдода ишлаб чиқариш воситаларининг кенгайиши ва автокорхоналар, уларнинг таъминловчилари ораларидаги тўғри узоқ хўжалик боғлиқликларига асосланиши лозим. Ҳозирги вақтда бу масалалар математик усуллар ва электрон ҳисоблаш машиналари ва ахборот технологиялари ёрдамида муваффақиятли ҳал этилмоқда.

Асбоб хўжалигида заруратни режалаштириш

Автотранспортнинг корхоналаридаги асбоб хўжалиги олдида қуйидаги асосий вазифалар қўйилади:

асбобларни сотиб олиш, тежаш, фойдаланиш, назорат ва сақлаш;

цеҳлар ва ишчи жойларни ўз вақтида ва мунтазам юқори сифатли асбоблар ва технологик қолиплар билан таъминлаш;

кам харажатлар билан асбобларни (кесувчи, ўлчов, штамплар, мосламалар, пресс-шакллари, қумқайроқлар ва бошқалар) тайёрлаш ва таъмирлаш.

Асбоб хўжалигининг таркиби корхонанинг асосан тури ва қўламига қараб аниқланади. Йирик корхоналарда асбоб хўжалиги таркибида: асбоб цеҳи, марказий асбоб омборхонаси, цеҳда асбоб тарқатувчи хужра ва асбобларни марказий чархлаш жойлари бўлади.

Автомобиль корхоналарининг асбобларга бўлган заруратлари рўйхатнома ва миқдоридан маҳсулотларни ишлаб чиқаришдаги сарф меъёри ва режадаги ҳажмига қараб топилади. Корхоналарнинг узлуксиз ишлари учун асбоб хўжалигида эҳтиёт учун қолдирилган асбоблар бўлиши лозим.

Режалаштириш даврига барча зарур бўлган асбоблар қуйидагича топилади:

$$N_{\text{инс}} = Q_{\text{и}} + Q_{\text{об}} - Q_{\text{ф}},$$

бунда $Q_{\text{и}}$ — режалаштириш давридаги асбобларнинг сарфи, дона; $Q_{\text{об}}$ — асбобларнинг зарур айланма фонди, дона; $Q_{\text{ф}}$ — режалаштириш даврининг бошида бор бўлган ҳақиқий қолдирилган асбоблар эҳтиёти, дона.

Сарфлар меъёри деганда маълум иш ҳажмини бажариш учун керак бўлган асбобларнинг миқдори тушунилади. Асосан асбобларнинг сарф меъёри ҳар бир ўлчам қатори ва баъзи ҳоллардагина — турлари бўйича топилади.

$$N_{\text{ин}} = Q_{\text{и}} = Q_{\text{об}} - Q_{\text{ф}} = \frac{N_{\text{д}} t_{\text{м}}}{t_{\text{изм}} (1 - K_{\text{уб}})} + \frac{T_{\text{э}} \text{ПК}_{\text{маш}} \text{П}}{t_{\text{изм}} (1 - K_{\text{уб}}) \cdot 100} + Q_{\text{инс}} + Q_{\text{ирк}} + Q_{\text{ирм}} + Q_{\text{з}} - Q_{\text{ф}}.$$

бунда N_d — режалаштириш даврида ушбу асбоблар билан буюмларга ишлов берилганларининг сони, дона; t_m — битта буюм-операцияга машина вақти, соат; $t_{изм}$ — тўла ейилгунча асбобнинг ишлашдаги машина вақти, соат; $K_{уб}$ — асбобларнинг тўсатдан синишини ҳисобга олиш коэффициентини (ўртача 0,05 қабул этилади); T_3 — бир йилда сменада ускуналарни самарали ишлаш фонди, соат; n — ускуналарнинг ишлаш сменаси; $K_{маш}$ — ишлаб чиқариш тури ва ускуналарнинг хилига боғлиқ бўлган машина вақтининг коэффициенти; Π — ушбу асбобни машина вақтининг фондида ишлатилган фоизи (маълумотнома адабиётларидан олинади); $Q_{цис}$ — марказий асбоблар омборхонасига зарур бўлган эҳтиёт учун қолдирилган асбоблар, дона; $Q_{ирк}$ — асбоб тарқатувчи хужра учун зарур бўлган эҳтиёт учун қолдирилган асбоблар, дона; $Q_{ирм}$ — ишчи жойларида зарур бўлган эҳтиёт учун қолдирилган асбоблар, дона; Q_3 — чархлашда қатнашаётган асбоблар, дона.

Асбобларнинг сарфланиш қийматини Q_u ва уларнинг айланма фондига зарурлигини $Q_{об}$ билиб, юқорида келтирилган формула бўйича асбобларга бўлган умумий заруратни топилади. Автокорхона, одатда, асбоблар тайёрламайди, фақат уларни тиклайди ва майда ускуналар тайёрлайди. Бу ишлар асосан ишлаб чиқариш цехларида амалга оширилади.

Автокорхоналар асбоблар билан марказлаштирилган ва марказлашмаган ҳолда таъминланадилар.

Асбобларни ҳисобга олиш моддий-жавобгар шахс томонидан бажарилади, шу қатори асбобларнинг гуруҳлари бўйича олиб борилади. Автомобилларга техника хизмати кўрсатиш ва жорий таъмирлашга зарур бўлган асбоблар пул қийматида аниқланади (сўм 10 минг км масофага).

Асосий маблагларни таъмирлаш бўйича хўжаликдаги заруратни режалаштириш

Корхонанинг тўла фаолият кўрсатиши учун асосий фондларни, хусусан, ускуналарни ишга тайёр ҳолатини таъминлаш лозим. Бунда таъмирлаш хўжалигининг асосий вазифалари қуйидагилар:

ускуналарга профилактик жорий хизмат кўрсатилишини бажариш;

режадаги таъмирлаш ишларини бажариш, уларнинг меҳнат сифимини ва таннархини пасайтириш;

бор ускуналарнинг доимий техник такомиллашувини таъминлаш.

Автокорхоналарда ускуналарни таъмирлашни ташкил этиш ва режалаштириш меъёрлашлар тизимига асосланади.

Автокорхоналарда асосий фондларни таъмирлаш ишларини ташкил этиш ва режалаштириш бош механикнинг бўлими томонидан бажарилади. Ускуналарга хизмат ва таъмирлов ишларининг бажарилиши бош механикнинг бўлими томонидан режали-мажбурий тизимда таъмирлаш бўйича бажарилади. Автокорхоналарда ускуналарни таъмирлаш ва уларга хизмат кўрсатиш бўйича ишларни бажариш учун мажмуи ишчи-таъмирловчи бригадалар тузилади.

Йирик автокорхоналарда бош механик бўлимининг цехлари ташкил этилади: таъмирловчи-механик, электр-таъмирловчи, таъмирловчи-қурилиш.

Ўрта ва кичик автокорхоналарда бош механик бўлимининг барча ишлар ҳажми корхонанинг ишлаб чиқариш цехлари орасида тақсимланади.

Энергетика хўжалигида заруратни режалаштириш

Корхоналарда турли кўринишдаги энергиялар истеъмол қилинади, улар технологик мақсадларда, иситиш, ёритиш, шамоллатиш ва ишчиларнинг маиший хизматларга бўлган эҳтиёжини қондириш учун ишлатилади. Истеъмол этиладиган асосий энергия турларига электр энергияси, сиқилган ҳаво ва ёқилладиган қаттиқ, суюқ ва газсимон энергиялар киради.

Автотранспортнинг корхоналаридаги энергетика хўжалиги таркибига қуйидаги қисмлар киради:

электр кучлари (шаҳобча, генератор ва трансформатор ускуналари, тармоқлар, аккумулятор батареяларининг устахонаси ва барча кўринишда электр энергиясини истеъмол қилувчилар);

иссиқлик кучлари (котельний, компрессор, сув таъминоти ва канализация);

газли (газогенераторли шаҳобча, кислородли шаҳобча, газли тормоқ);

электромеханик, электр ускуналарининг ва электр аппаратларининг таъмирлов ишларини таъминлаш;

камқувватли, яъни телефон ва радиоалоқаларини таъминлаб туриш.

Энергетик хўжалик бўйича раҳбарлик қилиш бош механик бўлимига юклатилган, бу эса ўз вақтида бош муҳандисга бўйсунди. Автотранспортнинг йирик корхоналарида бош энергетик лавозими ҳам бор.

Энергия ва унинг қоплаш манбағларига бўлган заруратни режалаштириш ҳамда корхона бўлинмаларига (цехлар, участкалар) лимитларнинг белгиланиши баланс усули билан амалга оширилади.

Омбор хўжалигида заруратни режалаштириш

Захирадаги маҳсулотларни, ёнилғи ва бошқа меҳнат предметларини сақлаб туриш учун омборхоналар керак, улар ишлаб чиқаришни барча зарур бўлган материаллар билан мунтазам ва режали таъминлаб туриш учун хизмат қилади. Омборхоналарда маҳсулотларни сақлашдан ташқари бир қатор мажмуи-материалларни ишлаб чиқариш истеъмолига боғлиқ бўлган ишлар бажарилади.

Автокорхоналарда қуйидаги материаллар гуруҳини сақлаш учун омборхоналар қурилади: ёнилғи, сурков ва артиш материаллари, автошина ва резина материаллари, эҳтиёт қисмлар ва агрегатлар, техник материаллар, хўжаликда ишлатиладиган ёнилғилар, қурилиш материаллари ва бошқалар.

Транспорт ва техника хизмати кўрсатиш корхоналарда ишлаб чиқариш жараёнлари омборхоналарнинг ишига, уларнинг фаолиятларига боғлиқ. Демак, омборхоналарнинг фаолиятини техник-иқтисодий кўрсаткичларига қараб баҳолаш лозим, уларга асосан қуйидагилар киради:

омборхонанинг юк айланмаси;

материаллар айланиш тезлиги;

материаллар баҳосининг сақланиши;

корхонанинг ишлаб чиқариш бўлинмаларининг мунтазам таъминланиши;

омборхоналарнинг майдонидан ва ҳажмидан фойдаланиш;

1 т материалларни ишлов таннархи;
омборхона ишчиларининг меҳнат унумдорлиги ва омборхона операциялаши;
капитал маблағ ўлчами.

Моддий-техник таъминотни тўғри ташкил этиш ва режалаштириш, ишлаб чиқаришни моддий маблағлар билан мажмуи ва ўз вақтида таъминлаб туриш корхоналар режасининг бажарилиши ва ошириб бажарилишига хизмат қилади, корхонанинг рентабеллигини оширишга ёрдам беради, материаллар, ёнилғи, автошина ва бошқа материаллар фондининг харажатини пасайтиради ҳамда айланма воситаларнинг айланиши тезлашади.

Такрорлаш учун саволлар

1. Биржа механизми нима?
2. Биржа механизми қандай бошқарилади?
3. Моддий таъминот органи корхонада қандай иш кўради?
4. Маркетинг билан моддий таъминотни бошқариш орасида қандай боғлиқлик бор?
5. Моддий маблағларни сарфлаш меъёри билан унинг меъёрлаши орасида қандай фарқ бор?
6. Меъёр ва меъёрлашларни ишлаб чиқиш усуллари келтирилсин.
7. Меҳнат сарфлари қандай меъёрланади?
8. Ёнилғига бўлган умумий эҳтиёж қандай топилади?
9. Транспорт хизмати кўрсатувчи автомобиллар учун зарур бўлган ёнилғи қандай ҳисобланади?
10. Автомобилларнинг ишлашида қўшимча сарфланадиган ёнилғи қандай ҳисобланади?
11. Ёнилғининг пул ифодасидаги сарфи қандай ҳисобланади?
12. Сурков материаллари қандай топилади?
13. Автошинага бўлган заруратни режалаштириш нимадан иборат?
14. Эҳтиёт қисмларга бўлган зарурат қандай режалаштирилади?
15. Ёрдамчи хўжаликларда моддий маблағларга бўлган зарурат қандай режалаштирилади?

15-боб. АТРОФ МУҲИТНИ МУҲОФАЗА ҚИЛИШ ВА ТАБИАТ БОЙЛИКЛАРИДАН ОҚИЛОНА ФЙДАЛАНИШ БЎЙИЧА ЧОРА-ТАДБИРЛАРНИ РЕЖАЛАШТИРИШ

15.1. Атроф муҳитни ифлослантириш манбалари ва уларни баҳолаш

Бирлашган миллатлар ташкилотининг маълумотига қараганда, ҳар йили тахминан 250 млн.т. чанг, 145 млн.т. олтингургурт оксиди, 70 млрд м³ газ, 1 млн. т. атрофида бирикмалар, кўп миқдорда бензпирен кабилар атмосферага чиқарилади. Буларнинг кўплари зарарли унсурлардан иборат.

Барча сувларнинг 80% атрофидагиси қишлоқ хўжалигида фойдаланилади. Суғориш сувларидан фойдаланиш самарадорлиги ўта юқори эмас: ҳар бир 3 м³ сувни фақат 1,3 м³ ўсимликлар томонидан истеъмол қилинади, яъни 57% суғориш суви йўқотилади.

Дунёдаги ер бойликларидан фойдаланиш ёмонлашиб бормоқда. Ўзбекистоннинг қишлоқ хўжалик майдонлари (жами 44,7 млн га ер майдонидан 33,2 млн га ер қишлоқ хўжалигида фойдаланилади), уларнинг ҳажмлари урбанизациянинг ошиши ҳисобига қисқармоқда, ўрмонлар кўлами камаймоқда. Ҳар йили тахминан 7 млн га ўрмон йўқ қилинмоқда. Бу қонуниятлар ривожланаётган давлатлар учун ўта характерли.

Америка мутахассисларининг маълумотига қараганда, аҳоли кўп яшайдиган шаҳарларда, автомобиль транспортининг ишлашидан чиқарилган заҳарли унсурлар ҳавонинг барча ифлослантирилишини 60% ини ташкил қилади.

Атроф муҳитни ифлослантирувчи манбаларга транспорт (умумий ифлослантиришни 42% ни ташкил қилади), ёнилғиларни ёқиб фойдаланиладиган кўзгалмас мосламалар (21%), саноат жараёнлари (14%), қаттиқ чиқариб ташлаш (5%), бошқа манбалар (18%) киради.

Ифлослантирувчи моддаларнинг асосий турларидан углерод оксиди (CO), олтингургурт оксиди (SO₂), азот оксиди (NO), углеводородлар (C_nH_m), бўлакчалар, фотохимик смоч кабилар ҳисобланади. Масалан, ҳар йили Ўзбекистонда 2900 минг тоннадан зиёд ифлослантирув-

чи моддалар чиқарилади, шу жумладан углеводородлар 182,7 минг т, углерод оксиди 129,6 минг т, азот оксиди 117 минг т, олтингугурт оксиди 542 минг т.

Углерод оксиди ва углеводородлар кўринишида ифлослантирувчи манбаларнинг асосийси автомобиль транспорти, чунки умумий заҳарли моддаларнинг 50 дан 60% гачаси шу транспортга тўғри келади.

Ҳозирги вақтда кўчалар, магистрал йўллар ва автострадалар тизимларининг тараққий этиш даражаси шунга етдики, шаҳар ҳудудларидаги қурилишнинг мураккаб масалаларини оқилона ҳал қилиш учун таъсир қилувчиларнинг барчасини ҳисобга олишни талаб қилади, жумладан транспорт магистраллари ўзининг атрофига таъсир кўрсатади. Транспорт ишининг самарали ишлаши билан бирга хавфсиз, эстетик, инсон ҳаётининг ижтимоий шароитига ва атроф муҳитнинг физик хусусиятига таъсир кўрсатишини ҳисобга олиш муҳим мезон бўлиб қолди.

Экологик муҳитнинг ифлосланиши ҳамда табиат бойликларидан оқилона фойдаланишнинг эҳтиёт чораларини кўриш мақсадида корхоналар, тармоқ ва идоралар ўз режаларида табиатни муҳофаза қилиш ва табиат бойликларидан оқилона фойдаланиш бўйича чора-тадбирлар кўзда тутилган бўлади. Буларга сув ҳавзаларидан оқилона фойдаланиш ва муҳофаза қилиш, яъни сувларни унумсиз сарфлаш ва нобудгарчилигини камайтириш имконини берувчи иншоотлар ва қурилмалар яратиш, ифлосланган сувларни тоза сув ҳавзаларига оқизишни камайтириш ва тўхтатишлар; ҳаво ҳавзаларини ҳимоя қилиш, жумладан заҳарли моддалар ва шунга ўхшашларни зарарсизлантириш (хавфсизлантириш) ва йўқотиш учун газтозаловчи ва чанг тутгич мосламаларни қуриш; ер ва минерал ресурсларни муҳофаза қилиш ва улардан оқилона фойдаланиш, ерларни эрозиядан, касалликлардан, шўрланишдан ва ифлосланишдан сақлаш, қишлоқ хўжалигига тобе ерларнинг маҳсулдорлигини ва серунумлигини ошириш, минерал неъматларни сақлаш ва улардан оқилона фойдаланиш, зарарли моддаларни атроф муҳитга чиқаришни камайтириш, ташқи шовқинларни пасайтириш чора-тадбирлари шулар жумласига киради.

Атроф муҳитни муҳофаза қилиш ва табиат бойликларидан оқилона фойдаланишнинг ҳар бир чора-тадбири учун ишнинг мақсади ва уларни ўтказиш жойи, бош ва ёрдамчи ижрочилар, ишларни бошланиш ва тугалланиш муддати, уларнинг харажатларини ҳисоблаб чиқиш бўйича баҳоси, режалаштирилган йилдаги ишнинг бажарилиши, уларнинг харажатлари ва ишга туширилиш қуввати йиллик режанинг тегишли бўлимида кўрсатилади.

Биз ушбу мавзуда транспортнинг атроф муҳитга таъсирини ҳисобга олиш учун миқдор ва сифат ўлчамига осон бўйсунувчи унсурлар ва омиллар билангина чегараландик. Равон ва аниқ топиш эса транспортнинг атроф муҳитга таъсир этиш даражасини тушуниш учун зарур шароитдир.

Атроф муҳитнинг ифлосланиши ҳавога, сувга ёки атроф муҳитнинг бошқа унсурларига инсоннинг амалий фаолияти натижасидан келиб чиқадиган чиқиндиларнинг кўшилиши туфайли пайдо бўлади. Химиявий кўшилиш кўринишида ифлосланиш миқдор қийматда баҳоланиши мумкин, уларнинг таркибига кирувчиларни ва таъсир этиш самарасини маълум сонли мезонларда аниқлаш мумкин. Автотранспортнинг ишлашидан ҳавонинг ифлосланишини маълум стандартларни қўллаб осонгина ўлчаш мумкин. Товуш билан ҳам “ифлосланиш”ни етарлича осон ўлчаш мумкин, баҳоланиш товушнинг рухсат этиладиган даражасини аниқлаш учун қўлланиладиган стандартлар, субъектив, яъни одамнинг ўзига боғлиқ бўлса ҳам.

Транспортнинг атроф муҳитга зарарли таъсирини баҳолаш ҳам субъективдир. Автомобиль транспортининг атроф муҳитга зарарли таъсирини умумий ҳолатда миқдорли мезон билан баҳолаш мақсадга мувофиқ эмас. Баҳолаш шундай ҳар хил унсурларни ўз ичига оладик, улар “чамаланган ифлосланиш”, табиат бойликларининг камайиб кетиши, ер сатҳидан унумсиз фойдаланиш усули ҳамда транспортларнинг ўт олмай қолиши ва бахтсиз ҳолатлар кабилардан иборат бўлиши мумкин.

Автомобиль транспортдан чиқадиган зарарли моддаларнинг таъсирини ўлчагичлардаги (яъни газоанализатор) шкала бўйича ўлчанади. Биз қуйида уларнинг ишлатилиши, чора-тадбирларни режалаштириш, инсон ва

табиат бойликлари учун самарадорликлари ҳақида муайян шароитларда кўриб ўтамиз.

15.2. Сувни муҳофаза қилиш ва ундан оқилона фойдаланиш бўйича омилларни режалаштириш

Ҳозирги вақтда Ўзбекистон Республикаси жами 52,4 км³ сув ресурсларига эга бўлиб, ундан 44,4 км³ суғоришга, 6,1 км³ саноат ишлаб чиқариш эҳтиёжларига, 1,9 км³ хўжалик истеъмол заруратлари учун ишлатилади. Айлантириб ва кетма-кет ишлатиладиган сув ҳажми 5,9 км³ ни ташкил этади.

Сув ҳавзаларидан оқилона фойдаланиш ва муҳофаза қилиш чора-тадбирларини ишлаб чиқишда сувни истеъмол қилиш ва сув чиқаришнинг тараққийпарварликка интилишини ҳисобга олган ҳолда, айланма сув билан таъминлаш тизимини жорий қилиш йўли билан ер устки ва ер остки манбаларидан чиқариладиган тоза сувларни қисқартиш, қайтариб бўлмайдиган сувларнинг нобудгарчилигини камайтириш, ифлос оқова сувларни чиқариб юборишни тўхтатиш (камайтириш) ва оқова сувларни тозалаш мақсадида технологик жараёнларни такомиллаштириш имкониятлари ҳисобга олинishi лозим. Бу чора-тадбирлар қуйидаги кўрсаткичларни режалаштиришни кўзда тутати:

“чиқариш сувлари” — турли устки манбалардан (дарё, каналлар, кўл, сув омборлари, денгиз), ер остки манбаларидан, шаҳар сув қувурларидан ҳамда бошқа вазирликлар, идоралар ва муассасаларнинг корхона ва ташкилотларининг сув хўжалиги тизимларидан бевосита чиқариладиган умумий сув ҳажми. Ҳамма манбалардан истеъмолчиларни таъминлаш учун чиқарилган сув ҳажмининг йиғиндиси, сув чиқарилган жойдан то истеъмолчига етказиш давомидаги сув нобудгарчиликларини ҳисобга олиш керак. Одатда бу ҳажми АТК хусусий эҳтиёжи учун фойдаланиладиган ва бошқа вазирликлар ва муассасаларнинг корхоналари ва ташкилотларига берилган тоза сув ҳажмининг йиғиндисидан ошиб кетади;

сув истеъмол қилиш (фойдаланиш, эҳтиёжга ишлатиш) — ўзига қарашли сув олиш жойларидаги сувларни

Ўз эҳтиёжи учун ишлатиладиган ҳамда бошқа вазирликлар ва муассасаларнинг корхоналари ва ташкилотларининг сув хўжалиги тизимининг турли тоифадаги суви ҳажмининг йиғиндиси.

Бу кўрсаткич АТКнинг аҳолини ва ишлаб чиқаришда ишлаётган ишловчиларни хўжалик турмуши ва коммунал эҳтиёжларини қондириш учун сарфланадиган сув ҳажмини ҳамда ичиладиган тоза сув ва қайтариб бўлмайдиган сув истеъмолларига ажратган ҳолда ишлаб чиқариш (техник) эҳтиёжлар учун ишлатиладиган тўлиқ сув ҳажмини ўз ичига олади;

ишлатилиб (айлантириб) туриладиган ва такрорий — кетма-кет ишлатиладиган сувларнинг ҳажми бу кўрсаткичга кирмайди;

айлантириб ишлатиладиган сувлар — ишлатилиб (айлантириб) туриладиган сув билан таъминлаш тизимларининг умумий сарфланадиган суви. Бу бўлмаганида шу сувга тенг миқдордаги тоза сув ишлатиш талаб қилинар эди. Айлантириб туриладиган сув билан таъминлаш тизимида доимий сув миқдори ишлаб турилади. Унинг тизимида камайиши (қайтарилмайдиган истеъмол ва сувни ишлаб чиқаришда йўқ бўлиши, буғланиши ва шунга ўхшашлар) сув билан таъминлаш манбаларидаги тоза сувлар ҳисобига тўлдирилади. Айлантириб туриладиган сув билан таъминлаш тизимларини тўлдириш учун ишлатиладиган сувларнинг ҳажми “ишлаб чиқариш эҳтиёжларида ишлатиладиган сувлар” кўсаткичида берилади;

такрорий — кетма-кет ишлатиладиган сувлар — ишлатилган ва оқова сувларни тозалаш шаҳобчаларида тозаланган сувларнинг ҳажми. Буларга зарур тозалаш ва қайта ишлов берилгандан сўнг ишлаб чиқаришнинг сув билан таъминлаш тизимига юбориладиган, ишлаб чиқаришда такроран ишлатиладиган, ёмғир оқиндилари ва бошқа сувлар киради;

бошқа корхоналарга ва ташкилотларга бериладиган (ўтказиладиган) сувлар — бошқа истеъмолчилардан ишлаб чиқаришда фойдаланиш учун, тозалашга ёки сақлашга, шу жумладан ичиладиган сув ва оқова сув сифатида берилган турли кўринишдаги сувларнинг ҳажмининг йиғиндиси;

сув чиқариш (оқова сувларни йиғиш) — ҳамма турдаги оқова сувларни, уларнинг келиб чиқиши ва характеридан қатъи назар, сув ҳавзаларига (сув манбалари, ер ости сатҳи ва оқмайдиган қуйилишлар) тўғридан-тўғри қуйиладиган умумий ҳажми. Қисман, бу кўрсаткичда ишлаб чиқариш, коммунал ва бошқа ўхшаш сувлар, суғориш тизимларида эса дренаж ва бошқаортиқча чиқариб юбориладиган сувлар ҳисобга олинади.

Бунга ташқаридан тозалаш учун олинган оқова сувлар киритилади.

Дарё ва бошқа ер устки ҳавзаларига қуйиладиган оқова сувларни ҳажми суратида келтирилади, ер остки сатҳи ва оқмайдиган қуйилишлардагиси — махражида келтирилади.

Умумий ҳажмида сув чиқариш (оқова сувларни чиқариб юбориш) алоҳида, ер усти ҳавфзаларига оқова сувларни чиқариб юборишда кўрсатилади.

Бу кўрсаткичда тўғридан-тўғри АТКдан сув ҳавзаларига ва очиқ сув оқимларига чиқариб юбориладиган ҳамма кўринишдаги оқова сувларнинг ҳажмларининг йиғиндиси келтирилади.

Автокорхоналарда сувни энг йирик истеъмолчиси автомобилларни ювиш жойлари ҳисобланади, бунда ҳар бир автомобиль учун ҳар куни 1,5—2,0 м³ сув ишлатилади.

Умуман, бир йилда ишлатиладиган сув ҳажмини АТКлари шароитида қуйидагича топилади:

$$SH_2O = SA_{cc} D_k a_b H_2O,$$

бунда A_{cc} — рўйхатдаги автомобиллар сони, дона; D_k — йилдаги кунлар; a_b — автомобилларни ишга чиқариш коэффициенти; H_2O — сувни бир кунда сарфлаш меъёри, м³.

Сарфланадиган сувнинг харажати АТК бўйича йил давомидагиси қуйидагича топилади:

$$C_{H_2O} = \Psi SH_2O, \text{ сўм.}$$

бунда Ψ — 1 м³ сувни корхоналар учун сотиладиган нархи, сўм/м³.

Автокорхоналарда ишлаб чиқариш жараёнлари ва технологик ускуналарнинг ишлатилишига қараб корхонанинг

ишлаб чиқариши (иши, хизмат кўрсатиши) учун сув сарфи ҳисобланади. Бунда ҳар бўлим, қисм ва бўлинмаларнинг сув сарфининг меъёрини билиш зарур.

Автомобилларни ювиш жойидаги сув сарфининг меъёри уларнинг тури ва қўлланиладиган ускуналарга қараб 500—2000 л. бўлиши мумкин (3-жадвал).

3-жадвал

Автомобилларни ювишдаги сув сарфининг меъёри

Автомобилларнинг турлари	Сув сарфи, л (автомобилни ювишда)	
	қўлда ювиш усули учун	механизациялашган ҳолда
1	2	3
Енгил автомобиль	500—700	1000—1500
Юк автомобили	700—1000	1500—2000
Автобус	800—1200	1500—2000

Автокорхона бўлинмалари ва цехларидаги ичиш ва маиший эҳтиёжлар учун сувни истеъмол қилиш меъёри ва нотекистик коэффициенти давлат стандарти ва маҳсулотларни меъёрлашларга биноан қабул қилинади.

Иссиқлик ажраладиган цехларда сув сарфи 1 одамга 84 кДт/соатдан юқори бўлган ҳолда 45 л, қолган цехларда 25 л ҳисобланади; сув истеъмол қилишнинг нотекистик коэффициенти мос равишда 2,5 ва 3 га тенг.

Худудга сув сепиш, йўлкаларга, майдончаларга, йўлакчаларга шланга орқали сепишда сув сарфи 0,4÷0,5 л тўғри келади, сутка давомида ҳар бир 1 м² га, кўкаламлаштирилган жойларга, газонларга ва гулларга ҳар суткада 1 м² га 3—6 л ҳисобланади.

Ҳар бир ювинадиган жой учун сув сарфи 40—60 л ҳисобланади, суткасининг ҳар бир 45 дақиқаси учун эса гуруҳли ювинадиган жойларга 500 л ҳисобланади. Алоҳида қўл ювадиган жойларга, ҳожатхонага 1 соат давомида 100 л, санузелларга ва жамоа фойдаланадиган жойларни сутка давомига 600 л ҳисобидан қабул қилинади.

Маъмурий биноларда ҳар бир ходим учун сув сарфи сутка давомига 10—15 л ҳисобланади, 2 нотекистик коэффициентда.

Ички ўт учирувчи омиллар учун корхонада сув сарфи куйидагича топилади:

ишлаб чиқариш биноларида ва сақлаш минтақаларида баландлиги 5 м бўлса икки ўт учирувчи оқимнинг унумдорлиги 2,5 л/суткага ҳар бирига;

АТКнинг ишлаб чиқариш ва ёрдамчи биноларида баландлиги 5 м бўлса 8 ўт учирувчи оқимлисининг ҳар бирига 5 л/суткасига унумдорликда ҳисобланади.

15.3. Ҳаво ҳавзаларини муҳофаза қилиш бўйича чора-тадбирларни режалаштириш

Ҳаво ҳавзаларини муҳофаза қилиш корхонанинг кўзгалмас (мустаҳкамланган, турғун) манбаларидаги газлар ва вентиляция ҳаво йўллари билан чиқариладиган инсон ва уни ўраб турган атроф муҳити учун зарарли бўлган моддалар миқдорининг камайишини таъминловчи чора-тадбирларни ўз ичига олади. Бу камайиштиришлар технологияни такомиллаштириш ва атмосферага (муҳит) зарарли (заҳарли) моддалар тарқатувчи манбаларни, уларни тутувчи ва зарарсизлантирувчи қурилмалар билан таъминлаш натижасида эришилади.

Ҳаво ҳавзаларини муҳофаза қилиш бўйича режанинг лойиҳасида мавжуд низом (қўлланма, йўл-йўриқ) асосида турли кўрсаткичлар ҳисоблаб чиқилади:

ҳамма ифлослантирувчи кўзгалмас манбалардан чиқадиган зарарли моддаларнинг миқдори — технологик газларда ва вентиляция ҳаволари таркибида бўладиган зарарли моддаларнинг йиғиндиси;

ифлослантирувчи кўзгалмас манбалардан чиқадиган зарарли (заҳарли) моддаларни зарарсизлантириш ва ушлаб (тутиб тўхтатиб) қолиш миқдори — газ тозаловчи ва чанг тутувчи қурилмалар ёрдамида тутиб қолинувчи ва зарарсизлантирилувчи заҳарли моддаларнинг йиғиндиси;

зарарли моддаларни умумий миқдорига нисбатан, ифлослантирувчи ҳамма кўзгалмас манбалардан чиқувчи, тутиб қолинган ва зарарсизлантирилган зарарли моддаларнинг фоиз (%) миқдори — ифлослантирувчи кўзгал-

мас манбаларда тутиб қолинган ва зарарсизлантирилган моддалар миқдорини ифлослантирувчи ҳамма қўзғалмас манбалардан чиқадиган зарарли моддалар миқдорига нисбати фоиз (%) ҳисобида;

атмосферани ифлослантирувчи қўзғалмас манбалардан чиқариб ташланувчи зарарли моддаларнинг миқдори — тўғридан-тўғри атмосферага келиб тушадиган (тарқаладиган), тозаланмаган газлар таркибидаги зарарли моддалар йиғиндисига, яъни ташкил қилинмаган ва “таш-кил қилинган” тозаланишга йўлиқмаган ҳамда чанг тутиб тозаловчи қурилмалардан ўтиб, тутиб қолина олмаган зарарли моддалар;

тозаловчи иншоотларга тушадиган зарарли моддалар миқдори ушбу газ тозаловчи ёки чанг тутгич аппаратларда тозаланишга йўлиққан зарарли моддалар йиғиндиси;

тозалашга келиб тушган зарарли моддалардан атмосферага чиқариб ташлангани — газ тозалагич ёки чанг ушлагич аппаратлар орқали ўтган зарарли моддаларнинг ва тутилмаган моддаларнинг миқдори;

ифлослантирувчи қўзғалмас манбалардан атмосферага чиқариб ташланган зарарли моддаларнинг кўпайиши (+), камайиши —), — аввалги йил атмосферага тушган зарарли моддаларнинг қутилган миқдори билан режалаштирилаётган йилдан уларнинг мўлжалланган миқдори орасидаги фарқ;

ҳаракат манбалари — ишланган газлар таркибидаги зарарли моддалар йиғиндиси (карбонат ангидриди, азот оксиди, углеводород); бензинда ишлайдиган двигателлар учун — қаттиқ заррачалар, дизел ёнилғисиди ишлайдиган двигателлар учун — азот оксиди.

Ҳар бир корхона, шу жумладан АТК, муассасалар, завод ва фабрикалар ва бошқа ишлаб чиқариш кучлари атроф муҳитни муҳофаза қилиш чора-тадбирларини ишлаб чиқишлари лозим.

Корхона атрофида эни 50 м дан кам бўлмаган санитария-ҳимоя минтақаси бўлиши керак. Бу минтақа кўкаламлаштирилади ва ободонлаштирилади. Кўкаламлаштириш ҳавони кислород билан бойитади, карбонат ангидрид газини, шовқинни ютади, ҳавони чангдан тозалайди ва микроклиматни яратишга таъсир этади.

Автокорхоналардаги зарарли унсурлар ажраладиган бўлинмалар (бўёқчилик, темирчилик-рессорлик, ёғоч ишлаш қисмлари) иложи борича шаҳар ташқарисидаги фиалларда бўлгани мақсадга мувофиқ.

Атрофга чиқариладиган зарарли моддаларнинг йўл қўйиш мумкин бўлган концентрацияси махсус адабиётларда берилган. Масалан, атмосферага чиқарилаётган ҳаво таркибида чангнинг миқдори 15 минг $\text{м}^3/\text{соат}$ ҳажмда ҳаво ҳайдалаётган бўлса, $(160-4 \times 15000)\text{К}$ ошмаслиги лозим. Йўл қўйиш мумкин бўлган концентрацияда чанг $2 \text{ мг}/\text{м}^3$ ва $\text{К}=0,3$ дан кам бўлиши керак; 2 дан 4 гача — $\text{К}=0,6$; 4 дан 6 гача — $\text{К}=0,8$; $6 \text{ мг}/\text{м}^3$ ва юқори бўлганда — $\text{К}=1$.

Атмосфера ҳавосининг тозалигини сақлаш мақсадида автокорхоналарда меъёр атрофида бўлиши учун дастлабки вентиляция тозалаш ва технологик чиқиндиларни сўнгги парчалаш (тарқатиш) билан атмосферага чиқариш лозим.

Бўёқчилик цехида гидрофилтрлар қўллаш, қуритиш камераларида тўла ёндириш ёки каталитик ёндириб бўлиш ишлатилиши лозим, пайвандлаш қисмида — ҳўл чанг-тутгичлар ишлатиш мақсадга мувофиқ.

Ҳар қандай кўзгалмас иситгичларни иситиш даврида ҳар 2 ойда камида бир марта тутун чиқадиган жойларни тозалаш керак. Уларни ўз вақтида таъмирлаш ҳам аҳамиятли.

15.4. Автомобиль транспортдан чиқадиган зарарли омилларни камайтириш

Ишлатилган газларнинг заҳарловчи компонентларини камайтириш усуллари

Автомобиль двигателидан чиқариладиган заҳарли компонентларни турли йўллар билан ва аввало автомобилнинг техник соф ҳолатини сақлаш билан эришилади.

Углерод оксиди ва углеводородларнинг бўлишини двигателнинг тирсакли валини икки хил тезликда айланиши учун салт юриш тартибида аниқланади; n_{min} минимал ва $n_{\text{нов}}$ юқорилаштирилган диапазонда. Мисол учун, углерод оксиди n_{min} да $=1,5\%$, $n_{\text{нов}}$ да $=2,0\%$. Автомобиллардан фойдаланишда углерод оксидини 3% гача рухсат этила-

ди. Булар давлат автомобиль назорати органлари томонидан текширилади.

Ишлатилиб бўлган газларнинг тутуни двигател юқори тартибда ишлаганида 15% дан ошмаслиги керак.

Атроф муҳитга чиқариладиган заҳарли моддаларни камайтириш ёнилги сарфини камайтириш билан эришилади. Қанча кам ёнилги ёқилса, шунча ишлатилган газлар кам бўлади, демак, мос равишда заҳарловчи компонентлар кам бўлади.

Унумсиз двигателнинг ишлашидан холи бўлиш керак. Атроф муҳитнинг ифлосланишини камайтириш учун бензинли двигателдан дизеллига, электр токида ишлайдиганга, суюлтирилган, сиқилган газга, спиртда ишлайдиганга, роторли двигателларга, газли турбиналарга, инерцияли двигателларга ва бошқа турдаги двигателларга ўтиш мақсадга мувофиқ.

Автомобилларнинг ташқи шовқинини камайтириш

Автомобиль транспорти ишлаган вақтда товуш пайдо бўлади, шаҳар шароитида эса бу асосий шовқинни ташкил этади. Шовқиннинг даражаси одам руҳиятига таъсир этади ва унинг эшитиш аппаратининг ҳолатига таъсир қилади. Юк автомобилларининг шовқини одатда 95 дБАни, автобуслар — 90 дБАни, енгил автомобилларда — 85 дБАни ташкил қилиши мумкин.

Автомобилларнинг шовқин чиқариш манбаларига двигател, совутиш тизими, ўт олдириш, двигателнинг ишлашини ўчириш, узатиш қутиси, етакчи кўприклар, автошиналар кирази. Бундан ташқари, аэродинамик шовқин ҳам пайдо бўлади. Автомобилнинг техник ҳолати, кўчаларнинг ўтиш қисмларининг, йўлларнинг, бош йўлларнинг ҳолатлари, автомобилларнинг ҳаракат тартиби, транспорт оқимининг зичлиги ва таркиби шовқиннинг даражасига катта таъсир қилади.

Автомобиллардан пайдо бўлаётган ташқи шовқинни камайтириш мақсадида, унинг қуйидаги рухсат этиладиган дБА даражаси белгиланган:

Енгил автомобиллар	84
Юк автомобиллар (тўла юки билан 3,5 т гача)	85

бу ҳам (3,5—12 т)	89
бу ҳам (12 т дан юқори)	89—92
Автобуслар	89—92

Транспорт воситаларининг шовқинлик даражасини давлат автомобиль назорати ходимлари томонидан текшириб борилади.

Автомобиллардан фойдаланаётганда уларнинг техник ҳолатларига мунтазам қараш керак, ўз вақтида болт гайкаларини тортиш, ейилган қисмларини алмаштириш, филдиракларини мувозанатлаштириш лозим.

Автомобил йўллариди ва кўчаларда автомобиль ҳаракатидан пайдо бўладиган ёқимсиз шовқинларни камайтириш учун ҳар хил усуллар қўлланилади қаттиқ барьерларнинг қўйилиши бундай шовқинларни пасайтиришга самарали восита бўлади ҳамда автомагистралларни тўсади. Уларнинг баландликларининг оширилиши шовқин даражасини пасайишига олиб келади. Йўллар ҳолатининг яхши бўлишини таъминлаш лозим. Йўллардан ўтиш қисмини баланд ёки пастдан қурилиши ҳам шовқин билан курашишнинг усулига киради. Шу қатори ташиладиган юкларни мустақкам боғлаш ҳам мақсадга мувофиқ.

Атроф-муҳитни муҳофаза қилиш чора-тадбирларининг самараси

Атроф-муҳитни муҳофаза қилишнинг чора-тадбирларини ишлаб чиқиш ва жорий қилиш билан ижтимоий-иқтисодий ва экологик самараларга эришилади. У авваламбор атроф-муҳитга бўлган салбий таъсирни камайтириш ва унинг ҳолатини яхшилаш, заҳарли моддалар концентрациясини ва ифлослантириш ҳажмини камайтириш (атмосферада, сув ҳавзаларида, ер қатламларида) да намоён бўлади.

Ижтимоий самара муҳитни ҳимояловчи чора-тадбирларни амалга ошириш натижасида ижтимоий муҳитда ўзгаришини тавсифловчи кўрсаткичларнинг фарқи бўйича аниқланади.

Муҳитни ҳимоялаш харажатларининг экологик самараси чора-тадбир ўтказишдан олдинги ва кейинги атроф муҳит ҳолати кўрсаткичларининг фарқи бўйича белгиланади.

Иқтисодий самара жонли меҳнат ва ишлаб чиқариш воситалари харажатларини тежашдан иборат бўлади. Унинг моддий ишлаб чиқаришнинг иқтисодий натижалари, ноишлаб чиқариш доирасидаги харажатлар, вужудга келган ва лойиҳалаштирилган атроф-муҳитнинг ҳолати ёки муҳитни ҳимоялаш чора-тадбирларини ўтказмай вужудга келиши мумкин бўлган ҳолатлардаги давлат бюджети ва аҳолининг шахсий маблағлари сарфларининг фарқи бўйича ҳисобланади.

Муҳитни ҳимоялаш чора-тадбирларини амалга оширилишидаги тўлиқ иқтисодий самарани аниқлашда атроф-муҳитнинг бузилиши натижасида вужудга келадиган салбий натижаларга эга бўлган ҳамма ҳудудлардаги нобудгарчиликларни камайтириш ҳисобга олиниши зарур.

Бу муҳитни ҳимоялаш чора-тадбирларини амалга ошираётган корхона ва тармоқларда иқтисодий самарани умумий ҳисобга олиш зарурлигини белгилайди.

Такрорлаш учун саволлар

1. Бирлашган миллатлар ташкилотида атроф-муҳитни муҳофаза қилиш қандай талқин қилинган?
2. Ўзбекистондаги экологик аҳвол қандай баҳоланилади?
3. Атроф-муҳитнинг ифлосланиши ким ва нималар ҳисобига бўлади?
4. Сувни муҳофаза қилишнинг режалаштириш кўрсаткичларида нималарга эътибор берилади?
5. Корхонадаги сув харажатлари қандай топилади?
6. Ҳаво ҳавзаларини муҳофаза қилиш нималардан иборат?
7. Ишлатилган газларнинг захарловчи компонентларини камайтирувчи усулларга мисол келтиринг.
8. Автомобиллардан пайдо бўлаётган ташқи шовқинни камайтириш учун нималар қилиниши мумкин?
9. Атроф-муҳитни муҳофаза қилиш қандай самара беради?

16 - б о б . КОРХОНАДА МЕҲНАТ ВА ХОДИМЛАР РЕЖАСИНИ ИШЛАБ ЧИҚИШ УСУЛИ

16.1. Меҳнат унумдорлигини режалаштириш

Меҳнат унумдорлиги ва уни ўлчаш

Жамоа ва жамоа орқали корхона ходими ўзининг ҳар томонлама шахсий ривожланишига эга бўлади. Булар эса ўз навбатида меҳнат жамоасини махсус тугунга айлантиради, муҳим жамият боғловчилари қуюқлашади, ижтимоий механизм кўринишини олади.

Меҳнат ҳамиша инсониятнинг яшаши ва мавжуд бўлишининг негизи, ижтимоий бойликларнинг асосий манбаи бўлиб келди ва шундай бўлиб қолаверади. Шунинг учун ҳам корхонадаги ишчи-хизматчиларнинг меҳнат унумдорлиги корхона фаолиятининг ривожланиши ва такомиллашишида асосий кўрсаткичлардан бири бўлиб ҳисобланади. Меҳнат унумдорлигини ошириш масаласи ҳар қандай корхона ходимларининг доимо диққат марказида турди. Меҳнат унумдорлигини режалаштириш корхонанинг аниқ иш шароитини ҳисобга олган ҳолда ишлаб чиқилади, чунки меҳнат унумдорлигининг режали ўсиш даражаси корхонанинг ишчи ва хизматчиларининг сони, уларнинг иш ҳақи жамғармалари ва бошқа корхона фаолияти кўрсаткичларига боғлиқ. Режалаштиришда меҳнатга ҳақ тўлаш тартибини холислаштиришга ва жамоанинг пировард иш натижаларига эришишда ҳар бир ишловчининг даромади унинг шахсан қўшган меҳнатининг ҳиссасига боғлиқлик рағбатлантирувчи чора-тадбир кўзда тутилган бўлиши керак.

Меҳнат унумдорлигини ошириш режаси қуйидаги асосий масалаларни ечишга қаратилган бўлиши лозим: меҳнат унумдорлиги шундай ҳисоб (мўлжал) билан оширилсинки, бунда иш ҳақи маблағининг самарали сарфланиши таъминланишига; алоҳида тоифадаги ишчи ва хизматчиларнинг иш ҳақларида, уларнинг меҳнат сарфларининг миқдори ва сифати билан мувофиқ ҳолдаги муносиб тенгликка риоя қилишга; ҳар бир ишчи ва хизматчини ва бутун жамоани корхона ишини яхшиланишидаги манфаатдорлигини таъминлашга; зарур касбли

ходимларга бўлган эҳтиёжни ҳамда уларни тайёрлашни ва қайта тайёрлашни таъминлашга.

Автомобиль транспортида меҳнат унумдорлиги тармоқ ва алоҳида корхона жамоаларининг ишлаб чиқариш фаолиятидаги самарадорлигини тавсифлайди, техника тараққиёти даражасини, меҳнат ва ашёвий қўрлардан фойдаланиш даражасини акс эттиради ва бир бирлик иш вақтида чиқариладиган маҳсулот миқдори билан ёки шу вақт ичида чиқариладиган маҳсулотга қилинадиган меҳнат сарфи билан ҳисобланади:

$$MY = SD : N, \quad \frac{\text{см}}{\text{одам}}, \quad \frac{\text{дона}}{\text{одам}}, \quad \frac{\text{одам} \cdot \text{соат}}{\text{одам}}.$$

бунда D — умумий хизмат харидининг ҳажми ёки умумий даромад, сўм. N — асосий фаолиятдаги ишчи ва хизматчиларнинг ўртача сони, одам.

Хизмат кўрсатиш қайси бирликда (қиймат, натурал меҳнат сифими ифодаларида) ўлчанишига қараб, меҳнат унумдорлигини ҳам ўша ўлчам билан аниқланади.

Қиймат ифодаси ҳозирги вақтда асосий усул бўлиб, меҳнат унумдорлигининг ўсиши бўйича вазифалар белгилашда ва унинг бажарилишини баҳолашда ишлатилади. Бу усул бўйича асосий фаолиятдаги ҳар бир ишловчининг меҳнат унумдорлиги даромадининг пул бирлигида ўлчанади:

$$MY = SD : N, \quad \text{сўм/одам.}$$

Бу ифода автомобиль транспортининг на фақат ташиш билан боғлиқ бўлган, балки бошқа турдаги иш ва хизматларининг ҳамма кўринишидаги фаолиятини ҳисобга олишга имкон яратади.

Меҳнат унумдорлигини қиймат ифодаси ёрдамида аниқлаш унга бўлган ташиш сифатининг (тезлик, маиший қулайлик, юкларни сақлаш) таъсирини акс эттиради. Шу билан бир қаторда меҳнат унумдорлигини ҳайдовчидан то корхонагача, автомобиль транспортини юқори муассасаларигача бир хилда режалаштиришга имкон беради.

Қиймат ифодасининг ишлатилиши турли хилдаги корхоналарнинг ишчи ва хизматчиларининг меҳнат унум-

дорлигини таққослашга имконият яратишига қарамай, бу ифодани аралаш автокорхоналарда қўллаш мақсадга мувофиқ эмас. Чунки бунда юк ва йўловчилар ташиш учун белгиланган тарифларнинг ўзгариши (ҳар хиллиги) ҳам катта ўрин тутди.

Натурал ифодасида меҳнат унумдорлиги натурал кўрсаткичларда аниқланди ва бир хилдаги ташишларни, бир турдаги ишларни бажарувчи (шаҳар ичи, шаҳар атрофи, шаҳарлараро, юк ва йўловчиларни ташиш, енгил автомобиль-таксиларда ташиш) ихтисослаштирилган автокорхоналар ва уларнинг бўлимларида ўсиш суръатини ҳисоблаш учун қўлланиши мумкин:

$$MY=Q:N, \text{ т/одам, дона/одам,}$$

Q — натурал кўринишлардаги ташиш ҳажми ёки ишлари (тонна, дона). Бундан ташқари бўлиши мумкин — шартли натурал ифодада (тўловли километр, тўловли соатлар, тонна ва йўловчи километрлар ва бошқалар).

Фақат шаҳар ичи, шаҳар атрофи, шаҳарлараро йўловчилар ташиш ёки енгил автомобиль-таксиларда ташиш ишларини бажарадиган ихтисослаштирилган автокорхоналарда, асосан, меҳнат унумдорлигини ўлчашнинг (ҳисоблашнинг) натурал ифодаси қўлланилади. Бу турли хилдаги тарифларни, бир хил кўринишдаги ташишларга бўлган таъсирдаги хатоликни йўқотишга имкон яратади, меҳнат унумдорлиги кўрсаткичларини алоҳида АТК, автожамланмалар (автоотрядлар) бўйича таққосланишни таъминлайди. Бу усулни фақат бир хил турдаги ташишларни бажарадиган АТКда қўлланиши унинг камчилиги ҳисобланади.

Меҳнат сигими ифодаси. Бу усул аниқ иш жойларида, бригадаларда, участкаларда ва цехларда асосан топшириқлар белгилашда ишлатилади. Бунда меҳнат унумдорлиги меъёри — соатларда аниқланади:

$$MY=SP_r : N, \frac{\text{т, ткм, йулов. , йулов. км}}{\text{1 одам \cdot соат}}$$

бунда SP — бажарилган ишларнинг ҳажми; т — шу ишларнинг меъёридаги меҳнат сигими.

Бу усулда тўлиқ сарфланган меҳнат сиғими — бир бирлик ташишни (юк, йўловчилар) бажаришга тўлиқ сарфланган иш вақти миқдори аниқланади. Унга кирадиган вақт сарфларига нисбатан тўлиқ меҳнат сиғими (ҳайдовчиларнинг меҳнат сарфлари); ишлаб чиқаришга хизмат кўрсатиш (таъмирчи, ёрдамчи ишчиларнинг, кондукторларнинг сарфлари); бошқариш (мутахассисларнинг, хизматчиларнинг, кичик хизматчиларнинг, қўриқлаш ходимларининг меҳнат сарфлари)га бўлинади. Меҳнат унумдорлигини ўлчаш кўрсаткичларини алоҳида кўринишдаги ишлар, автомобил ьмаркалари учун қўллаш мақсадга мувофиқдир.

Меҳнат унумдорлигини ошириш режаси

Корхона бўйича меҳнат унумдорлигини ошириш режаси асосий фаолиятда ишлаётган бир ишчининг йиллик иш маҳсулотини ўтган йилга нисбатан ўсиши бўйича фоиз ҳисобида аниқланади.

Меҳнат унумдорлигининг режали ўсиш суръати омиллар бўйича техник-иқтисодий ҳисоблар билан асосланган бўлиши керак ва тактик бизнес-режасининг бошқа бўлимлари кўрсаткичлари билан боғланиши лозим. Меҳнат унумдорлигини режадаги даражасига эриштирувчи омиллар қуйидаги гуруҳларга ажратилиши мумкин.

Ишлаб чиқаришнинг техник даражасини ошириш: унумдорлиги юқори бўлган транспорт воситаларини жорий қилиш, улардан фойдаланишдаги ишончлигини ошириш; ҳаракатдаги воситаларга ТХК ва жорий таъмирлашда тобора ўсиб бораётган технологияларни жорий қилиш, ишлаб чиқариш жараёнларини механизациялаш ва автоматлаштириш.

Ишлаб чиқариш ва меҳнатни бошқариш ва ташкил этишни такомиллаштириш: хизмат кўрсатиш жараёнини ташкил қилишни такомиллаштириш; меҳнатни илмий ташкил қилишни жорий этиш; ишлаб чиқаришни ташкил қилиш ва бошқарув тизимини такомиллаштириш; иш маҳсули меъёрини ошириш ва хизмат қилиш доирасини кенгайтириш; иш вақтидан унумли фойдаланиш; меҳнат унумдорлигини оширишда моддий ва маънавий рағбатлантириш тартибини такомиллаштириш.

Бошқа омиллар ташиш ҳажми, ташишнинг ўртача ма-софасини, йўл ва бошқа шароитларнинг ўзгаришини ўз ичига олади.

Режалаштирилаётган даврдаги меҳнат унумдорлигининг ўсиши ҳисоби автокорхона ва унинг тармоқлари бўйича нисбий тежалиши мумкин бўлган ишловчилар сонини аниқлаш йўли билан, юқорида кўрсатилган омиллардан ва кўрлардан (резервлардан) фойдаланишни ҳисобига олган ҳолда ишлаб чиқилади.

Ишчи ва хизматчиларнинг ҳисобдаги умумий сони (базис даврдаги эришилган меҳнат унумдорлигининг ўсиш суръатини сақлаб қолган ҳолда):

$$N_2 = N_1 I_{p2},$$

бунда N_1 — базис даврдаги ишчи ва хизматчиларнинг сони, одам; I_{p2} — ташиш ҳажмини (даромадни, ишни) ўзгариш индекси (режалаштириладиган даврдаги ташиш ҳажмини базис даврдаги нисбати каби аниқланади).

Меҳнат унумдорлиги ошиши сабабли ходимларнинг нисбий тежалиши режалаштирилган йилда, ҳар хил ходимларнинг сонини тежаш, меҳнат ва транспорт жараёнини ташкил қилиш, бошқаришни такомиллаштириш, техник даражасини ошириш бўйича чора-тадбирларни жорий қилиш натижасида ишчи ва хизматчилар сонининг ўзгариши йиғиндисини аниқлайди.

Турли ходимларга мутахассислар, хизматчилар, кичик хизматчи ходимлар ва бошқа ишчилар кирадилар, улар сонининг ўзгариши транспорт ишининг ўсишига жуда кам таъсир кўрсатади.

Турли ходимлар сонининг нисбий тежалиши:

$$DN_{np} = N_{np2} - N_{np1} I_{p2},$$

бунда N_{np2} — режалаштириладиган даврдаги ходимлар сони, одам; N_{np1} — базис даврдаги нисбий ходимлар сони, одам; I_{p2} — ташиш ҳажмининг (даромадни, ишларни) нисбий ўзгариш индекси.

Меҳнат унумдорлигининг турли ходимларни тежаш натижасидаги ўсиши:

$$DMY_{np} = 100N_{np}/(N_2 - DN_{np}), \%$$

Ҳайдовчи ва таъмирчи ишчиларнинг сони транспорт ишининг ўзгариши натижасида ўзгаради.

Меҳнат унумдорлигига таъсир қилувчи омилларни аниқлаш

Хизмат кўрсатишнинг техник даражасига таъсир қилувчи омиллар ҳаракатдаги воситаларнинг унумдорлигининг ўзгариши билан характерлайдиган кўрсаткичлар (q , V_r , t_{n-p}) орқали аниқланади. Транспорт жараёни ва меҳнатни ташкил қилишни, бошқаришни такомиллаштириш омилларининг таъсири ҳаракатдаги воситаларнинг иши кўрсаткичларида (bg) ҳисобга олинади.

Ишчилар сонининг ҳамма омилларини таъсири натижасида мумкин бўлган ўзгариши:

$$\pm \Delta N_b = N_{p2} \frac{\pm j_{qvttn-p} \beta \gamma I_{b-b}}{1 \pm j_{qvttn-p} \beta \gamma I_{b-b}}$$

бунда DN_b — техник-фойдаланиш кўрсаткичларнинг ўзгариши ҳисобига шартли озод қилинган ишчилар сони, одам; N_{p2} — базис даврдаги меҳнат унумдорлигини сақлаган ҳолда, турли ходимлардан ташқари, режалаштирилган даврдаги ишловчиларнинг ҳисобли сони, одам; $j_{qvttn-p} bg$ — мос равишда техник-фойдаланиш кўрсаткичларнинг ўсиш (камайиш) миқдори, $\%$; I_{b-b} — умумий ишловчиларнинг сонига нисбатан ташиш ишларини бажарувчи ҳайдовчиларнинг сони,

Меҳнат унумдорлигининг ўсишига асосий техник-фойдаланиш кўрсаткичларнинг биргаликдаги таъсири:

$$DMY = \pm SDN_b 100 / (N_1 - SDN_b),$$

SDN_b — техник-фойдаланиш кўрсаткичлар таъсирида ишловчилар сонининг мумкин бўлган ўзгариши (камайиши “-”, кўпайиши “+”), одам.

Ҳайдовчиларнинг меҳнат унумдорлигини техник-фойдаланиш кўрсаткичлар таъсири натижасида ўсишининг омилли усул ёрдамида ҳам аниқлаш мумкин:

$$DMY_{\text{в}} = I_{\text{q}} I_{\text{g}} I_{\text{b}} I_{\text{a}} I_{\text{n}} I_{\text{T}} I_{\text{и}} I_{\text{тн-р}},$$

$I_{\text{q}} I_{\text{g}} I_{\text{b}} I_{\text{a}} I_{\text{n}} I_{\text{T}} I_{\text{и}} I_{\text{тн-р}}$ — мос равишда техник-фойдаланиш кўрсаткичлар индекси.

Ҳайдовчиларнинг меҳнат унумдорлиги:

$$MY_{\text{в}} = T_{\text{n}} : N_{\text{в}},$$

T_{n} — транспорт маҳсулотининг ҳажми, минг сўм (даромад ва бошқалар); $N_{\text{в}}$ — ҳайдовчиларнинг сони, одам.

Таъмирчи ишчиларнинг меҳнат унумдорлиги:

$$MY_{\text{р}} = T_{\text{р}} : N_{\text{р}}.$$

$T_{\text{р}}$ — таъмирчи ишчилар меҳнатининг ҳажми, одам-соат;
 $N_{\text{р}}$ — таъмирчи ишчиларнинг сони, одам.

Ҳаракатдаги воситаларга ТХК ва жорий таъмирлаш бўйича ишчиларнинг меҳнат унумдорлигини аниқлаш учун бир неча йиллик ҳисобот маълумотларини таҳлил қилиш ва ишлаб чиқаришни ташкил қилиш ва техник ривожланиш бўйича режалаштиришини ҳисобга олган ҳолда режалаштирилаётган йил учун топшириқлар белгилаш лозим бўлади.

Қолган тоифадаги ишловчиларга меҳнат унумдорлиги бўйича топшириқлар ҳисобланмайди. Бу ишловчиларнинг сони АТК бўйича меҳнат унумдорлигини аниқлашда ҳисобга олинади.

Режалаштирилаётган давр учун меҳнат унумдорлиги ишловчилар сонининг нисбий тежалишини ҳисобга олган ҳолда аниқланади:

$$MY = \frac{T_{\text{n}}}{N_2 - N_{\text{нис}}}.$$

$N_{\text{нис}}$ — ҳамма тоифадаги ишловчиларнинг нисбий тежамининг йиғиндиси.

Бунда ҳисобланган режадаги меҳнат унумдорлиги тасдиқланганидан кам бўлиши мумкин эмас:

$$MY_2 \geq MY_{\text{тас}}.$$

Транспорт маҳсулотининг меҳнат унумдорлигининг ошиши ҳисобига ўсиши:

$$X=100-DN \cdot 100/DT_n,$$

DN — ишловчилар сонининг ўсиши, одам; DT_n — транспорт маҳсулотининг ўсиши.

16.2. Ходимларнинг сонини режалаштириш

Корхоналарнинг ишчи ва хизматчиларининг сони икки асосий гуруҳга бўлинади: асосий фаолиятдаги ходимлар; асосий фаолият билан боғлиқ бўлмаган ходимлар.

Асосий фаолиятдаги ходимлар гуруҳига қуйидагилар киради: юк ва йўловчиларни ташиш билан боғлиқ бўлган ҳайдовчилар; юк ташувчи ва енгил автомобиллар ҳайдовчилари; кондукторлар; таъмирчи ва ёрдамчи ишчилар; мутахассислар; хизматчилар; хизмат қилувчи кичик ходимлар; ўт ўчирувчи ва қўриқлаш бўйича ишчилар.

Асосий фаолият билан боғлиқ бўлмаган ходимлар гуруҳига уй-жой ва ёрдамчи хўжалик, маданий-маиший ва даволаш-санатория ташкилотлари, болалар боғчалари ва бошқа бўлинмаларда ишловчилар киради.

Ходимлар бўйича режа юқорида санаб ўтилган ҳамма гуруҳ ишловчиларига ишлаб чиқилади. Режалаштириш давридаги ишловчиларнинг ўртача рўйхатдаги сони асосий кўрсаткич бўлиб хизмат қилади. Асосий фаолиятдаги ишловчиларнинг сони режалаштирилаётган меҳнат унумдорлигининг даражаси ва ҳаракатдаги воситаларга ТХК ва таъмирлаш бўйича ишлаб чиқариш дастурига асосланган ҳолда ҳисобланади.

Ҳайдовчиларнинг сони:

$$N_b = T_n : MU_b, \text{ одам,}$$

T_n — транспорт маҳсулоти; MU_b — ҳайдовчиларнинг меҳнат унумдорлигининг ўсиши бўйича топшириқ.

Ҳайдовчиларнинг сонини ҳисоблашда аввал йиллик иш вақти ва иш маҳсули меъёрининг бажарилишини ҳисобга олган ҳолда тақрибий ҳисобланади.

Рўйхатдаги ҳар бир ишчининг йиллик иш вақти қуйидаги формула бўйича аниқланади:

$$\Phi_{n.p} = [D_k - (D_b + D_{np} + D_{o.o} + D_{d.o} + D_r + D_b + D_r)] T_d - D_{nn},$$

бунда D_k — режалаштирилаётган даврдаги тақвим кунлар; D_b — дам олиш кунларининг сони; $D_{\text{ир}}$ — байрам кунларининг сони; $D_{\text{о.о}}$ — навбатдаги таътил кунларининг сони; $D_{\text{д.о}}$ — қўшимча таътил кунларининг сони; D_r — бир корхонада узулуксиз стажга эга бўлиб ишлаётган ишчиларга бериладиган қўшимча таътил куни; D_c — касал бўлган кунларининг сони; D_f — давлат топшириқларини бажарадиган кунларининг сони; T_d — бир иш кунидаги иш соати; $D_{\text{пп}}$ — байрам олди кунларида иш вақтининг қисқартирилиши, соат.

Меҳнат унумдорлиги даражаси ёрдамида аниқланган ҳайдовчиларнинг умумий сони доирасида ишбай автомобиллар, автобуслар, соатбай автомобиллардаги ҳайдовчиларининг сони аниқланади.

Ишбай асосида ишлайдиган юк автомобиллари ҳайдовчиларининг сони:

$$N_{\text{в.сд}} = D_k a_b (T_n + t_{\text{п.з}}) A_c / \Phi_b h, \text{ одам,}$$

$t_{\text{п.з}}$ — тайёрлаш-якунлаш иш вақти, соат; Φ_b — ҳайдовчининг йиллик иш вақти, соат; h — иш маҳсули меъёрининг бажарилишини ҳисобга олувчи коэффициент.

Бир минг авто · соат иш ҳисобидан ҳайдовчиларнинг сони:

$$N_{\text{в.п}} = 1,05 A_j / \Phi_b h, \text{ одам,}$$

1,05 — тайёрлаш-якунлаш ишлари ва ишга чиқишда ўтказиладиган тиббий кўрик учун бериладиган қўшимча вақт; A_j — автомобилларнинг ишда бўлиши кераклигини режалаштирилган миқдордаги автомобиль · соатлари.

Автобус ҳайдовчиларининг сони

$$N_{\text{в.а}} = T_a : M U_{\text{в.а}}, \text{ одам,}$$

T_a — автобусларда бажарилган транспорт маҳсулотининг ҳажми; $M U_{\text{в.а}}$ — автобус ҳайдовчиларининг меҳнат унумдорлиги.

Заҳирадаги ҳайдовчиларнинг ҳисобот маълумотлари асосида ҳаракатдаги ҳайдовчилар сонига нисбатан 1% миқёсида қабул қилинади. Ҳаракатдаги воситаларга ТХК ва уларни жойлаштириш бўйича саройда ишлаш учун ҳайдовчиларнинг сони йўлга чиқариладиган ҳар бир автобусга 0,2—0,25 одам миқдорида режалаштирилади.

Мураббий ҳайдовчилар штати битта жамланма автобусларига 2 одам ҳисобида белгиланади. Кечки хизмат йўналишларида хизмат қилиш бўйича автобус ҳайдовчиларининг сони ҳар бир йўналиш учун 2 одам миқдориде режалаштирилади. Хўжаликда хизмат қиладиган машиналар учун ҳайдовчилар сони ҳар бир техник созланган машинага 1,3 одам ҳисобида белгиланади.

Ҳайдовчиларнинг 2-ТХК учун сарфлайдиган вақтларининг миқдори уларнинг 2-ТХКдаги ҳақиқий қатнашиш вақтларига нисбатан аниқланади.

Кондукторларнинг режадаги сони кондуктор билан ишлайдиган автобуслар гуруҳи учун аниқланади. Бу автобусларнинг йўлдаги иш вақтлари миқдорини кондукторларнинг йиллик иш вақтига (таътилдаги вақтларини ҳисобга олган ҳолда, 18 иш куни) бўлиб топилади.

Кондукторларнинг касалликлари сабабли ишга чиқмаган кунлари ҳисобот маълумотлари асосида ҳисобга олинади.

Кондукторларнинг сони:

$$N_k = \frac{A_{\varphi_1} + t_{n-3}}{\Phi_k}, \text{ одам,}$$

A_{φ_1} — автобусларнинг йўлдаги автомобиль · соатлари, автосоат; Φ_k — кондукторларнинг йиллик иш вақти, соат; t_{n-3} — қўшимча тайёрлаш-яқунлаш операциялари учун сарфланадиган вақт, соат.

Таъмирчи ишчилар сони:

$$N_p = \frac{L_{об} T_{го}}{\Phi_p \eta}, \text{ одам,}$$

$L_{об}$ — автомобилларнинг босиб ўтган умумий масофаси, км; $T_{го}$ — ТХК ва жорий таъмирлашнинг меъёрли меҳнат сифимининг ҳажми, одам · соат.

Техника хизмати кўрсатиш ва жорий таъмирлашдаги меҳнат сифимининг ҳажми ҳайдовчилар ва автомобиль ёки автобусларни ювувчилар бажарадиган кундалик хизмат кўрсатишга сарфланадиган вақтни ҳисобга олмаган ҳолда аниқланади.

Транспортни ювувчиларнинг сони белгиланган меъёрларга асосланган ҳолда алоҳида ҳисобланади. Ёрдамчи

ва кўмакчи-фойдаланиш ишчиларнинг сони ҳам алоҳида ҳисобланади.

Ёрдамчи ишчиларнинг меъёрли сони автокорхонанинг бутун ТХК ва жорий таъмирлашларга сарфланадиган меҳнат сифими сарфи ҳажмининг 20—30 миқдорида белгиланади.

Тажриба маълумотлари бўйича, ёрдамчи ва кўмакчи-фойдаланиш ишчиларнинг сони ҳисобланган таъмирчи ишчиларнинг сонига нисбатан, юк ташувчи автокорхонада 0,3—0,35 одам, йўловчилар ташувчи корхоналарда эса 0,4—0,5 одам миқдорини ташкил қилади.

Мутахассислар, хизматчилар, кичик ходимлар, ўт ўчирувчи ва кўриқлаш ходимларининг сони штат рўйхатига мувофиқ меҳнат режаси ҳисоби бўйича қабул қилинади.

Ёрдамчи хизматдаги ходимлар сони амалдаги штатлар рўйхатига ва кўрсатилган ходимларнинг бажарадиган иш режаларига мувофиқ аниқланади.

Шундай қилиб, жамоа аъзоларининг муносабатлари, яъни уларнинг ишлаб чиқаришдаги қатнаши ва ана шу неъматларни бунёд этиш жараёнида шахсларнинг муносабатлари ижтимоий борлиқни ҳал қилади. Ҳар бир гуруҳни (муҳандис-техник ходимлар, хизматчилар, ишчилар, ёрдамчи ишчилар, хизмат қилувчи кичик ходимлар, ўт ўчириш ва кўриқлаш ишчилари) таркиб топтирувчи одамлар, бошқача айтганда шахсдир. У қанча юқори ривожланган бўлса, меҳнат унумига тўғри ижобий таъсир қилади. Чунки шахс бирикиб меҳнат гуруҳини, меҳнат гуруҳи — меҳнат жамоасини (ўз навбатида меҳнат жамоаси иқтисодиётнинг муҳим бўлагидир) ташкил этади. Булар ўз навбатида меҳнат жамоасининг махсус тугунига айланади, ижтимоий организм кўринишини олади.

Такрорлаш учун саволлар

1. Меҳнат унумдорлиги нима?
2. Меҳнат унумдорлиги қандай ўлчанади?
3. Меҳнат сифими қандай ифодаланади?
4. Меҳнат унумдорлигини ошириш режаси қайси тартибда тузилади?
5. Хизмат кўрсатувчи корхоналарда меҳнат унумдорлигига таъсир этувчи омиллар деганда нималар тушунилади?

6. Меҳнат унумдорлигига таъсир этувчи кўрсаткичларни аниқлашда индекс усулининг имконини аниқланг?

7. Асосий фаолиятдаги ходимлар сони қандай режалаштирилади?

8. Автобус ҳайдовчиларининг сони қандай топилади?

17 - б о б . КОРХОНА ЖАМОАСИНИНГ ИЖТИМОЙ РИВОЖЛАНИШИНИ РЕЖАЛАШТИРИШ

17.1. Ижтимоий ривожланишда шахс ва гуруҳларнинг маънавий камол топишларидаги чора-тадбирларни режалаштириш

Маънавий ривож- ланишнинг асосла- ри

Бозор муносабатининг асосий хусусиятлари меҳнат жамоаларининг турмуш даражаларида аниқ кўрина бошлайди. Меҳнат жамоаси-иқтисодиётининг муҳим бўлаги. Бу бўлакда ижтимоий мулкчилик муносабати ифодаланadi. Бир вақтда биз бу ерда ижтимоий касб, ижтимоий-руҳий, ташкилий-бошқариш, ижтимоий-сиёсий ва мафкуравий муносабатларни кўрамиз. Жамоа ва жамоа орқали ишловчи ўзининг ҳар томонлама шахсий ривожланишига эга бўлади. Булар эса ўз навбатида меҳнат жамоасини махсус тугунга айлантиради, муҳим жамият боғловчилари қуюқлашади, ижтимоий организм кўринишини олади.

Бозор муносабати шароитида иқтисодий, техник-жадал ўзгаришлар билан бирга меҳнат жамоалари ижтимоий ташкилотлари қайта бунёд этилади. Меҳнат мазмунининг ўсиши ва ходимларнинг эҳтиёжининг мураккаблашиши замонавий жамоани юқори ҳаракатчан ижтимоий тизимга айлантиради. Булар ўз навбатида унинг тараққиётининг бошқарилишига янги талаблар қўяди, худди шунингдек режалаштиришга ҳам. Бунда режалаштириш мажмуи бўлиши керак, яъни меҳнат жамоасининг техник-иқтисодий базиси билан бирга яна унинг алоҳида ижтимоий параметрлари ҳамдир. Бу ҳолис эҳтиёж ва ҳаётда меҳнат жамоаларининг ижтимоий (ижтимоий мулкчилик муносабатлари; ижтимоий касб; ижтимоий-руҳий; ташкилий-

бошқариш; ижтимоий-сиёсий ва мафкуравий муносабатлар) тараққиёт режалари тузилишини талаб қилади. Иқтисодий ва ижтимоий режалаштириш бирлиги жамият тараққиётини таъминлайди.

Корхоналарнинг ривожланишини ижтимоий режалаштириш заминда жамият ва унинг синфлари ҳаёти, иқтисодий ва сиёсий тузум ва бошқа ижтимоий ҳодисалар ётади. Ҳаёт кишиларнинг жамиятдаги муносабатлари билан боғланган, ижтимоий жамиятнинг синф (гурух) ларга бўлинишидан келиб чиқади.

Жамият ҳаётининг моддий ва маънавий томонларини белгиловчи фалсафий тушунчалар бўлиб ижтимоий борлиқ (моддий неъматлар ишлаб чиқариш, хизмат кўрсатиш, иш бажариш ва ана шуларни бунёд этиш жараёнида кишиларнинг муносабатлари) ва ижтимоий онг (жамият ҳаётининг маънавий томонлари) хизмат қиладилар ва улар ўзаро алоқадалар.

Ижтимоий борлиқ — кишиларнинг иқтисодий, моддий ҳаёти — моддий неъматлар ишлаб чиқаришдан ва ишлаб чиқариш жараёнида ўзаро боғлайдиган муносабатлардан иборат.

Маънавий ривожланишда онгнинг роли

Ижтимоий онг — бу жамият ҳаётининг маънавий томонлари (бадий, ҳуқуқий, сиёсий ва бошқа қарашлар, мафкуралар, ахлоқ, дин ва ҳоказо). Инсонларнинг онги уларнинг турмушини белгиламай, балки ижтимоий борлиқ уларнинг ижтимоий онгини белгилайди. Ижтимоий борлиқ билан ижтимоий онг ўртасидаги муносабат ҳам ривожланиб боради, бу жараёнда ижтимоий борлиқ белгиловчи аҳамиятга эга бўлишига қарамай, ижтимоий онг ҳам муҳим ўрин тутаяди.

Инсон мия ёрдами билан фикр қилади. Миянинг юксак даражада ташкил топган асаб тизимининг фаолияти инсон онгининг пайдо бўлиш ва ривожланиш шартидир. Шунинг учун онг материя тараққиётининг маҳсули сифатида, юксак даражада ташкил топган материянинг функцияси ва олий асаб фаолиятининг натижаси сифатида юзага келади. Шу билан бирга онгни тафаккурдан ҳам, ўз-ўзини англаш ишларидан ҳам иборат қилиб бўлмай-

ди, у воқеликнинг ҳам рационал, ҳам ҳиссий инъикосини қамраб олади. Бундан ташқари, онг инсон хиссиётлари, иродаси, виждони ва ҳоказо каби соҳасини ҳам ўз ичига олади. Демак, онг инсон руҳий функцияларининг мажмуи, жамланишидир.

Кундалик онг (унга кишилар ўзларининг кундалик ишларида амал қиладилар) билан илмий онг (илмий-тадқиқот, назарий билимнинг турли тизимларини яратиш) ўртасида, шахсий онг (айрим кишиларнинг маънавий дунёси) билан ижтимоий онг (синфлар, гуруҳлар, умумжамиятнинг манфаатларини ифодаловчи онг) ўртасида фарқ бор. Гарчи ижтимоий онгнинг фақат инсон фаолиятида мавжуд бўлиши мумкин бўлсада, лекин у нисбий мустақилликка эгадир. Ижтимоий онг шакллари — фан, санъат, ахлоқ ва ҳоказони шахсий онгдан иборат деб бўлмайди.

Онгнинг функциялари фақат кишининг теварак-атрофдаги воқеликда тўғри йўл тутишидан иборатгина бўлмай, балки шу билан бирга шу воқеликни билиш орқали муайян дунёни ўзгартиришга, уни қайтадан қуришга кўмаклашишдан ҳам иборатдир.

Инсон доимо ишлаб чиқариш тараққиёти ва такомиллаштирилишининг бош омили бўлган ва бўлиб қолади.

Шахснинг жисмоний ривожланиши, ижтимоий ўсиши, инсоннинг шаклланиши, жамиятда тутган ўрни биринчи навбатда чуқур иқтисодий муносабатини аниқлайди, яъни ишлаб чиқариш воситаларига мулкчилик муносабатини билдиради. Шунинг учун жамият ҳаётида шахсни фаоллаштириш ва унинг ривожланишини таъминлаш алоҳида долзарб омил. Инсон омилига эътиборни кучайтириш одамларнинг яшаш даражасини ўзгартириш, шахсий манфаатдорлигига мослаш, маълумотини, маданиятини ошириш, ахборот тизимини ривожлантириш орқали бўлади.

Шахс фаоллигини ошириш кўпқиррали. Ижтимоий ҳаётнинг барча соҳаларида аҳоли барча табақаларининг онгли ижодий қатнашишларини оширишда инсон фаоллиги гавдаланади. Масалан, иқтисодиётда инсон бош ишлаб чиқарувчи куч ва ишлаб чиқариш муносабатининг субъекти сифатида қатнашади; ижтимоий жамиятда — ижтимоий муносабатларнинг шаклланишидаги ўзгаришларда кўринади; сиёсатда-инсонларнинг давлатни ва жа-

моа ишларини бошқаришга жалб этилиши билан амалга оширилади; руҳиятда эса одам ўз мафкурасини шакллантиришда, илмий ва эстетик зеби-зийнат яратишда, одамнинг руҳий дунёсини бойитишда кўрина бошлайди.

Инсон фаоллигини ошириш ва жамоанинг ижтимоий ривожланишини таъминлаш бир неча муносабатлар билан боғлиқ ва бири бирига таъсир қилади. Жамоанинг ижтимоий ривожланишининг муайян ҳолатда йўлларини топиш учун улардан муҳимларини ажратиш мақсадга мувофиқ (бош ишчи кучи сифатида, ижтимоий муносабат эгаси ёки ифодаловчиси, ҳар томонлама ривожланган шахс).

Инсон фаолиятининг бош соҳаси меҳнат, шунинг учун кенг оммани меҳнат фаоллигини ошириш, меҳнаткашлар қобилиятларини, уларнинг ташаббускорликларини тараққий эттириш алоҳида аҳамият касб этади.

Халқимизнинг доно нақлларида бирида айтиладики, “инсон — гул тожи, инсон гулдан нозик, тошдан қаттиқ”. Булар рамзий маъноларда ишлатилган бўлсалар ҳам замида ғоят катта фалсафий тушунча бор. Инсон омилини фаоллаштиришда меҳнатга бўлган муносабатини ўзгартириш, унинг ижтимоий-иқтисодий ривожланишни жадаллаштириш масаласига мос шакллантириш асосий масалалардан бири бўлиб келган ва шундай бўлиб қолади.

Меҳнатга бўлган муносабатни ўзгартириш меҳнатда кенг мажмуи ижтимоий-иқтисодий қайта қуришлар, одамлар қобилиятларини ўстириш, меҳнат интизомини мустаҳкамлаш, ижтимоий-иқтисодий рақобатни ривожлантириш, бошқариш тизимида меҳнаткашларнинг қатнашишини кенгайтириш, тақсимлаштириш муносабатини ва ходимлар тайёрлашни такомиллаштириш, ижтимоий сиёсатни мунтазам олиб боришлар билан боғлиқ.

Мутахассис олимлар одамнинг биологик, руҳий-физиологик хусусиятларининг ҳар хил томонларини, ижтимоий онгнинг моҳияти ва шахснинг фаолиятини узвий боғлиқ ҳолда ўрганмоқдалар. Руҳий, нафосатли, меҳнатнинг физиологик шароитларини тадқиқ қилишлар кенгаймоқда, бошқаришнинг усуллари ва одамларга салбий таъсир қилувчи омилларини аниқлаш борасида изланиш олиб борилмоқда. Жамоа ва жамиятни илмий асосда тарбиялаш мақ-

садида жамиятшунослик, педагогика, руҳият — шунослик фанларида улкан тадқиқотлар олиб борилмоқда.

Шу билан бирга холис зарур бўлган меҳнат сарфини баҳолаш ва муносиб иқтисодий ва маънавий рағбатлантириш инсон омилига ва жамоани фаоллаштиришга катта таъсир қилади, айниқса бозор муносабати шароитида **шахснинг маънавий камол топиши**, меҳнат қобилиятининг ўсиши меҳнатни тўғри, адолатли баҳолашга боғлиқ.

Шахснинг маънавий камол топиши иқтисодий фаолиятда шаклланса ҳам, унга ижтимоий муҳит, мафкуравий ва сиёсий соҳалар катта таъсир қилади. Аслида мафкура ижтимоий онгнинг сиёсий, ҳуқуқий, фалсафий, диний ва ижтимоий-этник тамойиллари асосида ифодаланган умумий дунёқараш тушунчаларига асосланган ғоялар тизими сифатида майдонга чиқади. У — ижтимоий гуруҳларнинг, биринчи навбатда, синфларнинг дунё қарашга оид ғоялари ва қарашларининг тизими бўлиб, мазкур тизим уларнинг туб қадриятлари, манфаатлари, жамият тараққиёти ва ўзаро ҳамжиҳатлигининг эҳтиёжларини, шу ғоялар ва қарашларни амалга ошириш йўлидаги фаолият шакл ва усулларини белгилаб берадиган ижтимоий онг даражасини акс эттиради. Шунинг учун ҳам жамоанинг ижтимоий ривожланишига юқорида келтирилган соҳалардан ажралган ҳолда қараш имкони йўқ.

Меҳнат ҳамиша инсониятнинг яшаши ва мавжуд бўлишининг негизи, ижтимоий бойликларнинг асосий манбаи бўлиб келди ва шундай бўлиб қолаверади. Ижтимоий бойликдан фақат меҳнаткаш шахснинг ҳар томонлама камол топиши учун фойдаланилади. Бу ерда меҳнат биринчи бор, фақатгина ижтимоий бойлик манбаи эмас, балки киши истеъмолини қондиришнинг мезони бўлиб қолади, шахснинг ҳақиқий шахс сифатида таркиб топиши ва шаклланиши учун асосий соҳага айланади.

Ижтимоий муаммоларни ишлаб чиқиш усуллари

Корхона, шаҳар, ҳудуд, минтақа, бутун бир жамиятнинг барча поғоналарида ўзаро боғлиқ ижтимоий режалаштириш тизимини таъминлашдек муҳим масала мутахассислар олдида турипти.

Шу билан бирга корхона жамоаларининг ижтимоий мақсадларининг ўзини ва ривожлантириш воситаларини аввало ҳар хил тушунишлар билан боғлиқ бўлган қийинчиликлар ҳам бор. Махсус адабий манбалардаги ушбу масалалар бўйича келтирилган баҳолардан маълумки, бозор муносабати шароитида корхона жамоаларининг ривожланиш жараёнлари ва тузилиши, моҳияти ва вазифалари билан боғлиқ бир қатор муаммоларни чуқур назарий ишлаб чиқиш талаб этилади.

Иқтисодий ва ижтимоий-иқтисодий объектлар (корхона, корхона бўлинмалари ва бўлимлари, ходимлари, жамоанинг ижтимоий ривожланиш режасининг кўрсаткичлари, ҳар хил чора-тадбирлар ва бошқалар), яъни мавжудотлар, фаолият мавзулари ҳамда жараёнларни бошқариш муаммоларининг ишланмалари, математик, кибернетик усулларнинг тизимли таҳлили ва андозалашларда иқтисодчи, жамиятшунос, руҳиятшунос (психолог) мутахассислар билан бирга муҳандислар ва математиклар ҳам фаолроқ қатнаша бошладилар. “Кўпгина ижтимоий-иқтисодий тизимлар — деб ёзади академик В. А. Трапезников, бу туташ берк тизим жавоб қайтаришли (тескари алоқали) бўлиб, унда ҳаракатчан жараён оқиб ўтади ва шунинг учун бундай тизимлар, техник тизимларда бўлгани каби, деярли бошқариш қонунига бўйсунди”¹.

Бунда ижтимоий-иқтисодий объектларни бошқариш хусусиятларининг мазмуни тан олинади ва бу хусусиятни ҳисобга олувчи математик усуллар ва андозалашлар ишлаб чиқилади. Масалан, фаол тизим ҳисобланган ташкилотнинг хусусиятлари, мақсадга йўналтира оладиган ҳаракатларни танлаш қобилиятига эга бўлган, яъни уларнинг оқибатларини ҳисобга оладиган ҳаракатни танлашга маълум асос солинган². Ечим қабул қилишнинг қатор жараёнларини бунёд қилиш ва математик андозалаш усуллари ишлаб чиқилмоқда ва экспериментал синовлардан ўтмоқда.

Ижтимоий-иқтисодий тадқиқотларнинг асосий масалаларидан бири чора-тадбирлар (белгилар)нинг муҳимлигини аниқ ҳисоблаб чиқишдир. Солиштириладиган

¹ В. А. Трапезников. Человек в системе управления. “Математика и научно-технический прогресс”. М., 1972, с.20.

² См. сб. “Активные системы”. М., 1973.

объектларнинг қониқишидан, меҳнат унумдорлигидан, меҳнат неъматларининг ҳаракатидан ва бошқа ижтимоий-иқтисодий кўрсаткичларга боғлиқ бўлган муҳим ўлчашларни ҳисоблаб чиқиш бениҳоя катта аҳамиятга эга.

Амалий масалаларда ахборотли белгиларнинг салмоғини аниқлаш қуйидаги тартибда бўлиши мумкин. Айтайлик, объектларнинг йигиндиси:

$$S_j = (x_{1j}, x_{2j}, \dots, x_{nj}), j = 1, 2, \dots, n.$$

бунда S_j — аниқлаш объекти; j — объектлар тартиби; x_{ij} — объектнинг белгилари; i — белгиларнинг тартиби.

Буларнинг $P(x_1), P(x_2), \dots, P(x_n)$ ахборотли белгилар салмоғларининг йигиндисидан ҳар бир белги учун миқдори (қиймати) олинади. $P(x_n)$ қийматидан фойдаланиб, янги тушунча киритилади ва ахборотли огирликнинг миқдорини ёки қаралаётган объектларнинг йигиндисидан алоҳида чора-тадбирларнинг муҳимлиги бўйича топилади:

$$I(S_j) = \sum_{i=1}^n P(x_i) x_{ij},$$

бунда $x_{ij} - S_j$ — қатордаги x_i нинг i белгисини қиймати $I(S_j)$, $j=1, 2, \dots, n$ дан олинган қиймат асосида объектларнинг белгиларини қийматига қараб сафлаш (ранжирование) мумкин, оқибатда объектларни гуруҳларга ажратиш имкони пайдо бўлади, уларни ҳар хил объектларга ажратиб, натижада қаралаётган объектларни тавсифлашга эришилади. Бизнинг мисолимизда объект сифатида ходимлар, корxonанинг бўлинмалари ва бўлимлари, режа кўрсаткичлари, чора-тадбирлари ва шунга ўхшашлар қабул қилинади.

Кейинги йилларда корхона жамоаларида меҳнатнинг ижтимоий муаммоларининг ишланмаси давом этмоқда. Бир вақтда тизимли йўлларнинг ривожланиши ва уни ташкил этиш ва бошқариш назарияларида қўлланилиши билан боғлиқ янги муаммолар доираси томонига бурилиш пайдо бўлди.

Ушбу ижобий натижалар ўз самараларини бера бошлади: муайян оқимлар, корхоналарнинг ижтимоий муаммоларини эмпирик тадқиқотлари ортиб бормоқда, аммо ҳали ҳам корхоналарнинг алоҳида омилларини ўрганишга қаратилган хусусий характердаги тадқиқотлар салмоқ-

ли. Ҳозирги кунда корхона жамоаларининг ижтимоий муаммоларини тадқиқот асослари ҳар томонлама мажмуи ва тизимли бўлишига эҳтиёж ошиб бормоқда. Маълумки, ушбу тадқиқотларнинг — уларнинг чуқурлиги, тўла — қонлилиги ва миқёси — корхоналардаги ижтимоий режалаштиришнинг назарияси ва амалиёти келажакдаги тараққиёт даражасига деярли боғлиқ бўлади.

Корхона жамоаларининг ижтимоий режалаштиришнинг марказида иқтисодий ва ижтимоий мақсадлар туради. Корхонанинг бош мақсади — иқтисодиёт бўғинлари кўпроқ фойда олсин ва камроқ сарфлар билан ташишни қондирсин. Мана шу мақсадга корхонанинг барча қолган мақсадлари, жумладан ижтимоий мақсадлари бўйсундирилади.

Жамият ўзининг ижтимоий мақсадлари билан корхона жамоаларининг мақсадларига ва ижтимоий вазифаларига катта таъсир кўрсатади. Демак, корхонадаги ижтимоий режалаштиришнинг мақсадлари бир вақтда ишлаб чиқариш самарадорлигини оширишга қаратилган ва ижтимоий режалаштиришнинг мақсади иқтисодий режалаштиришнинг мақсади билан маълум мосликда бўлиши керак. Бу мақсадлар тахминан бир режалаштириш даврига тўғри келиши керак. Мана шулар иқтисодий режалаштириш назариясининг предметлари орасида маълум мосликни аниқлайди.

Иқтисодий режалаштириш назарияси муайян режалаш даврида иқтисодий ривожланишнинг кўрсаткичларини ўз фанининг таълимоти, услублари, усуллари ишланмасида кўрсатилганидек ҳисоблаб чиқилади, **ижтимоий режалаштириш назарияси** эса ўз предметида аввало барча таълимот, услуб ва усуллар ишланмасида муайян объектларнинг тараққиёт кўрсаткичларининг ишланмасига эга.

Корхонанинг ривожланиш даврида ижтимоий режалаштиришнинг бош мақсади мажмуи кўринишда иштирок этади (меҳнатнинг мазмунини ва самарадорлигини ошириш, унга ҳақ тўлашни такомиллаштириш, ходимларнинг меҳнат ва маиший шароитларини яхшилаш, ишлаб чиқариш муносабатини тараққий эттириш, жамоа фаоллигини кўтариш). Бу мажмуи мақсад ҳар бир корхонада унинг техник қуролланганлигига ва муайян иқтисодий ва ижтимоий муаммоларининг мавжудлигига боғлиқ.

Ижтимоий гуруҳларнинг тараққиётини режалаштириш

Ижтимоий ташкилотлар — жамиятнинг ижтимоий тузилиши, унинг муҳим унсури — ижтимоий гуруҳлар. Уларнинг ўзаро муносабатлари ва ҳар хил ижтимоий гуруҳлар тизими тор маънода корхонанинг ижтимоий ташкилотларини ташкил қилади. Булар — ижтимоий-сиёсий ташкилотлар (касаба уюшмалари, халқ демократик партияси, ёшлар уюшмаси, ҳар хил марказлар ва ҳоказо), меҳнаткашларнинг ҳар хил ижодий уюшмаларидир. Доимий ишлаб турадиган ишлаб чиқариш мажлислари, ижтимоий ходимлар бўлими, жисмоний тарбия ва маданий-оммавий ишлар ташкилоти ва бошқалар меҳнаткашларни ҳар томонлама тарбиялашга хизмат қилади.

Корхонадаги ижтимоий гуруҳлар бутун ижтимоий ташкилотнинг бўгини бўлиб, индивид (ходим) орқали боғланади, у орқали кенгроқ ижтимоий тузилишларга ва муносабат соҳаларига чиқади, тармоқ, ҳудуд манфаатлари, қадри ва меъёрлари ва корхона ташкилотлари индивидга айнан узатилади, унга таъсир этиб шахси шакллантирилади. Бир вақтда гуруҳ орқали индивиддан ташкилот оқимига: манфаатлар, қадрига мўлжаллаш, белгиланган меъёрга ва алоҳида индивидни намунали хулқига қараб гуруҳларда гуруҳли манфаатлари, мўлжаллари ва истагига ўхшаш тавсифини олади.

Ижтимоий гуруҳларнинг тузилиши ва фаолият кўрсатишлари одатда тегишли ҳолатларда, низомларда, йўриқномаларда ва шунга ўхшаш ҳужжатларда кўрсатилган. Энг асосий мақсад корхонадаги ижтимоий ташкилотлар тараққиётини режалаштиришда ижтимоий гуруҳларга амалий ижтимоий сиёсатни ишлаб чиқиш учун ҳар бир гуруҳ ҳақида тўлиқ тавсифга эга бўлиш керак. Улар асосида гуруҳлар орасида оптимал миқдор муносабатига эришиш лозим.

Ижтимоий режалаштириш амалда шуни кўрсатдики, одам билан боғлиқ бўлган режалаштиришнинг йўналишлари ўта мураккабдир. Шу билан бир вақтда ташкилотни бошқариш одам, муайян тирик индивид билан боғлиқ иш кўришдир, унинг онгига, хулқига, ҳис этишига суянилади ва ҳисобланилади, барча таъсир қилувчи восита-

лар, тарбиялар, рағбатлантиришлар, режали бошқаришлар шуларга қаратилади. Одатда ташкилотлар одамга қатор талаблар қўйса, одам ҳам — ташкилот (корхона)ларга бир қанча талаблар қўяди.

17.2. Ижтимоий ривожланишни режалаштириш шакллари

Жамиятнинг тараққиёт қонуни

Корхона жамоасининг ижтимоий ривожланишини режалаштириш шакллари ҳолис ва субъектив асослар билан таъминланади. Улардан энг умумийси асосий иқтисодиёт қонуни ва жамиятнинг тараққиёт қонуни.

Иқтисодиёт қонунлари бу иқтисодий ҳодисалар ва жараёнлар ўртасидаги энг муҳим, шартланган алоқа ва ўзаро боғлиқлик ифодаси. Иқтисодий қонун ҳолис (объектив), яъни кишиларнинг онги ва иродасига боғлиқ эмас. Кишилар бу қонунларни кашф этишлари, билиб олишлари, ўзларининг амалий фаолиятларида ундан фойдаланишлари мумкин, аммо уни бекор қила олмайдилар. Табиат қонунлари ҳолис характерга эга, аммо улар иқтисодий қонунлардан фарқ қилган ҳолда кишиларнинг онги ва иродасидан ташқарида мавжуд бўлибгина қолмасдан, балки уларнинг иштирокисиз амалга оширилади. Иқтисодий қонун барча ижтимоий — иқтисодий формацияларда амал қилади, аммо фақат ишлаб чиқариш воситаларига мулкчилик асосида жамият иқтисодий қонунларнинг стихияли (ноаниқлик, таваккаллик шароитида) амал қилишининг олдини олиш ва ундан бутун жамият, жамоа ва шахсий манфаатлар йўлида онгли фойдаланиш имконига эга бўлади. Иқтисодий қонунлар тизими ишлаб чиқариш муносабатларининг моҳияти намоён бўлади. Иқтисодий қонунлар ижтимоий ривожланишни ҳар томонлама камол топтириш мақсадларига бўйсунини ифодалайди.

Иқтисодий қонунлар — жамғариш, қиймат, меҳнатга қараб тақсимлаш, истеъмолчилар эҳтиёжини қондириш, меҳнат унумдорлигини ўстириш ва бошқалар ишлаб чиқариш муносабатларининг у ёки бу томонларини ифодалайди. Бу қонунлардан ҳар бирининг тизимдаги ўрни уларнинг асосий иқтисодий қонунга алоқаси, унга бўйсунишига кўра ҳолис тақсимланади.

Жамиятнинг тараққиёт қонуни давлат, жамоа, хусусий хўжаликларнинг иқтисодий имқониятларини оширади. Шунга мос равишда жамиятнинг иқтисодиётга талаблари ортади ва унинг барча бўғинларининг ўзаро боғлиқлиги кучаяди.

Иқтисодий соҳадаги ривожланиш ижтимоий ҳаётнинг бошқа соҳаларига ҳам тарқалади, одамларнинг ижтимоий, маънавий, руҳий, ахлоқий эҳтиёжлари қондирилиши керак. Бунинг ифодаси бўлиб режалаштиришда техник-иқтисодий, ижтимоий ва сиёсий каби масалаларни ҳисобга олган мажмуи йўл хизмат қилади.

Ижтимоий режалаштиришнинг ташкил топиши

Корхоналарнинг барча поғоналаридаги режалаштиришда ва бошқаришда — бутун бир жамиятдан то унинг биринчи бўғинигача бўлган режалаштиришнинг ҳамма асосий йўналишларининг ечиладиган муаммоларига мажмуи ёндашиш билан ҳал қилиниши лозим. Шулар асосида корхоналарда ижтимоий ривожланишнинг режалаштирилишини такомиллаштириш муҳим масала бўлиб қолади. Оқибатда корхоналарда иқтисодий мустақилликка, мажмуи режалаштиришни ривожлантиришга имкон яратилади. Буларнинг ҳаммаси хизмат кўрсатиш, ишлаб чиқариш ва ижтимоий фаолликни кенг меҳнаткашлар табақасида (қатламида) ошишини рағбатлантиради, ишлаб чиқариш ишларини бошқаришда қатнашишга сабаб бўлади.

Бозор муносабати шароитида илмий-техника тараққиёти кенг миқёсли характерга эга бўлади. Аввало уларнинг асослари ўта сезиларли фарқ қилади. Илмий-техника тараққиётининг ўсиш суръати ижтимоий тузумнинг характерига: кимнинг қўлида — ҳаммаси халқдами ёки хусусий шахслардами ишлаб чиқариш воситалари. Ижтимоий оқибатлар ана шу **ижтимоий мулкчиликка ва ижтимоий режалаштиришнинг асосларига боғлиқ.**

Ижтимоий режалаштиришнинг ташкил топишидаги асосий омиллардан яна бири корхона жамоасининг **ижтимоий тараққиётини илмий усул асосида** бошқаришдир. Ижтимоий адолат, тенглик ва эркинликни таъминлаш, одамнинг ривожланишига халақит берувчи барча тўсиқларни бартараф қилиш, шахс билан жамоа, жамият манфаатларини оқилона баҳолаш кабилар ижтимоий режалаштиришнинг муҳим мақсади.

Маълумки, жамиятнинг барча корхона ва ташкилотларининг иш фаолиятлари ягона ва режали ижтимоий ишлаб чиқариш жараёнига бирлаштирилади. Ҳар бир кишининг меҳнати, унинг фойдалилик характери қанчалик хилма-хил бўлмасин, бевосита ижтимоий тус олиши мана шундан келиб чиқади. Бозор иқтисоди шароитида меҳнатнинг ҳар қандай аниқ тури ноаниқлик ва таваккаллик шароитида фақат олди-сотди жараёнида ва рақобатлашиш соҳасида аниқланса, давлат корхонаси шароитида ҳар кимнинг меҳнати олдиндан маълум мақсадга йўналтирилади ва бутун жамиятнинг ягона меҳнатининг таркибий қисми ҳисобланади.

Давлат корхонаси шароитида кишилар жамият ҳисобидан моддий ишлаб чиқариш, маиший хизмат кўрсатишнинг барча тармоқларида ва бошқа соҳаларда ишлаш учун махсус тайёргарлик кўрадилар ва малака ортирадилар. Ҳар бир инсонга маълумот олиш, малака эгаллаш, ўзининг маданий, иқтисодий, техника ва бошқа маълумоти даражасини ошириш учун барча имкониятлар яратилади.

Ижтимоий ва иқтисодий муаммоларни ҳал қилишда инсон омилини фаоллаштириш кўп жиҳатдан кишилар тўғрисида ғамхўрлик қилишга, меҳнат ва яшаш шароитларга боғлиқдир. Ҳаётда кўпинча шундай ҳолни кузатиш мумкинки, бир-бирига қўшни жойлашган корхоналар (бўлимлар, бўлимлар, қисмлар) тахминан бир хил меҳнат шароитига эга бўлганлари ҳолда турлича фаолият натижаларига эга бўладилар.

Раҳбарлар, жамият ташкилотлари инсоннинг меҳнат ва турмуш шароитларини яхшилаш тўғрисида доим ғамхўрлик қилган жойда кишилар ўзларининг яхши ишларлари билан жавоб берадилар ва аксинча, биринчи ўринга фақат иш (маҳсулот, хизмат кўрсатиш) бирликлари қўйилган, меҳнаткаш ҳақидаги ғамхўрлик чеккага суриб қўйилган жойда, одатда, режа топшириқлари ҳам бажарилмайди. Бундай корхоналарда жамоалар барқарор эмас, ходимлар қўнимсизлиги катта, кишилар ўз меҳнатларидан қониқмайдилар. Табиийки, бундай шароитларда меҳнат унумдорлиги кескин пасаяди. Чунки ходим, гарчи у юксак малакага эга бўлса ҳам, янги иш жойида бир неча ой давомида аввалги унумига эриша олмайди.

Кишилар тўғрисида ғамхўрлик қилиш ва уларнинг иқтисодиётини ривожланишига қўшадиган муайян улуши узвий диалектик бирликдadir. Ўзбекистон раҳбарияти ижтимоий сиёсатни мамлакат тараққиётини жадаллаштиришнинг, омманинг меҳнат ва ижтимоий-сиёсий фаоллигини юксалтиришнинг қудратли воситаси деб билади. У ижтимоий сиёсатнинг иқтисодиётни ўсишига ва унинг самарадорлиги ошишига, ижтимоий ҳаётнинг барча соҳаларига таъсири кучайиб боришидан келиб чиқади.

Келажакда ижтимоий соҳада Ўзбекистонда, жумладан, ҳар бир корхонада жуда йирик муаммолар ҳал этилиши керак бўлади, амалга ошириладиган ижтимоий тадбирларнинг ишлаб чиқаришни ривожлантириш ва унинг самарадорлигини ўстиришга таъсирини кучайтиришга эришиш зарурдир. Моддий ва маънавий ҳаётнинг яхшиланишига қандай йўллар ва воситалар билан эришилиши, у қандай ижтимоий оқибатларга олиб келиши корхона учун барибир эмас. Агар тайёрлик кайфиятлари, текислаштириш қонуниятлари намоён бўла бошласа, демак, йўл ва воситалар нотўғри танланган, иш эса тузатишга муҳтож бўлиб чиқади. Меҳнат меъёри билан истеъмол меъёрини назорат қилиш, ижтимоий адолат талабларининг бузилишларига, меҳнатсиз даромадларга қарши кураш алоҳида эътибор беришни талаб қилади.

Халқ турмуш даражасининг ўсиши муаммолари орасида истеъмол ҳажмини ошириш ва тузилишини такомиллаштириш, аҳолини озиқ-овқат маҳсулотлари ва ноозиқ-овқат моллари билан таъминлашни яхшилаш биринчи даражали аҳамиятга эгадир.

Шуни унутмаслик лозимки, меҳнат жамоаси ижтимоий ҳаётнинг барча соҳаларида ва биринчи навбатда иқтисодиётда улкан ўрин тутмоқда. Корхоналар ҳуқуқларининг кенгайтирилиши, хўжалик ҳисобининг такомиллашиши меҳнат кишисининг фаоллиги ўсгандагина муайян мазмун касб этади.

Корхона жамоаларининг ижтимоий ривожланишининг режаларини ишлаб чиқишда катта қийинчиликлардан бири шуки, ҳар хил корхоналарга мос келадиган ташкилий шакллар йўқ деса бўлади (олим ва мутахассислар томонидан ишлаб чиқилган қўпгина холис ва нохолис асослар, аксарият ижтимоий жараёнларнинг режа-

лаштириш соҳаларини кенгайтириш ва чуқурлаштиришга қаратилган). Маълумки **ижтимоий режалаштиришнинг объекти** — бу ҳар хил ижтимоий гуруҳларни таркиб топтирувчи одамлар, айтилиши вақтда **шахсдир, мақсади** — ҳар томонлама ривожланган, маънавий баркамол шахсни **во-яга етказиш учун шароит яратишдир.**

Корхона жамоасининг тузилишини ўрганиш ижтимоий режалаштиришга бошланғич маълумот беради. Жамоанинг марказида одам, ҳар хил ижтимоий гуруҳлар таркибига кировчи шахс туради. Жамоада ижтимоий ўзгариш (силжиш) шахс ёки гуруҳнинг ижтимоий мақомини ўзгаришида намоён бўлади. Шахс ёки гуруҳнинг ижтимоий мақомини аниқловчи кўрсаткичлар ижтимоий режалаштиришнинг мазмунида ўз ифодасини топиши керак.

Илмий тадқиқотлар ва уларни амалга ошириш

Ижтимоий режалаштиришдаги кўрсаткичлар — бу шахснинг ижтимоий мақоми мазмуни ва ҳаракати белгиларини, ижтимоий гуруҳлар ва гуруҳлар ичидаги ўзгаришларнинг мазмуни ва ҳаракати белгиларини акс эттирувчи кўрсаткичлардир.

Автокорхона жамоасининг ижтимоий ривожланиш режаси ишлаб чиқариш (хизмат кўрсатиш, иш) — хўжалик фаолиятининг асосий ва муҳим бўлими бўлиб, меҳнаткашларнинг моддий ва маънавий талабларини қондиришда етакчи масалалардан бири бўлиб ҳисобланади. Бу режани ишлаб чиқиш жараёнида фан ва техника тараққиётининг чора-тадбирларини, биринчи навбатда янги техника, технология, бошқаришнинг замонавий шакли ва усулларини жорий қилиш натижасида ижтимоий тузумда ва жамоанинг фаоллигида бўладиган ўзгаришлар ҳисобга олинishi керак. Бошқа томондан, ижтимоий ривожланиш режаси ижтимоий кўр-қутларни очиш ҳисобига ишлаб чиқариш (хизмат кўрсатиш) самарадорлигини оширишга қаратилган бўлмоғи лозим.

Жамоани ижтимоий ривожланиш режасининг тузилиши корхона ишчи ва хизматчиларининг турмуш ва меҳнат фаолиятларини ҳар томонлама ўрганиш меҳнати илмий ташкил этиш, иш кунини суръатга олиш йўли билан ва суръатга олишни ўзи бажариш ишларини амалга ошириш, ишчи ва хизматчилардан интервью олиш ва анкеталар ёрдамида изланишлар ўтказиш, махсус ижти-

мой изланишларга асосланади. Автокорхона жамоасининг ижтимоий ривожланиш режаси қуйидаги бўлимларни ўз ичига олади:

корхона жамоасининг (таркибини) ижтимоий-демографик тузилишининг ўзгариши;

меҳнат шароитини яхшилаш ва корхона ходимларининг саломатлигини муҳофаза қилиш;

ижтимоий-маданий ва тураржой-турмуш шароитини яхшилаш;

шахсни тарбиялаш ва меҳнаткашларнинг ижтимоий фаоллигини ўстириш;

иш ҳақи тўлашни ошириш ва такомиллаштириш.

Ушбу режаларни ишлаб чиқиш оддий механик иш эмас. Ижтимоий ривожланишнинг оммавий ўсиши **режалаштиришнинг назариясини ва таълимотини тараққий этишини** муҳим масала қилиб қўйди. Натижада бир қатор **тажрибалар умумлаштирилди ва кенг миқёсда қўлланила бошланди**. Аммо булар чегара бўлолмади, чунки **назария ва амалиёт доимо ривожланишда бири бирига таъсир қилади, гоёлар, мафкуралар ва маълумотлар алмашинади**. Демак, ижтимоий режани ишлаб чиқишда мутахассислардан доимо ижодий билим ва меҳнат талаб қилинади.

Ижтимоий режалаштиришнинг амалий ҳолати ва ўсишига йўналиши ўз навбатида кўпгина муайян ижтимоий жараёнларни чуқурроқ тушунишга имкон беради, **оқибатда унинг таълимоти ва услуби такомиллаштирилади. Фақат фан ва ижтимоий амалиётнинг ҳамкорлиги ижтимоий режалаштиришнинг ривожланишига муҳим қадам бўлиб хизмат қилади**. Булардан бири муайян шаклда ва аниқ поғонада (бутун жамиятда, минтақада, тармоқда, корхонада, бошланғич жамоада) ижтимоий масалаларнинг ечилишидир.

Долзарб муаммолардан бири ижтимоий режалаштиришнинг мақсадларини аниқлашдир. Мақсадлар ҳақидаги саволларнинг моҳиятига етиш ва уларни қўйилиши энг аввало ижтимоий режалаштиришнинг самарадорлик муаммосини ҳал қилиш учун зарур.

Муаммонинг бутун мажмуи режалаштириш объекти бўлмиш корхона жамоаси ҳақида, унинг тузилиши ва ички жараёнлари ҳақида маълумотларга эга бўлиш билан боғлиқ. Ушбу кўриниш ижтимоий ривожланиш режаларининг тузилишида, кўрсаткичларни танлашда, характерида ўз ифодасини топади.

Ижтимоий режанинг ишлаб чиқиш усулига ва амалга оширилиши учун жамоани кенг ва жадвал жалб этмай туриб фойдали ижтимоий режалаштиришга эришиш мумкин эмас.

Айтиб ўтилган муаммоларнинг ҳар бири алоҳида ечилибгина қолмай, балки барчаси бирликда ечилиши керак. Уларнинг мажмуи қаралиши, корхонада режлаштирилдиган ва режалаштирилмайдиган жараёнларни ажратиш ва таҳлил қилиш уларнинг механизмларини ўрганиш ва андозалашнинг тизимли йўлини таъминлайди.

17.3. Корхона ходимларининг ижтимоий ривожланиш режасини ишлаб чиқиш

Ижтимоий-демографик тузилишдаги ўзгаришларни режалаштириш

Автокорхона жамоасининг ижтимоий-демографик тузилишидаги ўзгариш бўйича чора-тадбирларни режалаштириш ишчи ва хизматчиларнинг ёши, жинси, малакасининг даражаси, маълумоти, иш стажи, ижтимоий ҳолати кабиларни ифодаловчи таркиб ва тузилишга оид кўрсаткичлар йиғиндиси (кўрсаткичларни тўлдириш тартиби 4-жадвалда келтирилган).

4-жадвал.

Корхона жамоасининг ижтимоий-демографик тузилишидаги ўзгариш (200...й)

Кўрсаткичлар	олдинги 200...йил		жорий йилдаги			
	ре- жа	ҳис-т	чораклар бўйича			
			I	II	III	IV
1	2	3	4	5	6	7

Умумий ходимларнинг сони — жами,
одам

Жумладан: ҳайдовчилар
таъмирловчи ишчилар
муҳандис-техник ходимлар

1	2	3	4	5	6	7
---	---	---	---	---	---	---

хизматчилар

кичик хизмат қилувчи
 ходимлар ва қуриқчилар
 шогирдлар (уқувчилар)

Умумий ходимлар сонидан:

эркаклар, аёллар

Умумий ходимлар сонидан ёшлари

бўйича:

18 ёшгача

18—20

21—25

26—30

31—35

36—40

41—50

51—60

60 дан юқориси

Умумий ишчилар сонидан 30

ёшгача бўлганлари тойифалари

бўйича ҳайдовчилар:

1

2

3

разрадлари бўйича таъмирловчи

ишчилар:

1

2

3

4

5

Ёрдамчи ишчилар, хизматчилар

шогирдлар (уқувчилар)

ходимларнинг ўртача ёши, йил

корхонада ўртача ишланган иш

стажи, йил

1	2	3	4	5	6	7
---	---	---	---	---	---	---

Жумладан:

ҳайдовчилар

таъмирловчи ишчилар

муҳандис-техник ходимлар

хизматчилар

Умумий ҳайдовчилар сонидан

ҳайдовчилар тойифалари бўйича:

1

2

3

Умумий аёллар, жами, одам

булардан: ҳайдовчилар

таъмирловчи ишчилар

ёрдамчи ишчилар

Умумий аёллар сонидан —

ҳайдовчиларнинг тойифалари бўйича:

1

2

Умумий аёллар сонидан:

муҳандис-техник ходимлар

хизматчилар

Умумий муҳандис-техник ходимлар

ва хизматчилар сонидан, одам:

олий маълумотли

ўрта маълумотли:

махсус

умумий

тўлиқсиз

ўрта маълумотсизлар

Мутахассисларнинг нисбий салмоғи:

димломли

муҳандис-техник лавозимида

ишлаб турган амалиётчилар

1	2	3	4	5	6	7
---	---	---	---	---	---	---

Умумий ҳайдовчилар сонидан, одам:

олий маълумотли

ўрта маълумотли:

махсус

умумий

тулиқсиз

ўрта маълумотсизлар

Умумий таъмирловчи ишчилар

сонидан, одам:

олий маълумотлилар

ўрта маълумотлилар:

махсус

умумий

тулиқсиз

ўрта маълумотсизлар

Умумий таъмирловчи ишчилар

сонидан, одам:

олий маълумотлар

ўрта маълумотлилар:

махсус

умумий тулиқсиз

ўрта маълумотсизлар

Ходимларнинг ўқийдиганларининг

сони, одам:

олий ўқув муассасаларида

ўрта махсус ўқув муассасаларида

билим юртларида

курсларда

бошқа ўқув шаклларида

Булим бошлиғи

Касаба уюшмасининг раиси

Жамоанинг ривожланиш қонуниятлариңи очиш ва таҳлил қилиш асосида ақлий ва жисмоний, малака талаб қиладиган ва малака талаб қилмайдиган меҳнат, ходимларнинг касб тузилишини такомиллаштириш билан, ходимларнинг қўнимсизлигини камайтириш ва шунга

ўхшашлар орасидаги янада мукамал пропорцияларни ўрнатиш бўйича чоралар кўзда тутилади.

Шунинг асосида янги ходимларни ўргатиш ва ишлаётган ходимларнинг малакасини ошириш, бўшатишган ходимларни қайта тайёрлаш, ишчи-хизматчиларнинг билим даражасини ошириш бўйича чора-тадбирлар аниқланади.

Ишчи-хизматчиларни қўшимча ўқитиш (ўргатиш)га бўлган эҳтиёж зарур бўлган умумий ва махсус билим даражасини талаб қиладиган лавозимлар штати ва ишчи жойларини сонига асосланиб аниқланади. Ишчиларнинг (ҳайдовчиларнинг) разряди (даражаси) билан қилаётган ишларининг мослигини тавсифловчи, меҳнат унумдорлигининг бажарилиши, ҳаракатдаги воситаларнинг иш унумдорлигининг даражалари ва шунга ўхшаш кўрсаткичлар ишчи ва хизматчиларнинг (ҳайдовчиларнинг) малакасини ошириш режасини ишлаб чиқиш учун асос бўлиб хизмат қилади. Малака оширишни режалаштиришда ҳамма техник таълимлар, шу жумладан ишчи ва хизматчиларнинг (ҳайдовчиларнинг) малакасини ошириш бўйича ишлаб чиқариш-техник ўқиш босқичлари (курслари), иккинчи ва бир-бирига боғлиқ касб ва мутахассисликларга ўргатиш (ўқитиш), меҳнатнинг илғор усуллариини ўргатувчи таълим машғулотлари ва бошқалар қамраб олинган бўлиши керак.

Бу бўлим режасида худди шундай раҳбар ходимларнинг, хизматчиларнинг, мутахассисларнинг ҳам бозор муносабатларини ва жамиятимиздаги ижтимоий, иқтисодий ўзгаришларни ҳисобга олган ҳолда мунтазам ва изчил равишда малакаларини ошириш кўзда тутилади. Буларнинг ҳаммаси турли туркумдаги ишчи ва хизматчиларни келгуси даврга ёши, билим ва малака даражасини белгилаш; ходимларнинг қўнимсизлиги омилларини баҳолаш, уларни руҳий, маънавий ва моддий рағбатлантириш таъсирини кучайтириш ҳисобига мустақамлаш ва тўлдириш; ёшларнинг касб даражасини ва малакасини ошириш бўйича кўзланган мақсадларга эришиш имкониятини беради.

Бу бўлимда, ходимларнинг қарилик нафқасига чиқиш сабабли ўз хоҳишига биноан бўшаши ва жамоа, жамият олдидаги бурчини адо этиш эҳтимолларини ҳисобга олган ҳолда асосий йил маълумотлари асосида бир бутун

корхона, худди шундай ҳар бир туркумдаги ходимлар бўйича ҳисобланган қўнимсизлик коэффициенти $K_{т.к.}$ ва ходимларни алмашиш $K_{о.к.}$ асосий режалаштириладиган кўрсаткич бўлиб ҳисобланади:

$$K_{т.к.} = N_{т.к.} : N_{сc}, \quad K_{о.к.} = \frac{N_{п.к.} - N_{т.к.}}{N_{сc}},$$

бунда $N_{т.к.}$ — йил давомида ишдан бўшовчиларнинг режалаштирилган сони; $N_{п.к.}$ — йил давомида ишга қабул қилинувчиларнинг режалаштирилган сони; $N_{сc}$ — солиштириладиган йилдаги ишчи ходимларнинг рўйхатдаги ўртача сони.

Ижтимоий режалаштириш тажрибаси ходимларнинг ҳаракати билан уларни стаж бўйича малакасининг тавсифи орасида яқин боғланиш борлигини кўрсатади. Ўз навбатида барқарор меҳнат жамоасини ташкил қилиш самараси, фақат ҳозирги давр ижтимоий ва иқтисодий ўзгаришларини ҳисобга олган ҳолда, ишчи ва хизматчиларни танлаш, тайёрлаш ва малакасини ошириш илмий асосда таъминлайдиган, ҳамма меҳнаткашларнинг соғлигини сақлаш ва мустаҳкамлаш йўлида кўзланган меҳнат шароитини яхшилаш бўйича мажмуи чора-тадбирларни татиқ қилиш натижасида эришилади.

Меҳнат шароитини такомиллаштириш Ходимлар меҳнатини муҳофаза қилиш ва шароитини яхшилаш, соғлигини мустаҳкамлаш чора-тадбирларини режалаштиришда меҳнат шароити қулай бўлмаган қисм ва цехлар аниқланади. Бу чора-тадбирлар қўшимча ҳимоя мосламалари, вентиляциялар шаҳобчаси, соғлиқни ва тозаликни сақлаш, маиший биноларни, жиҳозларни тартибга солишга йўналтирилган бўлиши керак. Худди шундай зарарли ишлаб чиқариш ва оғир қўл меҳнатида ишлаётган ишчилар сонини қисқартириш, ишлаб чиқариш жароҳатларини камайтириш ва хавфсиз (хавф-хатарсиз) меҳнат шароитини яратиш, касб ва умумий касалликлар профилактикаси кўзда тутилган бўлиши керак.

Меҳнат шароитини такомиллаштиришда **умумий, техника, соғлиқни ва тозаликни сақлаш-гигиенага асосланган, руҳий физиологик, соғлиқни ва тозаликни сақлаш-маиший меҳнат шароитлари** мажмуи чора-тадбирларига ёндашиш керак.

Умумий меҳнат шароитига ишлаб чиқариш биносини ҳамда ўқув, илмий ва ишлаб чиқариш-техник биноларининг ҳолати; иш жойини намунавий лойиҳага мувофиқ ташкил этиш ва керакли асбоб-анжомлар билан мукамал таъминлаш; ишлаб чиқариш тармоқ ишчилари учун томорқалар ва дам олиш жойларини ташкил этиш, корхонанинг ўтиладиган жойларидаги интерьерларнинг безатилиши; газли сув автоматларини сотиб олиш ва ўрнатиш; ишчиларни махсус кийимлар билан таъминлашлар киради.

Техника меҳнат шароити оғир ва хатарли (хавфли) ишларни автоматлаштириш ва механизациялаштириш; асбоб-ускуналарни созлаш; асбоб-ускуналарнинг конструктив ўзига хослиги; махсус ускуналарни, қурилмаларни, мосламаларни қўллаш; автоматлаштирилган ва яримавтоматлаштирилган мосламаларни жорий қилиш; янги кўринишдаги гараж асбоб-ускуналарини қўллаш; технологик жараёнларни такомиллаштириш чора-тадбирларини ўз ичига олади.

Соғлиқни ва тозаликни сақлаш-гигиена меҳнат шароити эса ҳайдовчи автомобилни бошқарадиган хоначасидаги микроклиматни; иссиқлик, намлик, ҳаво муҳитини чангланиши ва ифлосланиши, зарарли (хавфли) газлар, шовқинлар, титрашлар (тебранишлар), ультратовушлар, нурланишлар (инфракизил, ультрабинафша, ионлаштирувчи ва бошқа)ларни ажратиб чиқарувчи; умумий ва маҳаллий ёритиш; иш жойини ва ўтиш жойлари (ўйиб ташлаш ва шунга ўхшашлар)нинг ҳолати чора-тадбирларидан иборатдир. Кўрсатилган меҳнат шароитлари технологик жараёнларни ўзгартириш, ишлатилаётган зарарли моддаларни алмаштириш ҳамда ташқи муҳитни саноат санитария меъёрлари доирасида сақлаш асосида, ишлаб чиқаришдаги камчиликларни (зарарликларни) йўқотиш ва камайтириш йўли билан яхшиланади.

Саноат эстетикаси (биноларни ва ишлаб чиқариш асбоб-ускуналарига ранг бериш, иш жойини ёритилиш даражаси, иш жойларидаги тартиб ва тозалик); меҳнат ва дам олиш тартиби (сменалилик, ритмилилик, регламентлаштирилган гимнастика, дам олиш ва шунга ўхшашлар); техниканинг ишчиларни руҳий физиологик таркибига оптимал равишда мослиги (иш жойини ташкил қилиш, меҳнат қуро-

лининг ҳолати ва шакллари, ишчи вазияти, ишнинг ритми ва суръати, унинг усуллари ва йўллари, касб фойдалилиги, тайёрлиги ва шу кабилар) руҳий физиологик шароитлар таркибидаги чора-тадбирлар жумласидандир.

Соғлиқни ва тозаликни сақлаш-маиший меҳнат шароити маиший биноларнинг ҳолати (кийим сақлайдиган жавонлар, ювиниш, чўмилиш учун сувни ёмғирлатиб берадиган хоналар, овқатланиш хоналари ва шу кабилар), маиший хизмат кўрсатиш, умумий тиббий ва даволаниш — профилактик (касаллик ёки бошқа ҳодисанинг олдини олиш учун хизмат қиладиган) хизмат кўрсатиш, овқатланишни ташкил қилиш, ҳудуд ва биноларни ободонлаштириш ва қўкаламлаштириш, радиофикация ва алоқа ва шу каби чора-тадбирлардан ташкил топади.

Меҳнат хавфсизлиги шароитида юклаш ва тушириш ишлари билан боғлиқ бўлган қўл меҳнатини механизациялаштириш; ишда юклаш ва тушуриш ишлари билан боғлиқ бўлган оғир жисмоний меҳнатни енгиллаштирувчи махсус мосламалар, жиҳозлар тайёрлаш; юқори хавф-хатарга боғлиқ бўлган ишларда оғир жисмоний меҳнатни енгиллаштирувчи махсус мосламалар, ускуналар ишлаб чиқиш; қўшимча ҳимоя воситаларини тайёрлаш ва ўрнатиш (қуриш); ҳудудда ва цехларда ёритишни кучайтириш тадбирлари кўзда тутилган бўлади.

Жамоанинг маданий ва маиший ривожланишини режалаштириш

Корхона жамоасининг ижтимоий-маданий ва тураржой-турмуш шароитини яхшилаш бўйича чора-тадбирларни режалаштириш бўлимида тураржой ва уларни яхшилаш; ишловчиларга коммунал-маиший хизмат кўрсатишни ривожлантириш (савло-сотик, умумовқатланиш, маиший хизмат кўрсатиш, транспорт ишини йўлга қўйиш ва шу кабилар); дам олиш уйларига, санатория, курортларга йўлланмалар билан таъминлаш; кўп болалик оилаларга ёрдам бериш, оила аъзоларини биргаликда дам олишларини ташкил қилиш, меҳнат ҳақини ошириш ва тартибга солиш, моддий ва маънавий рағбатлантириш усулини такомиллаштириш; тиббий хизмат кўрсатиш ишларини йўлга қўйиш; клуб-

ларни, маданият саройларини, қироатхоналарни, болаларнинг мактабгача бўлган ташкилотларини, дам олиш оромгоҳларининг ишлари ва бошқа шу каби муҳим масалалар ўз аксини топади.

Бу масалалар корхонанинг ҳамма бўлим хизматчилари ва тегишли минтақа хизмат жойлари билан биргаликда ҳал қилиниши керак.

Аниқланган моддий ва молиявий ресурслар асосида ишчи ва хизматчиларнинг ижтимоий-маданий ва тураржой-турмуш шароитларини яхшилаш бўйича чора-тадбирлар ишлаб чиқилади. Бунда автокорхонанинг шахсий маблағи ва ҳиссадорлар ҳисобига тураржойлар, мактабгача бўлганлар учун ташкилотлар, болалар оромгоҳлари, маданий-оқартув, даволаш (поликлиникалар, касалхоналар) ва бошқа ижтимоий-турмушга тегишли бўлган ташкилотларни ишга тушириш кўзда тутилади.

Бу ташкилотларнинг шаҳардаги ёки тумандаги шаҳобчаларини давлат томонидан ажратилган пул (маблағ) ва бошқа корхоналарнинг маблағлари ҳисобига мумкин бўлган кенгайишини ҳисобга олиш лозим.

Яшаш жойлари қурилишининг ҳажмини асослаш учун маҳаллий кенгаш уйларида, ётоқхоналарда яшовчиларни ҳисобга олган ҳолда автокорхона ишчи ва хизматчиларининг уй-жой билан таъминланганликларининг умумий даражаси ҳисобланади. Бунда, биринчи навбатда, ходимлар ҳисобидан тураржой беришга уларни режалаштирилаётган даврда уй-жой билан таъминланиши даражаси ҳисобга олинган корхона ишчи ва хизматчиларининг сони ажратиб кўрсатилади.

Ушбу бўлимни тайёрлашда корхона ишчи ва хизматчиларини олдиндан сўраб чиқилади ва уларнинг муҳимроқ саволлар бўйича фикрлари аниқланади: тураржой шароити, умумовқатланишни ташкил қилиш, овқатнинг сифати, маиший хизмат кўрсатишни ташкил қилиш, болалар яслиси, боғчалари сони ва иши, клубларнинг, кутубхоналарнинг иши, уй-жойни ташкил қилиш, йўлланмалар ва шунга ўхшашлар.

Тураржойлар, болалар ташкилотлари, профилакториялар, дам олиш оромгоҳлари ва бошқа ишлаб чиқариш билан боғлиқ бўлмаган объектларнинг қурилишларини

молиявий таъминлашнинг асосий манбаи бўлиб ижтимоий ривожланиш жамғармасининг маблағи ҳисобланади. Бу мақсад учун шу жамғарманинг камида 50% йўналтирилади (ажратилади).

Ходимларнинг фаоллигини ўстириш чора-тадбирларини режалаштириш

Ходимларни тарбиялаш ва жамоага раҳбарлик қилиш қуйидаги чораларни талаб қилади: жамоа фаоллигини ривожлантириш (ишчи ва хизматчиларнинг ишлаб чиқаришини режалаштириш ва бошқариш, турли жамоа ишларида иштирок этиш шакл ва усуллари такомиллаштириш; таълим ва тарбия ишларини мукамаллаштириш (маърифат, маъруза ишлари, илмий-техник ташвиқот ва бошқа ишлар тизимини ривожлантириш); ёшларни касбга мўлжаллаш (маълум бир томонни назарда тутиб иш кўриш) бўйича ишларни яхшилаш; ёш ишчиларни ва ўсмирларни ишлаб чиқариш жамоасида шароитга кўникиш (мослашиш)га ёрдам бериш; маданий — оммавий ишларни ва бўш вақтдан фойдаланишни йўлга қўйиш; жисмоний тарбия маданиятини ривожлантириш; жамоадаги руҳий муносабатларни яхшилаш; жамоани ҳаёт фаолиятидаги ижтимоий омилларини, унинг ташаббускорлиги, уюшқоқлик ва ишлаш қобилиятларини тартибга солиш: ҳамма тоифадаги раҳбарлар жамоасини ижтимоий-руҳий бошқариш асослари бўйича ўқитиш чора-тадбирларини ўз ичига олади.

Жамоанинг ижтимоий ривожланиши бўйича чора-тадбирларини бажариш учун анчагина харажатлар зарур бўлади. Уларни корхона маблағи ҳамда касаба уюшмаси ташкилотларининг маблағлари ҳисобига амалга ошириш мумкин.

Корхона жамоасининг ижтимоий ривожланиш режасини ишлаб чиқиш олдидан унинг долзарб саволларини сўров ўтказиш орқали ҳолатларини аниқлаш, жамоа аъзоларининг фикрларини билиш лозим.

Хизмат кўрсатиш самарадорлигининг ижтимоий мезонлари

Ижтимоий режалаштириш корхонанинг ривожланиш бошқарувчанлигини оширишда унинг вазифаларини қулайлаштириш воситалардан биридир. Ижтимоий режалаштиришнинг амалий муҳим саволларидан бири ижтимоий режаларнинг сама-

радорлик мезонлари ҳақидаги масалалардир. Режа ва ҳисобот натижаларини солиштириш доимо ҳам эришилган самарани ўлчайвермайди. Шунинг учун ижтимоий тараққиёт режасининг ўзини иқтисодий самарадорлик ўлчамларидан ажратиш мақсадга мувофиқ. Яна биргина жамонинг ёки ҳар хил жамоаларнинг ижтимоий ҳолатларини ўзаро солиштириш мумкин. Мана шулар корхонада ишлаб чиқариш самарадорлигининг ижтимоий мезонлари ҳақида алоҳида қаралишини талаб қилади.

Маълумки ҳар бир корхона ўзига хос ташкилий тузилиш тизимига эга. Ҳар бир бўлинма ва бўлимлар маълум вазифаларни бажарадилар ва жамиятни фаолият кўрсатишга ҳисса қўшадилар. Ушбу даражани корхона самарадорлигининг ўзаро боғлиқ бўлган мезонлари ёрдамида аниқланади.

Автокорхонада ишлаб чиқариш самарадорлигининг ижтимоий мезонлари қуйидагилар:

— корхонанинг юқори рентабеллиги (маҳсулдорлиги). Бунда ишлаб чиқариш-иқтисодий вазифа. Корхона ишлаб чиқариш, хизмат кўрсатишнинг мақсадли функциясига бошланғич маълумотдир. Бу вазифанинг мазмунини корхона жамоасининг аъзолари амалга оширадилар;

— корхона жамоасининг уюшганлиги. Корхона жамоалари якка шахс, жамоа ва жамият манфаатдорлигини ижтимоий адолат асосида уюштиришлари катта аҳамиятга эга. Бунда жамиятнинг айрим аъзолари, ижтимоий гуруҳлар, умуман жамият эҳтиёжларини қондириш учун зарур бўлган фаолият йўналишидан бири иқтисодий манфаат кўришдир. Улар ижтимоий ишлаб чиқариш тизимида ижтимоий гуруҳлар ва шахснинг ўрнини белгиловчи ишлаб чиқариш муносабатлари, уларнинг шакли ва мазмуни, ривожланиш йўналиши, эҳтиёжларни қондириш даражаси ва усуллари билан белгиланади. Иқтисодий ва ижтимоий манфаатлар тарихий ва синфий характерга эга. Ҳар хил мулкчилик ҳукмронлик қилган шароитда ўша жамият аъзоларининг манфаатлари бирлиги қарор топади. Оқибатда корхона умумий, жамоа, шахсий мақсадларни амалга ошириш масалаларини муваффақият билан ҳал қилади;

— корхона аъзоларининг ўз меҳнатидан, унинг шароитидан қониқишлари. Индивид (одам)лар ўз ихтиёр-

лари билан корхона ишлаб чиқаришида (ишида, хизмат кўрсатишида) қатнашадилар, шу сабабли жамоа ва шахсий манфаатини устун тутадилар. Агар жамоа уларни қониқтирмаса, меҳнат қонунларига биноан бошқа жамоага ўтадилар. Шу сабабли корхона раҳбарлари ходимларнинг ижодий кучларини ва қобилиятларининг меҳнат жараёнида маълум даражада қондирилишини сақлашлари лозим;

— корхонада бошқарилувчанлик даражаси. Тарбия вазифаси ишлаб чиқариш (иш, хизмат кўрсатиш) жараёнларидаги одамларнинг фаолиятини ташкил этиш ва умумлаштириш учун уларга мақсадли таъсир кўрсатишдан иборат. Гарчи бошқарув ўзида жамоа ва ишлаб чиқаришнинг алоҳида, аммо таркибий қисмини ифодаласа ҳам бошқарув фаолиятининг пировард натижалари тегишли ишлаб чиқариш бўғинлари хўжалик юритишнинг пировард натижаларига тақалади. Улар иқтисодий, ижтимоий ва сиёсий тавсифга эгадир. Иқтисодий натижалар миллий даромаднинг кўрсаткичлари, фойда кўринишида баҳоланади. Ижтимоий натижалар ҳар бир ишчи шахси ва бутун меҳнат жамоасининг ҳар томонлама ривожланишида тўлароқ намоён бўлади. Бу, ўз навбатида, малака ва умумий маданиятнинг ўсиши билан, меҳнат ижтимоий тавсифининг ривожланиши билан, омма ижтимоий фаоллигининг ўсиши билан, кишилар ҳаёт фаолиятининг яхшиланиши билан боғлиқдир. Сиёсий натижалар орасида раҳнамолар, йирик раҳбарларнинг жамият майдонида обрў-эътиборга эга бўлиши, корхоналар орасида мавқеи мустақамланиши алоҳида аҳамиятга эга. Бошқариш фаолиятининг пировард натижалари турли тавсифга эга бўлганлиги сабабли яхлит ва ўзаро алоқадор бўлган иқтисодий, ижтимоий ва сиёсий самарадорлик мезонлари тўғрисида гапириш мумкин. Ижтимоий мезоннинг жамиятда уйғун (гармоник) ривожланишини таъминлашдаги тутган ўрни ҳисобга олинадиган бўлса, у иқтисодий мезон сифатида майдонга чиқади;

— корхона аъзоларининг ижтимоий ташкилотлардаги фаолликлари. Ижтимоий сиёсий ташкилотларда, яъни касаба уюшмаларда, халқ демократик партияларида, ҳар хил ижодий уюшмаларда маълум фаоллик кўрсатишлари корхона самарадорлигига ижобий таъсир қилади;

— **корхона жамоасининг ҳаракатчанглиги.** Бу корхонанинг умумий вазифасини айнан ифодалайди. Бунда кўпгина индивидларнинг кичик ҳаракатларининг тартибчанлигини оширишга қаратилган. Шунинг учун ҳам бу мезон алоҳида ўрин эгаллайди.

Хулоса қилиб айтиш мумкинки, ижтимоий режалаштиришнинг ҳаётийлиги юқоридаги мезонларда ўз ифодасини топган бўлса, ижодкор халқнинг корхоналарни бошқаришда фаол қатнашишлари битмас-туганмас ижодий энергиядир, янги муваффақиятлар гаровидир.

Такрорлаш учун саволлар

1. Корхона жамоасининг ривожланишининг ижтимоий режалаштириш заминидан нималар ётади?
2. Ижтимоий борлиқ нима?
3. Ижтимоий онг деганда нима назарда тутилади?
4. Шахснинг камол топиши нима ва у нима беради?
5. Нима учун инсон омилига эътибор берилади?
6. Ижтимоий режалаштириш тизими қандай изоҳланади?
7. Ижтимоий-иқтисодий тизимларнинг бошқариш қонунига қандай муносабати бор?
8. Ижтимоий-иқтисодий тадқиқотларнинг масалалари нималардан иборат?
9. Иқтисодий режалаштириш назарияси билан ижтимоий режалаштириш назариясининг умумий ва фарқли томонлари қандай?
10. Ижтимоий гуруҳларнинг тараққиётини режалаштириш деганда нима тушунилади?
11. Иқтисодиёт қонуни ва жамиятнинг тараққиёт қонуни нималар билан тавсифланади?
12. Ижтимоий режалаштиришнинг ташкил топишидаги асосий омиллари деганда нимани тушунасиз?
13. Ижтимоий режалаштиришнинг объекти нима?
14. Ижтимоий изланишлар қандай ўтказилади?
15. Ижтимоий режалаштириш (корхона миқёсида) қандай режалардан иборат?
16. Ижтимоий-демографик тузилишдаги ўзгаришлар режасининг моҳияти нимада?
17. Жамоанинг ривожланиш қонуниятлари қандай чоратадбирларни назарда тутати?
18. Корхона ходимларининг меҳнат шароитини такомиллаштиришга нималар қиради?

19. Корхона жамоасининг маданий ва маиший ривожланиши қандай режалаштирилади?

20. Корхона ходимларининг фаоллигини қандай ўстириш мумкин?

21. Хизмат кўрсатиш самарадорлигининг ижтимоий мезонлари нима дегани?

18 - б о б . КОРХОНА МОЛИЯСИНИ БОШҚАРИШ

18.1. Молия менежментининг тузилиши ва ечим қабул қилиш

Молия тизимининг тузилиши ҳақида қисқача тушунчалар

Молия тизимининг тузилиши ҳақида қисқача тушунчалар

Мамлакатнинг молия тизими асосий ва таъминловчи кичик тизимлардан иборат. Асосий молия тизимига давлат, корхона, аҳоли молиялари киради. Таъмирловчи тизимга банклар, биржа, биржадан ташқаридаги бозорлар, техник коммуникациялар тааллуқли.

Фойдаланиладиган асосий тушунчалар: харажатлар, даромад ва фойда. Булардан ташқари тақсимланган фойда, тақсимланмаган фойда, соф фойда, рентабеллик, бартараф қилинадиган сармоя, айланма сармоя, асосий сармоя, амортизация ажратиш, фаол мулк қиймати ва пассив (корхона мажбурияти), кирим, чиқим тушунчалари ишлатилади.

Корхона харажатларининг моддалари қуйидаги гуруҳларга бўлинади: ўзгармас харажатлар, устама харажатлар, ўзгарувчан харажатлар, тўла харажатлар, жорий харажатлар.

Тадбиркор корхонасини рақобатбардош бўлишини истаса, ўзининг харажатларини назорат қилиши даркор. Кўрсатилаётган хизмат харажатларининг тўла қийматини аниқ билмоғи лозим. Фойда керак бўлса, баҳо тўла қийматдан юқори бўлиши шарт.

Ҳар бир корхона мамлакат қонунига биноан иқтисодий фаолияти ҳақида ҳисобот тузиши керак. Ҳар бир молиявий йилнинг охирида йиллик мувозанат тузади. Ҳисоб мувозанатида фаол мулк ва пассив сармоя бирига қарама-қарши қўйилади.

Корхона фаолиятининг молиявий таҳлилида зарарсиз ишлашининг таҳлили, узоқ муддатли таҳлил, харажатлар

таҳлили, жамининг таҳлили, фойдалилигининг таҳлили, рентабелликнинг таҳлили, молиявий таҳлил, иқтисодий самарадорлик, харажатларнинг фойдалилигининг таҳлили, пул оқимларининг таҳлили, таҳлил олди, сезгирликнинг таҳлили, иқтисодчи-таҳлилчи кабиларга эътибор берилади.

Амортизация ажратмаси тизимини танлаш корхонанинг техник тараққиётини белгилашга асосий воситалар манбаи бўлади. Корхонанинг амалий фаолиятида асосий унсурлар қийматини ўчиришда ҳар хил усуллардан фойдаланиланади.

Молия менежментининг мақсади — корхона эгасининг бойлигини ошириш ёки сармоя қўювчининг сармоясини ўстириш. Бойликнинг ёки фаровонликнинг ошиши корхона ёки хусусий мулкнинг фойдасининг ошиши билан қўшилади. Бойлик пул билан ўлчанади, молиянинг вазифаси пулни бошқариш. Молия бозори деганда энг аввал пул бозорини англанади. Харидор бугун олган пулига унинг баҳосини келажакда тулашга молиявий мажбурият беради. Аслида келажакдаги пул бугунги пулга алмаштирилаяпти.

Молия бозорининг асбобларига депозит, депозитларнинг суғуртаси, депозитли сертификат, ссуда, вексель, векселлар билан операциялар, акция, облигация, чек, валюта, қимматбаҳо металллар, шахсий мулк ва шу кабилар киради.

Молия менежменти молия механизмининг усуллари ва ричаглари ёрдами билан молияни бошқариш мақсадларини ишлаб чиқариш жараёни ва уларга таъсир этишни амалга оширади.

Корхонанинг молия режаси

АТК ва АТХККларининг молия фаолиятини таъминлашга ва ишлаб чиқариш (хизмат кўрсатиш, таъмирлаш) молия режаси бўйича қилинадиган сарфларни режалаштириш учун зарур бўлган пул маблағлари жамғармасини шакллантириш ҳажми ва манбаини белгилаб берувчи истиқболли тадбирлар ва кўрсаткичлар тизими молия режасида кўрсатилади.

Молия режаси ягона ишлаб чиқариш — молия режасининг таркибий қисмидир. Молия режасини тузишдаги асосий вазифалар: кўр-қутларни аниқлаш ва уларни ишга

солишдан, ишлаб чиқариш харажатлари даражасини камайтириш, шу асосда жамғармани айланмага солиш ва кўпайтиришдан, корхоналар ва қурилишларни, ишлаб чиқариш жамоаларини ижтимоий режалаштиришни маблағ билан таъминлаш учун пул воситаларидан мақсадга мувофиқ равишда тежаб фойдаланишдан; фойда ва бошқа солиқлар ҳисобидан бюджетга тўловларни мунтазам ўсиб боришини таъминлашдан; режанинг асосий бўлимларини корхонанинг молия неъматлари билан узвий боғланишидан ва шунингдек юқори хўжалик органлари, давлат бюджети ва банклари билан молия муносабатларини белгилашдан иборат.

Молия режаси корхона раҳбари томонидан тасдиқланади.

Молия оқимларини бошқариш бўйича ечим қабул қилиш

Молияни бошқариш бўйича ечим қабул қилиш деганда маблағ ёки пулни қаерга сарф қилишни аниқлаш ва молия воситаларининг манбаларини белгилай билиш тушунилади. Пул ёки бошқа маблағларни хусусий ишлаб чиқариш (фан, ишлаб чиқариш ёки хизмат кўрсатиш, захиралар, аванс бериш ёки меҳнатга олдиндан ҳақ тўлаш)га ва ташқи объект (қарз, акция, валюта, ишлаб чиқариш ёки хизмат кўрсатиш)ларга бўлиниши мумкин.

Молия воситаларининг манбалари бўлиб ўзининг маблағлари (фойда, амортизация, мавжуд (нақд) маблағлари, мулкни сотиш) ва қарзга олинган маблағлар (кредит, облигация, акция, вексель) хизмат қилиши мумкин.

Молия оқимларини бошқариш бўйича ечим қабул қилиш усуллари етарли даражада мураккаб бўлиб, у молияни бошқаришнинг оддий андозаси, бизнес-режани тузиш, воситалар оқимини баҳолашдан бошланиб, инвестиция лойиҳани баҳолаш, инвестициялар йиғиндиси, инвестиция таваккаллигини ўлчаш, бошқаришни молиявий ечимнинг таваккаллашишидан ҳимоя қилиш, сармойани тақсимлаш, молия оқимлари учун кўрсаткичлар, ўз мулкидан молиялаш каби масалаларгача ҳал қилишни қамраб олади.

Молияларни бошқаришнинг оддий андозаси Р. Харрода томонидан таклиф этилган. Бу андозада оддий тизимнинг иқтисодий ҳолатининг ўзгариши ифодаланади. Агар $y(t)-t$

йилдаги даромад бўлсин, $k(t)$ - t йилдаги асосий маблағлар тизимининг қиймати, $c(t)$ — унинг истеъмол ҳажми.

Тизимни ишлаш шароити деб қабул қиламиз:

1. Барча даромаднинг йиғиндиси асосий маблағларнинг ўсишига ва истеъмол қилинишига тўлиқ ишлатилади:

$$y(t) = c(t) + k(t).$$

2. Олинадиган даромаднинг жами асосий маблағларнинг қиймати ва маблағ қайтариш меъёри билан аниқланади:

$$y(t) = ak(t).$$

3. Олинган даромадни тақсимлаш жамғариш меъёри (b) ҳисобга олган ҳолда бажарилади:

$$k(t) = by(t).$$

Юқорида қайд этилган учта шартнинг тизими йиллик даромаднинг ўзгариш тенгламасини тузишга имкон беради:

$$y(t) = \frac{1}{b\Delta k(t)}.$$

Функциянинг ўзгариши билан унинг хосиласи орасидаги боғлиқликка ўхшаб, қабул қилиш мумкин:

$$y(t) = \frac{1}{bk'(t)}.$$

Иккинчи банддаги шартни қўшиб, қуйидаги тенгламани оламиз:

$$y(t) = \frac{a}{by'(t)}.$$

Бу дифференциал тенгламани ечиш қуйидаги даромадни ўзгариш андозасига олиб келади:

$$y(t) = y_0 \exp(a/b \cdot t).$$

Молияларни бошқаришнинг оптимал масаласи коэффициент “ b ”нинг қийматини танлашдан иборат бўлиб қолади. Агар $b=0$ деб қабул қилинса, y ҳолда барча даро-

мад истеъмолга ишлатилганини билдиради. $b=1$ бўлса, истеъмол нолли ҳолатга эга ва сарф қилинган маблағ билан олинган ёки эришилган маблағни ўсишига кетади. Белгиланаётган коэффициент “ b ”нинг қиймати бошқаришнинг ҳар хил масалаларни ечишга имкон беради.

Бизнес-режани тузишга (бу ҳақда юқорида ёритилган эди) келганда шуни унутмаслик керакки, олинган инвестиция — бу бошқариш ечими ўта масъулиятлидир.

Сизда ғоя (техник, ташкилий ёки иқтисодий) бор, уни амалга ошириш учун неъматлар йўқ. Бунинг учун Сизнинг ғоянгизни амалга ошириш фойдали эканлигини далиллаш учун бизнес-режанинг ишланмасини тайёрлаш керак. Агар мақсадга мувофиқ бўлса, инвесторни ишонтирасиз, сармоя ажратиши мумкин.

Бизнес-режа ёрдамида муаммоларни қўйилиши, Сизни эришганларингиз, хизмат кўрсатиш ёки маҳсулот тавсифи, таъминот ёки сотиш бозорини баҳолаш, рақобатчилар, маркетинг, ишлаб чиқариш режаси, ташкилий режа, молия режа, молиялаш стратегияси, таваккалликни баҳолаш каби масалаларга жавоб тайёрланади.

Молиянинг бошқа оқимлари ҳам ўзига хос ечимларга эга. Аммо автомобиль транспорти ва техника хизмати кўрсатиш корхоналари учун ўта муҳими харажатларни камайтириш, даромадни ошириш ва фойдага эришишдир.

18.2. Ташиш харажатларини камайтириш йўллари

Ташиш харажатларининг таркиби Автомобиль транспортида юк ва йўловчилар ташиш ишларининг самарадорлигини баҳолаш учун бўлган ҳамма харажатлар йиғиндисини аниқлаш лозим бўлади. Уларнинг таркибига қуйидаги харажатлар киради:

умумий иш ҳақи жамғармаси ($C_{\text{фот}}$);

иштимой суғуртага ажратмалар ($C_{\text{ос}}$);

моддий харажатлар ($C_{\text{м}}$);

асосий жамғармаларни тиклашга амортизация ажратмалари ($C_{\text{ав}}$);

мулкларни мажбурий суғурта қилиш бўйича тўловлар ($C_{\text{с.им}}$);

мажбурий тиббий суғурта бўйича ажратмалар ($C_{с.м}$);
банк (ғазнахона)ларнинг муддатли кредитлари учун
фоизи бўйича тўловлар ($C_{кр}$);

автомобиль йўллари қуриш ва ундан фойдаланиш
учун харажатлар ($C_{д}$);

юклаш ва тушуриш ишлари учун харажатлар ($C_{пр}$).

Автомобилларда юк ва йўловчилар ташишнинг умумий харажатлари қуйидаги кўринишда бўлади:

$$C_{\text{ўм}} = C_{\text{фот}} + C_{\text{ос}} + C_{\text{м}} + C_{\text{а.в.}} + C_{\text{с.им}} + C_{\text{с.м}} + C_{\text{кр}} + C_{\text{д}} + C_{\text{п-р}}, \text{ сўм}$$

АТКлари фаолияти шароитида автомобиль йўллари қуриш, таъмирлаш ва сақлаш ҳамда юклаш-тушириш ишлари бўйича харажатлар ташиш таннархининг таркибига киритилмайди. Автомобил йўллари қуриш ва фойдаланиш харажатлари йўлдан фойдаланиш ва йўл қурилиши корхоналари ва ташкилотлари томонидан, юклаш-тушуриш ишлари учун харажатлар эса истеъмолчилар ёки юк жўнатувчилар томонидан амалга оширилади.

Юк ва йўловчилар ташиш харажати камайтириш иқтисодиёт учун катта аҳамиятга эгадир. Ташиш харажати камайиши бошқа корхоналар ва хўжалик тармоқларининг маҳсулотларининг харажати камайтиришга имконият яратади.

Ташиш харажати камайишини таъминланиши алоҳида (муҳим) эътиборга лойиқдир ва катта доирадаги масалалар ечимини талаб қилади жумладан: автомобилларнинг алоҳида маркалари бўйича харажатнинг ҳар бир моддалари бўйича ҳисоблаб чиқиш, харажатга таъсир қилувчи турли хилдаги чора-тадбирларни аниқлаш ва бошқалар.

Техник-фойдаланиш кўрсаткичларининг умумий ташиш харажатига таъсири

Автомобиль транспорти корхоналари фаолиятидан боғлиқ ва боғлиқ бўлмаган кўп миқдордаги чора-тадбирлар ташиш харажатига таъсир кўрсатади.

Иқтисодиётда юз бераётган иқтисодий ўзгаришлар билан боғлиқ бўлган моддий харажатларни (автомобиль ёқилғиси, сурков ва бошқа ашёлар, эҳтиёт қисмлар ва

таъмирлаш материаллари, автомобиль шинасини қайта тиклаш ва таъмирлаш харажатлари, амортизация ажратмалари, умумхўжалик ажратмалари ва бошқалар); корхона қувватини; ташиш масофасини; ташиладигана юкларнинг таркиби ва турларини ўзгариши АТК фаолиятига боғлиқ бўлмаган омиллар жумласига киради.

Харакатдаги автомобиль ва автопоездларга техника хизмати кўрсатиш, таъмирлаш ва фойдаланиш соҳасидаги фан-техника тараққиётининг ривожланиши асосида иш унумдорлигининг ошиши; ТХК ва ЖТ операцияларини механизациялаштириш ва автоматлаштириш (автомобилларни ювиш, мойлаш, маҳкамлаш ва жорий таъмирлашда агрегатларни алмаштириш бўйича демонтаж-монтаж ишларини механизациялаштириш ва бошқалар); ташиш жараёнларини ташкил қилишни тараққийпарвар шакл ва усулларини жорий қилиш (контейнерларда ташиш ҳажмини кўпайтириш, шатаклардан фойдаланиш, юк ва йўловчиларни ташишни тезкор режалаштириш учун иқтисодий математик усулларни ва ЭҲМни қўллаш; юклаш-тушуриш ишларини механизациялаштириш ва бошқа тадбирлар); ишлаб чиқаришни ва меҳнатни илмий ташкил этишни жорий қилиш (ҳайдовчилар меҳнатини ташкил қилиш ва бошқариш тизимларини такомиллаштириш, юклаш-тушуриш ишларини ташкил этишни яхшилаш, таъмирчи ва ёрдамчи ишчиларни иш жойларини ташкил қилишда илмий асосланган лойиҳаларни жорий қилиш ва бошқалар); корхонанинг ҳамма тузилиш бўлимларини ички хўжалик ҳисобига ўтказиш, меҳнатни ташкил қилишнинг илғор усулларини татбиқ қилиш; ишни пировард натижалари учун корхона ишчи ва хизматчиларига тўланадиган ҳақни ташкил этиш шакл ва усулларининг янги кўринишларини ишлаб чиқиш ва жорий қилиш корхона фаолияти билан боғлиқ бўлган омиллар жумласига киради.

Юқорида қайд қилинган омилларнинг кўплари ҳаракатдаги автомобиллардан фойдаланиш техник — фойдаланиш кўрсаткичларини яхшилашда ўз аксини топади ва унинг иш унумдорлигини оширишга ва ташиш харажати камайтиришга бевосита таъсир кўрсатади. Бунда ҳамма техник — фойдаланиш кўрсаткичлари ташиш харажатининг камайишига бир хилда таъсир кўрсатмасли-

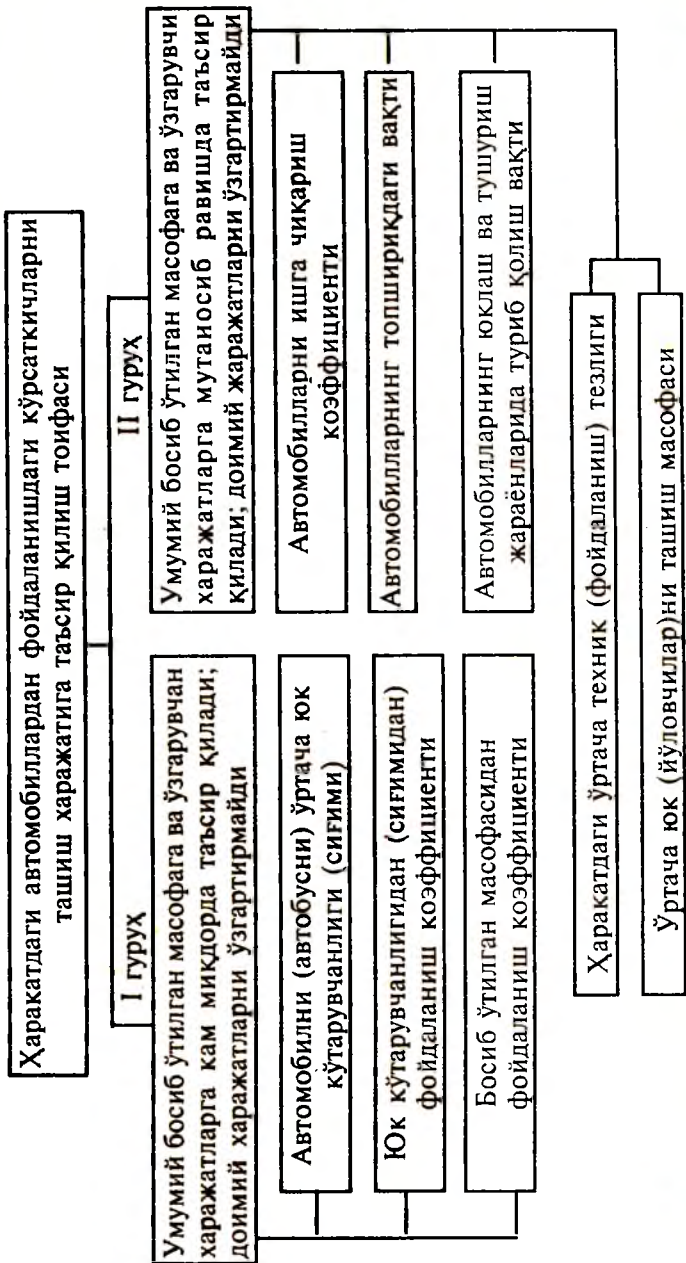

20-чизма. Харакатдаги автомобиллардан фойдаланишдаги техник-фойдаланиш кўрсаткичларининг ташиш таннархига таъсири даражасига кўра гуруҳларга бўлиниши.

гини иқтисодчи-муҳандислар ташиш харажати камайтиришга бағишланган чора-тадбирларни тайёрлашда ҳисобга олишлари зарур.

Ҳаракатдаги автомобиллардан фойдаланишдаги ҳамма техник-фойдаланиш кўрсаткичлари ташиш харажати таъсири даражасига кўра икки гуруҳга бўлинади (20-чизма).

Биринчи гуруҳ кўрсаткичларининг ўзгариши автомобилларнинг босиб ўтган умумий масофасининг ўзгаришига муҳим таъсир кўрсатмайди. Аммо уларнинг ошиши (камайиши) натижасида транспорт ишининг ҳажми ҳам тўғри мутаносиб равишда ўсади (камаяди). Бу ҳолатда ўзгарувчан ва доимий харажатларнинг йиғиндиси умуман олганда доимий бўлиб қолади, лекин бир бирлик транспорт иши харажати ўзгарувчан, доимий харажатлар улуши ҳисобига ва қисман ҳайдовчи ва кондукторларнинг маошлари ҳисобига ўзгаради.

Иккинчи гуруҳ кўрсаткичларининг ўзгариши билан автомобилларнинг босиб ўтган умумий масофаси; транспорт ишининг ҳажми (тонна-километрда, йўловчи-километрда, тўловли километрда, автомобиль-соат ишларида); доимий харажатлар ўзгармаган ҳолда ўзгарувчан харажатлар деярли мутаносиб равишда ўзгаради. Натижада бир бирлик транспорт ишининг харажати фақат доимий харажатлар ҳисобига ва оз миқдорда ҳайдовчилар ва кондукторларнинг (иш ҳақи) маошлари ҳисобига ўзгаради, чунки иш ҳақи жамғармаси ташиш ишлари бўйича ҳақиқий бажарилган даромад режасига нисбатан тузатилади (тўғриланади).

Ўзгарувчан харажатларга автомобиллар, автобуслар, автомобиль-таксиларнинг босиб ўтган умумий масофасининг ўзгаришига тўғри мос равишда ўзгарувчи харажатлар (алоқадорлари) киради. Бунга ёқилги, сурков ва бошқа ашёлар, шиналарни қайта тиклаш ва таъмирлаш, техник хизмати кўрсатиш ва жорий таъмирлаш, ҳаракатдаги автомобилларни тиклашга амортизация ажратмалари (амортизация меъёри 1000 км босиб ўтилган масофага белгиланган) каби харажатлар киради.

Доимий харажатларга автомобилларни, автобусларни, автомобиль — таксиларнинг босиб ўтган умумий масофасига боғлиқ бўлмаган харажатлар алоқадордир. Бу ус-

тама харажатлар ва босиб ўтилган умумий масофани ҳисобга олмаган ҳолда харажатдаги автомобилларни тиклаш учун амортизация ажратмаларига белгиланган амортизацияси меъёри киради.

АТКларининг амалий фаолиятида ташиш харажати ўзгарувчи ва шартли ўзгармас гуруҳ харажатлари бўйича йирик ҳолда ҳисоблаш кенг тарқалган. Бунда у ёки бу кўрилишдаги ташиш бўйича умумий харажатлар йиғиндиси қуйидаги формула билан ҳисобланади

$$C_{об} = C_{пер} L_{об} + C_{пост} A_{j_p} + 3П_v, \text{ сўм}$$

A_{j_p} — автомобилларнинг ишдаги автомобиль-соатлари, авто-соат; $3П_v$ — ҳайдовчиларнинг ва кондукторларнинг иш ҳақлари ва иш ҳақларига қўшимча ажратмалар, сўм.

Бунда транспорт ишининг таннархи қуйидагича ҳисобланади:

$$C = 10(C_{пер} L_{об} + C_{пост} A_{j_p} + 3П_v) / p, \text{ сўм}$$

Ташиш таннархини ҳисоблашда умумий калькуляция бирликларидан ташқари, хусусий ўлчамлардан ҳам фойдаланиш мумкин, масалан, 1 сўм даромадга, 1 кмга, 1 тоннага, 1 соатга тўғри келадиган харажатлар кўрилишида.

18.3. Ташиш харажатларининг унсурларини ҳисоблаб чиқиш

Иш ҳақини ҳисоблаш

Ташиш харажатининг унсурларини ҳисоблаб чиқиш учун ҳаркат воситаларидан фойдаланиш ва уларга техника хизмати кўрсатиш ва жорий таъмирлашнинг ишлаб чиқариш дастури, меҳнат ва иш ҳақи, моддий-техника таъминоти ва молиявий режаларнинг кўрсаткичларидан фойдаланилади.

Агар корхона ташишнинг турли хилларини бажараётган бўлса, у ҳолда ташиш харажатининг унсурларини ҳисоблашда ташишнинг ҳар бир тури бўйича алоҳида ишлаб чиқилади. Автомобилларда ташиш харажати унсурларининг ҳар бир моддаси бўйича харажатларни аниқлаш услубини кўриб чиқамиз.

Ҳайдовчилар ва кондукторларнинг иш ҳақлари ва уларга қўшимча ажратмалар

Ҳамда ҳайдовчиларнинг режали топшириқларини бажарганлари ва ошириб бажарганлари учун тўланадиган мукофотлар киритилади. Бу унсурга яна ҳайдовчи ва кондукторларнинг асосий ва қўшимча иш ҳақларига ижтимоий суғурта бўйича қўшиладиган қўшимчалар йиғиндиси ҳам киритилади ва қўйидагича ифодаланади:

$$3П_{об} = 3П_о + 3П_д + k_{cc} (3П_о + 3П_д), \text{ сўм}$$

$3П_о$ — ҳайдовчи ва кондукторларнинг асосий иш ҳақлари, сўм; $3П_д$ — ҳайдовчи ва кондукторларнинг қўшимча иш ҳақлари, сўм; k_{cc} — ижтимоий суғурта қўшимчасининг коэффиценти.

Автомобиль ёнилғисининг харажатларини ҳисоблаш

Ҳайдовчи ва кондукторларнинг режали топшириқларини бажарганлари ва ошириб бажарганлари учун тўланадиган мукофотлар киритилади. Бу унсурга яна ҳайдовчи ва кондукторларнинг асосий ва қўшимча иш ҳақларига ижтимоий суғурта бўйича қўшиладиган қўшимчалар йиғиндиси ҳам киритилади ва қўйидагича ифодаланади:

Бу унсурга АТКдаги автомобиллардан фойдаланиш даврида ишлатиладиган барча хил ёнилғи харажатлари киритилади — турли маркадаги бензинлар, дизел ёқилғиси, суюлтирилган ва сиқилган газлар ва бошқалар. Ёнилғини сақлаш ва керакли жойга ташиб келтириш харажатлари ҳам мана шу унсурга киритилади. Ёнилғига бўлган эҳтиёж ҳаракатдаги воситалардан фойдаланишнинг ишлаб чиқариш дастурига мувофиқ амалдаги мавжуд ёнилғиларни сарфлаш меъёри асосида аниқланади.

Бортли (кузовли) автомобилларда юк ташишда ёнилғи меъёрлари босиб ўтилган (100 км) йўл билан ҳар бир 100 ткм бажарилган транспорт ишига, юкларни ўзи ағдариб тушурадиган автомобилларда босиб ўтилган йўл ва ҳар бир қатновига белгиланади. Енгил автомобиллар, автобуслар ва соатбай ишлайдиган юк автомобиллари учун уларнинг турлари ва андозаларига қараб фақат босиб ўтилган йўл учун ёнилғи сарфлаш меъёрлари белгиланади. Юк ташиш бўйича давлат техник меъёрлари билан бир қаторда ёнилғи сарфининг бир бирлик транспорт маҳсулотига тўғри келадиган солиштира техник-иқтисодий меъёрлар ишлатилади.

Гаражлар ичида сарфланадиган ёнилғи автомобиллардан фойдаланишдаги умумий ёнилғи сарфининг 0,5 фоизини ташкил қилади. Қиш фаслида сарфланадиган қўшимча ёнилғи ҳар бир давлатнинг иқлим шароитларини ҳисобга олган ҳолда белгиланади. Бизнинг мамлакатимизда қиш шароити учун ёнилғи сарфи умумий ёнилғининг 1,25 фоизи миқдориди белгиланган.

Шаҳарларда ишлайдиган йўналишли автобуслар учун асосий меъёрга 10 фоизгача миқдорда қўшимча ёнилғи кўзда тутилади.

Автомобиль ёнилғисининг харажатлари корхонанинг ҳамма турдаги ёнилғига бўлган эҳтиёжларига мувофиқ амалдаги ёнилғиларни сарфлаш меъёрига ва нархига (баҳосига) асосан топилади:

$$C_{a.t} = \sum_{i=1}^n C_{ti} G_{ti}, \text{ сўм,}$$

C_{ti} — кўринишдаги автомобиль ёнилғисининг нархи (т, кг, л) сўм; G_{ti} — режалаштирилган кўринишидаги ёнилғига бўлган эҳтиёж, т (кг, л).

Сурков ва бошқа материалларнинг харажати ҳисоблаш

Бу унсур бўйича харажатлар мойлаш материалларининг ҳар бир турлари бўйича, консистент ёғи ва бошқа материалларнинг мавжуд сарфлари меъёрлари ҳамда уларнинг қийматларига қараб аниқланади.

Сурков ва бошқа фойдаланиладиган материалларнинг харажати қуйидагича ҳисобланади;

$$C_{эм} = \sum_{i=1}^n C_{mi} N_{mi}, \text{ сўм}$$

C_{mi} — кўринишдаги сурков материалининг нархи, сўм; N_{mi} — кўринишдаги сурков материалининг сарфининг меъёри, л (кг).

Автомобиль транспорти корхонасидаги станоклар ва бошқа асбоб-ускуна, жиҳозлар учун ишлатиладиган мойлаш ва артиш-тозалаш материалларининг сарф-харажатлари бу унсурга киритилмайди. Булар устама харажатлар унсурига киритилади.

Ҳар бир турдаги мойлаш, трансмиссия ва консистент ёғлари солидол учун 100 л суюқ автомобиль ёнилгиси ишлатишда сарф қилинадиган меъёр қабул қилинган. Тўқимачилик саноати чиқиндиларига қилинадиган харажатлар ҳар бир автомобиль учун ўрта ҳисобда бир йилга 24—36 кг режалаштирилган. Керосиннинг сарфи суюқ ёнилғининг меъёрли сарфига нисбатан массаси бўйича 0,5% миқдорида белгиланган.

Автошина харажатларини ҳисоблаш

Автомобиль шинасини қайта тиклаш ва таъмирлаш харажатлари автомобилларнинг босиб ўтган умумий йўли ҳамда автомобиль шинасини қайта тиклаш ва таъмирлаш бўйича харажат меъёрига асосан (ҳар 1000 км босиб ўтилган йўлга (нарх билдиргичи) прејскурант) бўйича битта жамланган (покришка, камера ва эҳтиёт лента) қийматига нисбатан фоиз ҳисобида аниқланади:

$$C_{a.ш} = N_{ш} L_{об} П_{ш} \cdot 10^{-3}$$

$N_{ш}$ — ҳар 1000 км масофага ажратилган харажатлар, сўм;
 $П_{ш}$ — автомобилда ўрнатилган бир хил кўринишдаги шиналар сони, дона; $L_{об}$ — бир хил кўринишдаги (бир хил ўлчамдаги) комплект шиналар билан автомобилларнинг босиб ўтган умумий масофаси, км.

Шиналар шина таъмирлаш заводларида таъмирланганида харажат унсурига завод юборган рақамларга асосан кўрсатиладиган пул миқдори ҳам қўшилади. Шиналар автомобиль транспорт корхоналарининг устахоналарида таъмирланганида харажатлар унсурига ишчиларнинг иш ҳақлари ҳамда таъмирлаш материалларининг қийматлари ҳам қўшилади.

Вулканизация ва шиномонтаж ишлари билан боғлиқ ишчиларнинг иш ҳақлари бу харажатлар “Техника хизмати кўрсатиш ва жорий таъмирлаш” унсурига тегишли бўлгани учун ушбу моддага киритилмайди.

ТХК ва ЖТ харажатларини ҳисоблаш

Бу унсурга таъмирчи ишчиларнинг асосий ва қўшимча иш ҳақлари ҳамда ижтимоий суғурта бўйи-

ча қўшиладиган қўшимчалар, материаллар ва эҳтиёт қисмларнинг қиймати киритилади. Режалаштириш даврида бу харажатларни ҳисоблаш учун автомобилларнинг босиб ўтган умумий масофаси ва ҳар бир кўринишдаги ТХК ва ЖТ учун 1000 км босиб ўтилган масофага, харажатни унсурлари бўйича тақсимлаган ҳолда, белгиланган мавжуд харажат меъёрларидан фойдаланилади:

$$C_{\text{то.тр}} = \sum_{i=1}^n (N_{\text{Зир}i} L_{\text{об}}) \cdot 10^{-3} + N_{\text{З4}i} L_{\text{об}} \cdot 10^{-3} + N_{\text{м}i} L_{\text{об}} \cdot 10^{-3}, \text{ сўм}$$

$N_{\text{Зир}i}$, $N_{\text{З4}i}$, $N_{\text{м}i}$ — мос равишда таъмирчи ишчиларнинг иш ҳақлари, эҳтиёт қисмлар ва материаллар бўйича i кўринишдаги техник таъсирларнинг харажатлари меъёри, сўм.

Эҳтиёт қисмлар харажати жорий таъмирлаш учун, АТКларида шу харажатларни камайтиришга белгиланган чора-тадбирларни ҳисобга олган ҳолда меъёрлар бўйича ёки ҳисобот даври материалларига асосан ҳисобланади.

Соатбай ҳақ тўлаиб ишлайдиган автомобилларнинг ТХК ва ЖТ учун харажатлари йиғиндисини автомобилларнинг маркалари бўйича уларнинг йиллик юрган йўллари нисбий улуши бўйича аниқланади.

Амортизация ажратмаларини ҳисоблаш

Амортизация, яъни автомобиллардан фойдаланиш ажратмалари ҳаракатдаги воситани қайта тиклаш учун белгиланган. Амортизация ажратмаларининг миқдорини аниқлаш учун автомобиль ва шатакларнинг мувозанат нархлари (уларни АТК олиб келиш харажатларини ҳисобга олган ҳолда), мавжуд амортизация ажратмаларининг меъёрлари ва харажатдаги воситаларни босиб ўтган умумий масофаларидан фойдаланилади.

Мавжуд амортизация ажратмалари меъёрларида тўлиқ тиклаш учун ажратиладиган амортизация ажратилмалари 2 т гача юк кўтариш қобилиятига эга бўлган автомобиллар, енгил автомобиллар учун, такси автомобилларидан ташқари, қанча масофа босиб ўтганидан қатъий назар, харажатдаги воситанинг мувозанат қийматига нисбат фоиз ҳисобида бир йилга мўлжаллаб белгиланади:

$$C_{\text{а.в}} = Ц_6 N_{\text{в}} \cdot 10^{-2}, \text{ сўм}$$

Юк кўтариш қобилияти 2т дан ортиқ бўлган автомобиллар ва автомобиль-таксилар учун қайта тиклаш амортизация ажратмалари ҳар 1000 км масофани босиш учун автомобиль мувозанат қийматига нисбатан фоиз ҳисобида белгиланади. Шунга асосан бир турли ҳаракатдаги воситаларнинг капитал таъмирлаш учун ажратиладиган амортизация ажратмаларининг миқдори қуйидагича аниқланади:

$$C_{a,kr} = B_c H_{kr} L_{об} \cdot 10^{-5}, \text{ сўм}$$

B_c — кўриляётган ҳаракатдаги воситанинг мувозанат нархи (уни АТК олиб келиш учун кетган харажатларни ҳисобга олган ҳолда), сўм; H_{kr} — кўриляётган воситани капитал таъмирлаш ажратмасининг меъёри, ҳар 1000 км босиб ўтилган масофа учун унинг мувозанат қийматига нисбатан, %; $L_{об}$ — ҳаракатдаги воситанинг кўриляётган давр учун босиб ўтган умумий масофаси, км.

Бу ерда шуни такидлаб ўтиш лозимки, охириги йиллар давомида (1991 йилдан бошлаб) АТК ларида капитал таъмирлаш учун амортизация ажратмаси тушунчаси ўрнига “Таъмирлаш жамғармаси” унсури киритилди. Режалаштириш даврида бу унсур ҳаракатдаги воситаларни капитал таъмирлаш учун амортизация ажратмалари каби ҳисобланади. Ҳақиқатда эса, йил давомида ҳаракатдаги воситаларни таъмирлашга кетган таъмирлаш материаллари сарфи, қиймати ва харажатларини ҳисобга олувчи ҳужжатларга асосланган ҳолда ҳисобланади. **Таъмирлаш жамғармаси** ташиш харажатининг моддаларини ҳисоблаб чиқиш таркибида алоҳида унсур ҳолда намоён бўлади.

Ҳаракатдаги воситаларни тиклаш учун амортизация ажратмасининг миқдори қуйидагича аниқланади:

$$C_{a,v} = B_c H_v L_{об} \cdot 10^{-5}, \text{ сўм}$$

H_v — ҳаракатдаги воситани тўлиқ тиклашга унинг ҳар 1000 км босиб ўтган масофа учун мувозанат нархидан ажратма, %. Ихтисослашган (тиббий, ўт ўчириш, юк ортиб-тушурувчи, устахоналар ўрнатилган, авария ва ҳоказо) автомобилларига капитал таъмирлаш ва тиклаш учун амортизация ажратмаларининг меъёри, қанча масофа босиб ўтга-

нидан қатъий назар, ҳаракатдаги воситанинг мувозанат қийматига нисбатан фоиз ҳисобида белгиланган.

Амортизация ажратмалари ҳаракатдаги воситаларининг ҳар бир синфи бўйича алоҳида тиклашга ва таъмирлаш жамғармасига жамланади ва автомобилларда ташишнинг ҳар бир кўринишига мос ҳолда харажатнинг унсурларини ҳисоблаб чиқишга киритилади.

Устама харажатларни ҳисоблаш **Автокорхонанинг устама харажатлари** миқдори автомобил транспорти корхоналарининг қуввати, ҳаракатдаги воситаларнинг қуролланганлик даражасига қараб мавжуд меъёрлашлар асосида ёки ўтган даврдаги ҳақиқий вужудга келган харажатларнинг алоҳида унсурлари бўйича ёки бир автомобилга тўғри келадиган устама харажатлар тўғрисидаги меъёрлаш бўйича ҳисоблаб топилади. Устама харажатлар миқдори аввал 1 авто · соат иш учун, сўнгра зарур бўлса 1 ткм га, 1 йўловчи · кмга, 1 км тўловли масофага аниқланади.

Устама харажатлар тизими тўртта бўлимдан ташкил топади: маъмурий-бошқариш харажатлари, юқори ташкилотлар учун умумишлаб чиқариш ажратмалари, ноишлаб чиқариш харажатлари ва чиқариб ташланадиган даромадлар.

Бу гуруҳ харажатлар қуйидаги харажатлар ҳисобидан иборат.

Маъмурий хўжалик харажатлари:
маъмурий-бошқариш ва хизмат кўрсатувчи ходимларнинг асосий ва қўшимча иш ҳақлари;
ижтимоий суғуртага ажратма;
сафарда бўлиш харажатлари;
корхонага хизмат қилувчи енгил автомобилларни сақлаш учун харажатлар;
бошқа харажатлар:
алоқа-телеграф ва телефон,
қўриқлаш ходимларини тутиб туришга, босмахона, идора-девонхона, маъмурий-бошқариш иморатлари ва биноларини жорий таъмирлашга.

Умумишлаб чиқариш харажатлари:

а) Асосий ва қўшимча иш ҳақлари:

мунтазам ишлаб чиқариш ходимларининг иш ҳақлари қўшимчалари билан;

қатнашувчиларнинг иш ҳақлари қўшимчалари билан; мунтазам ишлаб чиқариш ходимларига тўланадиган мукофотлар қўшимчалари билан.

б) Хўжалик ва техника хизмати кўрсатувчи автомобилларни сақлаш бўйича харажатлар.

в) Меҳнатни муҳофаза қилиш ва техника хавфсизлиги бўйича.

г) Корхона биносини, иншоотларини ва ҳудудларини сақлашга.

д) Ишлаб чиқариш-техник ҳужжатлари бланклари сотиб олишга.

е) Технологик заруриятлар учун электр энергиясига ва ёқилғига.

ж) Асосий жамғармаларни жорий таъмирлаш учун.

з) Арзон, тез едириладиган асбоб-ускуна ва асбобларни тиклаш ва таъмирлаш учун.

и) Ходимларни тайёрлаш ва малакасини ошириш учун.

й) Ихтирочилик ва рационализаторлик бўйича.

к) Ёнғиндан сақланиш чора-тадбирларига.

л) Асосий жамғармаларни ижарага олиш билан боғлиқ ишлар бўйича.

м) Технологик эҳтиёжларни сув билан таъминлаш бўйича.

н) Ёрдамчи материалларга

о) Бошқалар:

вазирлик жамғармасига юқори муассасалар учун ажратма, солиқлар ва йиғилмалар.

Ноишлаб чиқариш харажатлари:

жарималар, пеня ва вақтида тўланмаганлигига, шартномани бажармаганига тўловлар;

судаларнинг муддатини ўтказганлиги учун тўланадиган фоизлар;

омборларда материалларни ва маҳсулотларнинг етишмовчилиги;

омбордаги бузилган материаллар;

ишчиларнинг айби билан боғлиқ бўлмаган тўловлар; бошқалар.

Чиқариб ташланадиган харажатлар:

товар-материаллар баҳосидан ортиқлик.

Бошқа ёрдамчи операциялар бўйича (юклаш-тушуриш ишлари, экспедиторлик операциялари, оморлардан фойдаланиш, аҳолига хизмат кўрсатиш ва бошқа хизмат ва ишлар) харажат бошқа устама харажатларнинг, улар учун ажратиш билан харажатлар унсури бўйича белгиланган иш ҳажмига мувофиқ режалаштирилади.

18.4. Автомобиль транспорти корхоналарида даромад, фойда ва рентабелликларни режалаштириш

Даромадни режалаштириш

Автомобиль транспорти корхоналарининг тижорат ҳисоби фаолияти шароитида транспорт маҳсулётларини сотишдан (тарқатишдан) тушган пулни, яъни даромадни, фойдани ва иқтисодий рағбатлантириш жамгармаларини аниқлаш бўйича масалаларни ечиш учун билим ва моҳирлик талаб қилинади.

Автокорхона бўйича даромаднинг умумий миқдорини ҳисоблаш учун юкни ташишдаги тўлов тарифини, турли хилдаги ишлардан олинadиган даромадларни (ташиш, экспедиторлик, юклаш-тушуриш ишлари ва бошқа хилдаги хизматлардан), йўловчиларни автобусларда ва такси-автомобилларда ташишдаги тўлов тарифини аниқлаш лозим бўлади.

Кўрсатилган масалаларни ечиш учун асосий маълумотнома материаллари сифатида юк ва йўловчиларни ташишни ягона тарифларидан фойдаланиш таклиф қилинади.

Автокорхона даромадининг умумий миқдори (йигиндиси) ҳамма кўринишдаги хизматлардан олинган пул маблағини ифодалайди:

$$D_{об} = D_{пер} + D_{зо} + D_{п-р} + D_{пр}, \text{ сўм,}$$

$D_{пер}$, $D_{зо}$, $D_{п-р}$, $D_{пр}$ — мос равишда ташиш, транспорт-экспедицион операциялари, юклаш-тушуриш ва бошқа кўринишдаги иш ва хизматлардан келадиган даромадлар, сўм.

Ташиш бўйича даромадларни режалаштиришда аналитик усул қўлланилади. Бунда ташишнинг ҳар бир тури бўйича ҳақиқий эришилган даромад ставкалари ва режалаштириладиган ташиш ҳажмидан фойдаланилади.

Ташишнинг ҳар бир тури бўйича ўртача даромад ставкаси қуйидагича ҳисобланади:

$$d_i = D_{\text{непи}} : Q_i, \quad \text{ёки} \quad d_i = D_{\text{непи}} : P_i,$$

$D_{\text{непи}}$ — i кўринишдаги юк ташишдан олинган ҳақиқий даромад, сўм; Q_i — i кўринишидаги ташилган юкнинг умумий ҳажми, т; P_i — i кўринишидаги бажарилган транспорт ишининг ҳажми (юк айланмаси), ткм.

Агар режалаштириш даврида ташиш масофаси ўзгарса, даромад ставкаси тuzатилади. Ташишлар бўйича даромадларнинг режадаги йиғиндиси бу ҳолда қуйидаги формула бўйича аниқланади:

$$D_{\text{пл.непи}} = d_i Q_i (P_i), \quad \text{сўм,}$$

Юклар ва тушуриш жараёнларида автомобилларнинг меъёридан ортиқ туриб қолгани учун, буюртмачиларнинг вакили ёки юкловчи ишчиларнинг кутишдаги туриб қолиши учун, юкни топшириш ёки қабул қилиш ишлари бажарилмаганлиги учун юк ташишда қўлланиладиган тариф қоидаларида кўзда тутилган миқдорда жарима ундирилади. Бу маблағлар автомобиллардан фойдаланишдаги даромадларга киритилмайди, аммо автокорхонанинг фойдаси ва зиёнлари ҳисоблари бўйича алоҳида ҳисобга олинади.

Йўловчилар ташиш бўйича даромадларни ҳисоблашда фақат қоида бўйича автомобиллардан фойдаланишда эришилган натижалари ҳисобга олинади. Қолган даромадлар, ҳатто улар доимий характерга эга бўлсалар ҳам (йўловчиларнинг юклари, юкларни кузатишдан тушадиган пул, қимматбаҳо нарсаларни (бойликларни эълон қилиш ва бошқалар) даромад ставкасига қўшилмай, балки бошқа иш ва хизматлардан келадиган фойда сифатида режалаштирилади.

Соатбай тариф бўйича ҳақ тўланадиган автомобилларнинг ташишдан келадиган даромад, даромад ставкасини 10 авто·соат ишга кўпайтириб аниқланади. Бу аввалги йилнинг ҳисобот маълумотлари асосида автомобиль·соатларда белгиланадиган режаси иш ҳажмига нисбатан аниқланади:

$$D_n = d_r A Ч_p, \quad \text{сўм} \cdot \text{соат,}$$

d_r — 1 авто-соат ишга белгиланган даромад ставкаси сўм;
 $AЧ_p$ — режалаштирилган автомобиль · соат ишлари миқ-
дори.

Соатбай тариф бўйича ҳақ тўланиб ишлайдиган автобусларда йўловчилар ташишдан келадиган даромад соатбай тариф бўйича ишлайдиган автомобиллардаги каби аниқланади.

Автомобиль-таксиларда ташишдан келадиган даромад режалаштириладиган тўловчи масофа ҳажмига ва 10 километр тўловчи масофа даромад ставкасига асосланиб ҳисоблаб чиқилади. Бунда даромад ставкасида, автомобиль-таксиларни иши билан боғлиқ бўлган (йўловчиларнинг сафари, ҳисоблаш аппаратини ёндириш (юргазиш), йўловчиларнинг талабига биноан мижоз олдида туриб қолиш) ҳамма кўринишдаги тўловлар ҳисобга олинади. Автомобиль-таксиларнинг иш шароитидаги ўзгаришларни (автомобиль-таксига (ўтириш) чиқишлар сонига таъсир қилувчи, йўловчиларнинг қатновдаги ўртача масофасининг узайиши ёки қисқариши, таксомотор саройининг турган жойининг ўзгариши ва шунга ўхшашлар) ҳисобга олган ҳолда, режалаштириладиган йилдан олдинги йилнинг ҳисобот маълумотлари асосида аниқланади:

$$d_r = D : L_{пл},$$

D — олдинги йилдаги даромадлар, сўм; $L_{пл}$ — тўловли масофа, км.

Олдинги йилдаги даромадлар:

$$D = D_{пл} + D_{пр} + D_{пос}, \text{ сўм,}$$

$D_{пл}$, $D_{пр}$, $D_{пос}$ — мос равишда тўловли масофа, тўловли туриб қолиш, ҳар бир ўтириш-чиқиш бўйича даромадлар.

Бу ҳолда: $D_{пл} = L_{пл} \cdot P_{км}$;

$$D_{пр} = AЧ_{пр} \cdot P_4;$$

$$D_{пос} = n \cdot P_{с4}.$$

$P_{км}$, P_4 , $P_{с4}$ — мос равишда 1 км юрилган масофа, 1 соат туриб қолиш, ҳисоблаш аппаратини ёндириш учун тарифлар, сўм; $AЧ_{пр}$ — автомобиль-таксиларнинг бекор турган автомобиль · соатлари; n — йўловчилар сафарларининг сони.

Автокорхонанинг турли фаолияти бўйича олинган даромадларнинг ҳажмлари қўшилиб иқтисодий таҳлил қилинади. Агарда ҳар бир фаолият тури бўйича ҳисобланган даромаднинг умумий ҳажми тасдиқланганидан кам бўлса, қўшимча қўр-қутларни излаб топиш ва режага киритиш ишлари олиб борилади.

Фойдани режалаштириш

Умумий ялпи фойда деганда автокорхонанинг ҳамма кўринишидаги хўжалик фаолиятларидан келадиган фойда тушунилади. Бунда шу корхонанинг асосида жойлашган ёрдамчи ва бошқа турдаги хўжаликлар (транспорт — экспедиция ишлари, хизмат кўрсатиш, юклаш — тушуриш ишлари ва бошқа ишлар)нинг фаолиятларидан келадиган фойдалар ҳам ҳисобга олинади. Корхонанинг умумий ялпи фойдаси қуйидаги формула ёрдамида ҳисобланади:

$$П_б = (D_{пер} - 0,02D_{пер} + D_{з.о} + D_{п-р} + D_{др}) - (P_{пер} + P_{з.о} + P_{п-р} + P_{др}) - O - H, \text{ сўм}$$

$P_{пер}$, $P_{з.о}$, $P_{п-р}$, $P_{др}$ — мос равишда ташиш, транспорт-экспедиция операциялари, юклаш-тушуриш ишлари ва бошқа турдаги хизмат кўрсатишлар бўйича харажатлар; $0,02 D_{пер}$ — автомобиль йўлларини қуриш ва уларни таъмирлаш учун ажратма; O , H — мос равишда ажратмалар, солиқлар.

Автомобиль транспорти корхоналарида ташишдан олинadиган фойда қуйидагича аниқланади:

$$П_о = D - P - 0,02D_{пер}, \text{ сўм}$$

D — корхонанинг даромади, сўм; $0,02-2\%$ -ли ажратма, сўм; P — корхонанинг харажатлари, сўм.

Корхонанинг режалаштирган фойдасини ҳисоботдаги ҳақиқий ялпи фойдасини маълум даврга режада кўзда тутилган ялпи фойда билан таққослаш йўли билан баҳоланади. Ҳисобот давридаги ялпи фойдани олдинги худди шу даврга нисбатан ўсиши қуйидаги формула билан аниқланади:

$$\Delta\Pi_6 = \frac{\Pi_6 - \Pi_{6, \text{пр}}}{\Pi_{6, \text{пр}}}, \quad \text{сўм}$$

$\Pi_6, \Pi_{6, \text{пр}}$ — мос равишда қаралаётган даврдаги ҳисобот ва олдинги даври ялпи даромади, сўм.

Фойданинг ўсиши даромад ставкасини $D\Pi_d$ ўзгариши, ташиш ҳажмининг $D\Pi_Q$ ўсиши, ташиш харажати-нинг $D\Pi_S$ камайиши ҳисобига нисбатан ҳам ҳисоблаш мумкин (сўм):

$$D\Pi = D\Pi_d + D\Pi_Q + D\Pi_S;$$

$$D\Pi_d = 0,5(d_2 - d_1) \cdot (Q_2 + Q_1) \cdot 0,98;$$

$$D\Pi_Q = 0,5(Q_2 - Q_1) \cdot (\Pi_{y2} - \Pi_{y1});$$

$$D\Pi_S = 0,5(S_1 - S_2) \cdot (Q_2 + Q_1),$$

бунда d_2, d_1 — мос равишда режалаштирилаётган ва асос қилиб олинган даврдаги бир-бирлик транспорт ишига тўғри келадиган даромад ставкаси, сўм; Q_2, Q_1 — мос равишда режалаштирилаётган ва асос қилиб олинган даврдаги транспорт ишининг ҳажми, т; Π_{y1}, Π_{y2} — мос равишда режалаштирилаётган ва асос қилиб олинган даврдаги бир-бирлик транспорт ишига тўғри келадиган фойда, сўм; S_1, S_2 — мос равишда режалаштирилаётган ва асос қилиб олинган даврдаги таннарх, сўм/ткм, йўлов · км.

Ташишдаги алоҳида омилларнинг фойдага бўлган таъсири ташишнинг ҳамма турлари бўйича ҳисобланади ва ундан олинган фойдадаги ўзгаришларнинг ҳаммаси корхона бўйича қўшилади.

Рентабелликни режалаштириш

Автокорхонанинг рентабеллиги бир неча кўринишда бўлиши мумкин: умумий, ташиш, ишлаб чиқариш, хўжалик ҳисоби бўлимларининг рентабаллиги.

Умумий рентабеллик $R_{об}$ ялпи фойдани Π_6 асосий ишлаб чиқариш $\Phi_{о.п}$ ва меъёрлаштирилган айланма маблағлар $\Phi_{об.п}$ нинг ўртача йиллик қийматига нисбатининг фоизи кўринишида ифодаланади:

$$R_{об} = \frac{100\Pi_6}{\Phi_{о.п} + \Phi_{об.п}}, \quad \%$$

Умумий рентабеллик даражаси автокорхонанинг ишлаб чиқариш жамғармаларидан фойдаланиш самарадорлигини характерлайди ва унинг ишлаб чиқариш-хўжалик фаолиятининг иқтисодий самарадорлиги кўрсаткичларидан бири бўлиб хизмат қилади.

Ташиш рентабеллиги $R_{\text{пер}}$ ташишдан келадиган фойдани Ппер ташиш билан боғлиқ бўлган харажатларга $R_{\text{пер}}$ нисбати кўринишида ифодалайди.

$$R_{\text{пер}} = \frac{100 \Pi_{\text{пер}}}{P_{\text{пер}}}, \quad \%$$

Ташиш рентабеллиги транспорт маҳсулотларини ишлаб чиқаришда корхона харажатларини иқтисодий самарадорлигини кўрсатади.

Ишлаб чиқариш рентабеллиги $R_{\text{произ}}$, корхонанинг ҳамма кўринишдаги фаолиятларидан олинадиган ялпи фойдасини унинг умумий харажатлари йиғиндисига бўлган нисбатини ифодалайди.

$$R_{\text{произ}} = \frac{100 \Pi_{\text{б}}}{P_{\text{об}}}, \quad \%$$

Ишлаб чиқариш рентабеллиги ишлаб чиқариш-хўжалик фаолиятидаги корхонанинг харажатларининг иқтисодий самарадорлигини характерлайди.

Хўжалик ҳисобидан корхонанинг рентабеллиги $R_{\text{x.p}}$ (автоколонналар, таъмирлаш бўлинмаси, бригада ва бошқалар). Корхонанинг хўжалик ҳисобидаги фойдасини $\Pi_{\text{x.p}}$ харажатларга $P_{\text{x.p}}$ ёки уларга бириктирилган ишлаб чиқариш жамғармаларига $\Phi_{\text{пр.х.р}}$ нисбатини характерлайди.

$$R_{\text{x.p}} = \frac{100 \Pi_{\text{x.p}}}{P_{\text{x.p}}}, \quad R_{\text{x.p}} = \frac{\Pi_{\text{x.p}}}{\Phi_{\text{пр.х.р}}} \cdot 100, \quad \%$$

Бу кўрсаткичлар тижорат ёки хўжалик ҳисобидаги бўлинмаларни корхона ишининг самарадорлигини оширишдаги иштирокини баҳолашга имкон беради.

Рентабелликни ҳамма кўрсаткичлар тизими ишлаб чиқаришни ҳар томонлама самарадорлигини тасвирлаб беради.

18.5. Техника хизмати кўрсатувчи корхоналарда даромад ва фойдани режалаштириш

Фуқароларнинг шахсий автомобилларига ТХК корхоналарининг молия фаолиятини таъмирлашга ва ишлаб чиқариш (хизмат кўрсатиш, таъмирлаш) молия режаси бўйича қилинадиган сарфларни режалаштириш учун зарур бўлган пул маблағлари жамғармасини шакллантириш ҳажми ва манбани белгилаб берувчи истиқболли тадбирлар ва кўрсаткичлар тизими молия режасида кўрсатилади. Корхоналарнинг асосий иқтисодий кўрсаткичлари 5-жадвалда келтирилган. Жадвалдан маълумки, иқтисодий кўрсаткичларнинг асосини молия кўрсаткичлари ташкил қилади.

5-жадвал

_____ номли автомобилларга ТХК корхонасининг асосий иқтисодий кўрсаткичлари _____ 200__ й. учун

Кўрсаткичлар	Ўлчами	Режа	Ҳақиқий	Бажарил-иши, %
Хизмат харидининг ҳажми, жами	минг сўм			
Аҳолига хизмат харидининг ҳажми	— " —			
Хизматчи ходимлар, жами	одам			
Битта асосий ходимга тўғри келадиган унум	сўм			
Нисбий иш ҳақи жамғармаси	минг сўм			
Соф фойда	— " —			
Таъмирланган автомобиллар	дона			
Битта автомобилга хизмат кўрсатиш таннари	сўм			
Меҳнат унумдорлиги	— " —			
Солиқлар	минг сўм			
Корхона даромади	— " —			

Молия режаси ягона ишлаб чиқариш-молия режасининг таркибий қисмидир. Молия режасини тузишдаги асосий вазифалар: ресурсларни аниқлаш ва уларни ишга

солишдан, ишлаб чиқариш харажатлари даражасини камайтириш, шу асосда жамғармани айланмага солиш ва қўпайтиришдан, корхоналар ва қурилишларни, ишлаб чиқариш жамоаларини ижтимоий ривожлантиришни маблағ билан таъминлаш учун пул воситаларидан мақсадга мувофиқ равишда тежаб фойдаланишдан;

фойда ва бошқа солиқлар ҳисобидан бюджетга тўловларни мунтазам ўсиб боришини таъминлашдан;

режанинг асосий бўлинмаларини корхонанинг молия воситалари билан узвий боғланишидан ва шунингдек юқори хўжалик органлари, давлат бюджети ва банклари билан молия муносабатларини белгилашдан иборат.

Автомобилларига ТХК корхоналарининг тижорат ҳисоби фаолияти шароитида аҳоли ва ташкилотларга техник, маиший ва харид хизматларидан тушган пулни, ялпи даромадни, фойдани ва иқтисодий рағбатлантириш жамғармаларини аниқлаш бўйича масалаларни ечиш учун билим ва моҳирлик талаб қилинади.

Корхона бўйича даромаднинг умумий миқдорини ҳисоблаш учун фуқаролар автомобилига, ташкилотларнинг автомобилларига ТХК ва ЖТ дан, транспорт воситаларини сақлашдан, енгил автомобилларни сотишдан, эҳтиёт қисмларни харид қилишдан, назорат-ташхис ишларини бажаришдан, тозалаш-ювиш ишларини бажаришдан олинган даромадларни аниқлаш лозим бўлади.

Автомобилларга ТХК корхонаси даромадининг умумий миқдори ҳамма кўринишдаги хизматлардан олинган пул маблағини ифодалайди.

$$D_{об} = D_{то} + D_{хр} + D_{п} + D_{зп} + D_{к.д} + D_{ум}, \text{ сўм}$$

бунда $D_{то}$, $D_{хр}$, $D_{п}$, $D_{зп}$, $D_{к.д}$, $D_{ум}$ — мос равишда ТХК ва ЖТ, сақлаш, сотиш, эҳтиёт қисмларни харид қилиш, назорат-ташхис, тозалаш-ювиш ишларини бажаришлардан келадиган даромадлар, сўм.

Умумий ялпи фойда деганда автомобилларга ТХК корхонасининг ҳамма кўринишидаги хўжалик фаолиятдан (юқорида санаб ўтилганларидан ташқари бўлиши мумкин ижарага берилган мулк, ер, хона, тижорат ҳисобидаги ошхона, буфет, сартарошхона, магазин ва ҳоказолар)

келадиган фойда тушунилади. Бунда шу корхонанинг асосида жойлашган ёрдамчи ва бошқа турдаги хўжаликларнинг фаолиятларидан келадиган фойдалар ҳам ҳисобга олинади.

Корхонанинг режалаштирилган фойдасининг ҳисоботидаги ҳақиқий ялпи фойдасини маълум даврга режада кўзда тутилган ялпи фойда билан таққослаш йўли билан баҳоланади. Ҳисобот давридаги ялпи фойданинг олдинги худди шу даврга нисбатан ўсиши қуйидаги формула билан аниқланади:

$$П_б = П_б - П_{б.пр} : П_{б.пр}, \text{ сўм}$$

бунда $П_б$, $П_{б.пр}$ — мос равишда қаралаётган даврдаги ҳисобот ва олдинги давр ялпи даромади, сўм.

Умумий рентабеллик ялпи фойдани шу фойдани келтириб чиқаришдан ҳосил бўлган харажатларнинг умумий миқдорида бўлиб, фоизда топилади.

Такрорлаш учун саволлар

1. Молия тизимининг тузилишига қандай талқин берилган?
2. Молия бозорига нималар киради?
3. Молия оқимларининг бошқариш бўйича ечим қабул қилиши қандай изоҳланади?
4. Молияни бошқаришдаги Р. Харрода андозасини тушунтириб беринг.
5. Автомобиль транспортида ташиш харажатларининг таркибига нималар киради?
6. Ташиш харажатлари техник фойдаланиш кўрсаткичларига қандай алоқаси бор?
7. Автокорхонанинг умумий харажатлари қандай режалаштирилади?
8. Ҳайдовчиларнинг иш ҳақи қайси тартибда ҳисобланади?
9. Автомобиль ёнилғисининг харажати ҳисоблансин.
10. Автошина харажатлари қандай ҳисобланади?
11. Автомобилларга ТХК ва ЖТ харажатлари ҳисобланаётганда нималарга эътибор бериш керак?
12. Амортизация ажратманинг миқдори қандай аниқланади?
13. Таъмирлаш жамғармаси нима дегани?
14. Устама харажатларнинг ҳисобланадиган харажат гуруҳлари нималардан иборат?

15. АТКларда даромад қандай режалаштирилади?
16. ТХК корхоналарида даромад манбалари нималардан ташкил топиши мумкин?

19 - б о б . КОРХОНА ИҚТИСОДИЁТИНИ БОШҚАРИШДА ҲИСОБГА ОЛИШНИНГ АҲАМИЯТИ

19.1. Корхона мулкани ва ишини ҳисобга олиш

Ҳисобга олиш моддий, молиявий ва бошқа турдаги мулкларни сақлаш ва улардан фойдаланишни назорат қилиш воситасидир. Ҳисобга олиш давлат томонидан марказлаштирилган ягона миллий иқтисодиётнинг тизими бўлиб, халқ хўжалигининг тармоқлари, иқтисодий даҳалар ва бутун халқ хўжалиги миқёсида кўрсаткичларни ҳисобга олиб умумлаштириш имконини беради. Ягона ҳисобга олиш тизимини амалга оширишда Ўзбекистон Республикаси Президенти ҳузуридаги Вазирлар Маҳкамаси таркибидаги Давлат қўмиталари раҳбарлик қиладилар.

Ҳисобга олиш масалаларини такомиллаштиришга катта эътибор берилмоқда. Ҳисобга олиш сифатини ошириш ва ҳисобга олиш кўрсаткичларига ишлов беришни механизациялаш масалалари олдинги режага сурилади. Ҳисобга олиш тезкор таҳлил қилишга, бутун бир корхона ва ҳар бир ишлаб чиқариш бўғинларининг фаолиятларини аниқлаш учун имкон яратиш (бериш)га, ишлаб чиқариш резервларини очиш ва келажакда корхона фаолиятини режалаштириш учун етарли материаллар беришга хизмат қилади.

Корхоналарни тўлароқ ифодаламоқ учун натурал (маҳсулот), меҳнат ва пул ўлчамлари мажмуиси бўйича ҳисобга олинади ва таҳлил қилинади. Ҳисобга олишга қўйидаги талаблар қўйилади: у корхона ишидаги ютуқларни ҳам, камчиликларни ҳам ишончли, тўғри ва холис ифодалаш лозим; ҳисобга олиш ва ҳисобот шакллари оддий, тўлиқ, аниқ бўлиши керакки, у корхонани бутунлай ва ҳар бир бўлинмаларини алоҳидасига фаолиятини таҳлил қилиш имконини таъминлай олсинлар; улар автомобиль транспорти корхонаси ишининг барча бўғинларини қамраб олиши, ишлаб чиқариш-хўжалик фаолиятининг ҳамма

томонларини тўлиқ ифодалашини лозим; ҳисобга олишнинг барча кўрсаткичлари ва шакллари аниқ тизимини ифодалашини ва режанинг кўрсаткичлари билан шаклларига боғланган бўлиши керак.

19.2. Корхонада бажариладиган ишларни ҳисобга олишнинг шакллари

Ҳисобга олишнинг кўринишлари ягона тизимни ташкил этади. Улар тезкор, бухгалтерлик (ҳисобчилик) ва статистик ҳисобга олишлар билан узвий боғлиқ.

Тезкор техник ҳисобга олиш айнан ишлаб чиқариш жараёнларига тезкор бошчилик қилиш учун керак, улар ёрдамида жорий топшириқларни, ҳар бир ҳайдовчининг ва бригаданинг ишчи минтақаларидаги режаларини бажарилишига назорат қилиш орқали амалга оширилади. Одатда бундай ҳисобга олиш у ёки бу операцияларнинг бажарилиш дақиқалари даврида, шу дақиқага яқин ўтказилади. Мисол учун, автомобилларнинг йўлга чиқишлари, йўлдан қайтишлари кабиларни ҳисобга олиш. Айнан шу ҳолат ишнинг боришида аниқланган камчиликлар ва уларнинг сабабларини бартараф қилиш мақсадида тезкор аралашинишга кенг имкон очади.

Тезкор ҳисобга олиш, одатда, бор кўринишда ёки натурал (маҳсулот) ифодалангани — донада, т, ткм, йўловчи, йўловчи · км ва ҳоказоларда. Натурал кўрсаткичлар ўз табиатларига кўра солиштириб бўлмайдилар ва шунинг учун чуқур мулоҳаза қилиш учун тўғри келмайди, бунинг учун кўрсаткичлар оддий бирлик ўлчамидан ташқари, яна бир хил иқтисодий, физик ва ижтимоий мазмунга эга бўлишлари лозим.

Корхонанинг ходимлар бўлими ишчи-хизматчиларни ҳисобга олиб боради.

Ҳар ойда ҳар бир автомобиль учун тегишли иш режасига қараб режали-иқтисод бўлими сарфлангани ёнилғи ва мойларнинг лимитининг меъёрланган миқдорини аниқлайди.

Ҳар ой охирида ҳисобчи ходимлар йўл варақасида кўрсатилган ёнилғи сарфлари ҳақидаги маълумотларни шахсий таъминот варақасига ва лимитли-ёнилғи тўлди-

риш қайдномасига ёзилганлар билан солиштирадилар. Худди, шунингдек, ҳисобга олишлар автошиналар, эҳтиёт қисмлар, агрегатлар ва бошқалари бўйича ўтказилади.

Бухгалтерли ҳисобга олиш корхонанинг молия-ҳўжалик фаолиятини, воситалар ҳаракатини, уларнинг юзага келтириш манбаларини, иш натижаларини қамраб олади. Ҳисобга олиш ёрдами билан барча ҳўжалик операцияларининг ягона пул кўрсаткичи асосида мунтазам ҳужжатларга асосланган ҳисобга олиш туфайли ҳамма ҳўжалик жараёнларига назоратни амалга оширади. Бухгалтерли ҳисобга олишда ягона пул ўлчамидан фойдаланилади.

Бухгалтерли ҳисобга олишнинг олдида таннархни пасайтириш режасини, АТКнинг ишининг рентабеллигини, мулкчилик шакллариининг сақланишини, иш ҳақининг сарфланишини, ишлаб чиқаришнинг тежамкорлик тартибини ва бошқаларнинг бажарилишини назорат қилиш вазибалари қўйилган. Бухгалтерли ҳисобга олишнинг натижалари кейинги даврларга ишларни режалаштиришда фойдаланилади. Бунинг асосий мақсади — молия-сметалар тартибининг сақланишига ва молия режаларининг бажарилишига назорат қилишдир. Бухгалтерли ҳисобга олиш мунтазам ва қатъий ҳужжатларга асослангандир.

Бухгалтерли ҳисобга олишда етарли даражада чуқур умумий хулоса чиқариш, таҳлил қилиш, ишларнинг айрим томонларини боғлиқлигини аниқлаш, корхона фаолиятининг натижаларини (фойда ёки зарар кўринишида) аниқлашга имконлар бор. Фақат пулли ифодага эга бўлган жараёнларни рўйхатга олганлиги учун бухгалтерли ҳисобга олиш асосан айланма ҳўжалик воситалари билан иш кўради. Шунинг учун ҳам ишчи кучи, автомобиль воситаси ва шунга ўхшашлардан фойдаланиш каби ҳодисалар бухгалтерли ҳисобга олишнинг мавзуси бўла олмайди.

Бухгалтерли ҳисобга олишнинг маълумотлари корхонани бошқаришдаги ҳар кунли тезкор ишларида ва молия фаолиятига назорат қилишда фойдаланилади. Бухгалтерлик мутаносиблик (ҳисоб-китоб) ва бухгалтерли ҳисоботларининг маълумотларига қараб АТКнинг молия фаолияти таҳлил қилинади.

Статистик ҳисобга олиш оммавий ижтимоий ҳодисаларнинг миқдор томонини уларнинг сифат томони би-

лан мустаҳкам алоқасини ифодалайди. Статистика бутун миллий иқтисодиётни, алоҳида тармоқларини ва ҳар бир корхонани алоҳида ривожланишини таърифлайди. Статистика бизнинг мамлакатимизда доимий ўсиб борадиган модий ва маданий эҳтиёжларнинг энг юқори қондирилиши қандай таъминланмоқда; ишлаб чиқаришнинг тўхтовсиз ўсиши юқори техникага асосланган равишда қандай амалга оширилмоқда каби холисона иқтисодий қонунларни рақамлар кўринишида ифодалайди. Статистика маълумотлари ишлаб чиқариш резервларини очишга хизмат қилади, тактик ва стратегик режалаштириш учун материал ҳамдир.

Оммавий ҳодисаларни ҳисобга олиш ва уларнинг ҳисобга олинган миқдорида (статистикада) тезкор техник ва бухгалтерли ҳисобга олиш маълумотларидан, махсус кузатувларнинг материалларидан фойдаланилади.

Автомобиль транспортининг иши қиймат ва бор кўринишида (натурал) ифодаланиши мумкин. Юклар (юк айланмаси) ва йўловчилар (йўловчилар айланмаси) ни ташишдаги иш ҳажми ташилган юклар ва йўловчиларнинг миқдorigа ва силжитилиш масофаларига боғлиқ. Булар мураккаб ўлчам бирликларида ифодаланадилар: юк ташиш учун тонна · километрда (1 т ни 1 кмга силжитиш), йўловчилар учун — йўловчи · километрларда (йўловчини 1 кмга силжитиш). Автомобиль-таксида ташиш иш ҳажми тўловчи йўл босиб ўтиш ва ўтказишлар сонининг бажарилиши билан ўлчанади.

Юклаш-тушуриш жараёнларининг бажарилишида иш ҳажми тоннада ҳисобланади. Юкларни қабул қилиш ва топшириш каби хизмат жараёнларининг ҳажми топшириқнинг бажарилиш сони ва юкларнинг тоннадаги миқдори билан аниқланади.

Юк автомобилининг ишини тезкор-техник ҳисобга олиш учун бирламчи ҳужжат бўлиб йўл варақаси хизмат этади. Йўл варақасидаги маълумотлар автомобилнинг йўлга чиқиб кетган вақтидан уни йўлдан қайтиб келгунча бажарган ишини ифодалайди (таърифлайди), шунинг учун улар юк ташишда статистик ҳисобга олиш учун ишлатилади. Йўл варақасиз автомобилни АТКнинг ҳудудидан чиқариб юбориш тақиқланган.

Юк автомобилнинг йўл варақаси маълумотларидан олинган мутлақ кўрсаткичлар техник-фойдаланиш кўрсаткичларини ҳисоблашга ишлатилади. Уларнинг натижаларига асосланган ҳолда ой давомидаги ташиш бўйича режанинг бажарилиши аниқланади, бажарилишига таъсир этувчи сабаблар, мижозларнинг автомобиль хизматига эҳтиёжларининг қондирилиши кабилар аниқланади.

Хулоса қилиб айтиш мумкинки, ушбу қаралаётган мавзунинг долзарблиги учун ҳам тезкор ҳисобга олиш бир неча фанларда, бухгалтерлик ҳисоби — автомобиль транспортида бухгалтерлик ҳисобга олиш, статистик ҳисобга олиш эса — автомобиль транспортининг статистикаси фанларида батафсил ва атрофлича ўрганилади.

19.3. Ҳисобга олиш ишларини механизациялаш

АТКнинг бошқарув барча ишлаб чиқариш қисмлари ва бошқарув идораси орасида тўхтовсиз маълумотлар алмашув йўли билан амалга оширилади. Шу туфайли йўлда ишлаган автомобиллар ишини, автомобилга техника хизмати кўрсатиш ва жорий таъмирлаш ишларининг бажарилишини ҳисобга олишни қулай ташкил этиш катта аҳамиятга эга. Керак бўлган маълумотларни олиш катта миқдордаги бирламчи ҳужжатларга ишлов бериш билан боғлиқ.

Маълумотларни йиғиш, ишлов бериш ва сақлаш, кўпайтириш, узатиш жараёнлари уларнинг асосий босқичи бўлмиш қайта тузишни (мантиқий тайёрлашни) таъминлашга қаратилган. Маълумотга мантиқий ишлов беришнинг баъзи бир жараёнларининг механизациялаштирилиши ва автоматлаштирилиши мумкин. Бошқарув ишидаги ҳисобларнинг кўп қисми оддий арифметик рақамли ишлов беришни ифодалайди. Шунинг учун ҳам сермеҳнат бўлган ҳисоблаш ишларининг ҳисоблаш техникасини кенг қўллаш ҳисобига камайтириш керак.

Автомобиль транспорти корхоналаридаги ҳисобга олиш операцияларининг қуйидагиларини механизациялаштириш мумкин:

техник-фойдаланиш кўрсаткичлар, капитал қурилиш ва капитал таъмирлаш, асосий жамғармалар, иш ҳақини ҳисоблашлар, молиявий-ҳисоблаш операциялари, моддий бойликлар, бухгалтерли ва статистик ҳисоботлар ва бошқалар.

Ягона бирламчи ҳужжат бўлмиш — йўл варақасига ишлов бериш алоҳида эътиборга лойиқ. Машинада ҳисоблаш бюроси асосан шу ҳужжатларга ишлов берувчи операцияларни клавишли ҳисоблаш машинасида бажаради, ҳисобга олишнинг зарурий қисмини тўплагич рўйхатга кўчириш, ҳисобга олиш-ҳисоблаш маълумотлари ва уларни ҳисоблаб чиқишлар эса жамланадиган ёки бухгалтерли машиналарда амалга оширилади.

Ҳисобга олиш ишларини механизациялаштиришни АТКда сменали-суткали топшириқларни ишлаб чиқишда қўллаш мумкин. Бунинг учун рақамли электрон ҳисоблаш машиналари қўлланилмоқда. АТКларида “Аскота”, 170 тоифаси кенг фойдаланилмоқда ва унинг иш ҳақини тарқатиш қайдномаси юк ташувчи автомобиль транспортининг иши ҳақида ҳисобот ва шу кабиларни тузиш учун ишлатилмоқда.

Бозор иқтисодиётидаги информацион оқимнинг ортиб кетиши замонавий компьютерларни кенг қўллашни талаб этмоқда. Ҳозирги кунда тавсия этилиши мумкин бўлган компьютерлар: “Пентиум”, Оперативная память — 8—16 мегабайт, Винуестр (жесткий диск) — 500—600 мегабайт, Сидиром (CDROM) кабилар.

Хулоса қилиб шуни айтиш мумкинки, АТКларида бошқарув меҳнатини механизациялаштиришнинг асосий воқитаси бўлиб клавишли ва ҳисоблаш-перфорацион машиналар ва персонал IBM типдаги компьютерлар кенг хизмат қилмоқда. Ушбу машиналарнинг имконияти муҳандислик ҳисоблашларни бажаришда бениҳоядир, шунинг учун ҳам уларни такомиллаштириш ўта долзарб муаммо бўлиб қолади.

Бозор иқтисодиёти шароитида ҳисобга олишдаги ўзгаришлар қуйидагилар бўлиши мумкин:

Ўзбекистон Республикасининг Давлат мулкани хусусийлаштириш қўмитасидаги ҳисобга олиш тизими халқаро амалиётига ўтиши керак;

Давлат мулк қўмитаси ва Ўзбекистон молия вазирлигида Бирлашган миллатлар ташкилоти томонидан қабул қилинган халқаро стандартларнинг амалда қўлланилиши ишларини умумий амалга оширилиши керак;

миллий ҳисоблар тизимининг амалда қўлланилиш тадбирлари ишлаб чиқилиши ва Ўзбекистон Республикасининг раҳбарияти томонидан тасдиқланиши лозим;

бухгалтерли ҳисобга олишни халқаро стандартларга мос келтирилиши лозим;

корхоналарнинг молия-хўжалик фаолиятларини бозор иқтисодиёти шароитида ифодаловчи янги бухгалтерли ҳисобга олиш ҳисоб ҳужжатларини ишлаб чиқиш ва уларни амалда қўллаш лозим;

янги бухгалтерли ҳисобга олиш режаси асосий воситаларни ҳисобга олишда сезиларли фарқ қилади, улар ўз ифодасини топишлари лозим (масалан, асосий воситаларни сотиб олиш учун молия манбаларининг бор-йўқлигига боғлиқ эмас, узоқ муддатли ижара воситалари, ижара шартлари ва бошқалар эътиборга олиниши керак).

Такрорлаш учун саволлар

1. Молиявий, моддий ва бошқа мулкларни нима учун ҳисобга олинади?
2. Ҳисобга олишнинг шакллари қандай?
3. Тезкор ҳисобга олиш нима?
4. Ҳисобчи ишларини ҳисобга олишдан мақсад нима?
5. Статистик ҳисобга олишнинг моҳияти нимада?
6. Ҳисобга олиш ишларини механизациялаш қандай афзалликка эга?

20 - б о б . ХИЗМАТ КЎРСАТИШ КОРХОНАЛАРИ ФАОЛИЯТИНИ ИҚТИСОДИЙ ТАҲЛИЛ ҚИЛИШ

20.1. Иқтисодий таҳлил ва унинг предмети

Корхоналарнинг йўналишлари, бозор шароитига тутган йўллари, мижозлар талабига мослашиш билан чекланмай, балки талабни ўзи мўлжалланган йўналишда ўзгартиришни таъминлашлари зарур. Бундай вазифалар корхонанинг маркетинг бўлинмаси (бўлими)га юклатилади. Бўлинма ходимлари бозор ҳолатини асосли ўрганиш ва олдиндан баҳолаш билан хизмат кўрсатишларни ва уларни ташкил этиш ҳамда шу йўсинда юқори фойда топишни уюштирадilar. Шу билан бирга мижозларни ва рақобатчиларни ўрганишлари асосида хизмат кўрсатиш сифатини яхшилаш, хизмат кўрсатиш нархини ўзгартиш, реклама ўтказиш, хизмат кўрсатишга талаб чақи-

риш, уни ўз вақтида бажариш, мижозларга маъқул келадиган (тушадиган) хизмат кўрсатиш каби чора-тадбирларни амалга оширадилар.

Мижозларга хизмат кўрсатиш маркетинг воситасида ғоят тез ўзгариб турадиган бозор талабига мослашади ва самарага эришади. Хизмат кўрсатиш маркетинг туфайли бозор билан узвий боғланадилар, унинг манбаларини бозор талабига мос бўлишига эришишга қаратадилар, соҳибкорлик ва тижорат ишларини режалаштирадилар.

Ушбу мураккаб муаммоларни ижобий еча олиш учун корхоналар фаолиятини **иқтисодий таҳлил қилиш** ҳолатларининг асосларини эгалламоқ лозим ва бу билимларни амалда қўллаш билиш шарт.

Хизмат кўрсатиш корхоналари фаолиятини мақсадга мувофиқ таҳлил қилмоқ учун корхонада бажариладиган хизмат турлари ва уларнинг унсурлари, операциялари ва жараёнларини яхши ташкил қила билиш лозим. Хизмат кўрсатишнинг технология (буюм ва тугунларни қайта кўриб чиқиб, уларга лозим бўлса ишлов бериб тайёр маҳсулотга айлантиришнинг илмий жиҳатдан асосланган жами усуллардан иборат) сини, корхонанинг ҳар бўлим ва бўлинмаларининг турли ишларини белгилайдиган кўрсаткичларни, ҳар хил маблағларни режалаштириш, ҳисобга олиш ва тақсимлаш услубларини, уларнинг иқтисодий ҳолатлари ва бошқаларни яхши билишлари керак.

Хизмат кўрсатиш корхоналарининг ўзига хос хусусиятларидан бири автомобиль транспорти хизмати ҳар хил ҳудудларда бажарилиши, техника хизмати кўрсатиш (ишлаб чиқариш) жараёнини эса харид қилиш жараёнлари билан қўшиб олиб борилишидир.

Автомобилларга ТХК корхоналари фақатгина фуқаролар автомобилига техника хизмати кўрсатиб қолмасдан корхона ва ташкилотлардан ҳам буюртмалар олади-лар. Шунинг учун автомобилларга ТХК корхоналарининг фаолиятини баҳоловчи кўрсаткичлар барча харид қилинган хизматларнинг ҳажми билан баҳоланади. Аммо асосий кўрсаткич бўлиб аҳоли автомобилларига кўрсатилган маиший хизматларнинг харид ҳажми қолади.

Фаолият кўрсатаётган автомобилларга ТХК корхоналари бажараётган ишларининг турлари ва автомобиллар-

нинг андозалари бўйича универсал ва ихтисослашган, қуввати ва ўлчамларига қараб кичик, ўрта ва йирик, шаҳар ичида ва шаҳар ташқарисида бўладилар.

Автомобилларга ТХК тизимидаги корхонанинг ишлаб чиқариш-техник базаси қайта қуриш, кенгайтириш, ишлаб турганларини техник қайта қуриш, кенгайтириш, техник қайта қуроллантириш ва янги автомобилларга ТХК корхоналари, омборхоналар, магазинлар, автомобилларни кутиб туриш ва сақлаш жойларини қуриш йўналишларида ривожланмоқда. Автомобилларга ТХК корхоналарининг ишчи жойлари замонавий кўтариш жиҳозлари, мойлаш воситалари, синов стендлари, махсус асбоблар билан қуролланганлар.

Мажмуи тайёрлаш, автомобилни бўяш жойлари ва қуришиш камералари билан жиҳозланган.

Шундай мураккаб тавсифли корхоналар фаолиятини иқтисодий таҳлил қилиш, ҳамма томонларининг ижтимоий-иқтисодий натижаларини аниқлаш ва баҳолаш, топшириқларнинг самарали бажарилишини топиш, моддий, молиявий ва меҳнат ресурсларидан фойдаланишдаги имкониятларини очиш ҳамда истиқболли ечимлар қабул қилишга далиллар тайёрлаш кабилар долзарб муаммо бўлиб қолмоқда.

Автомобилларга ТХК корхоналарининг хизмат кўрсатиш ва харид қилиш фаолиятини техник-иқтисодий таҳлил қилиш автомобилга техника хизмати кўрсатиш тизимини бошқариш жараёнининг ажралмас қисми. Аниқ ва тезкор, сифатли ва мажмуи таҳлил қилиш билан жадал бошқаришга эришилади.

Корхоналар, цехлар, участкалар ва бўлимлар ишининг техник, ташкилий ва иқтисодий даражасини ўрганиш, уларнинг ишлаб чиқариш (хизмат кўрсатиш)-хўжалик фаолиятини баҳолаш корхонада иқтисодий таҳлил қилишнинг асосий вазифаси ҳисобланади.

Цехлар ва участкаларнинг ишлаб чиқариш-хўжалик фаолияти натижалари умумий кўрсаткичларда ифодаланади. Бу кўрсаткичлар даражаси цех, участка, бўлим жамоаси ишига боғлиқ бўлган ва боғлиқ бўлмаган бир қанча техник, технологик, ташкилий, иқтисодий омилларнинг

таъсири билан белгиланади; ана шу омиллар биринчи навбатда **иқтисодий таҳлил қилиш предмети ҳисобланади.**

Бошқаришнинг ҳозирги усуллари, айниқса бозор иқтисодиётига ўтаётган даврида, иқтисодий таҳлил қилиш олдига ишлаб чиқаришдаги сифат ўзгаришларни ўрганишга ва уларнинг миқдор баҳоларини аниқлашга қаратилган хилма-хил жузъий вазифаларини қўяди. Шунга кўра режалар ва орттириб бажаришларни **ишлаб чиқариш** (хизмат кўрсатиш) **жараёнида фойдаланилмаган имкониятларни аниқлаш**; техник-иқтисодий ва ишлаб чиқариш **кўрсаткичларининг белгиланган топшириқлар ва меъёрлардан четга чиқиш сабабларини** (бундан тижоратли хўжалик ҳисоби истисно) **ўз вақтида очиш**; ишлаб чиқаришдаги **айрим цехлар ва участкаларда ишнинг қониқарсиз бораётганлиги сабабларини аниқлаш** ва бошқалар муҳим ва долзарб ҳисобланади.

Иқтисодий таҳлил олдида турган ҳар қандай вазифани ҳал қилишда шуни унутмаслик керакки, цех, участканинг ишлаб чиқариш-хўжалик фаолияти ўзаро бир-бири билан боғланган техник-иқтисодий ва ишлаб чиқариш-техник кўрсаткичлари билан характерланади.

Иқтисодий таҳлилни дедукция ва индукция усуллари билан ўтказиш мумкин. Дедукция услубида хулосаларни олиш йўли умумий ҳолатлар, қонунлар ва тушунчалардан хусусий ва яқка ҳолларга ўтиш билан аниқланади. Бу услуб автомобилларга ТХК корхонасини таҳлил қилишнинг мажмуи масалаларидан келиб чиқади (бу ҳақда китобнинг I-бобида батафсил ёритилган).

Индукция услубида хусусий ҳолларда умумий ҳолатларга ўтиш билан аниқланади, яъни дастлабки кузатувлар ва тажрибалар умумлаштирилиб ва уларнинг натижалари таҳлил қилиниб умумий ҳолатлар белгиланади. Бу услуб иқтисодий таҳлилга кўпроқ мос келади; имкониятларни аниқлаш, меъёрларни четга чиқиш сабабларини ечишда, айрим цехлар ва участкаларда ишни қониқарсиз бажарилишини аниқлашда.

Иқтисодий таҳлил қилишда асосий манба бўлиб цех ва қисмлар фаолиятининг тезкор ҳисобга олиш ва ҳисобот маълумотлари хизмат қилади. Тезкор ҳисобга олиш ва ҳисобот асосий ишлаб чиқариш кўрсаткичларини бажарганлик даражаси ҳақида кунлик ва сменалик бил-

диргичларидан, ишбай ишчиларнинг иш меъёрини ба-
жарганлиги ҳақидаги ҳисоботлардан, ускуналардан фой-
даланиш бўйича техника ҳисоботларидан ва бошқа тез-
кор ҳужжатлардан иборат бўлади. Цехларнинг бошлиқ-
лари тезкор ҳисобга олишнинг кўп маълумотларини ён
дафтарларига ёзиб қўядилар. Ёзувларнинг мазмуни ва тар-
тиби ТХК ва ЖТ (ишлаб чиқариш) жараёнининг бори-
шига тезкор аралashiш ва зарур ахборотларни цехдан та-
шқарига бериш имкониятини яратиши лозим.

Бир қанча ҳолларда иқтисодий таҳлилнинг қўшимча
манбаи сифатида корхонанинг статистика ва бухгалтер-
рия ҳисоботи маълумотлари жалб қилинади. Бу маълу-
мотлар ойлик, чорак, ярим йиллик ва йиллик бўлиши
мумкин.

Цехларда ва қисмларда иқтисодий таҳлил манбаи си-
фатида улар фаолиятининг режа кўрсаткичлари ва ҳўжа-
лик ҳисоби, тижорат ҳисоби кўрсаткичларидан фойдала-
нилади. Бу кўрсаткичлар цехлар, қисмларнинг тезкор ва
йиллик режаларида, ҳўжалик ҳисоби, тижорат ҳисоби
наряд — буюртмаларида, цех ва қисмларнинг тижорат
ҳисобидаги, корхоналарнинг йиллик режалари мавжуд.
Маҳсулот (хизмат кўрсатиш, иш)нинг ҳажми, номенкла-
тураси, сифати бўйича бир меъёрда ишлаб чиқариш, меҳ-
нат унумдорлиги, ишлаб чиқариш харажатлари бўйича
режани бажариш даражасининг кўрсаткичлари жуда му-
ҳим ҳисобланади.

Шундай қилиб, автомобилларга ТХК корхоналарининг
цехларида ва қисмларида тезкор ҳисобга олиш жараёни-
да қуйидаги манбаларни тавсия этиш мумкин.

Ишлаб чиқариш (хизмат кўрсатиш) дастурининг ба-
жарилишини таҳлил қилиш учун:

— тезкор ҳисоб маълумотлари: хизмат кўрсатиш ҳақида
буюртма-нарядлар; бажарилган иш (хизмат) топшириш
ҳақидаги ҳисоб маълумотларининг аналитик жадваллари
ва маълумотлари; ускуналарнинг бекор туриб қолиши
ҳақидаги маълумотлар; цех ишининг техник-иқтисодий
кўрсаткичлари ойномаси; иш нарядлари; маҳсулот (хиз-
мат кўрсатиш) сифати ҳақидаги маълумотлар ва тезкор
ҳисобнинг бошқа маълумотлари;

— режалі ҳужжатлар: цехлар ва ишлаб чиқариш ус-
куналарининг қисқа вақт (ой, ўн, кунлик, сутка, смена)

учун тезкор режалари; хўжалик ҳисоби, буюртма-нарядлари; цехлар, участкаларнинг мажбуриятлари, тижорат ҳисоблари; хизмат кўрсатиш ускуналаридан фойдаланишнинг режали меъёрлари ва меъёрномалари.

Цехда ва қисмда меҳнат ва иш ҳақи бўйича режа топшириқларининг бажарилишини таҳлил қилиш учун қуйидаги маълумот ахборот манбаи бўлиб хизмат қилади: иш кунини суратга олиш ва ўз-ўзини суратга олиш, хронометражли кузатиш, ишчиларнинг касби ва разрядлари бўйича меъёрномаларнинг бажарилиши даражаси, хизмат кўрсатиш (маҳсулот)га талаб қилинадиган меҳнат ҳақидаги, ишчиларнинг иш вақтидан фойдаланишлари тўғрисидаги, уларга иш ҳақи ёзиш ҳақидаги маълумотлар. Шунингдек, таҳлил учун режали техника-иқтисодий меъёрномалар ва вақт меъёрлари, ишловчилар сони, хизмат кўрсатиш, ишлаб чиқариш ва меҳнатни ташкил қилиш, тариф ставкалари, чакана нархлар, амалдаги қонунларга мувофиқ ҳар хил қўшимча ҳақ ва тўловлар жалб қилинади.

Барча харажатлар бўйича режаларнинг бажарилишини таҳлил этиш манбалари сифатида қуйидагилар хизмат қилади.

Дастлабки маълумотлар ва тезкор ҳисобга олиш маълумотлари: тегишли турдаги хизмат кўрсатишларни бажариш учун ҳақиқатда сарфланган хом ашё, материал, ёнилғи ва энергия ҳақидаги бошланғич маълумотлар (ойномалардаги ёки ўзи ёзадиган приборлардаги ёзувлар, лимит карталари, материал олиш учун бир марталик талаблар ва бошқа дастлабки ҳужжатлар); нарядларга, ишга чиқиш жадвалларига ва бошқа дастлабки ҳужжатларга ёзилган меҳнат сарфи ҳақидаги дастлабки ахборотлар; цех, участканинг хўжалик ва тижорат ҳисоблари фаолияти натижалари ҳақидаги тезкор ҳисобга олиш маълумотлари (хизмат кўрсатиш иши бўйича харажат унсурларининг ҳисоботи, хизмат кўрсатиш харажатларининг сметалари, ускуналарни сақлаш ва ишлатиш бўйича харажатларнинг, цех харажатларининг сметалари ва ҳоказолар).

Тезкор режалаштириш маълумотлари: хом ашё, материал, энергия, меҳнат сарфлашнинг режали солиштирма меъёрлари; хизмат кўрсатиш иш турлари бўйича хара-

жатнинг ҳар бир унсурлари, усқунларни сақлаш ва ишлатиш бўйича харажатларнинг, цех харажатларининг сметалари ва бошқа режали ҳужжатлар; таҳлил қилинаётган даврда ташкилий-иқтисодий тадбирларини жорий қилиш натижасида харажатни камайтириш орқали режалаштириладиган тежам.

Хом ашё, материал, ёнилғи, энергия ва бошқа моддий материалларни мутлақ сарфлашнинг, маҳсулот бирлиги ёки операция учун меҳнат сарфлашнинг энг кўп даражада мумкин бўлган ҳажмини акс эттирувчи кундалик техник-иқтисодий меъёрлар.

Автомобилларга ТХК корхоналари фаолиятини аналитик иш тажрибасида қайд қилинган манбалардан ташқари, карточкалар, қайдномалар, ойномалар тариқасидаги дастлабки ҳисобга олиш маълумотларидан, шунингдек корхонанинг ойлик статистика ҳисоботи маълумотларидан фойдаланилади.

Автомобиль транспорти хизмати кўрсатиш тизимида ҳам, корхонада ҳам ушбу цех, қисмда амал қилаётган моддий ва меҳнат меъёрномаларини иқтисодий таҳлил қилиш учун бошланғич база бўлади деб ҳисоблаш мумкин. Унга материал, ёнилғи, энергия сарфлаш меъёрномалари ва меъёрлари, ишлаб чиқариш (хизмат кўрсатиш) меъёрлари ва меҳнат сарфи меъёрлари, таъмирлаш меъёрномалари, хизмат кўрсатиш усқуналаридан фойдаланиш меъёрлари ва меъёрномалари ва ҳоказолар киради.

Корхонада меҳнатни ташкил қилиш айрим иш ўринларини ташкил қилишга асосланади. Албатта, бу фақат шундангина иборат эмас. Иш ўринларини ташкил қилишни такомиллаштириш бўйича ташкилий — техник, технологик — ижтимоий тадбирлар тизими (меҳнатни ташкил қилишнинг технологик асосларини такомиллаштириш, иш ўрнини режалаштиришни ва жиҳозлашни такомиллаштириш, иш ўрнига хизмат кўрсатишни такомиллаштириш, меҳнат усулларини такомиллаштириш, иш ўрнида меҳнат шароитларини такомиллаштириш)га боғлиқ.

Шунингдек, меҳнат ва дам олишнинг илмий жиҳатдан асосланган режалари: сменаликнинг тунги сменаларида иш вақтини қисқартирадиган оқилона жадвалларини; дам олишнинг қанча давом этиши ва қай вақтга бел-

гилашни тўлиқ аниқлашга асосланган ички смена режимларини; ишчанлик қобилиятини юксак даражада сақлаш имкониятини берадиган ишлаб чиқариш гимнастикаси ёки танаффуси, мусиқа сингари воситаларни жорий қилиш катта иқтисодий ва ижтимоий аҳамиятга эга.

20.2. Корхоналарда хизмат кўрсатишни баҳолаш усули

Иқтисодий таҳлил қилишдан мақсад корхона ходимлари томонидан бажариладиган барча ишлардан тушган пулнинг ҳажми, ТХК ва ЖТнинг номенклатураси, сифати ва меъёри бўйича режанинг бажарилиш даражасини белгилашдан, шунингдек ички ишлаб чиқариш резервларини ва улардан оқилона фойдаланиш йўллари аниқлашдан иборат. Резервларнинг миқдорини аниқлаш гоят муҳим аҳамиятга эга.

Бу ерда корхонанинг ишлаб чиқариш фаолиятининг натижаларини баҳоловчи кўрсаткичлардан бири **хизматнинг умумий харид ҳажмидир**, у эса фуқароларга тегишли автомобилларга ТХК ва ЖТ бўйича майший хизмат харид ҳажми, ташкилот ва корхоналарнинг буюртмаларини бажаришдан тушган пул, харид қилиш жараёнидан тушган пул, транспорт воситаларини сақлаш бўйича тушган пуллар ҳажми билан характерланади.

Таҳлил одатда режанинг бажарилишини умумий баҳолашдан бошланади. Бунда хизмат кўрсатиш бўйича топшириқ қандай бажарилганлиги, ўтган даврдагича нисбатан ишлаб чиқариш даражасида ўсиш бўлган бўлмаганлиги, тугалланмаган иш (маҳсулот) қолдиқларидаги ўзгаришлар режанинг бажарилишига қандай таъсир кўрсатганлиги, меҳнат унумдорлиги ва ҳоказолар аниқланади.

Кўрсаткичларнинг ўзгаришини таҳлил қилиш учун хизматнинг умумий харид ҳажмининг мутлақ ўсиши ($A_{\text{пр}}$), ўсиш суръати (T_p), мутлақ ўсишнинг 1% га тўғри келадиган қиймати ҳисобланади.

Мутлақ ўсиш ($A_{\text{пр}}$) — бу ўтган йил (Y_6) ва режалаштирилаётган йиллардаги (Y_0) хизматнинг умумий харид ҳажмининг айирмасидир

$$A_{\text{пр}} = Y_0 - Y_6, \text{ сўм.}$$

Ўсиш суръати (T_p) режалаштирилаётган йилдаги ҳажми ўтган йилдагига бўлиш билан топилади, яъни

$$T_p = (Y_o : Y_6) \cdot 100 - 100, \%$$

Нисбатан ўсиш (T_{np}) мутлақ нисбатан ўсишни ўтган йилдаги қийматига (даражасига) бўлинади, яъни

$$T_{np} = (A_{np} : Y_o) \cdot 100, \%$$

Мутлақ ўсишнинг 1% га тўғри келадиган қиймати мутлақ ўсишни нисбатан ўсишга бўлиш билан топилади, яъни

$$A_{1\%} = A_{np} : T_{np}, \text{ сўм.}$$

Ушбу иқтисодий таҳлил қилиш услуги орқали корхонанинг молиявий натижалари аниқланади ва баҳоланади, ресурслардан фойдаланиш имконлари белгиланади ҳамда истиқболли ечимлар қабул қилишга далиллар тайёрланади. Бу эса, корхона жамоасини бошқаришнинг ажралмас қисми бўлиб хизмат қилади.

20.3. Корхоналарда хизмат кўрсатиш харажатларини иқтисодий таҳлил қилиш

Харажатларни таҳлил қилиш мақсади

Фуқаролар ва корхоналарнинг автомобилларига хизмат кўрсатиш (маҳсулот), яъни битта автомобилга кўрсатилган хизматнинг харажати цехларда, қисмларда ва ёрдамчи бўлинмалардаги хизмат кўрсатиш учун харажатларни камайтиришнинг мавжуд ресурсларини аниқлаш ва сафарбар этиш ҳамда шу асосда энг кўп даражада хўжалик ва тижорат ҳисоблари тежамига эришиш кабилар иқтисодий таҳлил қилишнинг мақсади. Таҳлил жараёнида харажат бўйича режанинг бажарилишига умумий баҳо берилади; хизмат кўрсатиш турларининг сифати ҳисобга олиниб, уларнинг қўшма (умумий) харажати ўрганилади ва ҳар бир омилнинг ушбу турдаги хизмат харажати даражасига таъсири аниқланади; корхона, цех, участка режаларида кўзда тутилган ташкилий-техника ва молиявий-маркетинг тадбирларини жорий қилиш харажатни камайтириш бўйича режани бажаришга

қандай таъсир кўрсатганлиги аниқланади. Харажатни янада камайтиришнинг ички ишлаб чиқариш резервларини ишга солиш бўйича таклифлар ишлаб чиқиш таҳлилнинг якунловчи босқичи ҳисобланади.

Корхона, цех, участка маҳсулоти (хизмат кўрсатиши) харажатини таҳлил қилишнинг корхона маҳсулоти харажатини умуман таҳлил қилишдан фарқли хусусияти шундан иборатки, бунда хўжалик ва тижорат ҳисобларидаги харажат ва фақат корхона, цех, участка фаолиятига боғлиқ бўлган омилларгина ўрганилади.

Юқоридаги таҳлил қилишнинг мақсадига эришиш учун маҳсулот харажатининг асосий кўрсаткичлари бўйича режанинг бажарилишини таҳлил қилиш лозим. Цехларда ва ишлаб чиқариш участкаларида маҳсулот (хизмат кўрсатиш) харажатини камайтириш бўйича топшириқларнинг бажарилишини тезкор таҳлил қилиш одатда режали ва ҳақиқий харажатни цех ва участкага боғлиқ бўлган унсурларнинг харажатлари ёки ишлаб чиқариш харажатлари билан таққослаш орқали амалга оширилади. Харажатни камайтириш бўйича топшириқ белгиланмайдиган цехлар ва ишлаб чиқариш участкаларида тезкор таҳлил режа бўйича ва ҳақиқатдаги харажатларнинг айрим турларини таққослаш йўли билан ўтказилади. Тезкор таҳлил жараёнида материаллар, ярим хизматлар учун, бошқа цехларнинг ишлари ва хизматлари учун, шунингдек нуқсонли хизмат кўрсатишдан келадиган зарар билан қўшиб ҳисобланган нобудгарчилик, цехлар ўртасидаги эътирозлар бўйича режали ва ҳақиқатда сарфланган маблағлар ўртасидаги фарқ натижасида цех, участка олган харажатдаги четга чиқишни аниқлашга алоҳида эътибор берилади.

Цехдаги мавжуд резервларни сафарбар этиш юзасидан муайян бошқарув қарорини қабул қилиш учун мазкур таҳлилнинг ўзи кифоя қилмайди. Аввало бир турдаги хизмат кўрсатиш ва иккинчи турдаги хизмат кўрсатишлар бўйича ҳар бир унсур бўйича харажатни таҳлил қилиб чиқиш ва ушбу ойда уларнинг харажати ошиб кетганлигининг ҳақиқий сабабларини аниқлаш зарур.

Харажатларнинг унсурларини таҳлил қилиш

Харажатнинг ҳар бир унсурлари бўйича сарфларини таҳлил қилишдан асосий мақсад — хара-

жатларнинг ҳар бир моддаси бўйича, ҳар бир элементи бўйича ҳақиқий харажатнинг режали харажатдан четга чиқишини аниқлашдан ва четга чиқиш сабабларини ўрганишдан иборат.

Хизмат кўрсатишнинг доимийлиги ва бир хиллиги, айниқса хизмат кўрсатиш кичик ҳажмда бўлганида, харажатни алоҳида (айрим) номенклатураси бўйича таҳлил қилиш имкониятини яратади. Кўп ҳолларда айрим турдаги хизмат кўрсатишлар харажатини фақат қиймат кўрсаткичлари бўйича эмас, балки натурал кўрсаткичлар бўйича ҳам (хом ашё, материал, ёнилғи, эҳтиёт қисмлар, энергия сарфлаш салмоғи, меҳнат сарфи ва ҳоказолар) таҳлил қилиш мумкин.

Кейинги усул цех, қисмнинг ишлаб чиқариш хўжалик фаолиятига боғлиқ бўлмаган омиллар (материаллар, ярим хизмат кўрсатишлар, комплектланадиган буюмлар ва тугунлар, бошқа цехларнинг ишлари ва хизматлари учун харажатлардаги ўзгаришлар) таъсири натижасида хизмат кўрсатиш харажатида юз берадиган четга чиқишларни аниқлашни осонлаштиради.

Моддий харажатларни таҳлил қилинар экан, бунда ҳар бир унсурнинг харажати бўйича биринчи галда фойдаланилаётган кўрсаткичларнинг тўғрилиги, режалаштиришнинг қабул қилинган усуллари ва харажатни ҳисоблаб чиқишга, шунингдек дастлабки ва тезкор ҳисобот ёзувларига уларнинг мувофиқлиги аниқланади.

Таҳлил жараёнида моддий ресурслардан фойдаланишнинг режали меъёрларидан четга чиқиш ҳажми; четга чиқишга олиб келган сабаблар аниқланади; резервларни ишга солиш мақсадларида уларнинг ҳажми белгиланади.

Ёрдамчи материаллар ва бошқа материалларни сарфлашни таҳлил қилиш ҳам кўриб чиқилган усулга ўхшаш ҳолда ўтказилади.

Моддий харажатларни таҳлил қилганда йўл қўйилган нуқсон сабабларини ҳам таҳлил қилиш лозим; таҳлил жараёнида нуқсон билан боғлиқ бўлган хом ашё ва материалларнинг нобудгарчилиги, шунингдек нуқсоннинг сабаблари ва айбдорлари аниқланади.

Корхоналарнинг “умумий хизмат кўрсатишдаги ишчилар иш ҳақи” моддаси бўйича ҳисоблаб чиқишда бел-

гиланган меъёрлар ва баҳоларда иш ҳақи, ишбай-мукофот, ишбай-прогрессив ва вақтбай-мукофот тариқасида меҳнатга ҳақ тўлаш, нормал иш шароитларидан чекинганлик учун қўшимча ҳақ тўлаш ва бошқа хилдаги қўшимча ҳақ тўлашлар кўрсатилади.

Автомобилларга ТХК ва ЖТ, харид қилиш жараёнларига хизмат кўрсатиш ва цехни бошқариш бўйича харажатларни таҳлил этиш икки моддага бўлиб қаралади: цех харажатлари ва ускуналарни сақлаш ҳамда ишлатиш бўйича харажатлар. Ана шу харажатларни таҳлил қилиш улар кўрсатган хизмат харажатида катта салмоққа эга бўлганлиги сабабли муҳим аҳамиятга эгадир.

Цех харажатлари ва ускуналарни сақлаш ҳамда ишлатиш бўйича харажатлар таркибида цехда бажариладиган иш ҳажмини оширишга боғлиқ бўлган ва боғлиқ бўлмаган шартли-доимий ва шартли-ўзгарувчан харажат унсурлари мавжуд. Шунинг учун таҳлилнинг кейинги босқичи ана шу харажатлар йиғиндисида хизмат кўрсатиш ҳажмидаги ўзгаришнинг таъсирини аниқлашдан иборат бўлмоғи лозим. Ортиқча сарфлашнинг муайян сабабларини аниқлаш учун цех бўйича ана шу харажатларнинг ҳақиқий сметаларини таҳлил қилиш керак.

Иқтисодий таҳлилнинг баён қилинган усуллари бирон бир цехнинг кўрсаткичи бўйича салбий натижаларни йўқотиш билан боғлиқ қарорларни ўз вақтида қабул қилиш имконини яратиб қолмай, балки хизмат кўрсатиш ва меҳнатни ташкил қилишни, жорий ва тезкор хизмат кўрсатиш режалаштиришини янада такомиллаштириш йўллари аниқлаш, цех учун белгиланган режа топшириқларининг бажарилишига самарали таъсир кўрсатиш имконини ҳам беради.

Такрорлаш учун саволлар

1. Иқтисодий таҳлил қилиш ҳолатларининг асослари нималар билан тавсифланади?
2. ТХК корхоналарининг фаолиятини баҳоловчи кўрсаткичларга нималар киради ва улар қандай таҳлил қилинади?
3. Хизмат кўрсатиш корхоналари шароитида иқтисодий таҳлил қилиш предметида нималар киради?
4. Хизмат кўрсатиш корхоналарида иқтисодий таҳлил қилишнинг бошқаришга нима алоқаси бор?

5. Иқтисодий таҳлил қилиш қандай усуллар билан ўтказилади?
6. Индукция ва дедукция усулларининг афзаллиги нимада?
7. ТХК корхоналарида тезкор таҳлил қилишга қандай манбалар тавсия этилади?
8. Харажатларни таҳлил қилишда қандай маълумотлар керак?
9. ТХК корхоналари фаолиятини баҳолашда қандай кўрсаткичлар хизмат қилади?
10. Корхона фаолиятининг кўрсаткичларининг ўзгаришлари қандай таҳлил қилинади?
11. Харажатларни таҳлил қилишдан мақсад нима?
12. Моддий харажатларни таҳлил қилишда нималарга эътибор берилади?

21 - б о б . КОРХОНАДА ИШЛАБ ЧИҚАРИШ ЖАРАЁНИНИ ТЕЗКОР БОШҚАРИШ

21.1. Бошқариш ишларининг бажарилиш тартиби

Корхоналардаги ишларни ташкил этиш ва ҳисобга олиш учун ишлатиладиган ҳужжатлар бирламчи ва жамланган гуруҳларга бўлинади.

Бирламчи ҳужжатлар хўжалик операцияларини такомиллаштиришда тузилади, масалан, буюртмачи автомобилни автомобилларга ТХК корхонасига топшираётганда, эҳтиёт қисмлар олаётганда ва шунга ўхшашлар.

Жамланган ҳужжатлар, асосан ҳисоботдагилар, бир қанча бирламчи ҳужжатлар тўпланмасидир, ҳисобга олишда ёзиш миқдорини камайтириш ва тизимга айлантириш учун уларнинг кўрсаткичлари умумлаштирилади ва гуруҳлаштирилади, мисол учун, эҳтиёт қисмларни сарфлашнинг жамланган ҳисоб ҳужжати (счёти).

Ишлаб чиқариш жараёнини бошқариш учун тавсия этилган ҳужжатларнинг шакли, уларнинг тўлдирилиш тартибини кўриб ўтамиз.

Буюртмани очиш учун ТХК ва ЖТни ўтказишга талабнома асос бўла олади, у эса уста-қабул қилувчи (ишлар бўйича муҳандис-технолог мижозлар билан) ва ишлаб чиқаришни тайёрловчи усталарда бўлади. Талабнома уч нусха-

Буюртма-нарядни тўлдириш тартиби

Операция	Ким тўлдириди	Шаклнинг томони	Тўлдириладиган реқвизитлар
1	2	3	4
Автомобилни қабул қилишда буюртма-нарядни тўлдириш	Тасвирчи (уста-қабул қилувчи, ишлаб чиқаришни тайёрлаш устаси)	Юз томони (ю)	И.ш, о.и, манзили ва телефони (буюртма-чининг); автомобиль эгасининг маълумотлари; автомобилнинг реқвизитлари; марка, андоза, давлат номери, чиқарилган йили, ойи, кузовнинг, двигателнинг номерлари; расмийлаштириш куни, режада бажариш куни; қишлоқ, шаҳар, тўлов коди (кимнинг счётига). Агар буюртмачи эҳтиёт қисмлар ва материаллар олиб келадиган бўлса, у ҳолда тегишли графалар; "Буюртма расмийлаштирилди" графада давом этувчи номерлар ва имзолар.
	Буюртмачи	Ю, О (о-орқа томони)	"Буюртманинг ҳажми ва бошланғич баҳоси билан розиман, корхонанинг хизмат кўрсатиш қодалар билан танишдим" графасида имзо.
	Фазначи	Ю, О	Буюртманинг бошланғич баҳоси; квитанция бўйича буюртмани расмийлаштиришда олинган пул миқдори; фазначининг имзоси; фазначининг штампси.

1	2	3	4
	Уста-қабул ю, о қилувчи	ю, о	"Бюртмачидан қабул қилдим" графасида имзо
	Ишлаб чиқариш устаси	Ю, о	Бажарувчининг И.ш., о.и.тегишли графада; режадаги ишни бошлаш ва тугатиш графасида "куллар".
Автомобилни ишлаб чиқаришга қабул қилиш, топшириқни бериш	Ижрочи (бригадир)	ю, о	"Ишлаб чиқаришга қабул қилди" графасида имзо.
Эҳтиёт қисмлар ва материалларни олиниши	Ишлаб чиқариш устаси Омбор мудир	ю, о ю, о	"Олдим" графасида имзо (1-нуса) "Жўнатдим" графасида имзо (2-нуса) номини кўрсатиб.
Ишни бажариш, иш ҳақини ҳисоблаш	Ижрочи (бригадир) Ишлаб чиқариш устаси Меҳнат бўйича муҳандис	ю, о ю, о ю, о	Тегишли графага имзо Ишни бажарилганини тасдиқловчи имзо Тегишли графа ва "Ҳисоб-китоб ўтказдим" графасига имзо
Автомобилни эгасига топшириш, охириги ҳисоб-китоб ва расмийлаштириш	Фазначи Техник назорат бўли-мининг устаси	ю, о ю, о	Бюртманинг охириги қиймати, миқдори, қвиғанция бўйича сўнгиги ҳисоб-китобдан олинган пул миқдори; муддат, имзо; фазнаҳона штамп ТНБ нинг штамп, имзо

да қабул қилувчи ва буюртмачи томонидан тўлдирилади, биттаси ишлаб чиқаришнинг буюртма-нарядига қўшиб қўйилади ва кейинчалик бухгалтерияга юборилади. Талаб-номада ТХК ва ЖТ га буюртма тўлдирилади, агар сабаби бўлса уни қабул қилишга рад жавоби берилади.

Буюртма-наряд қатъий ҳисобот бланкасидир, тасвирчи (уста қабул қилувчи)да бўлиб ҳисобда туради, машина-када, кофирка (қора қоғоз) орқали тўрт нусхада босилади (6-жадвал).

Буюртма-наряднинг давоми (орқа томони), агар буюртма-нарядда ишлар ва моддий қийматларни санаб ўтиш учун жой етарли бўлмаса ёки қўшимча ишларни бажаришга тўғри келса, ишлатилади.

Буюртма-квитанция буюртма-наряд асосида расмийлаштирилади, у эса қабул қилувчи-уста ихтиёрида бўлади, уч нусхада тўлдирилади, 1-си газнада қолади ва газнавий ҳисоботга тиркаб қўйилади, 2-си ишлаб чиқаришга узатилади, 3-си эса буюртмачига, берилади.

Буюртмаларни ҳисобга олувчи ойнома ТХК ва ЖТ га қабул қилинган транспорт воситаларини ҳисобга олиш учун қўлланилади. Буюртма-нарядлар ойномада ортиб бориш номерлар бўйича олинади ва унга давом эттирилади. Буюртма-квитанциялар бўлак ойномада рўйхатга олинади ва тасвирчида (уста — қабул қилувчи) бўлади. Буюртмаларни ҳисобга олиш ойномада бир нусхада ёзиб борилади. У номерланган бўлиб, муҳрланган ва автомобилларга ТХК корхонасининг раҳбари томонидан имзоланган бўлиши керак.

Қабул қилиш-топшириш далолатномаси қабул қилиш устаси ва ишлаб чиқаришни тайёрлаш устаси ихтиёрида бўлади. Икки нусхада тўлдирилади, 1-си буюртма-нарядга тиркалади, 2-си эса буюртмачида бўлади. Буюртма-нарядлар ва қабул қилиш-топшириш далолатномалари асосида автомобилларга ТХК корхонасининг қисмларини кундалик ва ойлик иш режалари, автомобилларни тикловчи таъмирлаш режа-жадвали тузилади ва буюртма-наряднинг ҳаракат ойномасида тегишли ёзувлар бажарилади.

Автомобилларга ТХК корхонасининг тезкор ҳисоботи автомобилларга ТХК корхонасининг диспетчери томо-

нидан қисмлар ва ишлаб чиқариш бўлинмаларининг усталирини ҳисобот-талабномалари асосида тўлдирилади. Лозим бўлса тугалланмаган ишлаб чиқаришга далолатнома тузилади. У эса ишлаб чиқариш устасида бўлади. Далолатнома уч нусхада ҳайъат томонидан тўлдирилади. 1-си бухгалтерияга юборилади, 2-си ишлаб чиқариш устасига, 3-си эса — режа-иқтисод бўлимга; буюртма-наряд бўйича бажарилган ишлар ҳажмини аниқлаш учун асос бўлиб хизмат қилади.

21.2. Техника хизмати кўрсатиш жараёнини тезкор бошқариш

Автомобилларга ТХК корхонасида ишлаб чиқариш жараёнини бошқаришни ташкил этишда хизматга бўлган талаб қондирилиши, маблағ ва бойликлардан фойдаланишда автомобилга ТХК ва ЖТда кам вақт сарфлаб ва юқори сифатга эришиш лозим.

Автомобилларга ТХК корхонасида ишлаб чиқариш жараёнини тезкор бошқариш иш бўйича мижозлар билан бўлинмаларнинг раҳбарлари (ишлаб чиқариш бошлиғи, иш бўйича қисмнинг бошлиғи ёки катта уста) амалга оширадilar. Автомобилларга ТХК шаҳобчаларида қуввати 6 тагача иш жойи бўлса, ишлаб чиқаришни тезкор бошқаришни директор (катта уста) амалга оширади.

Мижозлар билан иш бўйича бўлинманинг раҳбарига ишлаб чиқаришни бошқаришда банд бўлган барча бўлинмалар: мижозлар билан иш бўйича гуруҳ, ишлаб чиқариш-диспетчерли бўлим, цех раҳбарлари, ишлаб чиқариш қисмлари, усталар, бригадирлар бўйсунадilar (7-жадвал).

Муҳандис-технолог (уста-қабул қилувчи) мижозлар билан ишлашда масъул шахсдир. У техника хизмати кўрсатиш ва таъмирлашга қабул қилиш ва автомобилни ишлаб чиқаришга топширилмаганлиги (агарда автомобилларга ТХК корхонасида ТНБ бўлмаса), автомобилни буюртмачига берилмагани учун жавобгардир. Агарда автомобилларга ТХК корхонасида ТНБ бўлмаса автомобилни буюртмачига беришни муҳандис-технолог уюштиради.

Автомобилларга ТХК корхонасида ишлаб чиқариш жараёнини бошқариш аппаратининг тузилиши

Ходимларнинг тоифаси	Автомобилларга ТХК корхонасининг иш жойлари билан						
	51 ва ортиқ	36—50	20—35	16—20	11—15	6—10	6 дан кам
1. Мижозлар билан ишлайдиган бўлинманинг бошлиғи (менеджер)	+	+	—	—	—	—	—
2. Мижозлар билан ишлайдиган қисм:							
қисм бошлиғи (менеджер)	+	+	+	—	—	—	—
катта уста	+	+	+	+	+	+	—
муҳандис-технолог	+	+	+	+	+	+	+
ишлаб чиқаришни тайёрлаш устаси	+	+	+	+	+	+	—
тасвирчи (оператор)	+	+	+	+	+	—	—
киримни қабул қилиш бўйича ғазначи	+	+	+	+	+	+	+
3. Ишлаб чиқаришди-диспетчерли бўлим:							
бўлим бошлиғи	+	+	—	—	—	—	—
катта диспетчер	+	+	—	—	—	—	—
диспетчер	+	+	+	+	+	—	—
4. Цех бошлиғи	+	—	—	—	—	—	—
қисм бошлиғи	+	+	—	—	—	—	—
катта уста	+	+	+	+	+	+	—
уста	+	+	+	+	+	+	+
уста (назоратчи)	+	+	+	+	+	+	—

Мижозлар билан олиб бориладиган ишлар бўйича шу-гулланадиган ишлаб чиқариш бўлинмалари ходимлари

рекламалар мижозлар билан ўзаро-боғлиқлик, олдиндан ёзиб олиш, автомобилларни қабул қилиш, ишлаб чиқариш бўлинмаларини иш билан банд этиш, мижозларга хизмат кўрсатиш залидаги ишларнинг ҳолати ва уни ташкил этиш, сақлаш камералари, автомобилларга ТХК корхонасига келган хорижий мижозларга мўлжалланган хоналар, сақлаш учун ёрдамчи жойлар ва тайёр автомобилларни топшириш кабиларни ташкил этишга жавоб берадилар.

Мижозлар билан олиб бориладиган ишлар бўйича қисм ходими маълумотларнинг тўлиқлиги, ўз вақтида тайёрланиши ва ишонарлиги учун масъулдир.

Ишлаб чиқариш жараёнини бошқариш тизимида ТХК ва ЖТ қисмларидаги ишларини, кузовли ва бўяш ишлари, қисқа муддатда таъмирлаш бўлими ишларини оқилона ташкил этиш ишлаб чиқариш жараёнини бошқариш тизимининг муҳим элементиدير. Ушбу элементлар орасидаги режали топшириқлар ҳар бирига ва унинг ижрочиларига тегишли ифодада етказилса, муайян топшириқларни бажарилиш муддати аниқланса ҳамда ушбу топшириқлар режадаги моддий-техник маблағлар (бойликлар) билан таъминланса, демак, тезкор режалаштиришнинг вазифалари бажарилган дейиш мумкин.

Ишлаб чиқариш жараёнини бошқаришнинг бошқа муҳим унсури уни диспетчерлашдир. Автомобилларга ТХК корхонасининг қувватига қараб ишлаб чиқариш диспетчерлик бўлими, диспетчер, мижозлар билан олиб бориладиган ишлар бўйича бўлинма раҳбари ёки уста амалга оширадилар.

21.3. Техника хизмати кўрсатиш жараёнини назорат қилиш

Назорат бу жараён бўлиб, унинг ёрдамида ишлаб чиқариш бўлими ва бўлинмалари раҳбарлари томонидан аниқланади. Назорат бошқаришнинг вазифасидир. Унинг моҳияти хавфли ҳолат пайдо бўлиши мумкин бўлган оқибатларни олдиндан аниқлаш ва ечимларини топиш учун зарур ва яна фаолиятни муваффақиятли рағбатлантириш учун ҳам қўлланилиши мумкин. Шу борада техника назорати автомобилларга ТХК ва жорий таъмирлаш жараёнларининг таркибий қисмидир.

Техника назорати бу автомобилларни автомобилларга ТХК шаҳобчасида автомобилни қабул қилишдан бошлаб буюртмачига уни топширгунча ТХК ва ЖТ бўйича лозим бўлган ишларнинг ҳажми бажарилгандан кейин — унинг барча босқичларида ўтказиладиган назоратли операцияларнинг жамини ифодалайди.

Ҳозирги вақтда автомобилларга ТХК корхоналарида сифатли назорат қилиш ишлаб чиқариш ишлари бажарилганидан сўнг амалга оширилмоқда, яъни фаол бўлмаган назорат шакли қўлланилади, ваҳоланки буюртмачига топширилаётганда автомобиллар ва агрегатларда нуқсонлар бўлишига йўл қўймаслик асосий мақсаддир. Бунда назорат операцияларини бажаришда шахснинг ўзигагина хос бўлган (субъектив) ва холис (объектив) назорат усулларидан фойдаланилади.

Назорат усуллари, ишлатиладиган ускуналар, асбоб ва мосламалар ҳамда назорат қилинадиган ўлчамларнинг қиймати автомобилларга, агрегат ва тизимларга ТХК ва ЖТ ишларининг бажарилишида ҳамда уларни қабул қилиш ва топширишда тегишли технологик хариталарда ва техник шароитларида келтирилган. Техника назорати технологик жараёндаги ўрнига қараб кириш, операцияли (жорий) ва қабул қилишли (якуний) кўринишларида бўлиши мумкин.

Кириш назоратининг асосий вазифаси нуқсонларни, бажарилиши лозим бўлган ишлар рўйхатини тузишда ва уларнинг бажарилишининг технологик жиҳатдан оқилона кетма-кетлигини топишдан иборат. Кириш назорати автомобилларни қабул қилиш жойларида ташкил этилади. Назорат операциялари уста-назоратчи (қабул қилувчи) томонидан бажарилади.

Операцияли назоратнинг асосий масалалари дастлабки операциялар (ишлар)нинг бажарилиши сифатини текширишдан ва баҳолашдан ва автомобиллар (агрегатлар)ни навбатдаги ишлар (операциялар)ни бажариш учун уза тиш имконини аниқлашдан иборат. Назорат нуқсоннинг пайдо бўлишининг олдини олиш мақсадида ўтказилади. Барибир, у ёки бу кўринишда намоён бўлади ва уни бартараф этиш учун каттагина асосланмаган ижрочининг иш вақтини йўқотишга тўғри келади. Ушбу назоратнинг тури қуйидаги ишлар сифатини текширишни назарда тутилади.

ди: тунукачи-пайвандлаш ишлари ва бўяш олдидан бажариладиган тайёрлов ишлари; двигатель блокига тирсакли вални ўрнатишдан олдин уни шлифовка қилиш; орқа кўприк, амортизатор, газ тақсимлаш механизми ва бошқаларни таъмирлашда.

Операцияли назорат автомобилларни техника хизмати кўрсатиш ва жорий таъмирлаш корхоналарининг ишлаб чиқариш қисмлари ва цехларида ташкил этилади. Катта ва йирик автомобилларга ТХК корхоналарида уни техник назорат бўлими (ТНБ) устаси бажаради. Ўртача ва кичик автомобилларга ТХК корхоналарида (ТНБ бўлмаса) операцияли назорат вазифаси қисмлар, цехларнинг катта усталари ва усталарига ва бригадирларига юклатилади.

Қабул қилиш назоратининг асосий масаласи бажарилган ишларнинг сифатини ва ҳажмини аниқлашдир. Назорат ишлаб чиқариш қисмларида ва автомобилни эгасига топшириш жойларида ташкил этилади. Ишлаб чиқариш қисмларида қабул қилиш назорати бир қисмда бажарилган ишлар сифатини аниқлаш учун хизмат қилади. ТНБ бўлган корхоналарда уни ТНБ назоратчилари, ўрта ва кичик автомобилларга ТХК корхоналарида қисм устаси ёки бригадирлар амалга оширади. Автомобилни эгасига топшириш жойларида (қабул қилиш-топшириш қўшма жойлари) қабул қилиш назорати ишларни қайси бир қисмда бажарилишидан қатъий назар барча ишлар сифатини текширишни таъминлайди. Шу билан бирга назорат жараёнида текширилади: амалда бажарилган ишлар буюртма-нарядда қайд қилинганларига мос келиши; автомобилнинг ҳаракат хавфсизлигини таъминловчи тугунлар, агрегатлар ва тизимларнинг ҳолати; амалда бажарилган ишларга тўғри ҳақ тўланиши ва ҳар хил иш турига кафолат муҳлати.

ТНБ автомобилларга ТХК корхонаси раҳбарига тўғридан-тўғри бўйсунди. ТНБнинг бошлиқлиги вазифасини корхона раҳбари тасдиқлайди ёки ундан озод этади. ТНБ таркибига уста ва механиклар киради ва улар ТНБ бошлиғига бўйсунди. ТНБ ўтказадиган сифат назоратидан қатъий назар цехлар, бўлимлар бошлиқлари ва бошқа автомобилларга ТХК корхонасининг ходимлари бажариладиган иш сифати учун жавобгарликдан озод этилмайди.

ТНБнинг бажариладиган иш сифатлари, автомобилларга ТХК ва ЖТ да технологик тартибга риоя қилиш

бўйича кўрсатмалар автомобилларга ТХК корхонасининг барча ходимлари учун мажбурийдир ва сўзсиз бажарилиши лозим. Автомобилларга ТХК корхонасининг раҳбарлари билан ТНБ бошлиғи орасидаги сифат масалалари бўйича келишмовчиликлар юқори ташкилот раҳбарлари томонидан ечилади.

Ишларни сифатсиз бажарилишини ҳисобга олибгина қолмасдан, мажмуи баҳолай оладиган, автомобилларга ТХК корхонасида хизматнинг сифатини бошқариш ва рағбатлантириш учун хизмат **сифатини мажмуи бошқариш тизими** назоратнинг юқори илғор шаклидир. Хизмат сифатини мажмуи бошқариш тизими (КСУКУ) бажарилган хизматни мунтазам назорат қилиш ва унга таъсир этувчи шароит ва омилларга таъсир кўрсатиш йўллари билан сифатининг оптимал даражасини топиш, таъминлаш ва ўша даражани сақлаб туришга қаратилган омиллар, усуллар ва воситалар йиғиндисидан иборат. Хизмат сифатини бошқариш ишлаб чиқаришни бошқариш тизимининг энг муҳим таркибий қисмидир. Хизмат ва маҳсулот сифатини ошириш муаммосини ҳал қилиш бу масалага мажмуи тарзда ёндашишни тақозо этади. Хизмат ёки маҳсулот сифати — ишлаб чиқариш шароити (техник, технологик, ташкилий, иқтисодий, ижтимоий шароит) га боғлиқ бўлган мураккаб тизимдирки, унга хилмал-хил бошқарилувчи таъсир кўрсатилади, бу таъсир эса хизмат (маҳсулот) сифатини мажмуи бошқариш тизимида ўз аксини топади.

Сифатни иқтисодий жиҳатдан бошқариш тизими умумдавлат даражасида, соҳа (тармоқ) даражасида ва корхона даражасида ташкил этилади.

Умумдавлат даражасидаги сифатни бошқарув ишининг энг муҳим вазифалари қуйидагилардан иборат: сифат ҳисобга олинган ҳолда нарх-навони белгилаш; сифатни яхшилаш борасидаги энг йирик тадбирларни тармоқлараро мувофиқлаштириш, стандартлаш; сифат устида умумдавлат назорати ва назоратини уюштириш; моддий ва маънавий рағбатлантириш тизимларини ишлаб чиқиш; ходимлар тайёрлаш ва улар малакасини ошириш.

Хизмат (маҳсулот) сифатини тармоқ (соҳа) даражасида бошқариш қуйидагиларни ўз ичига олади: тармоқ (соҳа) стандартларини ишлаб чиқиш, жорий этиш ва уларга риоя қилиш; сифат кўрсаткичларини ҳисобга олиб бориш, ре-

жалаштириш, таҳлил қилиш, автомобилларга ТХК ва ЖТ ишларини харид қилиш ва улар сифатини текшириш бўйича назоратчининг хизмат сифатини ошириш тадбирларини бажариш соҳасидаги фаолиятини назорат қилиш.

Автомобилларга ТХК корхонасида сифат ишига қуйидагилар киради:

стандарт талабларига риоя этилиши учун шароит яратиш;

сифат кўрсаткичларини ҳисоб-китоб ва таҳлил қилиш ҳамда корхона миқёсида режалаштириш;

ходимларни хизмат (маҳсулот) сифатини оширганлиги учун моддий ва маънавий рағбатлантириш;

назоратнинг муайян усулларини қўллаб, хизмат (маҳсулот) сифатини даражасини технологик жиҳатдан тартибга солиб туриш;

ишлаб чиқаришни технологик тайёрлаш;

моддий-техник таъминлаш, сифатни таъминлаш;

хизмат сифатини назорат қилиш;

хизмат ва бажарувчилар меҳнатининг сифатини баҳолаш;

ходимлар тайёрлашни ташкил этиш;

тизимни маълумотли таъминлаш.

Автомобилларга ТХК корхонасида кўрсатиладиган хизмат сифати аниқланади:

автомобилларга ТХК ва Т бўйича бажарилган иш сифати;

буюртмачиларга хизмат кўрсатиш маданияти ва уни ташкил этиш даражаси.

ТХК ва Т бўйича иш сифатининг даражасини асосий миқдор кўрсаткичи меъёрли-техник ҳужжатлар талаби билан бажарилган ва ТНБининг биринчи бор кўринишида-ноқ топширилган иш Q_1 ни ҳисобот даврида бажарилган умумий иш ҳажмидаги Q таққослаш улушидир $K_{\text{кач}}$, яъни

$$K_{\text{кач}} = Q_1 : Q$$

Q_1 ва Q ларнинг қийматини ТХК ва ЖТ сифатини назорат қилиш талони ва ТХК ва Т сифати қайдномаларидан аниқланади (4- ва 5-шакллар).

ТХК ва ЖТ сифатини назорат қилиш талони

Қисм (бриг- ада)	Кўринишида- ноқ иш қабул қилинган		Қайта ишлангандан кейин қайтган автомобиль	Нуқсон ва уни аниқлаши (қайтиш сабаби)	Ишнинг қиймати, сўм	Нуқсоннинг коди		
	1-	2-, 3- ...п-				кури- ниши	аҳами- яти	сабаби

Автомобиль 1- кўринишиданоқ қабул қилинган

“ ” _____ 200 й.

Автомобиль қайта ишлангандан кейин қабул қилинган ав-
томобиль

“ ” _____ 200 й.

ТХК ва ЖТ сифати қайдномаси

_____ 200 й. учун

Қисм (бриг- ада)	Назорат қилинган автомобиллар сони			Сифат дара- жаси	Ишнинг қиймати, сўм			Сифат дара- жаси
	жами	1- кўриниши- даноқ	қайта иш- лангандан кейин		жами	1- кўриниши- даноқ	қайта иш- лангандан кейин	

Буюртмачиларга бериб юборилган барча автомобиллар _____

Шу жумладан: 1- кўринишиданоқ _____

қайта ишлангандан кейин _____

Автомобилларга ТХК корхонаси бўйича

сифат даражаси _____

Q_1 ва Q нинг қийматини ҳисоблашда бор бўйича (натурал) ўлчами (автомобиллар сони), худди шунингдек пул қийматида (эҳтиёт қисм ва материалларнинг қийматисиз) қабул қилиш мумкин.

ТХК ва ЖТ бўйича иш сифатининг кўрсаткичи $K_{\text{ҳаҷ}}$ ни автомобилларга ТХК корхонаси бўйича ва алоҳида қисмлар, бригадалар, ижрочилар бўйича амалда бажарилган ишларнинг сифат даражасини баҳолашда ишлатилади.

ТХК ва Тнинг сифатини баҳолашда қўшимча кўрсаткич бўлиб буюртмачиларнинг истеъмолчилик баҳоси хизмат қилади ва буюртмачиларнинг маъқуллаш баҳосининг коэффициенти билан ифодаланadi.

$$K_{\text{ҳаҷ}} = (C_1^0 + C_2^0) : (C_1^0 + C_2^0 + C_3^0),$$

бунда C_1^0, C_2^0, C_3^0 — ҳисобот даврида буюртмачиларнинг баҳоларини миқдори тегишли яхши (4), қониқарли (3) ва қониқарсиз (2).

Автомобилларга ТХК корхонасида буюртмачиларга хизмат кўрсатиш маданияти ва сифати буюртмачиларга маданиятли хизмат кўрсатишни буюртмачилар маъқуллаган баҳонинг таққосланган улуши ва буюртмаларнинг муҳлатида бажарилишига риюя қилинишини буюртмачилар томонидан маъқулланган баҳонинг таққослаш салмоғи билан баҳоланади. Буюртмачиларга маданиятли хизмат кўрсатишнинг ҳисоблаш услуби $K_{\text{ҳаҷ}}$ ни топиш услубига ўхшаш.

Юқорида қайд қилинган кўрсаткичлардан ташқари буюртмачиларга хизмат кўрсатиш маданияти ва ташкил этишнинг даражаси сифатида прејскурантдаги баҳонинг бузилиш ҳоллатлари бўлмаганлиги; автомобилларга хизмат кўрсатиш турлари, қабул қилиш қоидаси, топшириш, расмийлаштириш ҳақидаги рекламаларни таъминланиши; мијозлардан буюртмаларни расмийлаштириш салонларнинг санитарли-нафосатли ҳолатлари; автомобилларга ТХК корхонасининг иш тартиби (сменалиги) ва бошқалар билан тавсифланади.

Бажарилган ишларнинг сифати автомобилларни қисмдан қисмга узатишда ва уни буюртмачига топшириш олди-дан назорат қилинади. Бажарилган ишларнинг сифати автомобилларни қисмдан қисмга узатишдаги назорат тегишли қисм устаси (бригадири) ёки ТНБнинг устаси томонидан амалга оширилади. Автомобилни буюртмачига беришдан олдин якуний назорат ТНБ устаси ёки ТНБ вазифасини бажармоқ учун ажратилган бошқа вазифадаги шахс томонидан амалга оширилади. Назорат қилишда текширилади: буюртма-нарядда талаб қилинган ва кўрсатилган ишларнинг бажарилишининг мос келиши ва сифати; алмаштирилган тугунлар ва буюмлар; қабул қилишдаги далолатнома билан автомобилнинг мажмуилигининг мос келиши; автомобилни назорат қилишда талаб қилинган меҳнат маданиятига ва тозалигига.

Назорат автомобилларга ТХК ва Т нинг технологик жараёнларига биноан амалга оширилади. Назорат натижалари ТХК ва Т сифатини назорат қилиш талонига (4-шаклга қаралсин) кўчирилади, у эса уста-қабул қилувчи ёки буюртма столининг техниги томонидан бир вақтда буюртма-наряд билан бирга ёзиб борилади ва у билан бирга автомобилларга ТХК корхонасининг ишлаб чиқариш қисмига автомобиль билан бирга бир вақтда юборилади.

Олдинги филдиракларнинг яқинлашувини текшириш ва ростлаш, филдиракларни динамик мувозанатлаш, автомобилларни ювиш, кузовларни занглашга қарши ҳимоя қилиш ва бошқа алоҳида иш турлари бўйича кўп ҳолларда буюртма-наряд тўлдирилмайди, бундай ҳолатларда ижрочиларни ўзини ўзи назорат қилишга ўтказилади. Лекин ижрочи ишларни ўтказгач ТХК ва Т сифатини назорат қилиш талонига штамп ёки ўз имзосини кўяди. Бундай ишларни (автомобилни) биринчи кўришданок ТНБ томонидан топширилган ишларга (автомобилларга) кўшиш лозим. Даврий равишда ТНБнинг устаси ушбу ишлар бўйича танловли назорат йўли билан улар сифатини текшириб туради. ТНБнинг устаси назорат натижалари бўйича ижрочининг бир ойдаги ишининг сифат даражасини аниқлайди.

Алоҳида қисмлар (бригадалар) ва бутун автомобилларга ТХК корхонасида ишлар сифати бўйича аҳволни тезкор

таҳлил этиш учун ҳамда ишлардаги нуқсонларни барта-
раф этиш бўйича тегишли чора-тадбирлар қўллаш учун
ТХК ва ЖТ сифатини назорат қилиш талони асосида ТНБ
устаси томонидан ТХК ва ЖТ сифати қайдномаси ва
нуқсонлар қайднома (6-шакл)ларни тўлдиради, уни ав-
томобилларга ТХК корхонасининг бош муҳандисига уза-
тилади. Нуқсонлар қайдномасини тўлдиришда тасниф-
дан фойдаланилади (8-жадвал).

6-шакл

НУҚСОНЛАР ҚАЙДНОМАСИ

“ ___ ” _____ 200 й. учун

Қисм (бригада), ижрочи	Нуқсонлар миқдори			
	жами	турлари бўйича	аҳамияти бўйича	сабаблари бўйича
		код	код	код

Ҳаммаси

ТНБ устаси _____
(имзоси)

ТХК ва ЖТ сифати ва нуқсонларнинг ҳар кунлик қайд-
номалари асосида (5- ва 6-шаклларга қаралсин) қисмлар
(бригадалар) ва автомобилларга ТХК корхонасидаги иш-
ларнинг сифат даражаси ва нуқсонларнинг турини, аҳами-
яти ва сабаблари бўйича уларнинг миқдорини тақсимла-
ниши ой давомидагиси аниқланади. Ҳисоботдаги сифат
даражаси ишдаги сифат кўрсаткичи учун асосий ишлаб
чиқариш ишчиларига мукофот миқдорини белгилаш учун
ишлатилади.

Автомобилларга ТХК корхонаси ходимларининг меҳ-
нат сифатини баҳолаш меҳнатда эришилган сифат дара-
жасини аниқлаш учун: буюртмачиларнинг ишлари сифа-
тини ва хизмат кўрсатиш маданиятини яхшилаш мақса-
дида меҳнат сифати натижаларини таҳлил этиш; ҳар бир
ходим эришган натижалар учун маънавий ва моддий рағ-
батлантиришни холис бажариш учун мўлжалланган.

Нуқсонларнинг таснифлари

код	Нуқсоннинг тури (номи)	код	Нуқсоннинг аҳамияти (номи)	код	Нуқсоннинг сабаблари (номи)
11	Ишнинг сифатсиз бажарилиши	21	Харакат хавфсизлигига таъсир этувчи нуқсон (ҳаракат хавфсизлигига таъсир этувчи автомобилнинг тугунлар ва буюмларида аниқланган нуқсонлар ушбу шифрда (белгиланади)	31	Ижрочининг совуққонлик билан муносабатда бўлиши
12	Иш ҳажмининг бажарилмаганлиги			32	Ижрочининг малакасининг пастлиги ёки нотехнологик воситалар ва усулларнинг қўлланилиши
13	Тўда йиғилмаганлик			33	Иш сифатини таъминлай олмайдиган усуналар ёки асбобларнинг қўлланилиши
14	ТХК ва ЖТда автомобилни жароҳат олиши	22	Кўринадиган нуқсон ва буртмачининг норозилигини келтириб чиқариши	34	Меъёрланган-техник ҳужжатларнинг талабларига мос келмаслиги
15	Ишлаб чиқариш маданияти			35	Талабларга жавоб бермайдиган (нокондиция) эҳтиёт қисмлар ва материалларни цехга берилиши
16	ТХК ва ЖТ жараёнида автомобилга ҳужжатларни расмийлаштириётганда қонданинг бузилиши	23	Бошқа нуқсонлар (шпаклёвканинг кам ёки кўп қавати, ностандарт материалларнинг ишлатилиши, баъзи бир ишларнинг бажарилмаслиги ва ш.ў.)	36	Усуналар, асбоблар, меъёрланган-техник ҳужжатлар, эҳтиёт қисм ва материалларнинг йўқлиги

Ишлаб чиқаришдаги ишчи меҳнати сифатининг кўрсаткичи меҳнат сифатига кирувчи барча тузилмалар (меҳнат ва технологик тартиб, ишларни ўз вақтида ва сифатли бажариш, ишлаб чиқариш маданияти ва бошқалар) йиғиндисини ифодалайди. Меҳнат сифати меҳнатнинг ҳажми ва сифатига, ҳақ тўлашнинг тариф ва рағбатлантириш тизимига асосланган бўлиб, иш ҳақида ўз ифодасини топади. Юқори сифатли меҳнат учун кўп ҳақ тўланади, чунки муайян иш вақтида сифатсизроқ меҳнатга нисбатан сифатли меҳнат кўпроқ қиймат яратади. Барча ишлар мураккаблигига қараб тариф тўрида разрядларга бўлинади.

Автомобилларга ТХК корхонаси ишининг сифат кўрсаткичлари — корхона фаолиятини сифат жиҳатидан тавсифловчи жами кўрсаткичлар. Корхона ишининг сифатига баҳо беришда кўрсаткичлар тизими қўлланилади, у ўз ичига умумий ва хусусий, қиймат ва натура (бор бўйича), асосий ва қўшимча кўрсаткичларни олади. Ана шу кўрсаткичларга қараб корхона ишининг сифати даражасини аниқлаш ҳамда ТХК ва ЖТ сифатини ошириш борасида муайян йўлларни белгилаш мумкин. қисмлар (бригадалар), ижрочиларнинг шу меҳнат натижасига қўшган муайян ҳиссасига яраша моддий ва маънавий рағбатлантиришни режалаштириш лозим.

Ҳисобот давридаги меҳнат сифатининг коэффициенти K_t

$$K_t = 100 + SK_n - SK_c,$$

бунда: 100 — дастлабки меҳнат сифатининг коэффициенти; SK_n — рағбатлантиришнинг йиғинди коэффициенти; SK_c — пасайтиришнинг йиғинди коэффициенти.

Рағбатлантиришнинг йиғинди коэффициенти

$$SK_n = m^1 K_n^1 + m^2 K_n^2 + m^3 K_n^3,$$

бунда: m^1, m^2, m^3 — ҳисобот даврида i кўринишдаги рағбатлантириш ҳолатларининг миқдори; K_n^1, K_n^2, K_n^3 — ҳар бир ҳолат учун рағбатлантириш коэффициенти (9-жадвал).

Пасайтириш йиғинди коэффициенти

$$SK_c = n^1 K_c^1 + n^2 K_c^2 + \dots + n^5 K_c^5.$$

бунда: $n^1, n^2, n^3, \dots, n^5$ — ҳисобот даврида j талабларни бажарилмаган ҳолатларининг миқдори; $j = 1, 2, \dots, 5$; K^1_c, K^2_c, K^5_c — ҳар бир ҳолат учун пасайтириш коэффициентлари (9-жадвал).

9-жадвал

Автомобилларга ТХК корхонаси ишлаб чиқариш ишчиларининг меҳнат сифати коэффициентини ҳисоблаш учун рағбатлантириш ва пасайтириш коэффициентларининг меъёрланган қиймати

Ишларнинг сифат кўрсаткичлари	Коэффициентларнинг шартли белгилари	Ҳар бир ҳолат учун коэффициентларнинг қиймати, %
Рағбатлантириш коэффициенти		
Ишлаб чиқариш топшириқларини муҳлагидан аввал ва сифатли бажариши		20
Иш сифати ва буюргмачиларга хизмат кўрсагиш маданиятини яхшилаш бўйича чора-гадбирларни қўллашда қатнашиш		15
Рационализаторлик таклифлари бериш ва қўллаш, автомобилларга ТХК корхонасининг қисми, бригада ҳаётида фаол қатнашиши		10
Пасайтириш коэффициенти		
ТХК ва ЖТда қўйилган нуқсон туфайли буюргмачининг имконияти ёки рекламацияси муҳокамага сабаб бўлса		25
Маъмурият фармойиши бажарилмаса, ички меҳнат тартиб қоидаси бузилса		20
Технологик тартиб бузилса		15
Иш жойининг қониқарсиз ҳолати		15
Техника хавфсизлиги қоидаси бузилса		10

Хар бир ишлаб чиқарувчи ишчи бўйича меҳнат сифатининг кўрсаткичлари сифати талонига асосланиб ҳисобга олинади ва аниқланади, уни эса ҳар ойнинг 1-кунидан кечикмасдан ҳар бир ишлаб чиқарувчи ишчига ёзиб берилади. Сифат талони ўтган ой учун ишдаги сифат кўрсаткичлари учун ишчига мукофот ҳисоблашга ҳужжат бўлиб хизмат қилади. Сифат талонини ёзиб бериш ва қабул қилиш автомобилларга ТХК корхонаси бухгалтерияси уларни ойномага ҳисобга олиб рўйхатдан ўтказгач бажаради. Ой давомида сифат талони устада (қисм бригадирида) бўлади.

Сифат кўрсаткичлари қисм устаси (бригадири), ТНБ устаси ва буюртма стол устаси томонидан ҳисобга олиб борилади, бунда сифат талонининг бузилиш ва рағбатлантириш дейилган жойига “х” белгиси билан ёзиб қўйилади, имзо ва кунлар, албатта ижрочи қатнашувида. Меҳнат сифатининг ошириш ёки пасайиш ҳолатига менежмент ёки директор, бош муҳандис ва ТНБ катта устаси ёзиб қўйиш ҳуқуқлари бор.

Ой охирида сифат талонига асосан ТНБ устаси меҳнат сифати коэффицентини ҳисоблаш қайдномасининг умумий маълумоти ҳар бир ишлаб чиқариш ишчисига тузади ва уни ишдаги сифат кўрсаткичларига қараб мукофот ҳисоблаш учун бухгалтерияга юборилади (узатилади).

Ишлаб чиқаришдаги ишчиларни **моддий рағбатлантириш** меҳнатнинг миқдорли ва сифатли натижаларига қараб мукофотлашдан иборат. Сифат учун ҳам, миқдор кўрсаткич учун ҳам фақат хизматнинг харид ҳажми бўйича режадаги топшириғи бажарилсагина рағбатлантириш амалга оширилади.

Умумий мукофот ўлчами тегишли кўрсаткичлари билан, жамоа шартномасида тасдиқланган, ўртача маошдан (30... 50 фоиз гача) маълум қисми белгиланади.

Қисмлар, бригадалар ва алоҳида ижрочилар ўртасидаги ишларининг режалаштириладиган сифат даражаларининг нисбатлари мукофотлаш фоизи автомобилларга ТХК корхонаси маъмурияти томонидан жамоа ташкилотлари билан келишилган ҳолда белгиланади.

Такрорлаш учун саволлар

1. Автомобилларга ТХК корхоналарида буюртма-нарядни тўлдириш тартиби қандай изоҳланади?

2. Автомобилларга ТХК корхонасида ишлаб чиқариш жараёнини бошқариш аппаратининг тузилиши қандай бўлгани мақсадга мувофиқ?

3. Техника хизмати кўрсатиш жараёнини назорат қилиш усулларига нималар киради?
4. Техник назорат билан техник назорат бўлимининг фарқи нимада?
5. Техник назоратнинг кўринишлари нималардан иборат?
6. Техник назорат бўлими нималари билан истиқболли бўлиши мумкин?
7. Техника хизмати кўрсатишнинг сифат даражаси қандай аниқланади?
8. Хизмат кўрсатиш сифатини назорат қилиш талони сифат қайдномасидан нима билан фарқ қилади?
9. Техника хизмати кўрсатишнинг сифатини баҳолашда қандай қўшимча кўрсаткичлар бор?
10. ТХК нуқсонлар қайдномасининг мақсади ва мазмуни нимада?
11. ТХК ва нуқсонлар таснифига нималар киради?
12. ТХК да меҳнат сифати қандай ҳисобланади?

22 - б о б . КОРХОНАДА ХЎЖАЛИК ЮРИТИШНИ БОШҚАРИШ

22.1. Корхонада хўжалик юритиш усуллари ва уларнинг тамойиллари

Хўжалик ҳисобининг моҳияти ва мазмуни

Корхоналар ўз фаолиятини хўжалик ҳисоби ва тижорат ҳисоби усуллари ёрдамида амалга оширадилар.

Корхоналар ихтиёрийлик асосида иттифоққа, хўжалик уюшмаларига, концернларига ҳамда фаолиятни мувофиқлаштириш, уларнинг ҳуқуқларини ҳимоя қилишни таъминлаш, тегишли давлат органлари ва ўзга органларда, шунингдек, халқаро ташкилотларда умумий манфаатларни ҳимоя қилиш мақсадида тармоқ, минтақа, ҳудудли ёки ўзга тамойил асосида бошқа бирлашмаларга қўшилишлари мумкин. Корхоналарнинг ўзаро келишилган қарорига мувофиқ айрим ишлаб чиқариш (хизмат кўрсатиш) — хўжалик вазифаларини ва бошқа вазифаларни марказлаштирилган бажариш бирлашма зиммасига юклатилиши мумкин. Бунда корхоналарнинг моддий манфаатдорлиги ва нисбатан мустақиллиги, шунингдек марказлаштирилган бошқариш талаблари ҳисобга олинади.

Хўжалик ҳисоби иқтисодий категория сифатида давлат билан унинг қуйи хўжалик бўгинлари ўртасидаги муноса-

батлар тизимини ташкил этади, бу тизим орқали меҳнат жамоалари манфаатлари билан давлат манфаатларининг бирлигига эришилади. Хўжалик ҳисоби марказлаштирилган бошқарувни товар-пул муносабатларидан ҳамда бозордан кенг фойдаланиш билан қўшиб олиб бориш имконини беради. У режалилик билан товар-пул муносабатлари ўртасидаги зиддиятларни ҳал қилишга кўмаклашади.

Хўжалик ҳисоби юқоридан бериладиган буйруқлар, хўжаликни юритиш, давлат мулкидан самарали фойдаланиш ҳақидаги кўрсатмаларни шахсий ва умум манфаатлар билан боғлашнинг иқтисодий усулидир.

Хўжалик юритишнинг талаблари, шакллари, ташкил топтириш, ҳисоблаш тартиби, корхона ҳуқуқини кенгайтириш, иқтисодий меъёрномалар тизими, ҳақ тўлаш жамғармасини аниқлаш усули, ижара муносабатлари, хўжалик юритиш шаклларининг ривожланишлари ҳамда ижара, ҳиссадорлик корхоналари, ассоциациялар, транспорт-экспедиторли тижорат фирмалари ва марказлари, шахсий меҳнат фаолиятлари республикамизнинг истиқболда тараққий этишига пойдевор бўлади.

Хўжалик ҳисоби давлат хўжалик юритишининг талаби, жамиятдаги хўжалик механизмининг муҳим таркибий қисмидир. У корхоналар, ташкилотлар, ҳиссадорлик жамиятларининг хўжалик мустақиллиги; ўз харажатларини ўзи қоғлаш, ўз-ўзини молиялаш, ишлаб чиқариш (хизмат кўрсатиш) — хўжалик фаолияти натижалардан моддий манфаатдорлик ва жавобгарлик каби қоидаларни талаб қилади.

Ҳар хил мулкчилик шакллари (**давлат мулки**; унинг тасарруфидан чиқариш — ижара муносабатлари, хусусийлаштириш, ҳиссадорлик; **жамоа мулки** — давлат мулкини корхона жамоаси сотиб олиши, бадал тўлаб корхона куриш, акциялар чиқариб, уларни сотиш ёки шу каби бошқа йўллар орқали пайдо бўлади; кооператив мулки; **шахсий мулк**, ШМФ; **қўшма мулк**) учун хўжалик ҳисоби муносабатларининг шакллари бир хил эмас. Тармоқ мезонига қараб тоифалаш мустасно бўлмайди.

Кейинги вақтда “меъёрга мувофиқ” ва “меъёрга мувофиқ бўлмаган” (тижорат ҳисоби) хўжалик ҳисоби қўлланилмоқда.

Ҳозирги бозор муносабатига ўтишнинг бошланғич босқичида хўжалик ҳисобининг тақсимлаш мезонига қараб

ажратиш шакллари (андозалари) тўлалигича сақланиб қолмади. Жумладан, солиқлар, чегирмалар меъёри ва турлари ўзгарди. Иккинчи томондан, корхона мулкларини давлат тасарруфидан чиқариш ва хусусийлаштириш хўжалик юритишда муҳим аҳамият касб этади. Бу эса тижорат ҳисобига эътиборни оширади.

Давлат корхоналари ўз фаолиятларини тижорат ҳисоби бўйича (яъни тижоратлаштириш), хусусий корхоналар эса корхонага хўжайинликни (эгалликни) ривожлантириш талаблари асосида юргизади (яъни корхоналарни хусусийлигига асосланади).

Тижоратлаштириш — хўжалик юритиш ютуқларига ва бозорга мўлжалланган ҳамда иқтисодий таҳлилни тушуниб етишни (англашни) яхшилаш ва худди шу йўсинда рақобатлашиш қобилиятига етишишдир.

Хусусийлаштириш — ишлаб чиқариш воситалари (автомобиль транспорти, автомобилни кўтариш жиҳозлари; асбоб ва ускуналар, дастгоҳлар, ташхислаш стендлари, иншоотлар, бинолар)га хусусий эгаллик қилишга, хусусан, автомобилга ТХК да эса хусусий рақобатли иқтисодни яратишга, хизмат кўрсатиш воситаларини оқилона ишлатишдаги сифатли техник хизмати кўрсатишга асосланган (рақобат таъсир кўрсатиб турган ҳолда).

Тижоратлаштириш — ходимларни ўзига хос фойдаланиш харажатлари, ижтимоий хизмат харажатлари бўйича таъминлашни камайтириш; бозорни яхши ўзлаштириш ва хизмат ҳақини ошириш ҳисобига даромадни ошириш тушунилади.

Хусусийлаштириш — маблағ (сармоя)ни бериш, ишчи кучларини бўшатиш, сиёсий назоратни бўшаштириш, “ноухоу” (ўзим биламан) менежментининг бўлмаслигидир.

Хўжалик ҳисобини амалга ошириш тамойиллари

Корхона хўжалик ҳисобининг моҳияти учун асосий тамойиллари орқали намоён бўлади. Бу асосий тамойиллар: бўғинлар, бригадалар, цехлар, бутун бир корхонанинг ўзларига далолатнома билан бириктирилган асосий маблағлар ва ажратилган моддий ва пул воситаларидан тезкор-хўжалик жиҳатдан мустақиллик; хизмат кўрсатиш ва ишлаб чиқариш харажатларини ўз-ўзини қоплаши ва фой-

далилигини, хизмат кўрсатиш ва ишлаб чиқариш рентабеллигини таъминлаш; хизмат кўрсатиш ва ишлаб чиқариш жамоаларининг ўз меҳнати натижаларидан моддий манфаатдорлиги ва моддий масъулияти; хизмат кўрсатиш ва ишлаб чиқариш жамоалари ўз фаолиятини сўм ёрдамида назорат қилиш; молия ҳолатининг хизмат кўрсатиш ва ишлаб чиқариш жамоаларининг фаолият натижаларига боғлиқлиги; сутка, ўн кунлик, ой, чорак, йил ва бошқа даврлардаги пировард натижалари бўйича бўлинмалар фаолиятини баҳолаш; хизмат кўрсатиш ва ишлаб чиқаришнинг ҳал қилувчи муҳим “тор” нуқталарига иккиламчи назоратлар ўрнатиш ва бунда ишнинг рентабеллиги таъминланса, назорат қилишни амалга оширувчи масъул шахсларга мукофот бериш.

Хўжалик ҳисобини амалга оширганда ҳар бир корхона энг кам меҳнат ва маблағ сарфлаган ҳолда хизмат кўрсатишни ёки ишлаб чиқаришни таъминлаши, маҳсулотни харид ёки савдо қилишдан тушган маблағ корхона харажатларини қоплаши билан бирга, фойда ҳам беришга эришиши лозим.

Корхона ўз фаолиятининг натижаларига жавоб бериши, ташаббус кўрсатиш имконига эга бўлиши, ўз қарорларини қабул қила олиши учун у муайян даражада тезкор-хўжалик мустақиллигига эга бўлмоғи лозим.

Хўжалик ҳисобида фаолият кўрсатадиган корхона хизмат кўрсатиш жараёнини амалга ошириш учун асосий ва айланма маблағлар билан таъминланади, кредит олиш ҳуқуқига эга бўлади. У давлат томонидан ажратилган мулкдан фойдаланиш, унга эгалик қилиш ҳуқуқини амалга оширади. Хўжалик ҳисоби асосида ишловчи корхона мустақил мувозанатда бўлиб, хўжалик фаолияти натижаларини ҳисобга олишнинг тугал тизимига эга. Банкда унинг ҳисоб рақами бўлиб, белгиланган тартибда унинг ўзи хом ашё етказиб таъминлайди.

Хўжалик юритишнинг бундай шароитида корхоналарга давлат буюртмаси чекланган бўлади. Амалий фаолиятда хўжалик юритишдаги хўжалик ҳисоби усулининг барча тамойилларидан моҳирона ва мажмуи фойдаланиш айниқса зарур.

Бошқаришни амалга ошириш механизмлари

Фаолият кўрсатаётган корхоналар давлат бошқаруви ва нодавлат бошқарув усулларида бўлади.

Иккинчи гуруҳ ҳар хил уюшмалар ва бозорларда сотиш, олиш, фойдаланиш ва баҳолар ҳақида келушувлар билан боғлиқ, шунингдек маблағ бисотхонаси (жамғарма банклар), маҳсулотлар ва жамғармалар бозори, ярмаркалар, улгуржи савдо марказлари, чет эл пулларида “ким ошди” савдоси, ахборотлар тизими кабилар ҳақида шуғулланувчи олий институтлар билан боғлиқ. Бунинг учун бозор тизими катта имкониятларга эга.

Давлат бошқаруви усулидаги АТК ва автомобилларга ТХК корхоналари таъминловчи корхоналар ва фуқаролар, ташкилотлар ўртасида тузилган шартномалар ва автомобиль эгаларининг буюртмаларига асосланади. Бозор механизмини тўлдириш ва ўзгартиришда давлат асосий куч бўлиб қолади. Ижтимоий ҳаётнинг ҳар хил соҳаларига таъсир этиб давлат ҳар қандай жамият ҳаётида муҳим вазифасини бажаради.

Давлат тасарруфидан чиққан корхоналарнинг қўпайиши муқаррар. Бундай корхоналарда туб ўзгаришлар бўлади, аммо улар бундай таъсир кўрсатишни рад этишдан иборат эмас, балки бошқача хусусиятда (хусусий мулкчилик шаклларида) таъсир этади. Шунга биноан иқтисодиётдаги давлатнинг ролига бизнинг қарашларимиз тубдан ўзгариши лозим.

Давлатнинг режалаштириш қисмида жидий ўзгаришлар бўлади. Режалаштиришни янгича (технологияси) ишлаб чиқиш тартиби ва шу усуллар тавсифининг таркибий қисмига қуйидагилар киради: узоқ муддатга башорат қилиш, ижтимоий-иқтисодий тараққиётнинг ривожланишини режалаштириш, иқтисодиёт тараққиётининг асосий муаммоларини фикрлаш тизимини аниқлаш ва ишлаб чиқиш.

Давлат режасининг андозасини бажармоқ учун ўзаро боғлиқ бўлган уйғун бирлик ташкил этган жараёнлар бутлигидан иборат мақсадли дастурга ўтиб турипти. Бунда танловга асосланган давлат шартномасини тузиш асосий шакл бўлиб қолиши лозим.

Шундай қилиб, самарали, юқори меҳнат унумига эришиш йўли чекланмаган меҳнат қилиш ва меҳнат ҳақи олишга имкониятлар яратишдан иборат, иш ҳақи учун олинган пул ҳисобига инсон ўзи учун зарур деб билган барча маҳсулотлар ва хизматларга эга бўлиши мумкин.

Шуни ёддан чиқармаслик керакки, у ким бўлмасин, ўқитувчими ёки талаба, раҳбарми ёки оддий ишчи — у

ҳар қадамда бошқариш билан тўқнашади. Мисол учун: “автомобилга ўтирди ва ҳайдаб кетди” (тирик бўлмаган табиатни бошқариш). “Китобни олиб бер, ўғлим” (одамни бошқариш).

Демак, бошқариш жараёнларини биз ҳар ерда кузатамиз — тирик организмларда ҳам, инсон яратган автоматларда ҳам, биз яшаб турган жамият ҳам, фаолият кўрсатаётган жамоаларда ҳам. Одатда учта асосий бошқариш соҳаларига: тирик ва тирик бўлмаган (бу ерда инсон онига нисбатан) табиатлар, жамият ажратилади.

Корхона ходимлари одамлар орқали таъсир этиб, мижозлар ва йўловчилар ташиш ва аҳолининг автомобилларига ТХК ва харид хизматини бажариш учун бошқариш қонуни, иқтисод қонуни, бошқариш вазифалари, бошқариш тамойиллари, бошқариш усуллари каби механизмлардан фойдаланадилар.

Қуйидаги **бошқариш қонунлари** маълум: бошқаришда жамият, алоҳида меҳнат жамоалари ва ҳар бир ишчи манфаатини бошқаришда тўғри ва оқилона мослаштирадиган **бошқаришнинг тизим бирлиги қонуни**; ишлаб чиқаришнинг мулкчилик шаклига мос бошқаришнинг ижтимоий қонуни; бошқаришнинг субъект ва объектларини ўзаро боғлиқлик қонуни; бошқаришнинг субъекти ва объекти орасидаги тўғри ва тесқари боғлиқлик қонуни; ишлаб чиқаришнинг ижтимоий, узлуксиз ва самарали бошқариш қонуни; бошқариш вазифаларининг ўзгариш қонуни; бошқаришнинг вазифаларини асосийлаштириш қонуни; бошқаришнинг поғоналар сонини сақлаш қонуни; назорат қилишнинг тарқалганлик қонуни; бошқаришнинг таъсир этиш қонунларининг бирлик қонуни.

Корхона фаолиятининг самаралилигини сақламоқ учун раҳбар **иқтисодий қонунларни** билиши зарур, улар қуйидагилар: жамият аъзоларининг узлуксиз ўсиб борадиган эҳтиёжларини тўлароқ қондириш қонуни; қиймат қонуни; меҳнатнинг миқдори ва сифатига боғлиқ ҳолда меҳнат бўйича тақсимлаш қонуни; меҳнат унумдорлигининг доимий ўсиш қонуни; жамғариш қонуни.

Бошқариш тизими ва бошқариш объекти нималар қилиши кераклигини ифодаловчи ишлар тури — бу **бошқаришнинг вазифасидир**. Бошқариш доирасида меҳнатни

тақсимлаш оқибатида вазифалар ажратилади, улар қуйидагилар: ташкил этиш, режалаштириш, ҳисобга олиш, таҳлил қилиш, назорат қилиш, башорат қилиш, мойиллик, ечим қабул қилиш, меҳнат ресурсларини самарали бошқариш, унумдорликни бошқариш.

Корхона фаолиятини бошқаришда қўлланиладиган механизмлардан бири **бошқаришнинг тамойиллари**, улар қуйидагилар: ижтимоий, иқтисодий, ташкилий, сиёсий (Ф. Тейлорнинг асосий тамойиллар тизими, Г. Эмирсоннинг самарадорлик (унумдорлик) тамойили, Файол бўйича бошқаришнинг асосий тамойиллари, ташкил этиш ва бошқариш қонунлари ҳақида).

Бошқариш усуллари: маъмурий-ҳуқуқий усуллар, иқтисодий усуллар, ижтимоий-руҳий усуллар, мафкуравий усуллар, ташкилий усуллар.

Шундай қилиб, корхонани бошқариш фақатгина бошқаришнинг қонунлари, усуллари, вазифалари, тамойиллари ҳақида билимлар талаб қилибгина қолмасдан, самарали ишлаб чиқаришга олиб келувчи муайян хўжалик ҳолатларини ҳисобга олган ҳолда бир вақтда уларнинг ҳар хил комбинацияларида қўллаш лозим.

22.2. Корхонада хўжалик ҳисобини тадбиқ этиш ва ундан фойдаланиш тартиби

Меҳнат жамоалари хизмат кўрсатиш фаолиятининг хусусиятини ҳисобга олган ҳолда хўжалик ҳисобининг у ёки бу иқтисодий андозасини танлайдилар, уларнинг ҳар бири ўзига хос хўжалик ҳисоби даромадини (фойдасини) вужудга келтириш ва тақсимлаш усулларини белгилайдилар.

Хўжалик ҳисобининг биринчи андозасида АТКнинг фойдасини белгиланган меъёр бўйича тақсимланади. Ундан давлат бюджетига даромад солиғи ва иш билан таъминлаш жамғармасига ажратма ўтказилади. Сўнгра ҳосил бўлган корхонанинг хўжалик ҳисобидаги фойдасидан юқори муассасалар учун келишилган шарт асосида пул маблағи ажратилади. Шундан кейин корхонанинг ихтиёрида қолган фойда, шу корхонанинг низомига асосан, қуйидаги жамғармаларга тақсимланади:

— моддий рағбатлантириш;

- жамоанинг ижтимоий ривожланиши;
- ишлаб чиқариш, фан ва техника тараққиёти.

Кейинги икки жамғармадан беш фоиз ҳисобида АТКнинг захирасидаги жамгарма ҳосил қилинади. Бунда иш ҳақи маблағини корхонанинг барча фаолиятларида ба-жарилган иш ҳажмига нисбатан (ташилган юкнинг ҳажми, юк айланмаси, техника хизмати кўрсатиш ва таъмирлаш ишларининг ҳажми ва бошқалар) меъёрлар асосида мустақил ҳисобланади.

Шундай қилиб, хўжалик ҳисобининг биринчи андозасида ишчи ва хизматчиларга тўланадиган маош меъёрга мувофиқ мухтор ташкил топган иш ҳақи жамғармасидан ва корхона ихтиёрида қолган фойда ҳисобига вужудга келган моддий рағбатлантириш жамғармасидан ташкил топар экан. Демак, хўжалик ҳисобининг даромади иш ҳақи жамғармаси ва корхона ихтиёрида қолган фойдадан ташкил топади.

Хўжалик ҳисобининг 2 андазаси жамоа даромадини меъёрга мувофиқ тақсимлашга хизмат қилади, яъни ташиш ва бошқа хизмат, ишлардан тушган пулдан аввал қўшимча даромад солиғи, сўнгра моддий ва турли солиқлар, ажратмалар чегириб ташланади. Корхонанинг ҳисобли даромадидан давлат бюджетига даромад солиғи, сўнгра корхонанинг хўжалик ҳисобидаги даромадидан эса юқори муассасалар учун келишилган шартнома асосида пул маблағи ажратилади. Қолган даромад корхонанинг низомига асосан 2 андаза бўйича қуйидаги жамғармаларга тақсимланади:

- меҳнатга ягона ҳақ тўлаш;
- жамоанинг ижтимоий ривожланиши;
- ишлаб чиқариш, фан ва техника тараққиёти.

Кейинги икки жамғармадан эса беш фоиз ҳисобида АТКнинг захирасидаги жамғармаси ҳосил қилинади.

Хўжалик ҳисобининг бу андазасида шу ҳақи ва моддий рағбатлантириш маблағлари алоҳида вужудга келтирилмайди, аксинча “Меҳнатга ҳақ тўлашнинг ягона жамғармаси” бунёд этилади.

Хўжалик ҳисобининг 1 андазасида иқтисодий рағбатлантириш жамғармасининг миқдорининг ўзгариши (купайиши ёки камайиши) олинган фойданинг ўзгаришига (купайиши ёки камайишига) бевосита боғлиқ бўлади. Аммо жамоага тўланадиган иш ҳақиға унинг хўжалик

ҳисоби фаолиятининг натижаси таъсир этмайди, чунки иш ҳақи ва моддий рағбатлантириш жамғармалари алоҳида (халис) бунёд этилади. Масалан, агар жамоа кўн ёки оз фойда кўрса ҳам, бу асосий иш ҳақиға таъсир кўрсатмайди, у ҳар қандай ҳолатда ўзгармай қолаверади. Шунн такидлаш керакки, корхонанинг ишчи ва хизматчиларига тўланадиган маош (умумий иш ҳақи) меъёрдаги иш ҳақи жамғарасидан ҳамда корхона кўрган фойдани меъёр бўйича тақсимланган моддий рағбатлантириш маблағидан қўшимча мукофот кўринишида ҳосил бўлади. Шундай қилиб, АТКнинг жамоаси 1 андозани танлаб иш ҳақи даражасининг кам ўзгаришига эға бўлади.

Хўжалик ҳисобининг 2 андазасида иш ҳақи ва моддий рағбатлантириш маблағлари биргаликда қўшилиб “Меҳнатга ҳақ тўлашнинг ягона жамғармасини” ҳосил қилади. Агар биринчи ҳолда рағбатлантириш жамғармасининг ўлчами фақат олинадиган фойдаға боғлиқ бўлган бўлса, иккинчисида хўжалик ҳисоби даромадининг миқдори рағбатлантириш ва иш ҳақи жамғармаси ўлчамларига тўғридан-тўғри таъсир этади, яъни даромад қанча юқори бўлса, улар шунча кўн (катта) бўлади.

Меҳнатга ҳақ тўлашнинг ягона жамғармасини вужудға келтириш қатор афзалликларға эға. Аввало у ишлаб чиқариш жамғармаларидан самарали фойдаланиш билан ходимлар оладиган пул ўлчами орасидаги боғлиқликни ўта аниқ ифодалайди. Агар хўжалик ҳисобининг 1 андозаси меъёрға мувофиқ фойдани тақсимлашға асосланган бўлса, моддий неъматларни тежаш ёки беҳуда сарфлаш фақат иқтисодий рағбатлантириш маблағининг ўлчамиға таъсир этса, иккинчи андаза барча меҳнатга ҳақ тўлаш жамғармасиға ўта таъсирчандир. Иккинчи андоза неъматларни жадал тежашға қаратилган, барча жамоанинг меҳнат самарадорлигини оширишға моддий қизиқишини кучайтиради.

22.3. Меҳнатга ҳақ тўлаш жамғармасини аниқлаш усули

Меҳнатга ялли даромаддан ҳақ тўлашни қўллаш мамлакатнинг кўпгина хўжаликлариди ижобий натижалар бермоқда. Ялли даромаднинг кўрсаткичи меҳнат меъёри

ва унинг пулли баҳоси билан ўта боғлиқ. Меҳнат меъёри-ни пулли баҳолаш саволларини қараб чиқишда аввало умумий, жонли ва зарур меҳнат меъёрини аниқлашда манфаатдорлик пайдо бўлади.

Сарфланган ижтимоий зарур меҳнатни ҳисобига олиш мураккаблиги турлича меҳнатни оддий меҳнатнинг муайян миқдорига кўчиришни ҳамда муайян меҳнатнинг хилма-хил турларини умумий меҳнатга кўчиришни талаб қилади. Бу турдаги ҳисоб-китоблар усулини фан ишлаб чиқмоқда, бу вазифани ҳал қилишнинг турли вариантлари таклиф қилинган. Уларнинг баъзилари амалиётда фойдаланилмоқда ва келажакда ижтимоий меҳнат сарфларини тўғридан-тўғри ҳисобга олишга ўтиш учун маълум аҳамиятга эгадир.

Хўжалик ҳисобининг 2 андозасида жамoa оладиган даромадни қуйидагича тақсимлайди:

— ташиш ва бошқа хизмат кўрсатишдан тушган пул ($V=D_b$);

— қўшимча даромад солиғини айириб ташлагандаги корхона даромади $D=B-0,17 (B-M3)$, сўм.

B — ташиш ва бошқа хизмат, ишлардан тушган пул, сўм;
 $0,17$ — қўшимча даромадга солиқ коэффициентини;

$M3$ — моддий харажатлар, сўм.

Корхонанинг ҳисобидаги даромади

$$D_p = D - M3 - O_{cd} - O_c - O_{f.z.}, \text{ сўм,}$$

O_{cd} — автомобиль йўллари қурилиши ва ундан фойдаланиш учун 2 % ташиш даромадидан ажратмалар миқдори, сўм;
 O_c — ижтимоий суғурта ажратмаси, сўм;
 $O_{f.z.}$ — иш билан таъминлаш жамғармасига ажратма, сўм.

— корхонанинг хўжалик ҳисобидаги даромади

$$D_x = D_p - N_b, \text{ сўм;}$$

N_b — давлат бюджетига даромад солиқлари.

— корхона низомига кўра тақсимланадиган хўжалик ҳисобидаги даромад

$$D_{xp} = D_x - O_{rv}, \text{ сўм.}$$

O_{rv} — юқори муассасалар учун ажратма.

Меҳнатга ҳақ тўлашнинг ягона жамғармаси қуйидагича топилади:

$$E\text{ФОТ} = D\text{хр} - \text{ФРП}, \text{НТ} - \text{ФСР} - \text{ФР}, \text{сўм}.$$

ФРП, НТ — ишлаб чиқариш, фан ва техника тараққиётининг жамғармаси, сўм; ФСР — ижтимоий тараққиёт жамғармаси, сўм; ФР — корхонанинг захира жамғармаси, сўм.

Меҳнатга ҳақ тўлашнинг ягона жамғармаси ҳақиқий иш ҳақи ва моддий рағбатлантириш жамғармаларидан ташкил топган бўлиб, ой ёки чорақлар давомидаги иш натижаларига қараб корхонанинг барча ходимларига бўлим ва бўлинмалари орқали тўланади.

22.4. Ижара муносабати шароитида хўжалик ҳисобининг ривожланиши

Кўпгина автокорхоналар ижара муносабатига ўтиб ишламоқдалар. Келажакда тармоқнинг корхоналари ва ташкилотлари ҳар хил мулкчилик шаклида хўжалик юриштишга ўтадилар. Хўжалик юриштишнинг асосий шакли автокорхоналарнинг жамоалари асосий воситаларни тўла ёки қисман сотиб олиш ҳуқуқи билан ижара муносабатига ўтиб ишлайдилар. Кичик корхоналарни давлат тасарруфидан чиқариб хўсусий мулкчиликка ўтказилмоқда.

Келажакда корхоналар, цехлар, корхонанинг бошқа бўлинмалари, бинолар, иншоотлар, ускуналар, транспорт воситалари, ер ва бошқа табиий неъматлар ижарага кенг кўламда берилади, чунки ижара муносабати хўжалик ҳисобидан қатъий фарқга эга эмас. Шундай экан, бозор муносабатига ўтиш даврида хўжалик юриштиш механизмнинг оммавий таркибий қисмидир. Келажакда ижарачилик, якка меҳнат фаолияти кўрсатиш, кичик корхоналар, кичик хўсусий автокорхоналар ва ширкатлар ўта ривожланишга эга бўладилар. Бундай истиқболли хўжалик юриштиш шакллари юк мижозлари ва йўловчиларни автомобиль транспорти хизматига бўлган талабларининг ўзгаришига мослашган ҳолда жойлашиши ва ривожланиши мумкин.

Маълумки, ижара муносабати шароитида хўжалик юриштиш, бошқа шакллар қатори аҳоли ва мижозлар эҳти-

ёжларини янада тўлароқ қондиришдан иборат. Бу маънода улар бир-бирини тўлдиради ва мақсади ҳам бир. Аммо улар ўртасидаги амалий хўжалик юритиш муносабатлари анчагина мураккабдир.

Ижара, ширкат, хусусий корхоналар хўжалигининг тикланиши, якка меҳнат фаолиятининг миқёсининг кенгайиши, уларнинг фаолият кўрсатиши ўзига хос хусусиятларга эга. Уларни ривожлантириш ва бадал улуши ва жамғарманинг турли шакллари ҳисобига амалий бунёд этиш учун амалда аҳоли воситалари, бойликлари, маблағларини жалб қилиниш ҳисобига бажарилади.

Кичик корхона, якка меҳнат фаолияти кўрсатиш, кичик хусусий корхоналарнинг сезиларли устунлиги қурилиш муддатини ва ўзлаштирилишини қисқартирилишидан иборат, ижара муносабатида хўжалик ҳисобини ўта аниқлик билан ва тежамли жорий қилишидадир, маҳаллий ва миллий талабларни қондиришга тезкор кириша олишидадир, меҳнат ресурсларидан самаралироқ фойдаланиш ва ходимларнинг анчагина қисми бошланғич тайёргарликни ўтишида ўзига хос хизмат кўрсатиш майдони ҳамдир.

Якка (шахсий) меҳнат фаолияти Польша, Венгрия, Германия, Америка Қўшма Штатлари, Вьетнам, Хитой, Болгария ва бошқа бир қатор мамлакатларда кенг тарқалган. Ўзбекистонда эса шахсий меҳнат фаолияти (ШМФ) таркиб топиш ва ривожланиш босқичида. 1980 йилларда АҚШда кенг ривож олган ишлаб чиқаришга ва аҳолига хизмат кўрсатишнинг янги шакллари бизда маълум эътиборга лойиқ. Ўта рақобатли кураш шароитида истеъмолчиларга юқори сифатли транспорт хизмати кўрсатиш ва баҳоли рақобатнинг кучайиши, давлат бозорига катта миқдордаги Америка фирмаси чет эл компаниялари кириб олиши, ишлаб чиқариш ва тижоратни ташкил этишда янгича йўналиш излаб топишга ва истеъмолчиларга хизмат кўрсатишнинг янги усулларини ва шаклларини ишлаб чиқишга мажбур қилади.

Шахсий кичик корхона (оила аъзолари ва бошқа шахслар ҳамкорликда меҳнат хўжалигини юритиши) чегараланган жавобгарлик билан жамият мисолида таркиб топиши мумкин, бунда ҳар ким ўз мулкининг ҳиссаси билан иштирок этади. Кичик корхонани туман ижроия

қўмитасида рўйхатдан ўтказгач, ҳисобли рақам олиш учун ҳужжатларни тайёрлаш керак ва ниҳоят фаолият кўрсатиш мумкин.

Хизмат кўрсатиш корхоналари ходимларини якка, гуруҳ ва жамоа бўлиб ижара муносабатида фаолият кўрсатишларига тўла имконият бор ва юқори қайд этилган афзалликларга эришишлари мумкин.

Ҳайдовчиларнинг шахсий меҳнат фаолиятида тижорат ҳисоби қўлланилиши кенгайди. Унда ҳар бир автомобиль ҳайдовчиси учун тааллуқли бўлиб, унинг меҳнатини ўзига яраша иш ҳақи билан таъминлашга қаратилган (21-чизма). Шахсий даромаддан шахсий харажатлар, устама харажатлар, турли тўловлар, солиқлар чегириб ташланади, қолгани иш ҳақига берилади. Иш ҳақи меъёри, ҳайдовчилик даражаси ва бошқа имтиёзларига алоҳида ҳисоблаб чиқишга ҳожат қолмайди.

Автомобиль транспорти ишининг нархи ҳамма ҳайдовчилар учун бирдек, лекин иш ҳақининг кўпайиши ҳайдовчининг маҳоратига боғлиқ бўлиб қолади. $У_1$, $У_2$, $У_3$, $У_4$, $У_5$ асосан ҳайдовчи орқали бошқарилади.

Хуллас, келажакда таъсирчан ҳужалик ҳисобининг муаммоларини ўрганиш, уни такомиллаштириш, ишлаб чиқариш ва амалиётда қўллаш муҳимдир.

Ижара муносабатида ўтган автокорхонанинг молиявий маблағи ташиш ва бошқа хизмат, ишлардан, қарздан, қимматбаҳо қоғозни сотишдан ва бошқа сарфланган молиявий воситалардан тушган пул ҳисобига вужудга келади.

Ижарадаги автокорхонанинг тўла ихтиёрида қолган фойдага қараб фойдадан фойдаланишнинг асосий йўналишлари мустақил аниқланади.

Ижара муносабатидаги автокорхона меҳнатга ҳақ тўлашнининг ягона жамғармасини тақсимлаш тўла ҳуқуқли ўз ихтиёрида қолдирилади. Бунда бутун автокорхона фаолиятининг пировард натижасида бажарилган ишларнинг мураккаблиги ва ҳар бир тузилиш бўлинмаларининг (цехлар, қисмлар, бригадалар ва бошқалар) қатнашиш даражасига (улушига) қараб меҳнатга ҳақ тўлаш тизими ва шакллари, иш кунининг тартиби ва узунлигини, ишнинг сменалигини, дам олиш кунлари ва таътилар бериш тартибини автокорхона жамоаси мустақил ҳал қилади.

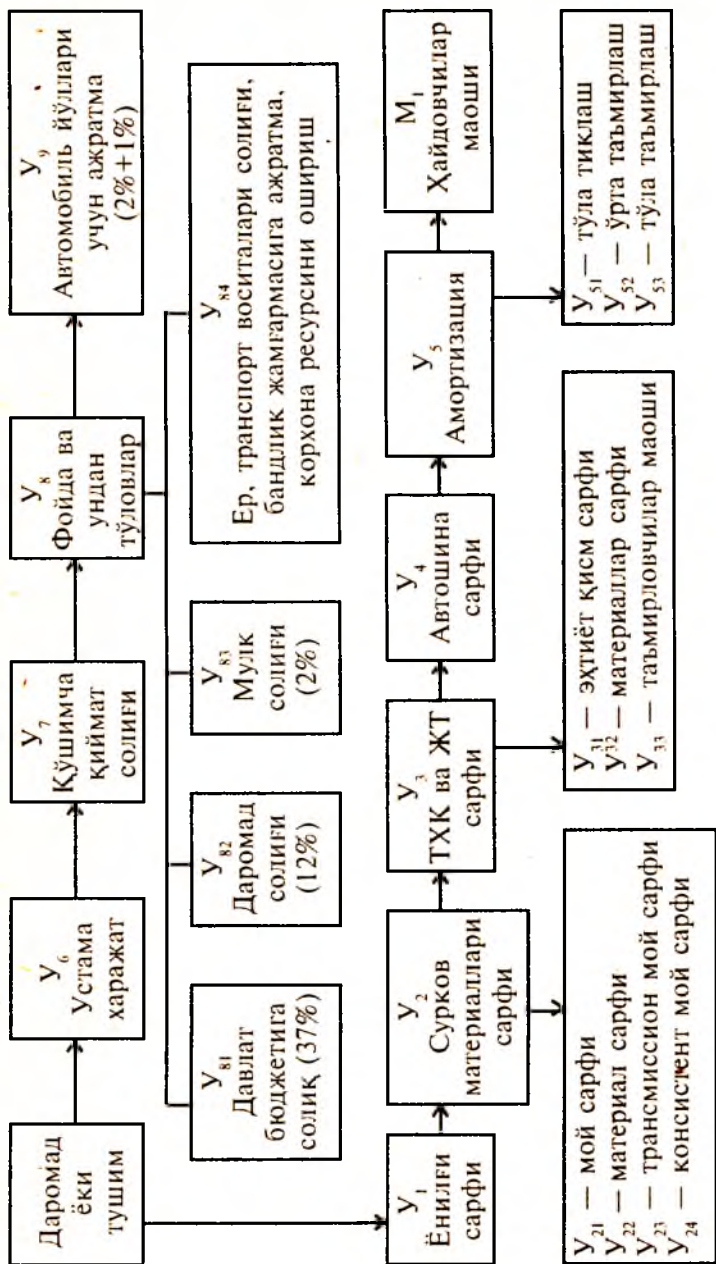

21-чизма. ШМФида ишловчи-ҳайдовчининг тижорат ҳисоби учун иқтисодий андозаси

Шуни унутмаслик лозимки, ижара муносабатидаги автокорхонанинг ходимларига (ҳайдовчи, таъмирловчи ёки чилангар, МХТ) ҳар йилда тўланадиган таътил пуллари ва давом этиш кунлари топган аниқ мазмунлар ички ишлаб чиқариш ҳўжалик ҳисобининг механизмини бунёд этади.

Автокорхонанинг хусусиятларига қараб автоколонналар, бригадалар, таъмирлаш устахоналари, алоҳида ҳайдовчилар, чилангарлар (таъмирловчи ишчилар) ва бошқалар ижара муносабатларига ўтишлари мумкин.

Ижара муносабатига ўтиб ишлаган (якка ҳўжалик ҳисобида, бригада ҳўжалик ҳисобида ва шу кабилар)ларида, улар фаолиятини бошқариш тизимида ўзгариш пайдо бўлади. Энг асосийси — ўзини-ўзи бошқаради. Масалан, автомобилни ишга тайёрлашда таъмирловчи ёки чилангарни малакаси қониқарли бўлмаса ёки унга иш ҳақи тўлашни истамаса, барча ТХК ва ЖТ ишларини ҳайдовчининг ўзи бажаради. Худди шунингдек, эҳтиёт қисмининг керакли деталини олади, омборхонадан олса-чи, у ҳолда комплектини ёки тугунини олиши керак бўлади.

Иккинчи бир томондан ҳайдовчи ўз-ўзини мажбур этиб, маълум бир меъёрдаги даромадни тонширади, акс ҳолда, ҳаражати даромаддан сезиларли ортиб кетса ойликни кам олади, сабабини излаш жараёнида яхши ишлайдиганлар сафига ўта бошлайди, ўз-ўзини бошқариш кучаяди. Яна бир хусусияти шундаки, шахсий ҳўжалик ҳисобида икки-уч йил ишланса, корхонанинг бошқарув ашпаратларида ходимларни қисқартириш имкони яратилади. Шахсий ҳўжалик ҳисобининг тажрибаларини жамоа орасида тарғиб қилиш хизмат кўрсатиш касб малакасига бўлган қизиқиш кучаяди.

22.5. Корхона жамоасини ижара муносабатига ўтказиш

Ижарачи жамоанинг ҳўжалик юртиши

Корхона жамоасини ижара муносабатига ўтказишнинг тахминий тартиби қуйидагича:

корхонанинг асосий техник-иқтисодий кўрсаткичлари таҳлил этилади;

ижарага ўтказиш имкониятлари баҳоланади;

мулкларни ижарага бериш ҳақида шартнома тузиш;

ижара жамоасининг даромадини (фойдасини) бунёд этиш ва тақсимлаш андозасини танлаш;

корхонадаги автомобилда ташиш (иш, хизмат курсатиш)нинг режали харажатини ҳисоблаш;

ижара жамоасининг низомини тасдиқлаш;

корхонанинг ишлаб чиқариш-хўжалик фаолияти, илмий-техник ва ижтимоий фаолияти ва унинг бошқа корхоналар билан ўзаро муносабати ҳақидаги низомни тасдиқлаш;

ижара жамоаси томонидан қимматбаҳо қоғозларни чиқариш тартиби ҳақидаги низомни тасдиқлаш;

давлат мулкани сотиб олиш тартибини тасдиқлаш;

ижара пудратини амалиётда қўллаш бўйича ташкилий фаолият ҳайъати ҳақида низомни тасдиқлаш;

ижара жамоасининг меҳнатга ҳақ тўлашни ягона жамғармасини бунёд этилиши ва фойдаланиши ҳақидаги низомни тасдиқлаш;

ижара шароитида меҳнатга ҳисса қўшиш, бошқарув маъмурияти ва бўлимларни баҳолайдиган кўрсаткичларни ҳисоблаш.

Ижара муносабатига ўтган корхонанинг молиявий воситалари ташиш ва бошқа хизмат, ишлардан, қарздан, қимматбаҳо қоғозни сотишдан ва бошқа сарфланган молиявий воситалардан тушган пул ҳисобига вужудга келади.

Ижарадаги корхонанинг тўла ихтиёрида қолган фойданинг вужудга келиши қуйидаги формулада келтирилган:

$$П = В - О - МЗ - Н - А_n - C_n - O_{фз}, \text{ сўм.}$$

В — ташиш ва бошқа хизмат, ишлардан тушган пул, *сўм;
О — автомобиль йўл қурилиши ва қайта тузилишига 2% чегириш; МЗ — моддий харажатлар (ёнилғи, материал, амортизацион чегирма ва бошқалар); Н — солиқлар (ўлпон); A_n — ижара ҳақи; C_n — суғурта тўловлари; $O_{фз}$ — иш билан таъминлаш жамғармасига ажратма.

Қолган фойда “П” ижарадаги корхонанинг тўла ихтиёрига ўтади ва шунга қараб фойдадан фойдаланишнинг асосий йўналишлари мустақил аниқланади.

Ижара муносабатидаги автокорхонада меҳнатга ҳақ тўлашнинг ягона жамғармасини тақсимлаш тўла ҳуқуқли ўз ихтиёрида қолдирилади. Бунда бутун корхона фаолият-

тининг пировард натижасида бажарилган ишларнинг мураккаблиги ва ҳар бир тузилиш бўлинмаларнинг (цехлар, қисмлар, бригадалар ва бошқалар) қатнашиш даражасига қараб меҳнатга ҳақ тўлаш тизими ва шакллари, иш кунининг тартиби ва узунлигини, ишнинг сменалигини, дам олиш кунлари ва таътиллار бериш тартибини корхона жамоаси мустақил ҳал этади. Шунинг унутмаслик лозимки, ижара муносабатидаги корхонанинг ходимларига ҳар йилда тўланадиган таътил пуллари ва давом этиш кунлари (муддати) тегишли тоифадаги ишчилар ва хизматчилардан кам бўлмасин.

Ижарачи корхона яна меҳнатни муҳофаза этиш тадбирларини, техника хавфсизлигини, ишлаб чиқаришда соғлиқ ва тозаликни сақлаш тадбир — чораларини амалга оширади, ишчи ва бошқа ходимларнинг малакаларини ошириш чораларини кўради.

Барча ижарачи корхоналарга битта жиддий хўжалик юритиш шарти қўйилади. Маҳсулот, шу жумладан транспорт маҳсулоти, ижарачилар ташкил этган бўлишига қарамасдан, ваҳоланки у хусусий бўлишига қарамасдан шу маҳсулот (хизмат кўрсатиш, ишлар)ни ижарачилар давлат корхоналари учун мўлжалланган улгуржи ёки шартлашилган баҳо (тариф) тартибида харид этадилар. Шу тартибда ижарачилар ташкилоти барча моддий-техник маблағларни сотиб олишлари мумкин.

Ижарадаги корхона ўз фаолиятининг натижаларини ҳисобга олади, ҳисобчилик ва статистик ҳисоботларни давлат ширкатлари учун белгиланган тартибда олиб боради. Ижарадаги корхона фаолиятини ширкат корхоналари учун ўтказиладиган назорат тартибида, ижара муносабатининг хусусиятларини ҳисобга олган ҳолда ўтказилади.

Ижарачи ижара мулкани тўла ёки қисман сотиб олиши мумкин. Сотиб олиш шароити, тартиби ва муддати ижара шартномасида аниқланган бўлади. Сотиб олиш ижарачи томонидан ижарага берувчига ижара ҳақини тўлаш йўли билан амалга оширилади. Сотиб олиш учун ижара корхонасида бўлган ҳар қандай восита жамғарма бўлиши мумкин.

Ижара мулкани ижарачи корхона сотиб олгандан кейин меҳнат жамоасининг ечимига биноан у жамоа корхо-

насиға, ширкат, акционерлик жамиятига ёки бошқа кўри-нишдаги жамоа мулкчилигига асосланган корхонага ўти-ши (айланиши) мумкин.

Ички хўжаликда ижара муносабати Ички хўжаликда ижара муносабати давлат корхонаси ва унинг бўлинмалари, меҳнаткаш гуруҳлар ёки алоҳида меҳнаткашлар орасида бўлиши мумкин. Тўла хўжалик ҳисобидаги корхонадан ички хўжалик ҳисобининг тафовути ички бўлинмалар фаолиятини самарали ташкил этишда хўжалик ҳисобининг баъзи бир талаблари ва унсурларининг фойдаланилиши билан фарқ қилади. Корхонанинг бўлинмалари юридик шахс ҳуқуқига эга бўлмайди, яъни мустақил ҳисобчилик мувозанатига эга эмас, уларга камроқ кўрсаткичлар берилади. Ички хўжалик ҳисобида фаолият кўрсатаётган бўлинмалар жамоа пудратига асосланиб хўжалик юритадилар, мулкларни қарзга олиш элементларидан фойдаланадилар. Ижара пудратига бўлинмалар корхонанинг буюртмаси бўйича ташиш ва бошқа ишлар (хизматлар)ни бажаришлари шарт. Буни бажариш учун айнан шу корхонадаги “олди-сотти” талабига биноан амалга оширилади.

Ички хўжаликда ижара муносабатини ташкил этиш учун моддий қизиқиш ва моддий жавобгарлик талаблари муҳим роль ўйнайди ҳамда унинг мазмунини ифодалайди. Ушбу талабларга риоя этилмаса, ички хўжалик юритиш расмиятчилик учун ташкил этилгандек бўлиб қолади.

Моддий рағбатлантириш ва моддий жавобгарликни оширишнинг самарадорлигига зарур имкониятлар яратиш талаб этилади. Ушбу шароитларни яратмоқ учун хўжалик ҳисобидаги бўлинмаларнинг фаолиятини баҳоловчи кўрсаткичлари аниқланади. Улар ишни режалаштириш ва ҳисобга олиш тизимлари, бўлинмаларнинг хўжалик ҳисобидаги ўзаро муносабатлар тизими ишлаб чиқилади (уларнинг ўзаро ҳисоблашишларининг тартиби ва усулини ҳам қамраб олади). Шу унсурлар умумийлигидан ташкил топган аниқ мазмунлар ички ишлаб чиқаришда хўжалик ҳисобининг механизмини бунёд этади.

Корхонанинг хусусиятларига қараб автоколонналар, бригадалар, таъмирлаш устахоналари, алоҳида ҳайдовчи-

лар, таъмирловчи ишчилар ва бошқалар ижара муносабатларига ўтишлари мумкин.

Ижара муносабатига ўтувчи бўлинмалар учун ижарачи бўлинмалар жамоаси билан корхона маъмурияти ўртасида ёзма равишда тузилган шартнома асосий ҳужжат бўлиб хизмат қилади.

Шартноманинг муҳим хусусиятларидан бири унинг маълум бир жойга хос меҳнат ҳуқуқи нормасини аниқлашнинг ролини оширади. Бу меҳнат жамоаси ва Давлат корхонаси тўғрисидаги қонунда ўз ифодасини топган.

Корхоналарнинг хўжалик — молиявий фаолиятларини оқилона ташкил этмоқ ва режалаштирмоқ учун юқори даражада созланган ва белгиланган меъёрлар тузиш лозим.

Меҳнат жамоаси ишлаб чиқариш фаолиятининг ҳамма асосий йўналишлари шартномада кўрсатилади. Шу билан бирга шартнома меҳнат жамоасининг ижтимоий тараққиётини таъминлаш устидан назорат қилади ҳамда атроф-муҳитни, сувни ва ерни саноат чиқиндилари билан ифлослашишдан муҳофаза этиш тадбирларини амалга оширади.

Шартномадаги ижара жамоаси қабул қилган мажбуриятига қараб йиллик ишлаб чиқариш дастурини мустақил тузади. Ижара жамоаси тўшлаган даромади, ундан чегиришлар, тўловлар юқорида кўриб ўтилган тартибда олиб борилади. Бунда меҳнатга ҳақ тўлаш, унинг тизими ва шакллари танлаш кабиларни ижара жамоаси мустақил ҳал этади.

22.6. Автомобиль транспортининг ширкат корхоналарида хўжалик ҳисобининг хусусиятлари

Ширкат корхоналари мулкчиликнинг табиатига биноан давлат корхоналарини бошқаришдан тафовути юқори, уларнинг тараққий этишлари мулкчилик ва ўз-ўзини молиявий таъминлашга асосланиши лозим.

Ширкат корхоналарида хўжалик ҳисобини юритишдаги муҳим хусусияти уларнинг даромадларини тақсимлашда ўта катта эркинлик берилган. Ширкат корхоналари олган даромадларини тақсимлашда давлат томонидан фақат тавсия шаклида ва билвосита усуллари (жумладан, солиқ) билан олинган даромадни жамғариш ва истеъмол-

га, яна меҳнатга ҳақ тўлаш жамғармаси ширкатнинг ҳар бир аъзоси орасида мослаштириш орқали тақсимланади. Ширкатларда меҳнатга ҳақ тўлашнинг сўнгги тақсимланиши ўз ихтиёрига қолган талабда амалга оширилади, жорий ҳақ тўлаш меҳнатга олдиндан ҳақ тўлаш кўринишида олиб борилади. Ширкатлар талабларининг босқичма-босқич ривожланишда давлат томонидан меҳнатга ҳақ тўлашнинг энг паст (номинал) даражасига ҳам кафолат бермайди ва бир — вақтда унинг юқори чегарасини ҳам аниқламайди. Шу билан меҳнатга ҳақ тўлаш ва унинг пиروvard натижалари орасида тўғри ва етарли қаттиқ боғлиқлик яратилади.

Ширкатлар ўз маҳсулотларини харид этишда ва баҳо қўйишларида каттагина эркинликка эгалар. Бу эса ширкатларнинг даромадларини бунёд этишга сезиларли таъсир этади. Шу билан бирга улар сотиб оладиган буюмларнинг чакана нархлари бир қанча юқоридир.

Ширкат корхоналарда ички хўжалик ҳисобининг ҳар хил шакллари кенг ривож топмоқда.

Такрорлаш учун саволлар

1. Хўжалик ҳисобининг моҳияти нимада?
2. Иқтисодий усул билан хўжалик ҳисоби бирми?
3. Хўжалик юритишнинг пойдевори бўлиб нималар кириши мумкин?
4. Хўжалик ҳисоби билан хўжалик механизмининг фарқи нимада?
5. Тижорат ҳисоби нима?
6. Хўжалик ҳисобини амалга ошириш нималарни талаб қиладди?
7. Хўжалик ҳисобида фаолият кўрсатаётган корхона давлат буюртмасига қандай муносабатда бўлади?
8. Корхоналарни давлат ва нодавлат бошқарув усулларидаги фарқлари нимада?
9. Корхонада бошқариш қонуни, иқтисод қонуни, бошқариш вазифалари, бошқариш тамойиллари, бошқариш усулларининг фарқи нимада?
10. Хўжалик ҳисобининг андозаларида қандай фарқ бор?
11. Меҳнатга ҳақ тўлаш жамғармаси қандай аниқланади?
12. Хўжалик ҳисобининг 2- андазасида даромад қандай тақсимланади?
13. Ижара муносабатида хўжалик ҳисобининг моҳияти ва истиқболи нимада?

14. Ижара муносабатида тижорат ҳисобини қўлаш доираси қандай?

15. Ижара муносабатига ўтиб ишланганида бошқариш тизимида қандай ўзгариш бўлади?

16. Ижара муносабатида ўз-ўзини бошқариш нима?

17. Корхона жамоасини ижара муносабатига ўтказиш тартиби нималардан иборат?

18. Ижарачи корхонанинг хўжалик юритиш шарти нимадан иборат?

19. Ички хўжаликда ижара муносабатининг мазмуни қандай ифодаланади?

20. Ширкат корхоналарида хўжалик ҳисобининг ўзига хос хусусиятлари нималардан иборат?

23 - б о б . САМАРАЛИ БОШҚАРИШ ВА ХИЗМАТ КЎРСАТИШ САМАРАДОРЛИГИНИ ОШИРИШ

23.1. Корхонани самарали бошқариш

Самара ва самарадорлик тушунчалари

Ишлаб чиқариш ёки хизмат кўрсатиш самарадорлиги — пировард натижаларнинг фойдаланиладиган ёки сарфланадиган неъматлар ҳажмига нисбати. Корхона самарадорлиги уни самарали бошқаришга боғлиқ.

Самара-корхона олдида қўйилган мақсадга мос келувчи фаолият натижаси. Хизмат кўрсатишга ёки ишлаб чиқаришга иқтисодий, ижтимоий ва сиёсий самарани фарқлайдилар.

Иқтисодий самара корхонада яратилади деган истемол қийматларни ва унга сарф бўлган харажатларни ифодалайди.

Ижтимоий самара иш кучининг ривожланишини, бевосита меҳнат жараёнида унинг ижтимоий ўсишини билдиради.

Корхонани самарали бошқариш — бу корхона фаолиятининг самарадорлигидир. Гарчи бошқарув ўзида жамоа ва хизмат кўрсатишнинг алоҳида, аммо таркибий қисмини ифодаласа ҳам бошқарув фаолиятининг пировард натижалари тегишли хизмат кўрсатиш ёки ишлаб чиқариш бўғинлари хўжалик юритишининг пировард натижаларига тақалади. Улар иқтисодий, ижтимоий ва сиёсий тавсифга эгадир.

Иқтисодий натижалар миллий даромаднинг кўрсаткичлари, соф даромад, фойда, натура кўринишида баҳоланади.

Ижтимоий натижалар ҳар бир ишчи шахсан ва бутун меҳнат жамоасининг ҳар томонлама ривожланишида тўла-роқ намоён бўлади. Бу, ўз навбатида, малака ва умумий маданиятнинг ўсиши билан, меҳнат ижтимоий тавсифининг ривожланиши билан, омма ижтимоий фаолигининг ўсиши билан, кишилар ҳаёт фаолиятининг яхшила-ниши билан боғлиқдир.

Сиёсий натижалар орасида миллий ижтимоий тузум-нинг халқаро майдонда обрў-эътиборга эга бўлиши, тинчликнинг мустақамланиши ва унинг позицияларининг мустақамланиши алоҳида аҳамиятга эга.

Корхона фаолиятини бошқаришнинг пировард натижалари турли тавсифга эга бўлганлиги сабабли яхлит ва ўзаро алоқадор бўлган иқтисодий, ижтимоий ва сиёсий самара ва самарадорлик мезонлари тўғрисида аниқ тушунчага эга бўлиш фойдадан холи эмас.

Корхонада ишлаб чиқариш ёки хизмат кўрсатиш тушунчалари ишлатилади. Ишлаб чиқариш кенг маънони билдиради, айрим мамлакат доирасида “миллий (халқ) хўжалик”, “мамлакат иқтисодиёти” деган тушунчалар билан айна бир хилдир.

Тузилиши жиҳатидан ишлаб чиқариш турли ишлаб чиқариш ячейкаларидан (иш ўрни, бригада, қисм, цех, корхона, ишлаб чиқариш ассоциациялари, концерн) ва хўжалик тизимларидан (мамлакат, республика тармоқ бирлашмалар, тармоқлар, иқтисодий туманлар) ташкил топади.

Ишлаб чиқарувчи кучлар билан муносабатларининг бирлиги сифатига қараб бошқарилиши лозим.

Меҳнат ресурслари, предметлари, воситалари — ишлаб чиқариш элементларининг жами ва ўзаро алоқасидан иборат бўлиб, унинг махсус ўзига хос тараққиёт қонунлари бўлади. Бу ҳол ишлаб чиқаришга алоҳида тизим сифатида қарашга ва ишлаб чиқаришни бошқаришни бошқаришнинг мустақил тури қилиб ажратишга имкон беради ва уни махсус ўрганиш керак бўлади.

Корхонани самарали бошқариш учун унинг тузили-шини аниқ билиб, миқёсига қараб мос ечим қабул қилиш лозим. У қуйидагилар:

бошқарилувчи кичик тизим билан бошқарувчи кичик тизимларнинг муносабати-кишилар ўртасидаги муносабатдир;

ишлаб чиқаришни бошқариш — ходимларни бошқаришдир, улар ўз навбатида меҳнат воситаларини бошқарадилар;

ишлаб чиқаришни бошқаришнинг тузилиши — бошқарув мақсадларини амалга оширувчи ва вазифаларини bajarувчи бир-бири билан боғланган турли бошқарув органлари ва бўғинларининг жамидир. Унинг асосини, аввало, ишлаб чиқариш тузилишининг ўзи ташкил этади. Бошқариш объектлари бўлмаса, унинг субъектлари ҳам бўла олмайди. Демак, бошқарувчи кичик тизимнинг асосида бошқарилувчи кичик тизим ётади. Бошқаришнинг объектлари, вазифалари ва мақсадлари унинг ташкилий тузилишини белгилаб беради;

корхонани бошқаришнинг тузилиши — бу тизимнинг турли босқичида жойлашган ва корхонанинг ишлаб чиқариш тизими сифатида ишлашини таъминлайдиган ўзаро боғлиқ бошқарув органларининг йиғиндисидир.

Корхонани самарали бошқариш йўллари

Ишлаб чиқариш жараёнидаги ўзгаришларга қараб бошқариш жараёни ва тузилмаси ҳам доимо такомиллашиб боради. Ишлаб чиқариш жараёнини ташкил этиш ўзгаради ҳамда бошқариш бўғинлари бўйича вазифаларни тақсимлаш ҳам эскириши мумкин. Бошқариш жараёнларини ташкил этишнинг асосий мезонлари, уларнинг унсурларини танлаш ва шакллантиришга (киتابнинг биринчи бўлими деярли шунга қаратилган) самарали бошқаришнинг асосий йўналишларидан бири. Соат механизмнинг керак бўлмаган буюми йўқ бўлганидек, корхона самарали фаолият кўрсатиши учун кўпгина механизм ва омишларга эътиборни ошириш лозим. Масалан, корхона ихтиёридаги маблағлардан яхши фойдаланиш, янги ғоялар ва технологияларни жорий этиш, инсонни маънавий баркамоллика етказиш, раҳбарнинг билимли ва маданиятли бўлиши, молия воситаларини оқилона бошқариш, хўжалик ва тижорат ҳисоби усулларида унумли фойдаланиш, бошқарув меҳнатини тако-

миллаштириш ва яна бир қатор асосий йўналишлар ва омиллар корхонани самарали бошқариш воситаларидир.

Бошқаришни ташкил этишнинг асосий мезонлари: стратегик ишлаб чиқаришни оптимал ташкил этиш ва ўта ихтисослаштириш; жуда майда бир хил ишлаб чиқаришни тугатиш; ишлаб чиқаришни бошқаришнинг автоматик тизимини жорий этишни таъминлаш имконини берувчи бошқариш вазифаларини бозор талабига мослаштириш ва ихтисослаштириш; бошқариш тузилмасида босқичларнинг кўп бўлмаслиги, бурчлар ва ҳуқуқларнинг аниқ чегараланганлиги, бошқаришнинг оддий, пухга ва тежамли бўлишини таъминловчи ҳужжатлар шакллари ни бир хил (унификация) қилиш.

Юқоридаги тавсиялар бўйича корхона фаолиятига нима билан қай даражада самара беришини қисқача кўриб ўтайлик.

Корхона ихтиёридаги маблағлар қанчалик яхши фойдаланилса, корхона ихтиёрига шунча кўп фойда қолиши мумкин. Ишлаб чиқариш маблағларидан фойдаланганлик ҳужалик ва тижорат ҳисобларининг ривожланишига ёрдам беради. Корхона раҳбари бирон-бир автомобиль транспорти, асбоб-ускуна, технология, хом ашёни харид қилишидан олдин бу маблағлардан корхонада қанчалик самарали фойдаланиш мумкинлигини диққат ва эътибор билан ҳисоблаб чиқишга мажбур. Янги ускуналар ва технологияларни қўллаш қанча фойда келтириши, бу фойда жамғармалар учун тўлов беришга, иқтисодий рағбатлантириш жамғармалари учун ажратмалар қилишга етадими-йўқми — буларнинг барчаси олдиндан ҳисоблаб қўйилган бўлиши керак.

Корхонада янги ғояларни амалда жорий қилишни бошқариш етарли даражада мураккаб, ками билан инновация фойда келтиргунга қадар илмий-тадқиқот, лойиҳа-техника жиҳатдан ишлаб чиқариш, ишлаб чиқаришда ўзлаштириш босқичларини ўтади. Улар тараққиётини бошқарилишида корхонанинг барча ташкилий тузилишлари иштирок этади.

Ишлаб чиқариш ва хизмат кўрсатиш ҳажмини кўпайтириш, меҳнат унумдорлигини ошириш, материаллар, ёнилғи сарфини камайитириш ва хизмат кўрсатиш сифатини ошириш — булар янги ғояларни жорий қилишнинг иқтисодий сарамараси дейилади.

Янги хизмат кўрсатишлар, буюмлар ва илғор технологияни яратиш илмий-тадқиқот ишларига, лойиҳалаш, конструкторлик, технологик ишларга, цех ва қисмларни қайта қуришга, янги ускуналар сотиб олишга, механизациялаш ва автоматлаштириш воситаларини, янги мосламаларни, асбобларни тайёрлашга, уларни тузатишга ва ишлаб чиқаришга туширишга, ходимларни ўқитишга маълум миқдорда маблағ сарфлашни талаб қилади. Янги ғояни лойиҳалаштириб, уни ишга туширилганидан кейин олиниши мумкин бўлган самарани уни олиш учун қилиниши лозим бўлган сарфлар билан таққослаш янги ғоянинг иқтисодий самарадорлиги, уни яратишнинг ва жорий этишнинг мақсадга мувофиқлиги ҳақида тасаввур беради.

Янги илғор ғояни амалда жорий этишнинг мақсадларга мувофиқлиги ҳақидаги масалани ҳал этишда фақат бевосита иқтисодий натижаларни эмас, балки меҳнат шароитини яхшилашга, техника ва технологияларнинг таъсири, шунингдек, ғоянинг бутунлай янги илмий ғояларга асосланган, бозор муносабатида иқтисодий самарадорлигини аниқлаш учун бўлмаган салоҳиятининг имкониятларини ҳам ҳисобга олиш керак.

Бозор муносабатида нархи паст ва сифати юқори маҳсулот, хизмат кўрсатиш ва ишларгина рақобатбардош бўла олади. Кўрсатилаётган хизмат сифатини яхшилаш энг муҳим иқтисодий, ижтимоий ва сиёсий вазифалардан бири бўлиб келган ва бундан буён ҳам шундай бўлиб қолади. Шунинг учун инсон маънавий баркамол ривожланган бўлиши, самарали назоратни ташкил этиш, оқилона ташкил этилган хизмат кўрсатиш ва бошқариш тизимлари бўлиши керак, юқори сифатли маҳсулот учун тинимсиз кураш олиб бориш лозим.

Инсонни маънавий баркамол ривожланишини бошқариш мамлакат иқтисодиётини ўсиши билан барабар кенг кўламда олиб борилади. Албатта, иқтисодиётни ривожлантириш база яратади ва кенгроқ имкониятлар беради, ammo кўшдан-кўп ижтимоий муаммоларни автоматик тарзда ҳал қилиб борилмади.

Асосий ижтимоий масалалар мамлакат миқёсида ҳал қилинади. Бироқ маълум даражада тезкор-хўжалик мустақиллигига эга бўлган корхоналар кўпгина аниқ масала-

ларни ўз имкониятлари ва талабларидан келиб чиққан ҳолда қилиши мумкин.

Ҳар бир корхона раҳбари қабул қилган бошқарув ечимининг бажарилишида ўзига хос равишда, бошқарув жараёнида ўзи учун тавсифли бўлган, ўз раҳбарлик услубини белгилайдиган усуллар билан харажат қилади. Раҳбарликда мутлақо бир хил усул йўқ. Раҳбарлик услуби раҳбарнинг ўз қўл остидагилари билан алоқасида, уларнинг ўзаро муносабатида таркиб топади.

Раҳбарда билим даражаси, бошқаришнинг самарали тизимини таъминлашни билиши, ташкилотчилик қобилияти, интизом ва меҳнатга муносабати ижобий бўлса, унинг корхонага келтирадиган самараси юқори бўлади. Раҳбарнинг бошқариш маданияти ижтимоий жиҳатдан ўта салмоқлидир, чунки корхона эмас, корхонадаги одамлар ишлайди, уларнинг ижтимоий муносабатини шаклланишида, ишга бўлган ижобий муносабатини ўсишида ва, ниҳоят, корхона молия жиҳатдан ўсишига раҳбар етарлича таъсир этади.

Корхона молиявий жиҳатдан бақувват бўлса, ишлаб чиқаришнинг тактик бошқарилиши қониқарли бўлгани, стратегик бошқариш истиқболли бўлади, молия тизими яхши ишлаётганлигидан далолатдир, молия усуллари ва молия механизмининг тузилиши адолатли эканлигини билдиради, пул муомиласи ишончли қўлларга топширилганлигининг белгисидир, бажарилган жараёнлар тўғри ҳисобга олинган ва иқтисодий таҳлил қилиш ўз самарасини бераётганидан дарак беради.

Хўжалик ва тижорат ҳисоблари иқтисодиётни бошқариш усулининг умумий тизимига кирувчи ишлаб чиқаришга таъсир кўрсатишнинг энг муҳим иқтисодий воситаларидан биридир.

Хўжалик ҳисоби формализм ва консерватизм (асраб қолишга ҳаракат қилиш)га тоқат қила олмайди. Хўжалик ички ҳисобининг маъноси ҳар бир ишчига тўла етказилгандагина у муайян ва аниқ бўлди. Ички хўжалик ҳисоби имкониятларидан тўла фойдаланиш — ишлаб чиқариш самарадорлигини оширишнинг муҳим шартидир. Корхоналар ичида хўжалик ҳисобини такомиллаштириш вазифаси ҳар бир цехда, қисмда эришилган натижаларга қараб ишчиларни моддий рағбатлантиришнинг таъсирчан тизимини ташкил этишдан иборатдир.

Бошқарув меҳнатини такомиллаштириш буйича ҳар бир тадбир иқтисодий ҳисоб билан асосланмоғи керак. Бошқаришнинг техника воситаларини жорий қилишдан куриладиган иқтисодий самарани ахборотларни ишлаш учун кетадиган меҳнатни камайтириш, ахборотларни ишлаш муддатларини қисқартириш ва қабул қилинадиган бошқарув ечимларини оптималлаштириш натижасида хужаликка раҳбарлик сифатини ошириш ҳисобига олиш мумкин.

Бошқаришнинг техник воситаларидан фойдаланишнинг ташкилий шакллари жуда хилма-хил: машина-ҳисоблаш бюрolari, машина-ҳисоблаш шаҳобчалари, информацион-ҳисоблаш марказлари ва нусха кўчириш-кўпайтириш бюрolari бошқариш техникасидан фойдаланишнинг асосий ташкилий шакллари ҳисобланади.

Корхонани бошқаришнинг автоматлаштирилган тизимини (КБАТ) қўллаш энг катта самара келтиради. КБАТнинг иқтисодий самараси деганда корхонани бошқаришни механизациялаш ва автоматлаштириш буйича тадбирларни амалга ошириш туфайли эришилган ишлаб чиқариш натижалари тушунилади. КБАТнинг иқтисодий самарадорлигини ҳисоблаш олинган самарани тизимни вужудга келтириш учун сарфланган харажатлар билан таққослашдан иборат. Иқтисодий самарадорликнинг асосий омиллари қуйидагилар:

ишлаб чиқаришни бошқариш органлари тузилмасини яхшилаш;

қабул қилинаётган бошқарув ечимларининг тезкорлигини ошириш;

бошқариш ходимларининг иш вақтини ишлаб чиқариш аҳволини ижодий таҳлил қилиш учун бўшатиш;

бошқариш ходимларининг меҳнат шароитларини яхшилаш;

ишлаб чиқаришни бошқаришда оптимал режалаштириш ва илмий асосланган ҳолда олдиндан айтиб бериш имкониятларини таъминлаш.

КБАТнинг самарадорлигини баҳолашда иқтисодий кўрсаткичлар тизимидан, шу жумладан: корхонада маҳсулот ишлаб чиқаришни кўпайтириш; ишлаб чиқаришнинг бир меъёрда бўлишини юксалтириш; унумсиз нобудгарчиликни қисқартириш; цехларда тугатилмаган (ёки АТК ҳудудидан ишга чиқиб кетмаган автомобиллар со-

нининг) маҳсулот ҳажмини ва омборлардаги захираларни камайтириш; бошқаришда ва ишлаб чиқаришда банд бўлган ходимларнинг маълум қисмини бўшатиб олиш сингари ва бошқа кўрсаткичлардан фойдаланилади.

Корхонада хизмат кўрсатиш таннархини камайтиришга, ишлаб чиқариш ҳажмини кўпайтиришга ва унинг рентабеллигини ўстиришга олиб келадиган меҳнат унумдорлиги даражасини ошириш КБАТнинг иқтисодий самарадорлиги мезони ҳисобланади.

Бозор муносабати шароитида КБАТ корхона ташкилий тузилишининг зарур таркибий қисми сифатида, ишлаб чиқаришнинг нормал фаолият кўрсатишини таъминлайдиган объектив зарур восита сифатида майдонга чиқмоқда. Корхоналарга техника тайёргарлиги хизмат, ҳисобчилик қанча зарур бўлса, КБАТ ҳам шунчалик зарурдир. Бундан ташқари, КБАТ корхона маданиятини оширишнинг муҳим шарти ҳисобланади, ходимларнинг профессионал тайёргарлигини ривожлантиришга ёрдам беради, ушбу корхонанинг ўз тармоғи, умуман миллий ҳўжалиги тизимидаги ўрнини оширади.

Шундай қилб, КБАТнинг иқтисодий самарадорлигини ҳисоблаганда, корхонада уни жорий қилишнинг фақат иқтисодий натижаларинигина эмас, балки унинг мақсадга мувофиқлигининг бошқа томонларини ҳам ҳисобга олиш керак. Миқдор кўрсаткичлари ёрдамида КБАТни иқтисодий асослашга келганда эса, КБАТни лойиҳалаштириш билан боғлиқ бўлган бирон-бир аниқ ечимни танлашда, шу жумладан техника воситалари таркиби, тизимини жорий қилиш босқичларининг навбати, ҳал қилинадиган масалаларнинг мазмуни, ишлаб чиқариш тузилмаси ва корхонани бошқариш тузилмасини ташкилий қайта қуришнинг теранлиги, информацион ва математик таъминлаш ва ҳоказаларни танлашда алоҳида аҳамиятга эга.

23.2. Корхонада ишлаб чиқаришнинг иқтисодий самарадорлигини ошириш бўйича кўрсаткичлар

Кўрсаткичларни ишлаб чиқиш ус-луби

АТК лар учун ишлаб чиқаришнинг иқтисодий самарадорлигини ошириш бўйича ишлатиладиган

кўрсаткичлар 22-чизмада келтирилган. Бу етти гуруҳ кўрсаткичларнинг ҳар бирининг ўзи бир қанча кўрсаткичлардан иборат.

Хизмат кўрсатиш корхоналарида юк ва йўловчилар ташилади, ТХК ва ЖТ, транспорт воситаларини сақлаш, автомобиллар ва эҳтиёт қисмларни харид қилиш, назоратли-ташхис ишларини бажариш, тозалаш — ювиш ишларини бажаришдан, яъни умумий хизмат харидининг самарадорлигини ошириш асосий иқтисодий мақсадлардан бири. Бунинг учун фан ва техника ютуқларини, илғор технологияни жорий қилиш, хизмат кўрсатиш жараёнларини механизациялаш ва автоматлаштириш, моддий, меҳнат ва молия ресурсларини мақсадга мувофиқ ишлаши, бошқариш тизимларини такомиллаштириш, хизмат кўрсатишни қулай ташкил этиш ва режалаштиришда иқтисодий-математика усуллари, андозалар ва ЭХМларни кенг қўллаш каби омиллардан унумли фойдаланиш зарур. Оқибатда хизмат харидининг иқтисодий самараси ошади. Албатта, бу умумий услублардир.

Умумий кўрсаткичларнинг унсурларини ҳисоблаш усуллари

Умумий кўрсаткичларга хизмат харидининг ўсиш суръати (барча чора-тадбир ва омиллар бўйича) бўлиши мумкин: хизмат кўрсатиш

ҳажмининг ўсиш суръати; корхона фаолиятидаги умумий даромад ҳажмининг ўсиш суръати; умумий даромаднинг нисбий ўсиш кўрсаткичи; асосий хизмат кўрсатиш жамғармасини режалаштирилган йилдаги нисбий тежами; меъёрланган айланма жамғарманинг нисбий тежами; моддий сарфларнинг нисбий тежами; асосий фаолиятдаги ишчиларга тўланадиган иш ҳақи жамғармасининг нисбий тежами; умумий рентабелликнинг ўсиши; меҳнат унумдорлиги; меҳнат унумдорлиги ва меҳнатни асбоб-ускуна билан таъминлашдаги боғлиқлик. Бу кўрсаткичларни топишда режадаги ёки ҳақиқий харид ҳажми таққослаш учун қабул қилинган кўрсаткичга солиштирилади ва фоиз, сўм бирликлари билан ўлчаниши мумкин.

Ишлаб чиқаришнинг иқтисодий самарадорлигини оширишдаги умумий кўрсаткичлар гуруҳининг унсур-

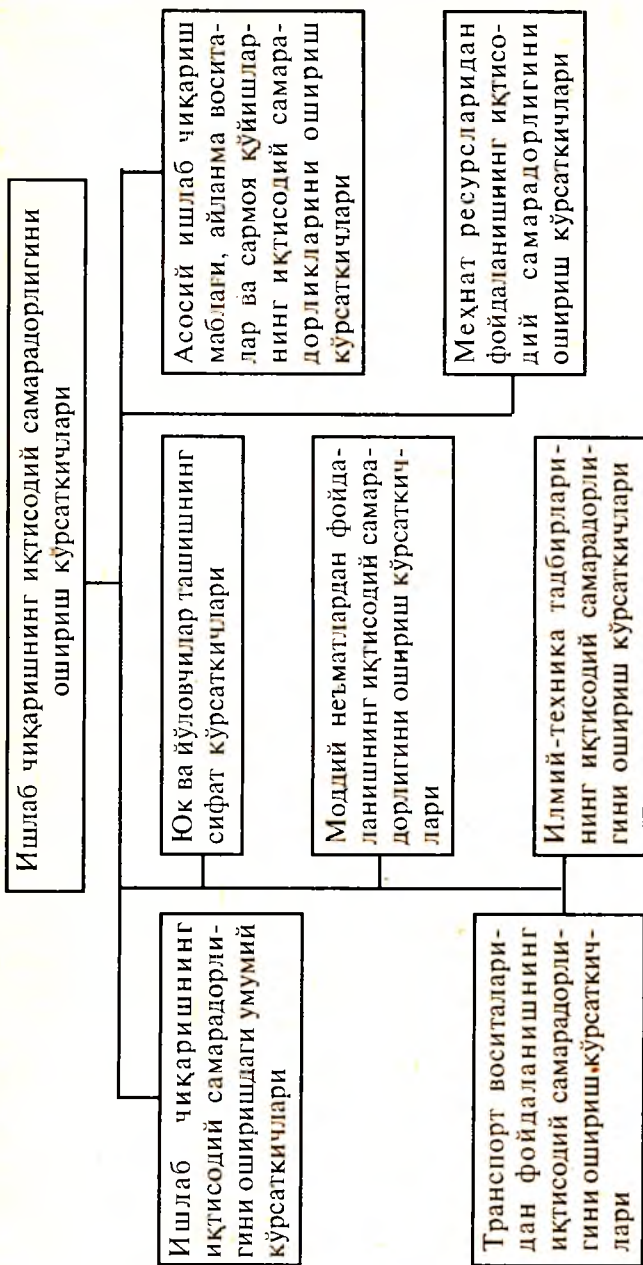

22-чизма. АТКларда ишлаб чиқаришнинг иқтисодий самарадорлигини ошириш бўйича асосий кўрсаткичлар гуруҳи

лари қуйидагича ҳисобланади: хизмат кўрсатиш ҳажмининг ўсиш суръати

$$T_p = \frac{100 P_n}{P_6}, \%$$

P_n , P_6 — мос равишда режалаштирилган ва базис даврларда транспорт маҳсулотининг ҳажми, т (сўм йўловчиларни ташишдан олинган умумий даромаднинг ҳажми).

Автомобиль транспортининг фойдаланиш фаолиятидаги умумий даромад ҳажмининг ўсиш суръати:

$$T_d = 100 D_n : D_6, \text{ сўм}$$

бунда D_n , D_6 — мос равишда режалаштирилган ва базис даврлардаги умумий даромаднинг ҳажми, сўм.

Транспорт маҳсулотларини яратишда қатнашадиган ресурслардан фойдаланиш самарадорлиги асосий ишлаб чиқариш жамғармалари, меъёрлаштирилган айланма маҳсулотлари, меҳнатга тўланадиган иш ҳақи ва моддий сарфлар бўйича алоҳида-алоҳида аниқланади. Бунинг учун умумий даромаднинг нисбий ўсиш кўрсаткичи ҳамма ресурслар бўйича ҳисобланади:

$$\Delta D' = \frac{D_n - D_6}{C_{pn} - C_{p6}} = \frac{\Delta D}{\Delta C_p}, \text{ сўм}$$

бунда C_{pn} , C_{p6} — мос равишда режалаштирилган ва базис йилдаги ресурслар, сўм.

Асосий ишлаб чиқариш жамғармаларини меъёрлаштирилган айланма маҳсулотларни, моддий сарфлар ва асосий фаолиятдаги ишчиларни меҳнат ҳақлари жамғармасининг нисбий тежаш кўрсаткичлари транспорт иши жараёнларининг бажарилишида иштирок этган моддий, меҳнат ва молия ресурслари тежамини аниқлаш учун режалаштирилади.

Асосий ишлаб чиқариш жамғармаларини режалаштирилган йилдаги нисбий тежами:

$$\Xi_\phi = \Phi_{\text{осн.б.д}} - \Phi_{\text{осн.п}}, \text{ сўм}$$

бунда $\Phi_{\text{осн.п}}$, $\Phi_{\text{осн.б}}$ — мос равишда режалаштирилган ва базис йилларда асосий ишлаб чиқариш жамғармалари-

нинг ўртача йиллик нархи, сўм; I_d — даромаднинг режалаштирилган йилдаги ўсиш индекси, асосий (базис) йилга нисбатан.

Меъёрлаштирилган айланма маҳсулотларнинг нисбий тежаши:

$$\mathcal{E}_{o.c} = \Phi_{об.б} I_d - \Phi_{об.п}, \text{ сўм}$$

бунда $\Phi_{об.п}$, $\Phi_{об.б}$ — мос равишда режалаштирилган ва базис йилларда меъёрлаштирилган айланма маблағининг нормалаштирилган айланманинг ўртача йиллик нархи, минг сўм.

Моддий сарфларнинг нисбий тежами:

$$\mathcal{E}_m = M_б I_d - M_n, \text{ минг сўм.}$$

бунда M_n , $M_б$ — мос равишда режалаштирилган ва базис йиллардаги моддий сарфлар, минг сўм.

Асосий фаолиятдаги ишчиларга тўланадиган меҳнат ҳақи жамғармасининг нисбий тежами:

$$\mathcal{E}_z = Z_б I_d - Z_n, \text{ минг сўм.}$$

бунда Z_n , $Z_б$ — мос равишда режалаштирилган ва базис йиллардаги тўланадиган иш ҳақи жамғармаси, минг сўм.

Асосий фаолиятдаги ишчиларга тўланадиган меҳнат ҳақи жамғармаси ойлик маоши жамғармаси ва моддий рағбатлантириш жамғармасидан иборат бўлади.

Солиштирма фойдаланиш сарфлар I сўм даромад учун ҳисобланади:

$$S_d = C_{об} : D, \text{ сўм/сўм даромадга,}$$

бунда $C_{об}$ — ташишдаги кундалик фойдаланиш сарфлари йиғиндиси, минг сўм, D — автомобиль транспорти асосий фаолиятидаги даромаднинг умумий ҳажми, минг сўм.

Нисбий фойдаланиш сарфлар I келтирилган ткм учун ҳисобланади:

$$S_{пр} = C : P_{пр}, \text{ сўм I ткмга.}$$

C — ташишдаги фойдаланиш харажатлари, минг сўм;
 $P_{пр}$ — келтирилган юк айланмаси, минг ткм.

Умумий рентабеллик (ўзини ўзи қоплаш, фойдали):

$$R_{об} = \frac{n_б \cdot 100}{\Phi_{oc} + \Phi_{об}}, \%; \quad R_{об} = \frac{n_б \cdot 100}{C}, \%.$$

бунда, Π_6 — корхонанинг асосий фаолиятдан олинган ҳисоб-китобдаги фойда, минг сўм; $\Phi_{осн}$, $\Phi_{об}$ — мос равишда корхонанинг асосий ишлаб чиқариш жамғарма ва меъёрланган айланма маблағининг ўртача йиллик нархи, минг сўм; C — ташиш таннархи, минг сўм.

Умумий рентабелликнинг ўсиши:

$$DR = R_n - R_6, \%$$

бунда R_n , R_6 — мос равишда режалаштирилган ва базис даврдаги рентабеллик, %.

Ишлаб чиқариш рентабеллигининг ўсиши биринчи галда таннархнинг камайиши, жамғармадан олинган даромаднинг ва меъёрланган айланма маҳсулотларининг ўсиши натижасида фойданинг ошиши ҳисобига таъминланиши керак.

Фойданинг ўсиши рентабелликнинг ўзгаришига таъсири қуйидагича аниқланади:

$$\Delta R_n = \frac{\Pi_n - \Pi_6}{\Phi_{осн} + \Phi_{об}} \cdot 100, \%; \quad \Delta R_n = \frac{\Pi_n - \Pi_6}{C} \cdot 100, \%$$

бунда Π_n , Π_6 — мос равишда режалаштирилган ва базис йиллардаги фойда, минг сўм.

Рентабелликнинг асосий ишлаб чиқариш жамғармалари ва меъёрланган айланма маблағининг ўсиши натижасида ўзгариши:

$$DR_\phi = DR - DR_n, \%$$

бунда DR — умумий рентабелликнинг ўсиши.

Меҳнат ресурсларидан фойдаланишнинг иқтисодий самсарадорлигини ошириш кўрсаткичлари

Меҳнат унумдорлиги:

$$MY = 100 MY_n : MY_6, \%$$

бунда MY_n , MY_6 — мос равишда режалаштирилган ва базис даврлардаги меҳнат унумдорлигининг даражаси, сўм.

Меҳнат унумдорлиги ва меҳнатни асбоб-ускуна билан таъминлашдаги боғлиқлик қўйидаги формулада ифодаланади:

$$M_y = D\Phi_b : \Phi_{осн}, \text{ сўм.}$$

бунда Φ_b — меҳнатни асбоб-ускуна билан таминлаш, сўм.

Меҳнат унумдорлигининг ошиши ҳисобига умумий даромад ҳажми бўлагининг ўсиши:

$$\Delta D_{\text{ит}} = \frac{1 - T_q}{T_d} \cdot 100, \%$$

бунда T_q — ишчилар сонининг ўсиш суръати, %; T_d — даромаднинг ўсиш суръати, %.

Инсон меҳнатини тежаш. Инсон меҳнатини тежашни режалаштиришдан мақсад режадаги ишларни бажаришда унга бўлган сарф-харажатларни камайтириш ҳамда ишлаб чиқаришда банд бўлган ишчи кучларининг резервларини аниқлашдир.

$$\Xi = N_b I_d - N_n, \text{ одам,}$$

бунда N_n , N_b — мос равишда режалаштирилган ва базис даврдаги асосий фаолиятдаги ишчиларнинг ўртача йиллик сони, одам; I_d — режалаштирилган йилдаги даромаднинг ўсиш индекси солиштириладиган йилга нисбатан.

Асосий ишлаб чиқариш маблағлари, айланма воситалар ва сармоя қўйишнинг самарадорлигини ошириш кўрсаткичлари

Жамғармадан олинган фойдали натижа. Асосий жамғармаларнинг самарадорлигини режалаштиришнинг бош масаласи жамғармадан олинган фойдали натижанинг ўсишини таъминлашга қаратилгандир. Ишлаб чиқариш жамғар-

малари ўртача йиллик қийматининг бир сўмига қанча кўп даромад ва фойда (сўмлар ҳисобида) тўғри келса, улардан шунчалик яхши фойдаланилаётган бўлади.

Жамғармадан олинган даромад қиймат кўринишида:

$$\Phi_o = D : \Phi_{\text{осн}}, \text{ сўм/1 сўмга}$$

Жамғармадан олинган даромад натурал кўринишида:

$$\Phi_o = Q_t : \Phi_{\text{осн}}, \text{ т/1 сўмга,}$$

бунда Q_t — ташилган юк ҳажми, т.

Жамғармадан олинган даромад, унинг даражасига таъсир қилувчи омилларни: асосий жамғармаларнинг фаол

қисмини уларнинг умумий йиғиндисидан улушини оширишни, меҳнат ресурсларидан фойдаланишни, ишлаб чиқариш қувватидан фойдаланишдаги техник — иқтисодий кўрсаткичларни, корхоналарнинг янада оқилона жойлашувларини ҳисобга олган ҳолда режалаштирилади.

Айланма маблағларнинг ишлатилишини яхшилайдиган омиллар, бу моддий-техника таъминотини яхшилаш ҳамда меъёрларни ва уларнинг захираларини қисқартириш, молиявий тартибни мустаҳкамлашдан иборатдир.

Автомобиль транспортидаги айланма маблағлардан фойдаланиш даражаси — бу маблағларнинг муомала тезлиги ёки айланиш тезлиги билан белгиланади. Бу жамғармалар қанчалик тез айланиб турса, юк ёки йўловчилар ташиш режасини муваффақиятли бажариш шунчалик кам маблағ талаб қилади.

Бунда айланма маблағларнинг белгиланган меъёрларини ҳар бир айланма маблағлар учун ишлаб чиқариш дастурига мос келадиган қиймати аниқланади ва ушбу мезон қўйидагича ҳисобланади:

$$\Phi_{об.и} = C_i H_i : D_k, \text{ сўм,}$$

бунда C_i — режалаштирилаётган даврдаги i — инчи айланма маблағлар учун ишлаб чиқариш ҳисоботи бўйича сарфлар, сўм; H_i — i — инчи хил айланма маблағлар учун меъёрдаги жамғарма, кунлар; D_k — режалаштирилаётган даврдаги календар кунлар.

Айланиш сони:

$$K_{об} = D : \Phi_{об}.$$

бунда D — режалаштириладиган даврдаги даромад.

Кунлик айланиш сони:

$$Q = 360 : K_{об}$$

бунда — 360 — йилдаги кунлар сони.

Ўртача бир айланиб чиқиш муддати:

$$T_{cp} = D_n : K_{об}.$$

бунда D_n — айланиб чиқиш давридаги кунлар сони.

Меъёрланган айланма маблағларни сарфлаш даражаси:

$$Y_3 = \Phi_{об} : D, \text{ сўм}$$

Сармоя қўйишнинг самарадорлигини ошириш қуйидагича баҳоланади:

$$\Theta_k = \Delta\P : K; \quad t_{ок} = K : \Delta\P,$$

$\Delta\P$ — фойданинг ўсиши, сўм; K — сармоя, сўм; t — маблағнинг хизмат кўрсатиш муддати, йил.

Юк ва йўловчилар ташишнинг сифат кўрсаткичлари

Юк ташишни сифатли бажарилиши қуйидаги омиллар билан тавсифланади: ўз вақтида етказиш; етказиш жараёнида юкларни сақлаш; хавфсизликни таъминлаш; кам харажат билан ташиш.

Шартномадаги юкларни ташиш режасини бажариш бир маромдалик коэффициенти:

$$R_p = \frac{Q_n - Q_{недов}}{Q_n},$$

бунда Q_n — шартнома бўйича ташиладиган юкнинг режалаштирилган ҳажми, т; $Q_{недов}$ — шартнома бўйича ташиладиган юкнинг амалда бажарилмай қолган ҳажми, т.

Ташиш шартларини бузганликлари учун корхоналарни тўлайдиган жарималарининг миқдори, бир тонна ташилган юк ҳисобида

$$B_{ш} = Ш_{об} : Q,$$

бунда $Ш_{об}$ — бир йилда тўланадиган жарималар миқдори, сўм.

Юкларни сақлолмаганлиги сабабли йўқотилган харажат миқдори, бир тонна ташилган юк ҳисобида

$$B_{н} = C_{н} : Q, \text{ сўм,}$$

бунда $C_{н}$ — юкни сақлолмаганлиги сабабли йўқотилган пул миқдори, сўм.

Илмий-техник чора-тадбирларининг самарадорлиги илмий-техник чора-тадбирларини амалга оширишдаги, фойдани ўсиш даражаси (таннархнинг камайиши), меҳнат унумдорлигини ошишидаги умумий хўжалик ҳисоби самараси билан тавсифланади.

Илмий-техник тадбирларнинг иқтисодий самарадорлигини ошириш кўрсаткичлари

Режалаштирилган даврдаги илмий-техник чора-тадбирларини амалга оширишдаги умумий хўжалик ҳисоботининг самараси:

$$\mathcal{E}_{\text{хр}} = \text{ДП} - E_n K, \text{ сўм}$$

бунда ДП — режалаштирилган даврдаги янги техника режаси бўйича ўтказилган бутун чора ва тадбир сабабли фойданинг нисбий ўсиш даражаси; E_n — янги техникага сармоя қўйишнинг иқтисодий самарадорлигини белгиланган меъёр коэффициенти, $E_n = 0,08 - 0,12$; K — янги техника режаси бўйича ҳамма чора-тадбирларга белгиланган сармоя қўйиш.

Режалаштирилган даврдаги илмий-техника чора-тадбирларини жорий қилиш сабабли меҳнат унумдорлигининг ошиши:

$$\text{МУ}_{\text{н.т.}} = \left(\frac{D_6}{N_6 - \Delta N} - \frac{D_6}{N_6} \right) \cdot 100, \%$$

бунда ΔN — илмий-техника чора-тадбирларини жорий даврда татбиқ қилиш натижасида асосий фаолиятдаги ходимлар сонининг камайиши (штатли бўшатирилган ишловчилар), одам.

Асосий ва янги техникани келтирилган харажатлари бўйича иқтисодий фойдани ҳисоблаш асосида янги техника чора-тадбирларига муқобил бўлган дастлабки саралаш ишлари ўтказилади.

Янги техниканинг чора-тадбирлари бўйича фойданинг ортиши:

ташиш жараёнлари соҳасидаги чора-тадбирлар бўйича

$$\text{ДП} = (0,98d_2 - C_2)Q_2 - (0,98d_1 - C_1)Q_1, \text{ сўм};$$

техник хизмат кўрсатиш ва таъмирлаш соҳасидаги чора-тадбирлар бўйича

$$\Delta \text{П} = \frac{C_2^1 - C_1^1}{N_2}$$

бунда d_1, C_1, d_2, C_2 — янги техниканинг чора-тадбирларини жорий қилишдан олдинги ва кейинги ташиш ҳажми-

нинг бирлигини (ишни, маҳсулотни, хизматни) таннархи ва даромад миқдори, сўм; Q_1, Q_2 — мос равишда чора-тадбирни жорий қилишдан олдин ва кейин бажариладиган (ишни, маҳсулотни, хизматни) ташиш ҳажми; C_1, C_2 — мос равишда чора-тадбирни жорий қилишдан олдин ва кейин ҳаракатдаги автомобилга ТХК ва таъмирлашда айрим иш ҳажмларининг сарфлари; N_2 — янги технология бўйича янги техникада бажариладиган ҳаракатдаги автомобилга ТХК ва таъмирлашнинг иш ҳажми.

АТК чора-тадбирларни жорий қилишда ресурслар учун тўловларни ҳисобга олгандаги олинадиган қўшимча фойда

$$P_{\text{АТК}} = \Delta\Pi - N_{\phi} K - N_r \Delta\text{Ч}, \text{ сўм},$$

бунда $\Delta\Pi$ — чора-тадбирларни жорий қилишдан фойданинг ўсиши, сўм; N_{ϕ}, N_r — ишлаб чиқариш жамғармаларига ва меҳнат ресурсларига тўлаш меъёрлари, сўм; K — чора-тадбирларни жорий қилиш учун зарур бўлган капитал маблағлар, сўм; $\Delta\text{Ч}$ — чора-тадбирларни жорий қилиш натижасида ишчилар сонининг кўпайиши (+) ёки камайиши (-), одам.

Чора-тадбирларни саралашда матрица-жадвалидан фойдаланиш мумкин. Бунда ҳамма чора-тадбирлар АТК оладиган фойда миқдорини жорий қилишдаги ресурслар сарфини 1 сўм харажати ҳисобида ҳисобга олган ҳолда камайиши тартибида ёзиб чиқилади.

$$\Xi_{\text{II}} = P_{\text{АТК}} : K, \text{ сўм 1 сўм харажатга.}$$

Бизнес-режага кўпроқ фойдали чора-тадбирлар киритилади. Сараланган чора-тадбирларнинг:

— ташиш ҳажмини оширишга, таннархни камайишига, меҳнат унумдорлигини оширишга, ёнилғини тежашга, эҳтиёт қисмларни ва бошқа моддий ресурсларга бўлган таъсирини;

— асбоб-ускуналар, материаллар, лойиҳа-конструкторлик ҳужжатлари ва бошқалар билан моддий-техник таъминлаш имкониятларини;

— меҳнат шароитларини, техника хавфсизлигини, атроф-муҳитни муҳофаза қилишни, яхшилашни, оғир қўл меҳнатини йўқотишни зарурлигини ҳисобга олган бўлиши лозим.

Хўжалик юритиш жараёнида янги техникани жорий қилишдаги иқтисодий самарани ҳисоблаш

Йиллик иқтисодий самара ва унинг ташкил қилган унсурлари, фойданинг ўсиши ва янги техниканинг натижа берадиган бошқа кўрсаткичлари, янги техниканинг ҳар йили жорий қилинадиган ре-

жаларини ҳажмига асосланган ҳолда ҳисобланади.

Янги техника бўйича режадаги чора-тадбирларнинг натижаларини амалга ошириш алоҳида омиллар бўйича қандай ҳисобланса, бутун режа бўйича ҳам шундай ҳисобланади ва АТК (ассоциация) ишларини асосий хўжалик юритиш кўрсаткичларида акс этади.

Янги техникани ишга солиш натижасида ташиладиган ҳажмнинг режалаштирилган ўсиши:

$$DQ = Q_1(I_w - 1).$$

бунда Q_1 — янги техникани жорий қилишдан олдинги АТК бўйича бир йиллик ташиш ҳажми, т.

Юк ташишда янги техниканинг чора-тадбирларини жорий қилиш натижасида эришадиган иш унумдорлигини режали ўсиш индекси

$$I_w = \frac{\sum_{i=1}^n \Delta W_i Q_i}{W_1 Q_1}$$

бунда ΔW_i — юк ташишда фойдаланиладиган ҳаракатдаги автомобилнинг иш унумдорлигини ўсиши, i чора-тадбирни жорий қилишдаги режали ҳажми учун; Q_i — янги техникани i чора-тадбирни жорий қилишнинг режали ҳажми, т; W_1 — АТК бўйича ҳаракатдаги автомобилни, янги техникани жорий қилишга қадар бўлган иш унумдорлиги.

Янги техникани татбиқ қилиш натижасида режалаштирилган фойданинг ўсиши ва таннархнинг камайиши.

$$DP_i = \sum_{i=1}^n (0,98d_{it} - C_{it})Q_{it} - (0,98d_{it} - C_{it})Q_{it};$$

$$DC_t = \sum_{i=1}^n (C_{it} - C_{it})P_{it}$$

бунда d_{it} , C_{it} — режалаштирилган t йилда янги техникани i — чора-тадбирларини жорий қилишдаги бир бирлик иш-

нинг даромад миқдори ва таннархи; d_{i1} , C_{i1} — янги техникани жорий қилишдан олдинги йилдаги бир бирлик ишнинг даромад миқдори ва таннархи; Q_{i1} , Q_{i2} — режалаштирилган t йилдаги янги техникани i чора-тадбирларини жорий қилишдаги ташилган ҳажм (ёки иш) ва олдинги йилдаги, нарх ёки натурал бирликларида.

P_{i1} — режалаштирилган t йилдаги ўтказилган i чора-тадбирларини бажарилишидаги кейинги ҳажми, нарх ёки натурал бирликларда.

Янги техника жорий қилинган қисмларда ишчилар сонининг режали камайиши.

$$DN_t = (T_1 - T_t)P_t$$

ёки

$$DN_t = d_t P_t (MY_{v1} - d_1 P_t) MY_{vt}$$

бунда T_1 , T_t — режалаштирилган t йилдаги ва янги техникани жорий қилишгача бажариладиган бир бирлик ишга сарфланган меҳнатнинг ҳажми, нарх ёки натурал кўринишда; P_t — режалаштирилган t йилдаги янги техникадан фойдаланишдаги иш ҳажми, нарх ёки натурал кўринишда; MY_{v1} , MY_{vt} — янги техника жорий қилингунча бўлган ва режалаштирилган йилдаги меҳнат унумдорлиги.

Сармоя сарфларининг режалаштирилган самараси

$$DK_s = K_1 V_t (V_1 - K_t - K_1) P_t$$

бунда K_1 , K_t — асосий ва янги техникадаги капитал сарфлар вази, сўм; V_t , V_1 — янги ва асосий техникадан фойдаланиш давридаги йиллик иш ҳажми, натурал бирликда; P_t — режалаштирилган t йилдаги янги техникадан фойдаланишдаги йиллик иш ҳажми, натурал бирликда.

Корхоналарда янги техниканинг жорий қилиниши туфайли режалаштирилган моддий сарфларни камайтириш

$$\Delta C_t = (C_1 - C_t) P_t, \text{ сўм}$$

бунда C_1 , C_t — бир-бирлик ишга тўғри келадиган моддий сарфлар, янги техникани жорий қилишдан аввалги ва режалаштирилган t йилдаги, сўм.

Янги техникани жорий қилинишининг АТК мувозанатида кўрсатилган фойданинг ўсишига таъсири,

$$h_{пт} = S\Delta\Pi_t \cdot 100 / \Delta\Pi_{6т}$$

бунда $S\Delta\Pi_t$ — режалаштирилаётган t йилдан янги техникани жорий қилиш режасидаги ҳамма чора-тадбирлар натижасида фойданинг ўсиши (таннархнинг камайиши), сўм; $\Delta\Pi_{6т}$ — режалаштирилган t йилда корхонанинг мувозанатида кўрсатилган фойданинг ўсиши, сўм.

Янги техниканинг АТК меҳнат унумдорлигини ошишига режали таъсири:

$$\eta_{пт} = \left[\left(\frac{P_t}{N_t - \Sigma\Delta N_t} : \frac{P_1}{N_1} \right) - 1 \right] \cdot 100.$$

бунда $S\Delta N_t$ — режалаштирилган t - йилда янги техниканинг ҳамма чора-тадбирларини жорий қилиниши сабабли режалаштирилган ишчилар сонини камайтириш (ишчиларни шартли ишдан озод қилиш), одам.

P_1, N_1 — техникани жорий қилинишидан аввалги тегишли равишда иш ҳажми натурал ёки нарх кўринишида ва рўйхатдаги ишловчилар сони (одам).

Ҳамма кўрсатилган чора-тадбирлар бўйича уларнинг жорий қилиш сарфлари ва асосий натижа берувчи кўрсаткичлар; йиллик иқтисодий фойда, ишчиларни ишдан озод қилиш, сарф-харажатларни камайтириш, фойдани ошириш ҳисобланади.

23.3. Меҳнат унумдорлигини ошириш бўйича бошқариш

Корхонада ишлаб чиқариш унумдорлигини ошириш учун хизмат кўрсатишни ўзгартирмай туриб ёки кенгайтирилган ҳолатини сақлаган ҳолда ноз-неъматларнинг тизимига киритиладиган энг муҳимини камайтириш усулини топиш шарт. Биргина хизмат кўрсатиш ҳажмини кўпайтириш унумдорликни таъминламайди ва бунда сифат муҳим аҳамият касб этади. Шунинг учун унумдорликни бошқаришда мажмуи йўлнинг асосий таркибий унсурларига қуйидагилар киради:

унумдорликка тизимли қараш;

унумдорликка сифатнинг таъсир кўрсатиши;

унумдорлик билан маҳсулот баҳоси ва сифатининг боғлиқликлари;

“бошланиш-тугаш” даври;

унумдорлик ва ташкилотларнинг ўзаро боғлиқликлари;

унумдорлик ва ташқи муҳит;

унумдорлик ва ички муҳит.

Унумдорлик деганда пировард маҳсулотга ресурслар тизимидан келувчиларни қайта ишлабгина эмас, балки кўпгина ташқаридан таъсир қилувчи жараёндир. Қайта ишлов жараёни билан бирга кирувчи миқдорлар, чикувчи миқдорлар ҳамда уларга таъсир қилувчи ташқи муҳитнинг барча омилларини қараш зарур, яъни унумдорликка тизимли қараш лозим. Қуйида тизим йўл нуқтаи назаридан қаралганда унумдорликнинг кўриниши келтирилган (23-чизма).

Чизмадан кўриниб турибдики, унумдорликка жуда кўп омиллар таъсир қилади.

Унумдорлик мезони бўйича корхонани бошқариш юқорида айтилган самарали бошқаришнинг ўзи, фақат бошқа контекстда (самарадорликнинг бир ўлчамли кўринишида). Юқори унумдорликни бир текис таъминлаб туриш бошқариш тизимининг барча функцияларига ва барча боғловчи

Ресурслар

Натижалар (мусбат)

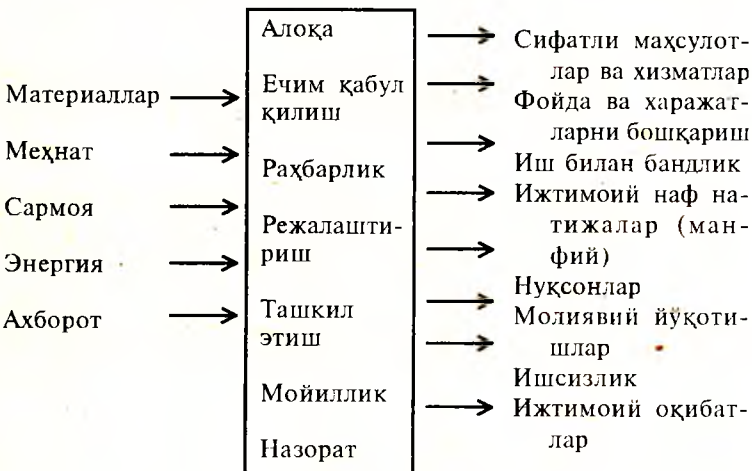

23-чизма. Қайта ишлаш жараёни

жараёнлар — алоқа йўли (коммуникация), ечимлар қабул қилиш ва раҳнамоликни таъминлаш кабиларга тааллуқди. Умумдорлик мезонига киради: режалаштириш ва унумдорлик (мақсади, масалалари, унумдорликка мўлжал қилиш, унумдорлик мезони бўйича истиқболга режалаштириш, унумдорликни мажмуи режалаш-тириш); ташкил этиш ва унумдорлик (технология, ишлари ва ташкилот тузилишини лойиҳалаштириш, жавобгарлик); мойиллик ва унумдорлик (меҳнат фаолиятининг) сифати, меҳнатга ҳақ тулаш ва вазифа бўйича силжиш, инсон омили — инсонларварлаштириш, унумдорликни назорат қилиш, сифат назорати).

Унумдорлик ишини таъминланишида ахборот алмаштириш, ечим қабул қилиш ва ташкилотда раҳбарлик қилиш сирларини (боғлиқликларини) ўрганиш муҳим.

Бутун корхона унумдорлигини ошириш учун ҳар бир босқич раҳбари ўзининг ҳар кунлик ишида риоя қилиши зарур бўлган чора-тадбирлар қуйидагилар: алоқаларни ташкил этиш (ахборот жамияти, алоқа техникаси, ташқи муҳит билан алоқа, одамлар билан алоқа); ечим қабул қилиши (ахборот технологиясидан фойдаланиб, сифатли маълумот йиғиб); раҳнамоларни жалб этиб; ташкилотнинг барча босқичларида (юқори раҳбариятда, ўрта бўгин раҳбарларида, қуйи бўгин раҳбарларида) унумдорликни ошириш.

Ишчи жойларда ошиб бораётган рақобат, хизмат вазифаси бўйича силжиш, янги билимларни эгаллаш, янги малакаларнинг пайдо бўлиши, ишбилармонларнинг ортиб бориши, йирик корхоналарда янги тафаккур ва ғояларнинг пайдо бўлиши ва шу кабилар менежмент, менежер, маркетинг ва бошқа иқтисодий-муҳандислар олдига мураккаб масалаларни қўймоқда.

Фан-техника тараққиётини бошқаришдаги ютуқлар, бошқарув меҳнатининг самарадорлиги, бошқарув меҳнати унумдорлиги, бошқарувнинг чизмали усуллари каби соҳаларда эришилган илғор тажрибалар ва илмий тавсиялардан фойдаланиш мутахассис учун кундалик вазифа бўлиб қолмоқда. Улардан оқилона фойдаланиш корхона самарадорлигини оширишга кафолат бўлмоқда.

Корхоналарда сифат жиҳатидан тузилиш силжишларини амалга ошириш йўлида жамиятга бирор мақсадни кўзлаб таъсир кўрсатиш фан-техника тараққиётини бошқариш

орқали эришилмоқда. Ушбу йўналиш фан ва техниканинг тез суръатлар билан ривожланишга, уларнинг ютуқларидан ишлаб чиқаришда (хизмат кўрсатишда) ҳар томонлама фойдаланишни рағбатлантиради. Фан-техника тараққиётини бошқариш давлат тизимида фан ва техникани ривожлантиришни режалаштириш етакчи ўринни эгаллайди. Фан-техника тараққиётини бошқариш ижтимоий ишлаб чиқаришнинг ҳамма соҳаларини ҳамма фан-техника тараққиёти ютуқларини асосли равишда татбиқ этишдан, улардан фойдаланишгача бўлган “фан-техника-ишлаб чиқариш-истеъмол” циклининг ҳамма босқичларини қамраб олади. У фан ва техникани ривожлантириш учун мўлжалланган бош (узоқ муддатга мўлжалланган) ва жорий харажатларни белгилашни ўз ичига олади, уларнинг иқтисодий ва ижтимоий жиҳатлари ўртасидаги алоқани таъминлайди, шунингдек фан-техника тараққиётини амалга ошириш вақтида тармоқлараро муносабатларни йўлга қўяди.

Бошқаришнинг автоматик тизимининг самарадорлигини баҳолашга хожат йўқ деб ўйлаймиз. Чунки автоматик тизимдан ҳозирги кунда ҳар тармоқда, соҳада, доирада, корхоналарда, жараёнларда унумли самара олаётган объектлар жуда кўп. Ишлаб чиқариш дастурларини оптималлаштириш ҳисобига меҳнат чиқимларининг кўпайиши, ишлаб турган қувватлардан хом ашё, материаллар, ёнилғидан оқилона фойдаланиш, ишлаб чиқариш (иш, хизмат кўрсатиш)нинг бир меъёрда, ишлашини таъминлаш, жиҳозларнинг тўхтаб туришини қисқартириш, иш вақтининг зое кетишини камайитириш туфайли меҳнат унумдорлигининг ўсиши бошқаришнинг автоматик тизими (БАТ)ни жорий этишдан олинадиган йиллик тежамнинг асосий манбалари ҳисобланади. Чиқарилаётган маҳсулот (иш, хизмат кўрсатиш) сифатининг оширилиши, материал ресурслар заҳираси ва тугалланмаган ишлаб чиқариш ҳажмлари оптимал даражасининг белгиланиши, ишлаб чиқаришдан ташқари харажатларнинг камайиши ва бошқалар ҳам шунга киради. БАТ самарадорлиги ишлаб чиқариш (иш, хизмат кўрсатиш) самарадорлигини оширишдан иборатдир. БАТни жорий этишнинг ижтимоий самараси ходимларнинг маданий даражасининг ошишида, юксак малакали мутахассисларнинг эскирган операция-

лардан бўшаб бошқарувчининг мураккаброқ ижодий ва- зифаларини ҳал этишга ўтишида намоён бўлади. БАТни яратиш гарчи катта сармоя қўйиш ва жорий харажатлар- ни талаб этсада, самаралидир. Харажатлар ўрнини қол- лашнинг муддати асосан 2 йилдан 4 йилгача боради.

Бошқарув меҳнатининг самарадорлиги ва унумдорлиги нима? Нима билан фарқ қилади. Биринчиси — бошқарув мақсадларини амалга ошириш юзасидан бошқарув фаоли- яти натижаларини характерлайдиган ижтимоий-иқтисодий категория. Иккинчиси — бошқариш аппарати меҳнат бир- лигига сарф даражасининг характеристикаси. Меҳнат унум- дорлигининг иқтисодий самарадорлигини аниқлайдиган классик усули — меҳнат иқтисодий натижаларининг меҳ- нат харажатларига нисбатидир. Меҳнат самарадорлигини баҳолашда иқтисодий самарадан ташқари фаолиятнинг сифат жиҳати ва иқтисодий самаранинг кўпайишида (миқ- дор жиҳатдан) намоён бўладиган ижтимоий самарани (меҳ- нат шароитларининг яхшиланиши, жамоа меҳнат фаолли- гининг ошиши ва бошқалар) ҳам ҳисобга олинади. Бошқа- ришдаги меҳнат натижаларининг бевосита баҳоси чегараланган (фақат техник ижрочилар меҳнати учун қўлла- нилади) билвосита баҳолаш бошқарув аппарати ва бошқа- рув объекти фаолиятининг якуний кўрсаткичларига ходим- лар қўшган ҳиссага асосланади. Меҳнатни баҳолаш хара- жатлар жами бўйича аниқланади. Бошқарув меҳнатининг самарадорлигини аниқлаш бошқарув ходимларининг тур- ли йўналишлари: объектлар бўйича (вазирликлар, корхона- лар, режалаш органлари, хўжалик ходимлари ва бошқалар), технологик жиҳатдан (раҳбар, мутахассис ва техник ижро- чилар) олдиндан тоифалаш билан боғлиқдир. Бошқарув меҳнати самарадорлиги бошқарув самарадорлигининг тар- кибий қисми бўлиб, уни аниқлаш ишлаб чиқариш самара- дорлиги ички резервларини топишга ёрдам беради.

Бошқариш меҳнатининг маҳсулоти — бошқариш ечим- ларини ишлаб чиқариш, ечим қабул қилиш ва уни амал- га ошириш билан боғлиқ ишлар. Шунинг учун бошқарма ходимлари меҳнати маҳсулдорлигининг миқдорий ифо- даси ҳар бир вазифа юзасидан бажариладиган ишларнинг батафсил технологиясини ишлаб чиқиш, иш вақтининг объектив ва зарурий сарфини, бошқариш меҳнатининг

техник жиҳозланганлиги даражаси ва шу қабиларни белгилаш билан боғлиқдир. Ҳозирги вақтда фақат регламентлаштирилган (машинкада ёзиш, иш юритувчи, ҳисоблаб чиқариладиган) ишлардагина бундай шароитлар мавжуд. Шунинг учун бундай категория хизматчилари (техник ижрочилар)нинг унумли меҳнатнинг тўғри миқдорий усули билан ўлчаниши мумкин. Иш фаолиятида ижодий унсурлар бўлган мутахассислар ва раҳбарларнинг унумли меҳнати бевосита йўл билан ўлчанади. Бошқариш ечимлари ишлаб чиқаришнинг пировард натижаларига эришишга қаратилганлиги сабабли унда бошқариш меҳнати унумдорлигининг самарадорлиги ифодаланади.

Хулоса қилиб айтиш мумкинки, моддий бойлик меҳнат ҳамда молия ресурсларини максимал тежаш, асосиз харажатларга қарши курашиш муҳим аҳамиятга эга. Моддий, иқтисодий, ижтимоий масъулият ҳисларини кучайтириш, меҳнат ҳамда ижрочилик интизомини мустаҳкамлаш, барча ташкилотлар масалаларини ўз вақтида ечиб бериш талаб этилади. Корхоналарнинг ишлаб чиқариш фаолиятига доир кўрсаткичларни яхшилаш, раҳбарлар, менежерлар, мутахассислар шунингдек, бошқа ходимларнинг малакасини тинмай ошириб бориш йўли билан кам меҳнат ва маблағ сарфлаб, кўп ва сифатли маҳсулот (иш, хизмат кўрсатиш) ишлаб чиқариш лозим.

Такрорлаш учун саволлар

1. Самара билан самарадорлик тушунчаларидаги фарқни тушунтиринг?
2. Корхонани самарали бошқариш йўлларига нималар таллуқли?
3. Янги илғор ғояни амалда жорий этиш қандай самара бериши мумкин?
4. Раҳбарнинг корхонага келтирадиган самараси юқори бўлиши учун қандай талабларга жавоб бера олиши керак?
5. Нима учун хўжалик ҳисоби бошқариш усулининг умумий тизимига киради?
6. Нима учун ички хўжалик ҳисоби ишлаб чиқариш самарадорлигини оширишнинг муҳим шарти?
7. КБАТнинг самарадорлигини баҳолашда қандай кўрсаткичлар мезон бўла олади?

8. АТКда ишлаб чиқаришнинг иқтисодий самарадорлигини ошириш бўйича қайси гуруҳ кўрсаткичлар қўлланилади?

9. Умумий кўрсаткичларнинг элемент (унсур)лари қандай ҳисобланади?

10. Меҳнат ресурсларидан фойдаланишнинг иқтисодий самарадорлигини ошириш кўрсаткичлари қандай ҳисобланади?

11. Жамғармадан олинадиган фойдали натижа қандай аниқланади?

12. Сармоя қўйишнинг самарадорлигини ошириш қандай усуллар билан аниқланади?

13. Илмий-техника тадбирлари корхонага қандай самаралар келтириши мумкин?

14. Хўжалик юритиш жараёнида янги техникани жорий қилишдаги самара қандай ҳисобланади?

15. Меҳнат унумдорлигини ошириш бўйича бошқаришнинг моҳияти нимада?

ФОЙДАЛАНИЛГАН АДАБИЁТЛАР

1. *Каримов И. А.* Ўзбекистон XXI аср бўсағасида: хавфсизликка тақдид, барқарорлик шартлари ва тараққиёт кафолатлари. Т.: Ўзбекистон, 1997. — 326-б.
2. *Каримов И. А.* Ўзбекистон иқтисодий ислохотларни чуқурлаштириш йўлида. Т.: Ўзбекистон, 1995. — 347-б.
3. *Каримов И. А.* Ўзбекистоннинг сиёсий ижтимоий ва иқтисодий истиқболнинг асосий тамойиллари. Т., 1995.
4. *Каримов И. А.* Ватан саждагоҳ каби муқаддасдир: маърузалар, нутқлар, суҳбатлар. Т.: Ўзбекистон, 1995. — 278-б.
5. *Абдурахмонов Қ., Боев Х.* Бозор иқтисодиёти шароитида мулк шаклларининг ривожланиб бориши. (Масъул муҳаррир акад. С. С. Гуломов). Т.: Фан, 1992. — 142 б.
6. *Вайсман А.* Стратегия маркетинга: 10 шагов к успеху: стратегия менеджента: 5 факторов успеха. Пер. с нем. М.: АО Интерэкспорт, Экономика, 1995. — 344 с.
7. *Виханский О. С., Наумов А. И.* Менеджмент: человек, стратегия, организация, процесс. Учебник. М.: Изд-во МГУ, 1995. — 416 с.
8. *Герчикова И. И.* Менеджмент: Учебник. — 2-е изд., перераб. и доп. М.: банки и биржи. ЮНИТИ. 1995. — 480 с.
9. *Глухов В. В.* Основы менеджмента. Учебно-справочное пособие. Санкт-Петербург: Специальная литература. 1995 — 327 с.
10. *Глухов В. В., Бахрамов Ю. М.* Финансовый менеджмент. Учебное пособие. Санкт-Петербург: Специальная литература. 1995. — 430 с.
11. *Громов Н. П., Персианов В. А.* Управление на транспорте: Учебник для вузов. М.: Транспорт, 1990. — 336 с.
12. *Зайнутдинов Ш. Н., Муракаев И. У., Ларина С. А.* Основы менеджмента. Т.: Ўқитувчи, 1996. — 177 с.
13. *Йўлдошев К., Муфтайдинов К.* Иқтисодий билим асослари: Ўқитувчилар учун қўлланма. (Масъул муҳаррир: А. Сотировдиёв) Т.: Ўқитувчи, 1997. — 228-б.

14. *Касымов Г. М.* и др. Экономика Узбекистана на современном этапе. Учебное пособие. Т.: Меҳнат, 1992. — 125 с.
15. *Касымов Г. М., Саматов Г. А.* Организация и управление в автотранспортных предприятиях. Учебник. Т., 1991. — 80 с.
16. *Касымов Г. М.* и др. Методика изучения рыночной экономики транспорта. Термез, 1991. — 80 с.
17. *Куранов Л. П.* и др. Бизнес-план: Дайдшест Консантинс. Зарубежный и отечественный опыт. В 2-х частях. ч.1. Под общ. ред. В. М. Попова. М.: Финансы и статистика, 1995.
18. *Ланзанов И. Д.* Практический менеджмент. / Психотехника управления и самотренировка). М.: Красный пролетарий, 1995. — 492 с.
19. *Львов Ю. А.* Основы экономики и организации бизнеса. Санкт-Петербург. ГМП “ФОРМИКА”, 1992. — 383 с.
20. *Мандрица В. М.* Руководителю об управлении, хозрасчете и самофинансировании. — Ставрополь: Кн. изд-во, 1989. — 151 с.
21. *Мескон М. Х., Альберт М., Хедоури Ф.* Основы менеджмента. Пер. с англ. М.: Дело. 1996. — 704 с.
22. Менеджмент организации. Учебное пособие. Румянцева З. П., Саламатин Н. А., Акбердин Р. З. и др. М.: ИНФРА-М. 1996. — 432 с.
23. Микро, Макроэкономика. Практикум. / Под общ. ред. Ю. А. Огибина. — Спб.: “Литера плюс, Санкт-Петербург оркестр”, 1994. — 432 с.
24. Основы предпринимательской деятельности (Экономическая теория. Маркетинг. Финансовый менеджмент). Под ред. В. М. Власовой. М.: Финансы и статистика. 1995. — 496 с.
25. *Питер Э.* Ленд. Менеджмент — искусство управлять: Пер. с англ. М.: ИНФРА-М. 1995. — 144 с.
26. *Румянцева З. П.* и др. Менеджмент организации. Учебное пособие. М.: ИНФРА-М, 1996. — 432 с.
27. *Саймон Г.* и др. Менеджмент в организациях: Сокр. пер. с англ. с 15-го изд. М.: Экономика, 1995. — 335 с.
28. *Солиев А., Усмонов А.* Маркетинг. Ўқув қўлланма. Т.: Ўқитувчи, 1997. — 167-б.
29. *Твисс Б.* Управление научно-техническими нововедениями. Сокр. пер. с англ. М.: Экономика, 1989. — 271 с.
30. *Тухлиев Н.* Ўзбекистон иқтисодиёти. Т.: Ўқитувчи, 1994, — 112-б.
31. *Уткин Э. А.* Управление фирмой. М.: Акалис, 1996. — 516 с.
32. *Уткин Э. А., Кочеткова А. И.* Управление персоналом в малом и среднем бизнесе. М.: Акалис, 1996. — 207 с.

33. *Ховард К., Коротков Э.* Принципы менеджмента: Управление в системе цивилизованного предпринимательства: Учебное пособие. М.: ИНФРА-М, 1996. — 224 с.
34. *Чжен В. А.* Основы приватизации. Т. ИПК Шарк. 1996. — 278 с.
35. *Шекшня С. В.* Управление персоналом современной организации. М.: Бизнес-школа “Интел-Синтез”. 1996. — 300с.
36. Экономика автомобильной промышленности и тракторостроения: Учебное пособие для машиностроительной спец. вузов (А. А. Невелев, В. И. Козырев, А. П. Ковалев и др.; Под ред. А. А. Невелева и В. И. Козырева), М.: Высш.шк., 1989. — 311 с.
37. Ўзбекистон Республикаси Мулкчилик тўғрисидаги қонун (Муаллифлар: Х. Р. Рахмонқулов, Б. О. Ишонов, Ш. Ф. Хакимов ва бошқа. Масъул муҳаррир Х. А. Рахмонқулов, М. Э. Абдусаломов). Т.: Адолат, 1994. — 103-б.
38. “Ўзбекистон иқтисодиёти тарихи” (Ўқув қўлланмаси). Проф. Қодиров А. К. ва бошқалар. Т.: ТошДУ нашриёти, 1996. — 103-б.
39. Ўзбекистон Республикасининг автомобиль-йўллар комплексини бозор иқтисодиёти шароитида ривожланиши. Республ. илмий-техникавий мақолалар тўплами. 16—18 сентябрь. Т., 1997. — 248-б.
40. *Ўлмасов А., Шарифхўжаев М.* Иқтисодиёт назарияси. Ноиқтисодий ўқув юртларига дарслик. Т.: Меҳнат, 1995. — 432б.
41. *Қосимов Ф. М.* Автотранспорт корхоналарида иқтисодий механизмни такомиллаштириш. Т.: Ўзбекистон, 1989.

МУНДАРИЖА

СУЗ БОШИ	3
----------------	---

I бўлим

БОШҚАРИШ ЖАРАЁНЛАРИНИ ТАШКИЛ ЭТИШ

1-боб. ТРАНСПОРТ ВА ТЕХНИКА ХИЗМАТИ КЎРСАТИШ КОРХОНАЛАРИДА МЕНЕЖМЕНТНИНГ ПРЕДМЕТИ ВА ТАҲЛИЛ УСУЛИ	9
1.1. Транспорт ва техника хизмати кўрсатиш корхоналарида менежментнинг предмети	9
1.2. Корхона иқтисодиётини таҳлил қилиш усуллари	13
2-боб. БОШҚАРИШ ЖАРАЁНЛАРИНИ ТАШКИЛ ЭТИШНИНГ НАЗАРИЙ АСОСЛАРИ	18
2.1. Транспорт ва техника хизмати кўрсатиш корхона- ларида бошқариш жараёнларининг тавсифлари	18
2.2. Кибернетика — транспорт ва техника хизмати кўрсатиш корхоналарида бошқариш жараёнларининг ахборот тавсифи	24
2.3. Автомобиль транспорти ва техника хизмати кўрсатиш корхоналарида бошқариш жараёнларининг тизимли ва мажмуи тавсифи	28
3-боб. БОШҚАРИШ ЖАРАЁНЛАРИНИ ТАШКИЛ ЭТИШ ХУСУСИЯТЛАРИ	33
3.1. Олий босқичда бошқариш жараёнларини ташкил этиш	33
3.2. Турли мулкчилик шароитида бошқариш жараёнларининг ўзаро таъсири	38
3.3. Транспорт соҳасида бошқариш жараёнларини ташкил этиш	42
3.4. Автомобиль транспортида бошқариш жараёнини ташкил этиш	45
4-боб. КОРХОНАЛАР ФАОЛИЯТИНИ ТЕЖАМЛИ ТАШКИЛ ЭТИШ АСОСЛАРИ	50
4.1. Автомобиль транспорти хизмати кўрсатиш корхона- лари, уларнинг турлари ва иқтисодий хусусиятлари	50
4.2. Автомобиль транспорти ва техника хизмати кўрсатиш корхоналарининг ишлаб чиқариш фаолиятини тежамли ташкил этиш	58

4.3. Иқтисодий қонунларнинг автомобиль транспорти корхоналари фаолиятида қўлланилиши	63
4.4. Автомобиль транспорти корхоналари фаолиятида маркетингни қўллаш	68
4.5. Корхона маркетингини бошқариш	73
5-боб. АВТОМОБИЛЬ ТРАНСПОРТИ ХИЗМАТИ КЎРСАТИШ КОРХОНАЛАРИНИНГ ФОЙДАЛАНИШ ХИЗМАТИ КЎРСАТИШ БЎЛИНМАСИДА БОШҚАРИШ ЖАРАЁНИНИ ТАШКИЛ ЭТИШ	78
5.1. Автомобиль транспорти хизмати кўрсатиш корхоналарида ишлаб чиқариш жараёнини ташкил этиш	78
5.2. Автомобиль транспорти хизмати кўрсатиш корхоналарининг фойдаланиш хизмати кўрсатиш бўлинмасида бошқаришни ташкил этиш хусусиятлари	83
5.3. Юк ташувчи автомобиль транспорти корхоналарининг фойдаланиш хизмати кўрсатиш бўлинмасида бошқариш жараёнини ташкил этиш	88
5.4. Йўловчилар ташувчи автомобиль транспорти корхоналарининг фойдаланиш хизмати кўрсатиш бўлинмасида бошқариш жараёнини ташкил этиш.	92
6-боб. АВТОМОБИЛЬ ТРАНСПОРТИ ХИЗМАТИ КЎРСАТИШ КОРХОНАЛАРИНИНГ ТЕХНИКА ХИЗМАТИ КЎРСАТИШ БЎЛИНМАСИДА БОШҚАРИШ ЖАРАЁНИНИ ТАШКИЛ ЭТИШ	98
6.1. Автомобиль транспорти хизмати кўрсатиш корхоналарининг техника хизмати кўрсатиш бўлинмасини ташкил этиш хусусиятлари	98
6.2. Автомобиль транспорти хизмати кўрсатиш корхоналарининг техника хизмати кўрсатиш бўлинмасини ташкил этиш.	104
6.3. Автомобиль транспорти корхоналарида техник назорат, ихтирочилик ва рационализаторликларни ташкил этиш	108
7-боб. АҲОЛИ АВТОМОБИЛЛАРИГА ТЕХНИКА ХИЗМАТИ КЎРСАТИШ КОРХОНАЛАРИДА ТЕХНИКА ХИЗМАТИ КЎРСАТИШ ВА ЖОРИЙ ТАЪМИРЛАШНИ ТАШКИЛ ЭТИШ	111
7.1. Техника хизмати кўрсатиш ва жорий таъмирлашни ташкил этиш тартиби	111
7.2. Техника хизмати кўрсатиш ва жорий таъмирлашнинг технологик жараёнларини оқилона ташкил этиш.	120
7.3. Автомобилга хизмат кўрсатишни тайёрлашдаги ишларни ташкил этиш ва унинг технологияси	128

7.4. Аҳоли автомобилларига ташхис қўйишдаги ишларни ташкил этиш ва унинг технологияси 132

8-боб. ТРАНСПОРТ ВА ТЕХНИКА ХИЗМАТИ
КЎРСАТИШ КОРХОНАЛАРИДА ИШ ЖОЙИНИ
ТАШКИЛ ЭТИШ ВА УЛАРНИ ТЕХНОЛОГИК
ЛОЙИХАЛАШ 139

8.1. Хизмат кўрсатиш жойини ташкил этиш 139

8.2. Ихтисослаштирилган ишлаб чиқариш қисмларида ишни ташкил этиш 141

8.3. Лойиҳалашнинг илғор усуллари 146

8.4. Лойиҳалашда ҳисобли-меъёрий асослар 147

8.5. Корхоналарнинг тараққиётини ҳисоблаш 150

II бўлим

КОРХОНА ИҚТИСОДИЁТИНИ БОШҚАРИШ

9-боб. БОЗОР ТАЛАБЛАРИГА КОРХОНА ФАОЛИЯТИНИ
МОСЛАБ ТАЙЁРЛАШ 153

9.1. Транспорт концернининг бозорга ўтиш даврида фаолият кўрсатиши 153

9.2. Транспорт корхоналарининг истиқболли фаолиятини яратиш асослари 157

9.3. Бошқариш тизимида транспорт корхонаси менежменти 162

10-боб. ХИЗМАТ КЎРСАТИШ КОРХОНАЛАРИ МУЛКИГА
ЭГАЛИК ҚИЛИШ ВА УНИ БОШҚАРИШ МЕХАНИЗМИ ... 169

10.1. Корхонанинг бошқарув механизмида мулкка эгалик қилиш ҳуқуқи 169

10.2. Мулкни давлат тасарруфидан чиқариш корхона иқтисодиётининг янги бошқариш тузилмаси 175

10.3. Корхонанинг кўп мулкчилик шароитида ҳужалик юритиши 180

11-боб. ХИЗМАТ КЎРСАТИШ КОРХОНАЛАРИ
ИҚТИСОДИЁТИНИ КЎТАРИШДА ИЛҒОР
МАНБАЛАРДАН ФОЙДАЛАНИШ 190

11.1. Янги илмий ғоя (инновация)ларни амалиётга жорий этишнинг асосий йўналишлари 190

11.2. Янги ғояларни амалиётга жорий этишда транспорт ва техника хизмати кўрсатиш корхоналарининг иқтисодий муаммолари 192

11.3. Хизмат кўрсатиш корхоналарининг асосий маблағларидан самарали фойдаланиш 195

11.4. Оқилона ташишни ташкил этиш — корхона иктисодиётини кутариш манбаларидан бири	205
12-боб. КОРХОНА ФАОЛИЯТИНИ РЕЖАЛАШТИРИШ	207
12.1. Режалаштиришнинг моҳияти ва корхона фаолиятини баҳолаш усуллари	207
12.2. Режалаштиришнинг тамойиллари ва раҳбарлик қилишнинг самарали усулларини танлаш	214
12.3. Келажакдаги эҳтиёжларни тасаввур қила билиш	219
13-боб. ТРАНСПОРТ ВА ТЕХНИКА ХИЗМАТИ КЎРСАТУВЧИ КОРХОНАЛАРНИНГ ИШЛАБ ЧИҚАРИШ ФАОЛИЯТИНИ РЕЖАЛАШТИРИШ	227
13.1. Корхонанинг ишлаб чиқариш-хўжалик фаолияти ва унинг стратегик ва тактик ишланмаси	227
13.2. Автомобиль транспорти корхонасининг тактик режаси
13.3. Автомобилларга техника хизмати кўрсатиш корхонасининг тактик режаси	231
14-боб. МОДДИЙ АЙЛАНМА МАБЛАҒЛАРНИ РЕЖАЛАШТИРИШ	256
14.1. Моддий маблағларнинг меъёрлари ва уларнинг таъминотини бошқариш	256
14.2. Айланма маблағларни режалаштириш	262
14.3. Автошиналарга бўлган заруратни аниқлаш	268
14.4. Эҳтиёт қисмлар ва материалларга бўлган заруратни режалаштириш	269
14.5. Ёрдамчи хўжаликларнинг моддий маблағларга бўлган заруратини режалаштириш	270
15-боб. АТРОФ МУҲИТНИ МУҲОФАЗА ҚИЛИШ ВА ТАБИАТ БОЙЛИКЛАРИДАН ОҚИЛОНА ФЙДАЛАНИШ БЎЙИЧА ЧОРА-ТАДБИР- ЛАРНИ РЕЖАЛАШТИРИШ	278
15.1. Атроф муҳитни ифлослантириш манбалари ва уларни баҳолаш	278
15.2. Сувни муҳофаза қилиш ва ундан оқилона фойдаланиш бўйича омиларни режалаштириш	281
15.3. Ҳаво ҳавзаларини муҳофаза қилиш бўйича чоратадбирларни режалаштириш	285
15.4. Автомобиль транспортдан чиқадиган зарарли омиларни камайтириш	287

16-боб. КОРХОНАДА МЕҲНАТ ВА ХОДИМЛАР РЕЖАСИНИ ИШЛАБ ЧИҚИШ УСУЛИ	291
16.1. Меҳнат унумдорлигини режалаштириш	291
16.2. Ходимларнинг сонини режалаштириш	298
17-боб. КОРХОНА ЖАМОАСИНИНГ ИЖТИМОЙ РИВОЖЛАНИШИНИ РЕЖАЛАШТИРИШ	302
17.1. Ижтимоий ривожланишда шахс ва гуруҳларнинг маънавий камол топишларидаги чора-тадбирларни режалаштириш	302
17.2. Ижтимоий ривожланишни режалаштириш шакллари	311
17.3. Корхона ходимларининг ижтимоий ривожланиш режасини ишлаб чиқиш	317
18-боб. КОРХОНА МОЛИЯСИНИ БОШҚАРИШ	330
18.1. Молия менежементининг тузилиши ва ечим қабул қилиш	330
18.2. Ташиш харажатларини камайтириш йўллари	334
18.3. Ташиш харажатларининг унсурларини ҳисоблаб чиқиш	339
18.4. Автомобиль транспорти корхоналарида даромад, фойда ва рентабелликларни режалаштириш	347
18.5. Техника хизмати кўрсатувчи корхоналарда даромад ва фойдани режалаштириш	353
19-боб. КОРХОНА ИҚТИСОДИЁТИНИ БОШҚАРИШ- ДА ҲИСОБГА ОЛИШНИНГ АҲАМИЯТИ	356
19.1. Корхона мулкани ва ишини ҳисобга олиш	356
19.2. Корхонада бажариладиган ишларни ҳисобга олишнинг шакллари	357
19.3. Ҳисобга олиш ишларини механизациялаш	360
20-боб. ХИЗМАТ КўРСАТИШ КОРХОНАЛАРИ ФАОЛИЯТИНИ ИҚТИСОДИЙ ТАҲЛИЛ ҚИЛИШ	362
20.1. Иқтисодий таҳлил ва унинг предмети	362
20.2. Корхоналарда хизмат кўрсатишни баҳолаш усули	369
20.3. Корхоналарда хизмат кўрсатиш харажатларини иқтисодий таҳлил қилиш	370
21-боб. КОРХОНАДА ИШЛАБ ЧИҚАРИШ ЖАРАЁНИНИ ТЕЗКОР БОШҚАРИШ	374
21.1. Бошқариш ишларининг бажарилиш тартиби	374
21.2. Техника хизмати кўрсатиш жараёнини тезкор бошқариш	378

21.3. Техника хизмати кўрсатиш жараёнини назорат қилиш	380
22-боб. КОРХОНАДА ХЎЖАЛИК ЮРИТИШНИ БОШҚАРИШ	393
22.1. Корхонада хўжалик юритиш усуллари ва уларнинг тамойиллари	393
22.2. Корхонада хўжалик ҳисобини тадбиқ этиш ва ундан фойдаланиш тартиби	399
22.3. Меҳнатга ҳақ тўлаш жамғармасини аниқлаш усули	401
22.4. Ижара муносабати шароитида хўжалик ҳисобининг ривожланиши	403
22.5. Корхона жамоасини ижара муносабатига ўтказиш	407
22.6. Автомобиль транспортининг ширкат корхоналарида хўжалик ҳисобининг хусусиятлари	411
23-боб. САМАРАЛИ БОШҚАРИШ ВА ХИЗМАТ КЎРСАТИШ САМАРАДОРЛИГИНИ ОШИРИШ	413
23.1. Корхонани самарали бошқариш	413
23.2. Корхонада ишлаб чиқаришнинг иқтисодий самарадорлигини ошириш бўйича кўрсаткичлар	430
23.3. Меҳнат унумдорлигини ошириш бўйича бошқариш	433
Фойдаланилган адабиётлар	440

Ҳозир Маҳкамович Қосимов

ТРАНСПОРТ КОРХОНАЛАРИДА МЕНЕЖМЕНТ

Бадий муҳаррир Т. Қаноатов

Тех. муҳаррир У. Қим

Мусаҳҳиҳлар Ш. Орипова, М. Раҳимбекова

Компьютерда тайёрловчи А. Юлдашева

Теришга берилди 9.02.2001. Босишга руҳсат этилди 28.09.2001.

Бичими 84×108^{1/32}. “Таймс” гарнитурда офсет босма усулида босилди.

Шартли бос.т. 23,52. Нашр т. 19,8. 3000 нусхада чоп этилди.

Буюртма № 155. Баҳоси шартнома асосида.

“Ўзбекистон” нашриёти, 700129, Тошкент, Навоий кучаси, 30.

Нашр № 34-2001

Ўзбекистон Республикаси Давлат матбуот қўмитаси

Тошкент китоб-журнал фабрикасида босилди.

700194, Тошкент, Юнусобод даҳаси, Муродов кучаси, 1-уй.

“ЎЗБЕКИСТОН”