

**OLIY TA'LIM, FAN VA INNOVATSIYALAR VAZIRLIGI**  
**NAMANGAN DAVLAT UNIVERSITETI**



**“PEDAGOGIKA NAZARIYASI VA TARIXI”**

fanidan

**O'QUV – USLUBIY**  
**MAJMU'A**

Bilim sohasi: 100000- Gumanitar soha

Ta'lim sohasi: 110000- Pedagogika

Bakalavriat ta'lim yo'nalishi: 60110100-Pedagogika-tarbiya fani o'qituvchisi

**Namangan 2023**

Mazkur o‘quv-uslubiy majmuada **“Pedagogika nazariyasi va tarixi”** faniga doir me‘yoriy ta‘minot (o‘quv dasturi, ishchi fan dasturi), ta‘lim texnologiyalari o‘z aksini topgan.

Ushbu o‘quv-uslubiy majmua oliy ta‘lim muassasalarining professor-o‘qituvchilari uchun tavsiya etiladi. Shu bilan birga mazkur o‘quv-uslubiy majmuadan ilmiy tadqiqotchilar hamda **“Pedagogika nazariyasi va tarixi”** fani bilan qiziquvchilar foydalanishlari mumkin.

**Tuzuvchilar:**

**p.f.f.d. (PhD) O.Akbarov**

**Taqrizchilar:**

**p.f.d.(DSc), prof. O‘.Asqarova  
p.f.n., dots. M. Nishonov**

O‘quv-uslubiy majmua Namangan davlat universiteti Ilmiy kengashining 2023-yil 29-avgustdagi 1-sonli qaroriga ko‘ra, o‘quv jarayoniga tatbiq etish uchun tavsiya etilgan.

**2023-yil \_\_\_\_\_dagi 1-sonli yig‘ilish bayoni.**

**“Pedagogika” fakulteti dekani:**

**M.Boltayeva**

**“Pedagogika nazariyasi va tarixi”**

**kafedrasi mudiri:**

**D.Inamov**

## MUNDARIJA

<b>O‘QUV MATERIALLAR</b>	<b>5</b>
<b>MA‘RUZALAR</b>	<b>6</b>
Pedagogika nazariyasi fanining mazmuni va mohiyati predmeti	7-15
Pedagog kasbinining jamiyatda tutgan o‘rni	
Shaxskamoloti ijtimoiy-biologik hodisa, pedagogik jarayon obyekti va subyekti sifatida	29-35
Yaxlit pedagogik jarayon	36-39
Didaktika ta’lim nazariyasi sifatida	40-46
Ta’lim jarayoni yagona tizim sifatida. Ta’lim qonuniyatlari va tamoyillari. O‘rta maxsus va kasb-hunar ta’limi mazmuni	47-53
Ta’lim metodlari va vositalari	67-79
Ta’limni tashkil qilish shakllari va turlari. Dars - maktabda ta’limni tashkil qilishning asosiy shakli.	80-98
O‘quvchilarning bilim, ko‘nikma va malakalarini tashxis etish	99-112
Tarbiya jarayonining mohiyati va mazmuni. Tarbiya qonuniyatlari va tamoyillari	113-122
Jamoa tarbiya obyekti va subyekti sifatida	123-130
Tarbiyaning umumiy metodlari	131-140
Ilmiy dunyoqarashni shakllantirish. O‘quvchilarning aqliy tarbiyasi.	141-147
Fuqarolik va huquqiy tarbiya Mehnat va iqtisodiy tarbiya.	148-156
Axloqiy va estetik tarbiya	148-156
Ekologik tarbiya. Jismoniy tarbiya	157-167
O‘zbekiston Respublikasi ta’lim tizimi. Ta’lim sohasida davlat siyosatining asosiy tamoyillari	168-176
Pedagogik menejment nazariyasi va amaliyoti Boshqaruvning nazariy asoslari. Ta’lim muassasasining chki boshqaruvi. Ta’lim muassasasida metodik ishlarni tashkil etish	177-184
Pedagogika tarixi fani haqida. Fanning maqsadi va vazifalari. Eng qadimgi manbalarda ta’li tarbiya masalalari.	185-191

VII asrdan XIV asrning birinchi yarmifacha O‘rta Osiyoda tarbiya, maktab va pedagogik fikrlar	192-197
IX-XII asrlar. Sharq Uyg‘onish davrida pedagogik fikrlarning rivojlanishi	198-204
XIV asrning ikkinchi yarmi va XVI asrda Movaraunnahrda tarbiya va maktab	205-211
XIV asrning ikkinchi yarmi va XVI asrda Movaraunnahrda pedagogik fikrlar rivoji	212-228
XVII asrdan XIX asrning birinchi yarmigacha tarbiya, maktab va pedagogik fikrlar rivoji	229-239
XIX asrning Ilyarmi – XX asr boshida Turkiston o‘lkasida tarbiya, maktab va pedagogik fikrlar	240-255
1917-1945 yillarda O‘zbekistonda ta’lim tizimi va pedagogik fikrlar rivoji. 1945-1990 yillarda O‘zbekistonda ta’lim tizimi va pedagogika fani rivoji.	256-270
Mustaqil O‘zbekiston Respublikasi ta’lim tizimi. Mustaqillik yillarida pedagogik fikrlar rivoji.	291-306
Eng qadimgi davrlardan XIX asrning birinchi yarmida jahon pedagogika fanining rivojlanish tarixi.	307-320
XIX asrning Ilyarmi – XX asrda jahon pedagogika faning rivoji.	321-345
Hozirgi davrda jahon mamlakatlari ta’lim tizimi va pedagogika fani rivoji.	346-372
<b>AMALIY MASHG‘ULOTLARI ISHLANMASI</b>	600-645
<b>MUSTAQIL TA’LIM MASHG‘ULOTLARI</b>	646-690
<b>GLOSSARIY</b>	691-713
<b>ILOVALAR</b>	714-772

# 1. O‘TILAYOTGAN FANNING NAZARIY MATERIALLARI

**MA'RUZALAR**  
(Pedagogika nazariyasi bo'limi)

**1-Mavzu: Pedagogika nazariyasi fanining predmeti**

***Reja:***

1. Pedagogika fanining predmeti.
2. Pedagogika fanining vazifalari va asosiy kategoriyalari
4. Pedagogikaning boshqa fanlar bilan aloqasi.
5. Pedagogika fanlari tizimi.
6. Pedagogik ilmiy-tadqiqot metodlari.

***Tayanch tushunchalar:***

Pedagogika predmeti- The subject of pedagogy  
ijtimoiy tarbiya-Social education  
bosqichlar- The Stages  
fanining vazifalari-functions of science  
asosiy kategoriya-The main category  
fanlar bilan aloqa-communication of subjects  
fanlari tizimi- system sciences  
ilmiy-tadqiqot metodlar-scientific method  
didaktika- didactics  
ta'lim nazariysi- The theory of education  
ta'lim jarayoni-education process  
tamoyil-principle  
qonuniyat-rules  
o'qituvchi-Teacher  
faoliyat-function  
ta'limning maqsadi-The purpose of education  
shakl-figure  
metod-method

***Adabiyotlar:***

1. Karimov I.A. Barkamol avlod – O'zbekiston taraqqiyotining poydevori. – T., SHarq nashriyot-matbaa konserni, 1997.4-18b.
2. To'xtaxadjaeva M. Pedagogika. - T.: O'zbekiston Faylasuflari Milliy jamiyati, 2010.29-44b.
3. Jeff Halstead . Navigating the new pedagogy. R and Education, 2011.1-2-85b.

**1. Pedagogika fanining predmeti.** Pedagogika (yunoncha paidagogike bo'lib, paidagogos «bola» va «etaklayman») ijtimoiy tarbiyaning umumiy qonuniyatlari, muayyan jamiyatda yagona ijtimoiy maqsadga muvofiq yosh avlodni tarbiyalash hamda unga ta'lim berishning mohiyati va muammolarini o'rganadigan fan. Pedagogika ijtimoiy fanlar tizimiga kiruvchi fan sanalib, yosh avlod hamda kattalarni milliy istiqloq o'oyalari asosida tarbiyalash, unga ta'lim berish muammolarini o'rganadi. Pedagogika fani shaxsni rivojlantirishning ikki muhim jihati – uni o'qitish va tarbiyalashga asosiy e'tiborni shartganligi bois didaktika (ta'lim nazariyasi) va tarbiya nazariyasi fanning muhim tarkibiy qismlari hisoblanadi.

1-2. Xuddi bulutlar ustida ko'tarilgan soyabondek, olti asosiy tamoyil yangi ta'lim nazariyasidan shakllangan va yangicha uslubni sinf amaliyotida qo'llash imkoniyatiga ega. Ushbu kitobning asosiy mavzusi bo'lgan oltita tamoyil o'qitish amaliyotini o'zgartirish imkoniyatiga ega. Ular bugungi kunning eng zo'r o'oyalarga asoslangan bo'lib o'qituvchi va boshqaruvchilarga kundalik amaliyotda yo'riqnomaga bo'lib xizmat qiladi.

Yangi pedagogikani boshqarish: o'qitishni o'zgartiruvchi oltita tamoyili mazkur samarali amaliyot yo'riqnomasini yaxshiroq tushunishga ba'ishlangan. Iltimos o'qish jarayonida mazkur tamoyillar va uslublarni sinfda, amaliyotda qo'llang.  
Bolalarni o'ylayshga undang

*Fikr bu suyuqlik to'ldirishga mo'ljallangan idish emas, balki alanga olishi lozim bo'lgan olovdir.*

Plutarx. Fizika o'qituvchisi Patrik Disley bilan oliy ta'lim maktabi fiziklar sinfida tezlanishni o'rganish jarayonida siz jezning jiringlashi va kichkina mashinachalarning gir aylanib sirpanib metal izlarga tushishi kabi hodisalar bilan tanishasiz. Mashina qo'yib yuborilgandan keyin arqondagi oo'irlik mashinani pastga mashina uchun mo'ljallangan yo'lakka qo'yadi. Mashina yo'lak oxiriga yaqinlashishi bilan u sensori orqali o'tadi va kompyuter mashinaning tezligini yozadi.

Sinxona o'rtasida jiringlash va mashinalarning urilishidan chiqqan uyo'unlashmagan tovushlar sekin-asta har bir testda ko'proq oo'irlik qo'shadi va kompyuter eng katta tezlikni yozadi. Talabalar kompyuter qismlari atrofida yio'lishadi mashinalarni qo'yib yuborishadi keyin esa natijani ko'rish uchun darrov kompyuter ekraniga yuzlanishadi. Ajoyib fizika o'qituvchisi Disley erishilgan natijalarni kuzatar ekan talabalarining savollariga javob beradi va erishilgan yutuqlarni ko'radi.

Disley koinotdagi kuchlar haqida ma'ruza o'qiydigan dono o'qituvchi bo'lgandan ko'ra, texnologiyalardan mohirona foydalanishni o'rgatuvchi murabbiy bo'lishni afzal ko'radi. U boshqa fiziklarga o'xshamagan holda, faqatgina nazariy bilimlar bermasdan amaliyotda tajribalar o'tkazish orqali ya'ni modellashtirish ko'rsatmasi bo'yicha o'quvchilarda tushuncha hosil qiladi. Disley darslarini hal qilinishi lozim bo'lgan muammo yoki savol bilan boshlaydi va talabani savolga tushunganligini diqqat bilan kuzatadi.

Avvalgi tajribani boshlashdan avval uning sinfi obyektlarning harakatlanishini, yan'i tezlik va tezlanishni diqqat bilan o'rganishdi. O'quvchilar ushbu tushunchalarni o'zlashtirgandan keyin tezlanish sababchi bo'ladigan jarayonlarni o'rganishga o'tishdi: kuch va ko'plab murakkab tushunchalar. Talabalar guruhlarga bo'linib tezlanishni sodir bo'lishi haqida gipotezalarni ishlab chiqishadi va texnologiyalardan foydalanib tajribalar o'tirish yo'li bilan nazariyalarini amaliyotda sinashadi.

Talabalar tajribalarni yakunlashgandan keyin tezlashishning paydo bo'lishini ifodalovchi grafiklarini taxlil qilishadi va natijalarni hisoblash uchun matematik formulalar yozishadi. Keyin esa o'rganganlarini hayotga tadbiq qilishadi. Disley kitoblarga tayanib olib boriluvchi an'anaviy metodlardan ko'ra ushbu tajribaga asoslangan darslarning samarali ekanligini ta'kidlaydi. Aslida, Disleyning o'quvchilari mamlakatdagi boshqa ko'pchilik oliy ta'lim kollejaridagi mashhur fiziklarga qaraganda fizikani yaxshiroq bilishadi. Uning muvaffaqiyati sirini yodda tuting: talabalar ilmiy jarayonlardan tushuncha hosil qilish uchun foydalanishadi. Ularning kashfiyotlari natijalarini analiz va sintez qilish bilishning yuqori darajasi hisoblanadi va talabalarda bilim hosil qilish uchun foydalaniladi.

Bunga qarama-qarshi o'laroq fiziklarning dars jarayonlari yuqoridagi uslubdan tubdan farq qiladi. Ularning sinfxonalarida turli xil tajribalar natijasida chiqadigan tovushlar o'rniga, xonada joylashtirilgan katta doskaga turli xil diagrammalar chizayotgan bo'rning tovushi yangraydi.

O'oyalar, fikrlar faqatgina nazariya tarzida tushuntiriladi va yangi-yangi tajribalar o'rniga faqatgina avvalgi tajribalardan foydalaniladi. Ko'pchilik hollarda, talabalardan bilimni o'zlari o'tkazgan tajribalar orqali emas balki, kitoblardan, leksiyalardan, filmlardan olishlari kutiladi.<sup>1</sup>

**Didaktika (ta'lim nazariyasi, yunoncha didaktikos «o'rgatuvchi», didasko «o'rganuvchi»)** ta'limning nazariy jihatlari, ta'lim jarayonining mohiyati, tamoyillari, qonuniyatlari, o'qituvchi va o'qituvchi faoliyatlari, ta'limning maqsadi, mazmuni, shakl, metod, vositalari, natijasi, ta'lim jarayonini takomillashtirish yo'llari va hokazo muammolarni tadqiq etadi.

Ta'lim o'z mohiyatiga ko'ra umumiy va maxsus kabi turlarga ajratiladi. Umumiy ta'lim har bir shaxsning kamol topishi hamda u tomonidan hayotiy faoliyatni tashkil etaolishi uchun zarur bo'lgan ma'lumotlarni berishga yo'naltiriladi. Umumiy ta'lim asosida o'zlashtirilgan ma'lumotlar kelgusida shaxsning kasbiy tayyorgarligini ta'minlashga imkon beruvchi maxsus ta'lim olishi uchun asos bo'ladi. Maxsus ta'lim – o'zida mutaxassislik xususiyatlarini namoyon qilib, shaxsga muayyan kasbiy faoliyatni tashkil etish borasida nazariy bilimlarni berish asosida amaliy ko'nikma hamda malakalarni shakllantirishgaxizmat qiladi.

---

<sup>1</sup>Jeff Halstead . Navigating the new pedagogy. R and Education, 2011.1-2b.

Ta'lim, shuningdek, turli darajadagi ta'lim dasturlarini amalga oshirishiga ko'ra maktabgacha ta'lim, umumiy o'rta ta'lim, o'rta maxsus, kasb-hunar ta'limi, oliy ta'lim, oliy o'quv yurtidan keyingi ta'lim, kadrlar malakasini oshirish va ularni qayta tayyorlash hamda maktabdan tashqari ta'lim kabi turlarga bo'linadi.

**Tarbiya nazariyasi** – pedagogikaning muhim tarkibiy qismlaridan biri bo'lib, tarbiya jarayoni mazmuni, shakl, metod, vosita va usullari, uni tashkil etish muammolarini o'rganadi.

**Tarbiya** muayyan, aniq maqsad hamda ijtimoiy-tarixiy tajribaasosida yosh avlodni har tomonlama o'stirish, uning ongi, xulq-atvori va dunyoqarashini tarkib toptirish jarayonidir.

Ijtimoiy tarbiya aqliy, axloqiy, jismoniy, mehnat, estetik, iqtisodiy, huquqiy, ekologik va jinsiy tarbiya kabi yo'nalishlarda tashkil etiladi.

**2. Pedagogika fanining vazifalari.** Pedagogika fani shaxsni shakllantirishdek ijtimoiy buyurtmani bajarish asosida jamiyat taraqqiyotini ta'minlashga alohida hissa qo'shadi. Pedagogika fani maqsadi va vazifalarining belgilanishida ijtimoiy munosabatlar mazmuni, davlat va jamiyat qurilishi, uning hayotida etakchi o'rin tutuvchi o'oyalar mohiyati muhim ahamiyatga ega.

O'zbekiston Respublikasida demokratik, insonparvar hamda huquqiy jamiyatni barpo etish sharoitida mazkur fan yuksak ma'naviy va axloqiy talablarga javob beruvchi yuqori malakali kadrlarni tarbiyalash tizimini ishlab chiqish, milliy istiqloq o'oyasi asosida ta'lim va tarbiya nazariyasini ijodiy rivojlantirish vazifasini hal etadi. Mazkur jarayonda quyidagi **vazifalarni** bajarishga e'tibor saratiladi:

1. Ma'naviy va axloqiy talablarga javob beruvchi yuqori malakali kadrlarni tarbiyalashga yo'naltirilgan pedagogik jarayonning mohiyatini o'rganish.

2. SHaxsni har tomonlama kamol toptirish qonuniyatlarini aniqlash.

3. Ijtimoiy taraqqiyot darajasidan kelib chiqqan holda, rivojlangan xorijiy mamlakatlar ta'lim tizimi tajribasini o'rganish asosida uzluksiz ta'lim tizimini takomillashtirish.

4. Ta'lim muassasalari hamda, ularda faoliyat olib borayotgan pedagoglar faoliyati mazmunini asoslash.

5. Ilo'or pedagogik tajribalarni umumlashtirish va amaliyotga joriy etish.

6. Pedagoglarni pedagogika nazariyasiga oid bilimlar hamda ta'lim-tarbiya usullari bilan qurollantirish.

7. Ta'lim-tarbiya birligi hamda ijtimoiy tarbiya yo'nalishlari o'rtasidagi o'zaro aloqadorlikni ta'minlashning pedagogik shart-sharoitlarini o'rganish.

8. O'qitish hamda tarbiyalash jarayonining samarali texnologiyalarini yaratish.

9. Oila tarbiyasini muvaffaqiyatli tashkil etish yuzasidan ota-onalar uchun ilmiy-metodik tavsiyalarni ishlab chiqish.

**Pedagogika fanining asosiy kategoriyalari.** Bizga yaxshi ma'lumki, har bir fan o'zining tayanch tushunchalari, qonuniyatlari, tamoyillari, qoidalari tizimiga ega. Aynan mana shu holat uning fan sifatida e'tirof etilishini kafolatlaydi. Fanning mohiyatini ochib beruvchi eng muhim, asosiy tushuncha **kategoriya** deb ataladi. Pedagogika fanining asosiy kategoriyalari shaxs kamolotini ta'minlash, ta'lim va tarbiya samaradorligiga erishishga haratilgan jarayonlarning umumiy mohiyatini yoritadi. Eng muhim kategoriyalar sirasiga quyidagilar kiradi: shaxs, tarbiya, ta'lim (o'qitish, o'qish), bilim, ko'nikma, malaka, ma'lumot, rivojlanish.

**SHaxs** – psixologik jihatdan taraqqiy etgan, shaxsiy xususiyatlari va xatti-harakatlari bilan boshqalardan ajralib turuvchi, muayyan xulq-atvor va dunyoqarashga ega bo'lgan jamiyat a'zosi.

**Tarbiya** - muayyan, aniq maqsad hamda ijtimoiy-tarixiy tajribaasosida yosh avlodni har tomonlama o'stirish, uning ongi, xulq-atvori va dunyoqarashini tarkib toptirish jarayoni.

**Ta'lim** – o'quvchilarni nazariy bilim, amaliy ko'nikma va malakalar bilan qurollantirish, ularning bilish qobiliyatlarini o'stirish va dunyoqarashlarini shakllantirishga yo'naltirilgan jarayon.

**Bilim** – shaxsning ongida tushunchalar, sxemalar, ma'lum obrazlar ko'rinishida aks etuvchi borliq haqidagi tizimlashtirilgan ilmiy ma'lumotlar majmui.

**Ko'nikma** – shaxsning muayyan faoliyatni tashkil etish qobiliyati.

**Malaka** – muayyan harakat yoki faoliyatni bajarishning avtomatlashtirilgan shakli.



Ma'lumot – ta'lim-tarbiya natijasida o'zlashtirilgan va tizimlashtirilgan bilim, hosil qilingan ko'nikma va malakalar hamda tarkib topgan dunyoqarash majmui.

Rivojlanish – shaxsning fiziologik va intellektual o'sishida namoyon bo'ladigan miqdor va sifat o'zgarishlar mohiyatini ifoda etuvchi murakkab jarayon.

**4. Pedagogikaning boshqa fanlar bilan aloqasi.** Ijtimoiy tarbiya mohiyatini ilmiy jihatdan asoslash ma'lum pedagogik hodisaning muayyan vaziyatlarda namoyon bo'lish qonuniyatlarini bilishni taqozo etadi. Bizga ma'lumki, pedagogik hodisa murakkab tuzilmaga ega bo'lib, uning umumiy mohiyatini to'laqonli anglash uchun bir qator fanlarning imkoniyatlariga tayaniladi. Ana shu nuqtai nazardan pedagogika fani bilan quyidagi fanlar o'rtasida yaqin aloqadorlik mavjud:

1. Falsafa– shaxs rivojlanishi jarayonining dialektik xususiyatlari, muayyan pedagogik o'oya, qarash hamda ta'limotlarning falsafiy jihatlari kabi masalalarni tahlil etishga imkon beradi.

2. Iqtisod – ta'lim muassasalarining faoliyatini yo'lga qo'yish, o'quv binolarini qurish, ta'lim-tarbiya jarayonlarini tashkil etish va ularning moddiy-texnika va zamonaviy texnologiyalar bilan jihozlash kabi masalalarning iqtisodiy jihatlarni anglashgaxizmat qiladi.

3. Sosiologiya – ijtimoiy munosabatlar mazmuni, ularni tashkil etish shartlari xususida ma'lumotlarga ega bo'lish asosida ta'lim-tarbiya jarayoni ishtirokchilarining o'zaro munosabatlarini samarali tashkil etish uchun imkoniyat yaratadi.

4. Etika– shaxs ma'naviyatini shakllantirish, unda eng oliy insoniy sifatlar, axloqiy ong va ma'naviy-axloqiy madaniyatni tarbiyalashda muhim o'rin tutuvchi nazariy o'oyalarni pedagogik jarayonga tatbiq etishda alohida o'rin tutadi.

5. Estetika – shaxs tomonidan go'zallikning his etilishi, unga intilishi, shuningdek, unda estetik didni tarbiyalashda muhim yo'nalishlarni aniqlashgaxizmat qiladi.

6. Fiziologiya– o'quv-tarbiya jarayonida bolalarning fiziologik, anatomik xususiyatlarini inobatga olinishi uchun boshlano'ch asoslarni beradi.

7. Gigiena– o'quvchilarning salomatligini muhofazalash, ularning jinsiy jihatdan to'ori shakllantirishda nazariy va amaliy o'oyalari bilan yordam beradi.

8. Psixologiya – shaxsda ma'naviy-axloqiy, ruhiy-intellektual, hissiy-irodaviy sifatlarni tarkib toptirish uchun zamin yaratadi.

9. Tarix – pedagogika fani taraqqiyoti, ta'lim-tarbiya jarayonlarining dinamik, dialektik xususiyatlarini inobatga olish, shuningdek, xalq pedagogikasi o'oyalarni kelgusi avlodga uzatish uchun yo'naltiriladi.

10. Madaniyatshunoslik – o'quvchilarda insoniyat tomonidan yaratilgan moddiy va ma'naviy madaniyat asoslari haqidagi tasavvurni shakllantirish, ularda madaniy xulq-atvor xislatlarini tarkib toptirish uchun xizmat qiladi.

11. Tibbiy fanlar – shaxsning fiziologik-anatomik jihatidan to'ori rivojlanishini ta'minlash, uning organizmida namoyon bo'layotgan ayrim nuqsonlarni bartaraf etishga amaliy yondashuv, shuningdek, nuqsonli bolalarni o'qitish hamda tarbiyalash muammolarini o'rganishda ko'maklashadi.

**5. Pedagogika fanlari tizimi.** SHaxs kamolotini ta'minlash, uning intellektual, ma'naviy-axloqiy hamda jismoniy jihatdan rivojlanishiga erishishda turli yosh davrlari, har bir davrning o'zigaxos jihatlari, shuningdek, bolaning fiziologik, psixologik holatini inobatga olish maqsadga muvofiqdir. SHu bois yaxlit pedagogik jarayon muayyan turkumni tashkil etuvchi pedagogik fanlar tomonidan o'rganiladi. Ular quyidagilardir:

1. Umumiy pedagogika – maktab yoshidagi bolalarni tarbiyalash va ularga ta'lim berish masalalarini o'rganadi.

2. Maktabgacha ta'lim pedagogikasi – maktabgacha ta'lim yoshidagi bolalarni tarbiyalash, ularni intellektual, ma'naviy-axloqiy va jismoniy jihatdan kamolotga etkazish masalalarini o'rganadi.

3. Boshlano'ch ta'lim pedagogikasi – boshlano'ch sinflar o'quvchilarini tarbiyalash, ularga ta'lim berish, ularning o'zigaxos psixologik hamda fiziologik xususiyatlarini tadqiq etish, shuningdek, ularni intellektual, ma'naviy-axloqiy va jismoniy jihatdan kamolotga etkazish masalalarini o'rganadi.

4. Korreksion (maxsus) pedagogika – rivojlanishida turli psixologik va fiziologik nuqsonlari bo'lgan bolalarni tarbiyalash va o'qitish bilan bog'liq muammolarni o'rganadi.

O‘z navbatida korreksion pedagogika tarkibiga maxsus pedagogika va psixologiyaning turli sohaları kiradi. Ular quyidagilardir:

Surdopedagogika va surdopsixologiya – eshitish qobiliyati buzilgan bolalarni rivojlantirish, o‘qitish va tarbiyalash masalalarini o‘rganadi.

Oligofrenopedagogika va oligofrenopsixologiya – aqli zaif bolalarni rivojlantirish, o‘qitish va tarbiyalash masalalarini o‘rganadi.

Tiflopedagogika va tiflopsixologiya – ko‘rish qobiliyati buzilgan bolalarni rivojlantirish, o‘qitish va tarbiyalash masalalarini o‘rganadi.

Logopediya va nutqiy buzilishlar psixologiyasi – nutqi, shuningdek, motorli-harakatlanish doirasida murakkab nuqsonlari bo‘lgan bolalar (ko‘r, soqov va kar bolalar)ni rivojlantirish, o‘qitish va tarbiyalash masalalarini o‘rganadi.

5. Metodika– xususiy fanlarni o‘qitish xususiyatlarini o‘rganadi.

6. Pedagogika tarixi – ta‘lim va tarbiyaning yuzaga kelishi, taraqqiy etishi, muayyan tarixiy davrlarda etakchi o‘rin egallagan pedagogik fikrlar taraqqiyoti masalalarini o‘rganadi.

7. Pedagogik texnologiya – ta‘lim va tarbiya jarayonida zamonaviy pedagogik texnologiyalarni qo‘llash, texnologik yondashuv asosida ta‘lim va tarbiya jarayonining samaradorligini oshirish muammolarini o‘rganadi.

8. Pedagogik mahorat – bo‘lajak o‘qituvchilarning kasbiy mahoratlarini oshirish, takomillashtirish muammolarini o‘rganadi.

9. Ta‘limni boshqarish – ta‘lim muassasalarining faoliyatini yo‘lga qo‘yish, boshqarish, nazorat qilish hamda istiqbollarni belgilash masalalarini o‘rganadi.

10. Ijtimoiy pedagogika – ijtimoiy munosabatlar jarayonida pedagogik o‘oyalarning tutgan o‘rni va roli, shaxsni kasbiy va ijtimoiy faoliyatga yo‘naltirish muammolarini o‘rganadi.

**6. Pedagogik ilmiy-tadqiqot metodlari.** Pedagogika fani rivoji muayyan pedagogik muammolarni tadqiq etish maqsadida olib borilgan tadqiqot ishlarining o‘oyasi, mazmuni hamda natijalari hisobiga ta‘minlanadi. Ijtimoiy va ishlab chiqarish jarayonining keskin rivojlanishi shaxsni har tomonlama kamol toptirish imkonini beruvchi omil hamda pedagogik shart-sharoitlarni aniqlash, jamiyat va shaxs ma‘naviyatiga ziyon etkazuvchi holatlarni bartaraf etishni taqozo qiladi. Tarbiya jarayonlarining mohiyatini anglash ularni keng yoki tor doirada o‘rganish, mavjud ko‘rsatkichlar vositasida ularning sodir bo‘lish sabablarini o‘rganish, zarur chora-tadbirlarni belgilash ilmiy izlanishlarni tashkil etish zaruriyatini yuzaga keltiradi. Pedagogik izlanishlarning samarali kechishi bir qator ob‘ektiv va sub‘ektiv omillarga bog‘liq. Mazkur jarayonda maqsadga muvofiq keluvchi, maqbul. Ayni vaqtda samarali bo‘lgan metodlarni tanlay olish ham muhimdir.

Pedagogik ilmiy-tadqiqot metodlari shaxsni tarbiyalash, unga muayyan yo‘nalishlarda chuqur, puxta ilmiy bilimlarni berishga berish tamoyillari, ob‘ekti va sub‘ektiv omillarini aniqlovchi pedagogik jarayonning chki mohiyati, aloqa va qonuniyatlarini maxsus tekshirish va bilish usullaridir.

Ayni vaqtda, O‘zbekiston Respublikasida pedagogik yo‘nalishda olib borilayotgan ilmiy izlanishlar dialektik yondashuvga asoslanadi. Pedagogik hodisa, voqelik va ularning qonuniyatlarini aniqlashga bunday yondashuv pedagogik hodisa va jarayonlarning umumiy aloqasi, ularning izchil, uzluksiz rivojlanishi, bolaning fiziologik rivoji uning psixologik, intellektual jihatdan takomillashtirib borishini ta‘minlashi, shara-ma-sharshiliklarning shaxs kamolotini ta‘minlashdagi o‘rni va roli, shuningdek, dialektika kategoriyalarining ahamiyatini e‘tirof etadi.

Pedagogik ilmiy tadqiqotlarni amalga oshirish murakkab, muayyan muddatni taqozo etuvchi, izchillik, uzluksizlik, tizimlilik hamda aniq maqsad kabi xususiyatlarga ega bo‘lgan jarayon bo‘lib, uning samarali bo‘lishi uchun bir qator shartlarga rioya etish zarur. Ular quyidagilardir:

- 1) muammoning dolzarbligi va mavzuning aniq belgilanganligi;
- 2) ilmiy farazlarning to‘o‘ri shakllantirilganligi;
- 3) vazifalarning tadqiqot maqsadi asosida to‘o‘ri belgilanganligi;
- 4) tadqiqot metodlar tizimiga nisbatan ob‘ektiv yondashuv;
- 5) tajriba-sinov ishlari jarayoniga jalb etiluvchi respondentlarning yosh, psixologik va shaxsiy xususiyatlari, shuningdek, shaxs rivojlanishi qonuniyatlarining to‘o‘ri hisobga olinganligi;

6) tadqiqot natijalarini oldindan tashhislash va uning natijalarini aytib o'tish;

7) tadqiqot natijalarining kafolatlanganligi.

Zamonaviy sharoitda, pedagogik yo'nalishda, tadqiqotlarni olib borishda quyidagi metodlardan foydalanilmoqda:

1. Pedagogik kuzatish metodi.

2. Suhbat metodi.

3. Anketa metodi.

4. Intervyu metodi.

5. Ta'lim muassasasi hujjatlarini tahlil qilish metodi.

6. Test metodi.

7. Pedagogik tahlil metodi.

8. Bolalar ijodini o'rganish metodi.

9. Pedagogik tajriba metodi.

10. Matematik-statistik metod.

Pedagogik kuzatish metodi. Uni qo'llash jarayonida, ta'lim muassasalarining o'quv-tarbiya ishlari jarayonini o'rganish asosida tadqiq etilayotgan muammo holat aniqlanadi, tajriba- avvali va yakunida qo'lga kiritilgan ko'rsatkchlar o'rtasidagi farq to' o'risidagi ma'lumotga ega bo'linadi. Pedagogik kuzatish murakkab va o'zigaxos xususiyatlarga ega. Kuzatish aniq maqsad asosida, uzluksiz, izchil va tizimli amalgaoshirilsa, kutilgan natijani qo'lga kiritish mumkin. Olib borilayotgan pedagogik kuzatish ta'lim-tarbiya sifatini oshirish, o'quvchi shaxsini shakllantirishga xizmat qilsa, mazkur metodning ahamiyati yanada oshadi.

Pedagogik kuzatuvni tashkil etishdaxatoga yo'l qo'ymaslik muhimdir. Buning uchun tadqiqotchidan quyidagilar talab etiladi:

1) kuzatuv jarayonida aniq maqsadga egalik;

2) kuzatishni tizimli ravishda yo'lga qo'yish;

3) kuzatishning har bir bosqichida muayyan vazifalarni hal etish;

4) har bir holatning mohiyatini sinchiklab o'rganish;

5) xulosa chi'arishga shoshilmaslik.

Suhbat metodi. Bu metod pedagogik kuzatish jarayonida ega bo'lingan ma'lumotlarni boyitish, mavjud holatga to' o'ri baho berish, muammoning echimini topishga imkon beruvchi pedagogik shart-sharoitlarni yaratish, tajriba-sinov ishlari sub'ektlari imkoniyatlarini muammoechimiga jalb etishga yordam beradi. Suhbat maqsadga muvofiq holda individual, guruhli hamda ommaviy shaklda o'tkaziladi. Suhbat jarayonida respondentlarning imkoniyatlari to'la-to'kis namoyon bilishga erishish muhimdir. Uning samarali bo'lishi uchun quyidagilarga amal qilish maqsadga muvofiq:

1) maqsaddan kelib chiqqan holda suhbat uchun belgilanuvchi savollarning mazmuni aniqlash hamda savollar o'rtasidagi mantiqiylik va izchillikni ta'minlash;

2) suhbat joyi va vaqtini aniq belgilash;

3) suhbat ishtirokchilarining soni xususida ma'lum to'xtamga kelish;

4) suhbatdosh to' o'risida avvaldan muayyan ma'lumotlarga ega bo'lish;

5) suhbatdosh bilan samimiy munosabatda bo'lish;

6) suhbatdoshning o'z fikrlarini erkin va batafsil aytaolishi uchun sharoit yaratish;

7) savollarning aniq, qisqa va ravshan berilishiga erishish;

8) olingan ma'lumotlarni o'z vaqtida tahlil qilish.

Anketa metodi (fransuzcha – tekshirish). Ushbu metod yordamida pedagogik kuzatish va suhbat jarayonida to'plangan dalillar boyitiladi. Anketa metodi ham tizimlangan savollar asosida respondentlar bilan muloqotni tashkil etishga asoslanadi. Anketa savollariga javoblar, ko'p hollarda, yozma ravishda olinadi. O'rganilayotgan jarayon mohiyatidan kelib chiqqan holda anketa savollari quyidagicha bo'ladi:

1) ochiq turdagi savollar (respondentlarning erkin, batafsil javob berishlari uchun imkon beruvchi savollar);

2) yopiq turdagi savollar (respondentlar «ha», «yo‘q», «qisman» yoki «ijobiy», «qoniharli», «salbiy» va hokazo tarzdagi javob variantlarini tanlash orqali savollarga javob beradilar).

Anketa metodini qo‘llashda ham bir qator shartlarga amal qilish zarur. Ular quyidagilardir:

- 1) anketa savollari tadqiq etilayotgan muammoning mohiyatini yoritishgaxizmat qilishi lozim;
- 2) anketa savollari yirik hajmli va noaniq bo‘lmasligi kerak;
- 3) anketa savollari o‘quvchilarning dunyo‘sharashi, yosh va psixologik xususiyatlarini inobatga olish asosida tuzilishi zarur;
- 4) anketa savollari respondentlar tomonidan to‘la javoblar berilishini ta‘minlovchi vaqtning kafolatlay olishi zarur;
- 5) anketa o‘quvchilarning pedagogik va psixologik tavsifnomalarini tuzish manbaiga aylantirib yuborilmasligi zarur;
- 6) anketa javoblari muayyan mezonlar asosida puxta tahlil etilishi shart.

Intervyu metodi respondent tomonidan tadqiq etilayotgan muammoning u yoki bu jihatini yorituvchi hodisaga nisbatan munosabat bildirilishini ta‘minlaydi. Intervyu respondent e‘tiboriga turkum savollarni havola etish asosida o‘tkaziladi. Intervyu jarayonida olingan savollarga nisbatan tadqiqotchi tomonidan munosabat bildirilishi uning samarasini oshiradi.

Ta‘lim muassasasi hujjatlarni tahlil qilish metodi. Pedagogik hodisa va dalillarni tekshirish maqsadida ta‘lim muassasalari faoliyati mazmunini yorituvchi ma‘lumotlarni tekshirish maqsadga muvofiqdir. Mazkur metod O‘zbekiston Respublikasining «Ta‘lim to‘o‘risida»gi qonuni hamda «Kadrlar tayyorlash milliy dasturi» talablarining ta‘lim muassasalari amaliyotidagi bajarilish holatini o‘rganish, bu boradagi faollik darajasi, erishilgan yutuq hamda yo‘l qo‘yilgan kamchiliklarni aniqlash, ilo‘or tajribalarni ommalashtirish va ta‘lim muassasasi pedagogik tajribasini oshirish maqsadida qo‘llaniladi. Ta‘lim muassasasi faoliyati mohiyatini yorituvchi hujjatlar quyidagilardan iborat: O‘quv masho‘ulotlarining jadvali, o‘quv dasturi, guruh (yoki sinf) jurnallari, o‘quvchilarning shaxsiy varaqalari, buyruqlar, Pedagogik Kengash yio‘ilishi bayonnomalari yozilgan daftar, Pedagogik Kengash sharorlari, ta‘lim muassasasi smetasi hamda pasporti, tarbiyaviy ishlar rejasi, o‘quv-tarbiya ishlarini tashkil etish borasidagi hisobotlar, ta‘lim muassasasi jihozlari (o‘quv partalari, stol stullar, yumshoq mebellar va hokazolar) qayd etilgan daftar va hokazolar. Mazkur metod muayyan yo‘nalishlarda o‘quv-tarbiya ishlari samaradorligi darajasi, o‘quvchilarda hosil bo‘lgan bilim, ko‘nikma va malakalar hajmi, ilo‘or pedagogik tajribalar mazmunini o‘rganishda muhim ahamiyatga ega.

Test metodi. Ushbu metod respondentlar tomonidan muayyan fan sohasi yoki faoliyat (shu jumladan, kasbiy faoliyat) bo‘ycha o‘zlashtirilgan nazariy bilim va amaliy ko‘nikma, malakalar darajasini aniqlashgaxizmat qiladi. Test o‘z mohiyatiga ko‘ra quyidagi savollardan iborat:

- 1) ochiq turdagi savollar (respondentlarning erkin, bafsil javob berishlari uchun imkon beruvchi savollar);
- 2) yopiq turdagi savollar (respondentlar «ha», «yo‘q», «qisman» yoki «ijobiy», «qoniharli», «salbiy» va hokazo tarzdagi javob variantlarini tanlash orqali savollarga javob beradilar).

3) to‘o‘ri javob variantlari qayd etilgan savollar (respondentlar o‘z yondashuvlariga ko‘ra to‘o‘ri deb topgan javob variantini belgilaydilar).

Test metodini qo‘llashda aniqlanishi zarur bo‘lgan bilim, ko‘nikma va malakalarni turkum asosida berilishiga e‘tibor berish maqsadga muvofiqdir. Ushbu metodning afzalligi respondentlar javoblarini aniq mezonlar bo‘ycha tahlil etish imkoniyati mavjudligi hamda vaqtning tejilishi bilan tavsiflanadi. Biroq, metod ayrim kamchilikdan ham holi emas. CHunonchi, aksariyat holatlarda javoblar yozma ravishda olinadi, shuningdek, respondent taklif etilayotgan javob variantlardan birini tanlashi zarur. SHu bois respondent o‘z fikrini batafsil ifoda etish imkoniyatiga ega emas.

Pedagogik tahlil metodi. Tadqiqotni olib borish jarayonida ushbu metodni qo‘llashdan ko‘zlangan maqsad tanlangan muammoning falsafiy, psixologik hamda pedagogik yo‘nalishlarda o‘rganilganlik darajasini aniqlashdan iborat bo‘lib, tadqiqotchi ilgari surayotgan o‘oyaning nazariy jihatdan haqqoniyligini asoslashgaxizmat qiladi.

Bolalar ijodini o‘rganish metodi. Mazkur metod o‘quvchilarning muayyan yo‘nalishlardagi layoqati, qobiliyati, shuningdek, ma‘lum fan sohalarini bo‘ycha bilim, ko‘nikma va malakalari darajasini aniqlash maqsadida qo‘llaniladi. Uni qo‘llashda o‘quvchilarning ijodiy ishlari – kundaliklari, insholari,

yozma ishlari, referatlari, hisobotlari muhim vosita bo'lib xizmat qiladi. Metodning afzalligi shundaki, u ma'lum o'quvchigaxos bo'lgan individual imkoniyatni ko'raolish, baholash va uni rivojlantirish uchun zamin yaratadi.

Bolalar ijodini o'rganishning quyidagi shakllari mavjud:

- 1) fan olimpiadalari;
- 2) turli mavzulardagi tanlovlar;
- 3) maktab ko'rgazmalari;
- 4) festivallar;
- 5) musobaqalar.

Pedagogik tajriba (eksperiment – lotincha «sinab ko'rish», «tajriba qilib ko'rish») metodi.

Pedagogik tajriba metodidan muammoechimini topish imkoniyatlarini o'rganish, mavjud pedagogik sharoitlarning maqsadga erishishning kafolatlay olishi, ilgari surilayotgan tavsiyalarning amaliyotda o'z in'ikosiga ega bo'laolishi hamda samaradorligini aniqlash maqsadida foydalaniladi. Muayyan muammoechimini topishga yo'naltirilgan pedagogik tajriba ma'lum doirada, soni aniq belgilangan respondentlar ishtirokida amalga oshiriladi. Mazkur metoddan foydalanish tadqiqotchi tomonidan ilgari surilayotgan maxsus metodkaning samaradorligini aniqlay hamda unga baho beraolishi zarur.

Pedagogik tajriba tashkil etilish sharoitiga ko'ra quyidagi guruhlarga bo'linadi:

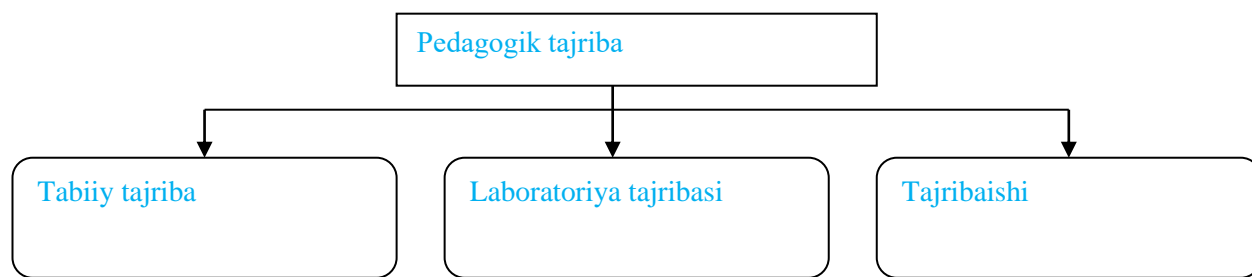

### *3- chizma. Pedagogik tajriba turlari*

84-85. Tushunish jarayonining ko'tarilishi.

Ba'zan talabalar o'zlarini kashf qilish va tekshirishda strategiyaga bo'lishmaydi. Natijada talabalarni mustaqil o'ylovchi va o'rganuvchi bo'lishlarini o'rganishlari uchun o'qituvchilar o'ylash jarayonini ehtiyotlik bilan ko'tarib borishlari kerak.

Agar tekshirish va topish tadqiqot shaklida mavjud bo'lsa o'qituvchilar talabalar muhtoj bo'lgan tushunishga yo'l ko'rsatish uchun grafik tashkilotchilar, qoliplar va har tomonlama o'rganib chiqilgan saytlar bilan ta'minlashadi. Umuman talaba qanchalik yosh bo'lsa, unumli, barbod bo'lmaydigan tadqiqotni davom ettirish uchun shunchalik ko'rproq tuzilish zarurdir.

Odat

datalabalaroliyta'limgachato'liqrivojlangantekshirishvatoppishtadqiqotiuchunqobiliyatgamuhtojbo'ladi.

Scaffoldlaryana Tekshirish va Topish jarayonini analiz qilish yo'llarini o'rgatishni ham boshqarishlari mumkin. SHE'riyat va kichik hikoyalar talabalar tomonidan kichik guruhlarda qadam-baqadam analiz usullari orqali tahlil qilinadi. Kollej boshqarmasi tomonidan foydalaniladigan 2 ta usul talabalarga adabiyot va uning tarkibiy qismlarin itahlil qilish,tarjimani sintez qilishlari uchun qadamlar dasturini beradi, maqsad esa uning ma'nosi va ahamiyatini tusunishdan iboratdir.

NHTMMT (Notiq, Holat, Tinglovchi, Maqsad, Mavzu, Tovush) usuliada tahlil qilishda foydalaniladi. NPQFO'SP (Nom, Parafraza, Qo'shimcha ma'no, Fikr, O'zgarish, Sarlavha va Predmet) analizi esa talabalarni.

Talaba o'rganishining 3-prinsipi bo'lgan Scavvoldlar talabalarga o'z ta'limini shakllantirishga yordam beruvchi usullar va tashkilotchilardir. Talabalar Scavvoldlardan ularga ishonish va shaxsini ko'rsatish uchun foydalanadilar.

Amalda bu usullar talabalar miyasiga o'rnashadi va namoyon bo'ladiki, ular katta kuch talab qiladigan asarlar to'plamini tekshira oladilar va hech qanday o'y-fikrlarsiz ham ularning ma'nosini topoladilar. Bu kabi faoliyatlar talabalarni adabiyotdagi o'z tushunchalarini tekshirishga va topishga yo'naltiradi.

Rivojlanayotgan ilmiy tajribaga asoslanmagan tushuncha tadqiqotga oid loyiha va tajribalar bilan bir xil nazorat qilinishi mumkin. Tadqiqot usullari ilmiy loyiha bilan bahslashadi, shuning uchun talabalar metodik qurilgan hajmda tajribalar o'tkazishadi, ilmiy tadqiqotlarni amalga oshirishadi. SHuningdek, laboratoriya hisobotlari talabalarning malakali olimlar kabi o'ylashlari, analiz va sintez qilaolishlarini ta'minlashga qaratilgan. Undan tashqari, talabalar boshqarilgan yoki ochiq tadqiqotlarda qatnashayotgan paytda, ular ilmiy tajribalarni toppish, taxminlarga asoslangan mulohazalarini sinab ko'rish va mukammallashtirish uchun tadqiqotlar o'tkazishmoqda - ular mantiqiy usulda o'z tushunchalarini rivojlantirish uchun himoyalanaadi. Ta'sirli ilmiy o'qituvchilar talabalarga mustaqil o'rganuvchi bo'lishlariga yordam beruvchi faoliyatlar yaratadilar.<sup>2</sup>

Pedagogik tajriba ham bir qator shartlargaamal qilgan holda tashkil etiladi. Xususan:

- 1) tajribaning maqbul loyiha (dastur) asosida uyushtirilishi;
- 2) tadqiqot ilmiy farazining puxtaasoslanishi;
- 3) tadqiqot ob'ektlari vv usullarining to'o'ri tanlanishi;
- 4) tajriba o'tkazilish vaqti hamda davomiyligini aniqlanishi;
- 5) zarur pedagogik shart-sharoitlar (asbob-uskuna, jihozlar, vositalar)ning yaratilganligi;
- 6) tajriba ma'lumotlarini umumlantirish, tahlil qilish va natijalarni qayta ishlash.

Pedagogik tajriba yakunidaolingan natijalargaasoslanib umumiy xulosaga kelinadi va ilmiy-metodik tavsiyalar ishlab chiqiladi.

Matematik-statistik metod tajriba-sinov ishlari, shuningdek, umumiy holda tadqiqotning samaradorlik darajasini aniqlash maqsadida qo'llaniladi, muammo holatini ifodalovchi ko'rsatkchlar maxsus matematik formulalar yordamida qayta tahlil etiladi. YAkuniy qiymat tadqiqot samarasini ifodalovchi asosiy ko'rsatkch hisoblanadi. Ayni vaqtda, pedagogik yo'nalishda, tadqiqotlar olib borishda Styudent, Ko'virlyag, Rokch, V.P.Bespalko hamda V.V.Grechixin metodlaridan keng foydalanilmoqda.

#### ***Nazorat uchun savollar:***

1. «Pedagogika» tushunchasi qanday mazmunni anglatadi?
2. Ta'lim nazariyasi (didaktika) nima?
3. Tarbiya nazariyasi nimalarni o'rganadi?
4. Pedagogika fanining asosiy vazifalari nimalardan iborat?
5. Pedagogikaning asosiy kategoriyalarini ayting va mohiyatini yoriting.
6. Qanday fanlar pedagogik fanlar tizimiga kiradi?
7. Qanday metodlar pedagogik ilmiy-tadqiqot metodlari hisoblanadi.

## **2-Mavzu: Pedagoglik kasbining jamiyatdagi o'rni**

### ***Reja:***

- 1.O'qituvchi haqida tushuncha. Pedagoglik kasbi, uning paydo bo'lishi va ravnaq topishi.
- 2.Sharq mutafakkirlari va o'arb pedagoglari jamiyatda pedagoglik kasbining tutgan o'rni haqida.
3. Demokratik jamiyatda pedagoglik kasbi.
4. O'qituvchining asosiy vazifalari va uning shaxsiga qo'yiladigan talablar.

### ***Tayanch tushunchalar:***

O'zbekiston Respublikasi – Republic of Uzbekistan

kadr -newcomer

milliy model – national model

---

<sup>2</sup>Jeff Halstead . Navigating the new pedagogy. R and Education, 2011.84-85b.

mohiyat- meaning  
tarkibiy qismlari- component  
asos-foundation  
pedagogika-pedagogics  
kasb-profession  
Sharq mutafakkirlari- east thinkers  
O'arb pedagoglari- pedagogues of West  
jamiyat- society  
pedagoglik kasbi-profession of pedagogue  
milliy dastur- national program  
kamil inson – ideal person  
malakali mutaxassis- skilled specialist  
o'quv-tarbiya jarayoni- educational process  
uzluksiz ta'lim tizimi –continuing education

#### **Adabiyotlar:**

- 1.Karimov I.A. Barkamol avlod – O'zbekiston taraqqiyotining poydevori. – Toshkent, SHarq nashriyot-matbaa konserni, 1997.20-25b.
- 2.To'xtaxadjaeva M. Pedagogika. - T.: O'zbekiston Faylasuflari Milliy jamiyati, 2010.4-29b.
- 3.Oliy ta'lim: me'yoriy hujjatlar to'plami.- Toshkent: SHarq nashriyot-matbaaaksiyadorlik kompaniyasi Bosh tahririyati, 2001. – 18-52-betlar.
- 2.Jeff Halstead . Navigating the new pedagogy. R and Education, 2011.120b.

**1.Pedagoglik kasbi, uning paydo bo'lishi va ravnaq topishi.** Pedagoglik kasbining shakllanishi kishilik taraqqiyoti tarixi bilan uzviy boo'liq. Terib-termachlab kun kechirgan ibtidoiy davr kishilari bolalarni o'zlari bilan ergashtirib yurib, ulargaov qilish, turli daraxt mevalarini terish, o'simliklarning ildizi kovlab olish, suv manbalarini izlab topish kabi harakatlarni amalgaoshirishni o'rgatganlar. Bunday harakatlar qabila (uruo')ning tajribali kishilari yoki keksalar tomonidan amalgaoshirilgan. Oddiy kundalik ehtiyojlarni qondirish yo'lidaolib borilayotgan xatti-harakatlar asosida yoshlarga mavjud tajribalar asosida ma'lumotlarni berib, ulardaamaliy ko'nikmalarni shakllantirganlar. Turli tovushlarni chiqarish yordamidaatrofdagilarni yaqinlashayotgan xavfdan ogoh qilishni bolalar kattalarning namunalari asosida o'zlashtirganlar. Nutq va yozuv paydo bo'lgunga qadar bu kabi harakatlar imo-ishoralar asosidaamalgaoshirilgan. Kishilik tarixida tub inqilobni sodir etgan nutq va yozuvning paydo bo'lishi, shuningdek, uruo' jamoasi tomonidan bajariladigan mehnat faoliyatining turli sohalargaajralishi yoshlarga nisbatan munosabatning ilo'or (progressiv) xarakter kasb etishiga imkon berdi.

Turli tabiiy ofatlar ta'siridan himoyalanih, kishilar hayotigaxavf solayotgan kasalliklarni davolash, hayot kechirish uchun etarli oziq-ovqatlarni jamlab olishga bo'lgan tabiiy ehtiyoj yoshlarga hayotiy tajribalarni ma'lum mehnat faoliyati yo'nalishidaetarlcha bilimga ega bo'lgan kishilar tomonidan berilishi maqsadga muvofiq ekanligini ko'rsatdi. Natijada bolalarga hayot tajribalarini o'rgatuvchi kishilar guruhi shakllandi hamda bolalarga ma'lum yo'nalishlar bo'yicha bilimlarni berish maxsus ajratilgan joylarda tashkil etila boshlandi.

Dastlabki maktablar qadimgi SHarqda (Vavilon, Misr, Hindistonda) paydo bo'lib, ularda bolalarga ma'muriy-xo'jalik boshqaruvi asoslari o'rgatilgan.

Antik davrda maktablar Sparta, Afina va Rim tarbiya tizimining muhim tarkibiy qismi sifatida faoliyat olib borganlar.

Qadimgi YUnonistonda bunday joylar akademiya deb nomlangan. «Akademiya» so'zi afsonaviy qahramon Akadema nomidan kelib chiqqan. Eramizdan avvalgi IV asrdaAfina yaqinidagi Akadema nomi bilan nomlanuvchi joyda Platon o'z shogirdlariga ma'ruzalar o'qigan bo'lib, keyinchalik ta'lim tashkil etiluvchi maskan ham shunday nom bilan atala boshlagan. qadimgi Rim va Yunonistonda bolalarga bilim berish faylasuflar zimmasiga yuklatilgan.

Jamiyatning tabaqalanishi natijasida, qudorlik tuzumida bolalarni ta'lim maskanlarigaolib borish vaolib kelish vazifasini qullar bajarishgan va ular «pedagog» deb nomlanganlar. Ushbu tushunchaning ma'nosi

«bolaetaklovchi» demakdir. Tarixiy taraqqiyotning keyingi bosqichlarida bolalarga tizimli bilimlarni berish bilan doimiy shuo‘ullanuvchi kishilar aynan shu nom bilan atala boshlaganlar. Feodalizm davrida aksariyat maktablar masjid (musulmon mamlakatlarida) yoki ibodatxonalar (Hindiston) qoshida tashkil etilgan. Bunday maktablarda yoshlarga diniy bilimlar bilan birga dunyoviy bilimlar ham o‘rgatilgan. O‘rta asrlar davrida, SHarqda akademiya ko‘rinishidagi ta‘lim muassasalari ham faoliyat yuritgan bo‘lib, ular «Donishmandlar uyi» (IX asr, Bao‘dod), «Ma‘mun akademiyasi» (XI asr boshlari, Xorazm), observatoriyalar qoshidagi jamiyatlar (XV asr, Samarqand) tarzida nomlangan. Akademiyalarga turli fan yo‘nalishlari bo‘ycha kuchli bilimga ega bo‘lgan qomusiy olimlar jalb etilgan bo‘lib, ular tomonidan matematika, geodeziya, mineralogiya, medisina, astronomiya kabi yo‘nalishlarda keng ko‘lamli tadqiqotlar olib borilgan.

O‘rta asrlar hamda kapital ishlab chiqarishiga asoslangan jamiyatlarda akademiya (SHarqda madrasa)lar ko‘rinishidagi maktablarda ma‘naviy-axloqiy jihatdan etuk, turli sohalar bo‘ycha mukammal bilimga ega pedagoglarning faoliyat yuritishlariga alohida ahamiyat qaratilgan. CHunonchi, Muhammad Tara‘ay Ullo‘bek tomonidan barpo etilgan madrasalarda o‘z davrining taniqli olimlari – Ali qushchi, Taftazoniy, qozizoda Rumi, Mavlono Muhammad, o‘iyosiddin Jamshid Koshiy, Muiniddin Koshiy hamda Mansur Koshiylar talabalarga ta‘lim berganlar. XIX asr oxiri hamda XX asr boshlarida yuzaga kelgan jadidizm harakatining asoschilari, taniqli ma‘rifatparvarlar – Mahmudxo‘ja Behbudiy, Munavvar qori, Hamza Hakimzoda Niyoziy, Abdulla Avloniy, Abduqodir SHakuriy, Ismatulla Raxmatullaev, Abdurauf Fitrat, Isohxon Ibrat va boshqalar aholi orasida nafaqat murabbiy, balki ma‘naviy etuk inson sifatida ham nom qozondilar.

## **2. SHarq mutafakkirlari va o‘arb pedagoglari jamiyatda pedagoglik kasbining tutgan o‘rni haqida.**

Jamiyat tomonidan o‘qituvchi shaxsiga qo‘yilayotgan talablar o‘z davrida SHarq mutafakkirlari hamda o‘arb ma‘rifatparvarlarining asarlarida o‘z aksini topgan.

Muhammad al-Xorazmiy, Abu Nasr Forobiy hamda Abu Rayhon Beruniylar o‘qituvchining ma‘naviy-axloqiy jihatdan etuk bo‘lishlariga alohida ahamiyat qaratadilar. Ularning fikrlarcha, yaxshi o‘qituvchi boshqalardan bir jihati bilan farq qiladi, ya‘ni, u o‘zi ega bo‘lgan bilimlarni yoshlarga beminnat o‘rgatadi, har bir ishda ularga namuna bo‘laoladi.

Abu Ali ibn Sino o‘z asarlarida o‘qituvchi bolalarga ta‘lim berishdek mas‘uliyatli burchni bajarishi zarurligini uqtirar ekan, ularga faoliyatda muvafaqiyatga erishish garovi bo‘lgan quyidagi tavsiyalarni beradi:

- 1) bolalar bilan muomalada bosiq, jiddiy bo‘lish;
- 2) berilayotgan bilimning talabalar tomonidan o‘zlashtirilishiga e‘tiborni qaratish;
- 3) ta‘limda turli shakl va metodlardan foydalanish;
- 4) talabaning xotirasi, bilimlarni egallash qobiliyati, shaxsiy xususiyatlarini bilishi;
- 5) fanga qiziqiraolishi;
- 6) berilayotgan bilimlarning eng muhimini ajratib beraolishi;
- 7) bilimlarni talabalarga tushunarli, uning yoshi, aqliy darajasiga mos ravishda berish;
- 8) har bir so‘zning boalar hissiyatini uyo‘otish darajasida bo‘lishiga erishish<sup>1</sup>.

Alisher Navoiy o‘z davrining ayrim maktabdorlari ega bo‘lgan sifatlar, xususan, qattiqqo‘llik, ta‘magirlik va johilliklarni qoralar ekan, o‘qituvchining ma‘naviy qiyofasiga nisbatan jiddiy talablarni qo‘yadi. Xususan, «mudarris kerakki, o‘arazi mansab bo‘lmasa va bilmas ilmni aytishga urinmasa, manmanlik uchun dars berishga havas ko‘rgazmasa va olo‘irlik uchun gap-so‘z va qavqo yurgizmasa, nodonlikdan sallas katta va pechi uzun bo‘lmasa, gerdayish uchun madrasa ayvoni boshi unga o‘rin bo‘lmasa. ... YArmasliklardan qo‘rqsa va nopoklikdan qochsa, nainki, o‘zini olim bilib, necha nodonga turli xil fisq ishlarni mumkin, balki halol qilsa, qilmas ishlarni qilmoq uchun sodir bo‘lsa va qilar ishlarni qilmaslik unga qoida vaodat bo‘lib qolsa. Bu mudarris emasdir, yomon odatni tarqatuvchidir»<sup>2</sup>.

<sup>1</sup>Раҳимов С. Абу Али ибн Сино, Таълим ва тарбия ҳақида. – Тошкент, Ўқитувчи, 1967. – 75-бет.

<sup>2</sup> АлишерНавоий. Махбуб ул-қулуб. Асарлар. Ўн беш томлик. 13 том. – Тошкент, Бадий адабиёт нашриёти, 1966. –189-190-бетлар.



Ayni o'rinda o'qituvchi mehnatining mashaqqatli ekanligini ta'kidlab o'tadi: «Uning ishi odam qo'lidan kelmas, odam emas, balki dev ham qila bilmas. Bir kuchli kishi bir yosh bolani saqlashgaojizlik qilardi, u esa bir to'da bolaga ilm vaadab o'rgatadi, ko'rkim bunga nimaetsin.

Shunisi ham borki, u to'dada fahm-farosati ozlar bo'ladi, unday kishiga yuzlarcha mashaqqat kelsa qanday bo'ladi. Har qanday bo'lsa ham, yosh bolalarga uning haqqi ko'pdir. Agar shogird podshohlikka erishsa ham unga (muallimga) qulluq qilsaarziydi.

Haq yo'lida kim senga bir harf o'qitmish ranj ila,

Mashhur pedagog AbdullaAvloniy ham o'z asarlarida o'qituvchi shaxsi va uning faoliyati borasidagi qarashlarni ifodalashgaalohida o'rin beradi. Allomaning qayd etishcha, bolaning soo'lom bo'lib o'sishidaota-onalar o'zigaxos rol o'ynasalar, uning fikriy jihatdan taraqqiy etishida o'qituvchining o'rni beqiyos ekanligini ta'kidlaydi. Xususan, bolalarning aqliy qobiliyatlarini shakllantirish muallimlarning «diqqatlariga suyalgan, vijdonlariga yuklangan muqaddas bir vazifa» ekanligini ta'kidlab, «fikrning quvvati, ziynati, kengligi, muallimning tarbiyasiga boo'liqdur»<sup>2</sup>, - deydi.

Yan Amos Komenskiy o'z davrida o'qituvchining bola dunyoqarashini rivojlantirishdagi roliga katta baho berib, o'qituvchilik «er yuzidagi har qanday kasbdan ko'ra yuqoriroq turadigan juda faxrli kasb» ekanligini ta'kidlaydi. Muallifning fikrcha, pedagog o'z burchlarini chuqur anglay olishi hamda o'z qadr-qimmatini to'la baholay bilishi zarur. YA.A.Komenskiy o'qituvchi obrazini tasvirlar ekan, uning shaxsida quyidagi fazilatlarining namoyon bo'lishi maqsadga muvofiqligiga uro'u beradi: vijdonli, ishchan, sabotli, axloqli, o'z ishini sevuvchi, o'quvchilargaotalaridek muomala qiluvchi, ularda bilimga havas uyo'otuvchi, o'quvchilarni o'z ortida ergashtiruvchi va diniy e'tiqod.

K.D.Ushinskiy o'qituvchi ma'naviyati va kasbiy faoliyatiga yuqori baho beradi hamda ularning kasbiy malakalarini doimiy ravishda takomilastirib borish maqsadga muvofiq ekanligi to'o'risidagi fikrni ilgari suradi. Mazkur o'oyaning ijtimoiy ahamiyatini tasdiqlovchi tizim – o'qituvchilarni tayyorlovchi tizimni ilk bor asoslaydi.

**4.O'qituvchining asosiy vazifalari va uning shaxsiga qo'yiladigan talablar.** «Kadrlar tayyorlash milliy dasturi» o'oyalarini amaliyotga tadbiiq etish Respublika ta'lim tizimidaolib borilayotgan islohotlar muvaffaqiyatini ta'minlash, ta'lim muassasalarida faoliyat olib borayotgan o'qituvchi, tarbiyachi, ishlab chiqarish ustalarining ma'naviy qiyofasi hamda kasbiy mahoratlariga ham boo'liqdir. Shaxsni tarbiyalash ishi nihoyatda murakkab faoliyat jarayoni bo'lib, juda qadimdan ushbu faoliyatga jamiyatning etuk kishilari jalb etilgandir. Mazkur holat yosh avlod tarbiyasi, uning tashkil etilishi mazmuni nafaqat shaxs kamoloti, balki jamiyat taraqqiyotini ham belgilashda muhim ahamiyatga ega ekanligini anglatadi.O'zbekiston Respublikasida o'qituvchi kadrlarning ma'naviy qiyofasi, aqliy salohiyati hamda kasbiy mahoratiga nisbatan jiddiy talablar qo'ymoqda. CHunonchi, bu borada O'zbekiston Respublikasi Prezidenti I.A.Karimov quyidagilarni qayd etadi: «Tarbiyachi – ustoz bo'lish uchun, boshqalarning aql-idrokini o'stirish, ma'rifat ziyosidan bahramand qilish, haqiqiy vatanparvar, haqiqiy fuqaro etib etishtirish uchun, eng avvalo, tarbiyachining ana shunday yuksak talablarga javob berishi, ana shunday buyuk fazilatlarga ega bo'lishi kerak»<sup>1</sup>. Yuqorida qayd etilgan fikrlardan bugungi kun o'qituvchisi shaxsiga nisbatan qo'yilayotgan talablar mazmuni anglaniladi. Zamonaviy o'qituvchi qanday bo'lishi zarur?

O'qituvchi (pedagog) pedagogik, psixologik va mutaxassislik yo'nalishlari bo'yicha maxsus ma'lumot, kasbiy tayyorgarlik, yuksak axloqiy fazilatlarga ega hamda ta'lim muassasalarida faoliyat ko'rsatuvchi shaxs sanaladi. O'zbekiston Respublikasining «Ta'lim to'o'risida»gi qonunining 5-moddasi 3-bandiga muvofiq ta'lim muassasalaridasudlangan shaxslarning pedagogik faoliyat bilan shuo'ullanishlariga yo'l qo'yilmaydi.Bizning nazarimizda, zamonaviy o'qituvchi-bakalavr qiyofasida quyidagi fazilatlar namoyon bo'laolishi kerak (so'z yuritilayotgan sifatlar mohiyatan o'qituvchi-bakalavr tomonidan amalgaoshirilishi zarur bo'lgan vazifa, burch va mas'uliyatlarini ifodalaydi):

<sup>2</sup>Хошимов К. ва бошқалар. Педагогика тарихи //Педагогика олий ўқув юртлари ва дорилфунунлар талабалари учун қўлл. - Тошкент, Ўқитувчи, 1996, - 301-бет.

<sup>1</sup>Каримов И.А. Буюк келажегимизнинг ҳуқуқуий кафолати. – Тошкент, Шарқ нашриёт-матбаа концерни Бош тахририяти, 1993, 27-28-бет.

1. O'qituvchi jamiyat ijtimoiy hayotida ro'y berayotgan o'zgarishlar, olib borilayotgan ijtimoiy islohotlar mohiyatini chuqur anglab etishi hamda bu borada o'quvchilarga to'ori, asosli ma'lumotlarni beraolishi lozim.

2. Zamonaviy o'qituvchining ilm-fan, texnika va texnologiya yangiliklari va yutuqlaridan xabardor bo'lishi talab etiladi.

3. O'qituvchi o'z mutaxassisligi bo'yicha chuqur, puxta bilimga ega bo'lishi, o'z ustida tinimsiz izlanishi lozim.

4. O'qituvchi pedagogika va psixologiya fanlari asoslarini puxta bilish, ta'lim-tarbiya jarayonida o'quvchilarning yosh va psixologik xususiyatlarini inobatgaolgan holda faoliyat tashkil etishi kerak.

5. O'qituvchi ta'lim-tarbiya jarayonida eng samarali shakl, metod va vositalardan unumli foydalanaolish imkoniyatiga ega bo'lmoo'i lozim.

6. O'qituvchi ijodkor, tashabbuskor va tashkilotchilik qobiliyatiga ega bo'lishi shart.

7. O'qituvchi yuksak darajadagi pedagogik mahorat, chunonchi, kommunikativlik layoqati, pedagogik texnika (nutq, yuz, qo'l-oyoq va gavda harakatlari, mimika, pantomimika, jest) qoidalari chuqur o'zlashtirib olishga erishishlari lozim.

8. O'qituvchi nutq madaniyatiga ega bo'lishi zarur, uning nutqi quyidagi xususiyatlarni o'zidaaks ettiraolishi kerak:

a) nutqning to'oriligi;

b) nutqning aniqligi;

v) nutqning ifodaviyligi;

g) nutqning sofligi (uning turli sheva so'zlaridan holi bo'lib, faqat abadiy tilda ifoda etilishi); jargon (muayyan kasb yoki soha mutaxassisliklarigaxos so'zlar); varvarizm (muayyan millat tilida bayon etilayotgan nutqda o'zga millatlargaxos so'zlarni noo'rin qo'llanilishi); vulgarizm (haqorat qilish, so'kishda qo'llaniladigan so'zlar) hamda konselyarizm (o'rni bo'lmagan vaziyatlarda rasmiy so'zlardan foydalanish) so'zlardan holi bo'lishi, o'qituvchining nutqi sodda, ravon va tushunarli bo'lishi kerak;

d) nutqning ravonligi;

j) nutqning boyligi (hikmatli so'zlar, ibora va maqollar, matallar hamda ko'chirma gaplardan o'rinli va samarali foydalanaolish).

9. O'qituvchi kiyinish madaniyati (sodda, ozoda, bejirim kiyinishi), ta'lim-tarbiya jarayonida o'quvchining diqqatini tez jalb etuvchi turli xil bezaklar (oltin, kumush taqinchoqlar)dan foydalanmasligi, fasl, yosh, gavda tuzilishi, yuz qiyofasi, hatto, soch rangi va turmagiga muvofiq ravishda kiyinishni o'zlashtirishga erishishi lozim.

10. O'qituvchi shaxsiy hayotda pok, atrofdagilarga o'rnak bo'laolishi lozim.

O'qituvchi pedagogik muloqot jarayonining faol ishtirokchisi sifatida o'zida bir qator sifatlarning tarkib topishiga erishishi zarur. CHunonchi, u eng avvalo, mulohazali, bosiq, vaziyatni to'ori baholay oladigan, mavjud ziddiyatlarni barataraf etishning uddasidan chiqalishi zarur. O'quvchi, ota-onalar hamda hamkasblari bilan mulohot jarayonida fikrini aniq va to'la bayon etilishigaahamiyat qaratishi maqsadga muvofiq. Ular bilan munosabat jarayonida so'zni salbiy holatlar haqidagi dalillarni keltirishdan emas, aksincha, o'quvchi (yoki hamkasbi, ota-onalar)ning muvaffaqiyatlarini e'tirof etishi, ularning yanada boyishiga ishonch bildirishi u bilan tillashaolishiga imkon beradi. Muloqot jarayonida o'qituvchining so'zlaridan suhbatdoshiga nisbatan xayrihohlik, samimiylik, do'stona munosabat sezilib turishi, shuningdek, imkon qadar ko'tarinki kayfiyatda bo'lishi zarur.

O'qituvchi shaxsining mazkur talablarga muvofiq keluvchi qiyofasi uning o'quvchilar, hamkasblar hamdaota-onalar o'rtasidaobro'-e'tibor qozonishini ta'minlaydi.

#### ***Nazorat uchun savollar:***

1. Pedagoglik kasbining asosiy xususiyatlari nimalarda namoyon bo'ladi?

2. O'qituvchi qanday sifatlarga ega bo'lishi zarur?

3. Sizning nazaringizda bugungi kun o'qituvchisiga qanday pedagogik talablar qo'yilmoqda?



### 3-Mavzu: Shaxs kamoloti ijtimoiy-biologik hodisa, pedagogik jarayon obyekt va subyekti sifatida.

#### *Reja:*

1. SHaxs rivojlanishi haqida tushuncha. Individ, shaxs, individuallik
2. SHaxs tarbiyasiga ta'sir etuvchi omillar
3. SHaxs rivojlanishida faoliyatning o'rni.
4. Rivojlanishning yosh va o'zigaxos xususiyatlari.
5. Shaxsning ijtimoiylashuvi.

#### *Tayanch tushunchalar* Individ-Individ

Individual yondashuv-individual approach

Shaxs-Person

rivojlanishi-Growth

tushuncha-Concept

individuallik-individuality

tarbiya-education

ta'sir etuvchi omil-the factors of affecting

rivojlanish-Growth

faoliyat-function

yosh xususiyat-featureist

#### *Adabiyotlar:*

1. To'xtaxadjaeva M. Pedagogika. - T.: O'zbekiston Faylasuflari Milliy jamiyati, 2010.44-54b.
2. Jeff Halstead . Navigating the new pedagogy. R and Education, 2011.88-89-131-134-138b.

**1.SHaxs rivojlanishi haqida tushuncha. Individ, shaxs, individuallik.** SHaxs tushunchasi insonga taalluqli bo'lib, psixologik jihatdan taraqqiy etgan, shaxsiy xususiyatlari yaxatti-harakatlari bilan boshqalardan ajralib turuvchi, muayyan xulq-atvor va dunyoqarashga ega bo'lgan jamiyatning a'zosini ifodalashgaxizmat qiladi. Odam shaxs bo'lishi uchun psixik jihatdan rivojlanishi, o'zini yaxlit inson sifatida his etishi, o'z xususiyatlari va sifatleri bilan boshqalardan farq qilmoo'i kerak.

**"Individ"** nima? Bola ma'lum yoshga qadar "individ" sanaladi. Individ (lotincha "individium" so'zidan olingan bo'lib, «bo'linmas», «alohida shaxs», «yagona» ma'nolarini anglatadi) xatti-harakatlarini shartli refleks yordamidagina tashkil etaoluvchi biologik mavjudotdir.

**Individuallik** esa shaxsning o'zigaxos xususiyatlari bo'lib, uning namoyon bo'lishi tarbiya jarayonini amalgaoshirishda bola shaxsini puxta o'rganish, uning yashash sharoitlaridan etarli darajadaxabardor bo'lish va ularning hisobgaolinishini taqozo etadi. Individual yondashuv o'quvchilarning aqliy qobiliyatlari, bilishga bo'lgan qiziqish hamda iste'dodini namoyon etishda muhim ahamiyatga ega. Bola harakatlari ongli, ijtimoiy munosabatlar jarayonidagi ishtiroki natijasida shakllana boradi.

Kadrlar tayyorlash milliy modelida shaxs kadrlar tayyorlash tizimining bosh sub'ekti va ob'ekti, ta'lim sohasidagi xizmatlarining iste'molchisi va ularni amalgaoshiruvchi sifatida ta'riflanadi. Kadrlar tayyorlash sohasidagi davlat siyosati insonni intellektual va ma'naviy-axlohiy jihatdan tarbiyalash, uning har tomonlama rivojlangan shaxs sifatida namoyon bo'lishiga erishishni nazarda tutadi. Mazkur ijtimoiy talabning amalgaoshirilishi har bir fušaroning bilim olish, ijodiy qobiliyatini namoyon etish, intellektual jihatdan rivojlanishi hamda muayyan kasb yo'nalishi bo'yicha mehnat qilish huquqni kafolatlaydi.

Odamning ijtimoiy mavjudot sifatidaxaxsgaaylanishi uchun ijtimoiy muhit sharoitlari va tarbiya kerak bo'ladi. Ana shular ta'siridadam inson sifatida rivojlanib boradi va shaxsgaaylanadi. Rivojlanishning o'zi nima? Rivojlanish shaxsning fiziologik va intellektual o'sishida namoyon bo'ladigan miqdor va sifat o'zgarishlar mohiyatini ifoda etuvchi murakkab jarayondir. Rivojlanish mohiyatan oddiydan murakkabga, quyidan yuqoriga, eski sifatlardan yangi holatlarga o'tish, yangilanish, yangining paydo bo'lishi, eskining yo'qolib borishi, miqdor o'zgarishining sifat o'zgarishiga o'tishini ifodalaydi. Rivojlanishining manbai qarama-qarshiliklarni o'rtasidagi kurashdan iboratdir. Bola shaxsining rivojlanishi inson ijtimoiy mavjudotdir degan falsafiy ta'limotgaasoslanadi. Ayni vaqtda inson tirik, biologik mavjudot hamdir. Demak, uning rivojlanishida tabiat rivojlanishining qonuniyatlari ham

muhim ahamiyatga ega. SHuningdek, shaxs bir butun mavjudot sifatida baholanar ekan, uning rivojlanishigab**biologik** vaj**ijtimoiy** qonuniyatlar birgalikda ta'sir etadi, ularni bir-biridan ajratib bo'lmaydi. CHunki shaxsning faoliyati, hayot tarziga yoshi, bilimi, turmush tajribasi bilan birga boshqa fojiali holatlar, kasalliklar ham ta'sir etadi. Inson butun umri davomida o'zgarib boradi. U ham ijtimoiy, ham psixik jihatdan kamolgaetadi, bunda bolaga berilayotgan tarbiya maqsadga muvofiq bo'lsa, u jamiyat a'zosi sifatida kamol topib, murakkab ijtimoiy munosabatlar tizimida o'zigamunosib o'rin egallaydi. CHunki rivojlanish tarbiya ta'siri ostida boradi. SHaxsning fazilatlarini to'g'ri ko'rish va bexato baholash uchun uni turli munosabatlar jarayonida kuzatish lozim. Demak, shaxsni rivojlantirish vazifasini to'g'ri hal etish uchun uning xulqiga ta'sir etuvchi omillar hamda shaxs xususiyatlarini yaxshi bilish zarur. Tarbiya bolaga samarali ta'sir etishi uchun o'sish va rivojlanish qonuniyatlarini bilish va hisobgaolish maqsadga muvofiq. SHunday qilib, rivojlanish vatarbiya o'rtasida ikki tomonlamaaloqa mavjud.

**2. Shaxs tarbiyasiga ta'sir etuvchi omillar.** Fanda, odamning shaxs sifatida rivojlanishigab**biologik** vaj**ijtimoiy** omillarning ta'siri o'rtasidagi munosabatni belgilashgaoid munozara ko'pdan buyon davom etmoqda. Insonning shaxs sifatida, rivojlanishidaj**ijtimoiy hodisalarning** ta'siri kuchli bo'ladimi? YOki tabiiy omillaretakchi o'rin tutadimi? Balki tarbiyaning ta'siri yuqoridir? Ular o'rtasidagi o'zaro munosabat qanday?

Fandab**biologik yo'nalish** deb nomlangan nuqtai nazar etakchi o'rinlardan birini egallab, uning vakillari Aristotel, Platonlar tabiiy-biologikomillarni yuqori qo'yadi. Ular tuo'maimkoniya**tlar, taqdir, tole** har kimning hayotdagi o'rnini belgilab bergan, deydilar. XVI asr falsafasida vujudga kelgan preformizmoqimi namoyandalari esa shaxs rivojlanishidagi naslning roliga katta baho berib, ijtimoiy muhit vatarbiyaning rolini inkor etadi. Xorij psixologiyasidagi yana bir ohim – bixeviorizm XX asr boshlarida yuzaga kelgan bo'lib, uning namoyandalari, ong vaaqliy qobiliyat nasldan-naslga o'tib, insonga u tabiatan berilgan, deyiladi. Mazkur ta'limot vakili amerikalik olim E. Torndaykdir. Progmatizmoqimi va uning vakillari D. D'yul, A. Kombe ham shaxs rivojlanishini biologik nuqtai nazardaasoslaydilar. Ular rivojlanishni fa'sat miqdoriy o'zgarishdan iborat, deb qaraydilar. Naslning rolini absolyutlashtirib, uni inson taqdiridahal qiluvchi ahamiyatga ega deb biladilar. Demak, bir guruh xorijiy olimlar rivojlanishni biologik (nasliy) omilga boo'laydilar. Biologik oqimga qarshi falsafiy oqim vakillari rivojlanishi ijtimoiy omil omil bilan belgilaydilar. Bu oqim vakillari bola shaxsining jismoniy, psixikrivojlanishi u yashaydigan muhitga boo'liq deb ko'rsatadilar. Muhit degandaodam yashaydigan sharoitdagi barcha tashqi ta'sir tushuniladi. SHu nuqtai nazardan tarbiya tufayli bolani o'zi yashaydigan ijtimoiy sharoitga moslashtirish mumkin, degan xulosa kelib chiqadi. Ular ijtimoiy muhitning rolini hal qiluvchi omil deb hisoblaydilar. Demak, odam bolasining shaxs sifatida rivojlanib, taraqqiy etib borishi, uning shaxs bo'lib kamolgaetishida nasl (biologik omil), ijtimoiy muhit (bola yashaydigan sharoit), shuningdek, maqsadga muvofiq amalgaoshadigan tarbiya ham birdek ahamiyatga ega. Bu omillarning ta'sirini aniqlashda ilo'or pedagogik olimlar, psixolog va faylasuflar ta'limotiga suyaniladi.

Falsafada shaxsni jamiyat bilan boo'liq bo'lgan ijtimoiy hayotdagi murakkab voqelik deb qaraladi. Ular individning ma'naviy boyligi uning munosabatlariga boo'liq, deb hisoblaydilar. Haqiqatdan ham, shaxs mehnat faoliyati zaminida rivojlanadi, kamolgaetadi. Inson sharoitni, sharoit esaodamni yaratadi. Bu esa o'z navbatida inson faolligini namoyon etadi. Zero, shaxs ma'lum ijtimoiy tuzum mahsulidir. Jamiyat shaxs kamolotining muayyan imkoniyatlarini ro'yobga chiqarishi yoki yo'q qilishi mumkin. Faylasuflar shaxsni tabiatning bir bo'lagi deb baholaydilar. Bu insondagi layoqat kurtaklari bo'lib, uning rivojlanishi uchun tarbiya kerak, degan o'oyani ifodalaydi. Jamiyat taraqqiyoti shaxs rivojlanishi uchun keng imkoniyatlarni yaratadi. Demak, shaxs bilan jamiyat o'rtasida ham uzviy aloqa mavjud. SHunday qilib, odam shaxsining jamiyatdagi rivojlanishi tabiat, muhit, inson o'rtasidagi murakkab aloqa ta'siri ostida ro'y beradi, inson ularga faol ta'sir etadi va shu yo'l bilan hayoti va o'z tabiatini o'zgartiradi. SHaxsga ijtimoiy muhitning ta'siri ham muhim. Bu tarbiya tizimi orqali amalgaoshiriladi. YA'ni, birinchidan, tarbiya ta'sirida muhit beraolmagan bilim, ma'lumot egallanadi, mehnat va texnik faoliyat bilan boo'liq ko'nikma va malakalar hosil bo'ladi. Ikkinchidan, tarbiya tufayli tuo'ma kamchiliklar ham o'zgartirilib, shaxs kamolgaetadi. Uchinchidan, tarbiya yordamida muhitning

salbiy ta'sirini ham yo'qotish mumkin. To'rtinchidan, tarbiya kelajakka qaratilgan maqsadni belgilaydi. Demak, tarbiya bilan rivojlanish bir-biriga ta'sir etadi, bu tarbiya doimiy va uzluksizdir. Shunday qilib, bola shaxsining rivojlanishida tarbiya ham etakchi o'ringa ega bo'lib, tarbiya tufayli nasl-nasabi, oila muhiti, ijtimoiy muhit ta'sirida har tomonlama rivojlanishga qodir, degan xulosani chiqarish mumkin.

**3. Shaxs rivojlanishida faoliyatning o'rni.** SHaxs rivojlanishida irsiyat, muhit, tarbiya bilan bir qatorda inson faoliyati ham muhim ahamiyat kasb etadi. Bu degani inson qanchalik mehnat qilsa, uning rivojlanishi shunchalik yuqori bo'ladi.

Faoliyat o'zi nima? Faoliyat shaxs tomonidan tabiiy va ijtimoiy hayotni maqsadga muvofiq tashkil etiluvchi kundalik, ijtimoiy yoki kasbiy harakatlarning muayyan shakli, ko'rinishi. Insonning qobiliyati va yoshi u tomonidan tashkil etilayotgan faoliyat mohiyatiga ko'ra belgilanadi.

Faoliyat jarayonida inson shaxsi, har tomonlama va bir butun, yaxlit holda rivojlanadi. Lekin faoliyatni maqsadga muvofiq amalga oshirishi uchun uni to'g'ri tashkil etish lozim. Lekin ko'p holatlarda shaxsning rivojlanishi uchun imkoniyatlar yaratilmaydi, tarbiyalanuvchilarning ijtimoiy mehnat, bilish faoliyatlari cheklangan bo'ladi. O'smir va o'spirinlar faoliyatining asosiy turlariga o'yin, o'qish va mehnat kiradi. Ular yo'nalishiga ko'ra bilishga doir, ijtimoiy, sport, badiiy, texnik, hunarmandchilik hamda shaxsiy qiziqishga ko'ra tanlangan sohalardan iborat. Faoliyatning asosiy turi – muloqotdir. Faoliyat faol va passiv bo'lishi mumkin. O'smir faoliyati muhit va tarbiya ta'sirida faollashishi yoki susayishi mumkin. Inson shaxsining rivojlanishida uning butun vujudi bilan sevib, o'z imkoniyatlarini namoyon etib, mehnat qilish, o'zini shaxs sifatida ko'rsata olishi unda o'z faoliyatidan qoniqish hosil qiladi. Uning ijtimoiy mehnatdagi ishtirokida faollik ko'zga tashlanadi. Ta'lim jarayonidagi faollik o'quvchiga bilimlarni chuqur va mustahkam egallashga, o'z qobiliyatini namoyon etishga yo'llaydi. Bilishga bo'lgan faollik o'quvchining intellektual rivojlanishini ta'minlaydi. Faollik ko'rsatishning asosini esa hamma vaqt ehtiyoj tashkil etadi. Ehtiyojlarning xilma-xilligi faoliyatning ham turlarini kengaytiradi. SHunga ko'ra, o'quvchining turli yosh davrlarida ularning faoliyati turlcha bo'ladi. Ta'lim muassasasida, hamma vaqt bir xil talab shaxs rivojlanishida ijobiy natija beravermaydi. Turli yosh davrlarida faoliyatning turlari va mohiyati o'zgarib turishi kerak. Insonning ijtimoiy faolligi, qobiliyati barcha muvaffaqiyatlarining garovidir. CHunki har bir inson o'z mehnati, o'yrati, intilishi bilangina faollashadi. O'qituvchi qanchalik yaxshi o'qitmasin yoki tarbiya bermasin, tarbiyalanuvchining o'zi harakat qilmasa, rivojlanish muvaffaqiyatli kechmaydi. Zero, barchama'naviy-axlohiy kamchiliklarning asosiy sababi ham insonning o'z faoliyatini to'g'ri yo'lga qo'ymanligidadir.

131 Shaxsga hurmat

Tomas Edison, Bil Gayts Reyxil Karson , Rosa Parks- bularning barchasi dunyo manzarasini tubdan o'zgartirib yuborgan shaxslar hisoblanadi. Elektr lampalaridan tortib kompyutergacha va kishilar erkinliklari sog'lom muhitga erishgungacha , yagona shaxslar o'zgarishlar yasashning kaliti bo'lgan.

Albatta yakka holatda muvoffiqiyatlarga kamdan kam erishiladi, buyuk muvaffaqiyatlarga boshqalarning yordami bilan erishilishi haqiqat va bu albatta yuqorida eslatib o'tilgan ixtirochilar uchun ayni haqiqat. Shu bilan birga bu ilmiy va jamoaviy o'zgarishlar yasagan shaxslar sinf honalarida o'tirgan. Ular yoshlik va o'smirlik paytida ham bugungi maktab zallarida sang'ib yuradigan bolalarga o'xshamagan.

Kelgusida dunyoda innovatsion texnologiyada, meditsina sohasida, yoki jamiyatda qanday o'zgarishlar sodir bo'lishi aytish qiyin. Lekin bir narsa aniqki, bunday katta mahoratni egallagan shaxslar bugunning talabalaridir. Pedagoglar ularni o'zlari istagan sohani mutahhassi bo'lishi uchun kerakli mahoratlar bilan tanishtirishi va qurollantirishi kerak.

Jamiyatga foyda keltiradugan, tajribali , o'zini har sohada nazorat qila oladigan yosh kadr zarur. Shuningdek maktablar jamiyatning hozirgi hayotini o'zgartirishiga hissa qo'shadigan yaratuvchan ijodkor yoshlar- novatorlarni yetishtirib berishi kerak. Bunga erishish uchun maktablar o'quvchi shaxsini hurmat qilgan holda ularga ko'maklashishlari kerak. Talabalar tomonidan aytilgan kuchli istaklari, orzu hohishlari kelajakdagi muhim qadamlari uchun katta rol o'ynaydi, Har bir hohish istakning amalga oshishi dunyoga o'zining ma'noli hissasini qo'shadi. O'qituvchilar o'quvchilar uchun umumiy sistemaga bog'liq normalarni tanlagandan ko'ra ularning o'zlarini namoyon qila olishini qanday o'rgatishi mumkin?

Pedagoglar qanday qilib ta'limni individuallashtiradi va talabalarni o'zlarining kelajagining asoschisi qilishga intiladi?<sup>3</sup>

134 Talaba shaxsiga hurmat. O'tgan davrlarda bo'lgani kabi, o'qituvchilar turli xil jamoatchi-iqtisodchi talabalar jamoasi bilan bog'liqdir. O'ziga hoslikdan faxrlanishning ma'nosi talabalarning kelib chiqishini bilishi va madaniy hilma xillikni hurmat qilishni talabalarga o'rgata olishdir. Talabarga ularning madaniyati va turli hil usumlari haqida malumotlarni bo'lishishga imkon berish nafaqat loyihalar va faoliyatlar o'rtasidagi moslikni mustahkamlaydi, balki bu sinfdoshlarni bir birini chuqurroq o'rganish tajribasi ekanligini isbotlaydi. Ko'plab o'qituvchilar bu g'oyani qabul qilishda muammolarga duch kelishlari mumkin. Talabalarning sinfdan tashqari kechadigan hayoti va faoliyati ular dars davomida o'rganadigan fanlari singari hayotda o'z o'rinlarini topishga hizmat qiluvchi asosiy omillardir. Sport, teatr to'garaklari, va bahs munozaralar, maktabdan tashqari darslar – ularning barchasi hayotiy mahoratni o'stirish uchun muhim omildir. Bu faoliyatlarning barchasi vaqt talab qiladigan va shunga qaramay maktab topshiriqlari bilan vaqt masalasi bo'yicha muammo bo'lishi mumkin. O'qituvchi malum bir topshiriqni bajrish uchun talaba uchun noqulay vaqt belgilasa, o'quvchi tayinlangan vazifani amalga oshira olmasligi va bundan aziyat chekishi hamma uchun oydin. Garchi talaba uchun vaqtni, muddatni qadrlash muhim bo'lsada, o'qituvchining gohi-gohida talabalarga imkon berishi ularning fanga va vaqt tushunchasiga bo'lgan hurmat hissini kuchaytiradi.

Bundan tashqari, talaba kamchilik va salohiyati bilan bir biridan tubdan farq qiladi. Tabiiy fanlarda o'zining bor mahoratini ko'rsata olgan o'quvchi, ijtimoiy fanlarni o'zlashtirishda birmuncha qiyinchiliklarga duch kelishi mumkin. Bazi talabalar ta'lim sohasida barkamollikka erishadilar- bu pedagoglarning yutug'idir va buni ezoqlashimiz keak. Qanday sinf o'quvchilariga dars o'tishdan qat'iy nazar pedagog o'quvchilarning iqtidor doirasidagi sohalarida muvaffaqiyatga erishishlari uchun ularni ruhlantira olishi kerak; hoh bu ilmiy soha yoki mehanik soha bo'lsin. Talabalarning muvaffaqiyatiga etibor qaratib va uni qadrlagan holda kelajakda o'zlari orzu qilgan kasb egasi bo'lishiga yordam beradi.<sup>4</sup>

Shuning uchun ham inson faoliyati uning rivojlanishi natijasi hamdir. Demak, shaxs faolligi asosida ijtimoiy faollik, tashabbuskorlik, ijodkorlik xislatlarini shakllantirish – uning shaxslik imkoniyatlarini namoyon etishi orqali faoliyatini rivojlantirish muhim sanaladi.

**4.Rivojlanishning yosh va o'zigaxos xususiyatlari.** Muayyan bir yosh davrigaxos bo'lgan anatomik, fiziologik (jismoniy) va psixologik xususiyatlar yosh xususiyatlari deb ataladi. Ana shu yosh xususiyatlarni hisobgaolgan holda ta'lim va tarbiya ishi tashkil etiladi. SHunda bola rivojlanishiga tarbiya ta'siri kuchli bo'ladi.

Bolalarning tarbiyasiga to'o'ri yondashish, uni muvaffaqiyatli o'qitish uchun bola rivojlanishidagi turli yoshdagi davrlarigaxos xususiyatlarni bilish va uni hisobgaolish muhimdir. CHunki bolaorganizmining o'sishi ham, rivojlanishi ham, psixik taraqqiy etishi ham turli yosh davrlarida turlcha bo'ladi. Abu Ali Ibn Sino, YAn Amos Komenskiy, K.D.Ushinskiy, AbdullaAvloniylar ham bolani tarbiyalash zarurligini uqtirib o'tganlar. Bolaning o'zigaxos xususiyatini hisobgaolish juda murakkab. CHunki bir xil yoshdagi bolalar ham psixik jihatdan turlcha bo'lishi mumkin. Masalan, ko'rish va eshitish qobiliyati, faolligi, tez anglash, sust fikr yuritishi, hovliqma yoki vazminligi, sergap yoki kamgapligi, sero'ayrat yoki o'ayratsizligi, yalqov yoki tirishqoqligi, pala-partish va chala ishlaydigan, yio'inchoqligi yoki ishga tez kirishib ketishi kabilar nerv faoliyati tizimining ta'siri bo'lib, o'qituvchi yoki tarbiyachi ularni bilishi zarur. Bolaning individual – o'zigaxos xususiyatini bilish uchun temperamentning umumiy tiplari va bolaning o'zigaxos xususiyatini o'rganish, metodikasini bilish muhim. Temperament (lot. «temperamentum» «qismlarning bir-biriga munosabati» ma'nosini anglatib, shaxsning individual psixologik xususiyatlari majmuidir. SHuningdek, turli yosh davrlarining o'zigaxos rivojlanish qonuniyatlari ham mavjud. Masalan, 5-sinf o'quvchilari bilan 10-sinf o'quvchisini tenglashtirib bo'lmaydi. SHuning uchun bolaning jismoniy va psixik kamoloti quyidagi davrlarga bo'linadi:

1. Go'daklik davri – chaqaloqlik (1 oy) davri tugagandan to bir yoshgacha bo'lgan davr.
2. Boo'chagacha bo'lgan yosh davri – 1 yoshdan 3 yoshgacha.

<sup>3</sup>Jeff Halstead . Navigating the new pedagogy. R and Education, 2011.131-b.

<sup>4</sup>Jeff Halstead . Navigating the new pedagogy. R and Education, 2011.134-b.

3. Maktabgacha bo'lgan yosh davri – 3 yoshdan 7 yoshgacha.
4. Kchik maktab yoshidagi o'quvchilar ( bolalar )–7 yoshdan 11,12 yoshgacha.
5. O'rta maktab yoshidagi o'quvchilar (o'smirlar) 14-15 yosh.
6. Katta yoshdagi maktab o'quvchilari (o'spirinlar) – 16-18 yosh.

Kchik maktab yoshida o'yin faoliyatining o'rnini endi o'qish faoliyati egallaydi. Bu juda qiyin o'tish davri bo'lib, bolaning bo'yi, oo'irligi jihatdan uning tashqi ko'rinishi kam farq qiladi. Suyaklari qotmagani tufayli tez shikastlanadi. Muskullari tez o'sishi tufayli serharakat bo'ladi. Bosh miyasi tez rivojlanadi. Jismoniy o'sishigaxos bu xususiyatlar tarbiyachidan ehtiyotkorlikni talab etadi. Bu yoshda bola bilim olish va o'rganishga qiziquvchan bo'ladi. Bolalar qiziqishini qanoatlantiruvchi qiziqarli uchrashuv, sayr va tomosha va ekskursiyalarni tashkil etish zarur. Mazkur yosh davri o'quvchilariga emosionallik xos, ularning fikrlashi obrazli bo'ladi, his-tuyo'ulari mazmuni o'zgaradi. Ular odamlar bilan aloqa qilishga qiziqadilar. O'rta maktab yoshi (o'smirlik 12-15 yosh). O'smirlikning murakkabligi anatomik-fiziologik va psixologik xususiyatdagi kuchli o'zgarishlar bilan bo'liqdir. Bolaning o'sishi tezlashadi. Bu davrni o'tish davri ham deyiladi. Bu davrda jinsiy etilish davri boshlanadi. Bu bolaning fe'l-atvoriga ta'sir etadi. O'smir hayotida mehnat, o'yin, sport va jamoat ishlari katta rol o'ynaydi. Ba'zilarining o'zlashtirishi pasayadi, intizomi bo'shshadi.

Hozirgi davr o'smirlarining ruhiyatida quyidagi holatlar ko'zga tashlanadi:

1. Intellektual rivojlanish – tafakkur qobiliyati, aqliy faoliyatni yuqori saviyada tashkil etishni talab etadi, bilishga qiziqishi ortadi. Bu davrda to'garaklar, studiya, seksiya, turli tadbirlar o'tkazish katta ahamiyatga ega. Ularning kitob o'qishga qiziqishi ortadi.

2. O'z-o'zini anglash, baholash, tarbiyalash shakllanadi. U o'zini boshqalar bilan solishtira boshlaydi.

Ammo yuqoridagilar bilan bir qatorda, o'smir xarakterida murakkab qarama-qarshiliklar ham mavjud bo'ladi. Bu o'smir faoliyati, xulqida yangi xislatlar – yosh xususiyatning yangidan boshlanishi sanaladi.

Lekin o'smirlarnig hammasida ham bilishga qiziqish darajasi yuqori emas, 38 foiz o'smir hech qaysi o'quv fanlarini o'qishga qiziqmaydi. Boshqalarining uchta yoki ikkita o'quv fani, aksariyat holatlarda esa bitta o'quv faniga qiziqishi aniqlangan. Kchik yoshdagi o'smirlar qiziqishi o'qituviga bo'liq. Lekin ularning qiziqishlari, shuningdek, kitob o'qishlari ham barqaror emas.

Turli to'garaklarga 21 foiz o'smir qatnashadi, qolganlari sport yoki musiqa bilan shuo'ullanadi. 40 foiz o'quvchida, sinfdan tashqari ishlarda qatnashishda ham barqarorlik yo'q. Eng muhim qiziqish – teleeshittirishlarga qaratilgan. TVni har kuni 88 foiz o'smir tomosha qiladi. Ular oddiy kunni o'z ixtiyorlari bilan qanday o'tkazadilar, degan savolga javob topish uchun o'tkazilgan tadqiqot natijalari quyidagilarni qayd etdi: 85 foiz o'smir vaqtini o'z holcha o'tkazadi, 70 foizi kino yoki televizor ko'radi, 50 foizi sport bilan shuo'ullanadi, 45 foizi uxlab yoki yotib dam oladi. SHuningdek, yomon bahoolmaslik uchun maktabga boradigan o'smirlarning soni 15 foizni tashkil etadi. O'smirlarda biror narsaga erishishga nisbatan talab rivojlanadi. Ular tomonidan ijtimoiy talablarning bajarilishi asab tizimining rivojlanishiga ta'sir etadi. SHuning uchun maktab hayoti “qiyin” vazifalarga to'liq bo'ladi. Bu yoshda o'smirlar kattalar oldida o'zining erkinligini namoyish etishga harakat qiladi. O'z-o'zini tarbiyalashga bo'lgan talab o'sadi. “Dangasa”, “qo'pol”, “bee'tibor”, “qobiliyatsiz” degan kattalarning baholarini ular oo'rinib qabul qiladilar. O'smir yoshida, o'oil va qiz bolalar o'rtasida farq kuchayadi. VII sinfdan intellektual malakalar pasayadi. SHuning uchun bu davrda bolalar rivojlanishiga katta e'tibor berish lozim. O'z-o'zini tarbiyalash natijasida o'oil bolalar kuchli, erkin, e'tiborli, jasur; qizlar esa – o'ta ko'nikuvchan, kamtar va jiddiy bo'la boshlaydilar. SHuning uchun o'smirga o'z vaqtini rejalashtirishda yordam berish zarur. 13-14 yoshgacha o'smirda burch hissi, mas'uliyatni his etish, vazminlik paydo bo'la boshlaydi. Muhimi, o'smir shaxsini hurmat hilish, kamsitmaslik, katta bo'lib qolganligini tan olish zarur.

Katta maktab yoshi – kollej, lisey o'quvchilari (o'spirinlik davri 15-18 yosh). Bu davr o'spirinlarning ilk baloo'atgaetgan davridir. Mazkur davrda jinsiy etilish tugaydi. Ularda mustaqillik sezila boshlaydi. O'spirin yoshlar hayotga kelajak nuqtai nazaridan qaray boshlaydilar. Madaniy darajasini orttirishga intilish kuchaya boradi, his-tuyo'ularida ham o'zgarish yuz beradi. O'z-o'zlarini tarbiyalashga kirishadilar. Ideal tanlash va unga ergashish kuchayadi. Bu davrda, ular o'rtasida



munozaralar o'tkazish yaxshi natija beradi. O'spirinlar o'z guruhiga intiladi. SHuning uchun ham o'spirinning barcha intilishlari ma'lum maqsadga yo'naltirilgan bo'lishi zarur. Ularda o'quv fanlarini tanlashga nisbatan ehtiyoj kuchaya boradi.

O'spirinlik bu asliy faoliyatning ham rivojlanish davri sanaladi. Ular o'z fikrlarini mustaqil ifodalashga harakat qilib, shaxslik xislatlarini namoyish eta boshlaydilar. SHunda o'qituvchilar va katta yoshlilar ularning hali o'o'r fikrlari va dunyoqarashlarini to'o'ri yo'naltirishlari muhim. Zero, bu davrda o'z-o'zini anglash, ma'naviy-axloqiy, ijtimoiy xislatlari tez shakllanadi.

Bunga uning faoliyati, jamoada va jamoat joylarida o'zini tutishi, odamlar bilan tez muloqotga kirishishi ham turtki bo'ladi. O'zini kattalardek his etish, o'zigaxosligini namoyon etish, boshqalarning diqqatini o'ziga qaratishga harakat qiladi. Axloqiy muammolarni o'z qarashlari nuqtai nazaridan hal eta boshlaydi. Hayot mohiyati, baxt, burch, shaxs erkinligini o'z qiziqishlari bilan o'lchaydilar. SHu bois ularga katta yoshlilarning beo'araz, to'o'ri yo'nalish berishlari o'ta muhim.

Mazkur davrda yoshlar xulqi ham tarkib topa boshlaydi. Bunda shaxsning jamoadagi mavqei, jamoa shaxslari bilan muomala-muloqoti muhimdir.

Albatta, bu borada, ta'lim muassasasida faoliyat ko'rsatayotgan yoshlar ijtimoiy harakati ta'siri kattaahamiyatga ega. CHunki o'spirin-yoshlar mustahil hayot ostonasida bo'lib, ularning bu hayotga to'o'ri qadam qo'yishi uning jamiyatning faol fuqarosi bo'lishining muhim shartidir.

**5.Shaxsning ijtimoiylashuvi.** Shaxs ijtimoiy munosabatlar jarayonida shakllanadi. CHunki ta'lim jarayonida bolalarga jamiyatda birga yashash bilan boo'liq bo'lgan holat va hodisalar o'rgatiladi. Bu jarayonda o'quvchi jamiyatga «kirishadi» va u bilan o'zaro munosabatda bo'ladi. Ular ma'lum ijtimoiy tajriba (bilim, qadriyat, axloqiy qoida, ko'rsatma) orttiradilar, ya'ni, ijtimoiylashadilar.

Ijtimoiylashuv uzoq davom etadigan murakkab jarayon. CHunki har qanday jamiyat rivojlanish jarayonida ijtimoiy vaaxloqiy qadriyatlar, ideallr, axloqiy me'yorlar va qoidalar tizimini ishlab chiqadi, har bir bola yuqoridagi qoidalarni qabul qilib, o'rganib mazkur jamiyatda yashash, uning a'zosi bo'lish imkoniyatiga ega bo'ladi. Buning uchun jamiyat u yoki bu shaklda shaxsga maqsadga muvofiq ta'sir etadi. Bu ta'sir ta'lim vositasidaamalgaoshadi. Ikkinchi tomondan, shaxsning shakllanishiga turli o'oyalar, ijtimoiy muhit ta'sir ko'rsatadi.

Odamlar ijtimoiy me'yorlar vaaxloqiy qoidalar bilan munosabatga kirishadilar va uni o'rganadilar.

Ijtimoiylashuv jarayoni chki qarama-qarshiliklarga ega. Ijtimoiylashgan inson jamiyat talablariga mos kelishi, unga «kirishib» ketishi, jamiyat rivojlanishidagi salbiy jihatlarga, shaxsning individual rivojlanishiga to'sqinlik qiluvchi hayotiy holatlarga qarshi turishi kerak. Lekin hayotda ba'zan aksi ham bo'ladi: to'liq ijtimoiylashgan, jamiyatga kirishib ketadigan, ammo muhitda ba'zi salbiy holatlarga qarshi kurashishda faollik ko'rsatmaydigan odamlar ham mavjud.

Bu holat ko'p jihatdan butun jamiyat, tarbiya muassasalari, o'qituvchilar hamdaota-onalarga ham taalluqli. Tarbiyada qarama-qarshilik insonparvarlik o'oyasi yordamidagina bartaraf etilishi mumkin.

### 138.Shaxsga bo'lgan hurmat darajasi

Har bir shaxsning o'zlashtrish qobiliyati va tezligi boshqalarnikidan tubdan farq qiladi. Agar darsning izchilligi va saviyasi o'quvchi bilim salohiyatiga muvofiq tarzda bo'lsa sinfning ko'pchilik talabalari har bir bo'lim yakunidagi berilgan ta'lim standartlariga javob bera olishi kerak. Shunga qaramay ba'zi talabalar hattoki biror bo'lim yoki bob yakunlanayotgandagina yakunlanayotgan mavzu haqidagi tushunchalari endi "uyg'onayotgan" bo'lishi mumkin. Ba'zi hollarda qisqa hulosaviy nazorat tekshiruvlaridagi o'zgarmas darajalar, kelajakdagi kasbiy mahoratlarida o'sishi mumkin.

Agar ushbu darajalash tizimi o'zgruvchan bo'lsa, yoki talaba bir bo'lim yoki bob yakunlangandan keyin zaruriy mahoratni namoyish qila olsachi? Agar ular buni ma'lum bir o'rtacha vaqtda bajarsa, yoki bo'lim yakunlangandan so'ng orqaga qaytib bilim darajasi salohiyatini aks ettiruvchi bahosini o'zgartirishi kerakmi?

Agar o'qituvchilar talaba shaxsini qadrlashni va ularning qobiliyatlarini nazorat qilishni hohlasa ular bor kuchlari bilan harakat qilishlari uchun talabarga har qanday imkoniyatni berishlari kerak. Bu esa baholash standardning asosiy tarkibiy qismi hisoblanishi kerak. Sentyabr va Yanvar oylaridagi yil bo'yi jamlangan ballarni qo'shib o'rtacha bahoni chiqargandan ko'ra o'qituvchilar o'quvchilarning chorak

yakunidagi bilim darajalarini aniqlagani maqulroq. Namuna tariqasida, agar bir talaba o'rganilayotgan bo'lim davomida o'zlashtira olmasa va bu iqtidorni keyinroq namoyon qilsa, uning dars davomida olgan bahosi yakuniy baholanishga ta'sir ko'rsatmasligi kerak.

Oshkora tuzilgan va tartibga solingan baholash mezonini o'quvchilarning o'qishga bo'lgan ishtiyoqi va o'z kelajagini yarata olishiga bo'lgan ichonchini mustahkamlaydi. Yil yakunidagi o'rtacha baho ko'rsatkichining eski mezonini talabalarning o'qishga bo'lgan ishtiyoqini pasaytiradi: avvalgi egallangan past baholar keyinroq ham baholanishga ta'sir ko'rsatsa qattiq ishlashdan naf ko'rmagan talabalarda yil yakunida o'zlashtirish o'sish o'rniga pasayadi. Har bir kishi turli hil tezlikda o'zlashtirishi tufayli baholanishning yangicha mezonini- yil boshidagi past baholar yil yakunidagi yuqori ballarga ta'sir qilmaslik o'rganuvchilarda o'qishga bo'lgan ishtiyoqini kuchaytiradi.<sup>5</sup>

Zero, O'zbekiston Respublikasining «Kadrlar tayyorlash milliy dasturi»da ham ta'kidlab o'tilganidek, uzluksiz ta'limni tashkil etish, rivojlantirish hamda ta'limning ijtimoiylashuviga erishish dolzarb masaladir. Ta'lim oluvchilarda estetik boy dunyoqarashni shakllantirish, ularda yuksak ma'naviyat, madaniyat va ijodiy fikrlash qobiliyatini rivojlantirish kabilar muhim ijtimoiy talablar hisoblanadi.

#### ***Nazorat uchun savollar:***

- 1.«Individ», «shaxs», «individuallik» tushunchalarini sharhlang.
- 2.Rivojlanish va shaxs rivojlanishini ta'riflang.
- 3.Shaxsning shakllanishiga ta'sir etuvchi omillar haqida nimalarni bilasiz?
- 4.Shaxs faoliyati haqida so'zlab bering.
- 5.O'quvchilarning yosh xususiyatlarini tavsiflang.
- 6.Shaxsning ijtimoiylashuvini qanday tushunasiz?

---

<sup>5</sup>Jeff Halstead . Navigating the new pedagogy. R and Education, 2011.138-b

#### 4-Mavzu: Yaxlit pedagogik jarayon

##### *Reja:*

1. Ta'lim jarayoni yaxlit tizim sifatida. Ta'lim tushunchasi va mohiyati
2. Ta'lim jarayonining yaxlit tizim sifatidagi tavsifi
3. Ta'lim funksiyalari

##### *Tayanch tushunchalar:*

Ta'lim jarayoni-Education process  
yaxlit tizim-integrated system  
tushuncha-meaning  
mohiyat-essence  
yaxlit tizim-integrated system  
sifat-quality  
tavsif-definition  
ta'lim funksiya-education function

##### *Adabiyotlar:*

1. To'xtaxadjaeva M. Pedagogika. - T.: O'zbekiston Faylasuflari Milliy jamiyati, 2010.66-190b.
2. Jeff Halstead . Navigating the new pedagogy. R and Education, 2011.128b.

**1. Ta'lim jarayoni yaxlit tizim sifatida. Ta'lim tushunchasi va mohiyati.** Ta'lim tizimli bilim olishning eng muhim va ishonchli usulidir. Ta'limga ikki tomonlamaaloqa (ta'lim olish va ta'lim berish), shaxsni har tomonlama rivojlantirish va boshqaxususiyatlar xosdir. Ta'lim o'qituvchi tomonidan boshqariluvchi o'zigaxos anglash jarayonidir. O'qituvchining yo'naltiruvchi sifatidagi roli o'quvchilarning aqliy va ijodiy qobiliyatlarini rivojlantirishni ta'minlovchi bilim, ko'nikma va malakalarni to'liq o'zlashtiraolishlarida ko'rinadi.

Ta'lim o'qituvchining o'quvchilar bilan muloqoti jarayoni ham sanaladi. U o'quvchilarga o'quv materialini mazmunini tushuntirib beradi, savol va topshiriqlar beradi, ularning faoliyatini nazorat qiladi, xato va kamchiliklarini aniqlaydi, yo'l qo'yilgan xatolarni to'olib beradi, qanday ishlash lozimligini qayta ko'rsatadi. Har qanday ta'lim o'zida o'qituvchi va o'quvchining faoliyati, ya'ni, o'qituvchining o'rgatish hamda o'quvchining o'rganishga yo'naltirilgan faoliyati, boshqachai aytganda to'olib berishdan to'olib berish, bevosita va nisbiy munosabat<sup>1</sup> aks etadi.

Ta'lim jarayonida o'qituvchi va o'quvchi o'rtasida o'zaro muloqot yuzaga keladi. "Muloqot" tushunchasi "ta'lim" tushunchasidan ko'ra keng ma'noga ega.

Ta'lim o'quvchilarga nazariy bilimlarni berish asosida ularning bilish qobiliyatlarini o'zlashtirish, ularda amaliy ko'nikma va malakalar, shuningdek, dunyoqarashni shakllantirishga yo'naltirilgan jarayondir. Ta'lim va ta'lim jarayoni (didaktik jarayon) sinonim tushunchalar emas. Jarayon bu yaxlit pedagogik hodisa, pedagogik faoliyatning tarkibiy qismi sifatida ta'lim tizimining muayyan holatini o'zgartirish hisoblanadi. Jarayon mohiyatini V.P. Bepalko tomonidan taklif etilgan quyidagi formula asosida to'liq anglash mumkin:

DJ q M q O'fqB

Bu erda; DJ – didaktik jarayon;

M – o'quvchilarning o'qish (ta'lim olish) motivatsiyasi;

O'f – o'quvchilarning o'zlashtirish faoliyati;

B – o'quvchilarning bilish faoliyatlarini boshqarish.

**2. Ta'lim jarayonining yaxlit tizim sifatidagi tavsifi.** Ta'lim jarayonining "yaxlitligi" "tizimlilik" va "majmuaviyligi"ni bir xilda talqin etish mumkin emas. Biroq, ta'lim jarayonining yaxlitligi uning tizimlilik bilan uzviy bog'liq.

---

<sup>1</sup>Дьяченко В.Д. Организационная структура учебного процесса и его развитие. – Москва, Педагогика, 1984. – с. 44-45.

Tizim (mustaqil tushuncha sifatida) o‘zaro boo‘langan ko‘plab elementlar (tarkibiy qismlar) o‘rtasidagi mustahkam birlik va o‘zaro yaxlitlikdir. Demak, ta‘lim yaxlit tizim sifatida ko‘plab o‘zaro boo‘liq quyidagi elementlarni o‘z chigaoladi: ta‘lim maqsadi, o‘quv axborotlari, o‘qituvchi va o‘quvchilarning ta‘limiy faoliyatlari, uning shakllari, pedagogik muloqot vositalari, shuningdek, ta‘lim jarayonini boshqarish usullari.

Ta‘lim jarayoni yaxlit tizim sifatida quyidagicha namoyon bo‘ladi (4-chizma):

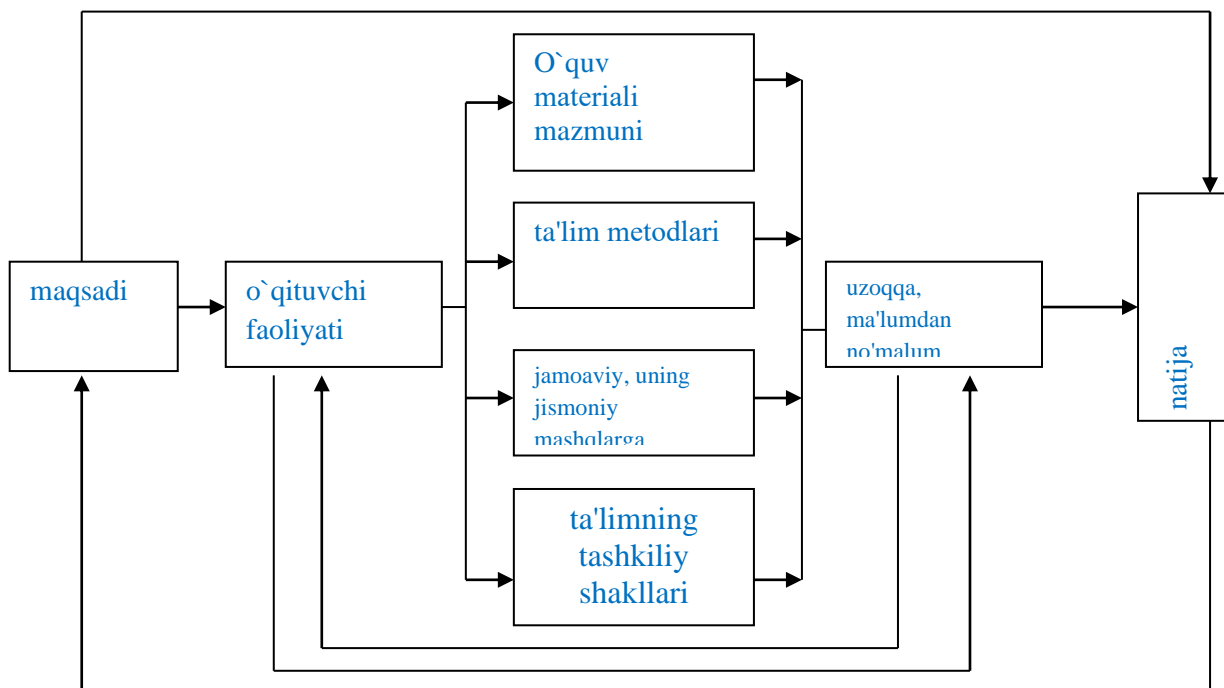

4-chizma. Ta'lim jarayoni tuzilishining andozasi (modeli)

Barcha tarkibiy qismlarning o‘zaro birligi va yaxlitligi sifatida namoyon bo‘luvchi ta‘lim jarayonining negizini o‘qituvchi va o‘quvchilarning ta‘limiy faoliyatlari tashkil etadi.

128. Ta‘limdagi ushbu yangi 3ta R (QMM): rigor (qattiqqollik), relevance(muvofiqlik), relationship(munosabat) larning o‘rni insonning o‘zaro ta‘siri muhim ustuvorlik kasb etadi. Yuqori samaradorlikka erishuvchi o‘qituvchilar maktabga kelgandan boshlab kulmaydigan (jiddiy)lardir. Chorakning boshida talabalarga o‘zini xushchaqchaqlik bilan tanishtiradiganlar ham bor. Ular do‘stona ko‘makdosh va butun maktab davomida hamma uchun hurmatga sazovor bo‘ladilar. Bunday o‘qituvchilar hurmat qozona olgani uchun talabalar bilan samarali ish olib bora olishadi. Xonalaridan kulgu eshitilib turadi. Talabalar vazifalar ustida ishlaydi va yaratuvchan bo‘ladi. O‘qituvchilar individual ehtiyojlar va qobiliyat darajalariga e‘tiborli bo‘lgani sababli talabalar o‘rganib boradi va ular talabalarni rivojlantirish uchun ular bilan individual ishlaydi. Shuning uchun, ota-onalar va ularning o‘rnini bosuvchi mas‘ul shaxslar bilan aloqa o‘rnatish o‘qitish jarayonidagi muhim va kuchli kelishuv hisoblanadi. Bu kasbning talablari va murakkabliklari sababli ta‘lim beruvchilar ta‘lim jarayoni va dasturlarini rivojlantirish uchun boshqalar bilan birga hamkorlikda ishlashlari zarur. Va nihoyat aloqalari orqali o‘qituvchilar o‘zlarining atrofida qilargalarga ta‘sir o‘tkaza olish uchun yetarli kuchga ega bo‘ladi. Nemis shoiri Gyote aytishicha, quyidagi fikr atrofida qilargalarga ta‘sir o‘tkaza olish uchun individual kuch haqida juda yaxshi bayon beradi:

“ Men shunday qo‘rqinchli xulosaga keldimki, men hal qiluvchi elementman. Iqlimimni yaratish bu mening shaxsiy fikrlashim. Ob-havomni yaratish bu mening kunlik faoliyatim. Hayotni qo‘rqinchli yoki zavqli qila oladigan kuchga men egalik qilaman. Men ilhomlantirish quroli yoki azoblarning manbai bula olishim mumkin. Ayblay olishim ham hazilga yo‘yishim ham ,

azoblashim yoki tuzatishim ham mumkin. Barcha hollarda ham, har qanday qaltis vaziyatni kuchaytirish yoki kamaytirishga qaror qilish bu mening javobgarligimdir.”

Agar biz odamlarga ular qanday bo'lsa, shunday murojaat qilsak biz ularni yomon ahvolga solib qo'yamiz. Ya'ni biz ularga qanday bo'lishi kerak bo'lsa shunday bo'lishlariga yordam beramiz.

Bir paytning o'zida Gyotening so'zlari hayotga bo'lgan qiziqishni yaqqol ilhomlantiradi hamda uning tushunchasi sinfga ta'sir ko'rsatadi. Talabalar bizning haridorlarimiz va ishimizning manbaidir, bir paytning o'zida o'qituvchilarning o'zlari darsdagi eng muhim inson hisoblanadi. Chunki ular ko'plab talabalarning muvaffaqiyatiga hissa qo'shadigan omillarni nazorat qiladi.

O'qituvchilarning harakati va munosabatlari hamkasblari bilan bo'lgan ijobiy kasbiy munosabatlari ota onalar bilan birgalida ishlashni taminlaydi. Shunighdek maktablar va o'qituvchi ota onalar bilan birga ishlashni taminlaydi. Bundan tashqari maktab va o'qituvchilar ota onalarni taklif qilib farzandlarining talim tarbiyasi bo'yicha sherik bo'lib ishlashini anglatadi.

O'qituvchi risoladagidek namunali darsni tashkillashtira oladi lekin munosabat o'rnatish orqaligina darsning yutuqlarini keskin kuchaytira oladi.<sup>6</sup>

**3.Ta'lim funksiyalari.** “Funksiya” tushunchasi “ta'lim vazifalari” tushunchasiga yaqindir. Ta'lim funksiyasi ta'lim jarayoni mohiyatini ifoda etadi, vazifasi esa ta'limning komponentlaridan biri hisoblanadi.

Didaktika ta'lim jarayonining quyidagi uchta funksiyasini ajratib ko'rsatadi: ta'lim berish, rivojlantirish va tarbiyalash.

Ta'lim berish funksiyasi ta'lim jarayonining o'quvchilarda bilim, ko'nikma va malakalarni shakllantirishdan iborat. Ta'lim natijasi sifatida bilimlarining to'laligi, chuqurligi, tizimliliigi, anglanganligi, mustahkamligi vaamaliy xususiyat kasb etishi muhimdir. Bu kabi holatlar ta'lim jarayonining metodik jihatdan to'g'ri tashkil etilganligini ifodalaydi. Ta'lim jarayonida o'quvchilarda ular tomonidan o'zlashtirilgan nazariy bilimlar asosida hosil qilingan amaliy ko'nikma va malakalarning shakllanishi ham alohidaahamiyatga ega.

Ko'nikma – olingan bilimlargaasoslanib qo'yilgan vazifalar va shartlarga binoan bajariladigan harakatlar yio'indisi.

Malaka – ongli xatti-harakatning avtomatlashtirilgan tarkibiy qismi.Umumiy ko'nikma va malakalargaoo'zaki va yozma nutqni bilish, axborot materiallaridan foydalanao'lish, o'qish, manbalar bilan ishlash, referat yozish, mustaqil ishini tashkil etish kabilar kiradi.

Ta'limning rivojlantiruvchi funksiyasi ta'lim jarayonida, bilimlarni o'zlashtirish jarayonida o'quvchining rivojlanishi sodir bo'lishini ko'rsatadi. Rivojlanish quyidagi yo'nalishlarda sodir bo'ladi: nutqi rivojlanishi, fikrlashi, shaxsning sensorli va harakatlanish sohalari, emosional-irodaviy va ehtiyoj-sababli sohalari rivojlanadi. To'g'ri tashkil etilgan ta'lim shaxsni har doim rivojlantiradi, lekin o'qituvchi va o'quvchining shaxsiy har tomonlama rivojlanishiga qaratilgan maxsus o'zaro munosabatlarida rivojlantirish funksiyasi yanada samaraliroqdir.

Ta'limning o'quvchi shaxsini rivojlantirishga yo'naltirilganligi “rivojlantiruvchi ta'lim” tushunchasi bilan ifoladanali. XXasr 60-yillaridan boshlab rivojlantiruvchi ta'limni tashkil etishga nisbatan turli yondoshuvlar yuzaga keldi.

Bularning hammasi ta'limni tashkil etish faqat bilimlarni shakllantirishga emas, o'quvchini har tomonlama rivojlantirish (birinchi navbatda, aqliy rivojlantirish, aqliy faoliyat usullari, analiz qilish, taqqoslash, turlargaajratish va boshqalarni kuzatish, xulosa chiqarish, ob'ektlarning muhim belgilarini ajrata bilish, faoliyat maqsadi va usullarini aniqlashni bilishga o'rgatish, uning natijalarini tekshirishni bilish malakasini rivojlantirish)gaxizmat qilishini anglatadi.Ta'lim jarayoni tarbiyalovchi xususiyatga ham ega. Tarbiya va ta'lim o'rtasidagi boo'liqlik ob'ektiv va qonuniy hisoblanadi. Biroq shaxsni ta'lim jarayonida tarbiyalash tashqi omillar (oilalar, mikromuhit va boshqalar)ning ta'siri tufayli qiyin kechadi.

Tarbiyalash funksiyasi. Ta'limning tarbiyalovchilik xususiyati turli ijtimoiy tuzum hamda sharoitda ham yaqqol namoyon bo'ladi. Tarbiyalash funksiyasi ta'lim mazmuni, shakli va metodlarining

---

<sup>6</sup>Jeff Halstead . Navigating the new pedagogy. R and Education, 2011.128-b.

mohiyati bilan belgilanadi va o'qituvchi hamda o'quvchilar o'rtasidagi munosabatlarni tashkil etish jarayonida etakchi o'rin tutadi.

Ta'lim jarayonida shaxsning ma'naviy-axloqiy va estetik tasavvurlari, xulq-atvori va dunyoqarashi shakllantiriladi. Ta'limning tarbiyalovchilik xususiyati, eng avvalo, ta'lim mazmunida aks etadi. Biroq, shuni ham e'tiborda tutish kerak-ki, barcha o'quv fanlari ham birdek tarbiyalovchilik imkoniyatiga ega emas. Gumanitar va estetik fanlarning bu boradagi imkoniyatlari yuqori. Ta'lim jarayonida tarbiyaning ikkinchi omili o'qituvchi va o'quvchilarning munosabatlari, sinfdagi psixologik muhit, o'qish jarayoni ishtirokchilarining o'zaro munosabatlari, o'quvchilarning idrok etish faoliyatlariga o'qituvchining rahbarligi hisoblanadi. Zamonaviy pedagogika o'qituvchi va o'quvchilar o'rtasidagi munosabatning eng qulay usuli sifatida demokratik usulini e'tirof etadi. Bu usul ta'lim jarayonida o'quvchilar shaxsini hurmat qilish, ularning xohish-istaklari, qiziqishlarini inobatga olinishini anglatadi.

## 5- Mavzu: Didaktika ta'lim nazariyasi sifatida

### *Reja:*

1. Didaktika haqida tushuncha. Didaktikaning predmeti va vazifalari. Didaktikaning tashkil topishi va rivojlanishi.
2. Didaktikaning predmeti, funksiyalari va vazifasi.
3. Didaktikaning asosiy kategoriyalari va didaktik tushunchalar tizimi.
4. Didaktik nazariya (konsepsiya)lar va ularning falsafiy asoslari.
5. Zamonaviy pedagogikada ta'lim paradigma (modeli)lari.

### *Glossary:*

Didaktika-Didactics  
didaktika predmeti-Didactic subjects  
vazifa-duty  
tashkil topish-becoming  
rivojlanish-growth  
funksiya-function  
asosiy kategoriya-the main category  
tushunchalar tizimi-concepts  
didaktik nazariya-didactic theory  
konsepsiya-concept  
falsafiy asos-the philosophical basis  
zamonaviy pedagogika-modern pedagogy

### *Adabiyotlar:*

1. To'xtaxadjeva M. Pedagogika. - T.: O'zbekiston Faylasuflari Milliy jamiyati, 2010.66-78b.
2. Jeff Halstead . Navigating the new pedagogy. R and Education, 2011.140b.

**1. Didaktika haqida tushuncha. Didaktikaning predmeti va vazifalari. Didaktikaning tashkil topishi va rivojlanishi.** Insonning faoliyatida o'qitish har doim juda muhim ahamiyatga ega bo'lgan. Ta'lim tasodifiy, intuitiv xususiyatga ega bo'lganda ham vaasosan tasodifan axborotlarni berish hamda taqlid qilishdan iborat bo'lganda ham shunday bo'lgan; keyinchalik ham, ta'lim maqsadga muvofiq muntazam va rejalashtirilgan jarayonga aylanganda, maktab paydo bo'lganida ham shunday bo'lgan. Biroq uzoq vaqt davomida ta'limni nazariy tahlil qilish va o'rganish ishlari olib borilmadi, shuning uchun o'z nazariyasiga ega bo'lmadi. Faqatgina XVII asr bu sohada muhim o'zgarishlar olib keldi: aynan o'sha paytda ta'lim alohida nom oldi va tarixda birinchi didaktik faoliyatning ilmiy asoslangan tizimiga asos solindi.

Didaktika (ta'lim nazariyasi: yunoncha «didaktikos» “o'rgatuvchi”, «didasko» esa – “o'rganuvchi” ma'nosini bildiradi) ta'limning nazariy jihatlarini (ta'lim jarayonining mohiyati, tamoyillari, qonuniyatlari, o'qituvchi va o'quvchi faoliyati mazmuni, ta'lim maqsadi, shakl, metod, vositalari, natijasi, ta'lim jarayonini takomillashtirish yo'llari va hokazo muammolar)ni o'rganuvchi fan. Bu tushunchani buyuk chex pedagogi YAn Amos Komenskiy (1592-1670 yillar) “Buyuk didaktika” (1657 yil) nomli mashhur asarida tilga oladi. Lekin Komenskiy “didaktika bu faqat ta'limgina emas, balki tarbiyalash ham”, deb ta'kidlaydi. Mazkur asarda olim ta'lim nazariyasining muhim masalalari: ta'lim mazmuni, ta'limning ko'rgazmaliligi, ketma-ketligi kabi tamoyillari, sinf-dars tizimi borasida so'z yuritadi.

**2. Didaktikaning predmeti, funksiyalari va vazifasi.** Pedagogika fani ta'lim va tarbiya jarayonini ularning yaxlitligi va birligi asosida o'rganadi. Ikki faoliyatning har birining mohiyatini aniq bayon etish uchun didaktika (ta'lim nazariyasi) va tarbiya nazariyasini ajratib ko'rsatadilar.

Hozirgi davrda didaktika o'qitishning mazmuni, metodlari va tashkiliy shakllarini ilmiy asoslab beruvchi pedagogika sohasi sifatida tushuniladi. Umumiy didaktikadan tashqari xususiy didaktikalar yoki alohida fanlar bo'yicha ta'lim metodikasi deb ataluvchi didaktikalar ham mavjud.

Ularning mazmuni ta'limning ma'lum bosqichlarida u yoki bu fanlarni o'rganish va ta'lim berishning nazariy asoslarini belgilaydi. Har bir o'qituvchi didaktika asoslarini puxta bilishi va ularga tayangan holda faoliyatni tashkil etishi zarur. Didaktika predmetini aniqlash bo'yicha turli qarashlar ilgari surilgan. qarashlarning turlicha bo'lishi didaktikaning metodologik kategoriyalarini aniq ajratilmaganligi bilan bog'liq. Ko'pchilik olimlar ta'lim ob'ekt deb o'qitish jarayonining maqsadi, mazmuni, qonuniyatlari, metodlari va tamoyillarini ko'rsatadilar. Didaktika ta'limni ijtimoiy tajribani berish vositasi sifatida e'tirof etadi. Ta'lim yordamida yoshlarni hayotga tayyorlash amalga oshiriladi. Ta'limiy faoliyatini tashkil etishda o'qituvchi - o'quvchi, o'quvchi - o'quv material, o'quvchi - boshqa o'quvchilar o'rtasidagi munosabatlar yuzaga keladi.

Pedagogik adabiyotlarda ulardan qaysi biri didaktika uchun asosiy hisoblanishi kerakligi borasida ham turli fikrlar keltiriladi hamda o'quvchining o'quv materialiga bo'lgan munosabati, ya'ni, bilimlarni o'rganish munosabatini asosiy deb e'tirof etuvchi qarashlar soni nisbatan ko'p.

Darhaqiqat, o'qish, o'rganishi ta'lim jarayonining ajralmas xususiyatidir. Ta'limga psixologiya nuqtai nazaridan yondashilsa, ushbu munosabatning ustuvorligiga shubha qolmaydi. Biroq, ta'limga pedagogik, ya'ni, ijtimoiy tajribani berish, o'rgatish nuqtai nazaridan qaralsa faoliyat uchun asosiy sanaluvchi munosabat – ikki shaxs (o'quvchi va o'qituvchi) o'rtasidagi munosabatlar etakchi o'rin egallashi lozim ekanligi anglanadi. Didaktika predmetini mohiyatini ochishgaxizmat qiluvchi yana bir qarash ta'lim-tarbiya jarayonini yaxlit o'rganish zarurligini ilgari suradi. Ta'limning tarbiyaviy vazifalari o'quvchining bilimni o'zlashtirishlarini ta'minlabgina qolmay, shaxs xususiyati, uning rivojlanishi, ma'lum ma'naviy-axloqiy sifatlarni o'zlashtirishi, fe'l-atvori, xulqini tarbiyalash uchun zarur shart-sharoitni yaratishdan iborat.

Didaktikaga ta'limning mazmunli va jarayonli jihatlarini birgalikda o'rganish xosdir. Amaliyotni qayta tashkil etish va takomillashtirish masalalarini nazarda tutgan holda didaktika ta'limni faqatgina o'rganish ob'ekti sifatidagina emas, balki ilmiy asoslangan loyihalashtirish ob'ekti sifatida qaraydi. Umumiy didaktikaning predmeti dars o'tish (o'qituvchi faoliyati) va bilim olish (o'quvchining o'rganish faoliyati)ning o'zaro bog'liqligi va aloqadorligi hisoblanadi.

Didaktikaning vazifalari quyidagilardan iborat:

- ta'lim jarayonlari va ularni amalga oshirish shartlarini ta'riflash va tushuntirish;
- ta'lim jarayonini yanada mukammal tashkil etish, ya'ni, ta'lim tizimlari va texnologiyalarini ishlab chiqish;
- ta'lim jarayoni uchun xos bo'lgan umumiy qonuniyatlarni aniqlash, omillarini tahlil qilish va ta'riflash.

Didaktika nazariy va bir vaqtning o'zida me'yoriy-amaliy fan. Didaktikaning ilmiy-nazariy vazifasi ta'limning mavjud jarayonlarini o'rganish, uning turli jihatlarini o'rtasidagi bog'liqliklar, ularning mohiyatini ochib berish, rivojlanish tendensiyalari va kelajagini aniqlashdan iboratdir. O'zlashtirilgan nazariy bilimlar ta'lim amaliyotini yo'naltirish, ta'limni jamiyat tomonidan qo'yilayotgan ijtimoiy talablarga muvofiq takomillashtirishga imkon beradi. Ta'lim mazmunini anglab olish, ta'lim tamoyillari, ta'lim metod va vositalarini qo'llash me'yorlarini aniqlash asosida didaktika amaliy-me'yoriy hamda tashkiliy-texnologik vazifani bajaradi.

**3. Didaktikaning asosiy kategoriyalari va didaktik tushunchalar tizimi.** Muayyan fangaxos bo'lgan tushunchalarda insoniyat tomonidan ijtimoiy taraqqiyot jarayonida to'plangan bilimlar aks etadi. Mavjud ilmiy tushunchalar ikki asosiy guruhga ajratiladi:

- 1) falsafiy tushunchalar;
- 2) xususiy ilmiy, ya'ni, muayyan fangaxos bo'lgan tushunchalar.

Didaktika uchun "umumiy va alohida", "mohiyati va hodisa", "qarama-qarshilik", "bog'liqlik" kabi falsafiy tushunchalar ham muhim ahamiyatga ega. Didaktikada qo'llaniladigan umumiy-ilmiy tushunchalar orasida "tizim", "tuzilma", "vazifa", "element" kabilar alohida o'rin tutadi. Pedagogikaxos didaktik tushunchalar sirasiga quyidagilar kiradi:

- 1) ta'lim - o'quvchilarga nazariy bilimlarni berish asosida ularda amaliy ko'nikma va malakalarni shakllantirish, ularning bilish qobiliyatlarini o'stirish va dunyoqarashlarini tarbiyalashga yo'naltirilgan jarayon;



2) dars – bevosita o‘qituvchi rahbarligida muayyan o‘quvchilar guruhi bilan olib boriladigan ta’lim jarayonining asosiy shakli;

3) bilim olish – idrok etish, o‘rganish, mashq qilish va muayyan tajribaasosidaxulq-atvor hamda faoliyat ko‘nikma, malakalarining mustahkamlanib, mavjud bilimlarning takomillashib, boyib borish jarayoni;

4) ta’lim jarayoni – o‘qituvchi va o‘quvchilar o‘rtasida tashkil etiluvchi hamda ilmiy bilimlarni o‘zlashtirishga yo‘naltirilgan pedagogik jarayon.

5) o‘quv fani – ta’lim muassasalarida o‘qitilishi yo‘lga qo‘yilgan hamda o‘zida muayyan fan sohasi bo‘yicha umumiy yoki mutaxassislik bilim asoslarini jamlagan manba.

6) ta’lim mazmuni – davlat ta’lim standartlari asosida belgilab berilgan hamda ma’lum sharoitda muayyan fanlar bo‘yicha o‘zlashtirilishi nazarda tutilgan ilmiy bilimlar mohiyati.

Didaktikada “idrok etish”, “o‘zlashtirishi”, “mahorat”, “rivojlanish” va boshqalar (psixologiya) hamda “boshqarish”, “qaytaaloqa” (kibernetika) kabi turdosh fanlargaxos bo‘lgan tushunchalar ham qo‘llaniladi.

Didaktikaning tushunchali-terminologik tizimi muntazam yangilanib va to‘ldirilib borilmoqda. Didaktikaning asosiy kategoriyalari quyidagilardan iborat: dars, bilim olish, ta’lim, bilim, ko‘nikma, malaka, ta’lim maqsadi, ta’lim mazmuni, ta’lim jarayoni, ta’lim jarayonini tashkil etish, ta’lim turlari, shakllari, metodlari va vositalari, ta’lim natijasi.

So‘nggi paytlardaasosiy didaktik kategoriyalar sirasiga ta’limning didaktik tizimi va ta’lim texnologiyasi kabi tushunchalarni ham kiritish taklifi ilgari surilmoqda.

1) bilim – shaxsning ongida tushunchalar, sxemalar, ma’lum obrazlar ko‘rinishida aks etuvchi borliq haqidagi tizimlashtirilgan ilmiy ma’lumotlar majmui;

2) bilim olish – idrok etish, o‘rganish, mashq qilish va muayyan tajribaasosidaxulq-atvor hamda faoliyat ko‘nikma, malakalarining mustahkamlanib, mavjud bilimlarning takomillashib, boyib borish jarayoni;

3) ko‘nikma – olingan bilimlargaasoslanib qo‘yilgan vazifalar va shartlarga binoan bajariladigan harakatlar yio‘indisi;

4) malaka – ongli xatti-harakatning avtomatlashtirilgan tarkibiy qismi;

5) ta’lim – o‘quvchilarga nazariy bilimlarni berish asosida ulardaamaliy ko‘nikma va malakalarni shakllantirish, ularning bilish qobiliyatlarini o‘stirish va dunyoqarashlarini tarbiyalashga yo‘naltirilgan jarayon;

6) ta’lim metodlari – ta’lim jarayonida qo‘llanilib, uning samarasini ta’minlovchi usullar majmui;

7) ta’lim mazmuni – shaxsning aqliy va jismoniy qobiliyatini har tomonlama rivojlantirish, dunyoqarashi, odobi, xulqi, ijtimoiy hayot va mehnatga tayyorlik darajasini shakllantirish jarayonining mohiyati;

8) ta’lim vositalari – ta’lim samaradorligini ta’minlovchi ob’ektiv (darslik, o‘quv qo‘llanmalari, o‘quv qurollari, xarita, diagramma, plakat, rasm, chizma, dioproektor, magnitafon, videomagnitafon, uskuna, televizor, radio, kompyuter va boshqalar) va sub’ektiv (o‘qituvchining nutqi, namunasi, muayyan shaxs hayoti va faoliyatigaoid misollar va hokazolar) omillar;

9) ta’lim jarayoni – o‘qituvchi va o‘quvchilar o‘rtasida tashkil etiluvchi hamda ilmiy bilimlarni o‘zlashtirishga yo‘naltirilgan pedagogik jarayon;

10) ta’lim mazmuni – davlat ta’lim standartlari asosida belgilab berilgan hamda ma’lum sharoitda muayyan fanlar bo‘yicha o‘zlashtirilishi nazarda tutilgan ilmiy bilimlar mohiyati;

11) ta’lim maqsadi (o‘qish, bilim olish maqsadi) – ta’limning aniq yo‘nalishini belgilab beruvchi etakchi o‘oya;

12) ta’lim natijasi (ta’lim mahsuli)– ta’lim yakunining mohiyatini qayd etuvchi tushuncha; o‘quv jarayonining oqibati; belgilangan maqsadni amalgaoshirish darajasi;

13) ta’limni boshqarish – ta’lim muassasalarining faoliyatini yo‘lga qo‘yish, boshqarish, nazorat qilish hamda istiqbollarni belgilash;

14) ta'lim tizimi – yosh avlodga ta'lim-tarbiya berish yo'lida davlat tamoyillari asosida faoliyat yuritayotgan barcha turdagi o'quv-tarbiya muassasalari majmui.

140. O'quvchilarni kelajakka tomon undash

O'quvchilarning o'zlarini kelajakdagi yuqori darajadagi bilim salohiyatiga asoslangan kasblarini eggalab shaxsiy yo'llarini belgilay oladigan dars muhiti yaratish bu alohida o'quvchi shaxsiga bo'lgan hurmat belgisidir. Maktab -o'quvchilarning hayolidagi shaxsiy kelajagini ko'rishga va unga tayyor bo'lishga undovchi maskandir. Agar o'quv dasturi o'quvchilarga kelajakda ularni qanday yutuqlar kutayotganini tasavvur qildira olsa, juda kata yutuqqa erishiladi.

Masalan, Vashington kollejlariida maktabni tamomlayotgan har bir bitiruvchidan yakuniy , so'ngi loyiha talab etiladi. Yakuniy loyihaning maqsadi o'quvchilarning maktab davomida olgan bilim ko'nikmalarini ko'rsata olishi va uni kelajakda qo'llay olish qobiliyatini tekshirish va bu yo'lda ularga turtki berishdir. Kelajak sohalarining kashf qilinishi yoki shaxsiy mehnat faoliyatini rivojlantirish bo'lishi mumkin. Yakuniy loyiha turli hil mashg'ulotlarni pog'onama-pog'ona haqiqiy dunyoga tadbiiq qilish bilan amalga oshirishni talab etadi, bu loyiha biznes ko'rinishidagi so'rovnoma, natijalarni sintez qiluvchi turli bitiruv amaliyoti, qiziqish yoki kelajakdagi kasbga yo'naltirilgan chuqur izlanish bo'lishi mumkin. Loyiha so'ngida talabalar o'z ishlarini ommaga taqdim eta olishi kerak.

Bu loyihalarni taqdim qilish jarayonining eng tasirlanarli jihati shundaki talabalar bor kuch va etiborini , yil davomida qo'lga kiritgan bilm salohiyatini shu loyihada qo'llay bislashini ko'rishdir. O'zlaining kelajakdagi kasbiga doir loyiha ustida ishlagan talabalar, loyiha yakunida o'z sohasiga oid nimadir taqdim qiladilar. Bu qo'lbola yasalgan kompyuter, tikilgan yoki modellashtirilgan kiyim, shamol trubinalari, kasal jonivorni oyoqqa turg'izish yoki badiiy to'qima she'r bo'lishi mumkin. Ba'zilar o'zlarining yoqtirgan mashg'ulotlarini - gitara chalish, rasm chizish, raqamli tasvirga olish qobiliyatini ommaga namoyon qiladilar. Ko'pchilik talabalar yakuniy loyihalar tayyorlash jarayonida o'zlarining yangi qiziqishlarini va qirralarini namoyon etishadi.

Natijada bitiruvchilar o'z tanlagan sohalarida yetuklikka erishadi.

Hulosa

O'quvchilarning akademik saloyihatini o'stirishga bo'lgan say-harakatlar va maktab ta'lim standardi ko'pgina maktablarda o'quvchilarning bilim darajasi va o'rganish tajribalarini oshirgan.

O'rnatilgan qat'iy ta'lim dasturlariga qaramay o'qituvchilar har-bir o'quvchining o'zlashtirish imkoniyatini o'rganib borishi kerak.

Barcha mashxur kashfiyotchilar turli hil kashfiyotlar qilsada, dunyoni o'zgartirib yuborishmagan, balki o'zlarining o'ziga hos yo'llarini tanlab olishgan va shunga qarab harakat qilishgan. O'qituvchi talabalarga hayotda o'z yo'llarini tanlab olishlariga turtki bo'lishi kerak va har bir o'quvchi shaxsiga mos kela oladiga mashg'ulot o'ylab topishi kerak, toki dars davomida o'quvchi o'z shaxsini bir individual deb anglab yetsin.<sup>7</sup>

4. Didaktik nazariya (konsepsiya)lar va ularning falsafiy asoslari. Ta'lim jarayoni psixologik-pedagogik konsepsiyalar (ular aksariyat hollarda didaktik tizimlar ham deb ataladi) asosida tashkil etiladi. Didaktik tizim (yunoncha «systema» – yaxlit qismlardan tashkil topgan, birlashtirish) – ma'lum mezonlari asosida ta'lim jarayoning yaxlit holatini belgilash, ajratib ko'rsatish demakdir. U ta'limning maqsadi, tamoyillari, mazmuni, shakli, metod va vositalarining birligi asosida tashkil etilgan tuzilmalarning chki yaxlitligini ifodalaydi. Tadqiqotchilar mavjud didaktik konsepsiya (tizim)larni umumlashtirib quyidagi guruhlarga ajratadilar:

- 1) an'anaviy;
- 2) progressiv;
- 3) zamonaviy.

Ta'lim nazariyasida YA.A.Komenskiy, I.Pestallosi va I.Gerbartlarning didaktik konsepsiyalari muhim ahamiyatga ega.

An'anaviy didaktik tizimning yaratilishi nemis faylasufi, psixolog va pedagog I.F.Gerbart (1776-1841 yillar) nomi bilan boo'liq. U YA.A.Komenskiyning sinf-dars an'anaviy tizimini tanqidiy nuqati nazardan qaytaasoslab, etika va psixologiyaning nazariy yutuqlariga tayangan holda ta'lim tizimini

<sup>7</sup>Jeff Halstead . Navigating the new pedagogy. R and Education, 2011.140-b.

yaratdi. I.F.Gerhart ta'lim tizimining asosiy belgisi quyidagilardan iborat. o'quvchilarning intellektual rivojlanishini ta'minlash maktabning asosiy vazifasi; bolani tarbiyalash esa oilaning vazifasidir. Progressiv (pedosentrik) tizim bolaning bilim olishida faoliyatining asosiy rol o'ynashini e'tirof etadi. Mazkur tizim asosini D.Dyui tizimi, G.Kershteynning mehnat maktabi, V.Lay nazariyalari tashkil etadi.

Zamonaviy didaktik tizim. XX asrning 50-yillarida psixolog va pedagog B.Skinner qismlarga bo'lingan axborotlarni etkazish, bu jarayonni muntazam nazorat qilish asosida materialni o'zlashtirishda samaradorlikka erishish o'oyasini ilgari suradi. Mazkur o'oya keyinchalik dasturiy ta'lim deb ataladi. Keyinchalik N.Krauder nazorat natijalariga qarab o'quvchiga mustaqil ishlash uchun turli materiallarni taklif etadigan tarmoqlashtirilgan dasturlarni yaratdi. D.Dyuning nazariy o'oyalari muammoli ta'limning asosi bo'lib qoldi. Bugungi kundam muammoli ta'lim deb nomlanuvchi, ushbu o'oya o'qituvchi rahbarligi ostida muammoli vaziyatni yaratish va ularni hal etishda o'quvchilarning faollik va mustaqilliklarini ta'minlashga erishishni nazarda tutadi. Muammoli ta'limning vazifasi faol o'rganish jarayonini rivojlantirish, o'quvchilarda fikrlash, tadqiqotchilik ko'nikmalarini shakllantirishdan iboratdir.

L.V.Zankovning (1901-1977 yillar) rivojlantiruvchi ta'lim konsepsiyasi XX asrning 50-yillarida keng tarqaldi. Uning o'oyalarni amalga oshirish ta'lim jarayoniga insonparvarlik o'oyasini singdirish, shaxsni barkamol rivojlanishi uchun zarur shart-sharoitlarni yaratishga imkon beradi. Psixolog L.S.Vo'gotskiy (1896-1934 yillar) tomonidan 30-yillarda ilgari surilgan "YAqin rivojlanish zonasi" o'oyasi ham muhim ahamiyatga ega. Unga ko'ra bola kattalar yordamida bilim olib, o'zi mustaqil bajaraolmagan ishlarni bajara boshlaydi. O'zbekiston Respublikasining "Ta'lim to'ov'risida"gi qonunida ta'lim va tarbiyani insonparvarlik, demokratik o'oyalarga muvofiq tashkil etilishi e'tirof etilgan. Ta'limni insonparvarlashtirish ta'lim jarayonida o'quvchi shaxsini hurmat qilish, uning sha'ni, obro'si, qadr-qimmatini poymol etmaslik, mavjud iste'dodini rivojlantirishni nazarda tutadi. Demokratlashtirish esa pedagogik jarayonda rasmiyatchilikka yo'l qo'ymaslik, ta'lim dasturlarini tanlashda o'quvchilarning fikrlarini inobatga olishni ifodalaydi. Respublika uzluksiz ta'lim tizimi ijtimoiy buyurtmani bajarishga xizmat qiladi, barkamol shaxs va etuk mutaxassisni tarbiyalash vazifasini bajaradi.

**5. Zamonaviy pedagogikada ta'lim paradigma (modeli)lari.** Pedagogik paradigma (yunoncha «paradeigma» - misol, namuna) – pedagogika fani rivojining ma'lum bosqichida ta'limiy va tarbiyaviy muammolarni hal etish namunasi (modeli, standarti) sifatida ilmiy pedagogik hamjamiyat tomonidan e'tirof etilgan nazariy hamda metodologik ko'rsatmalar to'plami bo'lib, u ta'limning konseptual modeli sifatida qo'llaniladi. Bugungi kunda ta'limning quyidagi paradigmalari keng tarqalgan:

1. An'anaviy – konservativ paradigma (bilim paradigmasi).
2. Rasionalistik (bixevioristik) paradigma.
3. Fenomenologik (gumanistik) paradigma.
4. Texnokratik paradigma.
5. Ezoterik paradigma.

Ayni vaqtda ta'lim paradigmalarini belgilashga nisbatan uch xil yondashuv mavjud:

1. qadriyatli (aksiologik) yondashuv - madaniyat inson hayotining mazmuni sifatida tushuniladi.
2. Faoliyatli yondashuv asosan madaniyat moddiy va ma'naviy boyliklarini yaratishga yo'naltirilgan faoliyatning sinalgan usullari sifatida talqin etiladi.
3. Shaxsiy yondashuv - madaniyat muayyan shaxs timsolida namoyon bo'ladi.

Madaniyatga nisbatan turli yondashuvlarning mavjudligi bir qator paradigmalarning yaratilishiga zamin yaratadi.

Har bir paradigma muayyan ta'limiy muammolarni hal etishga yo'naltiriladi. Xususan:

- ijtimoiy institut sifatida o'quv muassasalarining vazifalari;
- ta'limning samarali tizimi;
- o'quv yurtlari oldida turgan eng muhim, ustuvor masala;
- ta'limning ijtimoiy ahamiyatli maqsadlari;
- muayyan bilim, ko'nikma va malakalarning qimmatli hisoblanishi.

Ayni vaqtda quyidagi paradigmalar mavjud:

1. Bilim olishning an'anaviy paradigmasi (modeli) (J.Majo, L.Kro, J.Kapel va boshqalar)

Unga ko'ra ta'limning asosiy maqsadi - "Bilim, qanchalik qiyin bo'lmasin bilim olish". An'anaviy paradigma maktabning maqsadi yosh avlodga individual rivojlanishi hamda ijtimoiy tartibni saqlab qolishga yordam beruvchi madaniy meroslarning muhim elementlari – bilim, ko'nikma va malakalar, ilo'or o'oyalar va qadriyatlarni saqlab qolish hamda ularni yoshlarga etkazish muhim ekanligini yoritadi. Bilim olish paradigmasining asosiy maqsadi: ta'lim olish, taraqqiyot va madaniyatning eng muhim elementlarini avlodlardan avlodga etkazish.

2. Rasionalistik (bixevioristik) paradigma (P.Blum, R.Gane, B.Skinner va boshqalar). Rasionalistik paradigma diqqat markazida ta'lim mazmuni emas, balki o'quvchilar tomonidan turli bilimlarni o'zlashtirilishini ta'minlovchi samarali usullari yotadi. Ta'limning rasionalistik modeli asosini B.Skinerning ijtimoiy injeneriya bixevioristik (inglizcha *behavior* - xulqi) konsepsiyasi tashkil qiladi. Maktabning maqsadi – o'quvchilarda o'arb madaniyati ijtimoiy qoidalari, talablari va ko'zlagan maqsadlariga mos keladigan moslashtiruvchi "xulqiy repertuar"ni shakllantirishdir. SHu bilan bir vaqtda, "xulqi" atamasi bilan "insonxos hamma ta'sirlanishlar – uning fikrlari, sezgi va harakatlari" ifodalanadi (R.Tayler). Bunda ta'limning asosiy metodlari, o'rgatish, trening, test sinovlari, individual ta'lim, tuzatishlari bo'lib qoladi. Buning oqibatida, ta'limninggina emas, balki dars berishning ham ijodiy xarakterini aniqlash muammosi muhokama qilinmaydi.

P.Blum barcha o'quvchilar faqat o'zlashtiribgina qolmay, balki muvaffaqiyatli o'qishlari mumkin deb hisoblaydi. O'quvchining optimal qobiliyatlari ma'lum sharoitlarda, o'quvchiga ta'lim berish natijasi uning sur'ati bilan aniqlanadi. Olimning fircha, ta'lim oluvchilarning 95 foizi ta'lim muddatlariga bo'lgan cheklashlar olib tashlanganda o'quv kursining butun mazmunini o'zlashtirib olishga qodirlar. Ana shu nuqtai nazardan o'quvchilar tomonidan bilimlarning muvaffaqiyatli o'zlashtirishini ta'minlovchi metodika ishlab chiqiladi, uning mohiyati quyidagichadir:

1. Butun sinf yoki kurs uchun to'la o'zlashtirish etaloni, mezonini aniq belgilab olish asosida, o'qituvchi ta'lim yakunida erishilishi kerak bo'lgan aniq natijalarning ro'yxati va unga muvofiq keluvchi testlarni tuzadi.

2. O'quv birliklari, ya'ni, o'quv materiallarining yaxlit bo'limlari ko'rsatiladi, ularni o'zlashtirish natijalari aniqlanadi, yakuniy bahoga ta'sir ko'rsatmaydigan navbatdagi testlar tuziladi. Bu testlarning vazifalari – tuzatish, korreksiyalashdan iborat.

3. To'la o'zlashtirishga yo'naltirilgan har bir o'quv kurs materiallarini o'zlashtirish darajasini baholash uchun test sinovlarini o'tkazish. Bu o'rinda har bir o'quvchiga baho va ta'lim maqsadlarining ahamiyatini tushuntirish muhim.

Predmetlarni bo'sh va o'rtacha o'zlashtiruvchi o'quvchilarning qobiliyatlarini jadal rivojlantirish P.Blum konsepsiyasining asosiy mazmunini tashkil etadi.

Turli mamlakatlarning (Avstriya, Belgiya, AqSH va boshqalar) ta'lim tizimlari tajribasi rasionalistik (bixevioristik) paradigma o'oyalariga muvofiq ish ko'rilganda 70 % o'quvchilar yuqori natijalarni qayd etganliklarini ko'rsatadi.

Yuqorida qayd etilgan ta'lim yo'nalishlari o'zida insonparvarlik o'oyalarini ifoda etmagan, ular bola dunyoqarashining rivojlanishi, shaxsning rivojlanishida shaxslararo munosabatlarning muhim o'rin tutishini nazarda tutmaydi.

3. Gumanistik (fenomenologik) paradigmagako'ra (A.Maslou, A.Kombs, K.Rodjers, L.S.Vo'godskiy va boshqalar) ta'lim oluvchi erkin shaxs, ijtimoiy munosabatlar sub'ekti sifatida o'zigaxos rivojlanish imkoniyatlariga ega. Ular bolani rivojlantirish maqsadida uni shaxslararo munosabatlar jarayoniga yo'naltiradi. Ta'limning fenomenologik (fenomen yunoncha «phainomenon» – hisoblangan, ya'ni, mashhur, alohida nodir odam) modeli o'quvchilarning individual-psixologik xususiyatlarini hisobga olib, ularning talab va qiziqishlariga hurmat bilan munosabatda bo'lishni ko'zda tutadi. Uning vakillari o'quvchini nodir shaxs deb hisoblaydilar. Gumanistik paradigma doirasida faoliyat olib boruvchi har bir ta'lim tizimi ijodiy rivojlanadi va o'quvchi hamda o'qituvchining erkinligi va ijodkorligini yoqlaydi.

Gumanistik paradigma o'oyalari 1991 yildan keyin respublika uzluksiz ta'lim tizimiga joriy etila boshlandi. Paradigmaning diqqat markazida o'quvchining barkamol rivojlanishi, uning intellektual ehtiyojlari, "erkin fikrlaydigan shaxsni tarbiyalash" masalasining ijodiy hal etilishi yotadi. Ayni vaqtda,

respublika ta'lim muassasalarida qo'yidagi o'oyalarga amal qilinmoqda: "Demokratik jamiyatda bolalar, umuman har bir inson erkin fikrlaydigan etib tarbiyalanadi. Agar bolalar erkin fikrlashga o'rganmasa, berilgan ta'lim samarasi past bo'lishi muqarrar. ... Mustaqil fikrlash – ham katta boylikdir"<sup>1</sup>.

Ezoterik paradigma (yunoncha «esoterikos» chki, sirli, yashirin, faqatgina biluvchilar uchun mo'ljallangan insonning dunyo bilan o'zaro aloqalari yuksak darajalarini aks ettiradi). Modelning mohiyati haqiqat abadiy va o'zgarmas, doimiy ekanligini ta'kidlashdan iborat. Paradigma tarafdorlari haqiqatni bilib bo'lmashligi, unga faqatgina fahmlash asosida erishish mumkinligini ta'kidlaydilar. Pedagogik faoliyatning oliy maqsadi koinot bilan muloqot, o'quvchining tabiiy kuchlarini ozod etish va rivojlantirishdan iborat. SHu bilan birga, o'qituvchining himoyalash vazifasi muhimdir, u o'quvchining mavjud imkoniyatlarini uni ma'naviy, jismoniy, psixik jihatdan rivojlantirishga yo'naltiradi.

Ilmiy-texnik, texnokratik paradigmning asosiy maqsadi amaliyotni takomillashtirish asosida ta'lim oluvchilarga "aniq" ilmiy bilimlarni berish va ularning o'zlashtirilishini ta'minlashdir. Bilim - kuchdir, shu bois shaxs qimmatini uning o'rganish, bilim olish, imkoniyatlari bilan belgilanadi. SHaxs muayyan (o'rtacha, standartlashtirilgan) bilim yoki xulq-atvor egasi bo'lsagina qadriyat sifatida e'tirof etiladi degan o'ya ushbu paradigmning asosini tashkil etadi.

So'nggi yillarda oinstitusional paradigma rivojlanib boshladi. U ta'limni ijtimoiy institutlar, ya'ni, maktab va oliy ta'lim muassasalaridan tashqarida tashkil etish o'oyasini ilgari suradi. Bu ta'lim "tabiatda" - Internet, "ochiq maktablar" – kompyuterlar vositasida ta'lim dasturlariga (masofadan o'qitish) muvofiq o'qitish samarali deya hisoblaydi.

#### ***Nazorat uchun savollar:***

1. "Didaktika" tushunchasini ta'riflab bering.
2. Didaktikaning predmeti va ob'ekti nimalardan iborat?
3. Didaktikaning asosiy vazifalari nimalardan iborat?
4. Didaktikaning asosiy kategoriyalari qaysilar?
5. Didaktik konsepsiyalardan qaysilari bilan tanishsiz?
6. Rivojlantiruvchi konsepsiyaning mohiyati nimadan iborat?
7. Rivojlantiruvchi ta'limning asosiy tamoyillari qaysilar?
8. Muammoli ta'limning mohiyati nimadan iborat?
9. "Ta'lim va tarbiyaning insonparvarlik, demokratik xususiyatlari" tushunchasini siz qanday tushunasiz?
10. Zamonaviy didaktik tizimning o'zigaxos belgilari nimalardan iborat?
21. Pedagogik paradigma nima? Ta'limning asosiy paradigmalarini aytib bering.

---

<sup>1</sup>Каримов И.А. Баркамол авлод - Ўзбекистон тараққиётининг пойдевори. – Тошкент, Шарк нашриёт-матбаа концерни, 1997, 9-бет

## 6-Mavzu: Ta'lim jarayoni yagona tizim sifatida. Ta'lim qonuniyatlari va tamoyillari.

### REJA:

- 1.O'qituvchi va o'quvchilarning ta'lim jarayonidagi faoliyatlari. O'qituvchi faoliyatining vazifasi va tuzilishi.
- 2.Ta'lim jarayonida o'quvchilarning faoliyati.
3. Bilimlarni o'zlashtirish jarayonining tuzilishi.
- 4.Ta'limning gnoseologik asoslari.
5. Ta'lim qonuniyatlari va tamoyillari,shakllanish tarixi.
- 6.Ta'lim tamoyillari.

### *Tayanch tushunchalar:*

O'qituvchi-Teacher  
o'quvchi-Student  
ta'lim jarayoni-Education process  
faoliyat- function  
bilimlar-knowledge  
o'zlashtirish jarayon-development process  
gnoseologik asos-based on gnoseologic  
ta'lim qonuniyatlar-education rules  
tamoyillar-principles  
shakllanish tarixi-history of figure

### *Adabiyotlar:*

1. To'xtaxadjaeva M. Pedagogika. - T.: O'zbekiston Faylasuflari Milliy jamiyati, 2010.78-103b.
- 2.Jeff Halstead . Navigating the new pedagogy. R and Education, 2011.89-143b.

**1.O'qituvchi va o'quvchilarning ta'lim jarayonidagi faoliyatlari. O'qituvchi faoliyatining vazifasi va tuzilishi.** Ta'lim muassasasi (umumiy o'rta, o'rta maxsus, kasb-hunar, oliy ta'lim muassasalari)da, tashkil etiluvchi ta'lim jarayonida o'quvchining faoliyati o'qituvchi rahbarligi ostida kechadi. O'qituvchi faoliyatining vazifasi o'quvchilarning ijtimoiy borliqni ongli va faol idrok etishga yo'naltirilgan faoliyatlarini boshqarishdan iboratdir.

Ta'lim jarayonini boshqarish quyidagi bosqichlardan iborat:

- 1) rejalashtirish;
- 2) tashkil etish;
- 3) boshqarish (rao'batlantirish);
- 4) nazorat;
- 5) natijalarni baholash va tahlil qilish.

O'qituvchi faoliyatini rejalashtirish bosqichi kalendar-tematik yoki darslar rejalarini tuzish bilan yakunlanadi. Rejalar, reja-konspektlar yoki konspektlarni tuzish uchun uzoq, jiddiy ishlash kerak bo'ladi. O'qituvchi o'quvchilarning tayyorliklari darajasi, ularning o'quv imkoniyatlari, moddiy baza holati, shaxsiy (kasbiy) imkoniyatlarini o'rganib chiqishi, o'quv materiali mazmunini tanlab olishi, dars olib borish shakli va metodini o'ylab chiqishi kerak bo'ladi.

O'quvchilar faoliyatini tashkil etish o'quvchilar oldiga o'quv masalalarini qo'yishni va uni bajarish uchun imkoniyatlar yaratishdan iborat bo'ladi.

143. Shubhasiz ta'lim - tarbiya jarayoni o'zining vazifasiga ega turli bosqichlarga bo'linadi. Va bunday holatda talim-tarbiya masalasi ayniqsa yangi pedagoglar uchun juda murakkab va havotirli ko'rinadi. Lekin uslub va strategiyalar bo'laklarga ajratilsa, ta'lim tarbiya mantiqiy, ilmiy va tushunarli bo'ladi.

Yaxshi o'qitish barcha uslub va strategiyalardan yaxshiroqdir. Albatta sinfda intellektual ta'lim jarayonini yaratish uchun o'qituvchidan o'z sohasining chuqur bilim talab etiladi, lekin o'qituvchi shunday bir san'atkor bo'lishi kerakki o'quvchilarni darsga seahray olsin. Uslub ta'lim tarbiyada o'quvchilarni yetuklikka ko'tarish uchun nima kerakligini tushuntirmaydi.Shuning uchun ham shaxs hususiyati tajribali o'qituvchilarda boshqacha shakllanadi.

Yaxshi ta'lim tarbiyaning asosida jo'shqinlik yotganidek, mashxur pedagoglar o'z g'oyalarini talabalariga yetkazishda shu g'oyani ilgari surishadi. Talabani ilhomlantira olgan pedagoggina ularni ishlashga unday oladi.<sup>8</sup>

**2.Ta'lim jarayonida o'quvchilarning faoliyati.** Bilim olish faoliyatning o'zigaxos ko'rinishi sifatida muayyan tuzilish, rivojlanish va faoliyat qonuniyatlariga ega. Bilim olish borliqni idrok etish, o'rganish, mashq qilish va muayyan tajribaasosidaxulq-atvor hamda faoliyat ko'nikma, malakalarining mustahkamlanib, mavjud bilimlarning takomillashib, boyib borish jarayoni hisoblanadi. Bilim olishning muhim komponenti motiv, ya'ni, ta'limiy xarakterdagi harakat yoki faoliyatni tashkil etishga nisbatan rao'batni his etish, ehtiyojning yuzaga kelishidir.

O'qishning keyingi komponenti o'quv harakatlari (operasiyalari) sanalaib, ular anglangan maqsadga binoan amalgaoshiradi. O'quv harakatlari o'quv jarayonini tashkil etishning barcha bosqchlarida namoyon bo'ladi. Harakatlar tashqi (kuzatiladigan) va chki (kuzatilmaydigan) ko'rinishda bo'lishi mumkin. Tashqi o'quv harakatlari predmetli harakatlar (yozish, rasm chizish, tajribalar o'tkazish); perseptiv harakatlar (tinglash, fikrlash, kuzatish, sezish) hamda nutqdan foydalanish kiradi. Chki (mnemonik, yunonchadan «mnemonikon» - eslab qolish madaniyati) harakatlarga materialni eslab qolish, uni tartibga solish va tashkil etish, shuningdek, tasavvur va fikrlash harakatlari (intellektual) kiradi. Har qanday bilimni o'zlashtirishda o'quvchilardan idrok etish madaniyatiga ega bo'lish va o'quv materialini anglab etish talab etadi. Pedagogik jarayonda o'quvchilar tomonidan ilmiy bilimlarning ma'nosini etarli darajada tushunmay, faqat tovushlar birligi sifatida qabul qilinishi va yodlab olinishi xavfilidir. O'quvchilarni ilmiy bilimlarni ularning mohiyatini to'la tushungan holda o'zlashtirish shartlari bilan tanishtirib, ularga o'zini o'zi nazorat qilishning mohiyati vaahamiyatini tushuntirish maqsadga muvofiqdir. O'zini o'zi nazorat qilishda o'quvchilar ular qo'llayotgan aqliy mehnat vositalarining samaradorligi, shuningdek, o'z mehnati natijalarini baholashi kerak.

Natijalarni baholash, nazorat qilish va tahlil etish o'quv harakatlarining ajralmas qismlari hisoblanadi. Ta'lim jarayonida o'quvchi tomonidan o'zini nazorat qilish, o'zini baholash va o'zini analiz qilish amalgaoshirish o'qituvchining shunga o'xshash o'rgatuvchi harakatlarini kuzatish asosida shakllanadi. Bu harakatlarni shakllantirish o'quvchilarni o'z tengdoshlari faoliyatini kuzatishga jalb etish, o'zaro nazoratni tashkil etish, o'rnatilgan mezonlar asosida o'z faoliyati natijalarini o'zaro baholash va tahlil qilishga yordam beradi.

**3.Bilimlarni o'zlashtirish jarayonining tuzilishi.** O'quvchilar o'quv idrok etish faoliyatlarini boshqarishga o'rganib olish uchun bilimlarni o'zlashtirish jarayoni tuzilishini yaxshi tasavvur etish, o'quvchilar tomonidan bilimlarning egallash bosqchlarini bilishi zarur: idrok etish, o'quv materialini anglab etish, mustahkamlash, amaliy faoliyatida bilimlarini qo'llash.

Birinchi bosqch idrok etish hisoblanadi. Psixologiyadan ma'lumki, idrok etish aniq maqsadga yo'naltirilgan anglash jarayoni bo'lib, u tanlash xususiyatiga ega. SHuning uchun birinchi navbatda o'quvchilarga mavzuni, ya'ni, ularning nimani o'rganishlari (masalani qo'yish)ni tushuntirib berish kerak. SHu asosida o'quv materialini bilan dastlabki tanishish amalgaoshiriladi. U haqiqiy mavjud yoki hayoliy predmet, hodisa, vaziyatlarni kuzatish, mumkin bo'lgan tajribalarni o'tkazishdan iborat bo'ladi. Birinchi bosqch o'quvchi qaysi hodisa va voqealarni, predmetlarni o'rganish haqida etarlicha tasavvurga ega bo'lganida va o'quv masalasini tushunib etganda yakunlanadi.

Ikkinchi bosqch – o'quv materialini anglab etish. U ma'lumotlarning nazariy jihatlarini ajratib olish vaanaliz qilishdan iborat. Bundaasosiy mazmuni topish, tushunchani ajratib olish, ularning belgilarini asoslab berish, tushuntirish materialini xususiyatini aniqlab olish, misollar va tushuntiruvchi dalillar to'plamini o'rganib chiqish kerak. Bu vaziyatda bilimlar o'rtasidagi tizimlilik muhim ahamiyatga ega. Unda o'quvchi eng asosiy, ikkinchi darajali hamda qo'shimcha, tushuntiruvchi elementlarni ajratib ko'rsatsin. O'quvchi o'quv masalasini echish usulini tushunsa, bilimlar o'rtasidagi tizimni anglab etsa ushbu bosqch yakunlangan sanaladi.

Uchinchi bosqch – eslab qolish va mustahkamlash. Bu bosqch o'zlashtirilgan bilimlarini uzoq vaqt davomida saqlab qolishdan iborat. Unda idrok etish faoliyati ko'proq mashqlar, mustaqil reproduktiv va ijodiy masalalar xususiyatiga ega bo'ladi. Nazariy material, tushuncha, qoida, isbotlar turli

<sup>8</sup>Jeff Halstead . Navigating the new pedagogy. R and Education, 2011.143-b.

xil mashqlarda takrorlanadi. O'qituvchi o'quvchilar topshiriqlarni tushunib bajarishlarini kuzatib borishi kerak. Ular matnlarni mexanik ko'chirib olishlari, topshiriqlarni bajarishlari, qoida va tushunchalarni chuqur anglab etmay bajarishlari mumkin. Bosqch yakunida o'quvchilar nazariy materiallarni biladilar va ulardan mashqlarni bajarish, masalani echish, teoremani isbotlashda foydalanishni biladilar. Ularda o'quv malakalari va ko'nikmalari shakllantirilgan bo'ladi.

To'rtinchi bosqch bilim, ko'nikma va malakalarni amaliy faoliyatda qo'llashdan iborat bo'ladi. Bilimlarini qo'llash o'rganilayotgan materialning mazmuni xususiyatiga qarab faoliyat turli shakllari va ko'rinishlarida amalga oshirilishi mumkin. Bu o'quv mashqlari, laboratoriya ishlari, tadqiqot topshiriqlari, maktab er maydonidagi ishlar bo'lishi mumkin. Bilimlarni egallab olish bosqchlari sxematik ko'rinishi quyidagichadir:

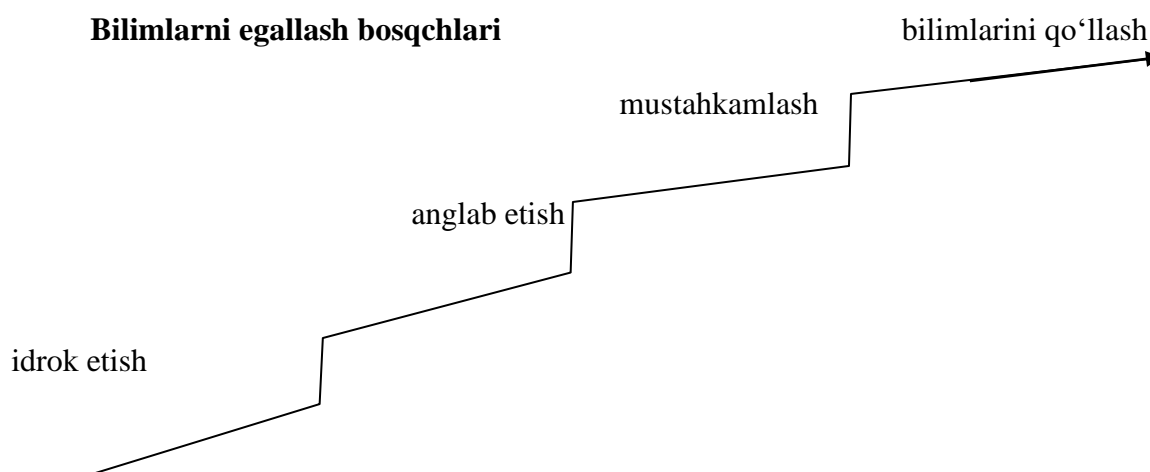

89. Agar ta'lim-tarbiyada maqsad talabalarni asl xayotga tayyorlash bo'lsa, bunda o'qituvchilar darsni bir test bilan tugatib qo'ymasdan yanada yaratuvchan bo'lishlari kerak bo'ladi. Tabiiyki, bu ma'ruza ba'zi o'qituvchilarga yoqmasligi mumkin, ammo ulo'aygan yoshlarning xayotiga nazar tashlasak, nima ko'proq muhimi mustahkam bilimmi yoki uning amaldagi ijrosimi?

O'zlari notuo'ri harakatlarini qilib kasblarini yo'qotishi mumkin. Bilimning harakat bilan boo'liqligidir. Sinf xonaning vazifasi shunchalik muhim.

Ta'limda an'anaviy metodlar o'z o'rniga ega. Tushunish uchun metodlar mashaqqatli va yaxshi roq yo'ldir. Talabalar ijro vazifasini mahorat bilan bajarishlari lozim. Yuzaga kelishi mumkin bo'lgan maqsadlarni ular bilishi uchun vazifaning boshida talabalarga rubrikalar beriladi. Harakat vazifasi ikki turda o'tkaziladi. Vazifaning birinchi turi RAFT akronim ko'rinishida bo'ladi.:

R=Rolvakon tekst

A=murojaatdagi audensiya

F=Format

T=Mavzu

RAFT talabalarga ifodaning yaratuvchanlik formasi ko'rinishida qo'llaniladi. RAFT sinf uchun qo'llaniladi va kerak bo'lsa turli mavzular keltirilishi mumkin.

Masalan, kirishimli talabalar Ikkinchi Jahon urushini tushunishlari kerak bo'lsa, RAFT quyidag iholatda bo'lishi mumkun:

Rol; talabalarning Evropa teatlarida Amerikalik soldatlar bo'ladi.

Audensiya: uydaota-onavado'stlar.

Format; voqea tasviri bor matnlar.

Mavzu: 1944 yildan 1945 yilgacha urish maydonidagi shart-sharoitlar.<sup>9</sup>

**4.Ta'limning gnoseologik asoslari.** O'quv jarayonini mantiqiy qurilishi ta'lim mazmunining xususiyatlari va gnoseologik jihatlariga boo'liq.

<sup>9</sup>Jeff Halstead . Navigating the new pedagogy. R and Education, 2011.89-b.



Gnoseologiya(yunoncha – «gnosis» («gnoseos»)- bilim, ong, o'rganish, logiya –fan, ta'limot) – bilish, ilmiy bilimlarning shakllanishi, xususiyatlari, qonuniyatlari, uslublari, ilmiy tafakkur shakllari, shuningdek, insongaxos bo'lgan borliqni anglash qobiliyati haqidagi nazariya, ta'limot.Ijtimoiy taraqqiyot tarixida insonning atrof-muhitni bilishi umumiy tuzilishiga va bosqchlariga turlicha yondoshishlar ma'lum. Ana shu yondoshishlar o'quv jarayonini qurish va ta'lim mazmunini tushunish mantiqini belgilab beradi. Muhammad al-Xorazmiy (IXasr) bilish nazariyasi rivojlanishiga katta hissasini qo'shgan. U birinchi bo'lib koinot ob'ektlarining harakatlari hamdaerdagi nuqtalarining joylashishini jadval ko'rinishidaaks ettirib, tajriba-kuzatish va tadqiqotlar metodlarini ilmiy jihatdan asoslab berdi, yagonalikning birligi tamoyili, shuningdek, alohida va umumiy, induksiya va deduksiyalarning mohiyatini aniqlashtirdi; matematik masalalarni echishning algoritmik metodini ishlab chiqdi. Bu metoddan bugungi kunda ham foydalanib kelinmoqda.Abu Nasr Forobiy (Xasr) Kindiy o'oyalarining mohiyatini aniqlashtiradi. Biror narsani bilishga intilgan inson avvalo uning ma'lum holatini o'rganadi, o'zlashtirganlarini o'zlashtirilishi zarur bo'lgan bilimlarga yo'naltiradi. Alloma fanlar klassifikasiyasi, shuningdek, bilish faoliyatini tashkil etishgaoid tavsiyalarni ishlab chiqadi. YAxshi nazariyotchi bo'lish uchun deydi, - Abu Nasr Forobiy, - qaysi fan bilan shuo'ullanishidan qat'iy nazar quyidagi uchta shartgaamal qilish kerak:

- 1) fan asosida yotuvchi barcha tamoyillarni yaxshi bilishi;
- 2) ushbu tamoyil va ma'lumotlar asosida zarur xulosani chiqarishi, ya'ni, mulohaza yuritish qoidalarini bilishi kerak;
- 3) xato nazariyalarni isbotlab berish va boshqa mualliflar fikrlarini tahlil qilishni, shuningdek, haqiqatni yolo'ondan ajratish vaxatoni tuzatishni bilishi zarur.

Abu Rayhon Beruniy Beruniy (XI asr) bilishni uzluksiz, to'xtovsiz davom etadigan jarayon sifatida tushunadi. Allomaning fikrcha, insoniyat borliqning haqiqiy mohiyati, hozircha noma'lum bo'lgan jihatlarini kelajakda bilib oladi.

Abu Ali ibn Sinoning (XI asr) bilish nazariyasida sabab haqidagi ta'limot alohida o'rin oladi. U sabablarni aniq, sezish asosidaanglanadigan va yashirin, tashqi holatlarini tahlil etish asosida tushuniladigan sabablargaajratadi va hodisaning mohiyati uning yuzaga kelish sabablarini aniqlash yo'li bilan anglanishi mumkin deb hisoblaydi. Alloma ushbu gnoseologik qoidani o'zining tabiblik amaliyoti, kasalliklarni ularning simptomlari bo'yicha va dorilar ta'sirini kuzatish asosidaaniqlagan.CHex pedagogi YA.A.Komenskiy XVII asrda ta'lim jarayonining mohiyatini ilmiy asoslashga urindi. Alloma tomonidan ilgari surilgan ta'limning tabiiyligi o'oyasi ta'lim jarayoni, uning tuzilishi, tamoyil va metodlari tabiat qonunlariga muvofiq belgilanishini ta'kidlaydi. YA.A.Komenskiyning tabiatgabo'liqligi haqidagi o'oyasi – o'arb olimlarining ta'lim jarayonining gnoseologik asoslarini ochib berish, moddiy dunyo qonunlarining o'quv jarayoniga ta'sirini ko'rsatib berishga urinishlaridan biridir.XVIII asrda fransuz olimi Jan Jak Russo ham insonning tabiat va jamiyatdagi o'rni haqidagi falsafiy dunyoqarashlar asosida ta'lim mohiyatini ochib berishga urinib ko'rgan. Olimning fikrcha, ta'lim jarayonining mohiyati bolaning atrof-muhitni bilishi tabiatidan kelib chiqadi. Bola tabiat qo'ynida, qishloq joylarda rivojlanishi kerak. Bolaning atrof-muhit mohiyatini tez anglashi xususiyatini hisobgaolib ekzistensializm (yunoncha «existetia» - mavjudlik) vakillari ta'lim mohiyatini quyidagcha ifoda etadilar: maktabning asosiy maqsadi intellektini rivojlantirish emas, balki bolani emosional tarbiyalashdir.

Ekzistensializm rasional bilishni rad etadi, ta'lim fandan ko'ra san'atga yaqinroq deb hisoblaydi, shuningdek, borliqni bevosita bilish metodini ilgari suradi. Ta'lim mazmuni masalalariga boshqa bir yondoshish "Pragmatizm pedagogikasi" yoki progressivizm AqSHda, alohida rivojlandi. Uning etakchisi Djon Dyui mazkur ta'limotni ifodalashda pragmatizmning falsafiy o'oyalarini asos qilib oldi. Pragmatizm (yunoncha pragma – ish, harakat, falsafiy amal) zamonaviy Amerika falsafasida idealistik oqim. Bu oqim haqiqatning ob'ektivligini rad etadi, haqiqat bu ob'ektiv borliqqa mos kelmaydi, balki amaliy foydali natijalar beradi.D.Dyui fikrcha, bilish va bilim inson o'z hayotida duch keladigan turli muammo yoki qiyinchiliklarni engish vositasi hisoblanadi. Bilim yashash uchun kurash vositasi va shaxsning rivojlanish darajasini ko'rsatuvchi omil hisoblanadi. Biz faqatgina muammoni hal etayotganimizda fikrlaymiz, buning boshlanish yo'li har doim qiyinchilikni his etish hisoblanadi.

**“Harakatlar pedagogikasi”** konsepsiyasi ko‘p jihatdan Dj.Dyuining falsafiy (pragmatizm) va psixologik qarashlarining oqibati hisoblanadi. Uning muallifi, reformatorlardan biri nemis pedagogi Vilgelm Avgust Lay (1862-1926 yillar) bilim olish jarayonida ko‘zga tashlanuvchi quyidagi uch bosqichni ko‘rsatadi: idrok etish, qayta ishlab chiqish, ifoda etish.

Bugungi kunda ham ta‘lim mohiyatini tushunishga nisbatan turlcha yondoshishlar mavjud. Xususan:

1. Sosiologik yondoshish. Unga ko‘ra ta‘limning mohiyati ijtimoiy tajribalarni yoshlarga etkazishdan iborat. O‘quvchilar insoniyatning ijtimoiy-tarixiy tajribasi natijalari bo‘lgan bilimlarni o‘rganadilar. Ta‘limning mazmuni o‘quvchilarning ajdodlar tajribasini o‘zlashtirishgaxizmat qiluvchi jarayonini tashkil etishdan iborat. Bu falsafiy qoida ijtimoiy-tarixiy taraqqiyotning muhim omili - shaxs kamolotini tushunishga ilmiy yondashishni anglatadi. Ta‘limga bunday yondashish ijtimoiy jarayon hisoblanadi.

Boshqa bir yondashishni xususiy pedagogik yoki didaktik yondashish deb atash mumkin. Bu yondashish yaxlit ta‘lim jarayonining borishini belgilab beruvchi bilim olish bosqchlari (o‘quv materialini o‘rganishni, uni anglab etish, mustahkamlash, amaliy faoliyatda bilimlarini qo‘llash)ni ifodalaydi. Mazkur yondashuvga ko‘ra ta‘lim mazmuni o‘quvchilar tomonidan bilim egallash bosqchlarining ketma-ketligiga amal qilish asosida faoliyatni tashkil etishdan iborat.

Konsepsiya tarafdorlari bilish yo‘lini quyidagicha formula asosida ifodalaydilar: jonli mushohadadan abstrakt fikrlashga va abstrakt fikrlashdan amaliyotga.

Ta‘lim mazmunini tushunishga nisbatan psixologik yondashish bilimlarni o‘zlashtirish va inson rivojlanishi borasidagi psixologik nazariyada ilgari surilgan o‘oyalarga tayanadi.

Bu konsepsiyaning kelib chiqishi L.S.Vo‘gotskiyning (1896-1934 yillar) ta‘limning shaxs rivojlanishida asosiy omil bo‘lishi haqidagi “yaqin rivojlanish zonasi” deb yuritiluvchi qarashining yaratilishi bilan bog‘liq. Unga ko‘ra, ta‘lim faqat yaqin zonada qurilganda, hali to‘la shakllanmagan, lekin o‘quv jarayonini qurishga asos bo‘laoladigan mexanik harakatlar asoslangandagina mazmunga ega bo‘ladi.

Psixologik tadqiqotlar pedagogik nazariyani so‘zsiz boyitadi. Bilim olish jarayonida shaxs rivojlanishining kechish jarayoni mohiyatini ochib beradi. Ammo faqat psixologik o‘oyalar asosida ta‘lim mohiyatini yoritish pedagogik jarayonni bir tomonlama talqin etishga olib keladi.

XIX asrning 40-yillarida dialektik materializm nazariyasi asoslandi. Dialektik materializm tabiat, jamiyat va fikrlashning harakatlanishi hamda rivojlanishi borasidagi umumiy qonunlarni yorituvchi falsafiy ta‘limotdir. Bu ta‘limotda Feerbxaxning materializmi va Gegelning dialektikasi uzviy ravishda birlashadi. Bu ta‘limot ta‘lim jarayoni inson ongining borliqini aks ettiraolishiga imkon berishi zarur degan o‘oyani ilgari suradi. Haqiqatni bilish murakkab jarayon. Dialektik nazariya o‘oyasiga ko‘ra rivojlanishning asosi qarama-qarshilik hisoblanadi. Rivojlanish qarama-qarshi kuchlar kurashidir.

Dialektik yondoshishga binoan ta‘lim jarayonining asosiy qarama-qarshiliklarini quyidagilar sanaladi:

1. Ijtimoiy-tarixiy (ilmiy) bilimlar hajmi va o‘quvchi o‘zlashtirgan bilimlar hajmi o‘rtasidagi qarama-qarshilik. Bu qarama-qarshilik ta‘lim jarayonini harakatlantiruvchi kuch hisoblanadi. U ta‘lim mazmunini doimiy takomillashtirishga olib keladi. Umumiy o‘rta va o‘rta maxsus, kasb-hunar ta‘limini ijtimoiy-texnik taraqqiyot darajasiga yaqinlashtirish zaruriyati ta‘lim mazmunini tubdan yangilash, uni yangi tamoyil, shakl, metod va vositalarini izlashni muhim ijtimoiy vazifa qilib qo‘ymoqda.

2. O‘quvchi tomonidan o‘zlashtirilgan o‘rganishning amaliy jihatlari (shakl, metod va vositalari)ning darajasi bilan ijtimoiy-tarixiy bilish (o‘rganishning o‘quvchi egallab olishi kerak bo‘lgan shakl, metod va vositalari) darajasi o‘rtasidagi qarama-qarshilik. Bu qarama-qarshilikni hal etish o‘quvchining intellektual rivojlanishi sur‘ati va darajasiga bog‘liq. Bir xil mazmun va hajmdagi o‘quv materialini aqliy rivojlanishning turli ko‘rsatkchlariga namoyon etishi mumkin.

3. O‘quvchining mavjud rivojlanish darajasi bilan ijtimoiy buyurtmada ko‘zda tutiluvchi rivojlanish darajasi o‘rtasidagi qarama-qarshilik. Agarda ijtimoiy talab bolaning idrok etish imkoniyatidan yuqori bo‘lsa, unda jiddiy qiyinchilik yuzaga keladi.

XXasrning 80-90-yillarida pedagogik hodisalar, shu jumladan, ta'lim muammolarini ham o'rganishda MDH davlatlarida aksiologik yondashuv ko'zga tashlana boshladi. Aksiologiya (yunoncha «axios» – qimmatli, logiya - fan) – qadriyatlar haqidagi falsafiy ta'limot bo'lib, u XIXasrning oxiri XXasr boshlarida shakllangan.

Rossiyalik ba'zi olimlar (V.A.Slastenin, I.F.Isaev, E.N.SHiyanov) mazkur yondashuvni ta'limning yangi falsafasi asosi hamda zamonaviy pedagogikaning metodologiyasi sifatida tushunishni taklif etadilar<sup>1</sup>.

Hayot, soo'liq, muhabbat, oila, ta'lim, mehnat, tinchlik, ishonch, go'zallik, ijod va shu kabi qadriyatlar hamma davrlarda ham inson hayoti uchun o'zigaxos ahamiyat kasb etgan. Insonparvarlik o'oyasi asosini tashkil etuvchi ushbu qadriyatlar tarixiy taraqqiyot jarayonida vaqt sinovidan o'tgan. O'zbekiston Respublikasida kechayotgan demokratik o'zgarishlar mazkur qadriyatlarni qayta tiklash va baholash zaruriyatini kun tartibigaolib chiqmoqda.

Insonparvarlik o'oyasi markazida shaxsni har tomonlama kamol toptirish masalasi yotadi. SHaxsni rivojlantiruvchi ta'lim nazariyasiasoschilari ushbu masalani nazariya uchun qilib olganlar. Rivojlantiruvchi ta'lim nazariyasining o'oyalari XXasrning 80-yillarida, pedagogikaga muqobil sifatida yuzaga kelgan hamkorlik pedagogikasida o'z aksini topdi.

Hamkorlik pedagogikasini novator-pedagoglar (SH.A.Amonashvili, S.N.Lisenko, I.P.Volkov, V.F.SHatalov, E.N.Ilin va boshqalar) pedagogik jarayon ishtirokchilari (o'qituvchi va o'quvchilar) o'rtasida insonparvarlik tamoyiligaasoslangan o'zaro munosabatlari tashkil etishini ta'kidlab o'tadilar. Hamkorlik pedagogikasi uchun konseptual ahamiyatga ega qoidalari - A.Avloniy, o'.o'ulom, K.D.Ushinskiy, A.S.Makarenko, V.A.Suxomlinskiy, J.J.Russo, YA.Korchak, K.Rodjers va boshqalarning pedagogik qarashlarida o'z ifodasini topgan. Pedagogik hamkorlik o'oyalari bugungi kunda pedagogik texnologiyalar mazmuniga singdirilgan va "XXI asr ta'limi Konsepsiyasi" asosini tashkil etadi.

Pedagogik hamkorlik mazmuni va metodikasi xususiyatlari quyidagilardan iborat:

Bolaga insonparvarlik asosida shaxsiy yondashuv maktab ta'limi tizimida bola shaxsi, uning hali rivojlanmagan qobiliyatlari, «men»ligi ustuvor o'rin tutadi. Maktabning maqsadi mavjud qobiliyatlarni rivojlantirish, shaxsni ijtimoiy faoliyatga jalb etish, uni erkin rivojlantirishdan iborat.

SHaxsga yo'naltirilgan (rivojlantiruvchi) texnologiyalar asosida quyidagi o'oyalar muhim o'rin tutadi:

1. SHaxsga ta'limning maqsadi sifatida yangcha qarash: bola maktabda – to'la huquqli shaxs, pedagogik jarayonda sub'ekt; shaxsning rivojlanishi – ta'lim tizimining maqsadi; har bir erkin, o'z fikrini mustaqil ifodalovchi, barkamol shaxsni tarbiyalash ta'lim maqsadining asosi kabi o'oyalarlarni aks ettiradi.

2. Pedagogik munosabatlarni insonparvarlashtirish va demokratlashtirish bolalarga nisbatan muhabbatli bo'lish, ularning taqdiri bilan qiziqish; bolaga o'z kuchi va iqtidoriga ishonirish; pedagogik munosabatlar jarayonida u bilan hamkorlikka erishish, o'qituvchi va o'quvchining huquq jihatdan tengligi; bolaning erkin tanlash huquqi; xato qilish huquqi; o'z shaxsiy nuqtai nazariga ega bo'lish kabi holatlarni ifodalaydi. Aksincha, to'o'ridan-to'o'ri majburlash inkor etiladi.

3. Individual yondoshishning yangi talqini. Uning mazmuni o'quv fanini o'quvchiga emas, balki bolani o'quv faniga yo'naltirishdan iborat. Individual yondashish quyidagilarni o'z chigaoladi: materialni o'rtacha o'zlashtiruvchi o'quvchilarga mo'ljallashdan chetlanish, shaxsning ijobiy sifatlarini ko'ra bilish, shaxsni psixologik-pedagogik diagnostika qilish.

4. SHaxsning ijobiy «Men-konsepsiyasi»ni shakllantirish. Men-konsepsiyasi – bu shaxsning o'zi haqidagi tasavvurlari asosida shaxsiy hulqini shakllantiruvchi tizim bo'lib, ijobiy Men-konsepsiyasi (Men o'zimga yoqaman, Men har ishga qodirman, Men hamma narsani bilaman) shaxsni muvaffaqiyatlarga rabatlantirib, shaxsning ijobiy namoyon bo'lishiga yordam beradi. Salbiy Men-konsepsiyasi (Men o'zimga yoqmayman, Men hech narsani bajaraolmayman, Men hech kimga kerak emasman) uning turli faoliyat yo'nalishlarida muvaffaqiyatga erishishiga halaqit beradi, o'qish natijalarini yomonlashtiradi, shaxsda salbiy sifatlarning shakllanishigaolib keladi. O'qituvchining vazifasi har bir o'quvchi timsolida

---

<sup>1</sup>Философия образования XX века. – Москва, Педагогика, 1992.

komil shaxsni ko'rish, uni tushunish, qabul qilish va unga ishonishdan iborat («Hamma bolalar iste'dodli» tarzida).

5. “Nimaga?” va “qanday ta'lim?” masalasini hal etishga yangcha yondashish. Uning mohiyati ta'lim mazmunini shaxs rivojlanishining vositasi sifatida tushunishdan iborat.

6. Zamonaviy maktabda tarbiyalash konsepsiyasi. Hamkorlik pedagogikasi quyidagi muhim o'oyalarni aks ettiradi: bilimlar maktabini tarbiya maktabiga aylantirish, o'quvchi shaxsini yaxlit tarbiya tizimining markaziga qo'yish, tarbiyaning insonparvarlik xususiyatiga egaligi, umuminsoniy va milliy qadriyatlarning shakllanishi, bolaning ijodiy qobiliyati hamda uning individualligini rivojlantirish, individual va jamoaviy tarbiyani uyo'unlikdaolib borish.

Pedagogik hamkorlik yuqorida qayd etilgan o'oyalar asosida shaxsga yo'naltiriluvchi (rivojlantiruvchi) texnologiya yaratiladi. Ta'lim texnologiyasining mohiyati shaxsni rivojlantirish, ta'lim nazariyasini asoslash uchun nazariy shart-sharoit yaratish, falsafasi esa insonni shakllantirishdan emas, balki unga o'zi o'zini tarbiyalashga yordam berishdan iborat.

**4. Ta'lim qonuniyatlari va tamoyillari.** O'quv jarayonida amal qiluvchi barcha qonuniyatlar umumiy va xususiy tarziga ikki guruhga ajratiladi. Amal qilinishiga ko'ra yaxlit didaktik tizimni qamrab oladigan qonuniyatlar umumiy, amal qilinishiga ko'ra faqat alohida tarkibiy qismlariga taalluqli bo'lgan qonuniyatlar esaxususiy (aniq) deb ataladi.

I.P.Podlaso'y<sup>1</sup> ta'lim jarayonining quyidagi umumiy qonuniyatlarini ajratib ko'rsatadi:

1. Ta'lim maqsadi quyidagilarga bo'liq: jamiyatning rivojlanish sur'ati va darajasi, jamiyatning talablari va imkoniyatlari hamda pedagogika fani va amaliyotining rivojlanganligi va imkoniyatlari darajasi.

2. Ta'lim mazmuni quyidagilarga bo'liq: ta'limning ijtimoiy ehtiyojlari va maqsadlari, ijtimoiy va ilmiy-texnik taraqqiyot sur'ati, o'quvchilarning yoshi imkoniyatlari, ta'lim nazariyasi va amaliyotining rivojlanish darajasi, shuningdek, o'quv yurtining moddiy-texnik va iqtisodiy imkoniyatlari.

3. Ta'lim sifati (samaradorligi) quyidagilarga bo'liq: avvalgi bosqich mahsuldorligi va mazkur bosqichda erishilgan natijalar, o'rganilayotgan material xususiyati va hajmi, o'quvchilarga tashkiliy-pedagogik ta'sir ko'rsatish hamda o'quvchilarning bilim olishga qobiliyatlari va ta'lim vaqti.

4. Ta'lim metodlari samaradorligi quyidagilarga bo'liq: metodlarni qo'llashda bilimlari va ko'nikmalari, ta'lim maqsadi, ta'lim mazmuni, o'quvchilarning yoshi, ta'lim olish imkoniyatlari, moddiy-texnik ta'minot hamda o'quv jarayonini tashkil etish.

5. Ta'limni boshqarish mahsuldorligi quyidagilarga bo'liq: ta'lim tizimida qaytaaloqalarning intensivligi va tuzatish, ta'sir ko'rsatishlarning asoslanganligi.

6. Ta'limni rivojlantirish samaradorligi quyidagilarga bo'liq: ta'limning ichki rivojlanishi (sabablari) hamda tashqi (ijtimoiy, iqtisodiy, pedagogik) rivojlanishi.

Zamonaviy fanga aniq qonuniyatlar ko'plab soni ma'lumdir. Ular qatoriga quyidagilar kiradi:

1. Didaktik qonuniyatlar.
2. Gnoseologik qonuniyatlar.
3. Psixologik qonuniyatlar.
4. Kibernetik qonuniyatlar.
5. Sosiologik qonuniyatlar.
6. Tashkiliy qonuniyatlar.

Didaktik tamoyillar (didaktika tamoyillari) o'quv jarayonining umumiy maqsadlari va qonuniyatlariga binoan uning mazmuni, tashkiliy shakl va metodlarini belgilovchi boshlano'ch qoidalardir.

Tamoyil (yunoncha «principium») – biror-bir nazariyaning asosi, negizi, asosiy boshlano'ch qoidasi; boshqaruvchi o'oya, faoliyatning asosiy qoidasi; umumlashtirilgan talab.

**5. Ta'lim qonuniyatlari va tamoyillarining shakllanish tarixi.** Ibtidoiy jamiyatda insoniyat o'sib kelayotgan avlodga mavjud bilimlarni uzatish asosida amaliy bilimlari asta-sekin shakllangan. O'sha davrda yoq ta'lim amaliy qoidalari ishlab chiqilgan va avloddan-avlodga uzatib kelingan. Antik

---

<sup>1</sup>Подласый И.П. Педагогика. Новѳй курс. – Москва, Владос, 1999.

davrda asosan ajdodlar tajribasi an'analar tarzida umumlashtirilib, amaliy ta'lim masalalari hal etilgan. Platon va Aristotellar tavsiya hamda qoidalar to'plami ko'rinishida amaliyotiy ta'lim mohiyatini umumlashtirishga uringanlar. SHarqdagi Uyo'onish davrida (IX-XI asrlar) arab, musulmon madaniyatining YAqin va Markaziy Osiyo xalqlarining moddiy va ma'naviy madaniyati bilan birlashishi asosida alohida sinkretik (yunoncha synkretismos – birlashish, yaxlitlik, qo'shilish) madaniyat birlashgan turi yuzaga kelgan. Allomalar Muhammad al-Xorazmiy (787-850 yillar), Abu Nasr Forobiy (870-950 yillar), Al-Kindiy (800-870 yillar), Abu Rayhon Beruniy (973-1050 yillar), Abu Ali ibn Sino (980-1037 yillar) va boshqalar uning asoschilari sifatida mashhur bo'ldilar. Bu madaniyatning asosiy markazlari Suriya, Eron, Markaziy Osiyo hududlarida joylashgan. SHarq mutafakkirlari o'z asarlarida ta'lim usullari, qoidalari, tamoyillari, metodlari va shakllari asosida ta'lim amaliyotining mohiyatini ifoda etadilar. Biroq ta'lim masalalari bilan ular maxsus va izchil shu'ullanmaganliklari bois maxsus didaktik nazariya yaratilmadi. Ta'limni ular fan sifatida emas, boshqa fanlarga o'rgatish san'ati, hunarmandchilik sifatida tushundilar. SHarq allomalari tomonidan ilgari surilgan qoida, usul va tamoyillarning aksariyati zamonaviy maktablarda ham qo'llanilmoqda.

Quyidagi jadvaldan SHarq allomalari Muhammad al-Xorazmiy, Abu Nasr Forobiy, Al-Kindiy, Abu Rayhon Beruniy, Abu Ali ibn Sino, Muslihiddin Sa'diy, Abdurahmon Jomiy, Alisher Navoiylar ham ta'limning ilmiyligi, ongliligi, ko'rgazmaliligi, tushunariligi, ketma-ketligi, muntazamligi, moslashuvchanligi va mustaqilligi, shuningdek, bolaning individual xususiyatlari, layoqati va qobiliyatlarini hisobga olish, ta'limni insonparvarlashtirish kabi qoida va tamoyillarni ifoda etib berganlari anglanadi<sup>1</sup> (93-betga qarang).

XVII asrda, pedagogika amaliy tabiatshunoslik sifatida biologiya qonuniyatlariga bo'ysunishi e'tirof etilgan. Pedagogikani tubdan to'la qayta qurishni chexolimi YA.A.Komenskiy va ingliz pedagogi Djon Lokk amalga oshirdilar.

Ular pedagogik qonunlarining quyidagi uch jihatiga ko'ra guruhlaganlar:

1. Ijtimoiy-tarixiy.
2. Tabiiy-tarixiy.
3. Psixologik.

Keyinchalik bir guruh ilo'or pedagoglar umumiy tamoyillar bilan qanoatlanmay, didaktik qonuniyatlarini ifoda etishga uringanlar. Xususan, YA.A.Komenskiy didaktikaning tematik belgilariga ko'ra guruhlangan quyidagi qoidalar tizimini ilgari surdi:

1. "Ta'lim va son o'qishning asosiy qoidalari" ("Buyuk didaktika" - XVII bob);
2. "Tabiiy o'qish va ta'limning asosiy qoidalari";
3. "Fanlarga o'qitish san'atining to'qqiz qoidasi" (XX bob) va boshqalar.

Disterveg tomonidan asoslangan qoidalar soni 33 ta bo'lib, ular muayyan loyihalarga taalluqli ekanligiga ko'ra guruhlarga ajratadi (birinchi guruh – o'qituvchiga nisbatan, ikkinchisi – dars tashkil etilayotgan fanga nisbatan, uchinchisi – o'quvchiga nisbatan va hokazolar tarzida). SHu bilan birga Disterveg mazkur qoidalarning ayrimlarini qonunlar ham deb ataydi.

## 6. Ta'lim tamoyil

**lari.** Didaktik tamoyillar (didaktika tamoyillari) o'quv jarayonining umumiy maqsadlari va qonuniyatlariga ko'ra tashkil etiluvchi ta'lim jarayonining tashkiliy shakl va metodlari, asosiy qoidalari mohiyatini belgilovchi mazmundir. Ta'lim tamoyillarida ta'limning aniq, tarixiy tajribaga asoslanuvchi me'yoriy asoslari (qoidalari) o'z ifodasini topgan. Ta'lim tamoyillarini bilish o'quv jarayonini uning qonuniyatlari asosida tashkil etish, uning maqsadlarini asosli ravishda belgilash va o'quv materialini mazmunini tanlab olish, maqsadga muvofiq ta'lim shakli va metodlarini tanlash imkonini beradi. SHu bilan birga bu tamoyillar o'qituvchilar va o'quvchilarga yaxlit jarayonning bosqichlariga amal qilish, o'zaro aloqalar va hamkorlikni amalga oshirishga imkon ber

### Sharq mutafakkirlarining pedagogik qarashlari

<p><i>Al-Xorazmiy (757-850 yillar)</i> Mustaqillik (ijodiy faollik);</p>	<p><i>Al-Kindiy (800-871 yillar)</i> Q'qitishning ilmiyligi va ongliligi; anglash</p>	<p><i>Al-Forobiy (870-950 yillar)</i> - amaliy va nazariy bilimlar ning hayot bilan bog'liqligi</p>	<p><i>Al-Beruniy (973-1050 yillar)</i> eksperiment o'quvchilarni ilmiy ma'lumot</p>	<p><i>Ibn Sino (980-1037 yillar)</i> tajriba; tahlil, sintez, umum lashtirish;</p>	<p><i>Sa'diy (1184-1291 yillar)</i> bilimlarni amaliyotda</p>	<p><i>Alisher Navoiy (1441-1501 yillar)</i> -bolaning shaxsiv</p>
--	---	---	---	--	---	---

Tamoyillar ta'lim jarayonining mohiyati, qoidalar esa uning alohida tomonlarini aks ettiradi. Ta'limni mazmunli va tashkiliy-metodik tamoyillaridan tashkil topgan tizim sifatida e'tirof etish mumkin:

I. Ta'limning mazmunli tamoyillari. Ular ta'lim mazmunini tanlash bilan boo'liq bo'lgan qonuniyatlarni aks ettiradi va quyidagi o'oyalarni ifodalaydi:

- fuqarolik;
- ilmiyligi;
- tarbiyalovchi ta'lim;
- fundamentalligi va amaliy yo'nalganligi (ta'limning hayot bilan, nazariyaning amaliyot bilan boo'liqligi);

- tabiat bilan uyo'unligi;
- madaniyat bilan uyo'unligi;
- insonparvarligi.

Fuqarolik tamoyili. Unga ko'ra ta'lim mazmunini, shaxsning sub'ektivligini rivojlantirish, uning ma'naviyligi va ijtimoiy etukligiga yo'naltirishda namoyon bo'lishi kerak. U ta'lim mazmunini insonparvarlashtirishni nazarda tutadi va fuqarolikni anglash, O'zbekiston Respublikasining ijtimoiy va siyosiy tuzilishi haqidagi tasavvurlar tizimi, o'zbek xalqi madaniyati psixologik xususiyatlari, uning mentalitet xususiyatlari, milliy siyosati va madaniyati kabi dolzarb masalalar haqidagi tasavvurlarining shakllanishi bilan boo'liq.

Ta'limning ilmiyligi tamoyili ta'lim mazmunini zamonaviy fan va texnika rivojlanish darajasi, jahon sivilizasiyasi to'plagan tajribaga mos kelishini ifodalaydi. Bu tamoyil ta'lim vaqtida va o'qishdan tashqari vaqtda amalga oshiriladigan ta'lim mazmuni o'quvchilarni ob'ektiv ilmiy dalillar, hodisalar, qonunlar, zamonaviy yutuqlar va rivojlanish istiqbollarini ochib berishga yaqinlashtirib, u yoki bu sohaning asosiy nazariya yoki konsepsiyalari bilan tanishtirishga yo'naltirilgan bo'lishini talab etadi.

Ta'limning tarbiyalovchilik tamoyili yaxlit pedagogik jarayonda ta'lim va tarbiyaning birligi qonuniyatlariga tayanadi. Bu tamoyil ta'lim jarayonida barkamol rivojlangan shaxsni shakllantirishni ko'zda tutadi. Ta'lim jarayonida tarbiyalashning samarali kechishi shaxsning intellektual rivojlanishi,

birinchi navbatda, o'quvchilarning qiziqishlari, idrok etish hamda individual qobiliyatlarining hisobga olinishi bilan boo'liq.

Ta'limning fundamentalligi vaamaliy yo'nalganligi tamoyili umuiy o'rta ta'lim maktablaridayoq o'quvchilar chuqur nazariy vaamaliy tayyorlikdan o'tadilar. Mazkur holat an'anaviy didaktikadata'limning hayot bilan, nazariyaning amaliyot bilan boo'liqligi kabi ifoda etiladi. O'qishda fundamentallik bilimlarning ilmiyligi, to'la va chuqur bo'lishini ko'zda tutadi. U odamdan yuksak intellektual salohiyat, fikrlash layoqatining tadqiqotchilik ko'rinishda bo'lishi, bilimlarini doimiy ravishda to'ldirib borish istagi va malakalarini talab etuvchi zamonaviy ilmiy-texnik taraqqiyotgaasoslangan. Fundamental bilimlar aniq bilimlariga qaraganda sekin eskiradi, shuningdek, inson vaxotirasiga emas, ko'proq uning fikrlash layoqatiga boo'liq bo'ladi. Ta'limning fundamentalligi bilimlar mazmunining muntazamligi, nazariy vaamaliy jihatdan o'zaro nisbatda bo'lishni talab etadi.

Ta'limning tabiat bilan uyo'unligi tamoyili. YA.A.Komenskiy o'zining tabiatga uyo'un bo'lishi o'oyasini ifoda etib, tabiatda hayot bahordan boshlangani kabi ta'lim olish jarayoni uchun eng qulay davr bolalik ekanligini ta'kidlaydi. Ertalabki soatlar masho'ulotlarni bajarish uchun juda qulay hisoblanadi. O'quvchilarga ularning yosh davrlarini inobatgaolgan holda bilimlarning berilishi ushbu bilimlarning ular uchun tushunarli bo'lishini ta'minlaydi. Demak, tabiat bilan uyo'unlik o'oyasi asta-sekinlik, ketma-ketlik va mustaqil faoliyat kabi ta'lim tamoyilining asosi hisoblanadi. O'zbek pedagogi AbdullaAvloniy ham (1878-1934 yillar) ta'lim va tarbiyani yo'lga qo'yishda tabiatga uyo'un bo'lishi o'oyasining davomchisi bo'lgan. O'zining "Turkiy guliston yohud axloq" nomli asarida bola shaxsining tabiiy mukammalligiga ishonch bildiradi. A.Avloniy bola tabiatan go'zallik va mehribonlik bilan uyo'unlikda tuo'iladi deb yozadi. Allomaning fikrcha, ta'lim va tarbiyaning vazifasi bola shaxsining rivojlanishi uchun yordam beruvchi sharoitlarni yaratishdan iborat. AbdullaAvloniy bolani milliy madaniyat, vatanga muhabbat asosida tarbiyalash o'oyasining tarafdori bo'lgan, bu xususidaallomaning asarlarida quyidagi fikrlar o'z ifodasini topgan: "... odam tuo'ilgan va o'sib ulo'aygan shaharni va shu shahar joylashgan mamlakatni bu odamning Vatani deb aytadilar. Biz turkistonliklar o'zimizning quyoshli diyorimizni jonimizdan ham ortiq yaxshi ko'rishimiz kabi arablar o'z Arabistonini, ... eskimoslar esa o'zlarining SHimolini yaxshi ko'radilar" deb yozadi. A.Avloniyning fikrcha, xalqparvarlikkaasoslangan ta'lim va tarbiya yoshlarga vatanparvarlik namunalarni ko'rsatishga undashi kerak.

Ta'limda insonparvarlik tamoyilinibolaning shaxs sifatidagi qadr-qimmatini, uning erkinligi hamda baxtli hayot kechirishini ta'minlash, uni rivojlantirishi, ijodiy imkoniyatlarini ro'yobga chiqarishi, unga hayotda o'z o'rnini topishda yordam ko'rsatishi va hokazolarni nazarda tutadi. "Insonparvarlik" va "odamiylik" so'zlari yunoncha humanus "odamiylik" bir so'zdan kelib chiqqan. Insonparvarlik, odamiylik ma'naviy-axloqiy tushunchalardir. Insonparvarlik o'oyasi antik davr faylasuflari (Suqrot, Aflotun, Arastu va boshqalar) qarashlarida ilk bor ko'zga tashlanadi. Markaziy Osiyoda insonparvarlik o'oyalari SHarq Uyo'onish davrida keng rivojlandi. Abu Nasr Forobiyning fikrcha, bolani eng avval o'qimishli, saxovatli inson qilib tarbiyalash kerak, zero, salbiy nuqsonlar bolalikdan paydo bo'ladi. SHu bois oilada tarbiyani yo'lga qo'yishdaxato qilmaslik zarur.

O'zbekiston Respublikasida huquqiy, demokratik jamiyat barpo etilayotgan mavjud sharoitda uzluksiz ta'lim tizimi oldida barkamol, har tomonlama rivojlangan, erkin, mustaqil fikrlovchi shaxsni tarbiyalash vazifasi turibdi. Mazkur vazifa ta'lim va tarbiya jarayonida bolalarga nisbatan insonparvarlik munosabatida bo'lish orqali ijobiy hal etiladi. Bolalarga nisbatan insonparvarlik munosabatida bo'lish ularning taqdiri haqida qayo'urish, uning qobiliyatini ko'raolish, unga ishonish, shuningdek, bolaning xatoga yo'l qo'yish, shaxsiy nuqtai nazarga ega bo'lish huquqini qadrlashni nazarda tutadi.

Ta'limning tashkiliy-metodik tamoyillari. Ta'limni tashkil etish metodikasi ta'lim mazmunini shakllantirish kabi erkin tanlanishi mumkin emas. Bu borada muayyan ijtimoiy, psixologik va pedagogik talablarni inobatgaolish zarur. Bunday talablar ta'limning tashkiliy-metodik tamoyillari deb yuritiluvchi tamoyillar mazmunida o'z ifodasini topgan:

- ta'limning izchilligi, tizimlili, ketma-ketligi;
- ta'limdaonglililik va ijodiy faollik;
- ta'limda ko'rgazmalilik;
- ta'limning samaradorligi va ishonchlili (mustahkamligi);

- ta'limning tushunarliliigi;
- guruhli va individual ta'lim birligi;
- ta'limning o'quvchilar yoshi va individual xususiyatlariga mos kelishi;
- oqilona talabchanlik bilan bola shaxsini hurmat qilishning muvofiqliligi;
- pedagogik hamkorlik.

Ta'limning izchilligi, tizimliliigi, ketma-ketligi tamoyilibilish bosqchlarining ob'ektivligini anglatadi. Izchillik ta'lim mazmuni, uning shakli va usullari, o'quv jarayoni ishtirokchilari bo'lgan sub'ektlarning o'zaro munosabatlariga taalluqli. U alohida parsial (yunoncha partialis - qisman) vaxususiy o'quv vaziyatlari, predmet va hodisalar o'rtasidagi boo'liqlik, aloqadorlik qonuniyatlarini asta-sekin o'zlashtirish asosida ularni yagona yaxlit o'quv jarayoniga birlashtirishga imkon beradi. Izchillik ta'lim jarayonining ma'lum tizim va ketma-ketlik asosida bo'lishini nazarda tutadi, zero, murakkab masalalarni oddiy masalalarni o'rganmay turib hal etib bo'lmaydi. Muntazamlilik va ketma-ketlik u yoki bu o'quv materialini o'zlashtirish sur'ati, uning elementlari o'rtasidagi o'zaro mosligini tahlil qilishga imkon beradi. Ta'limning muntazamliligi va ketma-ketligi ma'lum fanlar bo'yicha bilim, ko'nikma va malakalarini shakllantirish, borliqni yaxlit idrok etish o'rtasidagi qarama-qarshilikni hal etishga imkon beradi. Ushbu holatlar birinchi navbatda dastur va darsliklarni muayyan tizimda yaratish, fanlararo hamda fanlar chidagi boo'liqlikni ta'minlash evaziga namoyon bo'ladi.

Onglilik va ijodiy faollik tamoyili. Uning asosini fanni o'rganishda muhim ahamiyatga ega bo'luvchi qoidalar majmuini shakllantirish tashkil etadi. Bilimlarni ongli ravishda o'zlashtirish quyidagi omil va shartlarga boo'liq: ta'lim motivlari, o'quvchilarning faollik darajasi, o'quv-tarbiyaviy jarayonning samarali tashkil etilishi, o'qituvchi tomonidan qo'llanuvchi ta'lim metodlari va vositalarining samaradorligi va boshqalar. O'quvchilarning faolliklari reproduktiv va ijodiy xarakterga ega bo'lishi mumkin. Mazkur tamoyil o'quvchilarning tashabbuskorliklari va mustaqil faoliyatlarini nazarda tutadi.

Ko'rgazmalilik tamoyili ta'lim jarayonini tashkil etish asosida yotuvchi muhim qoidalardan biri hisoblanadi. YA.A. Komenskiy uni didaktikaning "oltin qoidasi" deb atagan. Unga binoan ta'limda inson sezgi organlaridan foydalanish kerak. "Agarda biz o'quvchilarda haqiqiy vaaniq bilimlar paydo qilishni istasak, unda biz umuman hamma narsaga shaxsiy kuzatish va sezib ko'rish bilan Ta'limga intilishimiz kerak – deb ta'kidlaydi u – agarda qandaydir predmetni baravariga bir necha sezgi organlari bilan qabul qilish mumkin bo'lsa, mayli ular baravariga bir necha sezgilari bilan o'rganilsin"<sup>1</sup>.

Tajribalar asosida o'rganilayotgan narsani namoyish etish va jarayon mohiyatini hikoya qilib berish o'zlashtirish darajasini birmunchaoshiradi. Xususan, axborotlarni eshitib qabul qilish samarasi 15 foiz, ko'rib qabul qilish esa – 25 foizni tashkil etadi. Ta'lim jarayonida, ularni bir vaqtda ishtirok etishi natijasida ma'lumotlarni qabul qilish samaradorligi 65 foizgacha ortadi. Ko'rgazmalilikdan o'quv jarayoni barcha bosqchlarida foydalanish mumkin: yangi materialni o'zlashtirish, uni mustahkamlash, mashqlarni tashkil qilish hamda o'quvchilarning dastur materiallarini o'zlashtirishlarini tekshirish va baholashda.

Ta'limning samaradorligi va ishonchliligi tamoyili. An'anaviy didaktikada u mustahkamlik tamoyili kabi ifoda etiladi. Agarda o'qitish jarayoni ta'lim maqsadlariga erishishni ta'minlamasa, u holda ushbu jarayonni tashkil etish zaruriyati yuzaga kelmaydi. SHu bois ta'lim samarali, shuningdek, rivojlantiruvchi va tarbiyalovchi xususiyatga ega bo'lishi kerak.

Ta'limning ishonchliligi va mustahkamligini ta'minlash uchun o'quvchilar o'qish jarayonida o'quv-o'rganish harakatlarining quyidagi to'la siklini o'zlashtiraolishlari zarur: o'rganilayotgan materiallarni dastlabki qabul qilish, uni chuqurroq anglab etish, eslab qolish, o'zlashtirilgan bilimlarini qo'llash bo'yicha ma'lum faoliyatni amalgaoshirish, ularni takrorlash va tizimlashtirish.

Ta'limning chuqurligi va mustahkamligi talabi didaktikada an'anaviy hisoblanadi va u yuzakilikka qarama-qarshi qo'yiladi. CHuqur, mustahkam bilimning asosiy belgisi eng fundamental o'oyalar, qoidalar, tushuncha, kategoriyalarni tushunish, chuqur o'zlashtirish, o'rganilayotgan materiallar mazmunini puxtaanglashdan iborat.

Ta'limning tushunarliliigi tamoyili o'quvchilarning mavjud imkoniyatlarini hisobga olish, jismoniy va psixik soo'lio'iga yomon ta'sir etuvchi intellektual va emosional qiyinchiliklardan voz

<sup>1</sup>Коменский Я.А. Буюк дидактика. Изб. пед. соч. В 2 том. М. 1982. Т.1. – с. 384.



kechishni talab etadi. Ta'limning tushunarli bo'lishi o'quvchilarning yoshi, bilish imkoniyatlarini hisobgaolib o'qishning mazmunini to'g'ri aniqlash demakdir, ya'ni, har bir o'quv fani bo'yicha o'quvchilar egallab olishi zarur bo'lgan bilim, amaliy ko'nikma va malakalari hajmini to'g'ri aniqlashdir. Bu tamoyil o'quv jarayonini o'quvchilarda qiyinchiliklarni engish istagini hosil qiluvchi va shaxsiy muvaffaqiyatlarining natijalaridan quvonish tuyo'usini yuzaga keltirishga yo'naltirilganligini ifodalaydi. Bu bolalarda ko'zga tashlanuvchi qattiq hayajonlanish, shuningdek, o'quv masalalarini echishdagi ishonchsizlikni yo'qotishga yordam beradi.

Guruhli va individual ta'limning birligi tamoyilishaxsning, bir tomondan atrofdagilar bilan munosabatda bo'lish, ijtimoiy aloqalarni yo'lga qo'yishga intilishi, ikkinchi tomondan esa, yakka holda ta'lim olishga bo'lgan xohishini aks ettirishgaxizmat qiladi. Muomala faoliyatning alohida turi bo'lib, uni tashkil etish jarayonida boshqalar haqidagi tasavvur va tushuncha yuzaga keladi. Atrofdagilar bilan munosabatni yo'lga qo'yish o'zaroaloqalarning hosil bo'lishi va rivojlanishini, alohida bo'lish esa shaxsning ijtimoiylashuvi hamda rivojlanishini ta'minlaydi. An'anaviy ta'lim o'z mohiyatiga ko'ra guruhli hisoblanadi, zero, u 30-40 nafar o'quvchilardan iborat o'quv guruh (yoki sinf)larida tashkil etiladi. 100-200 nafar talabalardan iborat kurslarda esa ta'limga sarflanadigan harakatlarni kamaytirish maqsadida ma'ruzalar o'qish tashkil etiladi. Guruhli ta'lim munozara, muzokara tashkil etish uchun qulay sharoitga ega bo'lib, o'quv masalalarini echishning eng samarali yo'llarini birgalikda izlashni ta'minlaydi, o'zaro yordam ko'rsatish uchun sharoit yaratadi, o'quvchilarning mas'uliyat hissini oshiradi. O'quv muvassasalarida guruhli ta'limni tashkil etish jamoani shakllantirishning asosiy shakli sanaladi. Ta'limning o'quvchilarning yoshi va individual xususiyatlariga mos kelishi tamoyili o'quvchilarning yoshiga ko'ra va individual yondashuvni anglatadi.

YOshiga muvofiq yondashish o'quvchilarning psixik xususiyatlari, shaxsiy rivojlanganlik darajasi, ma'naviy-axloqiy sifatleri, ijtimoiy etukligini baholay olishni nazarda tutadi. Agarda qo'yilayotgan talablar yoki ta'limning tashkiliy tuzilishi o'quvchilarning yoshi imkoniyatlaridan ortda qolsa yoki ilgari ketse, o'quv faoliyatining samarasi pasayadi. Individual yondoshish o'quvchilarning murakkab chki dunyosini o'rganish, yuzaga kelgan munosabatlar tizimini tahlil qilish va shaxs shakllanishi sodir bo'ladigan ko'p turdagi sharoitlarni aniqlashni talab etadi.

Oqilona talabchanlik bilan bola shaxsini hurmat qilishning birgaligi tamoyili pedagog tarbiyalanuvchini shaxs sifatida hurmat qilishi zarur. Oqilona talabchanlik maqsadga muvofiq bo'lsa, ta'lim-tarbiya jarayoni, shaxsning to'liq va barkamol rivojlanishini ta'minlay olsa samarasi ancha yuqori bo'ladi. O'quvchilarga nisbatan talabchanlik ularni tartibli, intizomli bo'lish, burchlarni o'z vaqtida bajarish ko'nikmalariga ega bo'lishlarini ta'minlashi lozim. SHaxsga hurmat insondagi ijobiy xislatlarga tayanishni ko'zda tutadi.

Hamkorlik tamoyili ta'lim jarayonida shaxsning ustuvor mavqeini ta'minlash, uning o'z-o'zini anglashini anglatadi. Bu tamoyil o'zaro munosabatlar jarayonida sub'ektlar o'rtasidagi aloqalarning dialog shakli, shaxslararo munosabatlar mazmunida esa empatiya (yunoncha «empathia» – birgalikda tashvishlanish, ya'ni, boshqaodamning tashvishlarini tushunish)ning ustunligiga erishishni talab etadi.

#### ***Nazorat uchun savollar:***

1. "Ta'lim" tushunchasiga ta'rif bering.
2. Ta'lim (didaktik jarayon) jarayonining alohidaxususiyati nimalardan iborat? V.P.Bespalko formulasi misolida ifodalang.
3. Ta'lim jarayoni tuzilmasi va vazifalarining mohiyatini yoritib bering.
4. O'quvchilar tomonidan bilimlarning egallanishini ta'minlovchi jarayonining asosiy bosqchlari nimalardan iborat?
5. Ta'limning asosiy didaktik qonuniyatlarini ifoda etib bering (I.P.Podlaso'y bo'yicha).
6. Ta'lim tamoyili nimani anglatadi? Misollar keltiring.
7. SHarq Uyo'onish davri allomalari – Muhammad al-Xorazmiy, Abu Nasr Forobiy, Abu Rayhon Beruniy, Abu Ali Ibn Sino) ilgari surgan ta'limiy qoida va tamoyillarini ta'riflab bering.

## **6-Mavzu: O'rta maxsus va kasb-hunar ta'limi mazmuni. Umumiy o'rta va o'rta maxsus ta'lim mazmuni**

### **REJA:**

1. Ta'lim tushunchasining mazmuni, mohiyati va tarixiy xususiyatlari
2. Ta'lim turlari va ko'rinishlari
3. Ta'limning tarixiy xususiyatlari
4. Ta'lim nazariya (konsepsiya)lari mazmuni
5. Hozirgi zamon bosqchida ta'lim mazmunini belgilovchi muhim Q`oyalar (asoslar).
6. Umumiy o'rta va o'rta maxsus ta'lim mazmunini tanlab olish tamoyil va mezonlari.
7. Ta'lim mazmunini belgilovchi me'yoriy hujjatlar.. Davlat ta'lim standarti.

### **Tayanch tushunchalar:**

O'rta maxsusta'limi-secondary education system  
kasb-hunar ta'limi-vacational system  
ta'lim tushunchasi-meaning of education  
ta'lim mazmuni-concepts  
mohiyat-essence  
tarixiy xususiyat-historic property  
ta'lim turlari-types of education  
ta'lim nazariyasi-principles of education  
konsepsiya-concept  
mazmun-mean  
hozirgi zamon bosqchi-modern stage  
muhim o'oyalar-mean concepts  
umumiy o'rtata'lim-general secondary education system  
tanlab olish tamoyili-The principle of selection  
mezon-criteria  
me'yoriy hujjat-normative documents  
Davlat ta'lim standarti-State education standarts

### **Adabiyotlar:**

1. O'zbekiston Respublikasining «Kadrlar tayyorlash Milliy dasturi». Barkamol avlod – O'zbekiston taraqqiyotining poydevori. – Toshkent, SHarq nashriyot-matbaa konserni, 1997.44-51b.
2. To'xtaxadjaeva M. Pedagogika. - T.: O'zbekiston Faylasuflari Milliy jamiyati, 2010.103-125b.
3. Jeff Halstead . Navigating the new pedagogy. R and Education, 2011.20-22b.

Ta'lim o'quvchilarga nazariy bilimlarni berish asosida ularning bilish qobiliyatlarini o'stirish, ularning amaliy ko'nikma, malakalari va dunyoqarashini shakllantirishga yo'naltirilgan jarayon bo'lib, ushbu tushuncha negizida shaxsning tanqidiy fikrlashi, yaratishi, borliqda sodir bo'layotgan hodisalarni o'zaroaloqadorlik nuqtai nazaridan baholay olishi ham aks etadi. Ta'lim tushunchasi, shuningdek, ajdodlar tomonidan to'plangan ijtimoiy ahamiyatli tajribalarning avlodlarga doimiy uzatilishini ta'minlovchi tizimli jarayoni ham sanaladi..

SHaxsni ijtimoiylashtirish uni jamiyat tomonidan tan olingan xulq-atvor me'yorlari, bilim hamda qadriyatlar tizimini o'zlashtirishdan iborat ijtimoiy hayotga jalb etish jarayonidir. Ta'lim mazmuni tizimlashtirilgan bilim, ko'nikma va malakalar, qarashlar, ishonchlar to'plami, o'quv-tarbiyaviy ishlarni tashkil etish natijasida erishilgan amaliy tayyorgarlikning ma'lum darajasi bilan belgilanadi. Ta'lim mazmunining asosiy tarkibiy qismlaridan biri bo'lgan bilimlar muhim ijtimoiy qadriyat ham sanaladi. U individning ijtimoiylashishi, odamning sosium (ijtimoiy muhit)ga kirishiga yordam beradi. O'tgan asrda ta'lim mazmunini siyosiy lashtirishga, urinishga qaratilgan harakatlarning yuzaga kelganligi uning mazmunini belgilashda ekstensiv yondashish (miqdoriy – sonini ko'paytirish) etakchi o'rin egalladi. Natijada ta'lim mazmuni o'quv fanlari sonining doimiy ortib borish hisobiga kengaytirildi, ta'lim jarayonida tayyor bilimlarni berish asosida, o'quvchilarda bilim, ko'nikma va malakalarini shakllantirishga e'tibor qaratilib, o'quvchi shaxsini rivojlantirish masalasi o'z echimini topmadi. So'nggi

yillarda, ta'limni insonparvarlashtirish yo'lida, ta'lim mazmunini aniqlashda shaxsga-yo'naltirilgan yondashuv asosiy o'rinni egallay boshladi. Bunday yondoshish V.V.Kraevskiy, I.YA.Lerner, M.N.Skatkin (Rossiya); M.Ochilova, N.N.Azizxo'jaeva, N.Sayidahmedov, F.R.YUzlikaev (O'zbekiston)larning ishlarida o'z aksini topdi. Masalan, V.V.Kraevskiy, I.YA.Lernerlar ta'lim mazmuni deganda shaxsni har tomonlama rivojlantirishni ta'minlovchi pedagogik bilim, ko'nikma va malakalar to'plami, ijodiy faoliyat tajribasi hamda emosional-irodaviy munosabat tajribasini tushunadilar. Demak, shaxsga yo'naltirilgan yondoshishga muvofiq ta'lim mazmuni mohiyatini aniqlashda asosiy qadriyat bilim emas, balki odamning o'zi hisoblanadi. Bunday yondoshuv shaxsning ta'lim olish, ma'naviy, madaniy va hayotiy talab-ehtiyojlarini qondirish, rivojlanayotgan shaxsga nisbatan samimiy munosabatida bo'lishi ta'lim mazmunini erkin tanlash imkonini beradi. An'anaviy pedagogika deyarli faqat odamning ijtimoiy mohiyatini tan olganligi bois, ta'limning maqsadi insonning jamiyat a'zosi sifatida rivojlanishi, unda ijtimoiy ahamiyatli sifatlarining shakllanishi hisoblanadi.

Mustaqillik yillarida, O'zbekiston Respublikasida ta'lim jamiyat va davlatning ma'naviy, ijtimoiy, iqtisodiy, madaniy rivojlanishi asosi deb e'lon qilindi. Ta'limning maqsadi mustaqil fikrlaydigan, ma'naviy-axloqiy jihatdan etuk, har tomonlama rivojlangan shaxsni tarbiyalashdan iborat.

O'rta maxsus, kasb-hunar ta'limning umumiy vazifalari quyidagilardan iborat:

- aholi milliy-madaniy ehtiyojlarini qoniqtirish, jismoniy va ma'naviy soo'lom avlodni tarbiyalash;
- o'quvchilar tomonidan ijtimoiy va ishlab chiqarish talablari bilan belgilanadigan bilimlar tizimini o'zlashtirilishini ta'minlash;
- ularda ilmiy dunyoqarash, siyosiy, iqtisodiy, huquqiy madaniyat, ijodiy, erkin fikrlash ko'nikmalarini shakllantirish, ularning mustaqil bilimlarini oshirib borishi;
- yoshlarda Vatanga muhabbat, vatanparvarlik, fuqarolik dunyoqarashi, insoniy qadr-qimmat, demokratik o'zini boshqarishda ishtirok etish, shuningdek, o'z harakatlari uchun javobgarligini yuzaga keltirish.

Ana shu umumiy vazifalar bir qator alohida masalalardan iborat bo'ladi. Ular o'quv fanlari mazmunida uyo'unlashtiriladi.

**Ta'lim turlari va ko'rinishlari.** Evropa va SHarq, Osiyo va Amerika mamlakatlarida ta'lim turlari tarixiy taraqqiyot natijasida yuzaga kelgan. Birinchi turi mifologik ta'lim bo'lib, unda dunyoning mohiyati ertak, afsona, doston, qissa hamda qo'shiqlar shaklida o'rganilgan.

Keyingi tarixiy turi sxolastik ta'lim bo'lgan. Uning mohiyatiga ko'ra ta'limda matn madaniyati vaer, osmon haqidagi bilimlar so'z bilan ifodalaniib, xotira va irodani mashq qildirish asosida yosh avlodga inson mavjudligi va u tomonidan tashkil etiladigan faoliyat mazmuni haqida bilimlar berilgan, savodxonlik va nutq madaniyatiga o'rgatilgan.

Ta'limning uchinchi tarixiy turi - ma'rifatparvarlik bo'lib, u dunyoviy bilimlar yaratilgan davrda yuzaga kelgan. XXAsrdan boshlab esa turli ta'lim paradigma (model)lari, turlari va ko'rinishlarining rivojlanish jarayoni kuzatildi.

Bugungi kunda asoslariga ko'rata'limning quyidagi turlari, ko'rinishlari mavjud:

- ilmiy bilimlarni o'zlashtirishi turi va sifatiga ko'ra (biologik, matematik, fizik, iqtisodiy, filologik ta'lim va shu kabi);
- ustuvor mazmunga ko'ra (nazariy vaamaliy, gumanitar va boshqalar);
- ijtimoiy faoliyatlarni egallashi turi va mahoratiga ko'ra (musiqiy, badiiy, texnik, texnologik, pedagogik-tibbiy ta'lim va shu kabilar);
- madaniy qadriyatlarni o'zlashtirishiga ko'ra (an'naviy ta'lim, badiiy-estetik, diniy ta'lim va boshqalar);
- kishilik jamiyatining madaniy qadriyatlarni o'zlashtirish ko'lamiga ko'ra (milliy, evropa, xalqaro, global ta'lim va boshqalar);
- ta'lim tizimi turiga ko'ra (universitet, akademik, gimnaziya, lisey ta'limi va boshqalar);
- ta'lim mazmuni yo'nalishining ustuvorligiga ko'ra (formal va moddiy, ilmiy va elementar, gumanitar va tabiiy fanlar, umumiy o'rta, o'rta maxsus, kasb-hunar, oliy va boshqalar);
- ta'lim darajasiga ko'ra (boshlano'ch, to'liqsiz o'rta, umumiy o'rta, o'rta maxsus, kasb-hunar, oliy ta'lim).

**Ta'limning tarixiy xususiyatlari.** Ta'lim mazmuni tarixiy xususiyatga ega, chunki u jamiyat rivojining u yoki bu bosqichida ustuvor o'rin tutuvchi ijtimoiy maqsad va vazifalar bilan belgilanadi. Bu ta'lim mazmunining ijtimoiy hayot, ishlab chiqarish va ilmiy bilimlarning rivojlanish darajasi talablari ta'siri ostida o'zgarib borishini anglatadi. Ta'lim ijtimoiy hodisa sifatida odamlarning bilimlarni o'zlashtirishga bo'lgan pragmatik (amaliy) ehtiyojlari negizida shakllangan va u odamlarga hayot faoliyatlarini yo'lga qo'yish uchun zarur. Bilimlarni to'plash va chuqurlashtirish, jamiyat madaniyatining o'sib borishi bilim tomonidan tashkil etiluvchi funksiyalari ko'lamini oshishini ta'minlaydi. Mazkur yondashuvlar (pragmatik va madaniy) kishilik jamiyatining turli bosqichlarida ta'lim mazmuni yo'nalishlarni belgilab keladi. O'rtaasrda, Yaqin va O'rta SHarqda diniy o'quv muassasalari – madrasalar ta'lim va fan markazlari bo'lgan. O'zbekistonlik, Rossiyalik va chet el sharqshunos tadqiqotchilari tomonidan madrasa turidagi o'quv muassasalari aynan Markaziy Osiyoda yuzaga kelgani va shu erdan boshqa mamlakatlarga tarqalgani isbotlangan. Somoniylar davrida (Xasr) faqat Samarqandning o'zida 20 ga yaqin madrasalar mavjud bo'lgan. Abu Ali ibn Sino (980-1037) o'zining «Donishnoma» («Bilimlar kitobi») nomli asarida mazkur madrasalarda faqat musulmonchilikka oid bilimlar berilibgina qolmay, balki dunyoviy ilmlar ham o'rganilganligi, ilmiy tadqiqotlar olib borilganligi, ularning negizida ilmiy maktablarning yuzaga kelganligi qayd etiladi. O'z davrida madrasalarda o'qitilishi yo'lga qo'yilgan fanlarni Abu Ali Ibn Sino quyidagi tizimlar bo'yicha ajratadi: odob (xulq etikasi), astronomiya, tibbiyotshunoslik, til va uning grammatikasi, fikh (musulmon qonunchiligi).

Alloma tomonidan taklif etilgan tarbiya turlari esa quyidagilardan iborat: 1) aqliy tarbiya; 2) jismoniy soo'lomlashtirish; 3) estetik tarbiya; 4) ma'naviy tarbiya; 5) hunarga o'rgatish. Abu Ali Ibn Sino tomonidan taklif etilgan tarbiya turlari Markaziy Osiyoda, Uyo'onish davrida (IX-Xasr) ta'limning insonparvarlik va shaxsning barkamol rivojlanishi borasidagi o'oyalarga asoslangan edi deyishga imkon beradi. SHarqdagi Uyo'onish davri SHarq mutafakkirlari – Muahammad Musoal-Xorazmiy, Abu Nasr Forobiy, Abu Ali ibn Sino, Abu Rayhon Beruniylar o'zlarining ta'limiy qarashlarida birinchi o'ringa inson shaxsini qo'yadilar hamda bolalarni har tomonlama, jismoniy va estetik kamolotga erishishlari, shuningdek, tillarni bilishlarini zarur deb hisoblaydilar. Aqliy ta'limni tashkil etuvchi fanlar sirasiga matematika, astronomiya, mexanika va tabiatshunoslik kabi tabiiy-ilmiy fanlarni kiritadilar. Allomalar bolaga hurmat bilan munosabatda bo'lish o'oyasini ilgari suradilar, sxolastik o'qitish va qattiy intizomga qarshi chiqadilar. Ularning fikrcha, o'qish bolada bilimlarga qiziqishni uyo'otishi kerak. Muhammad Tarao'ay Uluo'bekning (1394-1449 yillar) Samarqanddagi faoliyati XIV-XV asrlarda madrasalarning fanlar rivojini ta'minlovchi markazlari vazifasini bajarganligini ko'rsatadi. Muhammad Tarao'ay Uluo'bek Samarqandning hukmdori bo'lishi bilan birga astronom, matematik va tarixchi sifatida mashhur bo'lgan. SHuningdek, allomaning mohir pedagog ham bo'lganligini tarixiy dalillar qayd etadi. CHunonchi, alloma ko'plab iste'dodli yoshlarni tarbiyalagan. U odamlar, ayniqsa yoshlarning ilmiy bilimlarni o'rganishlariga kattaahamiyat bergan. Alloma o'z davlatida ta'lim sohasida jiddiy islohotlarni tashkil etdi. U madrasalarni davlat ta'minotiga o'tkazdi, mudarris (o'qituvchi)larga oylik ish haqi belgilagan, shogird (talaba)larga stependiya ajratgan.

Muhammad Tarao'ay Uluo'bek madrasa o'quv rejasiga quyidagi fanlar: arab tili, adabiyot, qur'on, Hadis, ritorika, mantiq, falsafa, fikh (qonunchilik), metafizika, matematika, astronomiya, tibbiyot, geografiya, tarix kabi fanlarni kiritadi.

Mutafakkir tomonidan barpo etilgan hamda o'zi bevosita ta'lim bergan madrasalarda o'qish quyidagi bosqichlardan iborat bo'lgan:

1. "Anda" (kechik) – o'qish muddati 2 yil.
2. "Aust" (o'rta) – o'qish muddati 3 yil.
3. "A'lo" (oliy) – o'qish muddati 3 yil.

Bunday yondashuvda, bugungi kun nuqati nazaridan aytganda bakalavriat va magistratura ko'zga tashlanadi. Ayni vaqtda ular o'rtaasr evropa universitetlari uchun ham xos bo'lgan.

Buyuk iste'dod egasi sifatida alloma o'z davridan bir necha asrlarga o'zib ketgan. Deyarli 600 yil avval Muhammad Tarao'ay Uluo'bek quyidagi aksiomani ilgari surgan: bilim olishga intilish davlat ravnaqiga yo'l demakdir. Iqtisodiy rivojlangan mamlakatlarning hozirgi tajribasi mazkur fikrni to'la tasdiqlaydi.

Evropa uyo‘onish davri (XIV-XVI asrlar) ma‘rifatparvarlari XVIII-XIX asrlarda ham shaxsning barkamol rivojlanishi o‘oyalari ilgari surganlar. Misol uchun, Italiya ma‘rifatparvari V. De Feltre (XV asr) “quvonch maktabi”ni tashkil etadi. Bu maktabda bolaga erkin jismoniy va aqliy rivojlanish imkoni berilgan. J.J.Russoning erkin tarbiya nazariyasi, I.G.Pestalossining odamni faol hayotiy faoliyatga jalb etish yo‘li bilan uni rivojlantirish haqidagi o‘oyasi XX asr pedagogikasining rivojiga o‘z ta‘sirini ko‘rsatdi.

Ta‘lim nazariya (konsepsiya)lari mazmuni. An‘anaviy pedagogikada formal va moddiy ta‘lim nazariyasi keng tanilgan. Bu nazariyalarning mohiyati nima va o‘rta ta‘lim mazmuniga qanday ta‘sir etadi?

Formal ta‘lim nazariyasiga Djon Lokk (XVII asr), Pestalossi, Kant va Gerbart (XVIII-XIX asrlar) asos solganlar. XVIII asrning oxirlarida didaktik formalizm nazariyasi (konsepsiyasi) vujudga keldi (bu nom E.S.Hmit va A.A.Nemeyerning «Prinso‘pi vospitaniya i obucheniya» asarida tilga olinadi). Konsepsiya tarafdorlari ta‘limni o‘quvchilarning itidori va qiziqishlarini rivojlantiruvchi vositasi sifatida e‘tirof etadilar. Keyinchalik bu ta‘limot formal ta‘lim nazariyasi sifatida shakllantirildi. Didaktik formalizm tarafdorlarining asosiy o‘oyasi qadimiy olim Geraklit tomonidan aytilgan (ko‘p bilim aqlni kuchaytirmaydi) fikrlariga asoslanadi. Keyinchalik bu o‘oyani I.Kant va I.G.Pestalossilar rivojlantirishdi. Ular o‘qitishning asosli maqsadi, eng avvalo, o‘quvchining iqtidorini rivojlantirish, o‘quvchining to‘o‘ri tafakkur yuritishini kuchaytirish bo‘lishi shart deb hisoblaydilar.

Ushbu nazariya tarafdorlari falsafiy rasonalizm (lotinchada «rationals») - aqlli)ga tayanadilar va bilim manbai aqldir, bilim faqat aqlning mustaqilligida tuo‘iladi, shu bois ta‘lim o‘quvchilarning ma‘lum bilimlarni egallab olishlari emas, balki ularning aqlini o‘stirish, ya‘ni, analiz, sintez, mantiqiy fikrlash layoqatlarini rivojlantirish kabi vazifani hal etishi zarur deb hisoblaydilar. Ularning fikrcha, fikrlashni rivojlantirish vositasi tillar, ayniqsa, qadimiy yunon va lotin tili, shuningdek, matematikani o‘rganish lozim. Formal ta‘lim elementlaridan hozirgi kunda ham foydalaniladi. Angliyadagi grammatik maktablarda, ushbu nazariya o‘oyalari asosida ish ko‘riladi.

XVII asr oxiri – XIX asr boshlarida moddiy ta‘lim nazariyasi jadal rivojladi. Nazariyaning paydo bo‘lishiga sanoat va uning ilmiy-texnik asoslari rivojlanishi asos bo‘lib xizmat qildi. Binobarin, sanoatning jadal rivojlanishi tabiiy fan, texnik va amaliy tayyorgarlikka ega bo‘lgan odamlarni tayyorlash masalasini kun tartibiga olib chiqdi. Pedagogika tarixida bu nazariya (konsepsiya) didaktik materializm nazariyasi sifatida ham mashhurdir. Ushbu nazariya tarafdorlari (ularni “ensiklopedistlar” deb ham ataganlar), xususan, ingliz shoiri va tarixchisi Dj.Milton, nemis pedagogi N.B.Besedovlar maktabning asosiy maqsadi o‘quvchilarga bilimlar berish deb hisoblaganlar hamda o‘zlari o‘qitadigan fanga iloji boricha ko‘proq materiallarni kiritishga intilganlar. Maktab ta‘limi mazmunini shakllantirishga bunday yondoshishning samarasi kam bo‘lib chiqdi, chunki o‘quvchilarga juda ko‘p axborotlar beriladi. Natijada axborotlar qisman va yuzaki o‘zlashtiriladi. Bu nazariyaning boshqa tarafdorlari empirizm o‘oyalari ilgari suradilar (lotincha «empiria» - tajriba). Faylasuf-empiristlar, xususan ingliz faylasufi G.Spenser (1820-1903 yillar) bilish tajriba chegarasidan chiqa olmaydi va bilim manbai fao‘at tajriba hisoblanadi, deya ta‘kidlaydilar. Bundan quyidagi pedagogik xulosalar chiqariladi: o‘quvchilarni asosan tabiiy-ilmiy bilimlar bilan qurollantirish kerak, ta‘lim materiallarini tanlash uchun esa hayotga, kelajakda o‘quvchilarning amaliy faoliyatlari uchun zarur bo‘lgan bilimlarga murojaat qilish kerak. Moddiy ta‘lim nazariyasi real yo‘nalish deb ataluvchi maktab ta‘limi asosini tashkil etadi. Masalan, XIX asr oxirlari XX asr boshlarida Rossiya, va Turkistonda, real gimnaziya va real bilim yurtlarida o‘qitish qadimgi va o‘arbiy Evropa tillarini o‘rganishga emas, balki tabiiy-ilmiy fanlar (matematika, fizika, ximiya va boshqalar) hamda amaliy xususiyatli fanlarni o‘zlashtirishga asoslangan. Formal va moddiy ta‘lim nazariyalarini K.D.Ushinskiy va A.Avloniyalar juda asosli tanqid qiladilar. K.D.Ushinskiy bilimlarni o‘zlashtirishdan uzoq bo‘lgan formal deb ataluvchi rivojlanish o‘ylab topilgan yolo‘on deb aytadi. Har bir fan biror-bir boshqa narsabilan emas, odamni o‘zining mazmuni bilan rivojlantirishini ta‘kidlaydi. SHunday ekan, maktab faqatgina rivojlantiribgina qolmay, balki ularning keyingi faoliyatlarida foydali bo‘ladigan bilimlarni ham berishi kerak. O‘zbek pedagogi Abdulla Avloniy ham (1878-1934 yillar) ana shunday fikrni bildirgan. U o‘zining “Turkiy guliston yohud axloq” nomli asarida “... bilim bizning aqlimizni va bizning xotiramizni qilch kabi o‘tkir qiladi. Bilim, fanni egallash taraqqiyot yo‘lida bizning

ilgari qadam tashlashimiz shartidir.... Bilimsiz odam bu mevasiz daraxtga o'xshaydi" deb yozadi. SHu bilan bir vaqtda A. Avloniy fanni o'zlashtirishga faqatgina xayoliy amaliyoti uchun utilitar (foydali) yaroqliligi nuqtai nazaridan yondoshish mumkin emas deb hisoblaydi. U hayot bilan to'g'ri-to'g'ri bo'liq bo'lmagan bilimlar ham bor va ular amaliy bilimlardan kam bo'lmagan ahamiyatga ega deb hisoblaydi. Misol uchun qadimgi tarixdan amaliy faoliyatda foydalanib bo'lmaydi, lekin uni o'rganish kerak va foydalidir: uni (tarixni) bilish o'quvchilarning bilimlarini kengaytiradi, dunyoqarashni shakllantiradi.

XX asr boshlarida, chet el vaayniqsaamerika pedagogikasida maktab ta'limi masalalari bo'ychapragmatik (yunoncha «pragma» – harakat, amaliyot) o'oyasi keng tarqaldi. Pedagogikada mashhur pragmatizm tarafdori Djon Dyun (1859-1952 yillar) maktab ta'limining o'z konsepsiyasini yaratishga ko'p urindi. Bu yo'nalishlar vakillari (Dj. Dyun, G. Kershenshteyner) o'qitish bu o'quvchining "tajribasini qayta tashkil etish" uzluksiz jarayoni deb hisoblaydilar.

O'qitishni Dyun kundalik hayotdan olingan amaliy masalalarni hal etishga oid bolalar faoliyatini tashkil etish sifatida tushunadi. Bu nazariyaning asosiy boshlano'ch qoidalari quyidagilardan iborat deb hisoblangan: "Oldindan tuzilgan o'quv kurslari kerak emas", "O'qitish materiallarini bolaning tajribasidan olish kerak", "Bola o'qitishning sifati kabi miqdorini ham belgilashi kerak", "Bajarish yordamida o'qitish – maktabda asosiy metod". SHunday qilib, Dyun maktabda ta'lim va alohida fanlar aniq belgilangan mazmuni zarurligini rad etadi, ilmiy ta'limni tan olmaydi va o'qishni tor hamda o'quvchilarning qiziqishlariga asoslangan praktisizmidan iborat hisoblaydi.

Mazkur nazariya asosida uning izdoshi Uilyam Kilpatrik 20-yillarda "o'qitishning loyihali tizimi" (yoki loyihalar metodi)ni ishlab chiqdi, uning mazmuni o'z qiziqishlaridan kelib chiqib bolalar o'qituvchi bilan birga qandaydir amaliy masalaning echimini loyihalashtirishlaridan iborat. Misol uchun, o'yinchoq uychaning qurilishi amaliy faoliyatga kiritiladi va uning davomida til, matematika, boshqa fanlari bo'yicha u yoki bu ma'lumotlarni bilib oladilar. Bu nazariya ommaviy maktabda ta'lim darajasini pasaytirishi mumkinligini tushunish qiyin emas.

Amerikalik pedagoglar I. Adler, Dj. Brunner va boshqalar Dyun nazariyasi amerika maktablari rivojlanishini ortga tortganini aytadilar va ta'limni modernizatsiyalashtirish hamda takomillashtirish yo'llarini izlaydilar.

Ko'plab pedagoglar - A. Disterveg, K. D. Ushinskiy, M. Behbudiy va A. Avloniy maktab ta'limiga taalluqli ko'plab qimmatli o'oyalarni ilgari surganlar. Ular xalq maktablari, yangi usulli maktabda ta'lim darajasini oshirish, tabiiy-ilmiy fanlar va gumanitar fanlar birligi tarafdori edilar.

Bugungi kunda turli ta'lim konsepsiyalari mavjud. Konsepsiyalardan biri ta'lim mazmunini ta'lim muassasalarida o'rganiladigan fanning pedagogik moslashtirilgan asoslari sifatida talqin qiladilar. Bu erda shaxsning ijodga qobiliyati, erkin tanlashni amalga oshira bilishi, odamlarga haqqoniy munosabatlarda bo'lishi kabi sifatleri chetda qolib ketadi. Ushbu yondoshish o'quvchilarni fan va ishlab chiqarishga jalb etishga qaratilgan, lekin demokratik jamiyatda mustaqil hayotga yo'naltirishga emas. Amalda odam bu erda ishlab chiqarish omili sifatida ishtirok etadi (avtoritarizm).

Boshqa bir konsepsiya ta'lim mazmunini o'quvchi o'zlashtirishi kerak bo'lgan bilim, ko'nikma va malakalar majmui sifatida qaraydi. Bu konsepsiya mualliflari bilim va malakalarni egallab olish odamga zamonaviy jamiyatda mos ravishda hayot kechirishga imkon beradi deb hisoblaydilar. Odamdan faqatgina u bilishi va bajaralishini talab etish etarli. Bunday holatda ta'limga talablar ham quyidagicha bo'ladi: o'sib kelayotgan avlodga ona tili, matematika, fizika va boshqa fanlar bo'yicha bilim va malakalar berish zarur. Milliy umumiy o'rta ta'lim maktabi hozirgi zamon sharoitlarida rivojlanishi uchun bu etarli emas. Jamiyatning o'quvchilardan faqat ma'lum o'quv fanlari mazmunini emas, balki ularda iroda kuchi, o'z harakatlari uchun, jamiyat va mamlakat taqdiri uchun mas'uliyatli, atrof-muhitni himoya qilish; millatchilik va diniy aqidaparastlikka yo'l qo'ymaslik va shu kabi sifatleri rivojlantirishni talab etadi. O'zbekiston Respublikasining «Kadrlar tayyorlash milliy dasturi» (1997)da zamonaviy ta'lim mazmuni ijodiy, mustaqil fikrlovchi demokratik jamiyat fuqarosini shakllantirish vazifalariga mos kelishi kerak deb yozib qo'yilgan. Rossiya ta'lim akademiyasi (RAO) haqiqiy a'zosi V. V. Kraevskiy tomonidan ilgari surilgan konsepsiyada qayd etilishicha, ta'limning asosiy ijtimoiy vazifasi ajdodlar tomonidan to'plagan tajribalarni avlodlarga uzatish hisoblanadi.

Mazkur konsepsiya mazmunida ta'lim mazmuni quyidagi to'rtta tashkiliy elementlardan iborat bo'ladi:

- idrok etish faoliyatini amalga oshirish usullari qayd etilgan shaklidagi idrok etish faoliyati (bilimlar);
- amaliy faoliyatni amalga oshirish usullari shaklida qayd etilgan amaliy faoliyat tajribasi (ko'nikma va malakalar);
- muammoli vaziyatlar, nostandart vaziyatlarda yangi masalalarni hal etish shaklida (ijodiy faoliyat tajribasi);
- atrof-muhitga, bir-biriga, emosional qadriyatli munosabatlar tajribasi, ya'ni, emosional, axloqiy, estetik tarbiyalash.

Mazkur elementlar o'zaro boo'liq va bir-biriga asoslangan. Mamlakatlar bilimlarsiz bo'lishi mumkin emas. Odamning ijodiy faoliyati bilimlar va ko'nikmalar mazmunli ma'lum materialida amalga oshiriladi. Ma'naviy-axloqiy tarbiyalilik odam yashaydigan jamiyatning xulq, ko'nikma va malakalarini egallab olganligini ko'zda tutadi. Ijtimoiy tajribaning bu elementlarini o'zlashtirish odamga jamiyatda muvaffaqiyatli yashash, yaxshi bajaruvchi bo'lish bilan birga mustaqil harakat qilish, jamiyatni o'zgartirish, ijtimoiy taraqqiyotga o'z hissasini qo'shaolishga imkon beradi. SHuning uchun umumiy o'rta, o'rta maxsus, kasb-hunar ta'limi birinchi navbatda, hayotga tayyorlaydi, ikkinchidan, inson ushbu tartibga o'z hissasini qo'shish, xatto uni qayta tuzishga ham qodir bo'ladi. Akademik V.V.Kraevskiyning konsepsiyasi o'qituvchini o'quvchilar ongida umuminsoniy va milliy qadriyatlar tizimi, odamlarga insonparvarlik munosabatini shakllantirish, erkin fikrlovchi, barkamol rivojlangan shaxsni shakllantirishga qaratilgan maxsus faoliyatga yo'naltiradi.

**Hozirgi zamon bosqchida ta'lim mazmunini belgilovchi muhim o'oyalar (asoslar).** Ta'lim mazmuni – bu jamiyatning shaxsni ma'naviy rivojlanishi darajasiga qo'yilgan talablar, jamiyatning ijtimoiy tajriba va madaniyatini aks ettirgan ijtimoiy buyurtmasi modelidir.

Ijtimoiy tajriba quyidagi to'rt element bilan tavsiflanadi:

- inson tabiat, jamiyat haqidagi bilimlari
- faoliyatning ko'nikma, malaka va usullari;
- yangi vazifalarni hal etish bo'yicha ijodiy faoliyat tajribasi;
- atrof-dagilar bilan o'zaro emosional (hissiy) – qadriyatli munosabatlar tajribasi.

SHularga muvofiq zamonaviy didaktika o'oyalariga ko'ra ta'lim mazmunining tarkibida quyidagilar o'z aksini topadi: 1) olam haqidagi bilimlar; 2) faoliyatni amalga oshirish usullari tajribasi; 3) ijodiy faoliyat tajribasi; 4) atrof-muhitga hissiy-qadriyatli munosabat tajribasi.

Bilim va ko'nikmalar ijodiy faoliyat asosi bo'lib qolishi mumkin, lekin faoliyatga tayyorlik uchun kafolat bo'la olmaydi. Atrof-muhitga hissiy munosabatda bo'lish u haqida bilish, lekin ularga to'o'ridan-to'o'ri boo'liq bo'lmaslikni nazarda tutadi. SHaxsda atrof-muhitga hissiy munosabatni rivojlantirish uchun ta'lim jarayonida muntazam ravishda majmuaviy tadbirlarni tashkil etish zarur.

Ilmiy asoslangan ta'lim mazmunini qanday aniqlash mumkin? Ta'lim mazmuniga nima ta'sir ko'rsatadi? U nimaga boo'liq bo'ladi?

Ta'lim mazmunini aniqlovchi asosiy omillar quyidagilardan iborat bo'ladi:

- fan, texnika, madaniyatning jamiyatda rivojlanganligi darajasi;
- ta'limning maqsad va vazifalari;
- o'quvchilarning yoshi xususiyatlari;
- o'quvchi shaxsining ehtiyojlari.

Umumiy o'rta va o'rta maxsus ta'lim mazmuni o'quvchilarda atrof-muhit haqida umumiy tasavvurlarni hosil qilishi, ularni o'zlarining amaliy faoliyatlari uchun zarur bo'lgan bilimlarni izlashga va bu bilimlarni hayotiy muammolarni hal etishda qo'llashga o'rgatishi kerak. Ta'lim mazmuni o'quv rejalari, o'quv dasturlarida, darsliklarda aks ettiriladi,

XX asr 80-yillarida amaliy qo'llanilgan o'rta umumta'lim maktabi namunaviy o'quv rejalari maktabni yangilash vazifalariga, o'quv-tarbiyaviy jarayonni hozirgi zamon talablari asosida tashkil qilishga mos kelmas edi. Bu o'quv rejasining eng asosiy kamchiligi – uni shakllantirishning haddan tashqari markazlashtirilishidir, bu esa maktablarning hammasi bir xil bo'lishi, taklif etilayotgan ta'lim

idealining bir xilligigaolib keladi, unda shaxs, jamiyat va davlatning turli ta'limiy talablari hisobgaolinmaydi; ko'p predmetlilik, o'quvchilarga vazifalar ortiqchalik, o'irlik qiladi va ta'lim mazmunining sun'iy qisqaligi, aralashligi yuzaga keladi; bu ta'limning texnokratik yo'nalishi uning insonparvarlik va madaniy, badiiy-yaratuvchilik rolini yo'qotishigaolib keladi. O'quv rejasining ana shu va boshqa ko'plab kamchiliklari didakt olimlar vaamaliyotchilar tomonidan keskin va haqli ravishda tanqid qilindi.1991 yilda O'zbekiston Respublikasi mustaqillikka erishgach, uzluksiz ta'lim tizimini takomillashtirishga kirishildi. Bunday sharoitlarda ta'lim, yangi demokratik davlat barpo etish, madaniy va ma'naviy tiklanish, demokratik jamiyat va bozor munosabatlari shakllanishi, milliy fan va texnikaning rivojlanishini dunyo standartlari talablari darajasiga ko'tarishning asosi bo'lib qolishi kerak.

Umumiy o'rta ta'lim, o'rta maxsus, kasb-hunar ta'limi mazmuniga talablar ta'limni rivojlantirish davlat strategiyasi bilan belgilanadi. Bu strategiya respublikaning «Kadrlar tayyorlash milliy dasturi»da belgilangan (1997 yil), ta'limni tubdan isloh qilish, rivojlangan demokratik davlatlar darajasida yuqori malakali kadrlar tayyorlash bo'yicha milliy tizimni yaratish hisoblanadi. Ta'lim mazmunida quyidagi ikki jihat ko'zga tashlanadi: milliylik va umuminsoniylik.

Hozirgi sharoitda o'rta maktab, akademik lisey va kasb-hunar kollejlari uchun ta'lim mazmuni (o'quv rejalari)ni ishlab chiqishda ta'lim mazmunida quyidagi o'oyalar etakchi o'rin tutadi:

- 1) insoniylashtirish;
- 2) insonparvarlashtirish;
- 3) integrasiyalashtirish;
- 4) standartlashtirish;
- 5) ko'p bosqchilikkaasoslanish;
- 6) amaliylashtirish;
- 7) axborotlashtirish;
- 8) individuallashtirish;
- 9) uzluksizlik.

Ta'lim mazmunini insoniylashtirishta'lim jarayonida o'quvchi shaxsining ustuvor o'rin tutishi, uning shaxsi, xohish-istak va qiziqishlarini hurmat qilish, birinchi navbatda ularning qobiliyatlarini rivojlantirish, mustaqil hayotda o'z yo'llarini topib olishlari uchun sharoit yaratishni ko'zda tutadi. Insoniylashtirish gumanitar va tabiiy fanlarni optimal nisbatlarda bo'lishi, matematik, biologik, texnik kurslar mazmunini insoniylik haqidagi bilimlar bilan boyitishni ko'zda tutadi. Ta'lim mazmunida insonparvarlik o'oyalarining aks etishi o'quvchilarda fikrlash layoqatining shakllanishiga yordam beradi. Ta'limni insoniylashtirish bu ta'lim tizimi va butun ta'lim jarayonini har bir inson huquqlarini hurmat qilish, pedagoglar o'rtasida o'zaro hurmatgaasoslangan munosabatlarni rivojlantirish, ularning soo'liqlarini saqlash va mustahkamlash, shaxsiy qadr-qimmatlarining his etishlarini ta'minlash va shaxsiy imkoniyatlarini rivojlantirishgaxizmat qiladi. Ta'limni insonparvarlashtirish yangi tayanch o'quv rejasining ikkinchi muhim o'oyasidir. Ta'limni gumanitarlashtirish birinchi navbatda tayanch o'quv rejasida gumanitar fanlar hajmini oshirishda o'z ifodasini topadi (50 % dan ko'proq). Bu xususan estetik tarbiyani tashkil etishga o'quv vaqtini ikki barobar ko'paytirishga imkon beradi. Gumanitarlashtirish – bu ta'limning bosqchi va turidan qat'iy nazar asosiy ijtimoiy muammo - inson farovonligi muammosini hal etishga imkon beruvchi ta'lim mazmunini o'zlashtirishga yo'naltirishdir. Ta'lim yangi mazmunini ishlab chiqishning uchinchi o'oyasi – ta'limni differensiyalashtirish. Bu yo'nalish majburiy kurslar bilan birga katta sinflarda chuqurlashtirilgan va ixtisoslashtirilgan o'qitish, fanlarni tanlash asosidaolib borishni ko'zda tutadi. Sinfda, sinflar o'rtasida hamdaturli yoshdagi o'quv guruhlari fakultativ kurslarni individual, guruhli masho'ulotlar hamda qiziqishlariga ko'ra to'garaklarni rivojlantirish ham ko'zda tutiladi. Differensiasiyalash – bu zamonaviy sharoitda ta'limni rivojlantirish umumiy yo'nalishi hisoblanadi. Respublikada o'tgan asrning 90-yillarida ta'limni differensiasiyalash maqsadida ixtisoslashtirilgan maktablar va sinflar (fizika, ximiya, matematika, chet tillarini chuqur o'rganish bilan) liseylar, gimnaziyalar ochildi.1997 yilda O'zbekiston Respublikasi Oliy Majlisi XI sessiyasida O'zbekiston Respublikasining “Ta'lim to'o'risida”gi qonuni va “Kadrlar tayyorlash milliy dasturi”ning qabul qilinishi ta'lim tizimini rivojlantirishda yangi bosqch bo'ldi. Davlat ta'lim standartlari talablaridan kelib chiqib ta'lim dasturlarining yangi avlodi ishlab chiqildi.



**Kurslarni integrasiyalashtirish** ta'limning yangi mazmunini ishlab chiqishga qaratilgan yana bir o'oya o'quvchilarda, dunyoni yaxlit tasavvur qilish layoqatini rivojlantirishda umumlashtiruvchi, dunyoqarashni shakllantirish imkonini beruvchi integrativ fanlarni yaratish muhim ahamiyat kasb etadi.

YAngi yagona (tayanch) o'quv rejasida integrasiyalash hisobiga o'quv fanlari soni kamaytirildi, soatlarning umumiy hajmi ixchamlashtirildi. Xususan, "Tarix" fani umumiy tarix va O'zbekiston xalqlari tarixiga asoslanadi.

**Standartlashtirish** – bu majburiy o'quv fanlari to'plamining soatlari aniq belgilangan hajmini belgilash. Ta'lim standartlari yordamida ta'lim muassasalarida o'quv ishlarining normativlari moslashtiriladi, o'quvchilar bilimlarini baholashning yagona mezonlari ishlab chiqiladi.

**Ko'p bosqchlilik** – bu ta'limning har bir bosqchida o'quvchining imkoniyat va qiziqishlari darajasiga javob beraoladigan bilim darajasiga erishish imkonini beruvchi ko'p bosqchli ta'lim jarayonini tashkil etishdan iborat. Turli bosqchlarning har birida o'qitishning yakuniy holati ta'limning sifatli yakunlanganligi hisoblanadi.

**Amaliylashtirish**– shaxs (o'quvchi)ni ijtimoiy faoliyatiga nazariy bilimlarni puxta o'zlashtirgan holda ularni amaliyotda faol qo'llay olishga tayyorlash. YA'ni, shaxsda maktab ta'limi jarayonidayoq o'rta maxsus yoki oliy ta'lim muassasalari ta'lim tizimi, o'quv rejasi, fanlar bo'yicha ilmiy-nazariy bilimlarni chuqur va tizimli o'zlashtira olishga imkon beruvchi dastlabki ko'nikmalarni tarbiyalashga alohida ahamiyat beriladi.

Ta'limni **axborotlashtirish** o'quvchilarni o'qitish jarayonida hisoblash texnikasi va axborot texnologiyalaridan ommaviy va keng foydalanish bilan bo'liq bo'ladi. Ta'limni axborotlashtirish oxirgi o'n yillikda keng tarqaldi, buning boisi shuki, zamonaviy video-radiotexnika va kompyuterlarning ta'lim tizimida qo'llanilishi mumkin bo'lganligi hamda foydalanish nisbatan oddiyligidir.

**Individualashtirish** ta'lim-tarbiya jarayonida o'quvchi va o'qituvchilar o'rtasidagi o'zaro munosabatlarning hamma turlaridan foydalangan holda ularning individual xususiyatlarini hisobga olish va rivojlantirish demakdir.

**Uzluksizlik** jamiyat hayotining tez o'zgarib borishi odamni doimiy ravishda ta'lim olish (mustaqil ta'lim olish)ga undovchi jarayon mohiyatini anglatadi.

**Umumiy o'rta va o'rta maxsus ta'lim mazmunini tanlab olish tamoyil va mezonlari.** Maktab ta'limi mazmunini shakllantirish quyidagi **umumiy tamoyillarga** muvofiq amalga oshiriladi:

1. **Ta'lim mazmunining barcha elementlari barcha bosqchlarda jamiyat, fan, madaniyat va shaxs rivojlanishi talablariga mos bo'lishi tamoyili.** Bu tamoyil ta'lim mazmuniga an'anaviy bo'lgan bilim, ko'nikma va malakalar bilan birga jamiyatning rivojlanganligi, ilmiy bilim, madaniy hayot darajasi va shaxsning rivojlanish imkoniyatlarini aks ettiruvchi fanlarni kiritishni talab etadi.

2. **Ta'limning yagona mazmunli va prosessual tomoni tamoyili.** Bu tamoyil ta'lim mazmunini tanlashda bir tomonlama ilmiy yo'nalishni rad etadi. U aniq bir o'quv jarayonini amalga oshirish bilan bo'liq pedagogik haqiqatni hisobga olishni ko'zda tutadi. Bu umumiy o'rta va o'rta maxsus ta'lim mazmunini loyihalashtirishda uni berish va o'zlashtirish tamoyillari hamda texnologiyasi, o'zlashtirish darajasi va u bilan bo'liq harakatlarni hisobga olish kerakligini anglatadi.

3. **Ta'lim mazmunining yaxlit tuzilishi tamoyili.** Bu tamoyil ta'lim tizimining turli bosqchlarida nazariy bilimlarning berilishi, o'quv fani, o'quv material, pedagogik faoliyat, o'quvchi shaxsi kabi tashkil etuvchilarining o'zaro mosligini ko'zda tutadi.

Oxirgi yillarda ta'lim mazmunini tanlash **gumanitarlashtirish va fundamentallashtirish** kabi tamoyillar etakchi o'rin egallamoqda. Bu umumiy o'rta va o'rta maxsus ta'lim shaxsning insonparvarlik madaniyatini shakllantirishga yo'naltirilgan bo'lishini anglatadi. Insonparvarlik madaniyati birinchi navbatda bilim, hissiyotlar madaniyati, muomala va ijodiy harakatlar uyo'unligidir.

4. **Ta'lim mazmunini insonparvarlashtirish tamoyili.** Bu tamoyil birinchi navbatda o'quvchilarning umuminsoniy va milliy madaniyatni faol ijodiy va amaliy o'zlashtirishlari uchun sharoitlar yaratish bilan bo'liqdir. Buning uchun gumanitar o'oyalar umumiy ta'lim mazmuniga singdirilishi kerak. Bu esa o'z navbatida gumanitar va tabiiy-ilmiy fanlarning o'zaro bo'liqligi va o'zaro munosabatlari tamoyilining o'zgartirilishini talab etadi, uning asosini shaxsga e'tibor qaratish tashkil etishi zarur.

5. Ta'lim mazmunini fundamentallashtirish tamoyili ta'limni gumanitarlashtirishdagi to'siqlarni yo'qotishga imkon beradi (an'anaviy pedagogikada uni ilmiylik, tushunarlik va tarixiylik tamoyili sifatida qaraladi). U gumanitar va tabiiy-ilmiy bilimlarni birlashtirish, ketma-ketlikni o'rnatish va fanlararoaloqalarni o'quvchilarning idrok etish vaamaliy faoliyat metodologiyasi mohiyatini anglab etishlariga tayanishni talab etadi.

6. Ta'lim mazmunining ketma-ketligi tamoyili, bu tamoyil ta'lim mazmunini o'sib boruvchi yo'nalishda rejalashtirishdan iborat bo'lishini anglatadi, bunda birinchi navbatda har bir yangi bilim avvalgisiga tayanadi va undan kelib chiqadi.

7. Ta'limning mazmuni muntazamligi tamoyili, ushbu tamoyil o'rganilayotgan bilimlar va shakllantirilayotgan malakalarni yagona tizimdagi o'rni, umumiy o'rta va o'rta maxsus ta'lim, barcha o'quv kurslari va yaxlit mazmunning bir-biriga hamda umuminsoniy, milliy madaniyat tizimiga kiruvchi tizim sifatida ko'rishni ko'zda tutadi.

8. Ta'lim mazmunining o'quvchilar yoshlari imkoniyatlariga mosligi tamoyili o'quvchilarning yosh darajasi va tayyorgarligini ko'zda tutadi. Ularga o'zlashtirish uchun u yoki bu bilimlar va malakalar tizimi o'zlashtirish uchun taklif etiladi.

Umumiy o'rta va o'rta maxsus ta'limning mazmunini shakllantirish ko'rib chiqilgan tamoyillarini zamonaviy o'rta maktablar vaakademik liseylari uchun tanlab olish quyidagi mezonlar bo'ychaamalgashiriladi:

- erkin fikrlovchi shaxsning rivojlanishi va uning madaniyatini shakllantirish masalalari mazmunini yaxlit aks ettirish;
- ilmiy vaamaliy ahamiyati;
- ta'lim mazmunining murakkabligi, o'quvchilar imkoniyatlarining mavjud o'quv dasturlariga mosligi;

- ta'lim hajmining uni o'rganishgaajratiladigan vaqtga mosligi;
- maktab hamda liseylar bazasining zamonaviy talablarga javob berishi;
- umumiy o'rta ta'lim mazmunini qurishdaxalqaro tajribalarni hisobgaolish.

**Ta'lim mazmunini belgilovchi me'yoriy hujjatlar.** Ilmiy pedagogik adabiyotlarda ta'lim mazmunini shakllantirishning quyidagi uch bosqchi ko'rsatiladi:

1) umumiy nazariy bosqch;

2) o'quv bosqchi;

3) o'quv materialini o'zlashtirish bosqchi, ya'ni, ta'lim mazmunining o'quv rejasi, o'quv dasturi va darsliklar kabi me'yoriy hujjatlarda o'z ifodasini topishi.

Umumiy o'rta, o'rta maxsus, kasb-hunar ta'limi mazmuni davlat ta'lim standarti, o'quv rejalarini mazmunida namoyon bo'ladi. O'quv rejalarini quyidagilardan iborat: tayanch, namunaviy va maktab o'quv rejasi.

Umumiy o'rta hamda o'rta maxsus, kasb-hunar ta'limi muassasalari (akademik lisey va kasb-hunar kollejlari) uchun tayanch o'quv rejasidavlat ta'lim standartining tashkiliy qismi hisoblangan asosiy me'yoriy hujjat bo'lib, u namunaviy vaamaliy o'quv rejalarini ishlab chiqish uchun asos bo'lib xizmat qiladi. Tayanch o'quv rejasi davlat ta'lim standarti tarkibiy qismi sifatida O'zbekiston Respublikasi Vazirlar Mahkamasi tomonidan tasdiqlanadi.

Maktab, akademik lisey va kasb-hunar kollejlarning namunaviy o'quv rejalaritayanch o'quv rejasi asosida tuziladi va O'zbekiston Respublikasi Xalq ta'limi hamda Oliy va o'rta maxsus ta'lim Vazirligi tomonidan tasdiqlanadi. Bu reja uzoq muddatga mo'ljallab tuziladi va uning asosida mavjud sharoitlarni hisobgaolib ishchi o'quv rejalarini ishlab chiqiladi.

O'quv rejasi – me'yoriy hujjat hisoblanib (ta'lim muassasasi sertifikatini) quyidagilarni belgilaydi:

- o'quv yili, chorak (semestr)lar va ta'tillarning davomiyligi;
- ushbu ta'lim muassasasida o'rganiladigan o'quv fanlari tartibi;
- o'qish yillari bo'ycha fanlarni taqsimlash;
- har bir fan bo'ycha yaxlit ta'lim davri va har bir sinf (kurs)da fanlarni o'rganishgaajratilgan soatlar hajmi;
- har bir fanni o'rganishgaajratilgan haftalik soatlar hajmi;

- praktikumlar, ishlab chiqarish va pedagogik amaliyotlar hamda shu kabilarning davomiyligi.

O'quv rejasida, yana shuningdek, aniq bir o'quv muassasi xususiyatlarini aks ettiruvchi, o'quvchilarning erkin tanlovi bo'yicha fakultativ va majburiy mash'ulotlar aks ettiriladi. O'quv dasturi – muayyan o'quv fani bo'yicha bilim, ko'nikma va malakalar mazmuni, umumiy vaqtni muhim bilimlarni o'rganilishi bo'yicha taqsimlash, mavzularning ketma-ketligini belgilash hamda ularning o'rganilish darajasini yorituvchi me'yoriy hujjat. Dasturda o'quv materialining ta'limning har bir yili va har bir sinf, kurs bo'yicha taqsimlanishi tuzilishi asoslab berilgan. Dasturda ko'rsatilgan bilim, malaka va ko'nikmalarni o'quvchilar tomonidan to'la o'zlashtirilishi o'qitish jarayoni muvaffaqiyatliligi va samaraliligi mezonlaridan biri hisoblanadi. O'quv dasturlari namunaviy, ishchi va mualliflik bo'lishi mumkin.

Namunaviy o'quv dasturi u yoki bu ta'lim sohasiga nisbatan davlat ta'lim standartlari talablari asosida ishlab chiqiladi. O'quv dasturlari quyidagilardan iborat bo'ladi:

- ushbu fanni o'rganish maqsadlari, o'quvchilarning bilim va malakalariga asosiy talablar, o'qitish tavsiya etiladigan shakl va metodlari haqidagi tushuntirish xati;

- o'rganilayotgan materialning tematik mazmuni;
- kursning alohida savollarini o'rganishga o'qituvchi sarflaydigan taxminiy soatlari hajmi;
- dunyoqarashni shakllantiruvchi asosiy savollari ro'yxati;
- fanlararo va kurslararo bo'liqlikni amalga oshirish bo'yicha ko'rsatmalar;
- o'quv uskunlari va ko'rgazmali qo'llanmalar ro'yxati;
- tavsiya etiladigan adabiyotlar.

Namunaviy o'quv dasturlari Xalq ta'limi hamda Oliy va o'rta maxsus ta'lim Vazirliklari tomonidan tasdiqlanadi, tavsiyanomaxususiyatiga ega bo'ladi. Namunaviy dastur asosida maktab, akademik lisey pedagogik kengashi tomonidan ishchi o'quv dasturlari ishlab chiqiladi va tasdiqlanadi. Namunaviy dasturdan farqli ravishda ishchi dasturda regional komponenti ta'riflanadi, o'quv jarayonini metodik, informasion, texnik ta'minlash imkoniyati, o'quvchilarning tayyorgarligi darajasi hisobga olinadi. Mualliflik o'quv dasturlari davlat standarti talablarini hisobga olgan holda o'quv fanini qurilishi boshqacha mantiqidan iborat bo'lishi, u yoki bu nazariyalarni o'rganishga mualliflik yondashuvi, o'rganilayotgan hodisa va jarayonlarga nisbatan mualliflik nuqtai nazarini aks ettirishi lozim. Bunday dasturlar ushbu fan sohasida pedagog, psixolog, metodistlarning tashqi resenziyalariga ega bo'lishi kerak va ular mavjud bo'lganida maktab, akademik lisey hamda kasb-hunar kollejlarning Pedagogik Kengashi tomonidan tasdiqlanadi. Mualliflik o'quv dasturlari o'quvchilarning erkin tanlovi bo'yicha (majburiy va fakultativ) kurslar tashkil etishda keng foydalaniladi.

O'quv fani ta'lim muassasalarida o'quvchilarning yosh, idrok etish imkoniyatlariga muvofiq ularga muayyan fan sohasi bo'yicha umumiy yoki mutaxassislik bilimlarini berish, ko'nikma va malakalarni shakllantirishni ta'minlovchi manbadir. O'quv fanining mazmuni har bir pedagog tomonidan ixtiyoriy belgilanmaydi, balki ijtimoiy hodisa sifatida ta'limning tarixiy rivojlanishi davomida ishlab chiqiladi. O'rta maktab, akademik lisey va kasb-hunar kolleji o'quv fanlarini ilmiy bilimning umumiy tuzilishiga mos ravishda shakllantirish kerak deb hisoblovchi nuqtai nazar eng keng tarqalgan va tan olingan hisoblanadi.

Ta'lim mazmuni va o'quv dasturlari o'quv adabiyotlarida loyihalashtiriladi. Bunday adabiyotlar sirasiga darsliklar va o'quv qo'llanmalari kiradi.

O'quv adabiyotlari orasida darslik alohida o'rin tutadi. Darslik muayyan o'quv fani bo'yicha ta'lim maqsadi, o'quv dasturi va didaktik talablarga muvofiq belgilangan ilmiy bilimlari to'loqsidagi ma'lumotlarni beruvchi manba bo'lib, u mazmuni va tuzilishiga ko'ra fan bo'yicha yaratilgan o'quv dasturiga mos keladi. Namunaviy o'quv dasturlari asosida yaratilgan darsliklar maqsadga muvofiq holda Respublika Xalq ta'limi, Oliy va o'rta maxsus ta'lim Vazirliklari tomonidan barcha maktablar, akademik liseylar va kasb-hunar kollejlari uchun tavsiya etiladi. o'oyaviy va metodik jihatdan mukammal bo'lgan darslik ta'lim mazmuniga qo'yiladigan barcha talablarga javob beraolishi, o'quvchilar uchun qiziqarli, iloji boricha qisqa, tushunarli, ko'rgazmalilik nuqati nazaridan estetik xususiyatga ega bo'lishi kerak. Darslik bir vaqtning o'zida ham barqaror, ham qulay tarkibiy tuzilmaga ega bo'lishi kerak. Darslik barqarorligiga ko'ra mustahkam asosga ega, mobilligiga ko'ra ega asosiy tuzilmaga dahl etmagan holda

yangi bilimlarni tezlikda kiritish imkoniyatini namoyon etadi. Ularga qo'yiladigan talablar turli-tuman va qarama-qarshi bo'lib, mukammal darsliklarning etishmovchiligi doimo his etiladi. Iqtisodiy rivojlangan mamlakatlarda muqobil, parallel darsliklar nashr etiladi, shu sababli o'qituvchilar va o'quvchilar ular orasidan eng yaxshilarini tanlab olish imkoniyatiga egalar. Darslik o'quvchilarning ta'lim jarayonida, ongli ravishda va faol ishtirok etishlari, o'quv materialini to'la o'zlashtirishlarini ta'minlashi kerak. Ana shu masalalarni hal etish yo'lida darsliklar quyidagi vazifalarni bajaradi:

1) motivasion vazifa - bu vazifa o'quvchilarni ushbu fanni o'rganishga yo'naltiradigan, ularda ishga pozitiv munosabati va qiziqishini shakllantiruvchi ra'bat (sabab)larni hosil qilishdan iborat;

2) axborot vazifasi o'quvchilarga axborotlarni etkazish, samarali usullar yordamida ularning bilimlari hajmini kengaytirishga imkon beradi;

3) nazorat-tuzatish (mashq qilish) vazifasi – ta'lim jarayoni, uning natijalarini tekshirish, o'quvchilarda o'zini baholash va tuzatish layoqati hamda zarur bo'lgan ko'nikma, malakalarni shakllantirish uchun o'rganish mashqlarini tavsiya etishni nazarda tutadi.

4) muvofiqlashtirish vazifasi material ustida ishlash jarayonida ta'limning boshqa vositalari (xaritalar, ko'rgazmali materiallar, diapozitiv va boshqalar)ni jalb etishni ifodalaydi;

5) rivojlantiruvchi –tarbiyalovchi vazifasi darslik mazmunining o'quvchilarga ma'naviy-xalqiy ta'sir ko'rsatishi, kitoblar bilan ishlash jarayonida ulardan mehnatsevarlik, faol fikrlash, ijodiy qobiliyat kabi sifatlarni shakllantirishdan iborat;

6) o'qitish vazifasi darslik bilan ishlashda mustaqil bilim olish uchun zarur bo'lgan konpekt yozish, umumlashtirish, asosiysini ajratib ko'rsatish, mantiqiy eslab qolish kabi malaka va ko'nikmalarni rivojlantirishga yordam berishida ko'zga tashlanadi.

Ta'lim mazmuni o'quv materiali darajasida darsliklar bilan bir qatorda turli xil o'quv qo'llanmalari: adabiyot va tarixrestomatiyalari, spravochniklar, matematika, fizika, ximiya bo'yicha masalalar to'plamlari, geografiya, biologiya bo'yicha atlaslar, til bo'yicha mashqlar to'plamlari va boshqalarda o'chib beriladi. O'quv qo'llanmalari darslikning ba'zi tomonlarini kengaytiradi va aniq masalalarni hal etish maqsadiga ega bo'ladi (axborot, mashq qilish, tekshirish).

**Davlat ta'lim standarti.** Ta'lim mazmunining rivojlanishida ko'zga tashlanayotgan zamonaviy tendensiyalaridan biri uni standartlashtirish (davlat miqyosida yagona qoidalar va talablar o'rnatilishi) hisoblanadi. Standartlashtirishda quyidagi ikki omil muhim ahamiyatga ega:

1) turli ta'lim muassasalarida tahsil olayotgan yoshlarning umumiy o'rta, o'rta maxsus, kasb-hunar bilimlar hajmining bir xillik darajasini ta'minlovchi mamlakatda yagona pedagogik muhitni yaratish zarurligi;

2) O'zbekistonning jahon hamjamiyati tizimiga kirishi natijasidaxalqaro ta'lim amaliyotida umumiy o'rta va o'rta maxsus, kasb-hunar ta'limi mazmunini rivojlanishi tendensiyalarining hisobga olinishi.

#### **Davlat ta'lim standarti:**

1) ta'lim olish shaklidan qat'iy nazar bitiruvchilar erishishlari kerak bo'lgan ta'lim darajasini belgilovchi asosiy hujjat;

2) o'quv fani bo'yicha yakuniy ta'limning yakuniy natijalarini belgilovchi asosiy hujjat;

3) ta'lim dasturlari mazmunining minimumi, o'quvchilar tomonidan bajariladigan o'quv ishlarining maksimal hajmi, shuningdek, bitiruvchilarning tayyorgarlik darajalariga qo'yiluvchi talablarni belgilaydi.

O'zbekiston Respublikasining "Ta'lim to'ovrisida"gi qonuni bilan bir qatorda ta'lim standarti asosiy me'yoriy hujjat hisoblanadi. «Standart» ingliz tilidan tarjima qilinganda «me'yor», «namuna», «andoza», «model» ma'nolarini anglatadi. Standart yordamida, respublika miqyosidagi turli ta'lim muassasalarida ta'limning barqarorlik darajasini ta'minlashga erishiladi, o'quv ishlari normativlari moslashtiriladi, o'quvchilarning bilimlarini baholash mezonlari ishlab chiqiladi. O'quvchi davlat tomonidan belgilangan ta'lim standarti bilan cheklanishlari mumkin, yoki bilimlarni yanada chuqurroq egallab olish maqsadida mustaqil shuo'ullanish imkoniyatiga ega. Uning uchun qiyin bo'lgan yoki qiziqarli bo'lmagan fanni o'rganishda o'quvchiga standartga kiritilgan normativ minimum bilan cheklanish imkoniyati beriladi. Ushbu holatda, o'quvchi o'ziga mos keladigan ta'lim yo'lini anglagan

holda va mustaqil tanlab, o'z qiziqishlari, istagi, qobiliyatlari va intilishlarini amalga oshirishga imkoniyatga ega bo'ladi. SHakli va mazmuni bo'yicha tushunarli ifoda etilgan standart talablari oldindan o'quvchilarga va ularning ota-onalariga etkaziladi. Ta'limni standartlashtirish dunyoning rivojlangan mamlakatlarida, mukammal ravishda o'quv rejalari va dasturlarini ishlab chiqish, ta'limning ma'lum darajasini belgilash bilan amalga oshiriladi. Ammo "standart" termini o'zi ta'limga nisbatan yaqin davrlardan qo'llanila boshlangan. Davlat ta'lim standartlari ta'lim sifatini oshirishga imkon beradi. Ular ta'lim mazmuni minimal hajmini qayd etish va ta'lim darajasining quyi chegarasini belgilab beradi. Ta'lim standartini kiritishdan avval bunday majburiy qoidalar mavjud emas edi. O'zlashtirishning aniq belgilangan chegaralari yo'qligi XX asrning 80-yillarida ko'pchilik bitiruvchilarining haqiqiy bilim darajalari juda past bo'lishiga olib keldi.

Davlat ta'lim standartlarini yaratish bo'yicha ishlar O'zbekiston Respublikasining "Ta'lim to'ov'risida"gi qonuni (1992 yil) qabul qilingandan keyin boshlandi. Mazkur hujjatning 6-bandida jahon ta'limi amaliyoti me'yorlariga mos keluvchi davlat ta'lim standartlarini yaratish zarurligi ta'kidlab o'tiladi. O'zbekiston Respublikasi Oliy Majlisning IX sessiyasida (1997 yil) O'zbekiston Respublikasining yangi tahriridagi "Ta'lim to'ov'risida"gi qonuni qabul qilingandan so'ng ta'lim dasturlari yangi avlodi yaratildi. Jahon amaliyoti tajribasi asosida yaratilgan ta'lim standartlari har bir fan bo'yicha o'zlashtirilishi zarur bo'lgan bilimlarning minimal darajasini belgilashga imkon berdi.

Davlat ta'lim standartlari tarkibiy tuzilishiga ko'ra quyidagilardan iboratdir:

1. Ta'limning yangi yoki aniqlashtirilgan maqsadlari, fanning o'rganish ob'ektlari va asosiy mazmunli yo'nalishlari ko'zda tutiladigan o'quv fanining umumiy ta'rifi.
2. O'quv fanining mazmuni, tayanch (invariant) darajasini tasvirlash.
3. Ta'limning majburiy natijalarini ifodalash, ya'ni o'quvchilarning o'quv tayyorgarliklari zarur bo'lgan minimal darajasiga talablar.
4. Bilim, ko'nikma va malakalarga qo'yiluvchi talablar, bu ularning majburiy tayyorgarliklari darajasining "o'lchamidir", ya'ni, tekshirish ishlari, testlar va alohida topshiriqlarni bajarishlariga qarab o'quvchilar tomonidan talablarning majburiy darajasiga erishilganligi haqida fikr yuritish mumkin bo'ladi.

#### **Nazorat uchun savollar:**

1. Ta'lim mazmunining mohiyati nimadan iborat?
2. Umumiy o'rta, o'rta maxsus, kasb-hunar ta'limi mazmunini tanlab olish tamoyillarini ta'riflab bering.
3. Hozirgi bosqichda ta'lim mazmunini belgilash asosiy o'oyalarini (asoslarini) aytib bering.
4. Mutaxassislik fani bo'yicha umumiy o'rta, o'rta maxsus ta'limi davlat ta'lim standartini tahlil qilib bering.
5. O'quv rejalari turlarini ayting, akademik lisey o'quv rejasini ta'riflab bering.
6. O'quv dasturlarining qanday turlari mavjud?
7. Mutaxassislik fani bo'yicha darsliklar bilan tanishib chiqing. quyidagi savollar bo'yicha uni ta'riflab bering: a) darslikda kitobning mazmuni, maqsad va vazifalari; b) kirish so'zining mavjudligi; v) kitob bilan ishlash davomida o'quvchilarni faollashtirish yo'lida foydalanilgan usullar; g) kitobning ko'rgazmali materiallari, ularning darslik matni bilan bo'langanligi; d) paragraf yoki bo'lim oxirida rezyume yoki xulosalarning mavjudligi; j) kitobning tashqi ko'rinishi (qo'oz, shrifti, asmlari, muqovasi).

## 7-Mavzu: Ta'lim metodlari va vositalari.

1. Ta'lim metodlari: tushuncha, funksiya, tasnif.
2. Ta'lim metodlarining mohiyati va mazmuni.
3. Ta'lim metodlarini tanlash.

### *Tayanch tushunchalar:*

Ta'lim-Education  
metod-method  
tushuncha-concept  
funksiya-function  
tasnif-classification  
ta'lim metodlarining mohiyati-the essence of teaching techniques  
mazmun-meaning  
metodlarini tanlash-choosing methods  
Izoh-comment  
reproduktiv-reproduction  
izlanuvchan muammoli bayon-research problems  
tadqiqotchilik-researching  
motivatsiya-motivation

### *Adabiyotlar:*

1. To'xtaxadjaeva M. Pedagogika. - T.: O'zbekiston Faylasuflari Milliy jamiyati, 2010.125-151b.
2. Jeff Halstead . Navigating the new pedagogy. R and Education, 2011.48/74-75/80-81/84-85/102-103b.

**Ta'lim metodlari: tushuncha, funksiya, tasnif.** «Metod» so'zining yunoncha tarjimai «tadqiqot, usul, maqsadga erishish yo'li» kabi ma'nolarni anglatadi. Filofosiya sifatida ushbu tushuncha umumiy tarzda «maqsadga erishish usullari»<sup>1</sup> deya sharhlangan.

## 82-83. TUSHUNCHA KASHF QILMOQ: YUNON BO'YLAB.

### *1. Yunoncha metod va usullarning tavsifi.*

### *2. Yunoncha so'zlar mazmuni ifodasi*

**Mashur mutaffakir Suqrot so'z ustasi sifatida mashhurdir. Tinglovchilar,** talabalarga mutaffakir olim ma'ruzasini maroqli o'qib o'z tinglovchilarini ma'ruzasini tushunganlik darajasini aniqlash maqsadida puxta va ko'p mantiqli savollar berib mushohada qilar edi.

Buyuk mutaffakir rahbarligida ko'p bilim sirlarini o'z shogirdlarini ta'lim usullarini o'zlashtirish borasida izlanishlar olib borib o'quvchilari hurmatini qozondi.

Suqrotning ma'nolarni anglash borasida Muhoka – usulidan ko'proq foydalanadi. Suqrotning so'rov usulidan maqsadi, o'quvchilarni ko'proq fikrlashga o'rgatadi, tushunishga undaydi, o'quvchi tushunib yetishi uchun oddiy yo'llarini tanlaydi. Savollarni teran tuzadi. Talabalardan kutilgan natija olaolmasa u bilimlar qayta oddiy usullarda o'tilib o'zlashtirilardi. Kutiladigan natijaga qarab, o'qituvchi o'quvchini tushungunigacha savollar tayyorlana veradi. Suqrotning bu metodi talabalarni fikrlash va tafakkurini oshirishga qaratilgan. Bu metodlarvaqt sinovidan o'tgan samara beruvchi usullardandir. Suqrotning savollarni tuzish usuli o'quvchilarni bilim olishlariga samarali hisoblanadi, lekin bu usul ko'pincha yangi tushunchalarni o'zlashtirishga qaratilgan Soptent usuliga asoslangan. Falsafa sinfida shaxsiy tajriba sifatida bulishi ham mumkin. Tarix sinfida esa anglash mumkin ma'lum bir voqeani fan qilish maqsadida ham bo'lishi mumkin.

Suqrotning bu usullari shakli mazmuniga ko'ra so'rov strategiyasidan foydalanish oldin bo'lishi ham mumkin.

Suqrotning bu usulidan auditoriyada talabalarni faoliyati bilan bog'lab kundalik mushohada yuritishda ham foydalanish mumkin.

Masalan: Matematika fani o'qituvchisi oxirgi tushunchani yechish jarayonida to'g'ri javob berishadi. Talabalar matematik masalalarni yechishda savol so'rsalar, ularga to'g'ri javob berish

<sup>1</sup> Философский словарь. 5-изд. //Под ред. П.Т.Фролова. – Москва, 1987. – с. 278.

o'qituvchining funksiyasiga kiradi. Matematika o'qituvchisining bunday yondashuvi talabalarning bilim darajasini aniqlashga va ularning sekin asta yangi tushunchalarni tushunib olishga undaydi. Bunda o'qituvchi o'quvchisini qayerda bilimi sayozligini bilishga yordam beradi va muhim savollarni berish orqali, o'z o'quvchilarini fandagi bilimlariga moslashtirib borishga yordam beradi. O'quvchi o'z tengqurlaridan orqada qolda u o'quvchi bilan individual shug'ullanishi unga oddiy usullar bilan tushuntirishi qoloq o'quvchining mustaqil fikrlash orqali bilimga undaydi.

Suqrotning usullari rangbarangligi bilan ajralib turadi, bir biri bilan farqli ravishda ajralib turadi. Bu esa talabaning faoliyati davomida savol bersa uning savoliga savol orqali javob beriladi. Javobga yaqin savol berib talabani tushunchasini orttiriladi. Oldin o'rgatilgan bilimlarga hayot tajribasidan kelib chiqib tushunchalarga urg'u beriladi va shunga asoslanib talaba javobni o'zi yechishga erishadi.

Suqrotning seminar darslarida guruhda "Baliq ko'zasi" usuliga qatnashuvchi talabalar o'qituvchi tomonidan o'rta tashlangan savol bo'yicha o'zaro g'oyalar, muzaokaralar va tortishuvlar olib borishadi. Suqrotning bu seminar darsida 4-5 talaba o'rta o'tiradi, qolgan talabalar ularni aylana shaklida o'rab turushadi.

Hech kim o'tirmagan qo'shimcha joy o'rtada bo'sh bo'lishi kerak. Markazdagi o'rindiqlardagi talabalar o'qituvchi berga Suqrot savollariga o'quvchilar chalkashib ketmasligi uchun o'qituvchi talabalarni muzokaralarga to'g'ri yo'nalish berib turadi.

Suqrotning bu seminar usulida faqat markazdagi talaba gapirishga haqli, qolgan o'rab turgan talabalar muzokarani qayd qilib borishadi. Agar talaba izox bersa yoki muzokarani davom ettirmoqchi bo'lsa u markazdagi bo'sh o'rini egallashi kerak bo'ladi va o'z fikrini bildiradi.

NunThing muhokamalari o'qituvchi rahbarligi loyihasi tomonidan rivojlantirildi va mulohaza vositasi sifatida ularning kundalik texnika seminarlari xulosasida foydalaniladi. NunThing deb nomlangan faoliya tayollar monastirida tashkil etildi, bu muhokama hajmi o'qish va o'rganishni so'rashning juda kuchli vositasi bo'lishi mumkin. NunThing Sokratik Seminardek ishlaydi, ammo qatnashuvchilar doirasi bittasi ochiq holda yangi o'rinlar 3ta gacha cheklangan. YAna, faqat ulargina markazda ishtirok etishi mumkin. NunThing bilan, ammo, nosokratik uslubdagi savollar muhokama tayyorlashda ishlatiladi. Talabalar o'zlari xohlagan mavzu yoki masalani tanlashda erkindirlar.

Ayni vaqtda, pedagogik manbalarda «ta'lim metodi» tushunchasiga berilgan ta'riflarning xilma-xil ekanligiga guvoh bo'lish mumkin. Mazkur o'rinda ularning ayrimlarini keltirami

<p>Ta'lim metodi – zamonaviy darajada o'quv-tarbiyaviy maqsadlarga erishishga yo'naltirilgan pedagog va o'quvchilarning o'zaro bog'liq faoliyat usullaridir (V.I.Zagvyazinskiy)</p>	<p>Ta'lim metodlari – o'quv jarayonining murakkab tarkibiy unsuri (komponenti) bo'lib, o'qituvchi va o'quvchi faoliyatining barcha yo'nalishlarini yoritishga xizmat qiladi, ular o'rtasida ko'p sonli aloqa va bog'lanishlarni yuzaga keltiradi (G.I.Hukina)</p>	<p>Ta'lim metodlari deganda o'qituvchining o'rgatuvchanligi va o'quvchilarning o'quv materialini egallashga yo'naltirilgan turli didaktik masalalar echimini topishga oid o'quv-bilish faoliyatlarini tashkil etish usullari tushuniladi (I.F.Xarlamov)</p>	<p>Ta'lim metodi – belgilangan maqsadga erishishni ta'minlovchi algoritmlashtirilgan, muayyan mazmunga ega harakatlar tizimidir (P.I.Podlaso'y)</p>
---	---	---	---

5- rasm. «Ta'lim metodi» tushunchasining mohiyatini yorituvchi qarashlar

Shuningdek, ta'lim metodlarining o'qituvchi va o'quvchilarning o'zaro hamkorlikdagi tartibli faoliyatlari usullari ekanligi to'g'risidagi fikrlar ham mavjud.

«Ta'lim metodlari dastlab pedagog ongida, muayyan yo'nalishdagi faoliyatning umumlashma loyihasi tarzida namoyon bo'ladi. Mazkur loyihaamaliyotga o'qituvchi va o'quvchilar faoliyatining o'zaro tutashuvi, o'qitish va o'qishga qaratilgan aniq harakatlar, amallar yoki usullar majmuasi sifatida joriy etiladi. Metod boshqa shakllarda namoyon bo'lmaydi, buning boisi ta'lim metodi o'zida, umumiy holda faoliyatning didaktik modelini ifoda etadi».

1. Qayd etilayotgan tushuncha mohiyatini to'laqonli yorituvchi ta'rifni aniqlashga bo'lgan urinish bugun ham davom etyapti, yangi-yangi ta'riflar ilgari surilmoqda. Biroq, «ta'lim metodi» tushunchasi mohiyatini yoritishga nisbatan turlicha qarashlarning mavjudligiga qaramay, ularni o'zaro yaqinlashtiruvchi umumiylik mavjud. Aksariyat mualliflar «ta'lim metodlari o'quvchilarning o'quv-bilish faoliyatini tashkil etish usullari» degan qarashga yon bosadilar. Demak, ta'lim metodlari ta'lim jarayonida qo'llanilib, uning samarasini ta'minlovchi usullar majmuidir.

Ta'lim metodlari ta'lim maqsadini yoritishgaxizmat qiladi, u yordamida ta'lim mazmunini o'zlashtirish yo'llari ifoda etiladi, o'qituvchi va o'quvchilarning o'zaro harakati, xususiyati aks ettiriladi. Metod, bir tomondan, ta'lim maqsadiga erishish vositasi sifatida namoyon bo'lsa, boshqa tomondan, boshqariluvchan o'qish faoliyatini amalgaoshirish sharti hisoblanadi. Ta'lim metodlari doimo u yoki bu o'qish vositalari yordamida joriy etiladi, shu bois ularning o'zaro shartlanganligini ta'kidlash joiz. Ta'lim metodi tuzilmasi chizmada quyidagcha namoyon bo'ladi (M.N.Skatkin qarashlariga ko'ra)

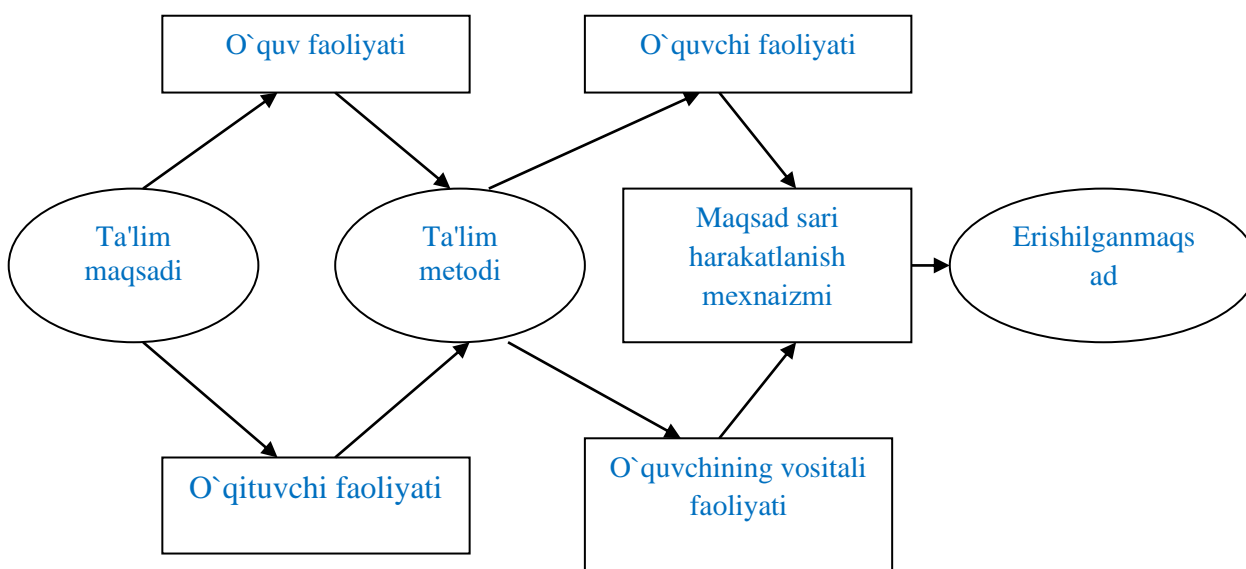

Chizmadan anglanib turibdiki, ta'lim metodi tuzilmasida quyidagilar ajralib turadi: maqsadli tarkib; faoliyatli tarkib; ta'lim vositalari.

Tabiiyki, umumiy holda erishilgan natija har doim ham o'qituvchining dars boshida belgilagan maqsadiga mos kelavermaydi. Ta'lim maqsadi o'qituvchi va o'quvchilar faoliyati asosida, shuningdek, ta'lim vositalari yordamida natijalanadi, ushbu jarayonda aniq maqsadga yo'naltirilgan mexanizm ishga tushadi. Ta'lim tizimlari maqsadga erishish jarayonida bosh xalqaaynan qanday va qaysi mexanizm asosida hamda mavjud tarkibiy unsurlarni qanday ishga solish mumkinligini ifodalashgaxizmat qiladi.

Ta'lim metodlari quyidagi asosiy funksiyalarni bajaradi:



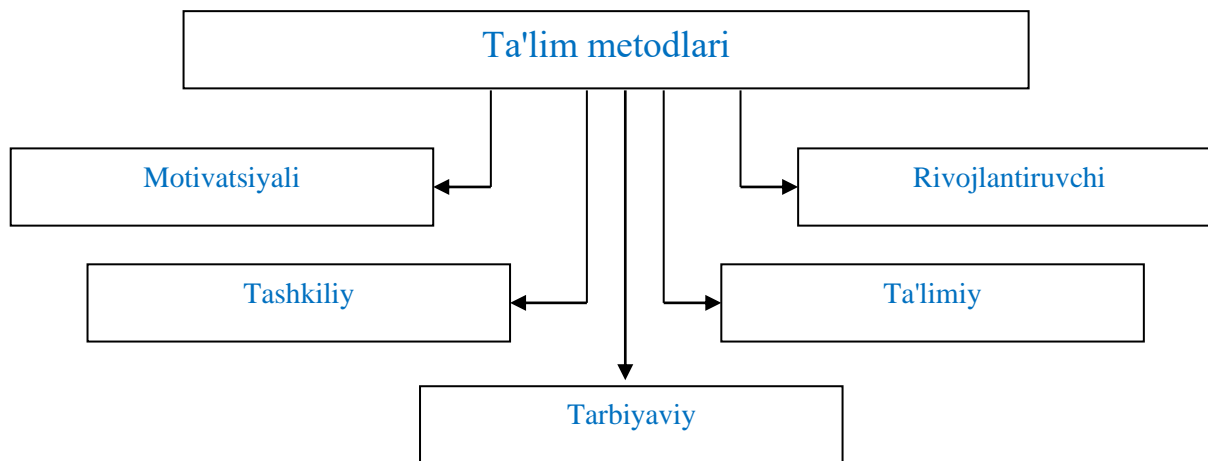

7 - chizma. Tarbiya metodlarining asosiy funksiyalari

Bu funksiyalar ta'lim metodini qo'llash jarayonida, bir-biridan ajratilgan holda yoki ketma-ket joriy etilmaydi, aksincha bir-biriga o'zaro singib ketadi. Misol uchun, tashxisli funktsiya o'qituvchining bir qator metodlardan yaxlit foydalanishi evaziga bajariladi. «Ta'lim metodi» atamasi bilan birga ko'p hollarda «metodik usul» (sinonimlari – pedagogik usul, didaktik usul) tushunchasi ham qo'llaniladi. U ta'lim metodining tarkibiy qismi, uning muhim unsuri, metodni joriy qilishdagi alohida qadam sifatida ta'riflanadi. Har bir ta'lim metodi muayyan ta'lim usullarini choo'ishtirish orqali joriy etiladi. Metodik usullarni xilma-xilligi ularni tasniflashga imkon bermaydi, biroq o'qituvchi faoliyatida tez-tez qo'llaniladigan usullarni ajratib ko'rsatish mumkin:

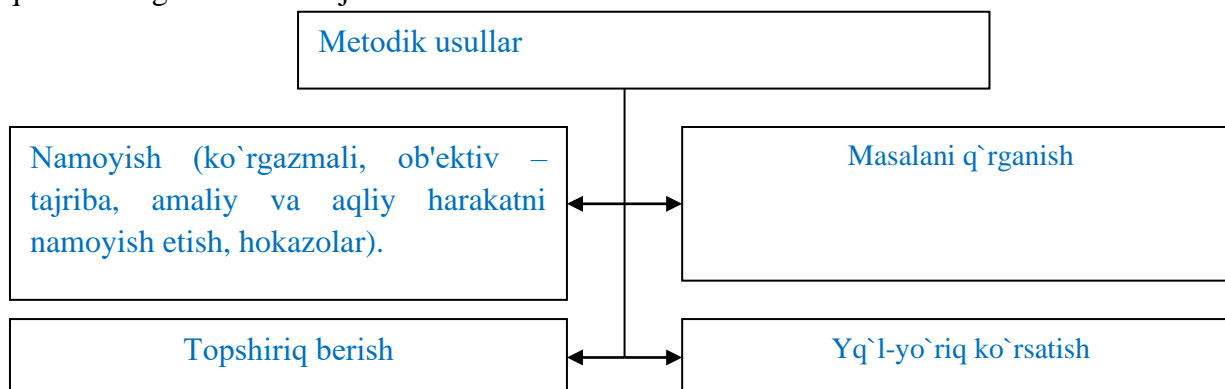

8 - chizma. Metodik usullarning turlari

Har bir metod ma'lum ta'limiy vazifani muvaffaqiyatli hal etish, qolganlari esa birmuncha samarasiz bo'lishi mumkin. Universal ta'lim metodlari mavjud emas, shu bois darsda turli ta'lim metodlaridan yoki ularning majmuasidan foydalanish mumkin. Ta'lim metodlarini tanlash quyidagi mezonlar asosida aniqlanadi:

- didaktik maqsad asosida;
- ta'lim mazmuni asosida;
- o'quvchilarning o'quv ko'nikmalarini egallash va rivojlanish darajasi asosida;
- o'qituvchining tajribasi va kasbiy tayyorgarlik darajasi asosida.

O'qituvchi tomonidan qo'llanilayotgan ta'lim metodlari majmuasi boshlano'ch sinflardan yuqori sinflarga o'tish asosida o'zgarib hamda murakkab xususiyat kasb eta boradi. Ushbu jarayonda ayrim metodlarni qo'llash chastotasi oshsa, ayrim metodlarni qo'llashga bo'lgan ehtiyoj kamayadi. Ta'lim metodlaridan foydalanish ko'lami, holati o'qituvchining kasbiy tayyorgarligi va mahorati darajasiga bo'liq holda o'zgaradi.

Didaktikada munozaralarga sabab bo'layotgan yana bir muhim ob'ekt ta'lim metodlarining tasnifidir. «Ta'lim metodlari tasnifi ularning ma'lum belgilari bo'yicha tartibini ifodalovchi tizimdir.

Hozirgi vaqtda o'nlab ta'lim metodlari ma'lum», - ekanligini ta'kidlagan holda I.P.Podlaso'y fikrini quyidagicha davom ettiradi, - «Biroq bugungi kundaetakchi sanaluvchi didaktik o'oya yagona va o'zgarimas metodlar majmuini yaratishga intilish samarasiz ekanligini tushunishga yordam beradi. O'qitish – favqulodda harakatchan, dialektik jarayon. Metodlar tizimi ham bu harakatlanishni aks ettiradigan darajada jo'shqin bo'lishi, metodlarni qo'llash amaliyotidagi doimiy o'zgarishlarni hisobgaolishi kerak»<sup>1</sup>.

Ta'lim metodlarini tanlash muammosi uzoq davrdan buyon tadqiq qilib kelinmoqda. Biroq tadqiqotlar soni ko'p bo'lsada, bu borada yagona to'xtamgan kelinmagan. Ushbu o'rinda, ta'lim amaliyotida qo'llanilib kelayotgan metodlar tizimi (tasnifi)ga to'xtalib o'tamiz.

Ta'lim metodlarining tasnifi asosiy didaktik maqsadlar bo'yicha tizimlashtiriladi<sup>2</sup>.

### M.A.Danilov va B.P.Esipovlarning qarashlariga ko'ra

1. Bilimlarni egallash metodlari.
2. Ko'nikma va malakalarni shakllantirish metodlari.
3. Bilimlarni qo'llash metodlari.
4. Nazorat (bilim, ko'nikma va malakalarni mustahkamlash va tekshirish) metodlari

### 9-chizma. Ta'lim metodlarining tasnifi

Mualliflar tavsiya etilayotgan metodlarni quyidagi chizma bo'yicha qo'llash maqsadga muvofiqligini ta'kidlaydilar:

1.Materialni oo'zaki bayon qilish (hikoya, tushuntirish, maktab ma'ruzasi). O'quvchilar tomonidan bilimlarni o'zlashtirish o'qituvchining tushuntirishini faol qabul qilish va puxta o'ylash evazigaamalgaoshiriladi. Bilimlarni uzatish vositasi sifatida o'qituvchi nutqi muhim ahamiyatga ega. Bu o'rinda o'qituvchining o'quvchilar faoliyatiga rahbarligi mavzuni qo'yish, rejani e'lon qilish, o'quvchilar faoliyatini boshqarishdan iborat bo'ladi.

2.Suhbat. O'quvchilar tomonidan bilimlarni o'zlashtirish jarayoni: ular e'tiboriga havola etilayotgan savolning mohiyatini anglash, mavjud bilimlar va tajribani safarbar qilish, savolgaoid ob'ektlarni o'zaro taqqoslash, puxta o'ylash va savollarga to'o'ri javob tayyorlashdan iborat.O'qituvchining rahbarligi: mavzuni qo'yish, savollarni ifodalash, berilgan javoblarni tuzatish, to'ldirish va umumlashtirish kabi holatlarda namoyon bo'ladi.Suhbat metodi yordamida bilimlarni o'zlashtirishda o'quvchilar mavjud bilimlari va tajribalariga tayanadilar.

3.Darslik (umuman, kitob) bilan ishlash (umumlashma vaxulosalarni anglash, ularni xotirada saqlashgaxizmat qiladi).Bilimlarni o'zlashtirish manbai bo'lib bosma matn xizmai qiladi. O'qituvchining rahbarligi esa topshiriqni ifodalash, faoliyat maqsadini belgilash, o'quvchilarga darslik bilan ishlashning yangi usullarini o'rgatish, o'zlashtirilgan bilimlarning tushunilish va mustahkamlik darajasini tekshirish kabi ko'rinishlardaaks etadi.

4.O'qituvchilarning kuzatuv (sinfda va sinfdan tashqari (shu jumladan, sayohat va ekskursiyalar) jarayonlarda).O'quvchilarning o'quv predmetlari bo'yicha o'zlashtirish holati va hodisalarni kuzata borib, turli fan o'qituvchilarining ko'rsatmalari bo'yicha ularni qismlarga taqsimlab har bir o'quvchining o'zigaxos, o'xshash va muhim jihatlarini aniqlashga yo'naltiriladi.Bilimlarni o'zlashtirish manbai bo'lib muayyan predmet (yoki jarayon), tajriba, model, xaritalar xizmat qiladi. O'qituvchining rahbarligi kuzatish vazifasini belgilash, uni ma'lum shaxs zimmasiga yuklash, ob'ektni belgilash, umumiy rahbarlikni olib borish, qismlargaajratish, asosiylarini aniqlash va umumlashtirishdan iboratdir.

<sup>1</sup>Подласый И.П. Педагогика, Кн. 1. – Москва, ВЛАДОС, 1999. – с. 475-476.

<sup>2</sup>Бу тизим И.П.Подласый томонидан методнинг вазифаси бўйича аниқланган тасниф деб номланган. Ҳолбуки дидактик мақсадларга кўра бундай таснифлаш педагогика фанида аллақачон эътироф этган. қаранг: ўша ерда, 475-бет.

5.Laboratoriya ishlari. Mazkur jarayondaaniq vazifa, ya'ni, ma'lum sharoitda muayyan hodisalarni kuzatish yuklanadi. O'quvchilar hodisalarni kechish jarayonini kuzatadilar va tahlil qiladilar.Bilimlar manbai kuzatilayotgan hodisalar va ularning kechish jarayonidir. O'qituvchi vazifa mohiyatini ifodalaydi, o'quvchilarni nazariy bilimlar bilan qurollantiradi, umumiy jarayon va bosqchlarni kuzatish yo'llari hamda yakuniy xulosa chiqarishni o'rgatadi.

6. Mashq (aqliy va faoliyatli mashqlar). O'quvchilar tomonidan bilimlarni o'zlashtirish jarayonining o'zigaxosligi, nazariy asoslar o'zlashtirilgach, ayrim materiallardagi o'xshash harakatlarning ko'p bora takrorlanishi kuzatiladi.Bilimlar manbai: o'zlashtirilgan bilimlar vaxususiy tajriba sanaladi.

O'qituvchi mashqni bajarish uchun joy hamda vaqtni belgilaydi, topshiriqni ifodalaydi, uni bajarish bosqchlarining borishini nazorat qiladi, boshqaradi, shuningdek, yakuniy natijalarni tekshiradi.

7. Ijodiy mashq. Ushbu metod o'zigaxos xususiyatga ega bo'lib, o'zigaxoslik masalaning mohiyatini chuqur anglash, uni bajarishga nisbatan mustaqil yondashish, dalillarni saralash va o'qituvchi tomonidan berilgan topshiriqni ijodiy bajarish jarayonida bilimlarni qo'llash va kengaytirish kabi holatlar bilan tavsiflanadi.Bilimlar manbai va materiali sifatidaavval egallangan ijodiy ishlar tajribasi, mavjud bilimlar, kuzatuvlar, shaxsiy tajriba, o'qilgan hikoya, ijtimoiy-foydali ishlarni boshqarish kabilar qayd etiladi.O'qituvchining rahbarligi: nazariy materiallarni o'zlashtirilishini ta'minlash, mavzuni ifodalash, ijodiy ishlar xarakterini belgilash, ularning bajarilishini nazorat va tahlil qilish, sintezlash, xatoni ko'rsatish hamda to'o'rilashdan kabi holatlarda namoyon bo'ladi<sup>1</sup>.Keltirilgan tasnif «bilimlar manbai» bo'ycha tizimlashtirilgan metodlar – oo'zaki, ko'rgazmali vaamaliy metodlarni u yoki bu darajada o'zida mujassamlashtiradi. Biroq, M.A.Danilov va B.P.Esipovlar asosiy e'tiborni «ta'lim metodini to'o'ri tanlash»ga qaratishadi. Gap shundaki, sobiq SHo'ro umumta'lim maktablarining o'quv jarayonida metodlarning cheksiz ko'pligi, xatto ularni bir necha tasnif bilan ham qamrab olish mumkin emasligi, shu boisdan ham o'quv-tarbiyaviy ishlar muvaffaqiyatining bosh omili va eng muhimi to'o'ri, asoslangan metodni tanlash hisoblangan, Ana shu «o'oya» mohiyat jihatidan noto'o'ri bo'lishiga qaramay, o'n yillar davomida didaktika «rivoji»da muhim o'rin tutib keldi. Nihoyat, har ikki tasnif bilimlar manbai bo'ycha ham, didaktik maqsadlar bo'ychaaniqlangan ta'lim metodlari tizimi maktab amaliyotining asosiy muammosini hal etaolmasligiga tanqidiy yondashildi, ularni qo'llash ta'lim sifatining yuqori darajasini ta'minlaganligi anglab etildi va bu boradagi izlanishlar davom ettirildi. O'tgan asrning 80-yillaridan boshlab o'quvchilarning bilish faoliyati xarakteriga mos ta'lim tasnifi yaratildi.

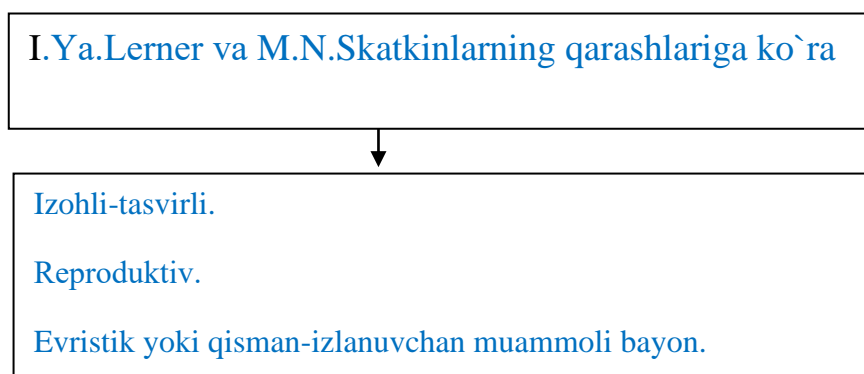

Ushbu metodlar, mualliflarning ta'kidlashlarcha, bir-biridan o'quvchilarning ta'lim mazmuni turlarini o'zlashtirishdaamalgaoshadigan bilish faoliyatlari xakteri va o'quvchilarning xilma-xil faoliyatlarini tashkil etuvchi o'qituvchi holati ... bo'ycha farqlanadi<sup>1</sup>.Izohli-tasvirli ta'lim metodlari (boshqa nomlanishi axborotli-repsepsiya)ning mohiyati: odatda nazariy bilimlar tayyor holda uzatiladi, o'quvchilar esa ularni qabul qiladilar (repsepsiya). Bu yo'lda turli ta'lim vositalari (shu jumladan, ko'rgazmali vositalar)dan foydalaniladi. O'qituvchi faoliyati bunda nafaqat axborotlarni uzatish, balki

<sup>1</sup> Данилов М.А., Есипов Б.П. Дидактика. – Москва, Изд-во АПН РСФСР, 1957.

<sup>1</sup> Дидактика средней школы //Под ред. М.Н.Скаткина. – Москва, Просвещение, 1982. – с. 207.

ularning o'quvchilar tomonidan qabul qilinishini ham tashkil etishdan iborat bo'ladi. **Izohli-tasvirli** metoddan ta'lim jarayonlarida foydalanishda quyidagi holatlar yuzaga keladi:

O'qituvchi faoliyatining tuzilmasi	O'quvchi faoliyatining tuzilmasi
<ul style="list-style-type: none"> <li>- tushuntirish;</li> <li>- karakatni ko'rsatish;</li> <li>- dalillardan xabardor qilish;</li> <li>- o'quvchining materialni anglab etishini raobatlantirishga yo'naltiruvchi usullar;</li> <li>- turli didaktik materiallardan foydalanish</li> </ul>	<ul style="list-style-type: none"> <li>- axborotlarni qabul qilish;</li> <li>- o'quv materialini tushunib olishga intilish va dastlabki ma'lumotlarni yodda saqlash;</li> <li>- o'quv materialini tushunish</li> </ul>

Reproduktiv ta'lim metodlari yuqorida keltirilgan metodlardan quyidagi unsurlarning mavjudligi bilan farqlanadi: o'qituvchining bilimlarni tushuntirishi, ularni o'quvchilarning yodida saqlanishini ta'minlashi va qayta ishlab chiqishi (reproduksiya). O'zlashtirilgan bilimlarning mustahkam bo'lishiga ularni ko'a marta takrorlash evaziga erishiladi. Mazkur metod ta'limning barcha bosqchlari, asosan, boshlano'ch sinflarda o'qish va yozish, arifmetik harakatlarni amalgaoshirish ko'nikmalarini o'zlashtirishda muhim o'rin tutadi. Reproductive metoddan foydalanishda o'qituvchi va o'quvchilar tomonidan quyidagi harakatlar tashkil etiladi:

O'qituvchi faoliyatining tuzilmasi	O'quvchi faoliyatining tuzilmasi
<ul style="list-style-type: none"> <li>- avval o'zlashtirilgan mavzu, paragraf yoki bob bo'ycha so'rov;</li> <li>- o'quvchilar uchun turli mashqlarni saralash va taklif qilish;</li> <li>- masalalarni echishdagi o'quv harakatlarining namunasi va algoritmini namoyish qilish;</li> <li>- o'quv harakatlari ko'nikmasi va malakasini shakllantirish</li> </ul>	<ul style="list-style-type: none"> <li>- turli kontekstda bilimlarni qayta ishlash;</li> <li>- namuna bo'ycha topshiriqlarni bajarish;</li> <li>- mashqlarni bajarish;</li> <li>- namunaviy masalalarni echish usullarini egallash;</li> <li>- namunaviy masalalarni echish algortmini egallash</li> </ul>

Evristik ta'lim metodini qo'llashda o'qituvchi tomonidan turli vositalar yordamida yangi bilimlarni izlab topish talab etiladi. O'qituvchi bilimlarning bir qismini o'quvchilarga ma'lum qiladi, qolganini esa o'quvchilar bilish topshiriqlarini echish jarayonida savollarga javoblar topish asosida o'zlashtiradi, o'zlari bilimlarni mustaqil egallashadi. O'qituvchi tomonidan qo'yilgan masalani bir necha qarashlarga ajratilishi, ularni bajarishda o'quvchilarning ketma-ketlikka rioya etishlari muhim metodik jihat sanaladi. SHu bois mazkur metod qisman izlanuvchan metod ham deb ataladi.

Evristik metodni qo'llashda o'qituvchi va o'quvchilar tomonidan quyidagi harakatlar amalgaoshiriladi:

O'qituvchi faoliyatining tuzilmasi	O'quvchi faoliyatining tuzilmasi
------------------------------------	----------------------------------

<ul style="list-style-type: none"> <li>- o'quvchilarni masalaning mohiyatini o'rganishga jalb etish;</li> <li>- echim rejasini aniqlashda mulohaza yuritish namunasini ko'rsatish;</li> <li>- masalani bosqchlarga ajratish;</li> <li>- evristik suhbat</li> </ul>	<ul style="list-style-type: none"> <li>- evristik suhbatda qatnashish;</li> <li>- masalani echish rejasini olo'a surish;</li> <li>- izlanuvchan harakat usullarini egallash;</li> <li>- masalalar echish yo'llarini izlab topish</li> </ul>
--	---

Muammoli metodning mohiyati masho'ulotlar jarayonida muammoli vaziyatlarni yaratish va echishdan iborat bo'lib, uning asosida didaktik ziddiyatlar yotadi. Ziddiyatlarni bartaraf etish nafaqat ilmiy bilish yo'li balki, shu bilan birga o'quv yo'li hamdir. Bu metodni quyidagi chizma yordamida ifodalash mumkin:

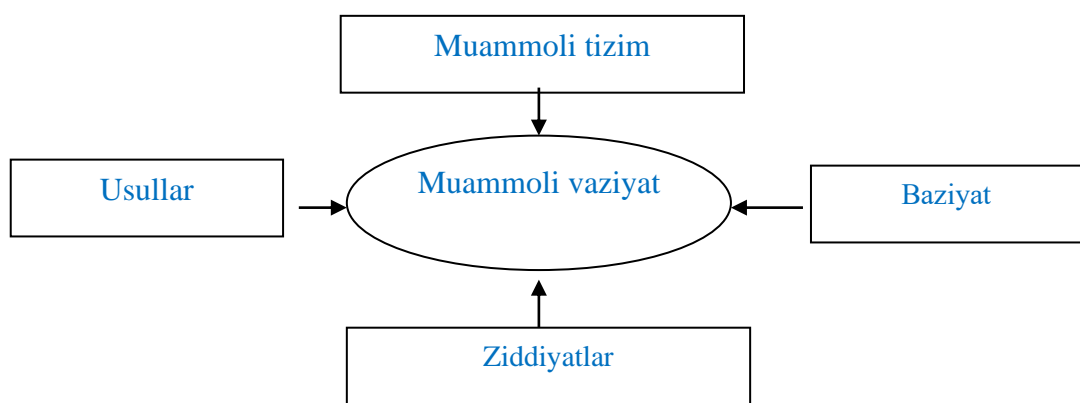

### 11- chizma. Muammoli o'qitish metodining tuzilmasi

Muammoli ta'lim konsepsiyasining asosiy tushunchalari «muammoli vaziyat», «muammo», «muammoni topish» kabilar hisoblanadi. CHizmadan anglanadiki, muammoli vaziyat bu metodning dastlabki ko'rinishi hisoblanib, o'zida sub'ektning aniq yoki qisman tushunib etilgan muammoni ifodalaydi, uni bartaraf etish yangi bilimlar, usullar va harakat ko'nikmalarini o'zlashtirishni taqozo etadi. Agar o'quvchida qiyinchiliklarni yo'qotish yo'llarini izlab topish uchun boshlano'ch ma'lumotlar bo'lmasa, shubhasiz, muammoli vaziyat echimini u qabul qilmaydi, ya'ni, muammoning echimi uning ongida aks etmaydi. Fikrlash muammo mohiyatini tushunib etilishi, ifodalanishi, mavjud bilim va ko'nikmalar majmuasi va izlanish tajribasi asosida muammoli vaziyatni qabul qilish bilanoq boshlanadi. Bu holda muammoli vaziyat muammoga aylanadi. Har bir muammo muammoli vaziyatni o'zida namoyon etadi, biroq, barcha muammoli vaziyat muammoga aylanavermaydi. Mazkur metoddan foydalanish jarayonida muammoechimini topishga yordam beruvchi yo'nalishlar ko'rsatilmaydi va chegaralanmaydi. Bu xususiyat muammoli masalagaxosdir. Muammoda echimning qandaydir parametrlari ko'rsatilsa, u muammoli masala hisoblanadi. Har qanday muammoli topshiriq ma'lum muammoni, demak, muammoli vaziyatni ham qamrab oladi. Biroq, yuqorida ta'kidlanganidek, barcha muammoli vaziyat muammo bo'la olmaydi. Inson har doim muammoli masalalarni hal etadi. Agar uning oldida muammo paydo bo'lsa, uni muammoli masalaga aylantiradi, ya'ni, uning echimi uchun o'zidagi bilimlar tizimiga tayanadi va ma'lum ko'rsatishlarni belgilab oladi. Muvaffaqiyatsizlikka uchragan taqdirda u boshqa ko'rsatkchlarni qidiradi va shu muammo bo'yicha yangi variantlardagi masalalarni loyihalaydi. Ta'lim jarayonida muammoli metodni qo'llashda o'qituvchi va o'quvchilar tomonidan quyidagi harakatlar amalga oshiriladi:

O'qituvchi faoliyatining tuzilmasi	O'quvchi faoliyatining tuzilmasi
<ul style="list-style-type: none"> <li>- o'quv materialiga oid tafovutlarni taklif etilishi;</li> <li>- muammoli vaziyatlarni tuzish;</li> <li>- muammoning mavjudligini aniqlab berish;</li> <li>- muammoli topshiriqlarni loyihalash</li> </ul>	<ul style="list-style-type: none"> <li>- o'quv materiali mohiyatining anglab etilishi;</li> <li>- muammoli vaziyat yuzasidan fikrlash;</li> <li>- mavjud bilimlar va tajribani qayta tiklash;</li> <li>- muammoli masalaga o'tkazish;</li> <li>- topshiriqni bajarish</li> </ul>

Tadqiqotchilik o'qitish metodini qo'llashda, o'qituvchi o'quvchilar bilan hamkorlikda hal etilishi zarur bo'lgan masalani aniqlab oladi, o'quvchilar esa mustaqil ravishda taklif etilgan masalani tadqiq etish jarayonida zaruriy bilimlarni o'zlashtirib oladilar va uning echimi bo'yicha boshqa vaziyatlar bilan taqqoslaydi. O'rnatilgan masalani echish davomida o'quvchilar ilmiy bilish metodlarini o'zlashtirib tadqiqotchilik faoliyatini olib borish ko'nikmasi, tajribasini egallaydilar. Ta'lim jarayonida tadqiqotchilik o'qitish metodini qo'llashda o'qituvchi va o'quvchilar tomonidan quyidagi harakatlar amalga oshiriladi:

O'qituvchi faoliyatining tuzilmasi	O'quvchi faoliyatining tuzilmasi
<ul style="list-style-type: none"> <li>- o'quvchilarga o'quv muammosini taklif etish;</li> <li>- o'quvchilar bilan hamkorlikda tadqiqot masalasini o'rnatish;</li> <li>- o'quvchilarning ilmiy faoliyatini tashkil etish</li> </ul>	<ul style="list-style-type: none"> <li>- o'quv muammolari mohiyatini anglab olish;</li> <li>- tadqiqot muammosini o'qituvchi va o'quvchilar bilan birgalikda o'rnatishda faollik ko'rsatish;</li> <li>- ularni echish usullarini topish;</li> <li>- tadqiqiy masalalarni echish usullarini o'zlashtirish</li> </ul>

Evristik va tadqiqotchilik metodlari o'quvchilardan ijodiy xususiyat kasb etuvchi yuqori darajadagi bilish faoliyatini tashkil etish ko'nikma va malakalariga ega bo'lishni taqozo etadi. Buning natijasida o'quvchilar mustaqil ravishda yangi bilimlarni o'zlashtiraoladilar. Ular odatda yuqori sinf o'quvchilarining o'zlashtirish darajalarini hisobga olgan holda ma'lum holatlarda qo'llaniladi. Ushbu metodlardan boshlanoch sinflarda foydalanish amaliyotchi-o'qituvchilarning fikrlariga ko'ra bir muncha murakkab hisoblanadi. Biroq uzluksiz ta'lim tizimiga shaxsga yo'naltirilgan ta'limni faol joriy etishga yo'naltirilgan ijtimoiy harakat amalga oshirilayotgan mavjud sharoitda ushbu yo'nalishdagi loyihalarni tayyorlash o'zigaxos dolzarb ahamiyatga ega bo'lib bormoqda. SHunga qaramasdan bu tasnif maktab amaliyotida birmuncha keng tarqalgan va pedagogik hamjamiyat tomonidan e'tirof etilgan. SHuningdek, buyuk didakt I.YA.Lerner asarlari asosida ilmiy tadqiqot<sup>1</sup> ham amalga oshirilgan. Didaktikada ta'lim metodlarining binar (ikki)li va ko'pbinarli omil asosida tizimlashtirishga bo'lgan urinishlarni ham kuzatish mumkin. CHunonchi, M.I.Maxmutov tomonidan ta'lim metodlari va o'qish metodlari ajratiladi:

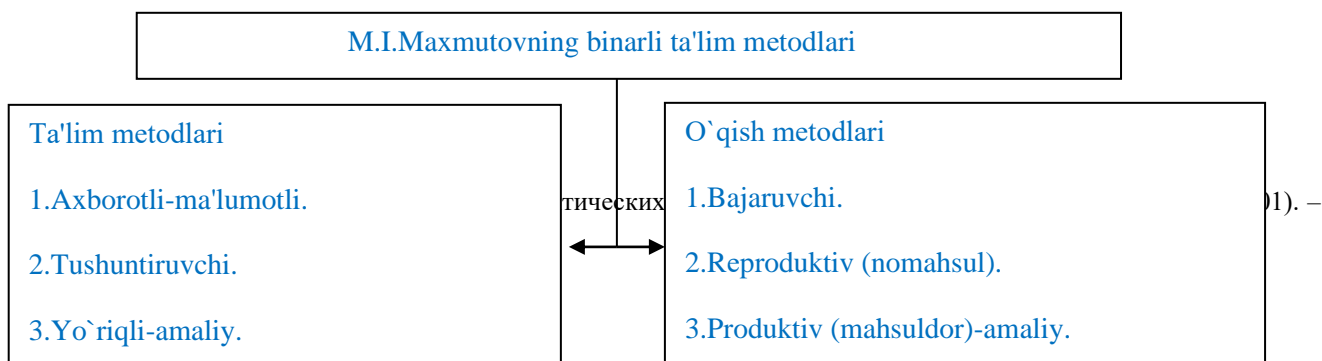

SHunday qilib, juft (binar)li metodlar vujudga keldi:

- |   |
|---|
| 1.Axborotli-malumotli va bajaruvchi.              |
| 2.Tushuntiruvchi va reproduktiv (nomahsul).       |
| 3 Yo`riqli-amaliv va produktiv (mahsuldor)-amaliv |

### 13-chizma. Juft (binar)li ta'lim metodlarining tasnifi

Shuningdek, V.F.Palamarchuk va V.I.Palamarchuklar ta'lim metodlarining uch o'lchovli modelini taklif qilishgan. Unda bilimlar manbai, o'quvchilarning bilish faolligi va mustaqillik darajasi hamda o'quv-bilishning mantiqiy yo'li yaxlit tarzda choo'ishtiriladi.

S.G.SHopavalenko ta'lim metodlari tasnifini to'rt belgi asosida asoslovchi quyidagi tetroddik yondashuvni taklif etadi:

- 1) mantiqiy-mazmunli;
- 2) manbali;
- 3) mazmunli;
- 4) tashkiliy boshqaruvchi.

I.P.Podlaso'y birmuncha keng tarqalgan ta'lim metodlari tasnifiga yaqinlashar ekan, quyidagi fikrni ta'kidlaydi: «Boshqa bir qator ta'lim metodlari tasnifi ham mavjud. Masalan, nemis didakti L.Klinberg ta'lim jarayonida metodlarni hamkorlik shakllari bilan uyo'unlashtirishga alohida uro'u beradi»<sup>1</sup> va quyidagi metodlarni ko'rsatadi:

Monologik metodlar	Hamkorlik shakllari	Diologik metodlar
Ma'ruza	Individual	Suhbatlar
Hikoya	Guruhli	Intervyu
Namoyish	Frontal	-
-	Jamoaviy	-

Ta'lim metodlari turli shakllar hamdaxilma-xil ta'lim vositalari yordamida joriy etiladi. Ta'lim shakllari ta'lim jarayonining tashkiliy-tuzilmaviy ko'rinishidir. Bugungi kunda ta'lim muassasalarida quyidagi ta'lim shakllaridan samarali foydalanib kelinmoqda: ma'ruza, seminar, amaliy musho'ulot, uchrashuv, taqdimot, sayohat, o'quv konferensiyasi va boshqalar. Ta'lim jarayonida ta'limning samaradorligini ta'minlovchi muhim elementlardan biri sifatida ta'lim vositalari e'tirof etiladi. Ta'lim vositalari sirasiga quyidagilar kiradi: texnik hamda axborot qurilmalari (dioproektor, kinedoskop, uskunalar, radio, televidenie, kompyuter, audio hamda video magnitafonlar), laboratoriya jihozlari (kolbalar, probirkalar, kimyoviy reaktivlar, mikroskop), xarita, maketalar, diagrammalar, plakatlar, rasmlar, chizmalar va hokazolardan foydalaniladi.

<sup>1</sup>Подласый И.П. Педагогика. Новѳй курс. Кн. 1. – Москва, ВЛАДОС, 1999.

N.S.Sayidahmedov tomonidan asoslangan ta'lim metodlari tasnifi asosida didaktik jarayon nazariyasi yotadi<sup>2</sup>. Ma'lumki, didaktik jarayon har qanday pedagogik texnologiyaning asosi sifatida o'zida quyidagi uchta komponentni mujassamlashtiradi:

- 1) motivasion bosqch;
- 2) o'quv faoliyati;
- 3) boshqaruv.

Demak, didaktik jarayon tuzilmasiga mos holda ta'lim metodlarini quyidagi uch guruhga ajratish mumkin:

I. O'qish va mehnatga rao'batlantiruvchi hamda motivlashtirish metodlari.

II. O'quv-bilish faoliyatini tashkil etish va amalga oshirish metodlari.

III. O'quv-bilish faoliyatini boshqarish metodlari.

O'z navbatida, har bir guruh ilmiy asosda kichik guruhlarga ajratiladi:

I. O'qish va mehnatga rao'batlantiruvchi hamda motivlashtirish metodlari		
I kchik guruh	II kchik guruh	III kchik guruh
O'qishga qiziqishni rao'batlantiruvchi metodlar	O'qish va mehnatda burch hamda javobgarlikni rao'batlantiruvchi metodlar	Mehnatga va muayyan kasbga qiziqishni rao'batlantiruvchi metodlar
<ul style="list-style-type: none"> <li>- biluv o'yinlari;</li> <li>- o'quv bahsi;</li> <li>- hissiy-axloqiy kechinmali vaziyatlar yaratish;</li> <li>- appersepsiyali (idrokning tajribaga boo'liqligi) vaziyatlarni yaratish;</li> <li>- biluv yangiliklari vaziyatlarini yaratish</li> </ul>	<ul style="list-style-type: none"> <li>- o'qish va mehnatning muhimligiga ishonirish;</li> <li>- talablarni ifodalash;</li> <li>- talablarni bajarish uchun mashq;</li> <li>- o'qishdagi rao'bat;</li> <li>- o'qishdagi kamchilik uchun tanbeh</li> </ul>	<ul style="list-style-type: none"> <li>- o'oliblarni ma'naviy va moddiy rao'batlantirish;</li> <li>- o'quvchilarning ishlab chiqarish vositalarini mustaqil boshqarishga intilishlarini rao'batlantirish;</li> <li>- ish joyidagi xulqini rao'batlantirish</li> </ul>

II. O'quv-bilish faoliyatini tashkil etish va amalga oshirish metodlari		
I kchik guruh	II kchik guruh	III kchik guruh
O'quv-bilish faoliyatining mo'ljal asoslarini vujudga keltirish metodlari	O'quv-bilish faoliyatini bajarish metodlari	Mehnatda va mehnatda nazorat va o'z-o'zini nazorat metodlari
<p>Oo'zaki:</p> <ul style="list-style-type: none"> <li>- hikoya;</li> <li>- suhbat;</li> <li>- tushuntirish;</li> <li>- ma'ruza;</li> <li>- yo'riqnoma</li> </ul>	<p>Amaliy:</p> <ul style="list-style-type: none"> <li>- mashq;</li> <li>- o'quv-ishlab chiqarish tajribasi;</li> <li>- o'quv-unumli mehnat;</li> <li>- kitob bilan ishlash;</li> <li>- yozma ish</li> </ul>	<p>Oo'zaki:</p> <ul style="list-style-type: none"> <li>- individual so'rov;</li> <li>- yalpi so'rov;</li> <li>- dasturli oo'zaki so'rov</li> </ul>
<p>Ko'rsatmali:</p> <ul style="list-style-type: none"> <li>- illyustrasiya;</li> </ul>	<p>Izlanuvchi:</p> <ul style="list-style-type: none"> <li>- qisman-izlanuvchi</li> </ul>	<p>YOzma:</p> <ul style="list-style-type: none"> <li>- nazorat-yozma ish;</li> </ul>

<sup>2</sup>Sayidahmedov N.S. Метод обучения и коллектив механизированному труду в хлопководстве. – Тошкент, Ўқитувчи, 1991. – с. 112.



- namoyish	- tadqiqotchilik; - algoritmlik; - tashxisli	- yozma sinov (test); - yozma imtihon; - dasturli yozma sinov (test); - laborotoriya-amaliy; - nazorat laborotoriya ishi; - mashinali nazorat; - unumli mehnatni son va sifat jihatdan baholash
------------	--	---

<b>III. O'quv-bilish faoliyatini boshqarish metodlari</b>
Bilish faoliyatini kuzatish metodlari:
<ul style="list-style-type: none"> <li>- bevosita;</li> <li>- bilvosita yo'riqnoma yordamida;</li> <li>- o'z-o'zini nazorat</li> </ul>
Nazorat metodlari:
<ul style="list-style-type: none"> <li>- o'qituvchi topshiradi;</li> <li>- dasturli qo'llanmadan foydalaniladi;</li> <li>- ta'limning texnik vositalari yordamida</li> </ul>
O'quv faoliyatini tuzatish (korreksiya) metodlari:
<ul style="list-style-type: none"> <li>- tezkor;</li> <li>- yakuniy natija bo'yicha;</li> <li>- foiz ko'rsatkchi bo'yicha</li> </ul>

SHunday qilib, taqdim etilayotgan ta'lim metodlari tizimi nazariy-amaliy jihatdan asoslangan va mazkur tizim yaxlit o'quv-tarbiya jarayonini qamrab oladi. Ushbu tizim bir qarashda akademik YU.K.Babanskiy tomonidan asoslangan ta'lim metodlari tizimiga o'xshash. Biroq, YU.K.Babanskiy tasnifiga ko'ra ta'lim jarayoniga nisbatan kibernetik yondashuv maqsadga muvofiq, unga ko'ra har qanday murakkab faoliyat, shu jumladan, ta'limiy faoliyat ham quyidagi uchta tarkibiy qismdan iboratdir:

- 1) tashkiliy;
- 2) raobatlantiruvchi;
- 3) nazorat.

Ana shu asosida ta'lim metodlari quyidagicha guruhlanadi:

1. O'quv-bilish faoliyatini tashkil etish va bajarish metodlari.
2. O'quv-bilish faoliyatini raobatlantirish va motivlash metodlari.
3. Nazorat va o'z-o'zini nazorat metodlari.

Didaktik jarayon nazariyasi asosida ko'rilgan o'qish metodlarining tasnifi kichik guruhlar tarkibi, soni va unga kiritilgan metodlar nomenklaturasi hamda funksiyalari bilan kibernetik yondashuvli tizimdan tubdan farqlanadi va o'quv-tarbiya jarayonining metodik jihatdan birmuncha yuqori darajasini ta'minlaydi<sup>1</sup>.

### Ta'lim metodlarining mohiyati va mazmuni

Qayd etib o'tilganidek, ta'lim metodlari tizimida o'zaki bayon qilish metodlari muhim o'rin tutadi.

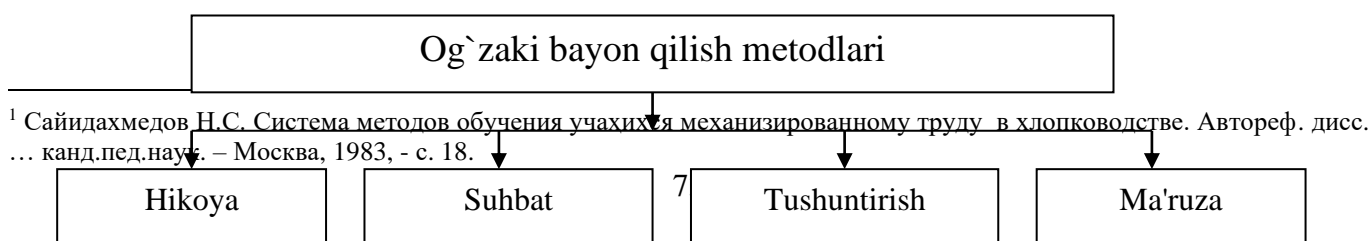

**Oo'zaki mashqlardan** ta'lim jarayonida keng foydalaniladi. Ular o'quvchilarning umumiy madaniyati, mantiqiy fikrlashi hamda bilish qobiliyatini rivojlantirish bilan boo'liqdir. SHuningdek, oo'zaki mashqlarning nutq boyligini oshirish vaxorijiy tillarni o'rganishdagi ahamiyati beqiyos.

**Hikoya**– o'qituvchi tomonidan mavzugaoid dalil, hodisa va voqealarning yaxlit yoki qismlarga bo'lib, tasviriy vositalar yordamidaobrazli tasvirlash yo'li bilan ixcham, qisqa va izchil bayon qilinishi. Metodning samarasi ko'p jihatdan o'qituvchining nuqt mahorati, so'zlarni o'z o'rnida, ifodali bayon qilishi, shuningdek, o'quvchilarning yoshi, rivojlanish darajasini inobatgaolgan holda yondashuviga boo'liq. SHu bois hikoya mazmuni o'quvchilarning mavjud bilimlariga tayanishi, ularni kengaytirishgaxizmat qilishi zarur. Hikoyaning axborotlar bilan boyitilishi maqsadga muvofiqdir.

Hikoya qilinayotgan materialni samaralash maxsus rejaasosidaamalgaoshiriladi. O'qituvchi har bir darsda uning maqsadini aniq belgilab oladi, undagi asosiy tushunchalargaalohida uro'u berishga e'tiborni qaratadi. Hikoya hisha (5-10 daqiqa), shu bilan birga o'quvchilarda his-hayajon va mavzuga nisbatan qiziqishni uyo'otishi kerak. Bu holat hikoyani boshqa ta'lim metodlari (xususan, namoyish yoki muammoli bayon etish va hokazolar) bilan birga solishtirganda ro'y berishi mumkin.

**Suhbat**– savol va javob shaklidagi dialogik ta'lim metodi bo'lib, u fanga qadimdan ma'lum, xatto undan o'z faoliyatida Suqrot ham mohirona foydalangan. Suhbat ta'lim jarayonida ko'p funksiyalar (aqliy fikrlash, hozirjavoblik, muloqot madaniyati va boshqa sifatlarini shakllantiradi) bajaradi, ammoasosiysi o'quvchida faollikni yuzaga keltiradi. Suhbat o'qituvchi fikriga mos harakat qilish, natijada yangi bilimlarni bosqchma-bosqch egallashga imkon beradi.

Suhbat – faoliyatni endigina boshlagan o'qituvchi uchun murakkab ta'lim metodi hisoblanadi, binobarin, savollarni tayyorlash, ularning ketma-ketligini ta'minlash ko'p vaqt talab etadi, uni tashkil etishda esa barcha o'quvchilarning diqqatini jalb etish talab qilinadi. O'qituvchi oddiy savollar berishi, o'quvchilarga ular yuzasidan batafsil o'ylash uchun vaqt ajratishi, o'quvchilarning javoblarini esa diqqat bilan tinglashi, zarur o'rinlarda ularni sharhlashi lozim. SHu bois suhbatda bilish deduktiv yoki induktiv yo'l bilan amalgaoshadi. Deduktiv suhbat o'quvchilargaoldindan ma'lum bo'lgan qoidalar, tushunchalar, hodisalar, jarayonlar asosida tashkil etilib, o'quvchilar tahlil yordamidaxususiy xulosalarga keladilar. Suhbatning induktiv shaklidaalohida dalillar, tushunchalarning tahlil asosida umumiy xulosaga kelinadi.Suhbat ko'proq o'quvchilarni yangi bilimlar bilan tanishtirish, bilimlarni tizimlashtirish va mustahkamlash, nazoratni tashkil etish hamda o'zlashtirilgan bilimlarni tashxislashda ijobiy natijalarni beradi. Suhbat turli ko'rinishlarda, ya'ni, kirish, yakuniy, individual va guruhli suhbat tarzida tashkil etiladi.

**Kirish suhbat**i o'quv ishlarining boshida tashkil etiladi. Uni tashkil etishdan ko'zlangan maqsad hal etilishi zarur bo'lgan ishlar mohiyatining o'quvchilar tomonidan anglab etilganligini tekshirib ko'rishdan iborat. Bunday suhbatlar o'quvchilarning o'quv salohiyatini aniqlash, loyihalashtirish ishlarini tashkil etish hamda yangi bilimlarni o'zlashtirishga kirishish oldidan uyushtiriladi.

**YAkuniy suhbat** o'quvchilar tomonidan egallangan bilimlarni umumlashtirish va tizimlashtirish maqsadidaamalgaoshiriladi.

**Katexizism (qisqa bayonli) suhbat** – o'quvchilarning boshlano'ch bilim darajasi hamda ularning yangi o'quv metodikasini o'zlashtirishga tayyorgarligini aniqlash uchun tajribali o'qituvchilar tomonidan dars avvalida yohud o'rganilgan materialni mustahkamlash uchun dars so'nggida qo'llaniladi.

**Evristik suhbat** yangi bilimlarni muammoli tarzda egallashga yo'naltiriladi. Bunda savollar shunday ketma-ketlikda berilishi zarurki, natijada ularga «ha» yoki «yo'q» tarzidagi javoblarni olish

emas, aksincha, o'quvchilarni mustaqil fikrlash, ularda faollikning yuzaga kelishini ta'minlash, ularni tahlil qilishga undash, dalillarni ilgari surishga erishish imkoniyati yaratilsin. Demak, evristik suhbat jarayonida o'quvchilar bilimlarni o'zlarining tirishqoqliklari va mustaqil fikr yuritish layoqatiga egaliklari bois o'zlashtiraolsinlar.

**Tushuntirish** o'quv materiali mazmunini isbot, tahlil, umumlashma, taqqoslash asosida bayon qilishdir. Bu metod hikoyaga nisbatan birmuncha keng qo'llaniladi. Undan odatda, nazariy materiallar hamda murakkab masalalarni o'rganishda foydalaniladi. Tushuntirish jarayonida o'quv materialining bir qadar qiyin unsurlari ko'zga tashlanadi va shu asosda materialning mohiyati ochib beriladi. Tushuntirish samarasi ko'p hollarda o'qituvchining ko'rgazmali vositalardan oqilona foydalanishiga bo'liq bo'ladi.

**Ma'ruza** – yirik hajmdagi o'quv materialini o'zaki bayon qilish metodi sanalib, uning o'zigaxos xususiyatlari quyidagilardan iborat: qat'iy mantiqiy ketma-ketlik, uzatilayotgan axborotlarning ko'pligi, bilimlar bayonining tizimliliigi. Maktab ma'ruzasi mazmunini murakab tizimlar, hodisalar, ob'ektlar, jarayonlar, ularning sababli-oqibatli bo'lanishlari, qonun va qoidalar tashkil etadi. SHu bois ma'ruza maktab sharoitida yuqori sinflardagina qo'llaniladi. CHunki u butun dars jarayonini qamrab olishi mumkin. Ma'ruza metodi tushuntirish va suhbatning asta-sekin kengayib borishidan vujudga keladi va bir vaqida o'quvchilarni qisqacha yozib olish (konspektlash)ga o'rgata boradi.

Maktab ma'ruzasining samaradorligini ta'minlash shartlari<sup>1</sup> quyidagilardan iborat:

- o'qituvchi tomonidan eng maqbul ma'ruza rejasining tuzilishi;
- rejadan o'quvchilarni xabardor etish, ularni ma'ruza mavzusining maqsadi va vazifalari bilan tanishtirish;
- rejada aks etgan barcha bandlarning mantiqiylik va ketma-ketlikda bayon etilishi;
- rejaning har bir bandi yoritilgach, ular yuzasidan qisqacha umumlashma asosida xulosalanishi;
- ma'ruzaning bir qismidan ikkinchisiga o'tishda ular o'rtasidagi mantiqiy aloqalarning o'rnatilishini ta'minlash;
- bayon qilishning muammoli va emosional xususiyat kasb etishi;
- jonli til, o'z vaqtida misollar, aniq dalillar va qiyoslashlardan foydalanish;
- auditoriya, muloqot jarayoni, shuningdek, o'quvchilarning aqliy faoliyatlarini mohirlik bilan boshqarish;
- ma'ruzaning muhim jihatlarini turli tomondan ochib berilishi;
- ma'ruzaning asosiy qismlarini o'quvchilar tomonidan qayd etib (yozib) borilishiga imkon beradigan holatda bayon qilinish tezligi;
- zarur (yozib olinadigan) o'rinlarni oldindan ajratib qo'yish;
- o'rganilayotgan holatlarni yozib olish asosida, qabul qilish va ularning mohiyatini aniqlashtirish maqsadida ko'rgazmalar (namoyish, illyustrasiya, videofilm va boshqalar)dan foydalanish;
- alohida holatlarni chuqur muhokama qilishda ma'ruzani seminar, amaliy mash'ulotlar bilan uyo'ulashtirish.

Ta'lim sifati va samaradorligini ta'minlashda ko'rgazmali metodlar ham alohida ahamiyatga ega.

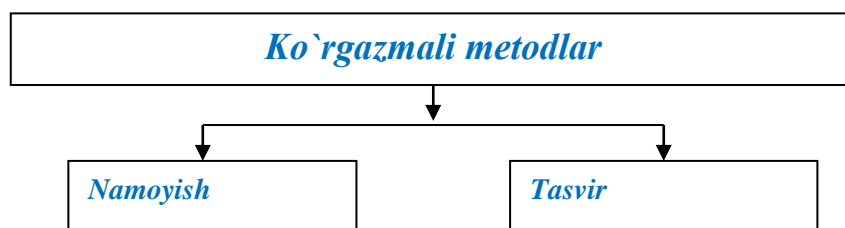

Ushbu metodlardan foydalanish zaruriyati ko'rsatib berilgan ta'minlovchi ekanligida ko'rinadi. Inson miyasining 30 foiz hajmini ko'rishni, faqat 3 foizigina eshitishni ta'minlovchi neyronlar tashkil etadi. Pedagogik-psixologik yo'nalishda olib borilgan tadqiqotlar natijalaridan ma'lum

<sup>1</sup>Подласый И.П. Педагогика. Новѳй курс. Кн. 1. – Москва, Владос, 2002. - с. 491.

bo'ladiki, shaxs tomonidan o'zlashtirilayotgan bilimlarning 85 foizi ko'rish reseptorlari yordamida o'zlashtiriladi. Demak, o'zbek xalqi tomonidan ko'p bora qo'llaniladigan «Yuz marta eshitgandan bir marta ko'rgan yaxshi» maqoli ilmiy asosga ega ekan.

**Namoyish metodi** o'rganilayotgan ob'ekt harakat dinamikasini ochib berishda qo'l keladi vaayni choo'da predmetning tashqi ko'rinishi va chki tuzilishi haqida to'laqonli ma'lumot berishda keng qo'llaniladi. Tabiiy ob'ektlarni namoyish qilishdaodatda uning tashqi ko'rinishi (shakli, hajmi, miqdori, rangi, qismlari, ularning o'zaro munosabatlari)ga e'tibor qaratiladi, so'ngra chki tuzilishi yoki alohidaxususiyatlarini o'rganishga o'tiladi. Ko'rsatish ko'p holatlarda o'rganilayotgan ob'ektlarning sub'ekti yoki chizmasi yordamida kuzatiladi. Tajribalar namoyishi esa sinf taxtasiga chizish yoki o'qituvchining maxsus jihozlar yordamida ko'rsatib berishi hisobigaamalgaoshadi, bunda ushbu tajribaasosida yotuvchi tamoyillarni tushunish osonlashadi.Predmetlar, hodisa yoki jarayonlarni tabiiy holatda namoyish qilish yanada ko'proq didaktik samara beradi, biroq, bunday namoyishni amalgaoshirish har doim ham mumkin bo'lavermaydi. SHu bois o'qituvchilar tabiiy predmetlarni namoyish qilishda sun'iy muhitga murojaat qilishadi (masalan, hayvonlar bilan hayvonot boo'ida, turli o'simliklar bilan esa issiqxonalarda tanishish) yoki sun'iy ravishda yaratilgan ob'ektlar (maket, model, mulyaj, skelet va boshqalar)dan foydalaniladi.Bu metod yordamida o'qituvchi o'quvchilarni mustaqil ravishdaob'ektlarni o'rganish, zaruriy o'lchov ishlarini olib borish, aloqadorlikni o'rnatish, shuningdek, hodisalarning mohiyatini anglab etishga bir so'z bilan aytganda faol bilish jarayoniga yo'naltirishi lozim. Namoyish samarasi ko'p jihatdan o'qituvchining bilish jarayoni mohiyatan o'quvchilarning yoshiga mos holda to'o'ri tanlanishi hamda mumkin qadar ularning diqqatini namoyish etilayotgan predmetning muhim jihatlariga yo'naltirishiga boo'liqdir.

**Tasvir (illyustrasiya)** metodi namoyish metodiga chambarchas boo'liq bo'lsada, didaktikadaalohida o'rganiladi. Ilyustrasiya narsa, hodisalar va jarayonlarni ularning ramziy ko'rinishlari – chizma, port, rasm, fotosurat, yassi modellar va boshqalar yordamida ko'rsatishni taqozo etadi. Namoyish va tasvir metodlari o'zaro boo'liqlikda bir-birini to'ldirgan holda qo'llaniladi. Agar hodisa va jarayonni o'quvchi yaxlit holda qabul qilishi zarur bo'lsa namoyishdan foydalanish, agar hodisa mohiyati hamda uning unsurlari o'rtasidagi boo'lanishlarni anglash talab etilsa illyustrasiyaga murojaat qilinadi.Tasvirning samarasi ko'pincha o'qituvchi tomonidan ko'rsatuv texnologiyasi qay darajada o'zlashtirilganligiga boo'liq bo'ladi. Ko'rsatmalardan foydalanishning bilish jarayonidagi didaktik ahamiyati o'rganilayotgan ob'ekt mohiyatini to'laqonli yoritishi bilan belgilanadi. Aslida illyustrasiyalar oldindan tayyorlanib, dars jarayonida zarur o'rinlarda kerakli hajmda ko'rsatiladi, aks holda ular sonining oshib ketishi o'quvchilarni hodisa mohiyatini anglashda chalo'itadi. Ayrim hollarda tarqatma materiallar (fotosurat, jadval, tabiiy ob'ektlar va boshqalar) yoki texnik vositalar xizmatidan foydalanishga to'o'ri keladi.

Ko'rgazmali metodlardan foydalanishda samaradorlikka erishish uchun quyidagi shartlargaamal qilish maqsadga muvofiqdir:

- ko'rgazmalilikning o'quvchilar yoshi va rivojlanish darajasiga mos kelishi;
- namoyish etilayotgan ob'ektlar barcha o'quvchilarga yaxshi ko'rinib turishi;
- namoyishda uning boshlano'ch bosqchi vaasosiy jarayon (holat)larning ajralib turishi;
- tajribalar namoyishi maket, jihoz, qurollar yoki tajriba sxemasini chizib ko'rsatish asosida tashkil etilishi;

- namoyish va illyustrasiya o'quv materialining mazmuni bilan uyo'un bo'laolishi lozim.

**Amaliy ishlar metodlari** o'quvchilar tomonidan o'zlashtirilgan nazariy bilimlar yordamida ulardaamaliy ko'nikma va malakalarni hosil qilishdaalohidaahamiyat kasb etadi.

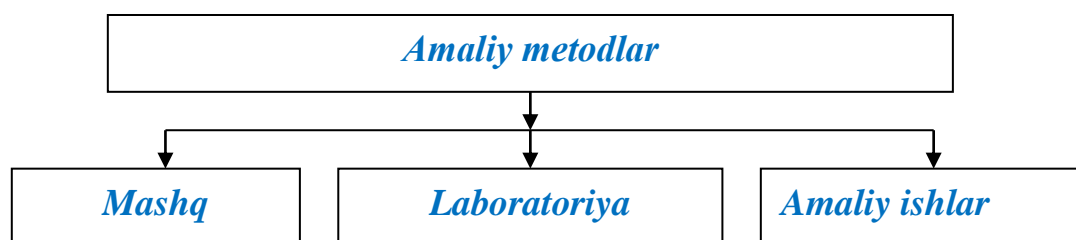

**Amaliy ishlar metodi** – o‘zlashtirilgan bilimlarni amaliy masalalar echimini topishga yo‘naltirilgan jarayonda qo‘llashni taqozo etadi. Bunda nazariy bilimlarni amaliyotda qo‘llash ko‘nikmasi hosil qilinadi. Amaliy ishlar sinfda yoki tabiiy sharoitlar – maktab er maydoni, issiqxona, geografik maydonlarda amalga oshiriladi. Ularni amalga oshirishda sodir etiladigan harakatlar o‘qituvchi tomonidan nazorat qilinadi va zarur hollarda yo‘riqnoma yoki maxsus ko‘rsatmani o‘quvchilar e‘tiboriga havola etadi. Qayd etilganidek, ushbu metodlar o‘quvchilarda amaliy ko‘nikma va malakalarni shakllantirishga yordam beradi. Aynan amaliy faoliyat jarayonida nazariy bilimlar harakatdagi shaklga ega bo‘ladi.

**Mashq** - aqliy yoki amaliy (jismoniy) harakatlarni bajarish ko‘nikmalarini egallash yo‘lidagi ko‘p marta takrorlanishlar bo‘lib, mashqsiz ko‘nikma hamda malakalarni shakllantirish mumkin emas. Mashqlar oo‘zaki, yozma, gradikaviy (texnik jarayonlar mohiyatini ifodalash), ijtimoiy-foydali, jismoniy va boshqa turlarga bo‘linadi.

**Yozma mashqlar** – ta‘limning tarkibiy qismi sifatida zaruriy ko‘nikma va malakalarni shakllantirish hamda mustahkamlash maqsadida qo‘llaniladi. Diktant, insho, masala, misol, shuningdek, referat yozish va tajriba mohiyatini yoritish ham yozma mashqlar sirasiga kiradi.

**Grafikaviy ishlar** ham yozma ishlar bilan o‘xshash jihatlariga ega bo‘lib, ulardan asosan texnik jarayonlar (jumladan, geografiya, fizika, matematika, chizmachilik, rasm hamda texnologik ta‘lim)da keng ko‘lamda foydalaniladi.

Mashqlarning bajarilish samarasi quyidagi shartlar hisobga olinganda birmuncha yuqori bo‘ladi:

- mashqlarni bajarishga nisbatan ongli yondashish;
- bajarish qoidasini bilish;
- vaqt bo‘yicha takrorlanishning to‘o‘ri taqsimlanishi.

Mashqni bajarishni tashkil etish quyidagi bosqchlardan iborat:

- o‘qituvchining faoliyat maqsadi va mazmunini tushuntirishi;
- topshiriqni bajarish ketma-ketligini ko‘rsatishi;
- o‘qituvchi nazorati ostida o‘quvchilar tomonidan o‘quv harakatining dastlabki bajarilishi;
- zarur ko‘nikma va malakalar shakllanguncha o‘quv harakatlarning ko‘p bora takrorlanishi.

Ayrim holatlarda o‘quvchilar ovoz chiqarib o‘quv harakatlarini takrorlashlari va bajarishlari lozim bo‘ladi. Ular izohli mashqlar deb nomlanadi va bajariladigan harakatlarning mohiyatini anglagan holda ko‘nikma va malakalarni egallashga imkon beradi.

**Laboratoriya ishlari** o‘quvchilarning jihoz, maxsus uskuna, qurol hamda turli texnikaviy qoliplardan foydalangan holda tajribalarni o‘tkazish metodlari bo‘lib, ular ko‘proq tabiiy fanlar asoslarini o‘rganishda qo‘llaniladi. Bu metod o‘quvchilarning asbob-uskunalar bilan ish ko‘rish, o‘lchash ishlarini amalga oshirish va ularning natijalariga ishlov berish kabi ko‘nikmalarini tezkor shakllantirishga imkon beradi. Laboratoriya ishlarini bajarish maxsus qurilma va jihozlar, shuningdek, materiallar hamda vaqtni sarflash, ularni ishga tayyor holatga keltirishni talab etadi. Biroq bu harakatlar o‘quvchilarning yuqori darajadagi faolligi asosida mustaqil ravishda tajriba va o‘lchash ishlarini tashkil etish bilan takomillashtirilib boriladi. Laboratoriyadan amaliy ishlarning farqi shundaki, bu metod o‘quvchilarning mavjud nazariy bilimlarni amaliy masalalar echimini topishga yo‘naltirilgan faoliyatini tashkil etishgaxizmat qiladi. U o‘quvchilarning bilimlarini chuqurlashtirish, bilish faoliyatini nazorat qilish hamda yo‘l qo‘yilgan kamchiliklarni tuzatish borasidagi ko‘nikmalarini shakllantirish kabi funksiyalarni bajaradi.

Amaliy masho‘ulotlarda o‘quvchilarning bilish faoliyati quyidagi besh bosqchda tashkil etiladi:

1. O‘qituvchining tushuntirishi, faoliyat mohiyatini nazariy jihatdan anglash bosqchi.
2. Ko‘rsatma, yo‘l– yo‘riq berish bosqchi.
3. Sinov bosqchi (bu bosqchda ikki-uch nafar o‘quvchi amaliy harakatlarni bajaradi, qolgan o‘quvchilar esa ularning faoliyatini kuzatadi).
4. Faoliyat (harakat)ni bajarish (har bir o‘quvchi topshiriqni mustaqil ravishda bajaradi, ayni o‘rinda topshiriqni bajarishga qiylanalgan o‘quvchilarga alohida e‘tibor qaratilib, ularga yordam ko‘rsatiladi).

5. **Nazorat bosqichi** (bu bosqichda o'quvchilarning ishlari qabul qilinadi va baholanadi; ishning sifati, materialning maqsadga muvofiq tanlanganligi, vaqt nutqai nazardan tezkorlik, topshiriqni bajarish tizimining to'ovriligi va samaradorligi kabi holatlarga alohida e'tibor beriladi).

Zamonaviy ta'lim tizimida o'quvchilar tomonidan o'zlashtirilgan nazariy bilimlar negizida amaliy ko'nikma va malakalarni shakllantirishda didaktik o'yinlardan foydalanishga alohida e'tibor qaratilmoqda.

**Didaktik o'yin** o'rganilayotgan ob'ekt, hodisa va jarayonlarni modellashtirish asosida o'quvchining bilishga bo'lgan qiziqishi va faollik darajasini raobatlantiruvchi o'quv faoliyati turi. Ayni vaqtda o'yin ham ijtimoiy faoliyat ko'rinishi sanaladi. Hozirgi vaqtda o'qituvchilar qo'lida barcha o'quv fanlari bo'ycha didaktik o'yinlarning ishlanmalari mavjud, ayniqsa, boshlano'ch ta'lim bo'ycha yaratilgan o'quv dasturlarda turli didaktik o'yinlarning ro'yxati etarli darajada ko'rsatilgan. Ta'limning globallasuvi ta'limiy va rivojlantiruvchi xarakteriga ega va yo'nalishi jihatidan xilma-xil bo'lgan kompyuter o'yinlarining maktab amaliyotiga jadal kirib kelishini ta'minlamoqda. Didaktik o'yinlar o'quvchilarga ijtimoiy-foydali mehnat hamda, o'qish ko'nikmalarini faol o'zlashtirishda muhim ahamiyatga ega. Didaktik o'yinlarning ahamiyati uning natijasi bilan emas, balki jarayonning mazmuni va uning kechishi bilan belgilanadi. O'yinlar bolalarni ijtimoiy munosabatlar jarayonida faol ishtirok etishga tayyorlaydi, ularning turli psixologik zo'riqishlarini kamaytiradi. Didaktik o'yinlardan foydalanilganda o'quvchilarning manfaatdor bo'lishlari ijobiy ahamiyatga ega bo'lgan taqdirdagina ularni taqdirlash mumkin. Aksincha, metodik jihatdan puxta asoslanmagan hamda shunchaki tashkil etilgan o'yin ijobiy natija bermaydi.

**Ta'lim metodlarini tanlash.** Pedagogika fanida, o'qituvchilarning amaliy tajribasini o'rganish va umumlashtirish asosida ta'lim metodlarini tanlashga o'quv-tarbiya jarayoni kechayotgan shart-sharoitlar va aniq holatlarga bo'liq muayyan yondashuvlar vujudga keladi. Ta'lim metodlarini tanlashda quyidagi holatlar inobatga olinishi lozim:

- zamonaviy didaktikaning etakchi o'oyalari, ta'lim, tarbiya va rivojlantirishning umumiy maqsadlari;
- o'rganilayotgan fan mazmuni va metodlari, mavzularining o'zigaxosligi;
- xususiy fanlar metodikasining o'zigaxosligi va umumdidaktik metodlarni saralashga qo'yiluvchi talablarning o'zaro aloqadorligi;
- muayyan dars materialining maqsadi, vazifalari va mazmuni;
- u yoki bu mavzuni o'rganishga ajratilgan vaqt;
- o'quvchilarning yosh xususiyati, bilish imkoniyatlari, darajasi;
- o'quvchilarning darsga tayyorgarlik darajasi;
- o'quv muassasalari, auditoriyalarning moddiy ta'minlanganlik darajasi, jihozlar, ko'rsatmali qurollar, texnik vositalarning mavjudligi;
- o'qituvchining imkoniyatlari, nazariy va amaliy jihatdan kasbiy tayyorgarlik darajasi, pedagogik mahorati, shaxsiy sifatleri;
- o'quv muassasalarida fanlararo hamkorlikning o'rnatilganligi.

O'qituvchi bu holatlarni inobatga olib, u yoki bu ketma-ketlikda o'zaki, ko'rgazmali yoki amaliy metodlarni, reproduktiv yoki mustaqil ishlarni boshqarish metodlarini nazorat va o'z-o'zini nazorat metodlarini tanlash borasida aniq echimlar qabul qiladi.

#### ***Nazorat uchun savollar:***

1. Ta'lim metodi nima?
2. Ta'lim vositalariga nimalar kiradi?
3. Ta'lim metodlarining tasnifi nima?
4. Ta'lim jarayonida, suhbat metodini qo'llashda nimalarga e'tibor qaratish zarur?
5. O'zaki bayon metodlarining afzalliklari nimalarda ko'rinadi?
6. Ko'rgazmali metodlar turkumini nimalar tashkil etadi?

## **8-Mavzu: Ta'limni tashkil qilish shakllari va turlari. Dars - maktabda ta'limni tashkil qilishning asosiy shakli. O'rta maxsus va kasb-hunar ta'limida ta'limni tashkil etish shakllari**

### ***Reja:***

1. Ta'lim turlari va shakllarining tavsifi.
2. Ta'lim pedagogik tizimlarining rivojlanish tendensiyasi.
3. Ta'limni tashkil etish shakllari va ularning didaktikada rivojlanishi.
4. Darsda o'quvchilar o'quv faoliyatini tashkil etish zamonaviy shakllarining turlari.
5. Dars - ta'limni tashkil etish asosiy shakli.

### ***Tayanch tushunchalar:***

Ta'lim turlari-Education types  
pedagogik tizim-pedagogic system  
rivojlanish tendensiyasi-a description the forms  
ta'lim shakllari-forms of education  
didaktika-didactics  
rivojlanish-growth  
dars- lesson  
o'quv faoliyat- education function  
zamonaviy shakllar- modern figure  
ta'limni tashkil etish-starting education system  
asosiy shakl-mean figure  
darsga tayyorgarlik-lesson preparation  
akademik lisey- academic lycem  
kasb-hunar kolleji-vacational college  
ma'ruza-amaliy tizim-class system  
ta'lim turlari-types of education

### ***Adabiyotlar:***

1. To'xtaxajeva M. Pedagogika. - T.: O'zbekiston Faylasuflari Milliy jamiyati, 2010.151-176b.
  2. Jeff Halstead . Navigating the new pedagogy. R and Education, 2011.44-49/71-72-73b.
- 1. Ta'lim turlari va shakllarining tavsifi.** Didaktik o'oyalar (tizimlar) tarixiy taraqqiyot jarayonida yangi o'oyalar bilan boyib davr talabiga mos keluvchi tizimlarga ay lanadi. Didaktik tizimlarning ketma-ketligi o'qitish nazariyasi va amaliyotining umumiy qonuniyatidir. Ta'lim turlari (yunoncha «species» alohida, o'zigaxos xususiyatga ega) o'quv jarayonini tashkil etish va amalga oshirishga nisbatan turlcha yondashuvdir. Pedagogik tizimlarning asosiy turlari quyidagilardir:
- arxaik (ibtidoiy);
  - qadimgi (SHumer, Misr, Xitoyda eramizdan avvalgi uchinchi ming yillik);
  - avestiy (Baqtriya, Suo'diyona, Xorazmda – eramizdan avv. VII-VI asrlar);
  - yunon (Ellins, rim-yunon, rim – eramizdan avv. V-I asrlar);
  - o'rtaasr (dogmatik, sxolastik V-XVI asrlar);
  - yangi (tushuntirish, tushuntirish-ko'rgazmali, dasturlashtirilgan, masofali o'qitish muammoli-dasturlashtirilgan, kompyuterlashtirilgan innovasion);
  - xorijiy (tushuntirish, tushuntirish-ko'rgazmali, dasturlashtirilgan, muammoli-dasturlashtirilgan, kompyuterli o'qitish, masofali, Internet yordamida o'qitish va shu kabilar).
- Avesto o'oyalariga ko'ra shakllangan pedagogik tizim eramizdan avvalgi VII-VI asrlarda, Markaziy Osiyo xududida zardushtiylik dini yuzaga kela boshlaganda tashkil topdi. "Avesto" zardushtiylik muqaddas manbai bo'lib, u o'z davrining ensiklopediyasi hisoblagan. "Avesto" o'oyalariga binoan bolalar va yoshlarni o'qitish hamda tarbiyalash quyidagilardan iboratdir:
- 1) diniy va ma'naviy tarbiyalash;
  - 2) jismoniy tarbiya;

### 3) o'qish va yozishga o'rgatish.

Yoshlarni tarbiyalashda onaerga, atrof-muhit, tabiatga muhabbat hissini uyo'otish muhim yo'nalish hisoblangan. "Avesto"da barkamol shaxs obrazi haqida aniq tasavvurlar ifoda etilgan. Muntazam o'qitishning ilk turi qadimgi yunon faylasufi Sukrot (eramizdan avvalgi 469-399 er. avv. yillar) va uning o'quvchilari tomoni-dan keng qo'llagan yordamchi savollarga javob topish metodi hisoblanadi. Bu metod suqrotcha suhbat metodi nomini olgan. O'qituvchi (faylasuf) o'quvchida qiziqish, bilishga intilishni uyo'otadigan savoldan foydalanadi, mulohaza yuritish asosida o'quvchini voqea-hodisalarning mohiyatini idrok etishga undaydi. O'qituvchining mulohazasi ko'pincha ritorik savollarni muhokama qilish bilan to'ldirilib turiladi. Suqrotcha suhbatlar bir yoki bir necha o'quvchilar ishtirokida tashkil etiladi.

Dogmatik o'qitish – jamoasosida idrok etish faoliyatining ilk turi bo'lib, o'rtaasrlarda keng tarqalgan. O'rtaasrlarda, o'arbiy Evropada, dogmatik o'qitishda lotin tili, Markaziy Osiyo mamlakatlarida esa arab tili etakchi o'rin tutgan. Musulmon pedagogik konsepsiyasi sezilarli intellektuallik xususiyatiga ega bo'lgan. Komillikka bilimlaridan faol foydalanaoladigan odamgina erishishi mumkin deb hisoblangan. "Haqiqiy o'oyalar" (Abu Ali Ibn Sino. «Donishnoma» «Bilimlar kitobi»), haqiqiy bilimlarni o'zlashtirishga ikki to'siq xalaqit qiladi: so'zlarining aniq va fikrlarining tushunarli emasligi. Mazkur kamchilikni bartaraf etishda logikaalohida o'rin egallaydi. Musulmon mamlakatlarida bolani o'qitish va tarbiyalashda u tomonidan qur'onning arab tilida yod olinishi bilim eshallashtirishning asosiy shart hisoblangan. Bundan tashqari XV-VII asrlarda, bir qator maktablarda fors tili ham o'rgatilgan. Asosiy ta'limni bolalar maktablari – boshlano'ch maktabdaolganlar (muqaddas kitobni o'qish va talqin qilish masho'ulotlari, o'qish, yozish va hisobga o'rganganlar). Dogmatik o'qitishda o'quvchilarning asosiy faoliyatlari tinglash, o'qish, yod olish, eslab qolish va matnni so'zma-so'z takrorlashdan iborat bo'lgan.

Oliy ta'lim madrasalarda berilgan. Movarounnahrda eng yirik o'quv maskanlari sirasiga Samarqand, Buxoro, Urganch va o'ijduvondagi madrasalarni kiritish mumkin. Bu ma'rifiy markazlarining rivojlanishi XV-VII asrlarga to'o'ri kelgan. Madrasalarda, o'qitish fors tillaridaolib borilgan. Talabalar majburiy tarzda arab tilini ham o'rganganlar. O'quv rejasigagrammatika, qur'on, Hadis, ritorika, logika, metafizika, geologiya, adabiyot, huquqshunoslik kabi fanlar kirgan. O'qitish asosan oo'zaki shakldaolib borilgan. Biroq talabalar foydalangan o'quv adabiyotlari asta-sekin ancha ko'p qirrali, turli-tuman bo'lib boradi. Maktab ta'limi erkaklar uchun mo'ljallangan. Ammo har bir badavlat oila qiz bolani o'qitish uchun uyga o'qituvchini taklif etgan.

Dogmatik o'qitish o'rniga asta-sekin o'quv jarayonida ko'rgazmalilikni keng jalb etish natijasidatushuntirish, tushuntirish-namoyish etish kabi ta'lim shakllari qo'llanila boshlandi.

Ayni vaqtda, respublika hududida, faoliyat yuritayotgan zamonaviy ta'lim muassasalarida ta'limning eng muhim quyidagi uch turidan foydalanilmoqda:

- tushuntiruvchi-namoyish etuvchi ta'lim (u an'anaviy yoki axborot beruvchi ta'lim ham deb ataladi);

- muammoli o'qitish;

- dasturlashtirilgan ta'lim yoki kompyuterli o'qitish.

Bugungi kunda o'rtaasrda keng qo'llanilgan ta'lim turlari – dogmatik va sxolastik o'qitish elementlari ham saqlanib kelinmoqda.

Tushuntiruvchi-namoyil etuvchi ta'lim nomidan mohiyati anglanib turibdi. Ko'rgazmalilik asosida tushuntirishning asosiy metodlari tinglash va eslab qolish sanaladi. Tushuntiruvchi-namoyish etuvchi ta'lim turi vaqtni tejash, o'qituvchi va o'quvchilarning kuchlarini asrash, qiyin bilimlarni tushunishni osonlashtirish, ta'lim jarayonini ancha samarali boshqarishni ta'minlaydi. Biroq muayyan kamchilikka ham ega, ya'ni, "tayyor" bilimlarni berish va o'quvchilarni bilimlarni o'zlashtirishda mustaqil hamda mahsuldor fikrlashdan ozod etish, o'quv jarayonini individuallashtirish, differentsiyallashtirish imkoniyatlarining kamligi..

Muammoli o'qitishda o'quv muammolarini hal etish jarayonida bilimlarni mustaqil egallash, o'quvchilarning ijodiy fikrlashlari va idrok etish faoliyatlarini rivojlantirish yo'li bilan ta'lim tashkil etiladi. Uning texnologiyasi turli-tumanligi bilan ajralib turmaydi, chunki o'quvchilarni faol idrok etish faoliyatiga jalb etish bir necha bosqichlardan iborat bo'ladi. Ular ketma-ket tartibda va kompleks



amalgashirilishi kerak. Bunday o'qitishda muammoli vaziyatni yaratish muhim bosqich hisoblanadi. Bunday vaziyatda fikrlash jarayonida qiyinchilik his etiladi. O'quv muammosi bir qadar qiyin, lekin o'quvchilarning kuchi etadigan bo'lishi kerak. Muammoni ilgari surish bilan birinchi bosqich yakunlanadi. Muammoni hal etishning keyingi bosqichida o'quvchilar savol bo'yicha mavjud muammoni ko'rib chiqadilar, tahlil qiladilar, javob topish uchun ularning etarli emasligini aniqlaydilar va etishmayotgan axborotni topishga intiladilar. Uchinchi bosqich muammoni echish uchun zarur bo'lgan bilimlarni turli usullar bilan egallashga qaratilgan. U hayoliga birdan fikr kelishi bilan yakunlanadi ("Men nima qilishni bilaman!"). SHundan keyin muammoni hal etish, olingan natijalarni tekshirish, dastlabki gipoteza bilan solishtirish, olingan bilimlar, malakalarni tizimlashtirish va umumlashtirish bosqichlari keladi. Muammoli topshiriqlar savollar, o'quv masalalari, amaliy vaziyatlardan iborat bo'lishi mumkin. Muammoli savolda izlash va javoblar turli variantlari ko'zda tutiladi, ya'ni, oldindan tayyor javob bu erda mumkin emas. Muammoli savolga misol: "Nima uchun temirdan yasalgan mix suvda cho'kadi, temirdan yasalgan kema esa cho'kadi?"

Muammoli masala uni echish yo'llarini mustaqil izlashga intilishni yuzaga keltiruvchi o'quv-o'rganish topshirio'idir. Muammoli masalaasosini mavjud bilimlari o'rtasidagi qarama-qarshiliklar tashkil etadi. Muammoli masalaga misol: "2q5\*3q21 tengligi to'o'ri bo'lishi uchun qanday amallarni bajarish kerak?". O'qish jarayonida muammoli vaziyat sub'ekt (o'quvchi) o'zi uchun qiyin bo'lgan masalani echishni istashi, lekin unga ma'lumotlar etishmasligi va u o'zi ularni izlashi zarurligini ko'zda tutadi. Muammoli vaziyatga misol: "6 ta gugurt qutisidan tomonlari bir gugurt qutisi kattaligiga teng 4 ta bir xil tomonli uchburchaklar yasang". Muammoli o'qitishning afzalliklari: shaxsiy ijodiy faoliyatini tashkil etish asosida bilimlarni mustaqil egallash, o'qishga qiziqishni uyo'otish, mahsuldor fikrlashini rivojlantirish, o'qitishning mustahkam va amaliy natijalari. Kamchiliklari o'quvchilar idrok etish faoliyatlarini boshqarishning qiyinligi, muammoni qo'yish va hal etish uchun ko'p vaqt sarflanishi, muammoli vaziyatni yaratish va mustaqil echish imkoniyatini har bir o'quvchiga taqdim etishning qiyinligi bilan belgilanadi.

Dasturiy ta'lim (dasturlashtirilgan o'qitish) harakat (operasiya)lar ketma-ketligi tizimini ifodalovchi, ularni bajarish ilgaridan rejalashtirilgan natijagaolib keluvchi "dastur" terminidan kelib chiqadi. Ushbu turning asosiy maqsadi o'quv jarayonini boshqarishni yaxshilashdan iborat. Bunday o'qitish asosini kibernetik yondoshish tashkil etadi. Unga binoan o'qitish murakkab dinamik tizim sifatida qaraladi. Dasturiy ta'lim yangi didaktik, psixologik va kibernetik o'oyalar asosida XX asrning 60-yillari boshlarida yuzaga keldi. U o'quvchining bilim egallashi yo'lida har bir qadamni nazorat qilishga imkon beradigan va shuning asosida, o'z vaqtida yordam ko'rsatish, qiyinchiliklarni oldini olish, qiziqishini yo'qotmaslik va salbiy oqibatlarining oldini olishga imkon beruvchi o'quv jarayonining texnologiyasini yaratishga yo'naltiradi.

Dasturiy ta'limning asosiy xususiyatlari quyidagilardan iborat:

- o'quv materialining alohida qismlarga ajratilishi;
- o'quv jarayonining bilimlarni o'zlashtirish bo'yicha bilimlar porsiyalari va fikrlash amallaridan iborat bo'lgan ketma-ket qadamlardan iborat bo'lishi;
- har bir qadamning nazorat bilan yakunlanishi (savol, topshiriq va shu kabilar);
- nazorat topshiriqlarini to'o'ri bajarganida o'quvchining yangi materiallarni olishi va navbatdagi qadamni bajarishi;
- to'o'ri javob topganda o'quvchining yordamchi va qo'shimcha tushuntirishlarni olishi;
- har bir o'quvchining mustaqil ishlashi, kuchi etadigan mavzu bo'yicha o'quv materialini egallaishi;
- barcha nazorat topshiriqlari bajarilish natijalarining qayd etilishi (ular o'quvchilarning o'zlariga (chki qaytaaloqa) va pedagogga (tashqi qaytaaloqa) ma'lum qilinadi);
- o'qituvchining ta'lim tashkilotchisi va qiyinchilik yuzaga kelganda yordamchi (maslahatchi) sifatida ishtirok etishi, individual yondoshuvning amalga oshirilishi;
- ta'lim jarayonida o'qitishning o'zigaxos vositalarining keng qo'llanilishi (dasturlashtirilgan o'quv qo'llanmalari, trenajerlar, nazorat qilish qurilmalari, o'qitish mashinalari).

Kompyuterli ta'lim. O'qitish sohasida jahon didaktikasining muhim tajribasi - shaxsiy elektron-hisoblash mashinalari (SHEHM) rivojlanishi kompyuterli (kompyuterlashtirilgan) ta'limning shakllanishiga imkon berdi. Maxsus ta'lim dasturlari bilan ta'minlangan kompyuterlarni deyarli barcha didaktik masalalar: axborotni berish, o'qitish jarayonini boshqarish, natijalarini nazorat qilish va tuzatib borish, mashqlarni bajarish, o'quv jarayoni rivojlanishi haqida ma'lumotlarni to'plash va boshqalarni hal etishga moslashtirish mumkin. Rivojlangan mamalakatlarda kompyuterlardan ta'limdan foydalanishning keng rivojlanishi bu boradagi quyidagi asosiy yo'nalishlarni aniqlashga imkon berdi:

- alohida o'quv fanlari (matematika, tabiiy fanlar, ona tili, chet tili, geografiya va boshqalar) bo'yicha o'zlashtirish darajasini oshirishni ta'minlash;

- umumiy kognitiv (idrok etish) qobiliyatlari – qo'yilgan masalani hal etish, mustaqil fikrlash, kommunikativ malakalarni egallash (axborotni to'plash, analiz, sintez qilish)ni rivojlantirish, u yoki bu ko'nikmani shakllantirishga imkon beruvchi jarayonlarga e'tiborni kuchaytirish. Bundan tashqari kompyuterlardan avtomatlashtirilgan test sinovlari o'tkazish, baholash va boshqarishda keng foydalaniladi. Bu o'qituvchi vaqtini tejashga imkon beradi, natijada pedagogik jarayonning samaradorligi oshadi. Dasturiy va kompyuterli ta'limlar o'qitish algoritmlarini ajratishga asoslanadi. Algoritm to'ori natijaga olib keluvchi ketma-ket amallar tizimi sifatida bilim, ko'nikma va malakalarni to'la o'zlashtirish uchun zarur bo'lgan o'quv faoliyati tartibi va ketma-ketligini o'quvchiga ko'rsatadi. O'quv dasturlari va kompyuterli ta'limning samaradorligi fikrlash faoliyatini boshqarish algoritmlarining sifatiga bo'liq. YOmon tuzilgan algoritmlar kompyuterli o'qitishning sifatini keskin pasaytiradi.

Kompyuterli ta'limning sifati quyidagi ikki asosiy omil bilan aniqlanadi:

- 1) o'qitish dasturlarining sifati;
- 2) hisoblash texnikasining sifati.

Bu sohada ham muayyan muammolar mavjud, ya'ni, o'quvchilarning idrok etish faoliyatini tashkil etish qonuniyatlarini hisobga olgan holda yaratilgan ta'lim dasturlari hozircha juda kam, ularni tuzib ishlab chiqish ko'p vaqt va kuch talab etiladi, shu bois ularning narxi ham qimmat. Respublika ta'lim muassasalarida EHMLar soni va ulardan foydalanish ko'lami ortib va takomillashib bormoqda, biroq, bu sohada hali jahon tajribasidan ortda qolish holati bartaraf etilgani yo'q.

**2. Ta'lim pedagogik tizimlarining rivojlanish tendensiyasi.** Dunyoda shunday ta'lim tizimi yuzaga kelganki, uni ko'pchilik "qo'llab turuvchi, ta'minlovchi, yordamchi o'qitish" deb ataydilar. U odamni kundalik muammolarni hal etishga tayyorlashga asoslangan bo'lib, shaxsning faoliyati va hayot tarzini qo'llab turish uchun mo'ljallangan. Ayni vaqtda "innovation" (yangilik kiritish) ta'limni tashkil etishga alohida ahamiyat berilmoqda. Mazkur ta'limning quyidagi o'zigaxos xususiyatlar mavjud:

1) bu oldindan ko'ra bilish, ya'ni, o'quvchining avvalgi va hozirgi tajribasi asosida o'qitish emas, balki uni uzoq kelajakni mo'ljallashga o'rgatishdan ibora bo'lib, o'quvchi ijtimoiy hayot va kasbiy faoliyatda taxmin qilish, ko'zlash, modellashtirish va loyihalashtirish amalga oshirish zarur.

2) o'quvchining hamkorlikda ta'lim olish va muhim qarorlarni qabul qilish (lokal va xususiydan tortib dunyoni, madaniyat, sivilizatsiya rivojlanishini hisobga olishdan global muammolarni hal etish)da faol ishtirok etishini ta'minlash.

Keyingi yillarda masofaviy ta'lim (lotincha distantia – masofa) – masofadan turib o'qitish keng rivojlanmoqda. Masofaviy o'qitish – ta'lim texnologiyasi bo'lib, unga ko'ra o'quvchi qaerda va qanday holatda bo'lishidan qat'iy nazar muayyan ta'lim muassasasi ta'lim dasturini o'rganish imkoniyatiga ega bo'ladi. Bu maqsadni amalga oshirishda zamonaviy axborot texnologiyalari: darsliklar va boshqa bosma nashrlar, o'rganilayotgan materialni kompyuter telekommunikatsiyalari orqali uzatish, videotasmalar, munozaralar va seminarlar o'tkazish, regional va milliy televidenie hamda ravdioorqali o'quv dasturlarini namoyish etish, kabelli televidenie va ovozli pochta, ikki tomonlamali videokonferensiyalar, telefon orqali qaytaaloqa bilan bir tomonlama videotranslyatsiya va boshqalarning xizmatiga tayaniladi. Masofali o'qitish o'qituvchilarga vaqtini tejashda qulaylik yaratadi, asosiy faoliyatidan ajralmagan, jumladan uzoq rayonlarda yashovchilarga o'qitish imkonini yaratadi, o'quv fanlari erkin tanlanadi, fan, ta'lim va madaniyat mashhur namoyondalari bilan munosabatlar imkonini beradi. O'quvchi va o'qituvchilarning faol o'zaro munosabatlari, mustaqil ishlashni faollashtirish va o'quvchilarning mustaqil bilim olish ehtiyojlarini qoniqtirishga xizmat qiladi.

**3. Ta'limni tashkil etish shakllari va ularning didaktikada rivojlanishi.** Jahon pedagogik fani vaamaliyotida ta'limni tashkil etishning turli shakllari mavjud. Jamiyat rivojining har bir yangi bosqichi ta'limni tashkil etishga o'z ta'sirini o'tkazadi. Ayni vaqtda ta'limning quyidagi shakllari ajratib ko'rsatiladi: individual, individual-guruhli, sinf-dars, leksion-seminarli va sinfdan tashqari, auditoriyadan tashqari, maktab va maktabdan tashqari. Ular o'quvchilarni qamrab olishi, o'quvchilar faoliyatini tashkil etishi, jamoaviy va individual shakllarining nisbatlari, mustaqilligi darajasi va o'qish jarayoniga rahbarlik qilish xususiyatlari kabi belgilariga ko'ra quyidagi uch asosiy turga ajratiladi:

- 1) individual;
- 2) sinf-darsli;
- 3) ma'ruza-seminarli.

Qadim zamonlarda mavjud bo'lgan o'qitishning eng qadimgi shakli ta'limning individual shakli hisoblanadi. Hayotiy tajribalarni ajdodlardan-avlodlarga uzatish ibtidoiy jamiyatda yuzaga kelgan. YOZUV paydo bo'lishi bilan qavm boshlo'i turli belgilar yordamida o'zining tajribalarini yoshlarga o'rgatgan. O'qituvchi va o'quvchining bevosita va individual aloqasiga misol sifatida repetitorlikni ko'rsatish mumkin. O'qishni tashkil etishning individual shakli antik davr va o'rta asrlarda yagona usul bo'lgan, undan ba'zi mamlakatlarda XVIII asrgacha keng foydalanilib kelingan. Individual ta'lim bir qator afzalliklarga ega, shuning uchun bu usuli bizning davrimizgacha repetitorlik shaklida saqlanib qolgan. Uning usutunligi o'quv faoliyati mazmuni, metodi va suratini to'la individualashtirish, aniq bir masalani hal etishda uning har bir harakati va operatsiyalarini kuzatib borishga imkon berishidan iborat. Individual ta'lim o'qituvchining yuqori pedagogik malakaga ega bo'lishini talab etadi.

Individual o'qitishning ustunliklari bilan bir qatorda bir qator kamchiliklari ham mavjud bo'lib, ular quyidagilardan iborat:

- 1) vaqtning tejamli emasligi;
- 2) o'qituvchi ta'sirining cheklanganligi (o'qituvchining vazifasi o'quvchiga topshiriq berish va uni bajarilishini tekshirishdan iborat);
- 3) boshqa o'quvchilar bilan hamkorlikda ishlash imkoniyati cheklanganligi (bu holat ijtimoiylashishi jarayoniga salbiy ta'sir ko'rsatadi);
- 4) jamoada ishlash tajribasining shakllanmasligi.

Mazkur sabablar XVI asrdan boshlab individual o'qitish usulining ahamiyati pasayib, uning o'rnini ta'limning individual-guruhli shakli egallashiga imkon berdi.

Ta'limning individual-guruhli shaklidagi Evropada, XVI asrda keng foydalana boshladilar. Markaziy Osiyo davlatlarida bu usuldan qadim davrlarda ham foydalanganlar. Bunga Avesto davri misol bo'laoladi, bu davrda o'quvchilar uchun asosiy o'quv qo'llanma zardushtiylikning muqaddas manbai "Avesto" (eramizdan avvalgi VII-XVI asrlar) bo'lib kelgan. Avesto davri jamiyatidagi maktablarda individual o'qitish jamoali o'qitish bilan birga olib borilar edi. O'qituvchi "Avesto" kitoblaridan birini ochadi va o'quvchilar navbatma-navbat kelib ovoz chiqarib o'qiydilar, keyin esa hamma birgalikda o'qilganni takrorlaganlar, mashqlarni maxsus taxtachalarda yozganlar. Aqliy mashqlar o'qituvchining o'quvchi bilan erkin suhbatida olib borilgan. Jismoniy tarbiyalash individual va jamoali mash'ulotlar shaklida amalga oshirilgan. Jismoniy tarbiyaning maqsadi yoshlarni harbiy xizmatga tayyorlashdan iborat bo'lgan. Otda yurish, ov qilish, qilchdan foydalanishni bilish, suvda suzish, yugurish, nayza o'tirish va shu kabilar harbiy tayyorgarlikning majburiy turlari hisoblangan. Ta'lim olish jarayoni kun chiqqandan kun botgungacha davom etgan, uy vazifalari mavjud bo'lmagan<sup>1</sup>.

XI asrdayoq Abu Ali ibn Sino o'zining "Tadbiri manzil" nomli ilmiy asarining maxsus "Amuzish va parvarishi modrasas farzand" («Bolalarni maktabda o'qitish va tarbiyalash») bo'limida o'quvchilarga jamoali o'qitish haqida quyidagi tavsiyalarni beradi:

- 1) agarda o'quvchilar birgalikda o'qisalar, ular zerikmaydilar, fanni o'rganishga qiziqish kuchayadi; ularda bir-birlaridan ortda qolmaslik uchun o'zaro musobaqalashish istagi rivojlanadi, ular bolaning o'qishi yaxshilanishiga yordam beradi.

---

<sup>1</sup>Авесто. қадимги Шарқ адабиёти. – Москва, МДНМ, 1984, -с. 352.

2) o‘zaro suhbatlarda o‘quvchilar kitobdan o‘qish yoki kattalardan eshitgan qiziqarli ma’lumotlarni bir-birlariga aytib beradilar;

3) bolalar birgalikda, yig‘ilganlarida bir-birlari bilan do‘stlashadilar va bir-birlarini hurmat qiladilar; ular faqatgina musobaqalashmaydilar, balki bir-birlariga o‘quv materiallarini o‘zlashtirishda yordam beradilar; bu bilan bolalar ma’rurlanadilar, bir-birlaridan yaxshi odatlarni o‘rganadilar<sup>2</sup>.

Burhoniddin Zarnuji (XII asr) «Bilim olish yo‘lida o‘quvchiga maslahatlar» nomli o‘zining ilmiy asarida dars olib borish bo‘yicha tavsiyalar beradi. Uning ko‘p yillik dars o‘tish tajribalari asosida mazkur ilmiy asar yaratilgan va XX asrgacha o‘zigaxos pedagogika darsligi sifatida Markaziy Osiyo madrasalarida foydalanilib kelingan. Asarda maktabda dars taxminan bir soatlar davom etishi kerakligi yoziladi. O‘qituvchi maktabda darsga tushinish va o‘zlashtirish mumkin bo‘lgan o‘quv materiallarini tanlab olishi, darsda o‘rganilgan materiallarni tushuntirib berishi kerak. O‘quv materiali shunday tanlanishi kerakki, u ikki marotaba takrorlanganda o‘zlashtirilsin. SHuning uchun u katta matnlarni qismlarga bo‘lish va boshqa darslarda uni albatta takrorlashni taklif etadi<sup>1</sup>.

XV asrda jamoali o‘qitishni tashkil etish o‘oyasini Muhammad Tara’ay Ullo‘bek davom ettiradi. Mutafakkir o‘zining madrasalarida individual masho‘ulotlar tizimini bekor qiladi va “jamo” sinf-dars tizimiga yaqin bo‘lgan shaklini joriy qiladi. Umumiy ma’ruzani 50-70 nafar kishidan iborat katta guruhga odatda, o‘z sohasida mashhur bo‘lgan olim mudarris (o‘qituvchi-professor) o‘qiydi, amaliy masho‘ulotlarni esa 10-15 kishidan iborat kichik guruhda kichik mudarris (o‘qituvchi) olib boradi. O‘qitishning muhim metodlari munozara va tortishuvlar hisoblangan. Samarqand madrasasida ma’ruzalarni allomaning o‘zi va qozizoda Rumiy, Mavlono Muhammad, Ali qushchi, Avaz Kirmani kabi va boshqa mashhur olimlari o‘qiganlar. Muhammad Tara’ay Ullo‘bek va uning izdoshlari tomonidan matematika, metafizika, astronomiya, geografiya, tarix fanlaridan yangi darsliklar yaratildi, bu darsliklar oddiy va tushunarli shaklda yozilgan. Lekin “jamo” usulida ham o‘zining salbiy tomonlari bo‘lgan. Jamoa usulida XX asr maktabida mashhur bo‘lgan guruhli-laboratoriya metodida bo‘lgani kabi o‘zlashtirishni individual xususiyati hisobga olinmagan. Yaxshi o‘zlashtirmagan ba’zi shogirdlar ham ilo‘orlar qatorida bir qo‘llanmani o‘rganishdan boshqasini o‘rganishga o‘z-o‘zidan o‘tavergan, kerakli bilimni egallay olmagan holda madrasani bitirib chiqadilar<sup>2</sup>.

Individual-guruhli shaklining mazmuni masho‘ulotlarni o‘qituvchi bir o‘quvchi bilan emas, balki tayyorlik darajasi turlicha bo‘lgan turli yoshdagi bolalar guruhi bilan olib borishidan iborat edi. O‘qituvchi navbat bilan har bir o‘quvchidan o‘tilgan materialni so‘raydi, yangi savollarni tushuntiradi, mustaqil ishlash uchun individual topshiriqlar beradi, qolgan bolalar o‘z ishlari bilan shug‘ullanadilar. O‘qishni bunday tashkil etishda, bolalar masho‘ulotlarga yilning turli davrlarida hamda kunning turli vaqtlarida kelishlari mumkin bo‘lgan.

XV va XVI asrlar davomida, Evropada ishlab chiqarishning rivojlanishi kuzatildi. Ushbu o‘zgarishlar bolalarga ta’lim berishning ommaviy shakli yuzaga kelishiga zamin yaratdi. Ulardan biri bolalarni guruhli (jamoali) ta’lim sanaladi. U o‘arbiy Rossiya (hozirgi Belorussiya va Ukrainaning o‘arbiy qismlari) birodarlik<sup>10</sup> maktablarida ilk bor qo‘llanilgan vao‘qish sinf-darsli shaklining asosi bo‘lib qolgan. Bu tizimlar XVII asrda YAn Amos Komenskiy tomonidan “Buyuk didaktika” asarida nazariy jihatdan asoslab berildi va ommaviylashtirildi. Olim pedagogikaga o‘quv yili, o‘quv kuni, dars, masho‘ulotlar orasidagi tanaffus, o‘quv ta’tillariki kabi tushunchalarni kiritdi. quyosh it yulduzlari turkumida bo‘lganida bolalarni dam olishga yuboradilar («ta’til» lotinchada – kunlarning eng qizigan davri deganini bildiradi).

Sinf-dars tizimi garchi 350 yil avval asoslangan bo‘lsada, bugungi kunda ham keng ko‘lamda qo‘llanilib kelinmoqda. Sinf-dars tizimining mazmuni o‘quv ishlarini tashkil etish o‘zigaxos shakli sifatida, quyidagilarda iborat:

<sup>2</sup>Раҳимов С.Р. Абу Али ибн Синонинг психологик-педагогик қарашлари. – Тошкент, Ўқитувчи, 1978, - 103-бет.

<sup>1</sup>Анатомия педагогической мўсли Узбекистана. – Москва, 1986.

<sup>2</sup>М.Тоҳиров. Мирзо Улу\бекнинг педагогик қарашлари. – Тошкент, Фан, 1984.

<sup>10</sup> XVI-XVII asrlarda ғарбий Русияда биродарлик ва диний-маърифатпарварлик деб аталувчи ташкилотлар пайдо бўлади.

- bir xil yoshdagi va taxminan bir xildagi tayyorgarlik darajasiga ega bo'lgan o'quvchilar sinfni tashkil etadi. Bu sinf maktabda o'qishning umumiy davriga asosan doimiy tartibini saqlab qoladi;
- sinf faoliyati yagona yillik reja va dastur asosida, doimiy dars jadvali bo'yicha tashkil etiladi, buning natijasida bolalar maktabga yilning bir vaqti vaoldindan belgilangan kun soatlarida kelishlari kerak bo'ladi.;
- masho'ulotlarning asosiy birligi dars hisoblanadi;
- dars odatda bir fan yoki mavzuga bo'lishlangan bo'ladi, shu bois o'quvchilar sinfda bitta material ustida ishlaydilar;
- darsda o'quvchilarning ishiga o'qituvchi rahbarlik qiladi, u o'z fani bo'yicha o'qish natijalari, har bir o'quvchini alohida bilimni baholaydi va yil oxirida o'quvchini keyingi sinfga o'tishi haqida qaror qabul qiladi.

Sinf-dars tizimi K.D.Ushinskiy tomonidan yanada rivojlantiriladi. U bu shaklning hamma ustunliklarini ilmiy asoslab berdi. Dars, ayniqsa, uning tashkiliy qurilishi va tipologiyasining ixcham nazariyasini yaratdi. K.D.Ushinskiy har bir darsning bir-biri bilan ketma-ket bo'langan quyidagi uchta qismini ajratib ko'ratadi:

- 1) ilgari o'rganilgan bilimlar asosida yangi bilimlarni anglashni amalga oshirish va o'quvchilarda materialni jadal qabul qilishga maqsadli ko'rsatmani yaratishga qaratiladi. Darsning bu qismi K.D.Ushinskiyning fikrcha darsga go'yoki "eshik" hisoblanadi.
- 2) asosiy masalani hal etishga yo'naltiriladi va darsning muhim, markaziy qismi hisobalanadi.
- 3) amalga oshirilgan faoliyatga yakun yasash va bilim, ko'nikma va malakalarni mustahkamlashga qaratiladi.

Darsni tashkil etish ilmiy asoslarini ishlab chiqishga A.Disterveg ham katta hissa qo'shdi. U o'qituvchi va o'quvchining faoliyatiga taalluqli o'qitish tamoyillari va qoidalari tizimini ishlab chiqdi, o'quvchilarning yoshi imkoniyatlarini hisobga olishni zarurligini asoslab berdi.

Ta'limning sinf-dars tizimi alohida o'quv fanlarini o'qitish metodikasi va didaktikasiga oid asarlarida uning afzallik va kamchiliklarini ko'rsatib berdi. Afzalliklari: yaxlit o'quv-tarbiyaviy jarayonning tartibli ketishini ta'minlovchi aniq tashkiliy tizim; jarayonlarning oddiy boshqarilishi; muammoning jamoa bo'lib muhokama qilinishi, masalaning echimini birgalikda izlash jarayonida bolalar o'rtasida o'zaro munosabatlarning shakllanish imkoniyati; o'qituvchining o'quvchilar va ularning tarbiyasiga doimiy emosional ta'sir ko'rsatishi; ta'limning emosionalligi (zero, o'qituvchi bir vaqtning o'zida o'quvchilarning katta guruhi bilan ish olib boradi), o'quv faoliyatiga musobaqalashish elementlarini kiritish uchun sharoitning yaratilishi, bilimsizlikdan bilimlarni o'zlashtirish sari harakatlarning muntazamligi va ketma-ketligi.

Kamchiliklari: tizimning asosan bilimlarni o'rtacha darajada o'zlashtiruvchi o'quvchilar uchun mo'ljallanganligi, bo'sh o'zlashtiruvchi o'quvchilar uchun qiyinchiliklarning yuzaga kelishi va kuchli o'zlashtiruvchi o'quvchilar qobiliyatlarining rivojlanish sur'atining ortga surilishi; o'qituvchi uchun o'qitish mazmuni va o'qitish sur'atlari hamda metodlari bo'yicha individual ishlarni tashkil etish, shuningdek, o'quvchilarning individual xususiyatlarini hisobga olishdga qiyinchilikning yuzaga kelishi; katta va kichik yoshli o'quvchilar o'rtasidagi munosabatlarning qaror topmasligi.

XIX asr oxiri XX asr boshlarida, aqliy rivojlanishida farqi bo'lgan o'quvchilarni o'qitishda individuallashtirishga ahamiyat qaratish masalasi ayniqsa dolzarb xususiyat kasb etdi. SHunga mos ravishdan lab o'qitish shakli yuzaga keldi (AqSHda Batov, Evropada Maingeyms tizimi). Evropa va AqSHda, XX asr boshida o'quvchilarning individual, faol, mustaqil o'quv ishlarini ta'minlashga qaratilgan ko'plab ta'lim tizimlarining samaradorligi sinab ko'rilgan. 1905 yili Dalton shahrida (Massachusetts shtati) o'qituvchi Elena Park Xerst tomonidan birinchi bor qo'llanilgan ta'limning individuallashtirilgan tizimi ular orasida eng radikal hisoblangan. Bu tizim dalton-reja nomi bilan pedagogika va maktab tarixiga kirdi. U ba'zan laboratoriya yoki ustaxonalar tizimi deb ham ataydilar. Bu tizimning mazmuni quyidagilardan iborat: o'quv faoliyatining muvaffaqiyati maktabda ishlash sur'atining har bir o'quvchining imkoniyatlari, ularning qobiliyatlariga moslashtirilishiga bo'liq; ta'lim faoliyati ustun turadigan o'qishni an'anaviy tashkil etish o'quvchining mustaqil o'quv faoliyatining markaziy hisoblanishi, o'qituvchi vazifasining faoliyatni odob bilan tashkil etishdan iboratligi, sinf

laboratoriyalarining ustaxonalar bilan almashtirilishi, darslarning bekor qilinishi, o'qituvchining yangi materialni tushuntirishligi, o'quvchining laboratoriya yoki ustaxonalarda o'qituvchidan olingan topshiriq asosida mustaqil shuo'ullanishlari va zarur bo'lgan paytda o'qituvchidan yordam so'rashlari. Mazkur tizim bir qator kamchiliklariga ko'ra keskin tanqidi uchragan.

XXasr 20-yillarida maktab ishlari Ilmiy tekshirish instituti ta'limning loyihalitizimini taro'ib qila boshladi. Uni amerikalik U.Kilpatrik ishlab chiqqan. O'qitish bu tizimining mazmuni o'quvchilarning o'zlari loyiha ishlari mavzuni tanlab olishlaridan iborat. U mavjud haqiqiy hayot bilan bo'langan bo'lishi va o'quv guruhi ixtisoslashishlariga qarab (yo'nalishlari) ijtimoiy-siyosiy, xo'jalik-ishlab chiqarish yoki madaniy-turmush tomonlarini aks ettirishi kerak bo'lgan. 60-yillarda Tramk rejasi juda mashhur bo'ldi. Uni amerikalik professor pedagog Lyuyd Tramk ishlab chiqqan. O'qitishni tashkil etishning bu shakli katta auditoriyalarda (100-150 odam) masho'ulotlarni, 10-15 kishilik guruhlarda va o'quvchilarning individual ishlarni birgalikda olib borishni taklif etadi. Turli xildagi texnik vositalardan foydalanib umumiy ma'ruzalarni olib borishga o'quv vaqtining 40 % i ajratiladi. Kichik guruhlarda masho'ulotlarga (seminarlar) – 20 % i kabinet va laboratoriyalarda individual mustaqil ishlarni bajarishga 40 % i ajratiladi. 70-yillarda o'qishni tashkil etish no'anaviy shakllarini izlash davom ettiriladi. Tajriba va sinov maktablarini izlash birinchi navbatda sinf-dars tizimini modernizatsiyalashtirish fikri bilan bo'liq bo'lgan. Izlanishlar asosiy masalasi – o'qishni individuallashtirish edi. Birinchi universitetlar paydo bo'lishi bilan ta'limning ma'ruza-seminar tizimi yuzaga kela boshlaydi. U yaratilgan paytdan beri ular deyarli hech bir katta o'zgarishlarga ega emas. Ma'ruza, seminar, amaliy va laboratoriya ishlari, konsultasiya va tanlagan kasbi bo'yicha amaliyot hozirgacha leksion-seminar tizim sifatida o'qishning asosiy shakllaridan biri bo'lib kelmoqda. Leksion-seminar tizimi o'zining sof ko'rinishida oliy va oliy maktabdan keyingi ta'lim amaliyotida qo'llaniladi. O'zbekistonda uch yillik o'rta maxsus, kasb-hunar ta'limini tadbiq etilishi bilan leksion-seminar tizimidan akademik lisey va kasb-hunar kollejlari foydalanila boshlandi. Oxirgi paytlarda leksion-seminar tizimi elementlaridan o'rta maktab katta sinflarida ham qo'llanila boshlandi.

**4.Darsda o'quvchilar o'quv faoliyatini tashkil etish zamonaviy shakllarining turlari.** Turli dars tuzilmalaridan yanada samaraliroq foydalanish yo'llarini izlashda darsda o'quvchilar o'quv faoliyatlarini tashkil etish shakllari alohida ahamiyatga ega bo'lmoqda. Pedagogik adabiyotlar va maktab amaliyotida asosan uchta shunday shakllari qabul qilingan – ommaviy, guruhli va individual.

Ta'limning ommaviy shakli sinfdagi jami o'quvchilarning o'qituvchi rahbarligi ostida birgalikda harakatlarini ko'zda tutadi. Guruhli shaklida esa o'quvchilar 3-6 kishidan iborat guruhlar yoki juftliklarda ish olib boradilar. Guruhlar uchun topshiriqlar bir xil yoki turlcha bo'lishi mumkin. Individual shakli har bir o'quvchining alohida mustaqil ishlashini ko'zda tutadi.

O'qitish frontal shaklida, o'qituvchi bir vazifa ustida ishlayotgan butun sinf o'quv faoliyatini boshqarib boradi. U o'quvchilarning hamkorliklarini ta'minlaydi va hamma uchun bir bo'lgan ish sur'atini belgilaydi. Frontal ishlashning pedagogik samaraliligi ko'p jihatdan o'qituvchining butun sinfni nazorat qila bilishiga va shu bilan bir vaqtda har bir o'quvchining ishini ko'zdan qochirishligiga bo'liq bo'ladi. Agarda o'qituvchi ijodiy jamoali ishlash muhitini yarata olsa, o'quvchilar diqqatini va faolliklarini ta'minlab tura olsa samarasi yana oshadi. Ammo frontal ishlash individual farqlarni hisobga olmaydi, u o'rta o'quvchiga mo'ljallangan. SHuning uchun ba'zi o'quvchilar berilgan ish sur'atidan ortda qoladilar, boshqalari esa zerikib, qiynalib ketadilar.

O'qish guruhli shaklida o'qituvchi sinf o'quvchilari guruhlari o'quv-o'rganish faoliyatlarini boshqaradi. O'quvchilarni zvenoli, brigadali, birlashtirish-guruhli va differensiyalangan guruhlariga taqsimlash mumkin. O'qish zvenoli shakli o'quvchilar doimiy guruhi o'quv faoliyatini tashkil etishni ko'zda tutadi.

Birlashtirish-guruhli shaklida sinfni odatda katta umumiy topshiriqni har biri faqatgina bir qismini bajaradigan guruhlariga ajratishni ko'zda tutadi.

Differensiyalashgan-guruhli ta'lim shakli doimiy guruhlar ham, bir xildagi o'quv imkoniyatlariga ega va o'quv ko'nikmalari bir xil darajada shakllangan o'quvchilarni birlashtirishini ko'zda tutadi. Guruhli shakllariga o'quvchilarning juft bo'lib ishlashlarini ham kiritiladi. O'quv guruhlari

faoliyatlarini o'qituvchi o'zi bevosita hamda o'z yordamchilari – o'quvchilar fikriga qarab tayinlangan zvenolar va brigadar orqali boshqaradi.

Individual ta'lim o'quvchilarning boshqa o'quvchilar bilan bevosita aloqalarini ko'zda tutmaydi. O'z mohiyatiga ko'ra sinf jamoasi yoki muayyan guruhlar bilan ishlashdan tubdan farq qilmasa-da, biroq o'quvchi o'zining shaxsiy imkoniyatlariga muvofiq o'qituvchi tomonidan berilgan topshiriqni mustaqil bajaradi. Bu maqsad yo'lida maxsus tayyorlangan kartochkalardan foydalanish mumkin.

Darsda o'qituvchiining e'tibori bir necha o'quvchiga qaratilsa, bu vaqtda qolgan o'quvchilar mustaqil ishlasalar ta'limning bunday shakli individual-guruhli shakl deb ataladi.

Zamonaviy ta'lim amaliyotida ko'proq ikki tashkiliy shakl: ommaviy va individual shakllardan foydalaniladi. Ayni vaqtda guruhli va juftli o'qish shaklidan amaliyotda ancha keng foydalaniladi.

Ta'limning ommaviy shakli ham, guruhli shakli ham jamoaviy hisoblanmasa-da, lekin ayrim pedagoglar ularni ommaviy ta'lim deb ko'rsatishga harakat qiladilar.

Jamoaviy ishlash faqatgina differensiyalashgan guruhli ishlar asosidagina tashkil etiladi. O'quv ishlarini tashkil etishning jamoaviy shakli o'qituvchi va o'quvchilarning dinamik yoki o'zgaruvchan tartibli juftliklarida kechayotgan munosabatlaridir. Ta'lim maqsadlari va foydalanshning qulayligi nuqtai nazaridan ta'lim shakllari quyidagicha darajalanadi: asosiy, qo'shimcha va yordamchi ta'lim.

**5.Dars - ta'limni tashkil etish asosiy shakli.** Dars ta'lim jarayonining yaxlitligi nuqtai nazaridan ta'limning asosiy tashkiliy usuli hisoblanadi. Unda sinf-dars tizimining xususiyatlari aks etadi, unda o'quvchilarni ommaviy qamrab olish, tashkiliy tartib va o'quv ishlarining muntazamligi ta'minlanadi. Dars iqtisodiy jihatdan foydalidir. O'quvchilar hamda sinf jamoasining individual xususiyatlarini bilishi o'qituvchi uchun har bir o'quvchi faoliyatiga raobatlantiruvchi ta'sir ko'rsatishga imkon beradi. Dars doirasida ommaviy, guruhli va individual ta'lim shakllarini birlashtirish imkoniyati uning rad etib bo'lmaydigan ustunligi hisoblanadi.

Dars bevosita o'qituvchi rahbarligida aniq belgilangan vaqt davomida muayyan o'quvchilar guruhi bilan olib boriladigan ta'lim jarayonining asosiy shakli sanaladi. Darsda har bir o'quvchi xususiyatlarini hisobga olish, barcha o'quvchilarning mashq'ulot jarayonida o'rganilayotgan fan asoslarini egallab olishlari, ularning idrok etish qobiliyatlari va ma'naviy-axloqiy sifatlarini tarbiyalash hamda rivojlantirish uchun qulay sharoitlarni yaratiladi.

Dars ta'limning boshqa shakllaridan farq qiluvchi o'zigaxos belgilarga ega, chunonchi: o'quvchilarning doimiy guruhi, o'quvchilar faoliyatiga ularning har biri xususiyatlarini hisobga olish bilan rahbarlik qilish, o'rganilayotgan fan asoslarini bevosita darsda egallab olish (bu belgilari darsning faqat mazmunini emas, balki o'z xususiyatini ham aks ettiradi).

Darsning tuzilishi oddiy va ancha murakkab bo'lishi mumkin. Bu o'quv materialining mazmuni, darsning didaktik maqsadi, o'quvchilar va jamoa sifatida sinfning xususiyatlariga bog'liq.

Zamonaviy didaktikada dars quyidagi turlari ajratib ko'rsatilgan:

- aralash darslar;
- yangi ma'lumotlar, aniq hodisalar bilan tanishish bo'yicha yoki umumlashtirishlarni anglab etish va o'zlashtirish maqsadiga ega darslar;
- bilimlarini mustahkamlash va takrorlash darslari;
- o'rganilganlarni umumlashtirish va tizimlashtirish asosiy maqsadiga ega darslar;
- malaka va ko'nikmalarni ishlab chiqish va mustahkamlash darslari;
- bilimlarni tekshirish va tekshirish ishlarini o'rganish darsi;
- o'z tuzilishi bo'yicha oddiy bo'lgan, ya'ni bitta asosiy didaktik maqsadga ega bo'lgan dars turlari (o'rta va katta sinflarda qo'llash uchun mos keladi).

Boshlano'ch sinflarda o'quvchilar yoshlarini hisobga olib o'quv ishlari turli xillaridan foydalanishga, yangi bilimlarni berishni avval ilgari o'rganilganlarni mustahkamlash, takrorlash bilan birga olib borishga to'o'ri keladi. Hatto tekshirish darslari ham bu erda ko'pincha ishlar boshqa turlarini o'z chigaoladi: materialni o'zaki etkazish. qiziqarli hikoyani o'qish. Darsning aynan mana shu turi aralash (kombinasiyalashgan), yoki murakkab tuzilishli deb ataladi. Kombinasiyalashgan darsning taxminiy tuzilishi: uy vazifalarini tekshirish va o'quvchilar bilan savol-javob, yangi materialni o'rganish, o'zlashtirishini dastlabki tekshirish, mashq misollari davomida yangi bilimlarini mustahkamlash, ilgari

o'rganilganlarni suhbat ko'rinishida takrorlash, o'quvchilar bilimlarini tekshirish va baholash, uyga vazifa berish.

O'quvchilarning yangi materiallar bilan tanishish darsi yoki yangi bilimlarni berish (o'rganish) darsi nisbatan keng doiradagi savollarni o'z chigaolgan va uni o'rganishga ko'p vaqtini talab qiluvchi, o'quvchilarga tanish bo'lmagan yangi material uning mazmuni bo'lgan ta'lim jarayoni. Bunday darslarda uning mazmuni, aniq maqsadi va o'quvchilarning mustaqil ish bajarishga tayyorgarliklariga qarab, ba'zi hollarda yangi materialni o'zi bayon etadi. Boshqa hollarda esa – o'qituvchi rahbarligi ostida o'quvchilarning mustaqil ishlari olib boriladi, uchinchi holda – unisi ham bunisidan ham foydalaniladi. Yangi material bilan tanishish darsining tuzilishi: yangi materialni o'rganish uchun asos bo'lgan avvalgi materialni takrorlash. O'qituvchining yangi materialni va darslik bilan ishlashni tushuntirishi, bilimlarni tushunishlarini tekshirish va dastlabki mustahkamlash, uyga vazifa berish.

Bilimlarni mustahkamlash darslarida o'quv ishining asosiy mazmuni ilgari o'zlashtirilgan bilimlarni mustahkam o'zlashtirish maqsadida ularni ikkinchi bor tushunib olish hisoblanadi.

O'quvchilar o'z bilimlarini yangi manbalar bo'yichaanglab oladilar va chuqurlashtiradilar yoki ularga ma'lum bo'lgan qoidaga yangi masalalar echadilar, ilgari olgan bilimlarini oo'zaki va yozma takrorlaydilar yoki ilgari o'rganganlarini yanada chuqurroq va mustahkam o'zlashtirish maqsadida ulardan alohida masalalar bo'yichaaxborot beradilar. Tuzilishi bo'yicha bunday darslar quyidagi bosqchlardan o'tishni ko'zda tutadi: uy vazifasini tekshirish, oo'zaki va yozma mashqlarni bajarish, topshiriqni bajarishni tekshirish, uyga vazifa berish.

Ko'nikma va malakalarni ishlab chiqish va mustahkamlashdarslari bilimlarni mustahkamlash darslari bilan boo'liqdir. Bu jarayon bir necha maxsus darslar jarayonidaamalgaoshiriladi. Boshqa darslarda yangi mavzularni o'rganishda davom ettiriladi. SHu bilan birgaavvaliga mashqni bajarish ishlari bolalar tomonidan o'qituvchi yordamida va ular topshiriqni qanday tushunganlarini daslab jiddiy tekshirish bilan bajarilsa, keyinchalik esa qaerda qanday qoida qo'llanilishini o'quvchilarning o'zlari belgilaydilar. Ular turli vaziyatlarda malaka va ko'nikmalarini qo'llash, shu jumladan, hayotiy amaliyotida qo'llashni o'zlashtirib olishlari kerak.

Umumlashtiruvchi darslari (bilimlarini umumlashtirish va tizimlashtirishlar) ilgari o'tilgan materialdan eng muhim savollari qayta takrorlanadigan va tizimlashtiriladigan, o'quvchilar bilimlarida mavjud kamchiliklari to'ldiriladigan va o'rganilayotgan kursning muhim o'oyalari ochib beriladigan darslar hisoblanadi. Umumlashtiruvchi darslar mavzu, bo'lim va o'quv kurslarining yakunida o'tkaziladi. Kirish va yakunlash darsning tarkibiy elementi hisoblanadi. Takrorlash va umumlashtirishning o'zi hikoya, qisqachaxabarlar, darslikni o'qib berish yoki o'qituvchining o'quvchilar bilan suhbatlashishi shaklida o'tkazilishi mumkin.

Tekshirish (nazorat) darslari o'qituvchiga o'quvchilarning ma'lum sohadagi bilim, malaka va ko'nikmalari shakllanganlik darajasi, o'quv materialini egallashdagi kamchiliklarni aniqlash, shuningdek, navbatdagi topshiriqlarning bajarish yo'llarini belgilab olishga yordam beradi. Tekshirish darslari o'quvchidan ushbu mavzu bo'yicha uning hamma bilim, ko'nikma va malakalarini qo'llashini talab etadi. Tekshirish oo'zaki hamda yozma shaklda ham amalgaoshirilishi mumkin.

YUqorida ifodalangan hamma darslarning majburiy elementi tashkiliy va yakuniy bosqch hisoblanadi. Tashkiliy bosqch maqsadlarni qo'yish va ularni o'quvchilar tomonidan qabul qilish sharoitlari ta'minlash, ish sharoitini yaratish, o'quv faoliyati motivlarini dolzarblashtirish va materialni idrok etish, anglash, eslab qolish yuzasidan beriladigan ko'rsatmalarni shakllantirishni ko'zda tutadi. Darsga yakun yasash bosqchida maqsadlarga erishish qayd etiladi, ularga erishishda barcha yoki yakka o'quvchilarning alohida ishtiroki belgilanadi, ishlari baholanadi va istiqbollari belgilanadi.

Ta'limning tashkiliy shakli sifatida dars dinamik hodisadir. U pedagogik jarayonning yaxlitligini ta'minlaydi vata'limiy-tarbiyaviy-rivojlantirish vazifalarini ijobiy echimini topishga imkon beradi.

Dars rivojlanishining asosiy tendensiyalari darsga bo'lgan talablarda o'zining aniq ifodasini topadi.

Zamonaviy darslar quyidagi talablarga javob beraolishi lozim:

- fanning ilo'or yutuqlari, pedagogik texnologiyalardan foydalanish, darsni o'quv-tarbiyaviy jarayon qonuniyatlari asosida tashkil etish;



- darsda barcha didaktik tamoyil va qoidalarning optimal nisbatlarini ta'minlash;
- o'quvchilarning qiziqishlari, layoqati va talablarini hisobga olish asosida ular tomonidan bilimlarning puxta o'zlashtirilishi uchun zarur sharoitlarni yaratish;
- o'quvchilar anglab etadigan fanlararo bo'liqliklarni o'rnatish;
- ilgari o'rganilgan bilim va malakalari, shuningdek, o'quvchilarning rivojlanish darajasiga tayanish;
- shaxsning har tomonlama rivojlantirishni motivatsiyalash va faollashtirish;
- o'quv-tarbiyaviy faoliyat barcha bosqichlarining mantiqiyliigi va emosiionalligi;
- pedagogik vositalardan samarali foydalanish;
- zarur bilim, ko'nikma va malakalar, fikrlash va faoliyat rasional usullarini shakllantirish;
- mavjud bilimlarni doimo boyitib borish ehtiyojini yuzaga keltirish;
- har bir darsni puxta loyihalashtirish, rejalashtirish, tashxis va taxmin qilish.

Har bir dars quyidagi uchta asosiy maqsadga erishishga yo'naltiriladi: o'qitish, tarbiyalash, rivojlantirish. Ana shularni hisobga olib darsga umumiy talablar didaktik, tarbiyaviy va rivojlantiruvchi talablarda aniq ifodalanadi.

Didaktik (yoki ta'lim)iy talablarga har bir darsning ta'lim vazifalarini aniq belgilash, darsni axborotlar bilan boyitish, ijtimoiy va shaxsiy ehtiyojlarni hisobga olish bilan mazmunini optimallashtirish, idrok etish eng yangi texnologiyalarini kiritish, turli xildagi shakli, metodlari va ko'rinishlaridan mos ravishda foydalanish, dars tuzilishini shakllantirishga ijodiy yondoshish, jamoaviy faoliyat usullari bilan birga o'quvchilar mustaqil faoliyatlarini turli shakllaridan birga foydalanish, operativ qaytaaloqani ta'minlash, amaliy nazorat va boshqaruvni amalga oshirish, ilmiy mo'ljal va darsni mahorat bilan o'tkazishni ta'minlash kabilar kiradi.

Darsga nisbatan qo'yiladigan tarbiyaviy talablar o'quv materialining tarbiyaviy imkoniyatlarini aniqlash, darsdagi faoliyat, aniq erishilishi mumkin bo'lgan tarbiyaviy maqsadlarni shakllantirish va qo'yish, faqat o'quv ishlari maqsadlari va mazmunidan tabiiy ravishda kelib chiqadigan tarbiyaviy masalalarni belgilash, o'quvchilarni umuminsoniy qadriyatlarda tarbiyalash, hayotiy muhim sifatlar (tirishqoqlik, tartiblilik, mas'uliyatlilik, intizomlilik, mustaqillik, ish bajarishga qobiliyatlilik, e'tiborlilik, halollik va boshqalar)ni shakllantirish, o'quvchilarga diqqat-e'tiborli munosabatda bo'lib, pedagogik odob talablariga amal qilish, o'quvchilar bilan hamkorlik va ularning muvaffaqiyat qozonishlaridan manfaatdor bo'lishdan iborat.

Barcha darslarda doim amalga oshirilib boriladigan rivojlantiruvchi talablarga o'quvchilarda o'quv-o'rganish faoliyati ijobiy sifatleri, qiziqish, ijodiy tashabbuskorlik va faollik shakllantirish hamda rivojlantirish, o'quvchilarning idrok etish imkoniyatlari darajasini o'rganish, hisobga olish, "rivojlanishning yaqin zonasini loyihalashtirish", "o'zib ketish" darajasidagi o'quv masho'ulotlarini tashkil etish, rivojlanishidagi yangi o'zgarishlarni raobatlantirish, o'quvchilarning intellektual, emosiional, ijtimoiy rivojlanishlaridagi «sakrash»larni oldindan ko'ra bilish, boshlanayotgan o'zgarishlarni hisobga olish asosida o'quv masho'ulotlarini operativ qayta qurish kabilar kiradi.

Nostandart darslar. XX asr 70-yillari o'rtalarida, milliy maktablarda o'quvchilarning masho'ulotlarga qiziqishlarining pasayish xavfi aniqlandi. Muammoni bartaraf etish maqsadida nostandart darslarning tashkil etilishiga alohida e'tibor qaratildi. Nostandart dars anaviy tuzilishdagi improvizatsion o'quv masho'ulotidir. Pedagogik adabiyotlarni tahlil qilish nostandart darslarning o'nlab turlari mavjudligini ko'rsatdi. Ular orasida "berilish" darsi, amaliy o'yinlar, matbuot konferensiyalari, ijodiy hisobotlar, musobaqalar, KVN turidagi o'yinlar, tanlov, teatrlashtirilgan darslar, binar, kompyuterli darslar, fantaziyalar, "sudlar", haqiqatni izlash, "paradokslar", auksionlar, dialoglar va boshqalar ko'zga tashlanadi.

**6.O'qituvchining darsga tayyorgarligi.** Darsning samaradorligi uning puxta tayyorlanganligi va samarali tashkil etilganligi bilan bo'liqlik. Yaxshi rejalashtirilmagan, etarlicha o'ylab chiqilmagan, shoshilinch tuzilgan va o'quvchilar imkoniyatlariga moslashtirilmagan dars sifatli bo'la olmaydi. Darsga tayyorgarlik aniq sharoitlarda eng yuqori yakuniy natijaga erishishni ta'minlovchi o'quv-tarbiyaviy jarayonni tashkil etilishini ta'minlash, kompleks chora-tadbirlarni ishlab chiqishdir. O'qituvchining darsga tayyorgarligida quyidagi uchta bosqich ko'zga tashlanadi: tashxislash, bashorlash, loyihalashtirish

(rejalashtirish). SHu bilan birga o'qituvchi amaliy materiallarni yaxshi bilishi, o'z fanini erkin olib borishga erishishi lozim. Darsga tayyorgarlik asosini bo'lajak masho'ultning algoritmlari, samaradorligi bo'liq bo'lgan omillar va holatlarni hisobga olishni ta'minlovchi qadamlarni ketma-ket tartib bilan bajarish tashkil etadi. Algoritmni amalga oshirish aniq sharoitlarni diagnostika qilish bilan boshlanadi. Tashxis didaktik jarayon kechadigan barcha sharoitlarni oydinlashtirish, uning natijalarini belgilashdir. Unda o'quvchilarning imkoniyatlari, ularning faoliyatlari vaxuqlari, motivlari, talab va layoqatlari, qiziqish va qobiliyatlari, bilimdonlik darajasi, o'quv materialining xususiyati, uning amaliy ahamiyati, dars tuzilishi, yangi axborotni o'zlashtirish, mustahkamlash va tizimlashtirish, bilim, ko'nikma va malakalarini nazorat qilish hamda tuzatish kabi holatlar namoyon bo'ladi.

Bashorlash bo'lajak darsni tashkil etilishining turli varianlarini baholash va ulardan qabul qilingan mezonlarga muvofiq eng ma'qulini tanlab olish.

Loyihalashtirish (rejalashtirish) o'quvchilarning o'quv faoliyatini boshqarish dasturini yaratish bo'lib, u darsga tayyorlanishning yakuniy bosqichi hisoblanadi. Loyiha (boshqarish dasturi) qisqa va aniq, erkin tuzilgan, pedagog o'zi uchun boshqarish jarayoni muhim vaziyatlari (kimdan va qachon so'rash, qaerda mavzuni kiritish, masho'ulot keyingi bosqichiga qanday o'tish, oldindan ko'zda tutilmagan qiyinchiliklar yuzaga kelganida jarayonni qaysi sxema bo'yicha qayta o'zgartirish)ni belgilab olishga imkon beruvchi hujjatdir. Boshqarish dasturi darsning an'anaviy rejasidan boshqarish ta'sir ko'rsatishlarini aniq va tushunarli belgilab olish bilan farq qiladi.

Ta'limning yordamchi shakllari. Ta'limning yordamchi shakllari: to'garak, praktikum, seminar, konferensiya, maslahat (konsultasiya), fakultativ masho'ulot, o'quv ekskursiyalari, o'quvchilarning mustaqil uy ishlari va boshqalar sanaladi.

Maktabdan tashqari masho'ulotlarning asosiy va barqaror turlariga o'qish jarayonining tarkibiy qismi sifatida qaraladigan, o'quvchilarning mustaqil uy ishlari kiradi. Uning asosiy maqsadi – darsda o'zlashtirilgan bilim, ko'nikma va malakalarini kengaytirish, chuqurlashtirish, ularni esdan chiqarishning oldini olish, o'quvchilarning individual layoqati, iste'dod va qobiliyatini rivojlantirishdan iborat. Bu ishlar o'quv dasturi talablari, o'quvchilarning qiziqish va ehtiyojlari hamda ularning rivojlanish darajalarini hisobga olib quriladi. O'quvchilarning mustaqil uy ishlari ma'lum didaktik vazifalarni bajaradi. CHunonchi, darsda o'zlashtirilgan bilim, ko'nikma va malakalarni mustahkamlash, sinfda ishlab chiqilgan o'quv materialini kengaytirish va chuqurlashtirish, mashqlarni mustaqil bajarish ko'nikmalarini shakllantirish, dasturli material doirasiga kiruvchi hajmda individual topshiriqlarni bajarish asosida mustaqil fikrlashini rivojlantirish, individual kuzatishlar, tajribalar, gerbariy, tabiiy namunalar, otkritkalar, rasmlar, gazeta va jurnal lavhalari statistik ma'lumotlar kabi o'quv qo'llanmalarini to'plash va tayyorlash va boshqalar.

Darslarda pedagogning o'quvchilar tomonidan uy vazifalarining halol bajarishlariga kam e'tibor berayotganliklari, ularni sinfda tekshirishga uninmasliklari, yaxshi o'zlashtirayotgan o'quvchilarni raobatlantirib bormasliklari ta'lim amaliyotda keng tarqalgan kamchilik hisoblanadi. Uy vazifalarini tushuntirib berishga ko'pincha vaqt etmaydi, ular shoshilinch beriladi. Pedagoglar kamdan-kam hollarda, o'quvchilar uy vazifasini bajarayotganda duch keladigan qiyinchiliklarini ko'rsatib beradilar, ularni bartaraf etish yo'lini esa ko'rsatmaydilar. Natijasida mustaqil uy vazifalarining bajarilishi samarasiz bo'lib qoldi.

Fan to'garaklari yo'nalishi, mazmuni, ish metodi, o'qish vaqti va boshqa jihatlari bilan ajralib turadi. Ular o'quvchilarning qiziqish va qobiliyatlarini rivojlantirish, o'qishga ijobiy munosabatni shakllantirishga yordam beradi.. To'garaklar o'qishni hayot bilan aloqasini kuchaytiradi, fanlararo bo'liqlikni rivojlantiradi. Fan to'garaklarida o'quvchilarning ishlari o'quv jarayonini faollashtiradi, o'qish sifatini oshirishga yordam beradi.

Ta'limning yordamchi shakllariga ekskursiyalar ham kiradi. Ular ommaviy, guruhli va kchik guruhli bo'lishi mumkin. O'quv ekskursiyalari alohida fanlar hamda bir qancha fanlar bo'yicha ham rejalashtiriladi. Ekskursiyani muvaffaqiyatli o'tkazish uchun o'qituvchi unga puxta tayyorlanishi: ob'ekt va mashrut bilan oldindan tanishib chiqishi, to'la rejani ishlab chiqishi, o'quvchilarni bo'lajak topshiriqlarni bajarishga jalb etaolishi kerak. Ekskursiya rejasida mavzu va maqsad, ob'ekt, u bilan tanishish tartibi, o'quvchilar idrok etish faoliyatlarini tashkil etish, topshiriqni bajarish uchun zarur

bo'lgan vositalar va uskunalari, yakun yasash ko'rsatiladi. Ekskursiyani o'tkazish metodikasi mavzu, didaktik maqsad, o'quvchilarning yoshi, ularning rivojlanishi hamda ekskursiya ob'ektiga bo'liq bo'ladi.

Maktab o'quv rejasi turli fakultativ va tanlovi bo'yicha kurslarni tashkil etishni ko'zda tutadi. Ular o'quvchilar, ularning ota-onalari istak va qiziqishlarini hisobga olib bilan ishlab chiqiladi. Amaliyotda fermerlik, iqtisod, elektro va radiotexnika, elektronika, polimerlar ximiyasi, astrofizika, psixologiya, etika, antik tarix, botanika ba'zi sohalari, ikkinchi chet tili, etnografiya, stenografiya, kutubxonasi ishi, rassomchilik, musiqa kabi kurslarni fakultativ sifatida o'rganiladi. Fakultativ va fanlarni ro'yxatini aniqlashda faqat o'quvchilar istaklari emas, balki ijtimoiy talablar va maktab imkoniyatidan kelib chiqiladi. Fakultativ va tanlovi bo'yicha mashg'ulotlar majburiy va umumiy o'rta ta'lim fanlari bilan uzviy bo'liqlikda o'tkazilishi kerak.

Maslahat (konsultasiya - o'quv suhbatiga) talablar ko'pincha o'quvchilarning ma'lum o'quv materiali yoki topshiriq ustida mustaqil ishlashi sababli yuzaga keladi. Bunda ko'proq o'quvchi savol beradi. To'g'ri tashkil etilgan konsultasiya o'quvchilarga o'quv materialini egallashda qiyinchiliklarni engishga yordam beradi. Konsultasiya davomida o'qituvchi o'quvchilar faoliyatini u yoki bu masalani to'g'ri tushunishga mustaqil keladigan, ular uchun qiyin topshiriqni tushunib oladigan qilib, o'rganilayotgan materialni mohiyatini ochishga o'rganadigan qilib yo'naltiradi. Konsultasiya o'qituvchiga o'quvchilar bilimlaridagi kamchiliklarni aniqlash, alohida e'tibor berishni talab etuvchi vaziyatlarga ularning diqqatini jalb etishga imkon beradi. To'g'ri tashkil etilgan konsultasiya o'quvchilarda o'zini nazorat qilish, bilimlarga tanqidiy ko'z bilan qarashni tarbiyalaydi. O'qimishlilik darajasini to'g'ri aniqlashga yordam beradi.

**7. Akademik lisey va kasb-hunar kollejlari ta'limning ma'ruza-amaliy tizimi, uning belgilari va xususiyatlari.** O'zbekiston Respublikasining "Ta'lim to'g'risida"gi qonuni va "Kadrlar tayyorlash milliy dasturi"da ko'zda tutilgan o'rta maxsus, kasb-hunar ta'limi muassasalari mustaqil hayotga kirib kelayotgan yoshlarga muayyan soha yo'nalishi bo'yicha chuqur, differensiasiyalashgan kasbiy bilimlar berish imkoniyatini yaratadi.

Akademik liseylar va kasb-hunar kollejlari ta'limning ma'ruza-amaliy tizimidan foydalaniladi. Mashg'ulotlar ikkita birlashtirilgan darslar ko'rinishida 90 minut davom etadi. Ularning o'ziga xosliklari quyidagilardan iborat:

- ma'ruza o'quvchilarning mustaqil ishlari uchun taxminiy asos sifatida katta hajmdagi tizimlashtirilgan axborotlarni berishning asosiy shakli (90 minut tashkil etiladi);

- amaliy mashg'ulot akademik lisey, kasb-hunar kolleji o'qituvchisi rahbarligi ostida o'lgan o'quv axborotlari (leksiya va mustaqil ishlari)ni chuqurlashtirish, tahlil qilish, kengaytirish, qo'llash va o'zlashtirilishini nazoratni tashkil etish shakli;

- akademik lisey, kasb-hunar kollejida o'qish asosiy shakli sifatida o'quvchilarning mustaqil faoliyatlari amalga oshiriladi;

- o'quv guruhi o'quvchilarni uyushtirishning asosiy shakli (uning doimiy tartibi odatda butun ta'lim davomida saqlanib qoladi);

- o'quv guruhlari to'plami akademik lisey, kasb-hunar kollejida kurslardan iborat bo'ladi;

- kurslarda o'quv mashg'ulotlari jadvalga binoan yagona o'quv rejasi va dasturlari bo'yicha amalga oshiriladi;

- o'quv yili ikki semestr, attestasiya davri va ta'tillarga bo'linadi;

- har bir semestr hamma o'quv fanlari bo'yicha yakuniy attestasiya (imtihon topshirish) bilan yakunlanadi;

- akademik lisey, kasb-hunar kollejida o'qish muhim fanlar bo'yicha attestasiya (bitiruv imtihonlarini topshirish) va mutaxassisligi bo'yicha bitiruv malakaviy ishini himoya qilish bilan yakunlanadi.

Akademik lisey, kasb-hunar kollejlarda ta'lim ma'ruza, seminar, laboratoriya ishi, o'quvchilarning ilmiy tadqiqotchilik ishlari (O'ITI), o'quvchilarning mustaqil o'quv ishlari, ishlab chiqarish amaliyoti, chet elda ish tajribasini oshirish kabi shakllarda tashkil etiladi. Ta'lim natijalarini nazorat qilish va baholash shakli sifatida kundalik, oraliq va yakuniy nazorat, baholash reytingi tizimidan, referativ va kurs, bitiruv ishlaridan foydalaniladi.

### Nazorat uchun savollar:

1. Zamonaviy ta'limning asosiy turlarini ta'riflab bering.
2. "Ta'limning tashkiliy tizimi" tushunchasi mohiyatini tushuntirib bering.
3. Ta'limning individual shakli afzalliklari nimadan iborat?
4. Sinf-dars tizimining afzalliklari nimalardan iborat?
5. Zamonaviy darsga qanday talablar qo'yiladi?
6. O'quvchilar bilish faoliyatining individual, guruhli, frontal shakllaridan foydalanib mutaxassislik fani bo'yicha dars rejasi va konspektini ishlab chiqing.
7. Har bir darsda o'quvchilar faoliyatini nazorat qilishni amalga oshirish va baholash kerakmi? Agarda zarur deb hisoblasangiz mumkin bo'lgan metodik variantlarini ko'rsatib bering.

### 9-Mavzu: O'quvchilarning bilim, ko'nikma va malakalarini tashxis etish

#### Reja:

1. Ta'lim olganlikni tashxis etishning mohiyati.
2. Ta'lim jarayonida nazorat va hisobga olish, ularning vazifalari.
3. Ta'lim olganlikni nazorat qilish va tashxislash tamoyillari.
4. O'quvchilarning bilim, ko'nikma va malakalarini baholash mezonlari.

#### Tayanch tushunchalar:

Ta'lim-education  
ta'lim olganlik-teaching system  
tashxis etish-diagnosis  
mohiyat-essence  
ta'lim jarayonida nazorat-control in education system  
hisobga olish-accounting system  
nazorat qilish-control  
o'quvchi-student  
bilim-knowledge  
baholash mezonlari-the criteria of evaluation

#### Adabiyotlar:

1. To'xtaxadjaeva M. Pedagogika. - T.: O'zbekiston Faylasuflari Milliy jamiyati, 2010.176-190b.
2. Jeff Halstead . Navigating the new pedagogy. R and Education, 2011.44-47b.

**1. Ta'lim olganlikni tashxis etishning mohiyati.** Tashxisning mohiyati haqida gapirishdan oldin tashxisni umumiy yondashuv hamda tashxis-lashni amaliy pedagogik faoliyat jarayoni sifatida farqlab olaylik. **Tashxis** – bu didaktik jarayon kechadigan barcha sharoitlarni oydinlashtirish, uning natijalarini belgilash demak. Tashxisiz didaktik jarayonni sama-rali boshqarish, mavjud sharoit uchun optimal natijalarga erishish mumkin emas. Ta'lim olganlikni tashxislash orqali erishilgan natijalar va ta'lim olganlik ajratib olinadi. SHuningdek, ta'lim olganlik tashxislash vaqtida belgilangan maqsadni amalga oshirish darajasi sifatida ham qara-ladi. Didaktik tashxislashning **maqsadi** o'quv jarayonida kechadigan barcha jihatlarni uning mahsuli bilan bo'liq holda o'z vaqtida aniqlash, baholash va tahlil qilishdan iborat. Yuqoridagilardan ma'lum bo'ladiki, tashxis ta'lim oluvchilarning bilim, ko'nikma va malakalarini an'anaviy tekshirishga nisbatan kengroq va chuqurroq ma'no kasb etadi. Ta'limni baholash yoki tekshirish faqat nati-jalarni qayd etadi, biroq ularning kelib chiqishini izohlamaydi. Tashxis natijalarini ularga erishish yo'llari va vositalari, usullari bilan aloqa-dorlikda baholaydi, ta'lim mahsulining shakllanish jarayonlari va bos-qchlarni aniqlaydi. Tashxislash nazorat, tekshirish, baholash, statistik ma'lumotlar to'plash, ularni tahlil qilish, dinamika, tendensiyalarni aniqlash, voqealarning keyingi rivojini taxminlashni o'z chigaoladi.

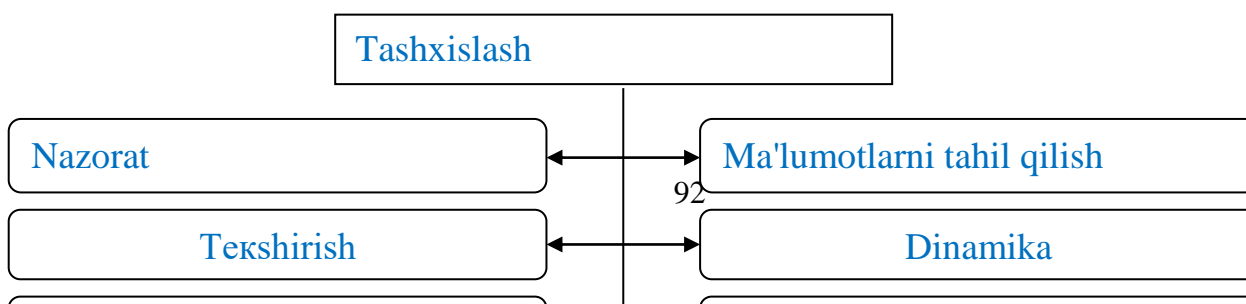

O'quvchilarning bilim, ko'nikma va malakalarini nazorat qilish, baholash tashxislashning zaruriy tarkibiy qismlari sanaladi. Ular pedago-gik texnologiyaning ancha qadimiy usullaridir. Nazorat va baholash maktab amaliyoti rivojining doimiy hamrohi bo'lib kelgan. SHunga qaramay, bugun ham baholashning mazmuni, texnologiyalari haqida qizo'in munozaralar da-vom etmoqda. Avval bo'lgani kabi pedagoglar baho nimani qayd etishi lo-zimligini aniqlashga urinmoqdalar. Ular baho nimani ko'rsatishi lozimli-gi: ta'lim oluvchi o'zlashtirishning qat'iy belgilovchisi – sifat ko'rsatki-chi bo'lishi kerakmi, yo aksincha, u yoki bu ta'lim tizimining ustunligi va kamchiliklarining ko'rsatkchi bo'lishi kerakmi degan masalada bahslashib kelmoqda. Ta'limni baholashda ziddiyatli qarashlarning tuo'ilishini buyuk pedagog YA.A.Komenskiy ham ta'kidlab o'tgan edi. U pedagoglarni o'zlari ega bo'lgan baholash huquqidan aql bilan foydalanishga chaqirgan. Ta'lim oluv-chilarga nisbatan nazoratning ob'ektiv bo'lishiga erishish didaktik tizim-larning asosida yotadi.Olimlarning ta'kidlashcha, demokratlashgan ta'lim tizimida yuzaki (formal) nazorat bo'lmasligi lozim, Didaktik nazorat o'qitishning o'zigaxos metodi sifatidaaniq ifodalangan ta'lim beruvchi, rivojlantiruvchi yo'nalganlikga ega bo'lishi, o'z-o'zini nazorat qilish bilan birlashishi, eng avvalo, ta'lim oluvchining o'zi uchun zarur va foydali bo'lishi lozim. Ta'lim tizimini demokratlashtirish bilim, ko'nikma va malakalarni nazorat va baholashdan emas, balki baho yordamida o'qishga undashning eskirgan shakllaridan voz kechishni talab qiladi. O'quvchilarning o'quv meh-natini rao'batlantirishning yangi usullarini izlash, ta'lim va tarbiya soha-sida kuch to'plab borayotgan shaxsiy foyda tamoyili yangcha yondashuvlarni belgilab beradi. Tashxislash tizimida baho rao'batlantirish vositasi sifa-tida bir qator afzalliklarga ega bo'ladi. Birinchi navbatda, baholovchi fikrlar (ballar) qo'llanishi mumkin bo'lgan tashxislash natijalari shaxsning o'z darajasini belgilashga ko'maklashadi, bu esa raqobatli ta'lim sharoitlarini yaratishda muhim omil sanaladi.

### **O'rganishmaqsadlarinibelgilash : rubrika**

44-

45.Ko'pholatlardaharqandayo'nyokiundanko'ptajribagaegabo'lgano'qituvchilaro'zfaoliyatidavomidatalab alarnibaholashjarayonidaulargabahoberadi. Bundaularvaraqtepasigao'zigaxosqizilchiziqortadiva 93/100 kabibaholashtiziminiishlatadi. Bubaholash 100 ballikmaksimaltizimdan 93 ballyio'ganiniifodalaydi, jumladanbirvaraqtagiga "ajoyibish" deganyozuvlarniyozaadi. SHuorqalio'qituvchitalabalarnibaholaydi. Baholashjarayonidaba'zihollardasub'ektivyondashadi, ya'nibirxilishnibiro'qtuvchi 93 foiz, biro'qituvchiesa 89 foiz, boshqabiriesa 97 foizqilibbelgilaydi.Baholashjarayonidanoto'o'ribahoberishbudoimma'lumbirkelishmovchiliklarnivaikkilalishlarnikelitiribchiqaradi.

O'qituvchivatalabalaro'rtasidayaxshimunosatniyo'lgaqo'yishdarubrikamuhimahamiyatgaega. Rubrika - buharxildarajadagitalabalarnibaholashdaishlatiladiganso'zlarvatariflardir.

Butariflartanqidiiyokimaqtovlardaniboratbo'ladi.

Rubrikabuo'qitishjarayonidao'tamuhimvosita, usulhisoblanadi.Masalan, rubrikaharxilbo'ladi, o'qituvchi 4 ballikrubrikaasosida 3, 2, 1 ballqo'yishimumkin.

Bundatalabalar daba'zihollardatushinmovchiliklarkelibchiqadi, ya'niular – “negamen”, “5 ballolmadim?” debo'ylashimumkin. Aslidaesabubaholashda 4 ballikrubrikayuqorihisoblanadi. Rubrikatalabalar dan foydalinatijalarniolishdajudaqulayusulhisoblanadi.

O'qituvchilaro'qitishjarayonidarubrikalardan foydalanayotganpaytdatalabalar garubrikalarningta'rifi, tushunchalarihaqidabarchama'lumotlarniberishlarishart:

- Rubrikalarorqalio'qituvchitalabalarnimuvoffaqqiyatlitardabaholaydilar.

• Rubrikalarharxilko'rinishdabo'ladi, masalan, 4 ballikvaboshqausularko'rinishida 4 ballikrubrikalarengko'ptarqalganrubrikabaholashtizimihisoblanadi.

Rubrika 2 xilshakldabo'lishimumkin: analitikvaxolistik (butun). Davlattomonidanbelgilangandarajadabaholashmaqsadida, asosannaqbullikuchun, talabalarxolistikrubrikadan foydalanilganholdabaholanadi.

Xolistikrubrikatasvirlashuchunxizmatqiladigankalixususiyatlariniberadi, lekin 4 baho (ball) bilanbaholashuchunbarchatasvirlashuchunxizmatqiladigannarsalarbirgajamlanadi. To'liqtestjavobi, topshiriqyokiloyihagaxolistik 1 baho(ball) beriladi. Quyidagixolistikrubrikaparagrafiga qarang:

4 baho(ball):

- \* Kirishgapjavoblaritushunarlitildako'rsatibberiladi (sarlavhava/yokimuallifko'rsatiladi).
- \* Kamida 2 tapuxtaishlabchiqilgan, tekstgaasoslangandalilna'munalaridan foydalaniladi.
- \* Talabaishiningbarchaelementlarikirishgapiningmazmuninilo'ldirishgayordamberadi.
- \* Kirishgapigaboo'liqbo'lganqisqartirilgangapbilanxulosalanadi.
- \* Harxiluzunlikvastrukturadagigaplaryokiiboralaraniqbirmaqsadliremavaovozningmohiyatinihosilqiladi.
- \* Maqsadgamuvofiqmavjudtanlovlarniko'rsatishorqalitildansamaralifoydalaniladi.

3 baho(ball):

- \* Kirishgapjavoblariumumiytildako'rsatibberiladi (sarlavhava/yokimuallifko'rsatiladi).
- \* Kamida 1 tapuxtaishlabchiqilgan, tekstgaasoslangandalilna'munalaridan foydalaniladi.
- \* Kirishgapigaboo'liqbo'lganqisqartirilgangapbilanxulosalanadi.
- \* Harxiluzunlikvastrukturagato'grikeladigangaplaryokiiboralarinio'zichigaoladi.

\*

Belgilangantinglovchivamaqsadgamuvofiqtalabgajavobberadigantilvato'o'riso'z tanlovidan foydalaniladi.

2 baho (ball):

- \* Kirishgapjavoblarima'lummiqdordako'rsatibberiladi.
- \* Namunako'rsatiladilekinbatafsilochibberilmaydi.
- \* Talabaishiningba'zi (lekinhammasiemas) elementlarinikirishqisminimazmuninilo'ldiradi.
- \* Qisqartirilgangapkirishgapigaunchalikboo'liqbo'lmaydi.
- \* Ko'phollardahartomonlomasoddagaplarniqamraboladi; strukturadaxilma-xillikkae'tiborberiladi.

\*

Ko'zdatutilgantinglovchivamaqsadgamuvofiqbo'lishishartbo'lmaganme'yoriyvakuutilganso'zboyligimavjudbo'ladi.

1 baho(ball):

- \* Kirishgapko'rsatibberilmaydi.
- \* Na'munaberilmaydi, agarberilganbo'lsa, kirishgapmazmuninilo'dirmaydi.
- \* Judaozelementlarkirishgapmazmuninilo'diraolishimumkin.
- \* Qisqartirilgangapbilanxulosalanilmaydi.
- \* Soddagaplar; ba'zito'liqbo'lmagangaplar.
- \* Ko'zdatutilgantinglovchivamaqsadgamuvofiqbo'lmaganyokime'yoriyso'zboyligimajudbo'ladi.

Xolistikrubrikako'pmiqdordabaholar(ballar)niikkima'noliliginiyo'qqilganda, analitikrubrikao'qituvchilargaindividualxucusiyatlarningsifatini baholashdayordamberadivasinfxonadarajasidatayinlanganjihozlarxilma-xilmuhimko'nikmalargaegabo'lgantalabalarbilanaloqadabo'ladi. (Analitikrubrikaparagrafiuchun 3-jadvalgaqarang.) Masalan, talabayozishjarayonida o'oyalarvatashkillashtirishamallariniyaxshibajarishiva 4 baho(ball)galoyiqbo'lishimumkin, lekin to'o'riso'z tanlashvagapniani, chiroylituzishnibajaraolmasligiva 2 baho (ball) olishimumkin. Xolistikrubrikadan foydalangandao'qituvchi-ekspertyozuvningba'zibirqismlari 4

baho(ball)lik, ba'zilar esa 2 baho(ball)liginiko'rsa, yozuvloyihasinifarqningo'rtasiya'ni 3 baho(ball) debbaholashimumkin. Analitikrubrikadanfoydalanilganda esa, garchiso'z tanlashvagapaniq, chiroylituzilganligiga 2 baho(ball) berilganbo'lsaham, yaxshi o'oyavatashkillashtirishamallari uchun 4 baho(ball) bilanbaholanishimumkin.<sup>11</sup>

Ta'lim (shuningdek, nazorat)ning ixtiyoriyligi tamoyili bilan boyitilgan baho o'tmishda ko'plab o'quvchilar uchun majburiy ta'limning zaruriy vositasidan shaxsiy reyting – insonning jamiyatdagi mavqei ko'rsatkchini tadrijiy aniqlash usuliga aylanadi.

**Ta'lim jarayonida nazorat va hisobga olish, ularning vazifalari.** Ta'lim jarayonining muhim tarkibiy qismlaridan biri - nazorat va hisobga olishdir. Bu tushunchalar o'ziga xos mohiyat vaxususiyatlarga ega. O'qituvchi nazorat va hisobga olishni to'g'ri tashkil etsa, ta'lim jarayonining samaradorligi ortadi. Buning uchun o'qituvchi o'quvchining o'quv materiallarini o'zlashtirish darajasini aniqlab borishi lozim.

**Nazorat** (ta'lim jarayonida) ta'lim oluvchining bilim, ko'nikma va malakalari darajasini aniqlash, o'lchash va baholash jarayonini anglatadi. Aniqlash va o'lchash esa **tekshirish** deb ataladi.

**Tekshirish** – nazoratning tarkibiy qismi bo'lib, uning asosiy didak-tik vazifasi o'qituvchi va o'quvchilar o'rtasida aks aloqani ta'minlash, pedagog tomonidan o'quv materialini o'zlashtirish haqida ob'ektiv axborot olinishi xamda bilimlardagi kamchilik va nuqsonlarni o'z vaqtida aniqlashdir. Tekshirishning maqsadi nafaqat o'quvchining bilim darajasi, sifati, balki uning o'quv mehnati hajmini ham aniqlashdan iborat.

O'quvchilarning bilim va malakalarini tekshirish qo'yida ko'rsatilgan mantiqiy ketma-ketlikda olib borilishi kerak:

Tekshirish tizimidagi *birinchi bo'lin* ta'lim oluvchilarning bilim darajasini **oldindan aniqlash** hisoblanadi. Odatda, u o'quv yili boshida o'quvchilar tomonidan avvalgi o'quv yilida o'zlashtirilgan bilimlari darajasini aniqlash maqsadida o'tkaziladi. Bu kabi tekshirish, shuningdek, o'quv yilining o'rtasida yangi bo'lim (kurs)ni o'rganishga kirishilganda ham o'tkazilishi mumkin va o'rinli bo'ladi.

Bilimlarni tekshirishning *ikkinchi bo'lini* har bir mavzuni o'zlashtirish jarayonidagi **joriy tekshirishdir**. Joriy tekshirish ta'lim oluvchilar tomonidan o'quv dasturida belgilangan ayrim alohida elementlarni o'zlashtirish darajasini tashxislash imkonini beradi. Mazkur tekshirishning asosiy vazifasi o'rgatishdir. Bunday tekshirishning shakl va metodlari turlicha bo'lib, ular o'quv materialini mazmuni, murakkabligi, o'quvchilarning yoshi va tayyorgarligi, ta'lim bosqichi va maqsadlari, muayyan pedagogik sharoitlarga bog'liq bo'ladi.

**Takroriy tekshirish** bilim, ko'nikma va malakalarni tekshirishning **uchinchi bo'lini** sanalib, joriy tekshirish kabi mavzuli bo'lishi mumkin. Yangi mavzuni o'rganish bilan birga o'quvchilar avval o'rganilganlarni takrorlaydilar. Takroriy tekshirish bilimlarni mustahkamlashga ko'maklashadi, biroq o'quv ishlari bosqichini tavsiflash, bilimlarni o'zlashtirish mustahkamligi darajasini tashxislash imkonini bermaydi. Ushbu tekshirish tashxisning boshqa turlari va metodlari bilan birga qo'llanilsagina kutilgan samarani beradi.

Tizimning *to'rtinchi bo'lini* o'quvchilarning bilim, ko'nikma va malakalarini yaxlit bo'lim yoki kursning alohida mavzusi bo'yicha **davriy tekshirish** hisoblanadi. Mazkur tekshirishning maqsadi – kursning turli qismlarida o'rganilgan o'quv materialining strukturaviy elementlari o'rtasidagi o'zaro aloqalarni o'zlashtirish sifatini tashxislash. Davriy tekshirishning asosiy vazifasi – tizimlashtirish va umumlashtirish.

Tekshirishni tashkil etishda *dashinchi bo'lin* ta'lim oluvchilarning, ta'lim jarayonining barcha bosqichlarida egallangan bilim, ko'nikma va malakalarini **yakuniy tekshirish va hisobga olishdir**. O'zlashtirishning yakuniy hisobi har bir chorak va o'quv yili oxirida o'tkaziladi. U olingan baholarni qo'shib, o'rtachaarifmetik ballni mexanik tarzda chiqarishdangina iborat bo'lmasligi lozim. Bu, avvalo, mazkur bosqichda belgilangan maqsadga muvofiq tarzda amaldagi ta'lim olganlik darajasi (sifati)ni tashxislashdir.

<sup>11</sup>Jeff Halstead . Navigating the new pedagogy. R and Education, 2011.44-45b.

Tekshirishdan tashqari nazorat o'z chiga baholashni (jarayon sifa-tida) va bahoni (natija sifatida) ham oladi. **Baholash** deb bilim, ko'nikma va malakalarni o'quv dasturida ko'rsatilgan etalon (ko'rstakch, qolip, o'lcha-gch)lar bilan solishtirishni aytamiz. **Baho** deb baholashning ball shaklida ko'rsatilgan son jihatdan o'lchamiga aytiladi. O'zlashtirish tabellari, sinf, guruh jurnallari, reyting daftarchalari va shu kabilarda baholar shartli belgilar, kod signallari, xotiralash belgilari va hokazolar baho ko'rini-shida qayd etiladi. O'quvchining o'zlashtirish darajasini baholash uchun na-zorat yakunlari (natijalari) asos bo'ladi. Bunda o'quvchilar ishining ham sifat, ham miqdor ko'rsatkchlari hisobgaolinadi. Miqdor ko'rsatkchlari ko'proq ballar yoki foizlarda, sifat ko'rsatkchlari esaa'lo, yaxshi, qoni-qarli va hokazo baholovchi fikrlar yordamida qayd etiladi. Har bir baho-lovchi fikrgaoldindan kelishilgan (belgilangan) ball, ko'rsatkch (masalan, o'rin – 1, 2, 3, 4 va hokazo) tayinlanadi. Bunda baho o'lchash va hisoblashlar natijasidaolinadigan son emas, balki baholovchi fikrga yuklangan ma'no ekanini unutmazlik muhim. Baholarni son sifatida qo'llashga berilib ketishning oldini olish uchun bir qator mamlakatlarda baholar harfli (A, V, S, D va hokazo) ifodaga ega.

Bahoni amalda egallangan bilim, ko'nikma va malakalar bilan davlat ta'lim standartiga ko'ra o'zlashtirilishi belgilangan bilim, ko'nikma va malakalar umumiy hajmi o'rtasidagi nisbat sifatida tushunish (ta'rif-lash)dan ta'lim darajasining miqdoriy mazmuni kelib chiqadi. O'zlashtirish (ta'lim samaradorligi) ko'rsatkchi  $B=A/T*100\%$  nisbat asosida hi-soblanadi. Bunda:

B – o'zlashtirish (ta'lim samaradorligi) bahosi;

A – amalda o'zlashtirilgan bilim va malakalarning hajmi;

T – o'zlashtirish uchun taklif etilgan bilim va malakalarning to'liq hajmi.

Ko'rinib turibdiki, o'zlashtirish ko'rsatkchi (baho) bu o'rinda 100% – axborotni to'liq o'zlashtirish va 0% – uning umuman mavjud emasligi o'rta-sida bo'ladi. Ma'lumki, baholash funksiyasi ta'lim darajasini qayd etish bilangina cheklanmaydi. Baho – pedagog ixtiyoridagi o'qishni, ijobiy motivasiyani rao'batlantirishning va shaxsga ta'sir ko'rsatishning yagona vosita-si. Aynan xolis (ob'ektiv) baholash ta'sirida, o'quvchilardaadekvat o'z-o'zi-ni baholash, shaxsiy muvaffaqiyatlarga tanqidiy munosabat yuzaga keladi. SHu bois bahoning ahamiyati, vazifalarining xilma-xilligi o'quvchilar o'quv faoliyatining barcha jihatlarini aks ettiradigan va ularni aniqlashni ta'minlaydigan ko'rsatkchlarni izlab topishni talab etadi.

O'qituvchi o'qitish bilan bir vaqtda o'quvchilarning o'rganilayotgan mavzuni qanday qilib idrok etishini, esda saqlashgaxarakat qilishini va uni amalda qo'llash malakalarini egallashini hisobgaolib borishi kerak. **Hisobgaolish** – bu o'qitishning muayyan bir davrida o'quvchilar va o'qituvchi faoliyatini umumlashtirib xulosalash.

Hisobgaolish natijasida o'qituvchi ham, o'quvchi ham o'zlarining key-ingi bajaradigan ishlarining shaklini va mazmunini belgilaydi. O'zlash-tirishni hisobgaolish o'quvchilarning bilish faoliyatini rao'batlantirib, ma'lum bir harakatlarni bajarish uchun uning irodasini tarbiyalaydi. SHuningdek, o'zlashtirishni hisobgaolish o'qituvchining faoliyatni ham tashkil etadi. O'qitish metodlari va shakllarining tabora takomillashuvi natija-sida baho o'qituvchining pedagogik mahorati ko'rsatkchigaaylanmoqda va o'qituvchining o'z malakasini oshirib borishida muhim ahamiyatga ega bo'lmoq-da.

To'o'ri tashkil etilgan hisobgaolish natijasida o'qituvchi o'quvchi-larning o'zlashtirishini aniq baholay oladi, ularning o'z bilimlarini ta-komillashtirishga intilishini yuzaga keltiradi, aqliy vaahloqiy rivoj-lanishiga ta'sir etadi.

O'quvchilarning o'zlashtirish natijalarini hisobgaolishda quyida-gilarga e'tiborni qaratish lozim:

1) o'quv dasturi asosida mavzu va bo'limni o'rganishda o'quvchilarning bilim, ko'nikma va malakalarini har tomonlama nazorat qilish;

2) har bir yakunlangan mavzu bo'ycha o'quvchilarning faoliyati to'o'risi-da to'liq xulosa chiqarish;

3) o'rtachaarifmetik ma'lumotlarga tayanibgina o'quvchilarning o'zlash-tirish darajasini baholamaslik;

4) o'quvchilarning mavjud bilimlarigaaniq, batafsil ma'lumot (tav-sif) berish uchun ularning bir necha o'quv yilidagi statistik o'zlashtirish ma'lumotlargaasoslanib tahlil etish.



Demak, o'zlashtirishni nazorat qilish va hisobgaolish nazorat, o'qi-tish, tarbiyalash va rivojlantirish vazifalarini bajaradi.

**Nazorat qilish** vazifasi o'quvchilarning bilim, ko'nikma va malaka-lari darajasini aniqlash va baholashdan iborat. Bu o'quv materiallarini o'rganishning keyingi bosqchiga o'tish imkoniyatlarini aniqlashtiradi ham-da o'qituvchining o'quv metodlarini va usullarini to'ori tanlaganini nazorat qiladi. Nazorat qilish vazifasi o'quv materiallarini o'rganishning maqbul yo'llarini topish bilan boo'liqdir.

**O'qitish vazifasi** o'quvchilarning bilimini tekshirishdaaniq ko'ri-nadi. YAngi mavzuni mustahkamlash jarayonida yoki uy vazifalarini tekshi-rishda o'quvchilarning o'tilgan mavzuni takrorlashga, ular uchun tushunarsiz bo'lgan ma'lumotlarni bilib olishlariga imkon tuo'iladi. CHunki guruhdagi boshqa o'quvchilar javob berayotgan o'quvchining fikrlarini diqqat bilan tinglashadi vaavval egallangan bilimlarni mustahkamlab, qo'shimcha ma'lu-motlar bilan boyitishadi. O'rtoqlarining javoblariga qo'shimcha qilishga yoki echilmay qolgan savollarga javob berishga shaylanish orqali o'rganilgan mavzuni aniqlashtirishga harakat qiladi. Nazoratning **tarbiyalash vazifasi** shundan iboratki, o'quvchilar tek-shirishga tayyor bo'lish uchun darslarni o'z vaqtida tayyorlaydilar, bo'sh vaqt-laridan unumli foydalanishga harakat qiladilar, intizomga o'rganadilar. SHuningdek, tekshirish va baholash o'quvchining o'z bilimlari va qobi-liyatlarini o'zi mustaqil aniqlashiga ham yordam beradi. O'zidagi kamchilik-larni ko'raolishga va uni tugatish yo'llarini izlashga ko'maklashadi. Lekin o'quvchining bilimini baholashda o'qituvchi nohaqlikka yo'l qo'ysa, o'quvchi bi-lan o'qituvchi o'rtasida ziddiyat kelib chiqadi. Uy vazifalarining esa haddan ziyod ko'p bo'lishi ham o'quvchilarning yuzaki dars tayyorlashigaolib keladi. Eng asosiysi, o'zlashtirishni hisobgaolish, shaxsning ijobiy fazilatlarini shakllantirish, yaxshi o'qishgaxohish uyo'otish, o'quv ishlariga vijdonan yondashish, javob berishga tayyorlanishda mustaqil bo'lish hamda bilish faoliyatini chuqurlashtirishga qaratilmoo'i lozim. Agar nazoratning o'qitish va tarbiyalash vazifalari to'ori amalgaoshirilsa, shaxsning tafakkurini rivojlantirishga, his-tuyo'ulari vaaxlo-qiy sifatlarini tarbiyalashga imkon tuo'iladi. Bu esa o'z-o'zidan nazoratning **rivojlantiruvchi vazifasi** sanaladi.

### **Ta'lim olganlikni nazorat qilish va tashxislash tamoyillari.**

Pedagogikada o'quvchilarning ta'lim olganligini tashhislash va nazorat qilish tamoyillarining tizimi ishlab chiqilgan. Ulardan eng muhimlarixolislik (ob'ektivlik), tizimlilik (sistemalilik), ko'rgazmalilik (oshko-ralik) sanaladi. **Xolislik (ob'ektivlik)** tashxis testlari (topshiriqlari, savollari), tashxis jarayoni mazmunining ilmiy asoslanganligi, pedagog-ning barcha ta'lim oluvchilarga do'stona munosabati hamda bilim, malaka-larni baholashning aniq ko'rinishda belgilangan mezonlaridan iborat. Amalda tashxisning xolisligi qo'yilgan baholar nazorat metodlari va vosi-talaridan, tashhis o'tkazgan o'qituvchidan qat'iy nazar xamma vaqt mos keli-shini anglatadi.

**Tizimlilik (sistemalilik)** tamoyilining talabi shundan iboratki, tashhislash nazoratini ta'lim jarayonining barcha bosqchlarida – bilim-larni boshlano'ch idrok etishdan toamalda qo'llashgacha bo'lgan bosqchlaridaolib borish kerak. Tizimlilik barcha ta'lim oluvchilar o'quv muassasida bo'l-gan birinchi kundan boshlab oxirigacha muntazam tashhisga jalb etilishini anglatadi. Ta'lim oluvchining bilimi va egallashi lozim bo'lgan barcha ji-hatlarni ishonchli tekshirish uchun ta'lim nazoratini tez-tez o'tkazish kerak. Tizimlilik tamoyili tashhis o'tkazishga bir butun yondashuvni talab etadi-ki, bunda nazorat, tekshirish, baholashning turli shakllari, metodlari, vo-sitalari uzviy o'zaro boo'liqlikda va birlikda qo'llaniladi, bir maqsadgaxizmat qiladi. Bu kabi yondashuv tashxisning ayrim metodlari va vositala-rini mutloqlashtirishga yo'l qo'ymaydi.

**Ko'rgazmalilik (oshkoralik)** tamoyili avvalo barcha ta'lim oluvchi-larni aynan bir hil mezonlar bo'ychochiq sinovdan o'tkazishni anglatadi. Tashhis jarayonida belgilanadigan har bir o'quvchi reytingi ko'rgazmali, qiyo-siy xarakterga ega. Oshkoralik tamoyili, shuningdek, baholarni e'lon qi-lish va motivasiyalashni talab etadi. Baho mo'ljal (orientir) bo'lib, ta'lim oluvchilar unga muvofiq o'zlariga qo'yiladigan talablar va pedagogning xo-lisligi xaqida fikr yuritadi. Tamoyilni amalgaoshirishning zarur sharti tashhislash natijalarini e'lon qilish, ularni manfaatdor shaxslar ishti-rokida muhokama va tahlil qilish, no'qsonlarni tugatishning istiqbolli rejalarini tuzish xisoblanadi.

**O'quvchilarning o'quv faoliyatini nazorat qilish turlari, shakl va metodlari.** Xozirgi davr pedagogik amaliyotida o'quvchilar o'quv faoliyatini nazorat qilishning qo'yidagi *turlaridan* foydalaniladi:

- joriy nazorat;
- oraliq nazorat;
- yakuniy nazorat.

**Joriy nazorat** o'qituvchi tomonidan o'quvchilarning har bir o'quv ishini muntazam nazorat qilishni hamda ularning o'rganilgan mavzularni o'zlashtirish bo'yicha bilim, ko'nikma va malakalari darajasini tekshirishni o'z chig'oladi. Bilim darajasini tekshirish fanning har bir mavzusi bo'yicha kundalik ballar qo'yib borishni nazarda tutadi. Joriy nazorat o'qituvchini har bir o'quvchining o'quv faoliyati bo'yicha tezkor ma'lumotlar bilan ta'minlaydi, o'qitish jarayonini boshqarishda yaxshi natija beradi, o'zlash-tirmagan o'quvchilarni o'z vaqtida aniqlaydi, o'zlashtirmaslikni bartaraf etish bo'yicha choralar belgilaydi.

**Oraliq nazorat** - bu o'quvchilar tomonidan mazkur fanning muayyan bob yoki bo'limlarining o'zlashtirilganini tekshirish. Oraliq nazoratni o'qituvchi dars jadvali asosida darsda o'quv materialining o'zig'axos xusu-siyatini hisobga olgan holda o'tkazadi.

Oraliq nazorat o'tkazishdan oldin o'quvchilar ogohlantiriladi. Har bir oraliq tekshirish alohida-alohida shkala asosida baholanadi.

**Yakuniy nazorat** - choraklik, yarim yillik, yillik va davlat attesta-siyasi sinovlari singari turlarga bo'linadi. Yakuniy nazorat o'zaki, yozma, test hamda amaliy topshiriqlarni bajarish metodlari asosida o'tkaziladi.

Nazoratning shakli o'quv ishini tashkil etish shakliga bog'liq bo'ladi. O'qituvchi uni mavzudan kelib chiqib tanlaydi. Nazoratning asosiy **beshtakli** mavjud:

- **nazoratning ommaviy (frontal) shaklida** o'qituvchi o'quvchilarga materialning ma'lum bir hajmi bo'yicha savol beradi, o'quvchilar unga qisqa javob qaytaradi. Mazkur so'rash ko'pchilik o'quvchini nazorat qilishni ta'minlaydi va butun guruhni faollashtiradi. Ammo bu nazoratni o'quvchilar-ning bilim darajasini har tomonlama aniqlash uchun qo'llab bo'lmaydi.

- **nazoratning guruhli shaklida** o'quvchilarning ma'lum bir qismi nazorat qilinadi. O'qituvchi tomonidan o'quvchilar guruhiga vazifa beriladi va uni shu guruh bajaradi. Lekin masalani hal qilishda boshqa o'quvchilar ham qatnashishi mumkin. Guruh ishlayotgan paytda qolgan o'quvchilar bo'sh qolmaydi, ular o'rtoqlarining bajargan ishlarini baholash uchun o'z ustilarida ishlab o'tiradi.

- **nazoratning individual shaklidan** har bir o'quvchining bilim, ko'nikma va malakasi bilan mukammal tanishish uchun foydalaniladi. Nazoratning bu shaklida odatda o'quvchilar javob berish uchun sinf taxtasi oldiga chaqiriladi.

- **nazoratning kombinatsiyalangan (biriktirilgan) shakli** individual nazoratni ommaviy va guruhli shakllar bilan birlashtirishni taqozo etadi. Bu nazoratni hajmi katta mavzularni barcha o'quvchilardan so'rash kerak bo'lgan vaqtda foydalanadi. Har bir o'quvchiga alohida topshiriq beriladi va bir vaqtda birnecha o'quvchini tekshirish mumkin bo'ladi.

- **o'z-o'zini nazorat qilish shakli** ta'lim jarayonidagi aks aloqaning bo'lishini ta'minlaydi. Nazoratning bu shakli psixologik mezonlarga asoslanadi. Uning samaradorligi o'qituvchining kasbiy mahoratiga bog'liq bo'ladi.

O'quvchilarning o'quv faoliyatini nazorat qilish **metodlari** qo'yidagilar: **o'zaki tekshirish, yozma tekshirish, amaliy topshiriqlarni bajarishga asoslangan tekshirish, uy vazifalarini tekshirish.**

**O'zaki tekshirish.** Bu metod bilimlarni nazorat qilish va baholashning ancha keng tarqalgan an'anaviy usullaridan biridir.

O'zaki tekshirishning mohiyati shunda ko'rinadiki, o'qituvchi o'quvchilarga o'rganilgan mavzuning mazmunidan kelib chiqib, savollar beradi va ularni javob berishga undaydi. Ana shu tarzda ularning o'zlashtirish darajasini aniqlaydi. O'zaki tekshirish o'quvchilarning bilimlarini tekshirishni savol-javob usuli asosida amalga oshiriladi. Ushbu usul ayrim holatlarda suhbat usuli deb ham ataladi. O'zaki tekshirishda o'qituvchi o'rganilayotgan mavzuni alohida qismlarga ajratadi va ularni har biridan o'quvchilarga savollar beradi. Biroq o'quvchilarning nutqini o'stirish hamda ularning chuqur va

mustahkam bilimga ega bo'lishlari uchun ulardan shu yoki oldingi mavzuni butunlay esga tushirishni talab qilish mumkin.

**Yozma tekshirish** – o'quvchilarning bilim, ko'nikma va malakalarini nazorat qilish va baholashning eng samarali usullaridan biri bo'lib, ularning ijodiy qobiliyatlarini baholash imkonini beradi. Mazkur usulning mohiyati shundaki, o'qituvchi alohida mavzu yoki o'quv dasturining ma'lum bo'limini o'tib bo'lganidan so'ng oz vaqtning chida barcha o'quvchilarni tekshirishi mumkin. YOzma tekshirish nazorat ishi, insho, bayon, diktant va b. yordamidaolib boriladi. Ammo o'qituvchi va o'quvchi o'rtasida bevositaaloqa-ning yo'qligi sabali, uning fikrlashini kuzatish imkoni bo'lmaydi.

**Amaliy topshiriqlarni bajarishgaasoslangan tekshirish.** Bajarilayotgan amaliy harakatlar (sport, mehnat harakatlari)ning to'ot'ri-rilini kuzatish yoki olingan natijalarga tayanishdan iborat bo'lishi mumkin. Amaliy tekshirish tabiiy-matematik sikldagi fanlardan o'quvchilarning o'z-lashtirishini xisobgaolishda keng foydalaniladi. Bu usul yordamida o'quvchilarning olgan bilimlarini amaliyotda qo'llay olish malakasi aniqlanadi.

**Uy vazifalarini tekshirish.** O'quvchilarning o'zlashtirishini nazorat qilish uchun ularning uyga berilgan vazifalarni bajarishini tekshirish kattaahamiyatga ega. Uy vazifalarini tekshirish o'qituvchiga o'quvchilarning o'quv ishiga bo'lgan munosabatini, o'rganilgan materialni qanchalik egallaganligini, uy vazifalarini bajarishdagi mustaqillik darajasini aniqlashga imkon beradi. Ma'lumki, bugun ta'lim tizimida reyting nazoratidan keng foydalanilmoqda. **Reyting deganda** baholash, tartibga keltirish, klassifikatsiyalash, biron-ta hodisani oldindan belgilangan shkala bo'yicha baholash tushuniladi. Reyting nazorati o'quvchining ma'lum bir fandan reytingini aniqlaydi.

**Shkalalash** – aniq jarayonlarni raqamlar tizimi yordamida model-lashtirish..

Reyting nazoratida o'quvchilarning o'quv faoliyatini nazorat qilish-ning yuqorida keltirilgan metodlari bilan birga test usulidan ham samarali foydalanilmoqda. Test so'rovidan nafaqat o'quvchilarning bilim, ko'nikma va malakalari darajasini aniqlash, balki 1993 yildan boshlab O'zbekiston Respublikasidaabiturientlarni oliy o'quv yurtlariga tanlov asosida qabul qilish jarayonida ham samarali foydalanib kelinmoqda.

**Test** – aniq maqsad asosida, muayyan holat darajasini sifat va miqdoriy ko'rsatkchlarda belgilashga imkon beruvchi sinov vositasi.

Pedagogik amaliyotda testning bir qator afzalliklari ko'zga tashlanadi. Ular quyidagilardir:

- 1) nazorat uchun vaqtning kam sarflanishi;
- 2) nazariy va amaliy bilim darajasini ob'ektiv sharoitdaaniqlash imkonining mavjudligi;
- 3) bir vaqtning o'zida ko'p sonli o'quvchilar bilan nazoratni tashkil etish mumkinligi;
- 4) bilim natijalarining o'qituvchi tomonidan qisqa muddatda tekshirilishi;
- 5) barcha o'quvchilarga bir xil murakkablikdagi savollar berilib, ular uchun bir xil sharoitning yaratilishi.

Ta'lim tizimi uzluksiz ravishda islohotlarni amalgaoshirishni talab etadigan sohadir.

Ta'lim tizimida islohotlarni amalgaoshirish jarayonida o'quvchilarning bilim, ko'nikma va malakalarini nazorat qilish va baholash ham yangi mazmun kasb etdi. Davlat ta'lim standartlarining ishlab chiqilganligi, yangi o'quv dasturining amaliyotga joriy etilganligi, erkin va mustaqil fikrlovchi shaxsni tarbiyalashga nisbatan yuqori talabning qo'yilayotganligi, ta'lim amaliyotiga pedagogik texnologiyalar olib kiritilganligi, o'quvchilarni kasbga muvaffaqiyatli yo'llash maqsadida psixologik va pedagogik diagnostika barcha turdagi ta'lim muassasalarida keng ko'lamdaamalgaoshirilayotganligi kabi holatlar ko'zga tashlanayotgan bir vaqtda o'quvchilarning bilim, ko'nikma va malakalarini eng samarali shakl, metod va vositalar yordamida nazorat qilish hamda baholash muhim ahamiyatga ega.

O'quvchilar bilimini baholashning besh balli tizimining eskirganligi va zamon talablariga javob beraolmagani uchun uni reyting tizimi asosida baholash uslubi bilan almashtirish davr taqozasigaaylandi. SHu o'rinda «qanday sabablarga ko'ra besh balli baholash mezoni o'zini oqlamadi?» degan savolga javob berish o'rinlidir:

**Birinchiidan,** O'zbekiston Respublikasining «Kadrlar tayyorlash Milliy dasturi» ta'limni dekmokratik va insonparvarlik tamoyillari asosida rivojlantirishni nazarda tutadi. Besh balli baholash

tizimi qat-tiqqo'llikni, o'qituvchining mustabidligi hamda uning ta'lim jarayonida yakka hukmronligini ta'minlashgaxizmat qilib kelgan.

Demak, ushbu jarayonda talab vaamaldagi holat bir-biriga muvofiq kelmaydi.

**Ikkinchidan**, baholash mezonini o'qituvchi va o'quvchi o'rtasida ixtilof-larni keltirib chiqarishga emas, aksincha, o'zaro faol hamkorlik, bir-birini tushunaolishlari uchun xizmat qilishi lozim.

**Uchinchidan**, baholash mezonini faqatgina o'quvchilar tomonidan bilim, ko'nikma va malakalarning o'zlashtirilish darajasini nazorat qilish uchun-gina emas, balki ta'limni tashxis etishning faol ko'makchisigaaylanishi zarur.

Baholashning besh balli tizimi birdan beshgacha farqlanuvchi dast-labki baholar qo'yish tartibini bildirib, mohiyati esa baholarning o'rtasi-dan kelib chiqqan holda choraklik (yillik) o'zlashtirish natijalarini aniq-lash tartibidan iborat.

Masalan, o'quvchi biror o'quv fanidan uchta nazorat ishini 3, 4 va 5 ga bajargan, joriy nazorat bo'yicha ham shunday natijalarni qayd etgan bo'lsa, unga chorak uchun «4» baho qo'yiladi. Bu esa joriy, oraliq va yakuniy nazorat paytida yaxshi tayyorgarlik ko'rgan o'quvchining ijobiy baholanishi o'rniga, chorak yoki yil oxirida muayyan mavzudan «5» bahoga berilgan javoblarining mutlaqo inobatgaolmasligiga sabab bo'ladi..

Reyting tizimida o'zlashtirish natijasi nazoratning ko'rsatilgan barcha shakllardan o'tish jarayonida to'plangan ballarni qo'shish yo'li bilan aniqlanadi. Har bir nazorat turi uchun 10 balldan taqsimlanganda (o'quv fani uchun 100 ball hisobida) unga 7, 5, 8, 7 ball qo'yilsa, o'quvchining chorak yoki yarim yillik uchun to'plagan bali 27 ballni tashkil etadi, bu esa 55 foizdan kam, shuning uchun u etarlcha reyting balini to'plamaguncha va bar-cha nazorat shaklidan o'tmaganchaattestasiya qilinmaydi. Demak, reyting ti-zimi olingan baho bilan egallangan bilim o'rtasida tafovut kelib chiqishi-ning oldini oladi.

Reyting tizimi yana bir qator afzalliklarga ega, chunonchi:

- ta'lim jarayonida baholash tizimi imkoniyatlarini kengaytirish;
- o'quvchi bilimini eng adolatli mezonlar yordamidaaniqlash;
- ta'limni standartlashtirish jarayoni uchun zarur imkoniyatlarni ochib berish;
- ta'lim standartlarida ko'zda tutilgan o'quv dasturiga kirgan majburiy ixtiyoriy mavzularning to'laligcha o'zlashtirilishi;
- o'quvchilarda o'z ustida mustaqil ishlash intilish, erkin fikr yuritish, bilimlarni egallashga nisbatan izchil yondashuv yuzaga keladi;
- o'quvchilarda yomon baholishga bo'lgan qo'rquv yo'qolib, uning o'rniga bilimlarni ixtiyoriy o'zlashtirish, mavjud kamchilik va nuqsonlarni bartaraf etish yo'lida mustaqil ishlash imkoniyati yaratiladi. Boshqachaaytganda, qo'rquv o'rniga intilish, rejalashtirish, harakat qilishga ehtiyoj tuo'iladi, o'rganishga nisbatan qiziqish ortadi.

**O'quvchilarning bilim, ko'nikma va malakalarini baholash mezonlari.** O'quvchilarning bilim, ko'nikma va malakalarini baholash mezon-lari hamma vaqt bahstalab mavzu bo'lib kelgan. CHunki u turli adabiyotlarda turlcha yoritilgan. Biroq mavjud qarashlarni umumlashtirib aytish mum-kinki, o'quvchilarning bilim, ko'nikma va malakalarini baholash mezonlari har bir fanning maqsad va vazifalariga, shuningdek, sinf (guruh)dagi o'quv-chilarning o'zlashtirish darajasiga tayangan holda belgilanadi. SHuningdek, baholash mezonlarini ishlab chiqishda o'quvchilarning oo'zaki javob berishlari, ko'nikma va malakalarigaalohida-alohida yondashiladi. Masalan, ximiya darsidan baholash mezonlariga o'quvchilarning oo'zaki javoblari, amaliy topshiriqlarni bajaraolishlari vaamalda mavjud bilimlarini namoyish etaolishlari inobatgaolinadi. Buni «4» baho misolidaaniqlashtiramiz. *Oo'zaki javob berishda «4» baho qo'yiladi, agar:*a) o'rganilayotgan mavzu yuza-sidan to'o'ri javoblar bersa; b) material mantiqiy ketma-ketlik-daaniq bayon etilsa; v)o'qituvchi talabi bilan tuzatilgan ikki-uchta unchalik ahamiyat-ga ega bo'lmagan xatolarga yoki ba'zi to'liq bo'lmagan javoblarga yo'l qo'ysa.

*Yozma topshiriqni bajarishda «4» baho qo'yiladi, agar:*a)masalani echishda va izohlashda muhim xato bo'lmasa; b)topshiriqni bajarish va izoh-lashda muhim ahamiyatga ega bo'lmagan bir-ikki xatoga yo'l qo'yilsa yoki bitta izohning mohiyati ochib berilmagan bo'lsa.

*Amaliy bilimlarni namoyish etishda «4» baho qo'yiladi, agar:*a)ish-ni to'liq, muhim xatolarsiz bajarsa, natija chiqaraolsa; b)ishni bajarish-da, tajribani tugallashda ikki-uch muhim bo'lmagan xatolarga yo'l qo'ysa.

Yuqoridagilardan kelib chiqib shunday xulosa chiqarish mumkin:

«5» *baho qo'yiladi, agar:*a) o'quvchi dasturdagi materialni to'liq o'z-lashtirib olgan bo'lsa; b) o'rganilgan mavzu bo'yichaasosiy fikrlarni ochib beraolsa; v) egallangan bilimlarni amalda erkin qo'llay olsa; g) o'rganilgan mavzuni bayon qilishda, yozma ishlardaxatolarga qo'l qo'ymasdan, ma'lumotla-rni tushuntirib beraolsa.

«4» *baho qo'yiladi, agar:*a) o'quvchi o'rganilgan mavzuning mohiyatini bilsa; b) o'qituvchining savollariga qiynalmasdan javob beraolsa; v) egal-langan bilimlarni amaliyotda qo'llay olsa; g) oo'zaki javob berishda jiddiy xatolarga yo'l qo'ymasdan, o'qituvchining qo'shimcha savollari bilan xatolari-ni to'o'rilay olsa hamda yozma ishda uncha jiddiy bo'lmagan xatoga yo'l qo'ysa qo'yiladi.

«3» *baho qo'yiladi, agar:*a) o'quvchi o'rganilgan mavzuni o'zlashtirgan, lekin mustaqil tushuntirib berishda o'qituvchining aniqlashtiruvchi savol-lariga ehtiyoj sezsa; b) savollarning mantiqiy tuzuilishini o'zgartirib berganda, javob berishga qiynalsa; v) yozma ishdaxatolari bor bo'lsa.

«2» *baho qo'yiladi, agar:*a) o'quvchi o'rganilgan mavzu haqida tushun-chaga ega, biroq mavzuni o'zlashtirmagan, b) yozma ishda qo'pol xatolarga yo'l qo'ysa qo'yiladi.

#### ***Nazorat uchun savollar:***

1. Ta'lim olganliknini tashxis etish nima? Uning mohiyati haqida gapirib bering.
2. Ta'limni baholash yoki tekshirishdan tashxisning o'rtasidagi farq nimalarda ko'rinadi?
3. Nazorat va tekshirish tushunchalarini izohlab bering.
4. Tekshirish tizimi qanday bo'o'inlardan tashkil topadi?
5. Nazorat tekshirishdan tashqari o'z chiga qanday tushunchalarni oladi? Ular haqida ma'lumot bering.
6. O'quvchilarning o'zlashtirish natijalarini hisobgaolishda nimalarga e'tibor berish lozim?
7. Ta'lim jarayonida nazorat qilish va hisobgaolishning vazi-falari nimalardan iborat?
8. Ta'lim olganlikni nazorat qilish va tashxislash tamoyillariga ta'rif bering?
9. O'quv faoliyati natijalarini nazorat qilishning qanday turlari mavjud.
10. Nazoratning shakllari haqidaayting
11. O'quvchilar faoliyatini nazorat qilishning qanday metodlarini bilasiz? Ularning har biri haqida ma'lumot bering.
12. Reyting tizimi nima? U qanday afzalliklarga ega?
13. Qaysi sabablarga ko'ra besh balli baholash mezonni o'zini oqlamadi?
- 14.O'quvchilarning bilim, ko'nikma va malakalarini baholash mezonlarini tushuntirib bering.

#### **10-Mavzu: Tarbiya jarayonining mohiyati va mazmuni. Tarbiya qonuniyatlari va tamoyillari**

##### ***Reja:***

1. Tarbiya tushunchasi tarbiyaning maqsadi va vazifalari
2. Tarbiya jarayonining o'ziga xos xususiyatlari
3. Tarbiya tamoyillar va qonuniyatlari.
4. Tarbiya turlari.

##### ***Tayanch tushunchalar:***

Tarbiya –Education

tarbiya nazariyasi-education theory

mohiyat- criteria  
jarayon-process  
mazmun-concept  
natija-result  
ijtimoiy tarbiya-social education  
asosiy vazifalar-The main tasks  
tarbiya tamoyillari-education principle  
tarbiya qonuniyatlari-rules of education  
shaxs-person  
shakllanish jarayoni-the process of formation

### *Adabiyotlar:*

1. To‘xtaxadjaeva M. Pedagogika. - T.: O‘zbekiston Faylasuflari Milliy jamiyati, 2010.190-204b.
2. Jeff Halstead . Navigating the new pedagogy. R and Education, 2011.27-30b.

**Tarbiya nazariyasining mohiyati.** Tarbiya nazariyasi pedagogika fanining muhim tarkibiy qismi bo‘lib, tarbiyaviy jarayonning mazmuni, shakl, metod, vosita va usullari hamda uni tashkil etish muammolarini o‘rganadi. Hayotga yangicha siyosiy va iqtisodiy nuqati nazardan yondashish o‘zida kelayotgan yosh avlod tarbiyasi bilan bo‘liq jarayonni ham qaytadan ko‘rib chiqishni taqozo etmoqda.

Tarbiya nazariyasi SHarq mutafakkirlari vaxalq pedagogikasining tarbiya borasidagi boy tajribalariga tayanadi. Tarbiya nazariyasi o‘z qoidalarini asoslash uchun falsafa, sosiologiya, etika, estetika, fiziologiya, psixologiya kabi fanlarning ma‘lumotlaridan foydalanadi. Tarbiya nazariyasi pedagogikaning boshqa bo‘limlari: pedagogikaning umumiy asoslari, ta‘lim nazariyasi hamdaxalq ta‘limi tizimini boshqarish bilan uzviy bo‘liq.

**Tarbiya jarayonining mazmuni.** Tarbiya – muayyan, aniq maqsad hamda ijtimoiy-tarixiy tajribaasosida shaxsni har tomonlama o‘stirish, uning ongi, xulq-atvori va dunyoqarashini tarkib toptirish jarayoni. Boshqacharoq talqin etilganda, tarbiya yosh avlodni muayyan maqsad yo‘lida har tomonlama voyaga etkazish, unda ijtimoiy ong vaxulq-atvorni tarkib toptirishga yo‘naltirilgan faoliyat jarayonidir. Turli zamon va makonda ijtimoiy tarbiya mohiyati turlcha bo‘lib, uning mazmuni ijtimoiy maqsadlardan kelib chiqib asoslangan. Tarbiya o‘oyasi turlcha ifodalangan bo‘lsada, ammo yo‘naltiruvchanlik xususiyati hamda ob‘ektiga ko‘ra yakdillikni ifoda etadi. Tarbiya xususida taniqli o‘zbek pedagogi Abdulla Avloniy shunday deydi: «Al-hosil, tarbiya bizlar uchun yo hayot, yo mamot, yo najot - yo falokat, yo saodat – yo falokat masalasidir»<sup>12</sup>. Ushbu fikrlardan anglaniladiki, shaxs tarbiyasi xussiy ish emas, balki ijtimoiy, milliy ishdir. Zero, har bir xalqning taraqqiy etishi, davlatlarning qudratli bo‘lishi avlodlar tarbiyasiga ko‘p jihatdan bo‘liq. O‘zbekiston Respublikasi ijtimoiy-siyosiy mustaqillikni qo‘lga kiritgach, ijtimoiy hayotning barcha sohalarida tub islohotlar olib borilmoqda. Islohotlarning asosiy o‘oyasi respublikaning riojlanish va taraqqiyot yo‘li deb e’tirof etilgan demokratik, insonparvar, huquqiy jamiyatning barpo etish uchun xizmat qiladi. Demokratik, insonparvar, huquqiy jamiyatning barpo etish vazifasi o‘zida kelayotgan yosh avlod zimmasiga yuklanadi. O‘zbekiston Respublikasining «Ta‘lim to‘qrisida»gi qonuni, «Kadrlar tayyorlash Milliy dasturi» hamda O‘zbekiston Respublikasi Prezidenti I.A.Karimovning qator asar va nutqlari, chunonchi, «Barkamol avlod – O‘zbekiston taraqqiyotining poydevori», «O‘zbekiston XXI asrga intilmoqda» nomli asarlarida mustaqil respublikada ijtimoiy tarbiyani yo‘lga qo‘yish maqsadi va vazifalari belgilab berilgan.

**Tarbiya** - shaxsni maqsadga muvofiq takomillashtirish uchun uyushtirilgan pedagogik jarayon bo‘lib, tarbiyalanuvchining shaxsiga muntazam va tizimli ta‘sir etish imkonini beradi.

Tarbiya jarayoni o‘qituvchi va o‘quvchi (tarbiyachi va tarbiyalanuvchi)lar o‘rtasida tashkil etiluvchi hamda aniq maqsadga yo‘naltirilgan hamkorlik jarayonidir. Tarbiya jarayonida tarbiyalanuvchining ongi shakllana boradi, his-tuyo‘lari rivojlanadi, ijtimoiy hayot uchun zarur bo‘lgan ijtimoiy aloqalarni tashkil etishgaxizmat qiladigan xulqiy odatlar hosil bo‘ladi. Tarbiya jarayonida

---

<sup>12</sup>Avloniy, Абдулла. Туркий гулистон ёхуд ахлоқ. – Тошкент, Ўқитувчи, 1992.

bolalarning hayoti va faoliyatini pedagogik jihatdan to'g'ri uyushtirish o'oyat muhimdir. Faoliyat jarayonida bola tashqaridan kelayotgan tarbiyaviy ta'sirlarga nisbatan ma'lum munosabatda bo'ladi. Bu munosabat shaxsning chki ehtiyoj va xohishlarini ifodalaydi. Psixolog va pedagoglarning tadqiqotlari shaxsga tashqi omillarning (xoh salbiy, xoh ijobiy) ta'siri bolaning ularga munosabatiga bo'liqligini ko'rsatadi. Bola faoliyatini uyushtirishgina emas, balki tarbiyalanuvchining bu faoliyatga nisbatan turli kechinmalarni qanday anglashi, baholashi, his qilishi, ulardan o'zi uchun nimalarni olayotganligini bilishi zarur. Zero, tarbiya ijtimoiy munosabatlarning murakkablashib borishi asosida kechadi. Tarbiya jarayonida o'quvchining ongigina emas, balki his-tuyo'ularini ham o'stirib borish, unda jamiyatning shaxsga qo'yadigan axloqiy talablariga muvofiq keladigan xulsiy malaka vaodatlarini hosil qilish lozim. Bunga erishish uchun o'quvchining ongi, hissiyoti va irodasiga ta'sir etib boriladi. Agar bularning birortasi e'tibordan chetda qolsa, maqsadga erishish qiyinlashadi. Tarbiya jarayoniga o'qituvchi rahbarlik qiladi. U o'quvchilar faoliyatini belgilaydi, ularning ijtimoiy jarayonda ishtirok etishlari uchun shart-sharoit yaratadi. Ijtimoiy jarayonda faol ishtirok etish orqali o'quvchilarning mustaqilligi, ijodiy tashabbuskorligi ortib boradi. Faoliyat o'quvchilar jamoasi manfaati va istagi asosida uyushtirilsa, bu jarayonda bolaning tengdoshlari va o'zini o'zi anglash jarayoni yuzaga keladi. Bola o'z xulqi, xatti-harakati uchun jamoalidda javobgarlikni sezishga erishgach, ijrochi emas, balki umumiy ishning faol qatnashchisi bo'lib qoladi.

Tarbiyani samarali yo'lga qo'yish uchun uning harakatlantiruvchi kuchi, tarbiya jarayonining manbaini yaxshi bilish va hisobgaolish muhimdir. Bu tarbiya jarayonidagi chki va tashqi qarama-qarshiliklardan iborat. Tarbiyada o'quvchilarning tarbiyalanganlik darajasini ham hisobgaolish kerak bo'ladi. Bu jihat unutilsa, muayyan qarama-qarshiliklar vujudga keladi. Faoliyat jarayonida hosil bo'lgan malaka vaodatlar axloq me'yorlariga rioya qilishni engillashtiradi. Demak, tarbiyachi bola shaxsining tez rivojlanadigan davri – o'quvchilik yillarida uning ongiga turli faoliyat (o'qish, mehnat, ijtimoiy ishlar, o'yin, sport, badiiy havaskorlik) yordami bilan maxsus ta'sir etish muhimdir. Aks holdaxulq me'yorlari, axloq talablarini yaxshi tushunmay qolishi natijasida shaxs ijtimoiy munosabatlarda beqaror, tasodifiy ta'sirga beriluvchan bo'lib qolishi mumkin. Tarbiya yaxlit jarayonda amalga oshirilib, uning tarkibiy qismlari ayni bir vaqtda, faoliyatning biror turi asosida namoyon bo'ladi. Umumiy pedagogika jarayonida tarbiya muhim o'rin tutadi. SHaxsni shakllantirish, boshqarish, nazorat xarakteriga ega bo'lib, bu borada belgilangan vazifalar tasodifiy harakatlar orqali emas, balki oldinda belgilangan va puxta o'ylangan rejalar asosida hal etib boriladi. Tarbiya jarayonida uning maqsadi, shakl va metodlari, shaxsning o'zini-o'zi tarbiyalash va qayta tarbiyalash jihatlari muhim o'rin tutadi. Tarbiya mazmuni ijtimoiy tuzum buyurtmasi asosida belgilanib, uning amalga oshishi uchun ma'lum shart-sharoitlarning mavjudligi talab etiladi. Ushbu o'oyalar yaxlit tarzda quyidagcha aks etadi:

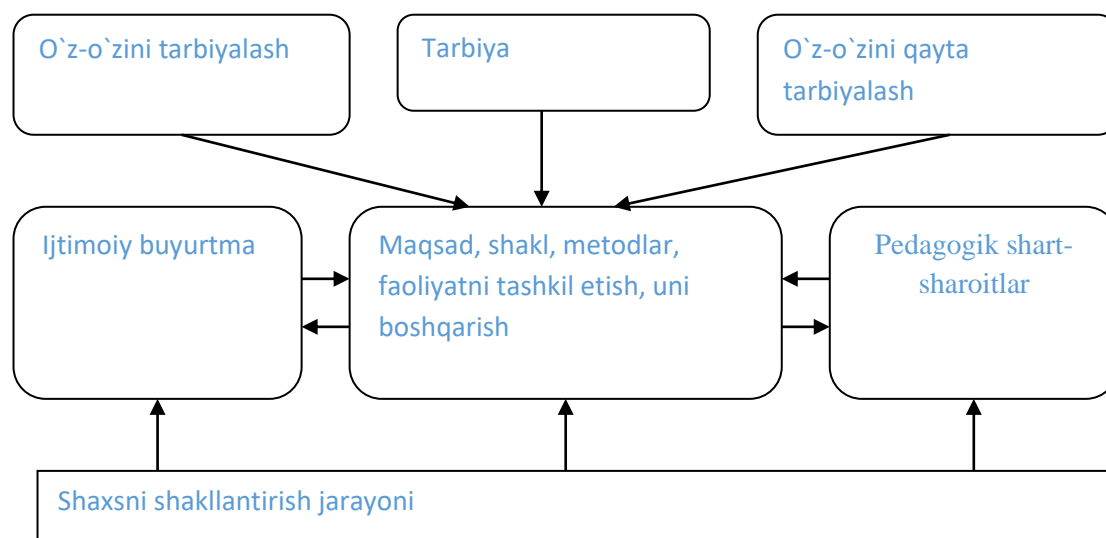

Har qanday ijtimoiy jamiyatda yosh avlod tarbiyasi muayyan maqsad asosida tashkil etiladi. Tarbiya maqsadi ijtimoiy jamiyatning taraqqiyoti, uning rivojlanishi yo'nalishi, ijtimoiy munosabatlar

mazmunidan kelib chiqib belgilanadi. Bugungi kunda O'zbekiston Respublikasida tashkil etilayotgan tarbiyaning asosiy maqsadi komil shaxsni tarbiyalab voyaga etkazishdan iborat.

**Tarbiya jarayonining natijasi.** Tarbiyaning natijasi yuksak ma'naviy va axloqiy talablarga javob beruvchi yuqori malakali kadrlarni tarbiyalashdir. Bu jarayon ikki tomonlama bo'lib, uyushtirish va rahbarlik, shuningdek, o'quvchi shaxsining o'zi tomonidan faollik ko'rsatilishini taqozo etadi. Bu jarayonda pedagog etakchi rol o'ynaydi. Chunki u ijtimoiy tarbiyaning umumiy maqsadlari mohiyatini tushunadi, maqsad yo'lida amalga oshiriladigan vazifalar tizimidan yaxshi xabardor, tarbiya shakl, metod va vositalarini asosli, ilmiy tarzda tanlab oladi va tarbiya jarayoniga tatbiq etadi.

Tarbiya jarayonining mohiyatini tarbiyaga har tomonlama yondashish bilan muvaffaqiyatli tarzda, ilmiy tahlil qilish mumkin. Shaxs tarbiyaning natijasi sifatida shakllanadigan ijtimoiy mavjudotdir. Shaxsning ko'pdan-ko'p xislatlari bir-biridan ajratilgan emas, balki o'zaro mustahkam bo'lgan. Tarbiya jarayonida bolaning shaxsiyati ayrim-ayrim emas, balki yaxlit ravishda rivojlanadi. Bola o'sib va rivojlanib borgan sari tarbiya vazifalari murakkablashib, chuqurlashib, tabahalashib boradi. Har tomonlama etuk shaxsni tarbiyalash unga izchil ravishda aqliy, o'yaviy-siyosiy, axloqiy, mehnat, estetik, jismoniy, ekologik, iqtisodiy hamda huquqiy tarbiya berish, o'quvchilarning ongi, xulq-atvori va faoliyatining birligi, shuningdek, tarbiya jarayonini tashkil etishning yakka, guruhli va ommaviy shakllarini qo'shib olib borilishini ta'minlaydigan pedagogik tizimlarni vujudga keltirish va bu tizim o'yalariga amal qilishni talab etadi. Ijtimoiy tarbiya jarayoni shaxsning ijtimoiy fazilatlarini shakllantirish, uning atrof-tevarak, jamiyat, odamlar hamda o'ziga nisbatan munosabatlari doirasini vujudga keltirish va uni kengaytirishga qaratilgan. Shaxs ishtirok etadigan ijtimoiy munosabatlar tizimi qanchalik keng, xilma-xil va chuqur bo'lsa, uning ma'naviy dunyosi shunchalik boy bo'ladi. O'z tabiatiga ko'ra tarbiya jarayoni ko'p omilli xarakterga ega. YA'ni, bola shaxsining qaror topishi oila, ta'lim muassasasi, jamoatchilik, ijtimoiy muhit, shuningdek, vaziyatlar xilma-xilligi, bevosita va bilvosita ta'sirlar ostida ro'y beradi. Tarbiya jarayonining natijalari odatda bir xil xarakterda bo'lmaydi. Bu narsa o'quvchilarning psixologik (individual, tipologik), fiziologik va jismoniy xususiyatlari, ularning hayotiy va ma'naviy tajribasi, shaxsiy pozitsiyasiga bog'liq. Tarbiya jarayoni, odatda, o'z-o'zini tarbiyalash, o'z-o'zini qayta tarbiyalash, bolaning atrof-muhitdagi u yoki bu hodisalar bilan salbiy aloqasi natijasida vujudga keladigan munosabatlar va ularning xususiyatlarini bartaraf etish bilan olib boriladi. O'zini o'zi tarbiyalash shaxsni o'zida ijtimoiy qadrga ega bo'lgan fazilatlarini hosil qilish va takomillashtirishga hamda salbiy xislatlarni bartaraf etishga qaratilgan chki faoliyat sifatida ta'riflanadi.

O'z-o'zini qayta tarbiyalash shaxsning o'zidagi salbiy odatlar, xarakteridagi zararli sifatlarni yo'qotish, ularni bartaraf etishga qaratilgan chki faoliyati jarayonidir. Bolaxulqidagi «oo'ish»lar oiladagi nosoo'lom muhit, ota-onaning tarbiyada yo'l qo'ygan xatolari, o'qituvchi faoliyatidagi kamchiliklar asosida vujudga keladi. qayta tarbiyalash jarayonida salbiy xulqni hosil qilgan sabab, sharoit o'zgartiriladi, qayta tarbiyalashda maktab va shaxsning shaxsiy ta'sirini oila, shu jumladan, ota-ona ham ma'qullashi lozim. Demak, qayta tarbiyalash o'quvchining o'zigagina emas, balki uning ota-onasiga ham qaratilishi lozim.

**Ijtimoiy tarbiyaning asosiy vazifalari.** Ijtimoiy tarbiyani tashkil etish jarayonida bir qator vazifalar hal etiladi. Ushbu vazifalar ijtimoiy tarbiya maqsadidan kelib chiqib belgilanadi. Mustaqil O'zbekiston Respublikasida ayni vaqtda yosh avlodni tarbiyalab voyaga etkazish jarayonida quyidagi vazifalarni hal etish muhim ahamiyat kasb etmoqda:

a) yoshlarni ijtimoiy hayotga tayyorlash, ularda keng dunyoqarashni tarkib toptirish, o'z shaxsiy turmushiga maqsadli yondashuv, reja va amal birligi hissini uyo'otish;

b) o'quvchilarni milliy va umuminsoniy qadriyatlar mohiyatidan ogoh etish, chuqur bilim va tafakkurga ega yoshlarni tarbiyalash, ularning ongini boyitish;

v) umuminsoniy axloq me'yorlari (odamiylik, kamtarlik, o'zaro yordam, mehr-muhabbat, muruvvat, alodatni yoqlash, insonparvarlik, axloqsizlikka nisbatan nafrat va hokazolar)ning mohiyatini anglash, o'quvchilarda muomalaodobi, yuksak madaniyatni qaror toptirishga erishish;

g) o'quvchilarda huquqiy va axloqiy me'yorlarga hurmat ruhida yondashish hissi va fuqarolik tuyo'usi, ijtimoiy burchga mas'ullikni qaror toptirish;

d) tabiatni muhofaza qilish, ekologik muvozanatni yuzaga keltirish borasidagi mas'uliyatni



tarkib toptirish;

j) vatanparvarlik va baynalminallik tuyo‘usini shakllantirish, o‘zga millat vaxalqlarni hurmat qilish, ularning huquq va burchlarini kamsitmaslik tuyo‘usini qaror toptirish;

z) mustaqil davlat – O‘zbekiston Respublikasining chki va tashqi siyosatiga to‘o‘ri vaxolisona baho berishga o‘rganish;

i) insonni oliy qadriyat sifatida qadrlash, uning sha’ni, or-nomusi, qadr-qimmati, huquq va burchlarini hurmat qilishga o‘rgatish va boshqalar.

O‘zbekiston Respublikasidaolib borilayotgan ijtimoiy tarbiyaning umumiy vazifalari ana shulardan iborat.

SHu bilan birga ijtimoiy tarbiya yo‘nalishlari – axloqiy, aqliy, jismoniy, ekologik, iqtisodiy, huquqiy va siyosiy tarbiyaning xususiy maqsadidan kelib chiqqan holda bir qator vazifalar amalgaoshiriladi. CHunonchi,

1) axloqiy tarbiyani tashkil etish jarayonida – o‘quvchilarni ijtimoiy-axloqiy me‘yorlar mazmunidan xabardor etish, ulargaaxloqiy me‘yorlarning ijtimoiy hayotdagi ahamiyatini tushuntirish, ularda ijtimoiy-axloqiy me‘yorlar (talab va ta‘qiqqlar)ga nisbatan hurmat hissini qaror toptirish asosidaaxloqiy ong va madaniyatni shakllantirish;

2) aqliy tarbiyani yo‘lga qo‘yish choo‘ida - o‘quvchilarni ilm-fan, texnika va texnologiya borasida qo‘lga kiritilayotgan yutuqlar, yangilik va kashfiyotlardan boxabar etish, ularga ijtimoiy va tabiiy fanlar asoslari xususidagi bilimlarni berish tarzida tafakkurni shakllantirish, dunyoqarashini rivojlantirish;

3) jismoniy tarbiyani tashkil etish jarayonida – o‘quvchilarni o‘z soo‘liqlarini saqlash va mustahkamlash, organizmni chiniqtirish, jismoniy jihatdan to‘o‘ri rivojlanishi hamda uning ishchanlik qobiliyatini oshirish borasida o‘amxo‘rlik qilish tuyo‘usini yuzaga keltirish, ularda yangi harakat to‘rlari borasida ko‘nikma va malakalarni hosil qilish, ularni maxsus bilimlar bilan qurollantirish, o‘quvchilarning yoshi, jinsiga muvofiq keladigan (kuch, tezkorlik, chaqqonlik, chidamlilik, sabot, mehnat, chidam, iroda vaxarakterni qaror toptirish) asosiy harakat sifatlarini rivojlantirish, ularda shaxsiy gigienani saqlashga nisbatan ongli munosabatlarni tarbiyalash;

4) estetik tarbiyani olib borish jarayonida – o‘quvchilarda estetik his-tuyo‘u, estetik didni tarbiyalash, ularning ijodiy qobiliyatlari, estetik ehtiyojlari va go‘zallikni sevish, go‘zallikka intilish tuyo‘ularini rivojlantirish, estetik madaniyatni shakllantirish;

5) ekologik tarbiyani olib borish choo‘ida – o‘quvchilarga ekologik bilimlar berish asosida shaxs, jamiyat va tabiat birligi hamdaaloqadorligini o‘quvchilarga tushuntirish, ularda ekotizimning inson, insoniyat, jamiyat taraqqiyotidagi muhim o‘rni va mohiyati borasidagi tushunchalarni qaror toptirish, tabiatga nisbatan ehtiyotkorona va mas‘uliyat bilan munosabatda bo‘lish, tabiatni asrash to‘o‘risida o‘amxo‘rlik qilish kabi tuyo‘ularni qaror toptirish, shuningdek, ekologik madaniyatni shakllantirish;

6) iqtisodiy tarbiyani tashkil etish jarayonida – o‘quvchilarga iqtisodiy bilimlarni berish asosida mamalakat iqtisodiy barqarorligini ta‘minlash, bozor infrastrukturasi qoidalarigaamal qilish, chki bozorni to‘ldirish, kchik va o‘rta biznesni yaratish borasidagi faoliyat jarayonida ishtirok etish ko‘nikma va malakalarini hosil qilish, inson mehnati bilan bunyod qilingan moddiy boyliklarni asrash, ularni ko‘paytirish borasida qayo‘urish tuyo‘ularini qaror toptirish, iqtisodiy madaniyatni shakllantirish;

7) huquqiy tarbiyani tashkil etish jarayonida o‘quvchilarga davlat Konstitusiyasi, davlat haqidagi ta‘limot, fuqarolik, oila, mehnat, xo‘jalik, ma‘muriy nafaqa, sud ishlarini yuritish va boshqarish huquqlarining ma‘nosini tushuntirish, ular ogiga ijtimoiy-huquqiy me‘yorlarning shaxs va jamiyat hayotidagi ahamiyati haqidagi tushunchalarni singdirish, huquqiy munosabatlar mohiyati yuzasidan tasavvurga ega bo‘lishlarini ta‘minlash, ularda huquqiy ong, shuningdek, huquqiy faoliyatni tashkil etish borasidagi ko‘nikma va malakalarni hosil qilish, huquqiy madaniyatni shakllantirish;

8) o‘oyaviy-siyosiy tarbiyani tashkil etish jarayonida – o‘quvchilarga siyosiy bilimlarni berish, O‘zbekiston Respublikasi Konstitusiyasi, fuqarolik jamiyati asoslari, milliy davlat tuzilishi, davlat organlari faoliyati, shuningdek, O‘zbekiston Respublikasining chki va tashqi siyosati mazmunini o‘rganishni ta‘minlash asosida o‘quvchilarda siyosiy faoliyat ko‘nikma va malakalarini tarkib toptirish,

siyosiy madaniyatni shakllantirish va hokazolar.

**Tarbiya tamoyillari.** Tarbiya mazmunidaoldinga qo'yilgan maqsad va vazifalarga muvofiq o'quvchilar tomonidan o'zlashtirilishi lozim bo'lgan bilim, ko'nikma va malakalar, shaxs xulq-atvori hamda sifatleri mohiyati aks etadi. Tarbiya mazmuni shaxsning shakllanishiga qo'yiluvchi ijtimoiy talablar mohiyatidan iborat bo'lib, ijtimoiy-iqtisodiy taraqqiyot, kishilik munosabatlari mohiyati va darajasi, shuningdek, jamiyat mafkurasi o'oyalari asosda belgilanadi. Zamonaviy tarbiya mazmunida quyidagi tamoyillar yotadi:

1. Tarbiya maqsadining aniqligi. O'zbekiston Respublikasi ijtimoiy-siyosiy mustaqilligining dastlabki yillaridayoq respublikada, amalgaoshirilishi ko'zda tutilayotgan tarbiya maqsadi aniq belgilab olindi. O'zbekiston Respublikasining «Ta'lim to'qrisida»gi qonuni hamda «Kadrlar tayyorlash Milliy dasturi» o'oyalarga ko'ra ijtimoiy tarbiyaning asosiy maqsadi – erkin, ijodkor, mustaqil fikr egasi bo'lgan komil inson va malakali mutaxassisni tarbiyalab voyagaetkazishdan iborat. Ushbu maqsadga erishish yo'lidagi asosiy vazifa - bu shaxsda umumiy madaniyat unsurlari, ya'ni, shaxsning aqliy, axloqiy, jismoniy, estetik, iqtisodiy, ekologik, huquqiy, siyosiy hamda mehnat madaniyatini tarbiyalashdan iborat.

2. Bolalar va kattalarning birgalikdagi faoliyati. O'qituvchilarning bolalar bilan ma'naviy madaniyatini shakllantirishning eng yaxshi namunasini izlash, shu asosida tarbiyachi ishining hayotiy me'yor va qadriyatlarini aniqlash o'quvchining tarbiya jarayonidagi faolligini ta'minlashgaolib keladi. Dunyoqarashi hali to'la-to'kis shakllanmagan bolalar uchun kattalarning hayotiy tajribalari, ularning shaxsiy namunalari tarbiyaviy ta'sir kuchiga ega.

3. O'z-o'zini anglash. Tarbiya insonda e'tiqod, demokratik qarashlar va hayotiy pozisiyaning shakllanishigaolib keladi. Tarbiya mazmunining eng muhim unsurlaridan biri – bu insonning hayotiy o'z-o'zini anglashi, uning o'z shaxsiy hayoti va faoliyatining sub'ekti sifatida e'tirof etilishi bilan tavsiflanadi. Inson kamolotida fuqarolik, kasbiy vaaxloqiy o'z-o'zini anglash jihatlari muhim ahamiyatga egadir.

4. Tarbiyaning shaxsga yo'naltirilganligi. Mazkur o'oya ta'lim muassasasi amaliyotining markaziy nuqtasida tarbiyaviy ishlar dasturi, tadbirlar, ularning shakl, metod va vositalari emas. Balki o'quvchi turganligini anglatishgaxizmat qiladi. Tarbiya jarayonida uning shaxsiy xususiyatlari, qiziqishlari, o'zigaxos xarakteri, o'z qadr-qimmatini anglash tuyo'ulari rivojlantirilib borilishi zarur.

5. Ixtiyoriylik. Tarbiyalanuvchilarning iroda erkinligisiz tarbiya o'oyalari mohiyatini qaror toptirish mumkin emas. Tarbiya jarayoni, agar u oqilona tashkil etilsa, bir vaqtning o'zida ham o'quvchi, ham o'qituvchi ma'naviyatining boyitilishigaxizmat qiladi. Agar tarbiyachi o'quvchining qiziqishi, faoliyati, o'rtoqlik va fuqarolik burchini anglash, mustaqillikka intilish tuyo'ularini ko'ra vaanglay olsagina uning irodali ekanligi ayon bo'ladi. Tarbiyalanuvchining irodali bo'lishi ta'minlangan sharoitda uning shaxsigata'sir ko'rsatishgata yo'naltirilgan faoliyat jarayonida samaragata erishiladi. Jamoa yo'nalishi. Tarbiyaviy ishlar mazmunida jamoagata nisbatan ijobiy munosabatni qaror toptirish yotadi. Jamoa yordamida shaxsni har tomonlama kamoloti, uning dunyoni anglash, uni to'laqonli talqin etish, insonparvarlik va o'zaro hamkorlik tuyo'ularini yuzagata kelishi va rivojlanib borishi kabi holat amalgaoshiriladi.Zamonaviy pedagogik jarayonda tarbiyalanuvchigata: inson aqliy, estetik, axloqiy, jismoniy, siyosiy-o'oyaviy, iqtisodiy, ekologik hamda diniy tarbiya olishi lozimligini uqtirishining o'zigata kam samaragata beradi. O'quvchi uchun yuqorida qayd etilgan tarbiya yo'nalishlarining nima uchun kerakligi, ularning insonga nima beraolishi kabi masalalar qiziqarlidir. Rivojlangan xorijiy mamlakatlar tarbiya tizimida muammoning mana shu jihati birinchi o'ringata qo'yilmoqda. YUqorida qayd etilgan o'oyalar to'o'ri tashkil etilgan pedagogik jarayonda – etuk fuqarogata, malakali mutaxassis hamda barkamol oila sohibini tarbiyalab voyagaetkazish uchun xizmat qilishi lozim.

Zamonaviy tarbiya mazmuni va ularda ilgari surilgan o'oyalar yaxlit tarzda quyidagi ko'rinishgata ega bo'ladi:

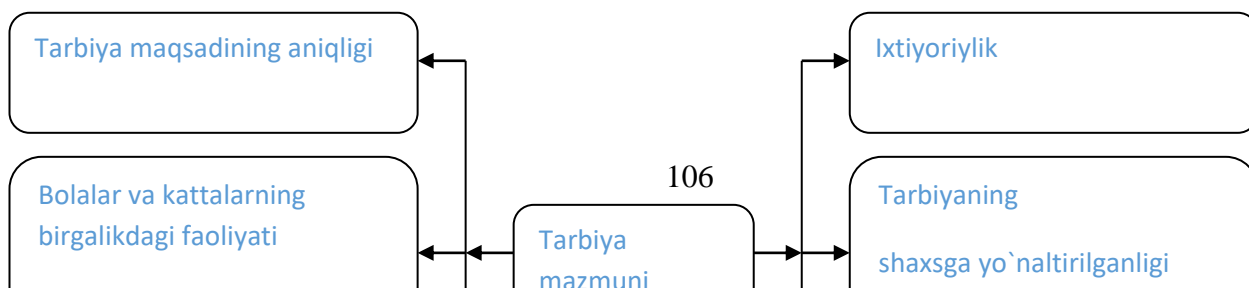

**Tarbiya qonuniyatlari.** Ijtimoiy tarbiya maqsadi hamda vazifalarini amalga oshirish uchun tarbiya jarayonining o'zigaxos qonuniyatlarini anglab olish muhim ahamiyatga ega. Tarbiya jarayoni o'zigaxos xususiyatlarga ega. Uning eng muhim xususiyati aniq maqsadga yo'naltirilganligidir. Zamonaviy talqinda tarbiya jarayoni o'qituvchi va o'quvchilar o'rtasidagi muayyan maqsadga erishishga qaratilgan samarali hamkorlik demakdir. Zero, tarbiya jarayonida o'qituvchi va o'quvchilarning birgalikdagi faoliyatlari tashkil etiladi, boshqariladi va nazorat qilinadi. YAgona maqsadga erishish yo'li zamonaviy tarbiya jarayonining maqsadini tavsiflaydi.

Tarbiya jarayoni ko'p qirrali jarayon bo'lib, unda tarbiya mohiyatini yoritishgaxizmat qiluvchi chki va tashkil (sub'ektiv vaob'ektiv) omillar ko'zga tashlanadi. Sub'ektiv omillar shaxsning chiki ehtiyojlari, qiziqishlari, hayotiy munosabatlari mazmunini anglashga yordam bersa, ob'ektiv omillar shaxsning hayot kechirishi, shakllanishi, hayotiy muammolarni ijobiy hal etish uchun sharoit yaratadi. Tarbiya faoliyatining mazmuni, yo'nalishi va shakli obektiv sharoitlar bilan qanchalik mutanosib kelsa, shaxsni shakllantirish borasida shunday muvaffaqiyatga erishiladi. Tarbiya jarayonining tashkil etilishi va boshqarilishida nafaqat o'qituvchi faoliyati, balki o'quvchining yosh va psixologik shaxsiy xususiyatlari, o'y-fikrlari, hayotiy qarashlari ham muhim o'rin tutadi. Tarbiya jarayonining yana bir xususiyati uning uzoq muddat davom etishidir. Tarbiya natijalari tez sur'atda yoki yaqqol ko'zga tashlanmaydi. O'zida insoniy sifatlarni namoyon etaolgan shaxsni tarbiyalab voyaga etkazishda uzoq muddatli davr talab etiladi. SHaxsning muayyan vaqtning o'zida, turli-tuman qarashlar mavjud sharoitda harakat qilishi tarbiya jarayonini murakkablashtiradi. Ta'lim muassasalaridaolib borilayotgan tarbiya shaxs ongi, dunyoqarashini shakllantirishda muhim o'rin tutadi. Binobarin, yoshlik yillarida insonning asab tizimi yuqori darajada ta'sirchan hamda beqaror bo'ladi. SHu bois tarbiya muvaffaqiyati ayni o'quvchilik yillarida shaxsga to'o'ri tarbiya berish lozimligini talab etadi. Tarbiya jarayonining yana bir xususiyati uning uzluksizligi sanaladi. Ta'lim muassasasidaolib borilayotgan tarbiya jarayoni bu – o'qituvchi va o'quvchilarning birgalikdagi uzluksiz, tizimli harakatlari jarayonidir. O'quvchilarda ijobiy sifatlarni qaror toptirishda yagona maqsad sari yo'naltirilgan, bir-birini to'ldiruvchi, boyitib boruvchi, takomillashtiruvchi faoliyat alohidaahamiyat kasb etadi. SHu bois oila, ta'lim muassasalari, jamoatchilik hamkorligida tashkil etilayotgan tarbiyaviy tadbirlarning uzluksiz o'tkazilishiga erishish maqsadga muvofiqdir. Bolani tarbiyalashda maktab etakchi o'rin egallasa ham, bolalarga uzluksiz tarbiyaviy ta'sir o'tkazaolmaydi, chunki, bolalar ma'lum muddatgina ta'lim muassasasida, o'qituvchining tarbiyaviy ta'siri ostida bo'lib, qolgan vaqtining asosiy qismini oilada, ko'chada, jamoat orasida o'tkazadilar. Kuzgi, qishki, bahorgi vaayniqsa, yozgi ta'tillar davrida o'quvchilar ta'lim muassasasi o'qituvchisi ta'siridan chetda qoladilar. Demak, ta'lim muassasasida bolalarni tarbiyalash vaqt jihatidan chegaralangan bo'lib, sinfdan va maktabdan tashqaridamalgashiriladigan tarbiyaviy ishlardan holi vaqtda ular o'qituvchi yoki tarbiyachining ta'siri hamda nazoratida uzoqlashadilar.

O'quvchilarga nisbatan ta'lim muassasasining ta'sirini susaytirmaslik maqsadida sinfdan, maktabdan tashqarida va ta'til davrida ham tarbiyaviy ishlarni tashkil etishgaalohida e'tibor beriladi. Ana shu maqsadda bir qator tarbiyaviy ishlar olib boriladi. Ayni vaqtda, respublikada, o'quvchilarning ta'lim muassasalaridan uzoqlashtirmaslik maqsadida qo'shimcha ta'lim muassasalari faoliyat olib bormoqda. qo'shimcha ta'lim muassasalarida o'quvchilar xususiy fanlar hamdaxorijiy tillarni mukammal o'zlashtirishlari, texnik va badiiy yo'nalishlar bo'yicha bilim olishlari, amaliy faoliyat ko'nikma va

malakalariga ega bo'lishlari mumkin. qo'shimcha ta'lim muassasalarida tashkil etilayotgan turli yo'nalish va mavzulardagi uchravshuvlar, ko'rgazmalar, ko'riklar, suhbatlar o'quvchilarning tafakkurini boyitishda, ularda mustahkam xarakter va irodani tarkib toptirishda muhim o'rin tutmoqda.

Tarbiya jarayonining yana bir xususiyati – bu uning yaxlit holda tizimli tashkil etilishidir. Yaxlitlik shundan iboratki, tarbiya jarayonining maqsadi, mazmuni va metodlarini birligi shaxsni shakllantirish o'oyasini amalgaoshirish uchun xizmat qiladi. Bizga ma'lumki. SHaxs ma'naviy-axloqiy sifatlarni navbatma-navbat emas, balki yaxlit tarzda o'zlashtira boradi, shu bois pedagogik ta'sir ham yaxlitlik, tizimlilik xarakteriga ega bo'lishi lozim. Tarbiya jarayonining yaxlitlik, tizimlilik xususiyati bir qator muhim pedagogik talablarga amal qilish, o'qituvchi va o'quvchilar o'rtasidagi hamkorlikni qaror toptirishni talab etadi. Tarbiyaning yana bir xususiyati shundan iboratki, bu jarayon ikki tomonlama aloqaxususiyatiga ega bo'lib, unda bolaning o'zi ham faol ishtirok etadi. Ikki tomonlama aloqa ikki yo'nalishda, ya'ni, o'qituvchining o'quvchiga ko'rsatadigan ta'siri (to'o'ri aloqa) hamda o'quvchining o'qituvchiga nisbatan munosabati (teskari aloqa) tarzida tashkil etiladi. Tarbiyaning pedagogik texnologiya nazariyasi o'oyasiga muvofiq, endilikda o'quvchi tarbiya jarayonining ob'ektigina bo'lib qolmasdan, sub'ekti sifatida ham faoliyat ko'rsatadi. SHuning uchun o'qituvchi o'quvchining chki imkoniyatlari, unga nisbatan bo'layotgan tashqi ta'sirlar va axborot manbalarini inobatga olishi zarur. Agarda mazkur talab unutilsa, shaxsni tarbiyalash qiyinlashadi yoki barcha urinishlr samarasiz yakun topadi. Mana shundan tarbiya jarayonining yana bir xususiyati – tarbiyada qarama-qarshilikning mavjudligi kelib chiqadi. Ushbu qaram-qarshiliklar o'quvchilarga o'z tushunchalariga muvofiq paydo bo'lgan dastlabki sifatlar o'rtasida yoki o'quvchilarga qo'yiladigan talablar bilan ularni bajarish imkoniyatlari o'rtasidagi ziddiyatlarning kelib chiqishi uchun zamin yaratadi.

Undan tashqari bu qarama-qarshiliklar ko'pincha bolaning ongi bilan xulqi bir-biriga muvofiq bo'lmasligidan, o'qituvchi va tarbiyachilarning o'quvchilar yosh, psixologik, fiziologik xususiyatlari (fe'l-atvori, xarakteri, qiziqishlari, jismoniy, ruhiy hamda fiziologik jihatdan soo'lomligi)ni yaxshi bilmasliklari oqibatida kelib chiqadi.

Demak, tarbiya jarayoni o'zida quyidagi xususiyatlarni namoyon etadi:

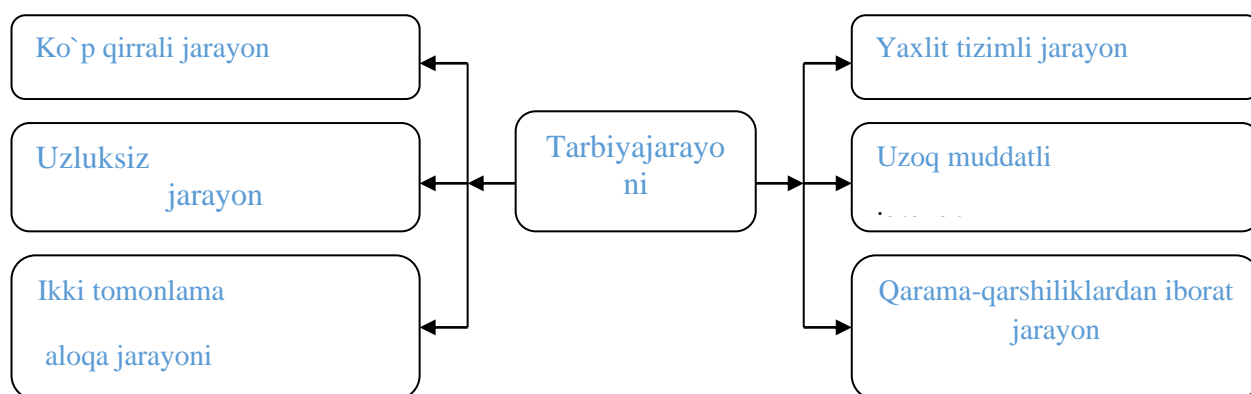

## 22 - chizma. Tarbiya qonuniyatlari

Yuqorida bayon etilgan fikr-mulohazalarga tayangan holda mavzuga quyidgichaxulosa qilish mumkin:

1. Tarbiya muayyan, aniq maqsad hamda ijtimoiy-tarixiy tajribaasosida shaxsni har tomonlama o'stirish, uning ongi, xulq-atvori va dunyoqarashini tarkib toptirish jarayoni bo'lib, har qanday tuzum va zamonda ijtimoiy munosabatlar mazmunini aniqlash, ularni tashkil etish asosi bo'lib kelgan.

2. Yosh avlod tarbiyasi turli makon va zamonda muayyan maqsad asosida tashkil etiladi. Ijtimoiy tarbiyani yo'lga qo'yish jarayonida bir qator vazifalar hal etiladi. Tarbiyaning maqsad va vazifalari ijtimoiy tuzum mohiyati, taraqqiyot darajasi, ijtimoiy munosabatlar mazmuni, shuningdek, jamiyat fuqarolarining dunyoqarashi, intilishlari, orzu-niyatlari asosida belgilanadi.

3. Tarbiya jarayonining xususiyatlarini chuqur anglash va ularni inobatga olgan holda tarbiyani tashkil etish oldinga qo'yilgan maqsadga erishish, shuningdek, bu boradagi vazifalarni ijobiy hal etish imkonini beradi.

***Nazorat uchun savollar:***

1. Tarbiya jarayonining mohiyatini qisqacha tavsiflang.
2. Tarbiya maqsadi nimadan iborat?
3. Tarbiya jarayonining o'zigaxos xususiyatlari nimalardan iborat?
4. Tarbiya jarayonida qanday vazifalar hal etiladi?

**11-Mavzu: Jamoa tarbiya obyekti va subyekti sifatida**

***Reja:***

1. Jamoa tushunchasi.
2. Bolalar jamoasining rivojlanish darajasi va bosqichlari.
3. Bolalar jamoasi rivojining shart -sharoitlari

***Tayanch tushunchalar:***

Mustaqil fikrlovchi-independent thinking  
erkin shaxs-free person  
shakllanish-formation  
ta'lim-education  
kadrlar tayyorlash –personnel training  
milliy model-national model  
maqsad-goal  
jamoada qaror topish-the team decided to find  
jamoal-community  
tushuncha-concept  
bolalar jamoasi-child community  
shakllanish bosqichi-the process of formation

***Adabiyotlar:***

1. To'xtaxadjaeva M. Pedagogika. - T.: O'zbekiston Faylasuflari Milliy jamiyati, 2010. 204-220 b.
2. Jeff Halstead . Navigating the new pedagogy. R and Education, 2011. 39-110 b.

**SHaxsning jamoada qaror topishi.** SHaxs psixologik jihatdan taraqqiy etgan, shaxsiy xususiyatlari yaxshi-harakatlari bilan boshqalardan ajralib turuvchi muayyan jamiyat a'zosi bo'lib, uning shakllanishi ijtimoiy munosabatlar jarayonida kechadi. Mazkur jarayonda qatnashish asosida u jamiyat tomonidan tan olingan ma'naviy-axloqiy, shuningdek, huquqiy me'yorlar mohiyatini o'zlashtiradi. Jamiyatning a'zosi sifatida uning ijtimoiy va iqtisodiy taraqqiyotini ta'minlovchi mehnat faoliyatini yo'lga qo'yadi. SHuningdek, shaxsiy ehtiyojlari, manfaatlarini qondirish yo'lida ham atrofdagilar bilan munosabatga kirishadi. SHaxs ijtimoiy muhitdan uzilgan holda mavjud bo'la olmaydi. Buning misoli sifatida R.Kipling tomonidan yaratilgan asardagi Mavglini keltirish mumkin. Garchi, inson bolasi bo'lsada, ijtimoiy munosabatlar jarayonida ishtirok etish ko'nikma va malakalari shakllanmaganligi bois odamlar hayotiga moslasha olmaydi. Bola yoshligidan o'yin, mehnat va o'qish faoliyatlarini tengdoshlari bilan birgalikda tashkil etish asosida ijtimoiy muhitga moslasha boradi. Ijtimoiy muhit bolaga borliqni anglash uchungina emas, balki o'zligini anglash uchun ham imkoniyat yaratadi. Bolaning doimiy ravishda jamoasida bo'lishi, uning jamoa ta'sirida shakllanishi unda ijtimoiy faollikni yuzaga keltiradi. Sharq mutafakkirlari jamoaning shaxs kamolotini ta'minlashdagi o'rni va roligaalohida e'tibor berganlar. Xususan, Abu Ali ibn Sino ijtimoiy muhitning shaxsni shakllantirishdagi rolini yuqori baholaydi. Tashqi muhit va odamlar insonning borliq, unda kechayotgan o'zgarishlar, jarayonlar mohiyatini anglashgagina emas, balki uning xulqida yaxshi va yomon sifatlarning shakllanishiga ham sezilarli ta'sir etishi, shu bois bolalarni tarbiyalashda u mansub bo'lgan mikromuhit xususiyatini inobatga olishni ta'kidlaydi. Bolani

yomon ta'sirlardan saqlash zarurligini uqtiradi. Shuningdek, alloma o'qitish samaradorligini ta'minlashda bolalarga jamoasosida bilimlarni berishni maqsadga muvofiqligini ta'kidlaydi.

Abu Nasr Forobiyning uqtirishicha, inson bishqalar bilan munosabatda bo'lish, ularning yordami va qo'llab-quvvatlashlarini his etish ehtiyojiga ega. Ana shu ehtiyojni qondirish yo'lidagi amaliy harakatlar insonni kamolotgaetaklaydi, deb hisoblaydi. Abu Rayhon Beruniy esa shaxsning rivojlanishida o'zaro yordam, hamkorlik, odamlarga nisbatan xayrihohlik uning ijtimoiy muhitdagi roli va o'rnini belgilab beradi.

**Jamoa haqida tushuncha.** Jamoa(lotincha «kollektivus» so'zining tarjimasi bo'lib, yio'irma, omma, birgalikdagi majlis, birlashma, guruh) bir nechaa'zo (kishi)lardan iborat bo'lib, ijtimoiy ahamiyatga ega umumiy maqsad asosida tashkil topgan guruh demakdir. Zamonaviy talqinda «jamoa» tushunchasi ikki xil ma'noda ishlatiladi. Birinchidan, jamoa deganda bir necha kishilarning muayyan maqsad yo'lida birlashuvidan iborat tashkiliy guruhi tushuniladi (masalan ishlab chiqarish jamoasi, zavod jamoasi, o'quv yurti jamoasi, xo'jalik jamosi va hokazo). Ikkinchidan, jamoa deganda yuqori darajada uyushtirilgan guruh tushuniladi. CHunonchi, o'quvchilar jamoasi yuqori darajada uyushtirilgan birlashma hisoblanadi.

Jamoad va jamoa yordamida tarbiyalash - tarbiya tizimida muhim ahamiyatga ega bo'lgan tamoyillardan biridir. SHaxsni shakllantirishda jamoaning etakchi rol o'ynashi to'o'risidagi fikrlar pedagogika fanining ilk rivojlanish davrlaridayoq bildirilgan. Jamoad uning a'zolari o'rtasidagi munosabatning alohida shakli yuzaga keladi, bu esa shaxsning jamoa bilan birgalikda rivojlanishini ta'minlaydi. Lekin har qanday guruhni ham jamoa deb hisoblab bo'lmaydi. Jamoa bir qator belgilarga egadirki, mazkur belgilar jamoani kishilarning etarli darajada uyushgan har qanday guruhdan ajratib turadi. O'quvchilar jamoasi o'zigaxoslik kasb etuvchi muhim belgilarga egadir. quyida jamoa va uning xususiyatlari (belgilari) borasida so'z yuritimiz.

Jamoa ijtimoiy jamiyatning bir qismi hisoblanadi, unda ijtimoiy hayot va kishilik munosabatlarining barcha me'yorlari o'z ifodasini topadi. Zero, jamoa jamiyatdagi mavjud munosabatlar tizimida namoyon bo'lar ekan, jamoa va ijtimoiy jamiyat maqsadi, intilishida o'zaro birlik, uzviylik, aloqadorlik yuzaga keladi. SHu bois jamoa hayotining aniq (yagona) maqsadga qaratilganligi va ijtimoiy-o'oyaviy xususiyat kasb etishi uning etakchi belgisi sanaladi. Har bir jamoa boshqa jamoalar bilan uzviy aloqadorlikda mavjud bo'ladi. Muayyan jamoaning har bir a'zosi jamiyat ijtimoiy faoliyatini tashkil etish jarayonida o'z jaomasi bilan birgalikda ishtirok etadi. Jamoaa'zolarini intilishlarini tushunish, jamoaldiga qo'yilgan maqsad mohiyatini chuqur his etish hamda uning shaxsni shakllantirishdagi o'rni va rolini to'o'ri baholay olish jamoaa'zolarining umumiy vaxususiy (shaxsiy) maqsad, qiziqishi, ehtiyoj va faoliyatlari o'rtasidagi birlikni namoyon etadi hamda jamoaning bo'linishga yo'l qo'ymaydi. Har bir jamoao'z-o'zini boshqarish organiga ega va umumiy jamoaning uzviy qismi sanaladi. SHuningdek, u maqsadning birligi va tashkil qilish xususiyatlari orqali umummilliy jamoa bilan boo'lanadi. Ijtimoiy jamiyat ehtiyojini qondirishga yo'naltirilgan birgalikdagi faoliyat jamoaning navbatdagi muhim xususiyatidir. Jamoa faoliyatining ijtimoiy-o'oyaviy yo'nalishi ham jamoaning faoliyati mazmunida o'z aksini topishi muhim ahamiyatga egadir. Jamoaxususiyatini aniqlashda kishilar guruhining yagona ijtimoiy tizimini o'rnataolishdagi usuli, ya'ni, jamoani tashkil qilish usuli ham muhim hisoblandi.

Pedagogik jihatdan maqsadga muvofiq tashkil etilgan jamoa, xususan, uning a'zolari o'rtasida o'zaro ruhiy yaqinlik, ishchanlik, bir-biri uchun o'amxo'rlik, o'zaro yordam, jamoa manfaati uchun qayo'urish, mazkur yo'ldaamaliy harakatlarni tashkil etish hamda javobgarlik hissi qaror topadi.

Demak, jamoa o'zida quyidagi xususiyatlarni namoyon etadi:

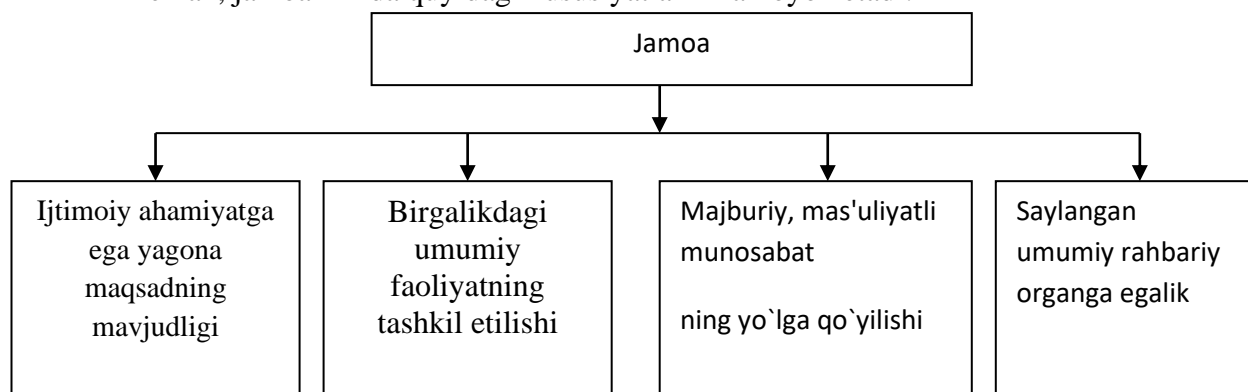

Birgalikdagi faoliyat umumjamiyat ishi uchun ma'suliyat hissini uyo'ota borib, jamoaa'zolarini bir-biriga yaqinlashtiradi, a'zolarida jamoaga mansublik hissini paydo bo'lishiga ko'maklashadi, jamoa bilan munosabatda bo'lish ehtiyojini oshiradi. Jamoaa'zolari orasida o'zaro hissiy birlik (bir-birini yoqtirish hissi) yuzaga keladi. Ushbu munosabat ko'pincha o'z-o'zidan paydo bo'ladi hamda ular o'qituvchiik ta'sir ko'rsatish uchun qo'l keladi. Jamoaa'zolari o'rtasidagi ruhiy birlik mazmuni ular orasida hosil bo'lgan ishchanlik faoliyatining xarakteriga bevosita boo'liqdir.

Jamoaning rasmiy (ishchanlik) va norasmiy (hissiy) tuzilishini bir-biridan farqlash lozim. Jamoaning rasmiy tuzilishi deganda jamoa faoliyatining turli ko'rinishlarini amalgaoshirish uchun zarur bo'ladigan tashkiliy jihatlari ko'zda tutiladi. Mazkur jihat bir tomondan jamoaa'zolari o'rtasida yuzaga kelgan ishchanlik munosabati mazmunini ifoda etsa, ikkinchi tomondan, rahbarlik vazifasini bajaruvchi shaxslar tomonidan jamoaa'zolarining xatti-harakatlari va intilishlarini muvofiqlashtirish yo'lida tashkil etilayotgan boshqaruv faoliyati mohiyatini yoritishgaxizmat qiladi.

Norasmiy tuzilma jamoaning barchaa'zolari o'rtasidagi shaxslararo ma'naviy-psixologik munosabatlarning umumiy tizimi va mikrogruphni tashqil qiluvchi ayrim a'zolar o'rtasidagi tanlash munosabatlari mazmunini ifodalaydi. Jamoaning har bir a'zosi mavjud munosabatlar tizimida u yoki bu o'rinni egallaydi. O'quvchining jamoadagi o'rni uning shaxs sifatida shakllanishi va kamolotga erishishiga muhim ta'sir ko'rsatadi. Maktab yoki sinfdagi rasmiy va norasmiy tuzilmalar bir-biriga muvofiq bo'lganda, jamoaning rasmiy etakchilari norasmiy munosabatlar tizimida ko'zga ko'ringan o'rinni egallagan holdagina u chinakam jamoa bo'laoladi. SHuningdek, norasmiy gruphlar (mikrogruphlar) umumjamoa ijtimoiy manfatlari uchun kurashuvchi gruphlar bo'lgandagina jamoa o'zini chinakam jamoa tarzida namoyon etishi mumkin. Yashash joylarida o'zaro birikkan bolalar gruphlari qanchalik ahil va inoq munosabat asosida tashkil topgan bo'lmasin haqiqiy jamoa bo'laolmaydi. CHinakam jamoa ijtimoiy ahamiyatga moyillik faoliyatini tashkil etaolishi, jamoaa'zolari o'rtasida o'zaro hamkorlik va ishchanlik xarakteridagi aloqa va munosabalarini qaror toptirishi lozim. Jamoaning majburiylik belgisi unga o'qituvchiik rahbarlikning yo'lga qo'yilishidir. Shunday qilib, jamoa bir necha (a'zo) kishidan iborat gruph bo'lib, u ijtimoiy ahamiyatga ega bo'lgan umumiy maqsad asosida tashkil topadi. Jamoa tomonidan amalgaoshirilayotgan faoliyat uning oldiga qo'yilgan maqsad mazmunini ifoda etadi. Jamoaa'zolari o'rtasida qaror topgan o'zaro birlik, shuningdek, ular o'rtasida tashkil etiluvchi munosabat jarayonidagi tenglik jamoaga rahbarlik qilish, jamoaa'zolarining gruph etakchilariga bo'ysunishlari, shuningdek, ular tomonidan jamoaoldidagi javobgarlik hissini anglashlari uchun zamin yaratadi. Jamoa va uni shakllantirish o'qituvchiik faoliyatining maqsadi hisoblanadi. Muhim tarbiyaviy ta'sir kuchiga ega bo'lgan sub'ektlarning alohida namuna ko'rsatishlari jamoani shakllantirishning muhim vositasi bo'lib, ushbu vosita yordamida jamoaning barcha yoki muayyan a'zosini tarbiyalash ijobiy samaralar beradi. nJamoaa'zolari tomonidan hal etilishi ko'zda tutilgan etakchi tarbiyaviy vazifa shaxsni har tomonlama tarbiyalash, unda ijobiy sifatlarni tarbiyalash hamda mustahkam hayotiy pozisiyani qaror toptirishdan iboratdir. Umumiy o'rta ta'lim hamda o'rta maxsus kasb-hunar ta'limi muassasalarida jamoani shakllantirish mas'uliyatli vazifa sanaladi. Maktab jamoasi tarkibida eng barqaror bo'o'in - bu muayyan sinflar negizida shakllangan jamoalar sanaladi. Sinf jamoasi tarkibida o'quvchilar tomonidan amalgaoshiriluvchi asosiy faoliyat o'qish faoliyati sanaladi. Aynan sinf jamoasida shaxslararoaloqa va munosabatlar tarkib topadi. SHuningdek, sinflar jamoalari negizida maktab jamoasi shakllanadi. Maktab jamoasi ikki muhim bo'o'in - o'qituvchilar jamoasi hamda o'quvchilar jamoasi asosida tarkib topadi. O'quv yurtlari jamoasi tarkibida o'quvchilar jamoasi asosiy qismni tashkil etadi. O'quvchilar jamoasi - bu ijtimoiy ahvoli shuningdek, umumiy saylov organlari oldidagi umumiy javobgarlik, barchaa'zolarining huquq va burchlari tengligi asosidagi o'zaro birlikka ega o'quvchilar gruphidir.

O'quvchilar jamoasi unga rahbarlikni olib boruvchi o'qituvchilar hamda bolalardan iborat jamoaning murakkab birlashmasi bo'lib, o'z-o'zini nazorat qilish hamda o'z-o'zini boshqarish huquqi, shuningdek, o'zigaxos psixologik muhit vaan'analariga ega bo'ladi. Jamoani shakllantirish muayyan qonuniyatlarga bo'ysunadigan uzoq muddatli murakkab jarayondir.

**Bolalar jamoasining shakllanish bosqchlari.** Jamoaning vujudga kelish uchun to'rt bosqch zarur. Jamoaning shakllanish bosqchlarida dastlab o'qituvchi butun guruhga talab qo'yadi hamda mazkur jarayonda jamoa faollarining shakllanishiga alohida e'tibor qaratadi. Navbatdagi bosqchda muayyan darajada shakllangan jamoa faollari (aktivi) jamoaa'zolari oldiga ma'lum talablarni qo'yadi. Uchinchi bosqchda esa jamoa umumiy holda jamoaning har a'zosidan muayyan tarzda faoliyatni olib borishni talab qiladi. So'nggi (to'rtinchi) bosqchda esa jamoaning har bir a'zosi o'z oldiga mustaqil ravishda jamoa manfaatlarini ifoda etuvchi talabni qo'yish layoqatiga ega bo'ladi. Ushbu jarayon mohiyatini qo'yidagicha bayon etish mumkin:

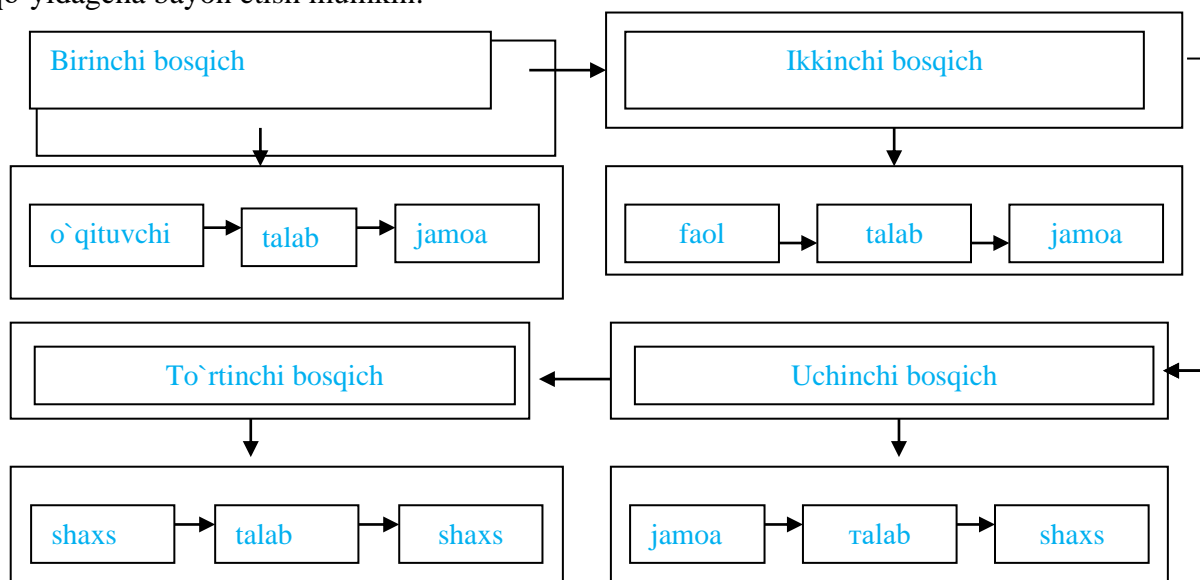

24 - chizma. Bolalar jamoasining rivojlanish bosqichlari

Jamoaga qo'yilayotgan talablar mazmunidagi farq jamoa rivojlanishi bosqchini aniqlovchi yorqin tashkiliy ko'rsatkich sanaladi. Jamoaning amaliy faoliyati mazmuni, jamoaa'zolarining jamoaididagi javobgarligi, ular o'rtasidagi ijodiy hamkorlik, shuningdek, ularning xulq-atvori axloqiy kamolot darajalarini ko'rsatuvchi muhim belgilar sifatida namoyon bo'ladi. Jamoani shakllantirishda uning hayotini belgilovchi chki jarayonining mohiyatini inobatga olish zarur.

Jamoaning shakllanish bosqchlarini belgilash shartli hisoblanadi, zero, jamoaning shakllanishi muayyan chegara yoki oraliqqa ega emas. SHunga qaramay o'qituvchi nuqtai nazardan jamoaning shakllanishini muayyan bosqchlarga ajratish juda muhimdir. Bolalar jamoasini ma'lum rivojlanish bosqchlarga ajratish alohida ahamiyat kasb etadi. Bolalar jamoasi rivojlanishining har bir bosqchi jamoaa'zolariga nisbatan samarali o'qituvchi ta'sir ko'rsatishning maqbul shakl va metodlarini tanlash imkonini beradi. Jamoa rivojlanishining birinchi bosqchi. Mazkur bosqchda talab faqat o'qituvchilar tomonidan qo'yiladi. Bu jamoa rivojlanishining boshlanish nuqtasidir. Ushbu davrdagi jamoa hali tarbiyalovchi jamoa bo'lmay, balki «tashkil etuvchi birlik» (sinf yoki guruh) hisoblanadi. Ushbu bosqchda o'qituvchilar o'qituvchi tomonidan talablarning qo'yilishiga e'tiborsiz qaraydilar. Jamoaa'zolarining uzluksiz ijodiy faoliyatini tashkil qilish va ularni muayyan (yagona) maqsad atrofida birlashtirishga erishish orqaligina jamoa qaror topadi. O'qituvchilarning jamoa faoliyatida ishtirok etishi tufayli asta sekin bo'yib boradigan tajriba, faoliyat natijasini birgalikda muhokama qilish, qilinajak ishlarni rejalashtirish jamoaa'zolarida mas'uliyat, javobgarlik, faoliyat biriligi, shuningdek, ishchanlik munosabatining paydo bo'lishi, shuningdek, o'qituvchilarda jamoa faoliyatiga nisbatan qiziqishni paydo bo'lishiga olib keladi. Bolalarning jamoa faoliyatini tashkil etish borasidagi tajribaga ega emasliklari bois so'z yuritilayotgan bosqchda o'qituvchining asosiy maqsadi jamoaa'zolarini oddiy tarzda uyushtirishdan iborat bo'ladi. Ushbu bosqchda o'qituvchining talabchanligi, jamoaning barchaa'zolariga birday talabni qo'ya olishi, u tomonidan qo'yilayotgan talabning qat'iyiligi, izchilligi hamda murosasizligi muhim omil hisoblanadi. Bu vaziyatda o'qituvchining «hukmdorlik» davri uzoq davom etishi mumkin emasligi, bir qarashda intizomning vujudga kelganligi ma'lum bo'lsada, ayni vaqtda guruh a'zolarining faolliklarini



rivojlantirish uchun zarur bo'luvchi sharoitning hali mavjud bo'laolmaganligini hisobga olish zarur. Jamoa hayotining birinchi bosqchida jamoa faolining paydo bo'lishi ushbu davr uchun xarakterli hodisadir. Jamoa faoli (aktivi) muayyan guruhning shunday a'zolaridirki, ular jamoa manfaatiga muvofiq tarzda harakat qiladilar, o'qituvchi faoliyati va talabiga nisbatan xayrixohlik bilan munosabatda bo'ladilar. Faollar o'qituvchining yaqin yordamchilari sifatida ish olib boradilar. Jamoa rivojlanishining ikkinchi bosqchi. Ushbu bosqch jamoa faolining o'qituvchi talabini qo'llab-quvvatlash hamda o'z navbatida uning o'zi bu talablarni jamoaa'zolari zimmasiga qo'yishi bilan tafsiflanadi. Endilikda o'qituvchi jamoada paydo bo'lgan va u bilan bo'liq muammo, masalalarni yolo'iz o'zi hal qilmaydi. Jamoa faoli bilan maxsus tarbiyaviy ish olib borish orqali bu ishga uni jalb etadi. Ushbu bosqchda jamoa hayotini tashkil qilish usuli murakkablashib boradi, ya'ni, jamoa o'z-o'zini boshqarishga o'tadi. O'quvchilar amaliy faoliyatining doimiy ravishda murakkablashib borishi mazkur davrning muhim xususiyati sanaladi. Ikkinchi bosqchda jamoaning muhim ishlarini o'quvchilar tomonidan mustaqil rejalashtirilishi, tadbirlarni o'tkazishga tiyyorgarlik, uni o'tkazish hamda faoliyat natijalarini muhokama qilish jamoa faoliyatining ijodiy xususiyat kasb etishini ko'rsatuvchi omillar sanaladi.

Jamoaning ijobiy rivojlanishi uning a'zolarida motiv (rao'bat)larning paydo bo'lishi, ijodiy hamkorlik va o'zaro yordam munosabatlarining tez sur'atlar bilan rivojlanishiga olib keladi. Jamoada mustaqil faoliyatning yuzaga kelishida jamoa faolining roli beqiyosdir. Ammo jamoa faolining jamoaa'zolari orasida hurmat qozona olishi, ularga namuna bo'lishi, o'z burchlarini aniq va puxta bajarishi hamda o'z mavqelaridan noo'rin foydalanmasliklari juda muhimdir. Bu o'rinda A.S. Makarenkoning jamoa faoliga nisbatan «jamoaa'zolari» deya bergan ta'rifini eslab o'tish joizdir. Jamoa faoli birmuncha imtiyozlar (huquqlar)ga ega bo'lsada, ayni paytda uning o'ziga ham oshirilgan talablarning qo'yilishi maqsadga muvofiqdir. Jamoaning rivojlanishi bu bosqchda to'xtab qolishi mumkin emas, chunki faoliyat ko'rsatayotgan kuch jamoaning bir qismiginaxolos. Bordi-yu, jamoaning rivojlanishi ushbu bosqchda to'xtatib qolinsa, jamoa faolining guruhning boshqaa'zolari bilan qarama-qarshi qo'yish xavfli tuo'ilishi mumkin. Bu bosqchda jamoaning barchaa'zolarining alohida faollik ko'rsatishga erishishlari zarur sanaladi. Jamoa rivojlanishining uchinchi bosqchi. Jamoa faoliyatida bu bosqch anchagina sarmahsul hisoblanadi. A.S. Makarenkoning aniqlashiga ko'ra, bu davrda butun jamoa «ayrim o'zini chetga olib qoluvchi, inij shaxs»larga talab qo'ya boshlaydi. Jamoa ishiga ushbu bosqchda faqat faolgina emas, balki uning butun a'zolari qiziqadi. Jamoa hayotidagi uchinchi bosqch, ijtimoiy fikr mavjudligi bilan ifodalanadi. O'qituvchi mazkur yo'nalishda maqsadga muvofiq va izchil ish olib borgan sharoitdagina ijtimoiy fikrni shakllantirishga erishishi mumkin. SHu maqsadda u yoki bu tadbir rejasi, jamoaning birgalikdagi faoliyati va uning a'zolari xatti-harakati jamoa bo'lib muhokama qilinadi, turli mavzularda suhbatlar va ma'ruzalar uyushtiriladi, o'quvchilar o'rtasida samarali axborot vositalari yordamida ijtimoiy-o'oyaviy, axloqiy, estetik, ekologik, huquqiy, iqtisodiy va hokazo bilimlarning taro'iboti tashkil etiladi. O'qituvchi jamoaa'zolarining birgalikdagi faoliyatini tashkil etar ekan, jamoaa'zolarining ijodiy tajribasiga hissa qo'shish imkonini beradigan o'zaro munosabatlarini shakllantirishga ta'sir ko'rsatadigan shakl va metodlardan foydalanadi. Jamoaning har bir a'zosida, ijtimoiy ahamiyatli faoliyatni maqsadga muvofiq ravishda tashkil etish ko'nikmasini hosil qila olishi jamoaa'zolari orasida barqaror insoniy munosabatlarning tarkib topishiga yordam beradi. Jamoada barqaror insoniy munosabatlarning yuzaga kelishining sababi - uning a'zolarini ijobiy, madaniy-ma'rifiy mazmunga ega bo'lgan ishlarni tashkil etishda faol ishtirok etishlaridir.

Jamoa rivojlanishining uchinchi bosqchda ko'rsatib o'tilgan xususiyatlar shundan dalolat beradiki, ushbu bosqchda jamoa faoligina emas, balki jamoaning har bir a'zosi bir-birlariga nisbatan axloqiy mazmundagi talablarni qo'ya boshlaydilar.

Jamoa rivojlanishining to'rtinchi bosqchi. Bu bosqch uning barchaa'zolari jamoaidida turgan vazifalar asosida o'z-o'zlariga talablar qo'ya olishlari bilan tavsiflanadi. SHuni aytish joizki, har bir bosqch jamoaa'zolarining o'ziga nisbatan muayyan talab qo'yishi bilan tavsiflanadi, ammo qo'yilgan har bir talab o'zigaxos yo'nalishi (masalan o'yindan umuminsoniyat baxti yo'lida kurashishiga intilish o'rtasidagi farq) bilan ajralib turadi. To'rtinchi bosqch jamoaa'zolarining o'ziga nisbatan yuksak axloqiy talablar qo'ya olishlari bilan ahamiyatlidir. Jamoaning hayoti va faoliyati mazmuni jamoaa'zolarining har biri uchun shaxsiy ehtiyojga ay lanadi. Jamoadagi tarbiya jarayoni o'z-o'zini tarbiyalash

jarayoniga aylanadi. Biroq bu holat jamoaning muayyan shaxsni yanada rivojlantirishdagi roli va o'rnini pasaytirmaydi. To'rtinchi bosqichda amalga oshiriladigan vazifalar ancha murakkab va mas'uliyatlidir. Mazkur bosqichda jamoalarga istiqbolli, yuksak va murakkab talablarni qo'yish uchun mutlaqo qulay sharoit yaratiladi.

Bugungi kunda o'qituvchi-olimlar (L.I.Nikova va boshqalar) bolalar jamoasining rivojlanish jarayonining mohiyatini tahlil qilar ekanlar, uni qo'yidagi uch bosqichga bo'ladilar:

- a) jamoani dastlabki jipslashtirish;
- b) jamoani shakllantirish asosida uning har bir a'zosini individual rivojlantirish;
- v) jamoaning umumiy faoliyatini yo'lga qo'yish.

Jamoa hayotida muhim o'rin tutuvchi har bir bosqichni ajratib ko'rsatish yuqorida bayon etilgan fikrlarga zid emas, balki shaxsning rivojlanishida jamoaning etakchi ahamiyatini ta'kidlaydi.

A.S.Makarenko jamoaa'zolari o'rtasida yuzaga keluvchi munosabatlarining chki xususiyatlariga katta ahamiyat bergan edi. Pedagog jamoada shakllangan eng muhim quyidagi belgilarni ajratib ko'rsatgan edi:

- 1) major - doimiy tetiklik, o'quvchilarning faoliyat (harakat)ga tayyorliklari;
  - 2) o'z jamoasining qadriyatlari mohiyatini tushunish, uning uchun o'ururlanish asosida o'z qadr-qimmatini anglash;
  - 3) jamoaa'zolari o'rtasidagi do'stona birlik;
  - 4) jamoaning har bir a'zosida qaror topgan do'stona birlik;
  - 5) tarbiyali, ishchan harakatga yo'llovchi faollik;
  - 6) hissiyotni boshqaraolish hamda muloqot odobiga amal qilish ko'nikmasi.
- Jamoani shakllantirishda jamoaa'zolari va ularning faoliyatlariga qo'yiladigan yagona talablar muhim ahamiyat kasb etadi.

Yagona talab o'quvchilarning dars jarayonidagi, tanaffus, sinfdan tashqari ishlar vaqtidagi, shuningdek, jamoat joylari hamda o'yladagi xulq-atvor qoidalarni o'z chigaoladi.

Puxta o'ylab qo'yilgan talablar tizimining muntazam amalga oshirilishi maktabda muayyan tartibning o'rnatilishini ta'minlaydi.

O'qituvchilar tomonidan qo'yilgan talablar quyidagi sharoitlarda ijobiy natija beradi:

1. qo'yilayotgan talablar o'quvchi shaxsini hurmat qilish tuyo'usi bilan uyo'unlashgan bo'lishi kerak.
2. Talablar muayyan maktab yoki sinfdagi mavjud sharoitni hisobga olgan holda qo'yilishi lozim.
3. Jamoaga nisbatan qo'yilayotgan talablar aniq bo'lishi lozim.
4. O'quvchilarning tashqi qiyofasi, kiyinishi, yurish-turishi hamda muomalasiga nisbatan qo'yilayotgan talablar, ularda ma'naviy madaniyatni shakllantirishgaxizmat qilishi shart.

O'quvchi qo'yilayotgan talablar hajmi va tizimini bilibgina qolmasdan, talab qo'yish metodikasini ham o'zlashtiraolgan bo'lishi kerak. O'quvchilar jamoasiga nisbatan talablarni qo'yish metodikasi bolalarni talablar mazmuni bilan tanishtirish, talablarning ahamiyatini tushuntirish, tajriba o'ttirish hamda o'quvchilar faoliyat, shuningdek, qo'yilayotgan talablarning bajarilish holatini muntazam suratda nazorat qilib turishdan iborat. O'quvchilarni talablar bilan tanishtirish ko'pincha umumiy majlislarda amalga oshiriladi, bunda ta'lim muassasasining direktori yoki o'quv ishlari bo'yicha direktor o'rinbosari istiqbol rejalarini va ularni amalga oshirish jarayonidagi talablar mazmuni bilan o'quvchilarni tanishtiradi. Batafsil tanishtirish ayrim hollarda amalda ko'rsatish, keyinroq sinflar bo'yicha sinf majlislari yoki maxsus suhbatlarni uyushtirish asosida amalga oshiriladi. Xulq-atvorni tarkib toptirishga yo'naltirilgan talablar bilan tanishtirish mazkur talablar ustida mashq qildirish bilan qo'shib olib borilishi kerak. Xulq-atvorni tarbiyalash ongni tarbiyalashga qaraganda ancha murakkab ish. O'quvchilar talablar mohiyatini yaxshi anglashlari mumkin, biroq aksariyat hollarda ularga rioya qilmaydilar. SHu bois muntazam ravishda mashq qildirish madaniy xulq-atvorni odatga aylantiradi.

Talablarning qo'yilishi jarayonida ularga o'quvchilarning amal qilishi ustidan nazorat o'rnatish lozim. Nazorat qilib borish turli shakllar yordamida amalga oshiriladi, chunonchi, xulq-atvor jurnalini yuritish, sinfdagi navbatchilik uchun stendda baholarni qayd etib borish va boshqalar. qo'yilayotgan talablarning bajarilishi yuzasidan olib borilayotgan nazorat muntazam ravishda, izchil olib borilishi va

haqqoniy bo'lishi zarur. Olib borilgan nazorat natijalaridan o'quvchilarni ogoh etib borish maqsadga muvofiq hisoblanadi. Jamoani uyushtirish va jipslashtirish unda faol (aktiv)ni tarbiyalash bilan chambarchas boo'liq. Har bir o'qituvchining jamoani shakllantirish borasidagi harakti jamoaning tayanch yadrosini tanlashdan boshlanadi. Jamoa faolini shakllantirish jamoaning u yoki bu faoliyatiga nisbatan ehtiyoji mazmunidan kelib chiqadi. Ishonchli, ishchan jamoa faolini yaratish uchun o'qituvchi o'quvchilar faoliyatini ularning jamoa ishlaridagi ishtiroki, xulq-atvorini kuzatib borishi har bir o'quvchining ijtimoiy faoliyatni tashkil etish layoqatini aniqlash zarur. Jamoa faolini shakllantirishda o'quvchilarning jamoadagi obro'sini ham inobatga olish lozim. Jamoa faoli tarkibini bolalarning o'zlari, albatta, o'qituvchi ishtirokida va rahbarligida tanlasa maqsadga muvofiq bo'ladi. O'qituvchi jamoa faoli bilan maslahatlashish asosida tarbiyaviy faoliyatni tashkil etadi. Jamoa faolining har bir a'zosi zimmasiga muayyan vazifani yuklash, ularning ma'lum davrdaana shu vazifalar yuzasidan hisobot berib borishlariga erishish maqsadga muvofiq. O'qituvchi aynan faolga oshirilgan talab qo'yadi. O'quvchilar jamoasida faol rahbarligida o'z-o'zini boshqarish jamoaa'zolaridan ayrimlarining boshqasi ustidan ustun kelishiga olib kelmasligi kerak.

SHu bois o'qituvchi faolni maqsadga muvofiq faoliyat yuritishini nazorat qilib borishi lozim. O'quvchilarning o'z-o'zini boshqarishi bu o'qituvchilar tomonidan tashkil qilinadigan jamoa ishini uyushtirish va boshqarishda o'quvchilarning faol ishtirok etishidir. O'z-o'zini boshqarishning shakllari orasida jamoaa'zolarining yio'ilishi, konferensiyasi hamda turli komissiyalar (masalan, o'quv komissiyasi yoki tozalik komissiyasi) faoliyati muhim o'rin tutadi. O'quvchilar jamoasini shakllantirishda an'analari muhim o'rin tutadi. Jamoan'analar jamoaa'zolari tomonidan birdek qo'llab-quvvatlanuvchi barqarorlashgan odatlar bo'lib, ularning mazmunida munosabatlar xususiyati hamda jamoaning ijtimoiy fikri yorqin ifodalanadi.

Jamoan'analar shartli ravishda ikkiga bo'linadi:

- a) kundalik faoliyat an'analar;
- b) bayram an'analar.

Kundalik faoliyat an'analar o'quvchilarning o'quv faoliyati (o'zaro yordam turlari), va mehnat faoliyati (ko'chatlar o'tkazish, hasharlar uyushtirish va boshqalar)ni o'z chiga oladi. Bayram an'alariga ijtimoiy ahamiyatga ega turli voqea hamda hodisalar bilan boo'liq sanalar (xususan, «Alifbe bayrami», «Mustaqillik bayrami», «Navro'z bayrami», «Xotira va qadrlash kuni» va boshqalar)ni nishonlash maqsadida tashkil etilgan faoliyat kiradi. An'anaviy bayramlar o'quv muassasalarida turlcha o'tkaziladi. O'quvchilar an'analar mohiyatini anglasalar, ularga nisbatan ongli munosabatda bo'lsalargina uning ta'sir kuchi yuqori bo'ladi. An'analarning yuzaga kelishida o'quvchilarning unga nisbatan munosabati katta ahamiyatga ega. Maktab rahbariyati va o'qituvchilar o'quvchilar jamoasiga muayyan sanalarga boshqarish haddan ziyod ortiqcha tadbirni uyushtirish talabini qo'ymasligi zarur. Tadbirlarni tashkil etish va o'tkazishda o'qituvchilar jamoasi yoki o'qituvchi tomonidan ushbu jarayonda o'quvchilar jamoasi bilan birgalikda ish olib borish, ularni an'analarni davom ettirishga o'rgatish masalasiga alohida e'tibor qaratishlari pedagogik jihatdan ijobiy natijalarni beradi. Jamoa va uning shaxsni shakllanishidagi o'rni va roli muammosi yuzasidan olib borilgan ilmiy tadqiqotlar shaxs va jamoa o'rtasidagi munosabatlarning rivojlanishi borasida quyidagi andozaning yaratilishini ta'minlaydi

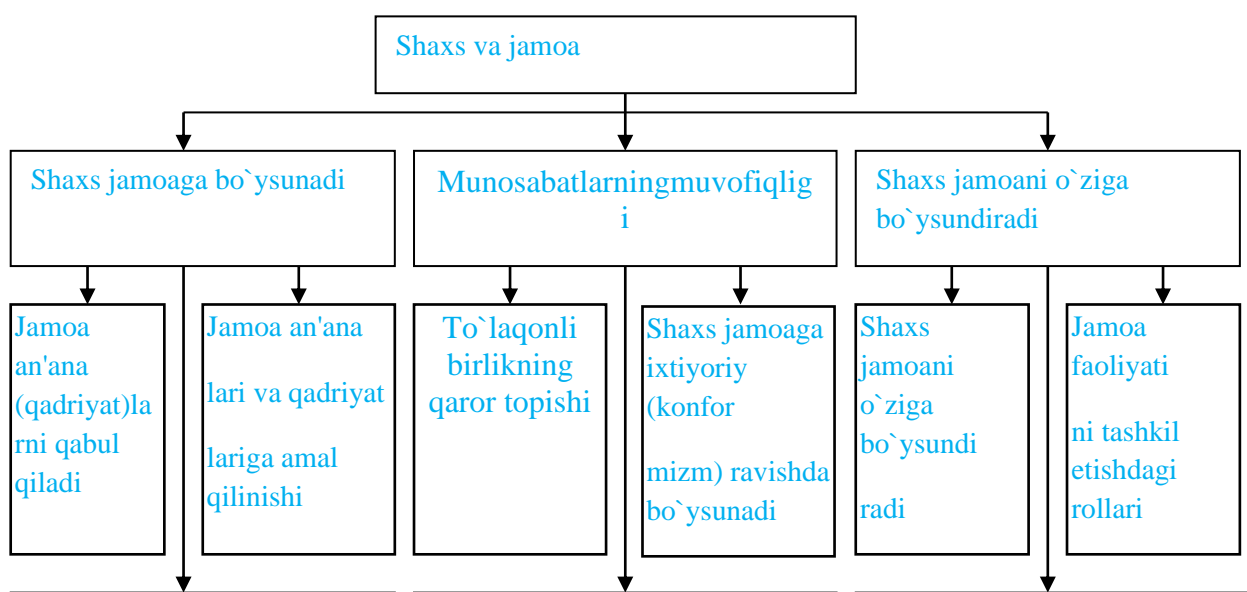

O'quvchilar jamoasi ijtimoiy-foydali ahamiyat kasb etuvchi umumiy maqsad va birgalikdagi faoliyatga asosan jipslashgan o'quvchilar birlashmasi, guruhidir. O'quvchilar jamoasi (shuningdek, akademik lisey va kasb-hunar kollejlari o'quvchilari jamoasi)ga rasmiy saylangan (tayinlangan) o'quvchi hamda o'qituvchilar yo'lboshchilik qiladi. Ular sirasiga guruh rahbari, guruh faollari (xususan, guruh etakchisi (starosta), «Kamolot» tashkilotining guruh bo'limi raisi, tozalik komissiyasi raisi, devoriy gazeta muharriri va boshqalar).

Bolalar jamoalarida rasmiy etakchilar bilan birga norasmiy yo'lboshchilarning mavjudligi ko'zga tashlanadi. Odatda rasmiy yo'lboshchilar tarkibini a'lo baholarga o'qiydigan, jamoa ishlarida faol ishtirok etuvchi o'quvchilar tashkil etsa, norasmiy liderlar garchi bu kabi sifatlarni namoyon etmasalarda, ayrim sifatlariga ko'ra tengdoshlarini o'z ortlaridan ergashtiraoladilar. Bunday o'quvchilar boshqalardan jismonan kuchliligi, qat'iyatliligi, hech narsadan cho'chimasligi, o'ziga bo'lgan ishonchi bilan ajralib turadilar. Norasmiy liderlarning ma'naviy-axloqiy qiyofasi boshqa o'quvchilarga jiddiy ta'sir ko'rsatadi. SHu bois sinf rahbari hamda maktab pedagogik jamoasi bunday liderlarning faoliyatini bevosita va bilvosita nazorat qilib borishlari zarur.

O'quvchilar uyushmasiga pedagogik rahbarlik, yuqorida qayd etilganidek, aksariyat holatlarda sinf rahbari tomonidan amalga oshiriladi. SHu sababli sinf rahbari guruhning umumiy hamda har bir a'zosining individual xususiyatlarini bilishi, ularni inobatga olgan holda jamoaga yondashishi zarur. Sinf rahbarining norasmiy liderlar va ularning shaxsi haqida to'laqonli ma'lumotlarga ega bo'lishi pedagogik faoliyatni samarali tashkil etishga yordam beradi.

Yuqorida bildirilgan fikrlardan quyidagi xulosalarga kelish mumkin.

1. Jamoa bir nechta a'zo (kishi)lardan tashkil topgan muayyan guruh bo'lib, u ijtimoiy ahamiyatga ega bo'lgan umumiy maqsad asosida birlashadi hamda mazkur maqsadni amalga oshirish uchun yo'naltirilgan faoliyatni tashkil etadi.

2. Jamoa o'zida bir nechta xususiyat (belgi)larni namoyon etadi.

3. Jamoani shakllantirish muayyan qonuniyatlarga bo'ysunadigan uzoq muddatli, murakkab jarayon bo'lib, u ko'pchilik tadqiqotchilarning e'tirof etishlariga ko'ra to'rt bosqichdan iborat bo'ladi.

4. Jamoani shakllantirish o'zigaxos metodika asosida amalga oshiriladi. Ushbu metodika doirasida jamoaga nisbatan talablarning qo'yilishi, jamoa faoli (aktivi)ni tarbiyalash masalasi alohida ahamiyatga egadir.

5. Jamoaning mustahkam bo'lishi, uning a'zolari o'rtasida o'zaro yordam hamda hamkorlikning qaror topishida jamoan'analari muhim ahamiyat kasb etadi.

#### ***Nazorat uchun savollar:***

1. Jamoa nima?
2. O'quvchilar jamoasining ishlab chiqarish jamoalaridan farqi nimada?
3. Jamoaning o'zigaxos xususiyatlarini tavsiflang.
4. Jamoani shakllantirish bosqichlarini sanang va ularning o'zigaxos xususiyatlariga batafsil to'xtal.
5. Jamoani tashkil etish metodikasi mazmunini so'zlang.

## 12-Mavzu: Tarbiyaning umumiy metodlari

### *Reja:*

1. Tarbiya metodlari haqida tushuncha
2. Tarbiyaning maqsad va vazifalari.
3. Ijtimoiy ongning rivojlantirish metodlari.

### *Tayanch tushunchalar:*

Tarbiya - education  
metod - method  
tarbiya metodlari - methods of education  
maqsad - goal  
vazifa - task  
tarbiya jarayoni - process of education  
yosh xususiyat - features  
ijtimoiy ong - social consciousness  
pedagogic talab - task of pedagogy

### *Adabiyotlar:*

1. To'xtaxadjaeva M. Pedagogika. - T.: O'zbekiston Faylasuflari Milliy jamiyati, 2010. 220-231 b.
2. Jeff Halstead . Navigating the new pedagogy. R and Education, 2011. 71-73 b.

**Tarbiya metodlari haqida tushuncha.** Maqsad, mazmun, shakl, metod va vositalar kabi tushunchalar tarbiya jarayonining mohiyatini ochib beradi. Biroq, tarbiya mohiyatini yoritishda o'zigaxos ahamiyatga ega bo'lgan yana bir tushuncha ham mavjud, bu tarbiya metodlari tushunchasidir.

Tarbiya metodi (yunoncha «metodos» – yo'l) tarbiya maqsadiga erishishning yo'li; tarbiyalanuvchilarning ongi, irodasi, tuyo'ulari vaxulqiga ta'sir etish usullari. Maktab amaliyotiga tatbiq etilganda, metodlar – bu tarbiyalanuvchilarning ongi, irodasi, tuyo'ulari vaxulqiga ta'sir etish usullaridir. Tarbiyaning mutlaqo yangi metodlarini yaratishga bironta tarbiyachining kuchi etmaydi. Metodlarni takomillashtirish muammosi doimo mavjud, har bir tarbiyachi o'zining imkoniyatiga ko'ra uni hal qiladi, tarbiya jarayonining aniq shart-sharoitlariga mos ravishda o'zining xususiy qarashlarini ifoda etish asosida umumiy metodikani boyitadi. Metodning ijobiy va salbiysi bo'lmaydi, tarbiya jarayonida ma'lum yo'lni yuqori darajadagi samarali va samarasiz deya baholash mumkin emas. Metodning samaradorligini u qo'llanilayotgan sharoit nuqati nazaridan baholash mumkin. Tarbiya metodlarini maqsadga muvofiq tanlash bir qator omillarga bo'liq.

**Tarbiyaning maqsad va vazifalari.** Tarbiya maqsadi va mazmuni metodlarni to'g'ri tanlashga imkon beradi. Maqsad qanday bo'lsa, unga erishish metodlari unga muvofiq bo'lishi zarur. Tarbiyaning mazmunishaxsning shakllanishiga qo'yiluvchi ijtimoiy talablar mohiyatidan iborat. Unutmaslik kerakki, aynan bitta vazifa turli xil fikrlar bilan to'ldirilgan bo'lishi mumkin. SHuning uchun metodlarni umuman mazmun bilan emas, balki aniq fikr bilan bo'lash o'oyat muhimdir. Tarbiyalanuvchilarning yosh xususiyatlari. Tarbiya jarayonida tarbiyalanuvchilarning yosh xususiyatlarini inobatga olish maqsadga muvofiqdir. Yosh xususiyatlari muayyan bir yosh davrigaxos bo'lgan anatomik, fiziologik (jismoniy) va psixologik xususiyatlardir. Aytaylik, mas'uliyat tuyo'usini boshlano'ch ta'lim, o'rta ta'lim va o'rta maxsus, kasb-hunar ta'limi muassasalarida ta'lim olayotgan o'quvchilarda ham shakllantirish mumkin. Biroq har bir bosqchda mazkur sifatni shakllantirish borasida turli metodlar qo'llaniladi.

Xalq pedagogikasida tarbiya metodlari. Xalq pedagogikasi o'zbekonaaxloq, odob va tarbiyaning barcha qirralarini o'zida mujassamlashtirgan. Xalq pedagogikasida turlcha tarbiya metodlari hamda vositalaridan foydalaniladi. Bu metod va vositalar nihoyatda rang-barang bo'lib, ko'p jihatlari bilan ilmiy pedagogikadan ustunlik qiladi. Binobarin, ushbu metodlar ilmiy pedagogikaning shakllanishiga ham o'z ta'sirini o'tkazgan. Xalq pedagogikasida qo'llanilgan xilma-xil tarbiya metodlarini quyidagi tarzda umumlashtirish mumkin.

1. Tushuntirish (hikoya qilish, o'rgatish).

2. Mashqlantirish (odatlantirish, mashq qildirish).
3. Namuna (maslahat berish, uzr so‘rash, yaxshiliklar haqida so‘rash, o‘rnak bo‘lish).
4. Nasihat qilish, o‘git (undash, ko‘ndirish, iltimos qilish, yolvorish, tilak-istak bildirish, ma‘qullash, rahmat aytish, duo qilish, oq yo‘l tilash va hokazolar).
5. qoralash va jazo (ta‘kidlash, ta‘na, gina, tanbeh berish, majbur qilish, koyish, ayblash, uyaltirish, qo‘rqitish, nafratlanish, ont-qasam chirish, urish, kaltaklash va hokazolar).

Agar e‘tibor berilsa, yuqoridagi beshta metod umumiy yaxlitlikni ifodalaydi. Oldin bolaga umumiy jarayonning mohiyati tushuntiriladi. Bolalar narsa, hodisa va jarayonlarning mohiyatiga tushunmaganlarida tarbiyachi namuna vositasidan foydalanadi, ya‘ni, yoshlarning mustaqil kuzatuvchanligiga e‘tibor beriladi. Bu holatda ham tushunmaganlar kattalarning nasihati, o‘o‘iti asosida narsa, hodisa yoki jarayonlarning mohiyatini anglaydilar. Bordiyu, bu holatda ham kutilgan natijaga erishilmasa yoki bolalar e‘tibor qaratilgan holatning mohiyatini tushunishni istamasalar, eng so‘nggi chora sifatida qoralash va jazo metodida foydalanishga to‘o‘ri keladi. Biroq, bu eng so‘nggi chora. Zamonaviy pedagogika o‘oyalariga ko‘ra qoralash va jazo metodlarini so‘nggi, aniqroo‘i kam samara beradigan chora ekanligini isbotlangan.

Xalq pedagogikasi namunalari, tarbiya metodlari va tarbiyaviy ta‘sirler muayyan vositalar yordamida qo‘llanilgan. Mehmon kutish, mehmonga borish, turli mehnat jarayonlari, hasharlar, turli gurunglar (choyxona, to‘y marosimlari), sayillar, oilaviy an‘analar (tuo‘ilgan kun, fuqarolik pasporti, umumiy o‘rta, o‘rta maxsus hamdaoliy ma‘lumotga egalik to‘o‘risidagi attestat va diplom, shuningdek, davlat mukofotlarini olish kabi holatlarni nishonlash) va musobaqalar o‘zigaxos tarbiya vositasisanaladi. Ijtimoiy ongni shakllantiruvchi metodlar o‘quvchilarda ma‘naviy-axloqiy sifatlar, e‘tiqod hamda dunyoqarashni shakllantirish maqsadida ularning ongi, his-tuyo‘usi va irodasiga ta‘sir ko‘rsatish usullari sanaladi. Bu guruh usullarining mohiyati shundaki, ular orqali o‘quvchilar ongiga jamiyatda ustuvor o‘rin tutuvchi ijtimoiy o‘oya va maqsadlar singdiriladi. Yoshlar dunyoqarashini shakllantirish, ularning hayot mazmunini tushunib olishlariga ko‘maklashish uchun ijtimoiy ongni shakllantiruvchi usullar qo‘llaniladi. O‘quvchilarda o‘oyaviy onglilik va ijtimoiy faollik, ya‘ni, davlatning chik vaxalqaro siyosati mazmunini tushunish va idrok qilish ko‘nikmalarini tarbiyalash lozim. Tushuntirish ijtimoiy ongni shakllantirishda eng ko‘p ishlatiladigan usuldir. Tushuntirishning vazifasi o‘quvchilarni yuksak madaniyatli, milliy o‘urur tuyo‘usiga ega bo‘lib voyagaetishlarini tarbiyalashga yordam berishdan iborat. Tushuntirishda o‘quvchilarga mamlakat fuqarosining davlatga nisbatan muayyan huquq va burchlar asosida boo‘langanligi borasida ma‘lumotlar beriladi. Bunda davlat bayroo‘i, gerbi, madhiyasi hamda Konstitusiyasiga sadoqat ruhida tarbiya berishning ahamiyati katta. SHu sababli davlat bayroo‘i, gerbi, madhiyasi hamda Konstitusiyasining mohiyati tushuntirildi.

**Suhbat.** O‘quvchi shaxsini o‘oyaviy va ma‘naviy-axloqiy jihatdan shakllantirishda o‘qituvchining jonli so‘zi eng ta‘sirchan usul hisoblanadi. Suhbat uchun mavzu tanlashda uning mazkur sinf o‘quvchilari uchun dolzarbligi, o‘quvchilarda ma‘naviy-axloqiy ishonch uyo‘otishning suhbat mazmuniga bo‘lgan munosabatlari va suhbatdan kutilayotgan natijani hisobgaolish zarur. Suhbat quyidagi mavzularda uyushtirilishi mumkin:

- a) etik mavzular (ijtimoiy ma‘naviy-axloqiy me‘yorlar, jamiyatda ustuvor o‘rin tutuvchi ijtimoiy munosabatlar, jamoorasida o‘zini tutish qoidalari va boshqalar);
- b) estetik mavzular (tabiat go‘zalligi, shaxslararo munosabatlar, inson go‘zalligi);
- v) siyosiy mavzular (davlatning chki va tashqi siyosati, dunyo voqealari, xalqaro munosabatlar va boshqalar);
- g) ta‘lim va bilishgaoid mavzular (koinot, hayvonot va o‘simliklar dunyosi, elektronika va boshqalar).

Suhbatlarning, shuningdek, ijtimoiy-foydali mehnatni tashkil etish, huquqiy, ekologik, iqtisodiy va gigienik mavzularda ham tashkil etilishi o‘zining ijobiy natijalarini beradi. Suhbat davomida o‘quvchilarga ularning o‘z fikrlarini erkin ifoda etishlari hamda mustaqil fikrlashlariga imkon beruvchi savollar bilan murojaat qilish juda muhimdir. Bu borada bahs-munoazalarining ahamiyati katta.

**Hikoya.** O‘quvchilar odatda hayot va turli adabiyotlardan olingan aniq misollar bilan boyitilgan hikoyalarni katta qiziqish bilan tinglaydilar. Ulargaaxloq me‘yorlari, xalq o‘tmishi, tabiiy boylar,

qahramonlar hayoti va jasorati, shuningdek, tarix, adabiyot va san'at haqida hikoya qilib berish mumkin. Badiiy adabiyot namunalari, shuningdek, ommaviy axborot vositalari - radio, televidenie, gazeta va jurnallar sahifalarida e'lon qilingan ma'lumotlar ham o'quvchilar uchun qimmatli material bo'ladi. Suhbat ham, hikoya ham o'quvchilarning yoshiga mos mavzularda ular tushunadigan so'zlar vositasida adabiy tilda o'tkazilishi maqsadga muvofiqdir. Suhbat yoki hikoya mavzusining o'quvchilar tomonidan belgilanishi, ularning samarali kechishini ta'minlaydi, buning natijasida o'quvchilar ilgari surilayotgan mavzuga befarq qaramaydilar.

**Namuna.** O'quvchilar o'z atrofidagi kishilarda hamma yaxshi axloqiy sifatlarni ko'rishlari va ibrat olishlari nihoyatda muhim. O'qituvchining shaxsan o'zi namuna bo'lishi, ayniqsa, yoshlarga katta ta'sir ko'rsatadi. Ular o'qituvchining darsda va hayotda o'zini qanday tutishini, atrofidagi kishilar bilan qanday muomala qilishini, o'z vazifalarini qanday bajarishini kuzatib yuradilar. O'quvchilar o'zlariga yaqin kishilarning xulq-atvoriga taqlid qiladilar, Xulq-atvorlar bolalarda yaxshi sifatlarning, ba'zan esa yomon sifatlarning ham tarkib topishiga ta'sir ko'rsatadi. SHuning uchun o'qituvchi va ota-onalar har qanday holatda ham o'zlarini tuta bilishlari kerak. Ular qaerda bo'lishmasin, atroflarida bolalar borligini his etishlari lozim. Kattalarning so'zi bilan yurish-turishi yaxshi harakatlarida tafovut bo'lmasligi kerak. Ilo'or kishilarning hayoti va faoliyatidan olingan ma'lumotlar, adabiy asar, kinofilm va spektakllar qahramonlarining xatti-harakatidagi yaxshi namunalar bolalarning ongiga kuchli ta'sir qiladi. Maktablarda ishlab chiqarish ilo'orlari bilan uchrashuvlar o'tkaziladi. O'quvchilar o'z ota-onalarining ishlab chiqarishdagi muvaffaqiyatlari bilan faxrlanadilar, ularga taqlid qilishga intiladilar. Namunadaxalq pedagogikasi o'oyalaridan ham foydalaniladi. Ota-onalar o'z farzandlarini hamisha katta hayotiy tajribaga ega, dunyoqarashi va bilim doirasi keng kishilardan ibrat olishga da'vat qilib kelganlar. Masalan, «qush uyasida ko'rganini qiladi». Juda oddiy xulosa. SHu oddiy xulosa ostida qancha fikrlar jamlanib yotganligini hamisha ham fahmiga boravermaymiz. Bu bilan xalq xalq «uyingda tartibli bo'l, aks holda bolang ko'chada tartibsiz bo'ladi», «bolaoldida birovlarining o'iybatini qilma, bolang o'iybatchi bo'ladi», demoqchi.

**O'z-o'zini tarbiyalash metodlari.** O'quvchida o'z-o'zini tarbiyalashga, ya'ni, o'z ustidaongli, bartartib ishlashga ehtiyoj paydo bo'lgandagina tarbiya jarayonini samarali deb hisoblash mumkin. Tarbiya jarayonida o'z-o'zini tarbiyalash metodlaridan foydalanish samarali hisoblanadi. **O'z-o'zini tarbiyalash metodlari** o'quvchilarning o'zini o'zi idora qilishlari, turli o'quvchilar organlari faoliyatida faol ishtirok etishlarini ta'minlash, ularning ijtimoiy mavqelarini oshirish maqsadida qo'llaniluvchi usullardir. O'z-o'zini tarbiyalash o'quvchilarning o'zini o'zi idora qilish va o'quvchilarning turli organlari faoliyatida faol ishtirok etishni ta'minlash, ularning ijtimoiy mavqeini oshirishning ta'sirchan vositasidir. O'quvchilar o'qish, tarbiya va dam olishda o'z-o'zini tarbiyalash usullaridan foydalanadilar, bu usullar o'quvchilarni o'z-o'zini tarbiyalash tashabbuskorlik va mustaqillikka undaydi. **O'z-o'zini tahlil (nazorat) qilish** o'z shaxsi, mavjud fazilatlarini, xatti-harakati, xulq-atvorini tahlil qilish, mavjud sifatlarni boyitish yoki salbiy odatlarni bartaraf etishga qaratilgan faoliyat usuli. O'z-o'zini tahlil (nazorat) qilish uchun o'quvchi o'zining yurish-turishi, intizomi, ijobiy fazilatlarining ortib borishi va aksincha, salbiy odatlarining kamayib borishi haqida muntazam ravishda kundaligiga yozib boradi. **O'z-o'zini baholash** mavjud fazilatlarini, xatti-harakati, xulq-atvorini tahlil qilish asosida o'z shaxsiga baho berishga yo'naltirilgan faoliyat usuli. O'quvchining qobiliyatini o'z kuchi bilan yuzaga chiqishga yordamlash zarur. O'z-o'zini baholash qiyin, lekin o'quvchini bunga etarli tayyorlash mumkin. SHu bois o'quvchi irodali bo'lishi, o'z burchini tushunishi, tahsil va tarbiya olish uchun sababli asos bo'lishi, ya'ni, tarbiyalanishni xohlashi, o'zini o'rtoqlari, atrofda gilarining ko'zi bilan ko'rish va o'z-o'zini takomillashtirishga intilishi lozim. O'z-o'zini baholash o'quvchi uchun shaxsiy imkoniyatlarini hisob-kitob qilish, o'ziga chetdan turib xolisona baho berish, o'zidan qoniqish hosil qilishda yordam beradi.

**Izohlash** – tarbiyalanuvchiga hissiy-oo'zaki ta'sir etish usuli. Izohlashning hikoya va tushuntirishdan farqlanadigan muhim belgisi muayyan guruh yoki alohida shaxsga yo'naltirilganligidir. Ushbu metodni qo'llash sinfning o'quvchilarning umumiy yoki jamoaa'zolarining shaxsiy xususiyatlarini bilishga asoslanadi. Boshlano'ch sinf o'quvchilari bilan ish olib borishda izohlashning elementar usul va vositalari qo'llaniladi: «SHunday harakat qilish kerak», «Hamma shunday qiladi».

O'smirlar bilan ishlaganda ma'naviy-axloqiy tushunchalarning ijtimoiy ahamiyati va ma'nosini izohlash zarur. Izohlash quyidagi holatlarni yuzaga keltirish uchun qo'llaniladi:

- 1) yangi ma'naviy-axloqiy sifatlar yoki xulq ko'nikmalarini tarkib toptirish va mustahkamlash;
- 2) tarbiyalanuvchilarning sodir etilgan muayyan hodisa (masalan, sinf o'quvchilari ommaviy ravishda darsga kelmaganlari)ga to'o'ri, ongli munosabatni hosil qilish.

Maktab amaliyotida izohlash ishonitirishga tayanadi. Ishontirish vositasida o'quvchi ruhiyatiga sezilarsiz holda ta'sir etiladi. Boshlano'ch sinf o'quvchilari hamda o'smirlar ishonuvchan bo'lishadi. Pedagog ishonitirishdan tarbiyalanuvchi ma'lum ko'rsatmani qabul qilishi zarur bo'lgan vaziyatlarda foydalanadi. Mazkur metoddan boshqa metodlarning ta'sirini kuchaytirish uchun ham foydalaniladi.

**Munozara** tarbiyalanuvchilarga hissiy-oo'zaki ta'sir ko'rsatish asosida ularda ma'naviy-axloqiy sifatlarni shakllantirishga yo'naltirilgan bahs-munozara usuli bo'lib, siyosiy, iqtisodiy, madaniy, estetik va huquqiy mavzular («Did haqida bahs», «Mashhur bo'lish yo'llari», «Biz madaniyatli kishilarmizmi?» va hokazolar)da o'tkaziladi. Munozara turli nuqtai nazarlar to'qnashgan vaziyatda o'quvchilarda ma'lum hodisaga nisbatan ishonch hosil qilishga yordam beradi. Munozaraasosida turli qarashlar yotadi. Bahs ijobiy natija berishi uchun puxta tayyorgarlik ko'rish maqsadga muvofiq. Munozara uchun mustaqil mulohaza va qarashni yuzaga keltiruvchi 5-6 ta savol tayyorlanadi. Ushbu savollar bilan munozara ishtirokchilari oldindan tanishtiriladilar. Ba'zan tarbiyachi munozara ishtirokchilarini o'zi tayinlashi ham mumkin. CHiqishlar jonli, erkin va qisq bo'lishi zarur. Matnni yozish kerak emas, agar shunday holat yuz bersa munozara zerikarli tus oladi. Pedagog munozara ishtirokchilariga fikrlarini ixcham, asosli va dalillar asosida bayon etishga yordam beradi.

**Mashq va o'rgatish (faoliyatda mashqlantirish) metodlari** muayyan mashqyordamida bolalar faoliyatini oqilona, maqsadga muvofiq va har tomonlama puxta tashkil qilish, ularni axloq me'yorlari vaxulq-atvor qoidalarini bajarishgaodatlantirishdir. Odatlar bolalikdan tarkib topadi va shaxs rivojlanishining keyingi bosqchlarida mustahkamlanib boradi. O'qituvchi hamdaota-onalar bolalarda ijobiy odatlarning tarbiyalanib borayotganligini kuzatib borishlari kerak. O'quvchilar odatlarni o'z yaqinlaridan meros qilib olmaydi, balki ular atrofdagilar bilan faol muloqotga kirishishlari tufayli taqlid qilish, uzluksiz tarbiyani yo'lga qo'yish asosida tarkib toptiriladi. Natijadaodat xaraktergaaylanadi. Mashq muayyan xatti-harakatlarni ko'p marotaba takrorlashni o'z chigaoladi. Mashq vaodatlantirish o'quvchi uchun ongli, tjobiy jarayondir. Mashq natijasini ko'nikma, odat, yangi bilimlar hosil qilinadi, o'quvchining aqliy qobiliyati rivojlanadi, ma'naviy-axloqiy sifatlari boyiydi, hayotiy tajribasi ortadi.

**O'rgatish** tarbiyalanuvchilar ijtimoiy xulq-atvor ko'nikmalari, odatlarini shakllantirish maqsadida rejali va izchil tashkil qilinadigan turli harakatlar, amaliy ishlardir. O'rgatish bir necha izchil harakatlar yio'indisidir. O'qituvchi bu harakatlarni ko'rsatib berishi, tushuntirishi, kuzatishi lozim.

Tarbiya amaliyotida mashq qilishning turli xili mavjud:

- 1) faoliyatda mashq qilish;
- 2) kun tartibi mashqlari;
- 3) maxsus mashqlar.

Faoliyatda mashq qilish mehnat, ijtimoiy hamda jamoa faoliyatini tashkil etish va o'zaro munosabatni yo'lga qo'yish odatlarini tarbiyalashga qaratilgandir. Kun tartibi mashqlari belgilangan kun tartibigaamal qilish, shu bilan boo'liq istak va harakatlarni boshqarish, ish va bo'sh vaqtdan to'o'ri foydalanish odatiga o'rgatadi. Maxsus mashqlar madaniy xulq ko'nikma va malakalarini hosil qiladi, mustahkamlaydi.



**Topshiriq** o'quvchilarda mehnat, ijtimoiy xulq va hayotiy tajriba ko'nikmalarini shakllantirish maqsadida qo'llaniladigan usul. O'quvchilarning topshiriqlarni jamoa bo'lib bajarishlari ularda ijtimoiy xulq tajribalarini shakllantirishda alohida ahamiyatga ega. O'suvchilar o'z kuchlarini umum ishiga sarflashga, jamoa uchun mas'uliyatni his etishga o'rganadilar, Mehnat qilish o'quvchilarning harakatlarini shakllantiradi, mustahkamlaydi.

**Pedagogik talab** turli xatti-harakatlarni bajarish hamda faoliyatda ishtirok etish jarayonida o'quvchi tomonidan amal qilinishi zarur bo'lgan ijtimoiy xulq-atvor me'yorlari. Pedagogik talab tarbiyaning eng muhim usullaridan biridir. Pedagogik talab ma'lum harakatlarni rao'batlantiruvchi yoki to'xtatuvchi hamda o'quvchini oqilona harakatlarni bajarishga undovchi xarakterga ega bo'lishi mumkin.

**Rao'batlantirish** tarbiyalanuvchining xatti-harakati va faoliyatiga ijobiy baho berish asosida unga ishonch bildirish, ko'ngilini ko'tarish va uni qo'llab-quvvatlash usulidir. O'qituvchi har bir o'quvchi shaxsida ro'y berayotgan ijobiy o'zgarishlarni anglash olishi zarur. SHundagina o'quvchi o'zining kamolga etayotganligini his qiladi, unda o'z kuchiga nisbatan ishonch paydo bo'ladi. Uni hurmat qilishadi, unga ishonishadi, uning fikrlari bilan qiziqishadi, unga quloq solishadi, demak, u jamoada o'z o'rniga ega. O'qituvchi ana shunday holatning yuzaga kelishi uchun rao'batlantiruvchi usullardan foydalanadi. O'quvchining yanada ijobiy sifatlarga ega bo'lishga intilishiga yordam beradi. Maktablar tajribasida rao'batlantirishning quyidagi turlari qo'llaniladi:

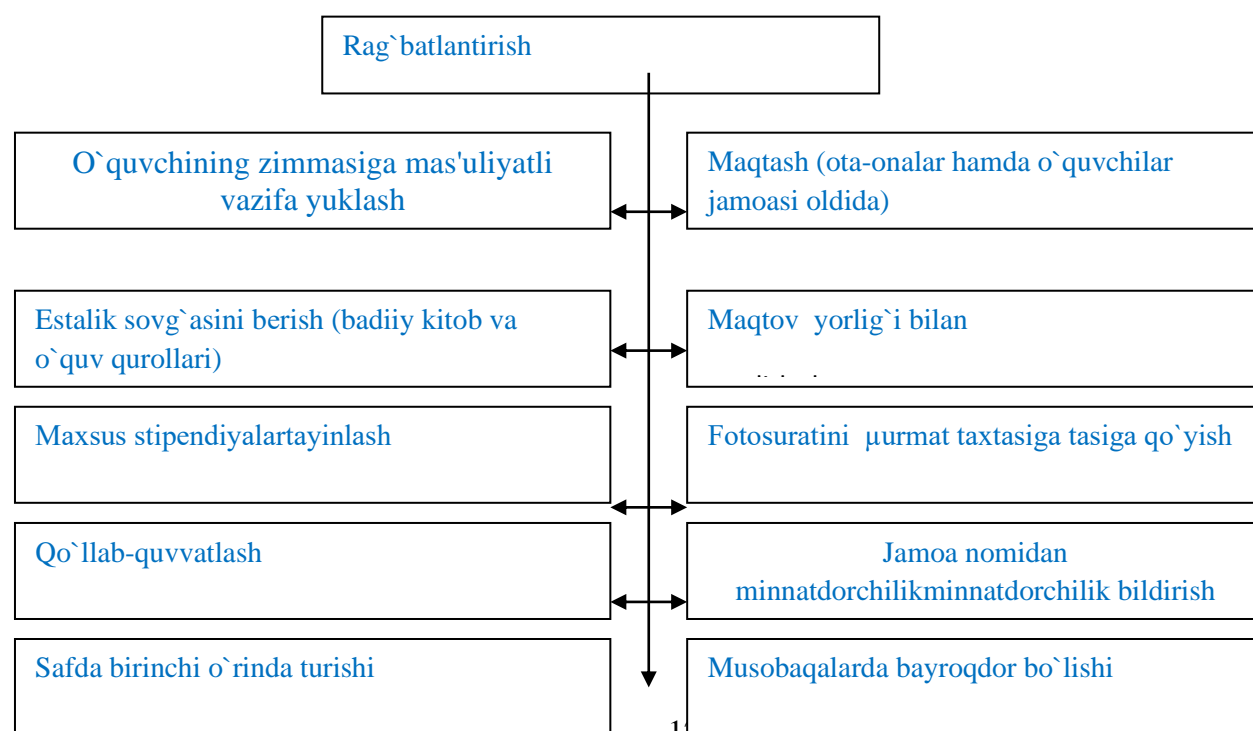



Maktab devoriy gazetasi yoki radiosida orqali nomini qayd etish

Har qanday raqobatlashish majburiy pedagogik talablarga muvofiq bo'lishi, ketma-ket bo'lmisligi zarur, shuningdek, o'quvchini yoki uning xatti-harakatlarini haddan oshirib maqtash, boshqa o'quvchilarga taqqoslash, ularni kamsitmaslik, talabchanlikni bo'shashtirmaslik kabi shartlarga muvofiq qo'llaniladi.

Jazolash tarbiyalanuvchining xatti-harakati va faoliyatiga salbiy baho berishdir. Jazo ham o'quvchining individual xatti-harakatlari va umumjamoaning faoliyati uchun qo'llaniladigan eng so'nggi tarbiya usuli. Jazo choralarini qo'llashda jismoniy jazo, urish, kaltaklash kabi usullardan foydalanish mumkin emas, o'quvchini qo'rqitish, o'zablantirish ham ijobiy natija bermaydi. Aksincha, o'quvchi qo'rqanda yolo'on gapirishni o'rganadi, ikki yuzlamachi bo'lib qoladi.

Maktablarda qo'llash mumkin bo'lgan jazo choralariga quyidagilar kiradi:

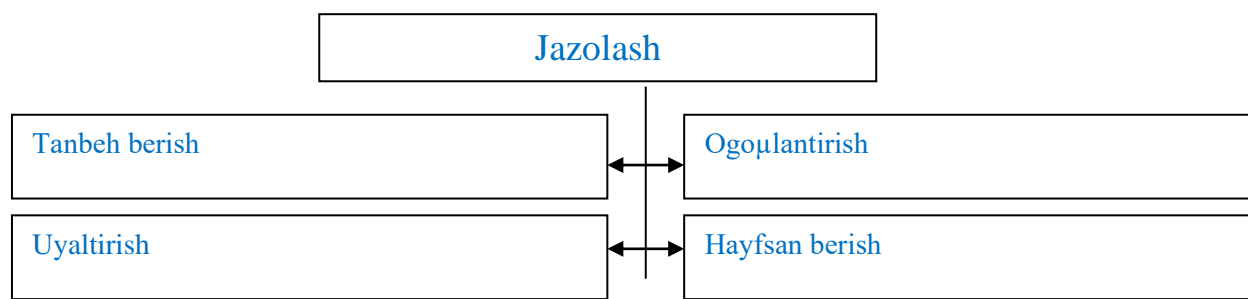

27 - chizma. Jazolash turlari

**Tanbeh berish** – eng muhim jazo chorasi. O'qituvchi o'qituvchiga yuzma-yuz turib tanbeh beradi, buni kundaligiga yozib qo'yish mumkin.

**Ogohlantirish** – sodir etilishi mumkin bo'lgan muayyan xatti-harakatlarning oldini olish maqsadida qo'llaniladi.

**Hayfsan berish** – o'quvchining ma'lum xatti-harakatlarini qat'iy choralar asosida baholash. Agar tanbeh va ogohlantirish kutilgan natijani bermasa, o'quvchi belgilangan intizomni buzaversa, uning aybi qay darajada bo'lishi va intizomni qanday sharoitda buzganligini inobatga olib unga hayfsan e'lon qilish mumkin.

**Uyaltirish** - o'quvchining ma'lum xatti-harakatlariga jamoa yoki uning tarbiyasi uchun mas'ul bo'lgan sub'ektlar (ota-onalar, vasiylar, jamoatchilik vakillari va boshqalar) oldida baho berish. Odamning eng nozik sezgilaridan biri uyat, or-nomus va sharm-hayodir. Odamda insonda izzat-nafs, odamiylik qancha kuchli bo'lsa, avvalo, o'zini hurmat qilsa, unda or-nomus, uyat shunchalik kuchli bo'ladi. Bolalarni tarbiyalashda shu his-tuyo'ularni ehtiyotkorlik bilan o'stirish lozim, lekin hadeb uyaltiraverish va qizirtiraverish yaramaydi. Bundan oqilona va o'z o'rnida foydalanish kerak, shundagina ijobiy natijaga umid qilish mumkin. Jazo puxta o'ylab qo'llanilishi lozim, aksincha, jahl ustida jazolash mumkin emas. Jazolar yakkaxarakterda, ya'ni, birgina usulni qo'llash asosida bo'lsin, o'quvchining aybiga mos, muvofiq bo'lishi, tez-tez qo'llanilmasligi, jazolanuvchida jazoning to'o'ri belgilanganligiga nisbatan shubha tuo'ilmasin va ular o'z ayblarini sezsin. Jamoada muhokama qilish va jamoa tomonidan qo'llab-quvvatlangan jazo berilsa, uning ta'sir kuchi yanada oshadi. Barcha holatlarda ham jazo tarbiyalanuvchining jismoniy va ruhiy azob-uqibatlariga solmasligi, uni tahqirlamasligi, sha'nini erga urmasligi kerak. Xulosa qilib aytganda yuqorida ta'riflangan tarbiyaning umumiy metodlari o'quvchilarga pedagogik ta'sir ko'rsatish sohalarini qamrab olmaydi. Pedagogika fani va amaliyoti har doim rivojlanib borar ekan, unga muvofiq ravishda tarbiya jarayoni ham takomillashib boraveradi.

Tarbiya jarayonining umumiy holatidan kelib chiqqan holda tarbiya metodlarini quyidagi uch guruhga bo'lish mumkin:

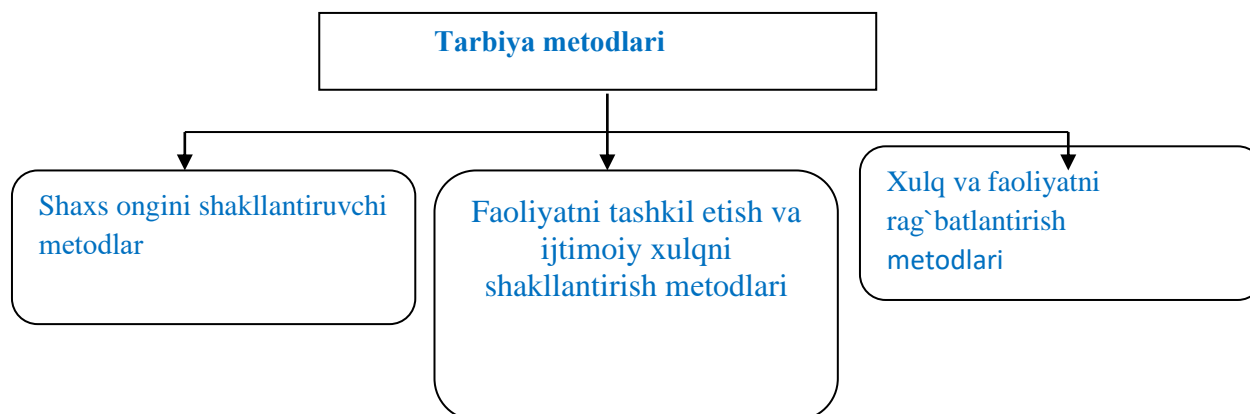

## 28 - chizma. Tarbiya metodlarining turlari

Bu guruhlar o'z navbatida bir qator tarbiya elementlarini tashkil etadi. CHunonchi, shaxs ongini shakllantirish metodlariga: hikoya, tushuntirish, izohlash, ma'ruza, etik suhbat, ishontrish, nasihat, yo'riqnoma, munozara, ma'ruza, namuna; faoliyatni tashkil etish va ijtimoiy xulqni shakllantirish metodlariga mashqlantirish, odatlantirish, pedagogik talablar, jamoat fikri, topshiriq, tarbiyalovchi vaziyat; xulq va faoliyatni rao'batlantirish metodlariga: musobaqa, rao'batlantirish va jazolash kiradi.

### *Nazorat uchun savollar:*

1. Tarbiya metodlarini sanang va ularga ta'rif bering.
2. Tarbiya metodlaridan hikoya, suhbat, namuna hamda ma'ruza qanday hollarda qo'llaniladi?
3. Xalq pedagogikasi qanday tarbiya metodlariga ega?
4. Rao'batlantirish va jazolash metodlari haqida gapirib bering.

## 13-Mavzu: Ilmiy dunyoqarashni shakllantirish. O'quvchilarning aqliy tarbiyasi

### *Reja:*

1. Mustaqil fikrlash Ilmiy dunyoqarashni shakllantirish.
2. Iqtisodiy tarbiya o'quvchilarda ilmiy dunyoqarashni shakllantirishning tarkibiy qismi.
3. Ekologik tarbiya o'quvchilar dunyoqarashini shakllantirishning tarkibiy qismi.
4. Ma'naviy-axloqiy tarbiya shaxs dunyoqarashini shakllantirishning muhim omili

### *Tayanch tushunchalar:*

Dunyoqarash - outlook

ilmiy dunyoqarash - scientific worldview

tafakkur - contemplation

shakllanish - formation

Iqtisodiy tarbiya o'quvchilarda - economic education withn students

tarkibiy qismi - components

ekologiya - ecology

ekologik tarbiya - education of ecology

ma'naviyat - spirituality

axloq - behavior

tarbiya - education

shaxs - person  
muhim omil - mean object  
ma'naviy-axloqiy tarbiya - spiritual and moral education

#### **Adabiyotlar:**

1. To'xtaxadjaeva M. Pedagogika. - T.: O'zbekiston Faylasuflari Milliy jamiyati, 2010. 231-244 b.
2. Jeff Halstead . Navigating the new pedagogy. R and Education, 2011. 3-8 b.

**Ilmiy dunyoqarash va tafakkurni shakllantirish.** Dunyoqarash tabiat, ijtimoiy jamiyat, tafakkur hamda shaxs faoliyati mazmunining rivojlanib borishini belgilab beruvchi dialektik qarashlar va e'tiqodlar tizimidir. Mazkur tizim doirasida ijtimoiy-o'oyaviy, falsafiy, iqtisodiy, tabiiy-ilmiy, ma'naviy-axloqiy, estetik, huquqiy va ekologik bilimlar negizida shakllangan e'tiqodlar asosiy tarkibiy unsurlar sifatida namoyon bo'ladi. Muayyan dunyoqarashga ega bo'lish shaxsda atrof-muhit, ijtimoiy munosabatlar, mehnat faoliyati va ishlab chiqarish jarayoni, sub'ektlarga nisbatan ma'lum munosabatning qaror topishi, shuningdek, shaxs tomonidan zimmasidagi ijtimoiy burchlarini to'laqonli anglash va ularni bajarishga nisbatan mas'uliyat tuyo'usiga ega bo'lishi uchun zamin yaratadi. SHaxsda dunyoqarash izchil, tizimli, uzluksiz hamda maqsadga muvofiq tashkil etilayotgan ta'lim-tarbiyaning yo'lga qo'yilishi, uning turli yo'nalish va mazmundagi ijtimoiy munosabatlar jarayonida faol ishtirok etishi, shuningdek, o'z-o'zini tarbiyalab borishi natijasida shakllanadi. YOsh avlod dunyoqarashining shakllanishida ta'lim muassasalarida o'qitilishi yo'lga qo'yilgan tabiiy, ijtimoiy va gumanitar fanlar asoslarining ular tomonidan puxta o'zlashtirilishi muhim o'rin tutadi.

#### **Bilim olishni oshirish**

3-8. Oxirgi 20 yillikda olingan ma'lumotlar asosida ro'y bergan o'zgarishni tushunish deyarli qiyin edi va natijada o'qitishda katta ta'sir ko'rsatgan, internet paydo bo'lishidan oldin o'rta ta'lim va kollej tadqiqot ishlarini amalga oshirish bir necha haftani talab qilgan. Bu jarayon katologlar yoki davriy adabiyotlar uchun qo'llanma orqali izlashni o'z ichiga olgan va keyinchalik kerakli adabiyotlarni topishda asos bo'lgan. Aniq qilib aytganda tadqiqotlarning amalga oshirilishi qiyin bo'lgan adabiyotlarni xilma-xil bo'lishi talab qilingan.

Bugungi kunda talabalarga kitob shaklidagi ressurslardan foydalanish tafsiya qilinmoqda, biroq gazeta va jurnallar, internet yoki shu kabi prokuest xizmati orqali osongina topilmoqda.

Zamonaviy ressurslardan foydalangan holda kurs ishi yozuvchi talabalar kechqurunlari o'ziga zarur bo'lgan adabiyotlarni izlashlari mumkin. Internet eng qiyin axborot uchun ham bir xil ressurslarni ta'minlaydi, axborot imkoniyatidagi bunday yuksalish instruksional falsafada o'zgarishiga olib keladi. Bir vaqtlar talabalar miyasiga majburan ko'plab axborotlarni singdirish bugungi zamon talabiga mos kelmaydi. Bugungi kunda o'qituvchilar cheklanmagan axborotlarni o'quvchilar tomonidan qabul qilinishini yuqori darajada ta'minlay oladimi. Ammo bu boshlang'ich bilimni keraksiz degani emas, misol uchun kundalik hayotda ko'paytirish jadvalini bilmasdan biror yumushni bajarish qiyin. Ammo muallifning hayoti yoki asarning mayda detallarini xotirada saqlashga majburlash kelajakdagi baxt va samara uchun haqiqatdan ham zarurmi. Odatda talabalar maktabni amerika tarixini to'liq bilmagan holda tugatishadi: "Mustaqil deklaratsiyasi" (1776), "Fuqorolar urushi" (1800), "Birinchi jahon urushi", "Ayollar huquqlari" (1900) va boshqalar. Ammo o'rta yoshdagi o'smir "Amerike tarixi" darsida testdagi 1944 va "Do'nglik jangi" testini bajarishi shartmi. Bunda har bir o'quvchi matematika, tabiiy va ijtimoiy fanlar, ingliz tilidagi boshlang'ich bilimlarni bilishi shart emas degan shart yo'q. Shunga qaramasdan qachondir o'quvchilar oson o'zlashtirilgan axborotlarni esda saqlashadi.

O'quvchilar davlatlarning joylashuvi, yirik daryolar va tog' tizmalarini xaritada ko'rsata olishlari, bu axborotlarni osongina kompyuterda ko'rsatilishi vaqtning behuda sarflanishiga olib keladi. Bundan maqsad nima, ba'zi ispan sinflaridagi umumiy tajriba Markaziy hamda Janubiy Amerika davlatlarining poytaxtlarini esda saqlashdir - xo'sh bu o'quvchilarga qanday samara bera oladi.

Bugungi kunda axborot hamma joyda bo'lib, uni qanday toppish kerakligini o'rganish, uning ishonchli yoki haqiqatdan yiroq ekanligini baholashni ko'proq o'rgatish lozim.

Mulohazakor o'qituvchi doimo o'ziga quyidagi savollarni berishi lozim:

1. Talabalardan talab qilinayotgan axborotni qay darajada boshqa ressurslardan topish mumkin.

2. Kattalardagidek talabalardan esda saqlash vositalarni talab qilish qanday natija berishini o'rganish.<sup>13</sup>

SHaxsning ma'naviy-axloqiy qiyofasi, hayotiy yondoshuvlari, uning uchun ustuvor ahamiyatga ega bo'lgan qadriyatlar hamda axloqiy tamoyillar mohiyati u ega bo'lgan dunyoqarash mazmunini ifodalaydi. O'z navbatida dunyoqarashning boyib borishi shaxsning shaxsiy sifat va fazilatlarining tobora barqarorlashuvini ta'minlaydi. O'z mazmunida ezgu o'oyalarni ifoda etgan dunyoqarash shaxs qiyofasida namoyon bo'layotgan ijobiy fazilatlarining boyib borishiga yordam beradi. Dunyoqarash o'z mohiyatiga ko'ra, ilmiy (muayyan falsafiy tizimga ega) va oddiy (muayyan falsafiy tizimga ega bo'lmagan) dunyoqarash tarzida farqlanadi. Ilmiy dunyoqarash asosida uzluksiz, izchil ravishda mavjud fanlar asoslarini puxta o'zlashtirib borish, ijtimoiy munosabatlar jarayonida faol ishtirok etish natijasida barqarorlik kasb etgan o'oyalar yotadi. SHaxs dunyoqarashini shakllantirish uzoq muddatli, dinamik xususiyatga ega murakkab jarayon sanaladi.

Aqliy tarbiya va ilmiy dunyoqarashning asosiy belgilari va mohiyati. SHaxs dunyoqarashining shakllanishida aqliy tarbiya muhim o'rin tutadi. Aqliy tarbiya shaxsga tabiat va jamiyat taraqqiyoti to' o'risidagi bilimlarni berish, uning aqliy (bilish) qobiliyati, tafakkurini shakllantirishga yo'naltirilgan pedagogik faoliyat bo'lib, uni samarali yo'lga qo'yish asosida dunyoqarash shakllanadi.

Bugungi kunda, O'zbekiston Respublikasida yoshlarga aqliy tarbiyani berishga alohida e'tibor qaratilmoqda. 1997 yilda O'zbekiston Respublikasi Oliy Majlisining IX sessiyasida qabul qilingan O'zbekiston Respublikasining «Ta'lim to' o'risida» gi qonuni va «Kadrlar tayyorlash milliy dasturi» mazmunida ham yuksak ma'naviy va axloqiy talablarga javob beruvchi yuqori malakali kadrni tarbiyalash davlat siyosatining ustuvor yo'nalishlaridan biri ekanligiga uro'u beriladi. YUksak ma'naviy va axloqiy talablarga javob beruvchi yuqori malakali kadr bo'lib etishish mavjud ilmiy, shuningdek, kasbiy bilimlarni puxta egallash demakdir. Binobarin, chuqur bilimlarga ega bo'lish tabiiy hamda ijtimoiy jarayonlarning mohiyatini anglash, ularning ijobiy va salbiy jihatlarini ko'ra va baholay olishga imkon beradi.

Aqliy tarbiya o'quvchilarni ilm-fan, texnika, texnologiya hamda ishlab chiqarish sohalarida qo'lga kiritilayotgan yutuqlar bilan tanishtirish, ularda ijodiy, erkin, mustaqil fikrlash ko'nikmalarini hosil qilishga zamin yaratadi.

Aqliy tarbiya jarayonida quyidagi vazifalar hal etiladi:

1. Tarbiyalanuvchilarga ilmiy bilimlarni berish.
2. Ularda ilmiy bilimlarni o'zlashtirishga nisbatan ongli munosabatni qaror toptirish.
3. Mavjud bilimlardan amaliyotda foydalanish ko'nikma va malakalarini tarkib toptirish.
4. Bilimlarni doimiy ravishda boyitib borishga intilish tuyo'usini shakllantirish.
5. Bilimlarni o'zlashtirishga yordam beradigan psixologik qobiliyatlar (nutq, diqqat, xotira, tafakkur, ijodiy xayol) va xususiyatlar (aniq maqsadga intilish, qiziquvchanlik, kuzatuvchanlik, mustaqil fikrlash, ijodiy tafakur yuritish, o'z fikrini asoslash, mavjud ma'lumotlarni umumlashtirish, guruhlashtirish, mantiqiy xulosalar chiqarish va hokazolar) ni rivojlantirish.

Aqliy ta'lim va tarbiya birligi asosida shaxs data tafakkur (ijtimoiy voqea-hodisalarning ongda to'laonli aks etishi, inson aqliy faoliyatining yuksak shakli) rivojlanadi. Manbalarning ko'rsatishicha, aqliy tafakkurning mavjud darajasini belgilash bir qadar murakkab bo'lib, quyidagi belgilarga ko'ra aniqlanishi mumkin:

1. Ilmiy bilimlar tizimining mavjudligi.
2. Mavjud ilmiy bilimlarni o'zlashtirib olish jarayoni.
3. Fikrlash ko'nikmasiga egalik.
4. Bilimlarni egallashga bo'lgan qiziqish hamda ehtiyojning yuzaga kelganligi.

---

<sup>13</sup>Jeff Halstead . Navigating the new pedagogy. R and Education, 2011.3-8-b

Aqliy tafakkur uzoq muddat hamda tinimsiz izlanish natijasida yuzaga keladi. Uning shakllanishida ilmiy qarash va e'tiqod o'zigaxos o'rin tutadi.

Ilmiy qarash (yunoncha «idea»- o'oya, tasavvur, tushunchalar yio'indisi) - muayyan hodisa, jarayonning mohiyatini yorituvchi, ilmiy jihatdan asoslangan fikr, o'oya bo'lib, u shaxs tomonidan mavjud ilmiy bilimlar tizimi puxta o'zlashtirilganda, bilimlarni bir-biri bilan taqqoslash, solishtirish, predmet, hodisa yoki jarayon mohiyatini tahlil qilish natijasida yuzaga keladi. O'quvchilarni ijodiy fikrlashga o'rgatish, ixtirochilik ko'nikmalarini shakllantirishular tomonidan ilmiy izlanishlarni olib borish va ma'lum ilmiy qarashlarni ilgari surilishiga zamin yaratadi.

Aqliy tarbiyani samarali tashkil etish shaxsda ilmiy tafakkurning yuzaga kelishini ta'minlaydi. Ilmiy tafakkur –inson aqliy faoliyatining yuksak shakli sanalib, ijtimoiy voqea-hodisalar, jarayonlarga nisbatan ilmiy yondashuvni anglatadi.

#### Bilim olishni oshirish

3-8.Oxirgi 20 yillikda olingan ma'lumotlar asosida ro'y bergan o'zgarishni tushunish deyarli qiyin edi va natijada o'qitishda katta ta'sir ko'rsatgan, internet paydo bo'lishidan oldin o'rta ta'lim va kollej tadqiqot ishlarini amalga oshirish bir necha haftani talab qilgan. Bu jarayon katologlar yoki davriy adabiyotlar uchun qo'llanma orqali izlashni o'z ichiga olgan va keyinchalik kerakli adabiyotlarni topishda asos bo'lgan. Aniq qilib aytganda tadqiqotlarning amalga oshirilishi qiyin bo'lgan adabiyotlarni xilma-xil bo'lishi talab qilingan.

Bugungi kunda talabalarga kitob shaklidagi ressurslardan foydalanish tafsiya qilinmoqda, biroq gazeta va jurnallar, internet yoki shu kabi prokuest xizmati orqali osongina topilmoqda.

Zamonaviy ressurslardan foydalangan holda kurs ishi yozuvchi talabalar kechqurunlari o'ziga zarur bo'lgan adabiyotlarni izlashlari mumkin.

Internet eng qiyin axborot uchun ham bir xil ressurslarni ta'minlaydi, axborot imkoniyatidagi bunday yuksalish instruksional falsafada o'zgarishiga olib keladi. Bir vaqtlar talabalar miyasiga majburan ko'plab axborotlarni singdirish bugungi zamon talabiga mos kelmaydi.

Bugungi kunda o'qituvchilar cheklanmagan axborotlarni o'quvchilar tomonidan qabul qilinishini yuqori darajada ta'minlay oladimi. Ammo bu boshlang'ich bilimni keraksiz degani emas, misol uchun kundalik hayotda ko'paytirish jadvalini bilmasdan biror yumushni bajarish qiyin. Ammo muallifning hayoti yoki asarning mayda detallarini xotirada saqlshga majburlash kelajakdagi baxt va samara uchun haqiqatdan ham zarurmi.

Odatda talabalar maktabni amerika tarixini to'liq bilmagan holda tugatishadi: "Mustaqil deklaratsiyasi" (1776), "Fuqorolar urushi"(1800), "Birinchi jahon urushu", "Ayollar huquqlari"(1900) va boshqalar. Ammo o'rta yoshdagi o'smir "Amerike tarixi" darsida testdagi 1944 va "Do'nglik jangi" testini bajarishi shartmi. Bunda har bir o'quvchi matematika, tabiiy va ijtimoiy fanlar, ingliz tilidagi boshlang'ich bilimlarni bilishi shart emas degan shart yo'q.

Shunga qaramasdan qachondir o'quvchilar oson o'zlashtirilgan axborotlarni esda saqlashadi.

O'quvchilar davlatlarning joylashuvi, yirik daryolar va tog' tizmalarini xaritada ko'rsata olishlari, bu axborotlarni osongina kompyuterda ko'rsatilishi vaqtning behuda sarflanishiga olib keladi. Bundan maqsad nima, ba'zi ispan sinflaridagi umumiy tajriba Markaziy hamda Janubiy Amerika davlatlarining poytaxtlarini esda saqlashdir - xo'sh bu o'quvchilarga qanday samara bera oladi.

Bugungi kunda axborot hamma joyda bo'lib, uni qanday topish kerakligini o'rganish, uning ishonchli yoki haqiqatdan yiroq ekanligini baholashni ko'proq o'rgatish lozim.

Mulohazakor o'qituvchi doimo o'ziga quyidagi savollarni berishi lozim:

1.Talabalardan talab qilinayotgan axborotni qay darajada boshqa ressurslardan topish mumkin.

2. Kattalardagidek talabalardan esda saqlash vositalarni talab qilish qanday natija berishini o'rganish.<sup>14</sup>

<sup>14</sup> Jeff Halstead . Navigating the new pedagogy. R and Education, 2011.3-8-b

E'tiqod dunyoqarash negizida aks etuvchi ijtimoiy-falsafiy, tabiiy, iqtisodiy, huquqiy, ma'naviy-axloqiy, estetik hamda ekologik bilimlarning takomillashgan ko'rinishi; muayyan o'oyaga cheksiz ishonch bo'lib, uning shakllanishi bir necha bosqichda kechadi. Birinchi bosqichda ular beqaror va vaziyat taqozosiga ko'rao'zgaruvchanlik xususiyatini kasb etadi. Ikkinchi bosqichda ma'naviy-axloqiy qarashlarning barqaror tamoyillariga ay lanadi. Mavjud talab, jamiyat tomonidan tan olingan axloqiy qoidalardan chetga chiqish qiyin, ziddiyatli vaziyatlarda ongli harakatni tashkil etish, irodaviy sifatlarga tayangan holda ish ko'rish taqozo etiladi. Uchinchi bosqichda, e'tiqod barcha vaziyatlarda ham ustuvor ma'naviy-axloqiy tamoyil bo'lib qoladi. O'quvchi tomonidan o'zlashtirilgan ilmiy bilimlar hayotiy munosabatlar jarayonida keng qo'llanilganda, ularning asl mohiyati chuqur his qilingan va anglangandagina e'tiqodga ay lanadi.

O'zbekiston Respublikasi Prezidenti I.A.Karimov asarlarida yoshlarning bilimli, yuksak tafakkur egasi bo'lish borasidagi qarashlar muhim o'rin egallagan bo'lib, ularning intellektual salohiyatini jamiyat taraqqiyotini ta'minlovchi omil ekanligiga alohida uro'u beriladi. CHunonchi, «... ilmu ma'rifat insonni yuksaklikka ko'taradi. XXI asrda, men ishonaman, madaniyat uchun, ilmu ma'rifat uchun jonini beradigan va buni hayotining asosiy maqsadi qilib qo'yadigan yangi avlod paydo bo'ladi. Biz ana shu avlod uchun yashayapmiz. Biz ana shu olijanob maqsadlarni odamlar ongiga singdirish uchun harakat qilayapmiz. Biz kutayotgan avlod mana shu boylikni dunyodagi eng katta boylik deb bilsa, hayotini shunga baxshida etsa, bilingki, odamzod yoruo' kunlarga erishishi muqarrar»<sup>1</sup>.

SHarq mutafakkirlari o'z asarlarida bilish hamda inson aqliy tafakkuri masalalariga alohida o'rin bergan. Xususan, Abu Nasr Forbiy inson tomonidan borliqni anglanishi, tabiat sirlarini anglashida ilm-fanning rolini hal qiluvchi omil sifatida baholaydi. Allomaning fikrcha, inson tanasi, miyasi, sezgi organlari u tuo'ilganda mavjud bo'lgan bo'lsa, aqliy bilimi, ma'naviyati, ruhiyati, intellektual va axloqiy sifatlari, xarakteri, dini, urf-odatlarini, ma'lumoti tashqi olam, ijtimoiy muhit ta'sirida, odamlar bilan tashkil etayotgan munosabatlari jarayonida shakllanadi. Abu Nasr Forbiyning e'tiroficha, inson aqli, fikri uning ruhiy jihatdan yuksalishining mahsulidir. Inson bilimlarni o'zlashtirar ekan, borliqda tirik mavjudotning yaratilish tarixigacha bo'lgan ma'lumotlarni o'zlashtiraoladi, ularni yaratadi, ilmiy jihatdan asoslaydi. Allomaning mazkur fikrlarini davom ettirgan holda Abu Rayhon Beruniy quyidagilarni ilgari suradi: «Inson narsa va hodisalarning faqat tashqi sifati hamdaxususiyatlari haqida bilim olmay, balki tafakkuri, aqli tufayli narsa va hodisalarni taqqoslaydi, bir-biri-bilan solishtirib ko'radi, o'z bilimlarining chinligini aniqlaydi»<sup>2</sup>. Mutafakkir, shuningdek, odamlar tomonidan bilimlarni o'zlashtirilib borishi yangi bilimlarning yaratilishiga olib kelishini aytadi: «Ilmlar ko'pdir. Ular zamoni iqbollig bo'lib, turli fikr vaxotiralar ularga qo'shib borsa, ko'payadi. Odamlarning ilmlarga raobat qilishi, ilmlarni va ilm ahllarini hurmatlashi o'sha iqbolning belgisidir. (Ayniqsa) hukmron kishilarning ilm ahlini hurmat qilishi turli ilmlarning ko'payishiga sabab bo'ladi»<sup>1</sup>.

Abu Ali ibn Sino o'z asarlarida bilim tushunchasiga sharh berish bilan birga bilimning chuqur o'zlashtirilishi donishmandlik ekanligini alohida qayd etadi: «Ilm narsalarning inson aqli yordami bilan o'rganilishidir. Bilim deb esa, narsalarni idrok qilishga aytiladi. Bu shundayki, inson aqli uni xato va yo'ldan toymasdan turib unga erishishi kerak bo'ladigan narsadir. Bordiyu, bu dalillar ochiq-oydin bo'lsayu, isbotlar chinakamiga bo'lsa, u holda bunga hikmat – donishmandlik deyildi»<sup>2</sup>.

YUsuf Xos Hojibning «qutado'u bilig» («Saodatga boshlovchi bilim») asari ta'bir joiz bo'lsa, bilimning mohiyati, uning ijtimoiy hayotdagi ahamiyati, inson kamolotini ta'minlashdagi roli, yozuvliklarni bartaraf etuvchi vosita ekanligi to'o'risidagi qomus sanaladi. Allomaning fikrcha, bilimli bo'lish ezgu ishlar tantanasini ta'minlovchi garov bo'lib, uning yordamida hattoosmon sari yo'l ochiladi: Hamma ezguliklar bilim nafi tufaylidir,

<sup>1</sup>Каримов И.А. Баркамол авлод орзуси //Тузувчилар Ш.курбонов, Ҳ.Саидов Р.Ахлиддинов. – Тошкент, Шарк нашриёт-матбаа концерни, 1999. – 57-бет.

<sup>2</sup>Беруний Абу Райхон. Танланган асарлар. III жилд. – Тошкент, Давлат нашриёти, 1966. – 7-бет.

<sup>1</sup>Беруний Абу Райхон. Танланган асарлар. II жилд. – Тошкент, Давлат нашриёти, 1965. – 125-бет.

<sup>2</sup>Ўзбек педагогикаси антологияси //Тузувчи-муаллифлар: Ҳошимов К., Сафо Очил. – Тошкент, Ўқитувчи, 1995. – 137-бет.

Bilim tufayli, go'yo ko'kka yo'l topiladi.

Ushbu fikrlarni ifoda etganda alloma naqadar haq edi. Zero, oradan to'qqiz-o'n asr vaqt o'tgach, inson nafaqat osmonga uchaoldi, balki koinotni ham zabt etishga muvaffaq bo'ldi.

Bahovuddin Naqshbandiy tariqatida avliyolik kuch-quvvatini ezgulikka, ilm-ma'rifatni rivojlantirishga yo'naltirish etakchi o'rin tutadi. Binobarin, ilm-ma'rifat zulm va bid'atdan forio' bo'lish yo'lidir. Alloma tomonidan ilgari surilgan «Xilvat dar anjuman», «Safar dar vatan» o'oyalari mavjud bilimlarni suhbat hamda amaliyot yordamida o'zlashtirish maqsadga muvofiqligiga ishoradir. Zero, bahs-munozaralarda, doimiy izlanishlarda hosil bo'lgan ilm puxta va mustahkam bo'ladi.

Alisher Navoiy bilimlarni izchil, uzluksiz o'zlashtirish zarurligini uqtiradi. SHuningdek, ilm o'rganish mashaqqatli yumush bo'lib, uni o'rganishda ayrim qiyinchiliklarni engib o'tishga to'o'ri kelishi, bu yo'lda chidamli, qanoatli, bardoshli bo'lish orqaligina mukammal bilimga ega bo'lish mumkinligini ta'kidlaydi.

Abdulla Avloniy esa inson aqliy kamoloti xususida to'xtalar ekan, quyidagilarni bayon etadi: «Ilm dunyoning izzati, oxiratning sharofatidir. Ilm inson uchun o'oyat muqaddas bir fazilatdur, zeroki, ilm bizga o'z ahvolimizni, harakatimizni oyna kabi ko'rsatur, zehnimizni, fikrimizni qilch kabi o'tkir qilur, ilmsiz odam mevasiz daraxt kabidur»<sup>1</sup>. Alloma bilim insonni jaholatdan qutqarishning eng samarali vositasi ekanligiga ham uro'u beradi: «Ilm bizni jaholat qorono'usidan qutqarur, madaniyat, ma'rifat dunyosiga chiqarur, yomon fe'llardan, buzuq ishlardan qaytarur, yaxshi xulq, odob sohibi qilur. Bugun hayotimiz, salomatligimiz, saodatimiz, sarvatimiz, maishatimiz, himmatimiz, o'ayratimiz, dunyo va oxiratimiz ilmga boo'liqdur»<sup>2</sup>.

O'quvchi dunyoqarashini shakllantirishning bir necha maqbul shakl, metod va vositalari bo'lib, ular sirasida ma'naviy-axloqiy, ijtimoiy-o'oyaviy, iqtisodiy, huquqiy, estetik va ekologik mavzularda tashkil etiluvchi suhbatlar, bahs-munozaralar, ma'ruzalar, muammoli vaziyatlarni yaratish asosida o'quvchilarni fikrlashga undovchi amaliy treninglar, debatlar, mustaqil ishlar, shuningdek, ishchanlik o'yinlari yanada samarali sanaladi.

Mustaqil ishlarni tashkil etish, xususan, muayyan mavzu asosida o'quvchilarni kchik ilmiy izlanishlarni olib borishga yo'llash ularning dunyoqarashlarini yanada boyib borishida poydevor bo'lib xizmat qiladi. O'smir hamda o'spirinlarni ma'lum nazariya yoki ta'limotlarning o'oyalari nisbatan tanqidiy munosabat bildirish, metodologik mohiyatini ochib berish, shaxsiy fikrlarini bayon etishda asosli dalillarga tayangan holda ish ko'rishga undash ham o'zining ijobiy natijalarini beradi.

Ta'lim-tarbiya jarayonining izchil, uzluksiz, tizimli hamda, aniq ijtimoiy maqsad asosida tashkil etilishi, mazkur jarayonda, fanlararo aloqadorlik, shuningdek, dunyoqarashni shakllantirishda samarali sanaluvchi barcha mavjud omillarning birligiga tayangan holda ish ko'rish ko'zlangan maqsadga erishishning kafolatidir. Mazkur holat ma'lum ijtimoiy voqea-hodisalar mohiyatini turli nuqtai nazardan baholash, ularning rivojini ko'ra bilish, bir holatdan ikkinchi holatga o'tishini kuzatish, ularning o'zaro boo'liqligi va aloqadorligi, bir-birini taqozo etishini tushunaolish imkonini beradi.

Ta'lim-tarbiyani tashkil etish jarayonida fanlararo aloqadorlik, ijtimoiy va tabiiy omillarning o'zaro muvofiq kelishiga erishish omillari, atrof-muhit hamda ijtimoiy munosabatlar ta'sirida shaxs kamolotini ta'minlashga erishish imkoniyatlaridan unumli foydalanishga intilish maqsadga muvofiqdir. Ta'lim muassasalarida o'quv predmetlari sifatida tavsiya etilgan fanlar asoslarining o'quvchilar tomonidan chuqur o'zlashtirilishi ularda keng dunyoqarashni shakllantirishga yordam beradi. O'qituvchilar o'quvchilarda ilmiy dunyoqarashni shakllanishi xususida o'amxo'rlik qila borib, doimiy ravishda ular tomonidan o'zlashtirilgan ilmiy bilimlarni amaliyotda qo'llay olinishiga e'tibor berishlari zarur. Fan o'qituvchilari u yoki bu qonuniyatlar va ularning mohiyati bilan o'quvchilarni tanishtirib borar ekanlar, o'quvchilarga turli hayotiy vaziyatlarda ulardan foydalanish yoki ularga tayanib ish ko'rish lozimligini tushuntirib borishlari kerak.

Dunyoqarashning shakllanishida jamiyatda ustuvor o'rin tutgan mafkuraviy o'oyalar va ularning mohiyatidan to'laqonli xabardor bo'lish o'zigaxos ahamiyatga ega. SHu bois ta'lim muassasalarida

<sup>1</sup>Авлоний А. Одоб бўстони ва ахлоқ гулистони. – Тошкент, Ўқитувчи, 1994. – 10-бет.

<sup>2</sup>Авлоний А. Туркий гулистон ёхуд ахлоқ. – Тошкент, Ўқитувчи, 1992. – 22-23-бетлар.



yo'lga qo'yilayotgan ta'lim-tarbiya, xususan, ijtimoiy-gumanitar va tabiiy fanlar asoslari mohiyati bilan o'quvchilarni tanishtirish jarayonida O'zbekiston Respublikasining ijtimoiy hayotida bosh mezon sifatida e'tirof etilgan milliy istiqlol o'oyasi va mafkura mazmunida ilgari surilgan qarashlar xususida batafsil ma'lumotlar berib borish, ularga nisbatan o'quvchilarda muayyan munosabatni shakllantirish pedagogik jihatdan samarali yo'l hisoblanadi.

**Iqtisodiy tarbiya o'quvchilarda ilmiy dunyoqarashni shakllantirishning tarkibiy qismi.** O'zbekiston Respublikasida, bozor munosabatlari shakllanayotgan sharoitda o'quvchilarga iqtisodiy bilimlarni berish va ularda iqtisodiy faoliyatni yuritaolish ko'nikma, malakalarni shakllantirish o'zigaxos ahamiyat kasb etadi.

Iqtisodiy tarbiya - o'quvchilarga iqtisodiy bilimlarni berish, ularda iqtisodiy faoliyat (oila byudjetini shakllantirish, oilaxo'jaligini yuritish, mavjud moddiy boyliklarni asrash, ko'paytirish, savdo-sotiq munosabatlarini to'ori tashkil etish vahokazolar)ni tashkil etish ko'nikma va malakalarini shakllantirishdan iborat bo'lib, ijtimoiy tarbiyaning muhim tarkibiy qismi sanaladi.

Iqtisodiy tarbiya ta'lim muassasalarida yo'lga qo'yilayotgan iqtisodiy ta'lim bilan chambarchas holdaolib boriladi. Iqtisodiy tarbiyani tashkil etishdaoila, ta'lim muassasasi va jamoatchilik o'rtasidagi mustahkam hamkorlikka tayanish ijobiy natijalarni kafolatlaydi.

Iqtisodiy tarbiyani tashkil etish jarayonida quyidagi vazifalar amalgaoshiriladi:

- o'quvchilarga iqtisodiy bilim asoslari (iqtisod, oilaxo'jaligini yuritish va boshqarish, ishlab chiqarish jarayonini tashkil etish, ishlab chiqarishni moliyalashtirish, kapital, tadbirkor, tadbirkorlik faoliyati, kchik va o'rta biznes, ijara, shartnomalar va ularni tuzish, banklar, bank operasialari, byudjetni shakllantirish, daromad, bankrot, biznes-reja va boshqalar) borasida chuqur bilimlar berish va ularni takomillashtirish;

- o'quvchilarda iqtisodiy ong va tafakkur, xususan, mavjud moddiy boyliklarga nisbatan oqilona munosabatni tarbiyalash;

- ularda muayyan kasbiy yoki ishlab chiqarish ko'nikma va malakalarini shakllantirish;

- ularni iqtisodiy ishlab chiqarish jarayoniga faol jalb etish;

- o'quvchilarda tadbirkorlik faoliyatini tashkil etishga nisbatan ehtiyoj va layoqatni yuzaga keltirish;

- ular tomonidan tor doirada bo'lsada tadbirkorlik faoliyatining yo'lga qo'yilishiga erishish.

Iqtisodiy mavzulardagi suhbat, bahs-munozara, hamda treninglar, ishlab chiqarish ilo'orlari bilan uchrashuvlar, ishlab chiqarish korxonalariga uyushtiriluvchi ekskursiyalar, tadbirkorlik yoki muayyan kasbiy faoliyatni tashkil etish ko'nikmalarini shakllantiruvchi ishchanlik o'yinlari, o'quvchilarning ishlab chiqarish borasidagi ijodiy qobiliyatlarini namoyish etishga imkon beruvchi ko'rik-tanlovlar, ularning iqtisodiy tafakkurini o'stiruvchi iqtisodiy yo'nalishdagi konferensiya, seminar va munozaralarni tashkil etish iqtisodiy tarbiya samaradorligini ta'minlaydi.

O'zbekiston Respublikasi Prezidenti I.A.Karimov «Xalqimizning yo'li – mustaqillik, ozodlik va tub islohotlar yo'lidir» nomli asarida quyidagilarni bayon etadi: «Bozor munosabatlariga o'tish davrida o'quvchilarga iqtisodiy bilimlarni, marketing, menejment, biznes sohasida bizning iqtisodiy rivojlanishimizda bu tushunchalarnig mohiyati va roli borasida ko'proq bilim berishimiz maqsadga muvofiqdir», - deya ta'kidlagan edi. Iqtisodiy sohadaamalgaoshirilayotgan islohotlarni samarali tashkil etish uning ilmiy asoslarini ishlab chiqishni taqozo etadi. O'zbekiston Respublikasida Prezidenti I.A.Karimov asarlarida respublika iqtisodiy taraqqiyotining asosiy yo'nalishlari, omillari hamda tamoyillari batafsil ko'rsatib o'tilgan. Muallif bozor munosabatlarini shakllantirishning quyidagi tamoyillarigaalohida uro'u beradi:

1. Iqtisodiyotning har qanday siyofiy mafkuralardan ozod qilish asosida ijtimoiy barqarorlikni ta'minlash<sup>1</sup>.

2. Iqtisodiyotni, moliyaviy ahvolni barqarorlashtirish –iqtisodiy islohotlarni amalgaoshirishning muhim sharti<sup>2</sup>.

<sup>1</sup>Каримов И.А. Ўзбекистон иқтисодий сиёсатининг устувор йўналишлари. – Тошкент, Ўзбекистон, 1993. – 5-бет.

<sup>2</sup>Ўша асар, 7-бет.

1. Bozor iqtisodiyotiga o'tishdaxalqning tub manfaatlarini ko'zlash, davlatning iqtisodiy islohotlarni amalgaoshirish tashkilotchisi vaetakchisi bo'lishi<sup>3</sup>.

2. Pul siyosatini olib borishda mustaqil bo'lish, valyuta zahiralari boyitish<sup>4</sup>.

3. Iqtisodiy islohotlarni amalgaoshirishda qonun ustuvorligiga erishish, iqtisodiy faoliyat, tadbirkorlik va mehnat qilish erkinligi, barcha mulk shakllarining teng huquqliligi va huquqiy jihatdan bab-baravar muhofaza etilishi<sup>5</sup>.

4. Bozor munosabatlari sharoitida aholini ijtimoiy himoyalash<sup>6</sup>.

5. Iqtisodiy islohotlarning bosqchma-bosqch, evolyusion tarzda amalgaoshirilishi<sup>7</sup>.

Iqtisodiy tarbiyani uzluksiz amalgaoshirishda ta'lim muassasalarida dars va darsdan tashqari sharoitlar, shuningdek, oilada amalgaoshirilayotgan harakatlar muhim ahamiyatga ega. Iqtisodiy mazmundagi suhbatlar, uchrashuvlar, ekskursiyalar, to'garaklar ko'rinishidagi amaliy tadbirkorlik faoliyati (u yoki bu hunar yo'nalishidagi ijodiy ishlar)ni tashkil etish o'quvchilarda iqtisodiy tafakkurning shakllanishiga yordam beradi.

### **Ekologik tarbiya o'quvchilar dunyoqarashini shakllantirishning tarkibiy qismi.**

«Ekologiya» tushunchasi ilk bor nemis zoologi E.Gekkel tomonidan qo'llanilgan. Ekologik tarbiya ijtimoiy tarbiyaning muhim tarkibiy qismi hisoblanadi. Ekologik tarbiya (grekcha «oikos» -turar joy, makon, «logos» -fan) o'quvchilarga dastlabki ekologik bilimlarni berish, mavjud ekologik bilimlarini boyitish, ularda tabiat va atrof-muhit muhofazasini tashkil etish ko'nikma va malakalarini shakllantirishga qaratilgan pedagogik jarayondir.

O'zbekiston Respublikasida tabiat va atrof-muhit muhofazasini tashkil etishga alohida e'tibor qaratilmoqda. Bu yo'lda amalgaoshiriluvchi ijtimoiy-ekologik harakat mazmuni «O'zbekiston Respublikasining Atrof-muhitni muhofaza qilish Milliy harakat rejasi»da o'z ifodasini topgan.

Tabiat va atrof-muhitni muhofaza qilish, shuningdek, ekologik muammolarning ijtimoiy xavfi xususida to'xtalib, O'zbekiston Respublikasi Prezidenti I.A.Karimov quyidagi fikrni qayd etadi: «Ekologik xavfsizlik muammosi allaqachon milliy va mintaqaviy doiradan chiqib, butun insoniyatning umumiy muammosiga aylangan. Ekologiya hozirgi zamonning keng miqyosidagi keskin ijtimoiy muammolaridan biridir. Uni hal etish barchaxalqlarning manfaatlariga mos bo'lib, sivilizasiyaning hozirgi kuni va kelajagi ko'p jihatdan ana shu muammoning hal qilinishiga bo'liqdir»<sup>1</sup>.

O'quvlarda tabiatga nisbatan to'ri munosabatni qaror toptirish, mehr-muhabbatni uyo'otish, atrof-muhit musaffoligiga erishish ekologik muammolarni hal etish yo'lida muhim bosqch sanaladi.

Ekologik ta'lim o'quvchiga aniq maqsadga muvofiq, izchil, tizimli va uzluksiz ravishda nazariy ekologik bilimlarni berishga yo'naltirilgan ta'limiy jarayonidir. Nazariy ekologik bilimlar (ekologik ong) hamda atrof-muhit va tabiat muhofazasi yo'lida olib borilayotgan faoliyat birligi ekologik madaniyatni shakllantirishga xizmat qiladi. Ekologik ong tabiat va atrof-muhitning mavjud holati, ularni muhofaza etish borasidagi tushunchalarning ongdagi ifodasi bo'lib, u murakkab ijtimoiy-psixologik hodisa sifatida namoyon bo'ladi. Ekologik faoliyat esa ekologik bilimlarga tayanilgan holda tabiat va atrof-muhit muhofazasini ta'minlash borasida amalgaoshirilayotgan xatti-harakatlar majmui demakdir.

Ekologik madaniyat o'quvchining ijtimoiy talablarga muvofiq tabiat va atrof-muhit muhofazasini tashkil etish qobiliyati.

Ekologik tarbiya ijtimoiy tarbiyaning yana bir muhim tarkibiy qismi bo'lib, uni tashkil etish jarayonida quyidagi vazifalar hal etilishi zarur:

1. O'quvchilarning ta'lim jarayonida o'zlashtirgan ekologik bilimlarini yanada oshirish.

2. Ularning tabiat va atrof-muhit ekologiyasi to'risidagi tasavvurini boyitish.

<sup>3</sup>Karimov I.A. Bizdan ozod va obod Vatan qolsin. – Toshkent, Ўзбекистон, 1994. – 5-бет.

<sup>4</sup>Karimov I.A. Ўзбекистон иқтисодий сиёсатининг устувор йўналишлари. – Toshkent, Ўзбекистон, 1993. – 48-49-бетлар.

<sup>5</sup>Karimov I.A. Bizdan ozod va obod Vatan qolsin. – Toshkent, Ўзбекистон, 1994. – 271-273-бетлар.

<sup>6</sup>Karimov I.A. Буюк келажакимизнинг ҳуқуқий кафолати. – Toshkent, Шарқ нашриёт-матбаа концерни Бош тахририяти, 1993, - 15-бет.

<sup>7</sup>Karimov I.A. Bizdan ozod va obod Vatan qolsin. – Toshkent, Ўзбекистон, 1994. 273-бетлар.

<sup>1</sup>Karimov I.A. Ўзбекистон XXI аср бўсағасида: хавфсизликка таҳдид, барқарорлик шартлари ва тараққиёт кафолатлари. - Т.: Ўзбекистон, 1997.- 137-бет.

3. O'quvchilarda tabiat vaatrof-muhit muhofazasini ta'minlash ijtimoiy zaruriyat ekanligi to' o'risidagi e'tiqodni shakllantirish.

4. O'quvchilarda ekologik faoliyat ko'nikma va malakalarni tarbiyalash hamda ularning tabiat vaatrof-muhit muhofazasini ta'minlash jarayonida faol ishtirok etishlariga erishish.

Oila va jamiyatda tashkil etilayotgan ekologik tarbiyaning suhbat, davra suhbat, ekskursiya, bahs-munozara, ijodiy tanlovlar, uchrashuv, ijtimoiy-foydali mehnat (shanbalik, hashar, ko'kalamzorlashtirish) kabi shakl hamda suhbat, kuzatish, amaliy faoliyatni tashkil etish, rao'batlantirish va jazolash kabi metodlar yordamida tashkil etish o'quvchilarda ekologik madaniyatni qaror topishini ta'minlaydi.

O'quvchi tarbiyasida ishtirok etayotgan sub'ektlarning shaxsiy namunalari, o'quv manbalari, badiiy adabiyotlar, ommaviy axborot vositalari (shu jumladan, Internet) materiallari va ularning o'oyalari o'quvchilarda ekologik madaniyatni shakllantirishning muhim vositalari sanaladi.

**Ma'naviy-axloqiy tarbiya shaxs dunyoqarashini shakllantirishning muhim omili.** SHaxs dunyoqarashining shakllanishida ma'naviy-axloqiy tarbiya ham muhim o'ringa ega bo'lib, uni samarali tashkil etish o'quvchida ma'naviy-axloqiy ongni shakllantirishga yordam beradi. Axloqiy tarbiyamuayyan jamiyat tomonidan tan olingan va rioya qilinishi zarur bo'lgan xulq-atvor qoidalari, mezonlarini o'quvchilar ongiga singdirish ulardaaxloqiy ong, axloqiy faoliyat ko'nikmalari hamdaaxloqiy madaniyatni shakllantirishga yo'naltirilgan pedagogik jarayon bo'lib, ijtimoiy tarbiyaning muhim tarkibiy qismlaridan biri sanaladi. Axloqiy tarbiyaning asosi axloq vaaxloqiy me'yorlardir. Axloq (lotincha «moralis» xulq-atvor ma'nosini bildiradi) ijtimoiy munosabatlar hamda shaxs xatti-harakatini tartibga soluvchi, muayyan jamiyat tomonidan tan olingan va rioya qilinishi zarur bo'lgan xulq-atvor qoidalari, mezonlari yio'indisi. Axloqiy me'yorlar to' o'risidagi bilimlar o'quvchilar ongiga ta'lim va tarbiya jarayonida singdirilib boriladi. Axloqiy tarbiyaning natijasi o'quvchilardaaxloqiy ong, axloqiy faoliyat ko'nikmalari vaaxloqiy madaniyatning shakllanishida ko'rinadi. Axloqiy ong - ijtimoiy ong shakllaridan biri bo'lib, jamiyat tomonidan tan olingan va rioya qilinishi zarur bo'lgan xulq-atvor qoidalari, mezonlari, shuningdek, milliy istiqlol o'oyasining o'quvchilar ongidaaks etishidir. Axloqiy ong, axloqiy faoliyat ko'nikmalari hamdaaxloqiy madaniyat ta'lim-tarbiya jarayonida yo'lga qo'yilayotgan axloqiy, ijtimoiy-o'oyaviy, iqtisodiy, huquqiy, estetik va ekologik mavzulardagi suhbat, bahs-munozara, debatlar xalq xo'jaligining turli sohalarida fidokorona mehnat qilayotgan, ilm-fan, madaniyat, ishlab chiqarish hamda sport sohalarida yuksak darajadagi muvaffaqiyatlarni qo'lga kirish bilan O'zbekiston Respublikasi nomini jahonga mashhur qilayotgan, uning obro'-e'tiborining oshishiga o'zining munosib hissasini qo'shayotgan shaxslar hayoti va faoliyat to' o'risidagi ma'lumotlardan samarali foydalanish, vatanparvarlik namunalarini ko'rsatgan, xalq qahramonlari namunasida shakllantiriladi.

Axloqiy tarbiya o'quvchilarda dunyoqarashni shakllantirishda ham muhim ahamiyatga ega bo'lib, uni samarali tashkil etishdaong, his-tuyo'u hamdaxulq-atvor birligiga erishish maqsadga muvofiqdir. Zero, ular birligida ma'lum kamchiliklarning yuzaga kelishi ham o'quvchilarning komil shaxs bo'lib kamol topishlariga salbiy ta'sir ko'rsatadi. Dunyoqarash tabiat, jamiyat, inson tafakkuri hamda shaxs faoliyati mazmunining rivojlanib borishini belgilab beruvchi dialektik qarashlar va e'tiqodlar tizimidir. Yuksak ma'naviy komillik, yurt ozodligi, obodligi vaxalq farovonli yo'lida fidokorona mehnat qilish, o'ziga vaatrofdagilarga nisbatan talabchan bo'lish, o'zida irodaviy sifatlarni tarbiyalay olish, intiluvchanlik, tashabbuskorlik, tashkilotchilik, ijodkorlik hamda mustaqil fikrlash layoqatiga ega bo'lish kabi xislatlarni mustaqil O'zbekiston Respublikasi hayotida ustuvor bo'lgan tamoyillar sifatida e'tirof etish mumkin. O'quvchilarni ma'naviy-axloqiy jihatdan tarbiyalashda milliy istiqlol o'oyasi va mafkurasi asoslari tayanch omillar sifatida namoyon bo'ladi. Axloqiy tarbiyani tashkil etish jarayonidaaxloqiy mazmundagi suhbat, ma'ruza, bahs-munozara, konferensiya, seminar hamda debatlardan foydalanish o'zining ijobiy natijalarini beradi.

#### ***Nazorat uchun savollar:***

1. Dunyoqarash nima?
2. Ilmiy dunyoqarash tushunchasi qanday ma'noni anglatadi?
3. SHarq mutafakkirlarining shaxs dunyoqarashini shakllantirish borasida qarashlardan namunalar keltiring.

4. Aqliy tarbiya mohiyati nimalardan iborat?
5. Iqtisodiy tarbiya o'quvchi dunyoqarashini shakllantirishda qanday o'rin tutadi?
6. O'quvchi dunyoqarashining shakllanishiga ekologik tarbiya qanday ta'sir ko'ratadi?

#### **14-Mavzu: Fuqarolik tarbiyasi. Huquqiy tarbiya**

##### *Reja:*

1. Fuqarolik tarbiyasining mazmuni va vazifalari.
2. Fuqaro. Fuqarolik va uning mohiyati.
3. O'quvchilarni fuqarolik ruhida, tarbiyalashda davlat ramzlarining ahamiyati
4. Yoshlarda vatanparvarlik va baynalminallik tuyo'usini shakllantirish – fuqarolik tarbiyasining asosi.
5. Huquqiy tarbiya.

##### *Tayanch tushunchalar:*

Fuqaro-Citizen  
 Tarbiya-education  
 mazmun- point  
 vazifa-Task  
 fuqaro- Citizen  
 o'quvchi-Student  
 fuqarolik ruhi-the spirit of the civil  
 davlat ramzlari- State symbols  
 baynalminallik tuyo'usi-A sence of Internationalist  
 fuqarolik tarbiyasining asosi-The basic of civic education  
 huquq-Law  
 huquqiy tarbiya-Rights education

##### *Adabiyotlar:*

1. To'xtaxadjaeva M. Pedagogika. - T.: O'zbekiston Faylasuflari Milliy jamiyati, 2010. 244-264 b.
2. Jeff Halstead . Navigating the new pedagogy. R and Education, 2011.98-101b.

**Fuqarolik tarbiyasining mazmuni va vazifalari.** Mustaqil O'zbekiston Respublikasida shakllanayotgan milliy istiqlol o'oyalari fuqarolarni Respublika Konstitusiyasida e'tirof etilgan insonparvar, demokratik, huquqiy davlat va huquqiy jamiyatni barpo etishdek ezgu maqsad atrofida birlashtirishgaxizmat qiladi. Har bir fuqaroning ijtimoiy-siyosiy, huquqiy faolligini yuzaga keltirish, huquqiy madaniyatini qaror toptirish – fuqarolik (huquqiy) jamiyatning asosiy talabi sanaladi. Jamiyat tomonidan qonunchilik yo'li bilan belgilangan talablar fuqaroxulqini baholash, xatti-harakatlari mohiyatini tahlil qilish uchun mezon bo'lib xizmat qiladi. Ana shu talablarga muvofiq fuqaroning xulq-atvoridagi ayrim ko'rinishlar, harakatlar yoki odatlar ma'qullanadi yoki qoralanadi.

O'zbekiston Respublikasi fuqarolarining maqsadi erkin, demokratik, insonparvar huquqiy davlat va jamiyatni qurishdir. Bu jamiyatni bunyod etish jarayonida yangi ijtimoiy fuqarolik tarbiyasini tashkil etish vazifalarini yanada murakkablashtiradi. Zero, demokratik, huquqiy jamiyat barpo etilishining muvaffaqiyati fuqarolarning ijtimoiy-siyosiy onglilik darajasi, fuqarolik fazilatlarining qaror topganligi va ijtimoiy faollik ko'rsatkchlariga bo'liq. Fuqarolikning ijtimoiy asosi yangi ijtimoiy-iqtisodiy munosabatlar bo'lib, unda fuqarolarning shaxsiy manfaati jamiyat manfaati bilan qo'shib, uyo'unlashib ketadi. Milliy va umuminsoniy qadriyatlar mazmunida aks etgan o'oyalar, demokratik talablar hamda axloqiy-huquqiy me'yorlarga muvofiq faoliyat yuritish ijtimoiy fuqarolik munosabatlarining muhim qoidasiga aylanadi.

Fuqarolik tarbiyasi fuqarolik tushunchasining mohiyatini anglatish orqali o'quvchilarda yuksak darajadagi fuqarolik madaniyatini shakllantirish, ularni xalq, Vatan, jamiyat manfaatlari yo'lida kurashuvchi fuqarolar etib tarbiyalashga yo'naltirilgan pedagogik jarayon. Fuqarolik tarbiyasining markaziy ob'ekti fuqaro sanaladi. Fuqaro fuqaroligi huquqiy jihatdan e'tirof etilgan hamda muayyan jamiyat (davlat) a'zosi bo'lgan shaxsdir. Fuqarolik esa huquqiy va axloqiy me'yorlarga ongli rioya etish,

ma'lum huquqlardan foydalanish hamda burchlarni bajarishga mas'ullik bilan yondoshuv, mehnat jarayoni va jamoadagi faollik, ma'naviy etuklik asosida muayyan davlatga mansublik.

Fuqarolik tarbiyasining vazifalari tizimini quyidagilar tashkil etadi:

1. YOsh avlodni doimiy ravishda jamiyatda ustuvor mavqega ega bo'lgan axloqiy va huquqiy me'yorlarga rioya etishga o'rgatib borish.

2. O'quvchilarga fuqarolik huquq va burchlari to'g'risida ma'lumotlar berib borish, ularda fuqarolik faoliyatini tashkil etish borasida ko'nikma va malakalar hosil qilish.

3. O'quvchilarda davlat ramzlariga nisbatan hurmat va muhabbatni qaror toptirish, Respublika Prezidenti sha'ni, or-nomusini himoya qilishga tayyorlik hissini shakllantirish.

4. O'quvchilardaxalq o'tmishi, milliy qadriyatlarga nisbatan muhabbat tuyo'usini uyo'otish, ulardan o'ururlanish, faxrlanish va iftixor hislarini oshirish.

5. Vatan, xalq va millat ishiga sodiqlik, o'z manfaatlarini yurt manfaatlari bilan uyo'unlashtiraolishga erishish, fidoiy fuqaroni tarbiyalab voyagaetkazish.

6. Vatan, yurt ozodligi va mustaqilligini e'zozlovchi, ardoqlovchi, uni himoya qilishga tayyor fuqaroni tarbiyalash ishiga keng jamoatchilik e'tiborini jalb etish. O'quvchilarning fuqarolik tarbiyasini tashkil etishda shaxsga davlat Konstitusiyasida ko'rsatilgan huquqlardan foydalanish hamda burchlarni bajarish xususida ma'lumotlar berish, ularda ijtimoiy faoliyatni tashkil etishda huquqlardan foydalanish va burchlarni bajarish bo'ycha ko'nikma va malakalarni hosil qilish maqsadga muvofiqdir.

Respublika Bosh qonunida shaxsning quyidagi huquqlari kafolatlanadi: yashash huquqi, erkinlik va shaxsiy daxlsizlik, ayblanayotgan shaxs ishining sudda qonuniy tartibda, oshkora ko'rib chiqilishi, har kim o'z sha'ni va obro'siga tahdid qiladigan tajovuzlardan, shaxsiy hayotga aralashishdan himoyalaniish va turar-joy dahlsizligi, Respublika hududida bir joydan ikki joyga ko'chish, O'zbekiston Respublikasiga kelish va undan chiqib ketish, fikrlash, so'z va e'tiqod erkinligi, vijdon erkinligi, davlat ishlarini boshqarishda bevosita yoki o'z vakillri orqali ishtirok etish, qonuniy mitinglar, yio'ilishlar va namoyishlarda ishtirok etish, kasaba uyushmalarida, siyosiy partiyalarga va boshqa jamoat birlashmalariga uyushish, ommaviy harakatlarda ishtirok etish, saylash va saylanish, mulkdor bo'lish, mehnat qilish, erkin kasb tanlash, dam olish, qariganda yoki mehnat qilish layoqatini yo'qotganda, shuningdek, boquvchisidan mahrum bo'lganda ijtimoiy ta'minotdan foydalanish, tibbiy xizmatdan foydalanish, bilim olish, ilmiy va texnikaviy ijod erkinligi.

O'quvchilarga huquqlari borasidagi bilimlarni berish bilan birga fuqarolarning burchlari nimalardan iborat ekanligi haqida ma'lumot berish, bu xususida o'quvchilardaamaliy ko'nikmalarni hosil qilish ko'zlangan maqsadga erishishda muvaffaqiyat omili bo'ladi.

Fuqarolarning burchlari quyidagilardan iboratdir: fuqarolar Konstitusiya va qonunlarda ko'zda tutilgan talablarga rioya etishga, boshqa kishilarning huquqlari, erkinliklari, sha'ni, qadr-qimmatini hurmat qilish; O'zbekiston xalqining tarixiy, ma'naviy-madaniy merosini avaylab asrash; fuqarolar tabiiy atrof-muhitga ehtiyotkorona munosabatda bo'lish; qonunlar bilan belgilangan soliqlar va mahalliy yio'implarni to'lash; O'zbekiston Respublikasini himoya qilish. YUqorida qayd etilgan burchlarni bajarish O'zbekiston Respublikasining fuqarosi sanaluvchi har bir kishining muqaddas burchidir.

**Fuqaro. Fuqarolik va uning mohiyati.** Ijtimoiy hayotda fuqarolik madaniyatning shakllanishi uchun zarur shart-sharoitlarni vujudga keltirish: jamiyat va shaxs (fuqaro) manfaatlariga to'la mos keladi. SHu sababli Respublika mustaqilligi sharoitida fuqarolik tarbiyasini tashkil etish mazmunini tubdan yangilash zaruriyati yuzaga keldi. Fuqarolik tarbiyasini keng ko'lamlil (kompleks) tarzda tashkil etish – bugungi kun da'vati va talabi bo'lib qolmoqda. Ushbu talabni ijobiy ravishda hal etish oila - ta'lim muassasalari - jamoatchilik - davlat - jamiyat o'rtasidagi mustahkam hamkorlik muhim ahamiyatga ega.Fuqaro – fuqaroligi huquqiy jihatdan e'tirof etilgan hamda muayyan jamiyat (davlat) a'zosi bo'lgan shaxs. O'z fuqarolariga ega bo'lish har bir davlatning zarur va muhim belgisi sanaladi. Fuqarolarning mavjudligi sababli davlat mavhum tushuncha bo'lmay, muayyan mexanizmga ega sub'ekt sifatida maydonga chiqadi. Huquqiy o'rni qonun yo'li bilan kafolatlangan shaxsning davlat chkarisida yoki tashqarisida bo'lishidan qat'iy nazar, ma'lum bir davlatga qarashliligi holati fuqarolik deyiladi. O'zbekiston fuqarosi O'zbekiston Respublikasining Konstitusiyasi hamda RespublikaOliy Majlisi

tomonidan qabul qilingan tegishli qoidalar, belgilangan huquqlardan foydalanaoladi, qonunlarda ko'rsatilib o'tilgan burchlarni bajaradi.

Fuqarolik huquqiy vaaxloqiy me'yorlargaongli rioya etish, ma'lum huquqlardan foydalanish hamda burchlarni bajarishga mas'ullik bilan yondoshuv, mehnat jarayoni va jamoadagi faollik, ma'naviy etuklik asosida muayyan davlatga mansublikdir. Demak, «fuqarolik o'z davlatiga nisbatan huquq va burchlar bilan boo'langan, huquqiy vaaxloqiy me'yorlargaongli rioya etishni, mehnat va jamoada faollikni, ma'naviy etuklikni nazarda tutadi»<sup>1</sup>.

Fuqarolikning asosiy tarkibiy qismlari quyidagilardir:

- muayyan davlat (jamiyat) a'zosi ekanligini his etish, shaxs taqdiri davlat va jamiyat hayoti bilan uzviy, chambarchas boo'liq ekanligini tushunib etish;

- xalq, davlat oldidagi fuqarolik huquq va burchlarini qonunchilik asosida bilish, ularga so'zsiz, qat'iy amal qilish;

- o'z xalqi, davlati o'tmishiga hurmat tuyo'usini qaror toptirish, shaxsiy manfattlaridan Respublika (Vatan) manfaatlarini ustun qo'ya bilish, xalq va Vatan ravnaqi, istiqboli uchun kurashishga tayyorlik, yurt tinchligini himoya qilish, asrab-avaylash;

- davlat ramzlariga nisbatan cheksiz muhabbatni qaror toptirish, ularning muhofazasi uchun tayyorlik, davlat ramzlarining millat, xalq or-nomusi, sha'ni, qadr-qimmatini ekanligini anglash;

- ijtimoiy-siyosiy onglilik, ijtimoiy faollik, davlatning chki vaxalqaro siyosati qoidalarini tushunish va idrok qilish;

- milliy va umuminsoniy axloq hamda huquq me'yorlarini buzilishiga nisbatan murosasiz kurashish.

**O'quvchilarni fuqarolik ruhida, tarbiyalashda davlat ramzlarining ahamiyati.** Davlat ramzlari muayyan millat, elatning etnopsixologik xususiyatlari, qarashlari, orzu-umidlari, intilishlari hamda maqsadi, hududiy, ijtimoiy-o'oyaviy birlik mohiyatini anglatishgaxizmat qiluvchi tasviriy belgilar majmuidir.

Muayyan davlatning bayroo'i, gerbi (tamo'asi) hamda madhiyasi davlat ramzlari majmuini ifodalaydi. Davlat ramzlari o'zlarida chuqur siyosiy va ijtimoiy-o'oyaviy mazmuni ifoda etadi. Davlat ramzlari (bayroq, gerb)da tasvirlangan ranglar, tasvirlar muayyan xalq, millat o'tmishi, qadim an'analari, xalqning turmush tarzi, orzu-umidlari, maqsadi, hayotiy intilishlarini ifoda etishgaxizmat qiladi. Davlat madhiyasida esaxalq, millat, davlat va jamiyatning yagona maqsadi, birligi o'oyalari tarannum etiladi.

Davlat ramzlari davlatning mavjudligini ko'rsatuvchi belgilar sanaladi. Ramzlar – bu shartli belgilar bo'lib, ular qadim davrlardayoq turli xalqlarda u yoki bu hodisa, olam, mavjudot, odamlar tasvirini, ularning qarashlarini ifodalagan.

O'zbekiston Respublikasida davlat mustaqilligining e'lon qilinishi ijtimoiy-siyosiy mustaqillikni ifoda etuvchi ramzlarni yaratishni taqozo etdi. SHu munosabat bilan 1990 yil 30 martda O'zbekiston Respublikasi Oliy Kengashining «O'zbekiston Respublikasining Davlat madhiyasi to'o'risida»gi qaror qabul qilindi va bu boradaamaliy ishlar boshlab yuborildi.O'zbekiston Respublikasining 1992 yil 10 dekabrda bo'lib o'tgan XI sessiyasida O'zbekiston Respublikasining davlat madhiyasi qabul qilindi. Ushbu madhiya mualliflari O'zbekiston Xalq shoiri va taniqli bastakor Mutal Burxonovdir. Ta'lim muassasalarida fuqarolik tarbiyasini tashkil etish jarayonida o'quvchilarga davlat ramzlari, ularning mohiyati borasidagi ma'lumotlarni berish, ularning ongiga davlat ramzlarining xalq, millat or-nomusi, sha'ni, qadr-qimmatining timsoli ekanligi to'o'risidagi o'oyalarni singdirish maqsadga muvofiqdir. Xususan, O'zbekiston Respublikasi davlat Madhiyasining quyidagi matni o'quvchilar tomonidan nafaqat yod olinishi, balki madhiya mazmunida ifoda etilgan o'oyalarni mohiyatini chuqur tahlil etaolish layoqatini shakllantirish uchun ma'lum shart-sharoitlarni yaratib berish ta'lim muassasalari jamoasi, ularning rahbariyati oldida turgan asosiy vazifalardan biridir. 1991 yil 15 fevralda O'zbekiston Respublikasi Oliy Majlisining «O'zbekiston SSRning davlat ramzlari to'o'risida»gi qarori qabul qilinib, unga muvofiq 1991 yil 18 noyabrda O'zbekiston Respublikasining bayroo'i, 1991 yil 2 iyulda esa O'zbekiston Respublikasining gerbi (tamo'asi) qabul qilindi.Mustaqil O'zbekiston Respublikasining bayroo'idaoq, ko'k, yashil va qizil ranglar o'z ifodasini topgan bo'lib, ularning har biri muayyan ma'noni

<sup>1</sup>Синфдан ва мактабдан ташқари тарбиявий ишлар Концепцияси. – Маърифат газетаси, 1993 йил, 3 март.

anglatishgaxizmat qiladi. Oq rang qizil rang bilan hoshiyalangan. Respublika bayroo'ida yurt tarixi, o'zbek xalqining milliy ruhi va yurt tabiatining jamoli aks ettirilgan. Bayroqning chap tomoni yuqorida qismida yarim oy va o'n ikki yulduzning tasviri tushirilgan. Ko'k rang va yulduzlar tasviri tiniq, moviy osmon belgisidir. O'rtadagi oq rang esa yoruo' kun va pokiza, oq ko'ngilli o'zbek xalqining tilagi, qizil hoshiyalar esa tomirlarda jo'sh urayotgan qon kabi tiriklik va hayot ramzidir. YAshil rang esa qadim-qadimdan tabiat belgisi, oy (yangi oy) ramzining berilishi mustaqillik sharoitida hayot kechirish xalqimiz uchun o'zigaxos yangi davr ekanligining ifodasidir. YUlduzlar sonining o'n ikkitaligi yil oylari, muchal hisobiga nisbatdir. Umuman, yulduzlar qadimdan oq abadiyat timsoli sifatida qadrlanib kelingan. XVIII asrdan boshlab esa, buyuk intilish hamda uluo' o'oyalarning ifodasi sifatida talqin etila boshlangan.

Respublika milliy bayroo'ining huquqiy maqomi «O'zbekiston Respublikasining Davlat bayroo'i to'o'risida»gi qonunda belgilab berilgan. Milliy bayroq va uning mohiyati to'o'risidagi ma'lumotlarni o'quvchilarga etkazish sinf soatlarida, shuningdek, tarbiyaviy tadbirlarni o'tkazish choo'ida amalga oshiriladi.

Bayroq davlat mustaqilligining belgisigina bo'lmay, u O'zbekiston Respublikasi nomini xalqaro maydonda ramziy ravishda ifoda etish uchun xizmat qiladi. Davlat bayroo'i Prezidentlik apparati, Respublika Oliy Majlisi va hukumati, qoraqalpoo'iston Respublikasi Jo'qorio'i Kengeshi va hukumati, xalq deputatlari mahalliy Kengashlari, turli davlatlarda Respublika nomidan ish olib boruvchi O'zbekiston Respublikasining doimiy vakolatxonalari binolarida ko'tariladi.

O'zbekiston Respublikasi fuqarolari, chet ellik mehmonlar Respublika bayroo'ini hurmat qilishlari shart. Davlat bayroo'iga nisbatan hurmatsizlik qonun yo'li bilan jazolanadi. O'zbekiston Respublikasining Davlat gerbida too'lar, daryolar, buo'doy boshloqlari (chap tomonda), ochilgan o'o'za shohlarining (o'ng tomonda) gulchambar holdagi tasviri aks ettirilgan. Gerb o'rtasida serquyosh yurt ramzi bo'lgan quyosh o'zining zarrin nurlarini sohib turibdi. Gerbning yuqoridagi qismida Respublika mustaqilligining ramzi sifatida sakkiz burchak tasvirlangan bo'lib, uning chida yarim oy (yangi oy – yangi tuzum) va yulduzlar (abadiyat timsoli) joylashtirilgandir. Gerbning markazida baxt va erksevarlik ramzi bo'lgan kumush rangli Xumo qushi qanotlarini yozib turgan holda tasvirlangan. Xumo qushi insonga baxt keltiruvchi, uni turli ofatlardan himoya qiluvchi, mehribon jonzot sifatida o'zbek xalq o'zaki ijodida keng talqin etib kelingan. Gerbning pastki markaziy qismida Davlat bayroo'i ranglaridagi chambar lenta o'zagida «O'zbekiston» so'zi yozilgan. Gerbda ifoda etilgan sakkiz qirrali burchak – masammandir. Ushbu belgi ijtimoiy hayotning ma'lum bir o'oya, kuch birlashtiradi degan o'oyani anglatishgaxizmat qiladi. Paxta va buo'doy boshloqlarining tasviri rizqu-ro'zning nishonasidir. Davlat gerbining huquqiy maqomi ham maxsus qonun bilan himoyalangan. Davlat gerbidan foydalanish huquqi maxsus davlat hokimiyati va boshqaruvi idoralariga berilgan bo'lib, ularga O'zbekiston Prezidenti devoni, O'zbekiston Respublikasi Oliy Majlisi, davlat hokimiyati va boshqaruvning mahalliy idoralari, vazirliklar, davlat qo'mitalari, barcha toifadagi sudlar, prokuratura, diplomatik va konsullik vakolatxonalari kiradi. Davlat gerbining tasviri tushirilgan muhrlar, hujjatlarning blankalari va ulardan foydalanish, saqlash hamda yo'qotish tartibi Respublika Vazirlar Mahkamasining maxsus hujjati asosida tartibga solingan. Davlat gerbining tasviri, shuningdek, fuqarolik pasporti, korxonalar, tashkilot, muassasalarning ish qoo'ozlari, muhrlarida o'z aksini topgan. Respublika fuqarosi shaxs sifatida o'z sha'ni, or-nomusini qanchalik muqaddas bilsa, fuqaro sifatida davlat ramzlarini shu qadar muqaddas bilishi, uni asrash, muhofaza qilish uchun o'zida mas'ullik tuyo'usini qaror toptirishi lozim. Fuqarolik tarbiyasini yo'lga qo'yish jarayonida davlat ramzlaridan noqonuniy hamda, axloqsiz ravishda foydalanayotgan kimsalarga nisbatan murosasiz bo'lish lozimligini uqtirib borish maqsadga muvofiqdir.

O'zbekiston Respublikasi Prezidenti I.A.Karimov «O'zbekistonning o'z istiqlol va taraqqiyot yo'li» nomli asarida shunday yozadi: «O'zbekistonni yangilash va rivojlantirishning o'z yo'li to'rtta asosiy negizga asoslanadi. Bu negizlar:

- umuminsoniy qadriyatlarga sodiqlik;
- xalqimizning ma'naviy merosini mustahkamlash va rivojlantirish;
- insonning o'z imkoniyatlarini erkin namoyon qilishi;

- vatanparvarlik»<sup>1</sup>.

Fuqarolik tarbiyasining asoslaridan biri millat, xalq o'tmishini o'rganish orqali milliy o'zlikni anglash tuyo'usini qaror toptirish sanaladi. SHaxs ham, jamiyat ham o'tmishni o'rganish, uning har bir bosqichini tahlil qilish asosida kelgusi hayot rejasini ishlab chiqadi. O'tmish mutafakkirlarining qarashlari, boy ma'naviy meros o'oyalari bugungi avlod uchun dasturilamal bo'lishi lozim.

Allomalar, xalq qahramonlari hayotini o'rganish, millat va shaxsga inson sifatida kim ekanligini anglab etishga yordam beradi. Milliy qadriyatlar o'oyalari o'rganish asrlar davomida ardoqlanib kelgan an'ana, urf-odat, marosimlar millatni bu qadar jipslashganligi siridan voqif etadi. Fuqarolik tarbiyasi negizidaxalq o'tmishi, tarixini o'rganish milliy qadriyatlar mohiyatini anglashga yo'naltirilgan faoliyatga o'quvchilarni jalb etish ijtimoiy maqsadni amalga oshirishga yo'naltirilgan yo'l sanaladi. O'quvchilarni haqiqiy fuqaro etib tarbiyalash, ularda fuqarolik tuyo'usini qaror toptirish, fidoiy, vatanparvar fuqaro sifatida tarbiyalash evaziga ta'minlanadi. Yosh avlodda fuqarolik hissi va e'tiqodini tarbiyalamay turib, ularda axloqiy, xulqiy odatlar va ko'nikmalarni shakllantirib bo'lmaydi. Fuqarolik tuyo'usini qaror toptirish murakkab jarayon. Bunda dastlab o'quvchilarga fuqarolikning mohiyati va me'yoriy qoidalar mazmuniga oid bilimlar beriladi. Avvalo, o'quvchiga fuqarolik odobi va madaniyati haqida tushunchalar beriladi, bu xildagi xatti-harakatlarga oid namunalar keltiriladi, so'ngra faoliyat uyushtiriladi. Ana shu asosida ularda fuqarolik tushunchasi shakllanadi va fuqarolik xulqiy odatlari hosil qilinadi.

Badiiy va ilmiy adabiyotlar, matbuot yangiliklari, kinofilm, spektakl o'oyalari, turli suhbatlar mazmunini tushuntirish, taro'ib etib borish orqali o'quvchilar ongiga fuqarolik tushunchalari singdiriladi. Fuqarolik tuyo'usini bolalarda maktabgacha ta'lim yoshidan boshlab hosil qilish maqsadga muvofiqdir. Buning uchun «Respublika bayroqida nimalar aks ettirilgan?», «Respublika gerbida nimalar tasvirlangan?», «Humo qushi tasviri qanday ma'noni anglatadi?», «Sen Davlat madhiyasini bilasanmi?» kabi mavzularda suhbatlashish muhimdir.

O'quvchiga fuqaro sifatida o'z xulq-atvori mazmunini tahlil etish imkonini berish lozim. YA'ni, «Bugun xalq farovonli, Vatan taraqqiyoti uchun nima qila oldim?», «Zimmamdagi burchni qanday ado etdim?» tarzidagi savollarga javob topishga o'rgatish kerak. Yosh avlodga turli fanlar asoslarini chuqur o'zlashtirish ularning tafakkuri va dunyoqarashini boyitishga, shuningdek, fuqaro sifatida o'z majburiyatlarini to'laqonli anglashlari uchun imkoniyat yaratishini tushuntirib borish maqsadga muvofiqdir. Fidoiylilik, intiluvchanlik, tashabbuskorlik, tashkilotchilik, qat'iyat, matonat, uyushqoqlik kabi xislatlar o'quvchilarda fuqarolik tarbiyasini tashkil etish jarayonida tarbiyalanadi. Fuqarolik tarbiyasini tashkil etish uchun ma'lum shart-sharoitlarning mavjudligi taqozo etiladi. Bular:

- 1) o'quv yurtida tashkil etilayotgan ta'lim-tarbiya jarayoni yuksak darajada uyushtirilishi kerak;
- 2) fuqarolik tarbiyasini tashkil etish jarayonining muvaffaqiyati o'qituvchi va o'quvchilar jamoasining saviyasiga bog'liq;
- 3) tarbiyaviy ishning rejali, uzluksiz, tizimli bo'lishiga erishish;
- 4) oila, maktab va mahalla o'rtasida o'zaro hamkorlikning yuzaga kelishi fuqarolik tarbiyasining muvaffaqiyatini ta'minlaydi;
- 5) o'quvchilarning axloqiy va huquqiy me'yorlar, umumiy tartibga qat'iy rioya etishga o'rgatish, zimmasidagi burchni to'laqonli ado etishlariga e'tiborni qaratish.

Fuqarolik tarbiyasini tashkil etishda suhbat, munozara, ma'ruza, bahslardan foydalanish, mashq, test, anketa savollarga javoblar olish kutilgan natijani qo'lga kiritishga imkon beradi. Fuqarolik tarbiyasida uning natijasini hisobga olish muhim ahamiyatga ega. Bunda o'quvchining tarbiyalanganlik darajasi asos qilib olinadi. Ushbu maqsadda diagnostik (tashhis qo'yish), statistik va qiyosiy tahlil tahlilni olib borish lozim. Ijtimoiy fuqarolik tarbiyasining tashkil etilishi natijasida kamol topgan fuqaro o'zida quyidagi sifatlarni namoyon etaolishi lozim:

- fuqarolik burchini bajaraolish (o'z Vatani, xalqi, ota-onasi oldidagi majburiyatni his etaolish) qobiliyatiga egalik;

---

<sup>1</sup>Каримов И.А. Ўзбекистоннинг ўз истиқлол ва таракқиёт йўли. – Тошкент, Ўзбекистон, 1992. – 65-бет.



- milliy o‘urur va vatanparvarlik tuyo‘usiga ega bo‘lish;
- davlat Konstitusiyasi, davlat hokimiyati organlari, mamlakat Prezidenti hamda davlat ramzlari (gerb, bayroq va madhiya)ga nisbatan hurmatda bo‘lish;
- mamlakat taqdiri va istiqboli uchun javobgarlik, mas’ullik;
- ijtimoiy huquqiy hamdaaxloqiy me’yorlarga nisbatan hurmat va itoatda bo‘lish;
- mamlakat milliy boyliklarini asrash, ularni ko‘paytirish haqida qayo‘urish;
- davlat tili, milliy madaniyat va an’analarga sodiq, ularga nisbatan ehtiyotkorona munosabatda bo‘lish, ularni asrash;
- ijtimoiy faollik;
- demokratik tamoyillargaamal qilish;
- tabiatga nisbatan ehtiyotkorona va mas’uliyatli munosabatda bo‘lish;
- fuqarolarning huquq va burchlarini hurmat qilish;
- huquqiy ong va fuqarolik madaniyatiga ega bo‘lish;
- to‘o‘riso‘z, adolatli, muruvvatli, mehribon bo‘lmish;
- o‘z faoliyati vaxatti-harakatiga nisbatan mas’uliyatli bo‘lish;
- baynalminallik, o‘zga mamlakatlarning xalqlariga nisbatan hurmatda bo‘lish va boshqalar.

**Yoshlarda vatanparvarlik va baynalminallik tuyo‘usini shakllantirish – fuqarolik tarbiyasining asosi.** Fuqarolik tarbiyasini tashkil etish jarayonida shaxsda vatanparvarlik (lotincha «patriotes» – vatandosh, «patris» – vatan, yurt) tuyo‘usini shakllantirishgaalohida e’tibor qaratiladi. Binobarin, fuqaro muayyan davlatning a’zosi sifatida uning sha’ni, obro‘-e’tiborini ta’minlashi, uning manfaatlari uchun kurashaolishi zarur.

«Vatan atamasi aslidaarabcha so‘z bo‘lib, ona yurt ma’nosini bildiradi, Vatan tushunchasi ken va tor ma’noda qo‘llaniladi. Bir xalq vakillari jumuljam yashab turgan, ularning ajdodlari azal-azaldan istiqomat qilgan hudud nazarda tutilsa, bu keng ma’nodagi tushunchadir. Kishi tuo‘ilib o‘sgan uy, mahalla, qishloq nazarda tutilsa, bu tor ma’nodagi tushunchadir»<sup>1</sup>.

Vatanparvarlikshaxsning o‘zi mansub bo‘lgan millat, tuo‘ilib o‘sgan vatani tarixidan o‘ururlanishi, buguni to‘o‘risida qayo‘urishi hamda uning porloq istiqboliga bo‘lgan ishonchini ifoda etuvchi yuksak insoniy fazilat sanaladi.

«Vatanparvarlik – o‘z taqdirini vatan, millat taqdiri bilan boqlagan barcha kishilrgaxos fazilat. Millat taraqqiyotining imkoniyatlari, shon-shuhrati, obro‘-e’tibori ham shu millat kishilar vatanparvarlik tuysusining darajasi bilan boo‘liqdir»<sup>2</sup>.

Vatanparvar shaxs qiyofasida quyidagi sifatlar namoyon bo‘ladi:

1. Vatanga bo‘lgan mehr-muhabbat, unga sadoqat.
2. O‘zi mansub bo‘lgan millat o‘tmishi, urf-odatlarini, an’analari va qadriyatlariga sodiqlik.
3. Vatan va millat tarixidan o‘ururlanish.
4. YUrtning moddiy, shuningdek, millat tomonidan yaratilgan ma’naviy boyliklarini asrash, ularni ko‘paytirish borasida o‘amxurlik qilish.
5. Vatan ravnaqi va millat taraqqiyoti yo‘lida mehnat qilish.
6. Vatan ozodligi va millat erkiga qilinayotgan har qanday tahdidga qarshi kurashish.
7. Vatan va millat obro‘i, sha’ni, or-nomusini himoya qilish.
8. Vatan ravnaqi va millat taraqqiyotiga nisbatan ishonchga ega bo‘lishi.

Vatanparvar shaxs o‘z vatanini uning boyliklari yoki vatanining qulay geografik hududda joylashganligi uchun emas, balki, o‘zi Vatanning bir bo‘lagi ekanligi, o‘zi mansub bo‘lgan millatning shu Vatanda, shu makonda yashashi uchun qadrlay olishi, unga nisbatan chuqur hurmat ko‘rsatishi zarur. Erkka intilish, ozod yashashga bo‘lgan ehtiyoj insongaxos bo‘lgan tuyo‘udir. Inson o‘z vatanidaginaozod va erkin yashay oladi. SHu bois vatan ozodligi uchun kurashish masalasi qadim-qadimdan allomalarning asarlari hamda ezgu o‘oyalarni ifoda etuvchi ta’limotlarning bosh mavzusi bo‘lib kelgan. CHunonchi, Hadisi SHarifda vatanni sevish iymondan ekanligi ta’kidlanadi.

<sup>1</sup>Иброҳимов А., Султонов Х., Жўраев Н. Ватан туй\уси. – Тошкент, Ўзбекистон, 1996. – 139-бет.

<sup>2</sup>Юсупов Э. Инсон камолотининг маънавий асослари. – Тошкент, Университет, 1998. – 148-бет.

Alisher Navoiy quyidagi misralarda vatandan ayrilish inson uchun oo‘ir judolik ekanligiga uruo‘ beradi:

Q`urbatda o`arib shodmon bo`lmas emish,  
El anga shafiqu mehribon bo`lmas emish,  
Oltin qafas chra gar qizil gul butsa,  
Bulbulga tikondek oshiyon bo`lmas emish.

Allomaning fikrlarini rivojlantirgan holda vatandan judo bo‘lish oo‘ir judolikkina emas, balki «yuzi qaroliq» ekanligini Zahiriddin Muhammad Bobur quyidagcha ifodalagan edi:

Tole yo`qi jonimga balolio` bo`ldi,  
Har ishniki, ayladim - xatoliq bo`ldi.  
O`z erni qo`yib Hind sori yuzlandim,  
YO rab, netayin, ne yuz qarolio` bo`ldi.

AbdullaAvloniy o‘z asarlarida «vatan» tushunchasiga ta‘rif berib, uning ravnaqi uchun kurashish vatanparvar insongaxos xususiyat ekanligi quyidagcha qayd etadi: «Har bir kishining tuo‘ulub o‘sgan shahar va mamlakatini shul kishining vatani deyilur. Har kim tuo‘ilgan, o‘so‘on erini jonidan ortiq suyar. Hatto bu vatan hissi – tuyo‘usi hayvonlarda ham bor. Agar bir hayvon o‘z vatanidan – uyuridan ayrilsa, o‘z eridagi kabi rohatda yashamas. ...

Biz turkustonliklar vz vatanimizni jonimizdan ortiq suydio‘imiz kabi. Arablar Arabistonlarini, qumlik, issiq cho‘llarini, eskumular shamol taraflarini, eng sovuq va muzlik erlarini boshqaerdlardan ziyod suyarlar. Agar suymasalar edi, havosi yaxshi, tiriklik oson erlarga o‘z vatanlarini tashlab hijrat qilur edi»<sup>1</sup>.

Inson o‘zi tuo‘ilib o‘sgan vatandaorzu-umidlari, niyatlari, hayotiy intilishlari bilan o‘ziga yaqin bo‘lgan kishilar davrasida bo‘ladi, o‘zi ko‘nikkan turmush tarzi bo‘ycha kun kechiradi, bolalikdan o‘zi ko‘nikkan ijtimoiy munosabatlar jarayonida ishtirok etadi, hayotining bir qismigaaylangan tilda so‘zlashadi va u shu muhitdagina o‘zini erkin his qiladi. Begona yurtlarda u o‘ziga tanish bo‘lgan, o‘zi ko‘nikkan muhitni topaolmaydi. SHu bois garchi iqtisodiy jihatdan rivojlangan mamlakatga safar uyushtirgan bo‘lsa-da, o‘z yurtini tezda soo‘inadi. Baynalminallik («inter» – orasida, o‘rtasida, aro, «natio» – xalq) o‘zga millat va elatlarning haq-huquqlari, erki, urf-odatlari, an‘analari, turmush tarzi, tili hamda vijdon erkinligini hurmat qilish, ularning manfaatlariga ziyon etkazmaslikni ifoda etuvchi shaxsgaxos ma‘naviy-axloqiy fazilatlaridan biridir.

O‘quvchilar o‘rtasida vatanparvarlik va baynalminallik tarbiyasi ulargaoid mavzularda suhbat, davra suhbat, matbuot konferansiyasi, viktorina, uchrashuv, ko‘rik-tanlov, bahs-munozaralar tashkil etish kabi shakllardaamalgaoshirilishi mumkin. SHuningdek, muzeylarga ekskursiyalar uyushtirish, vatanparvarlik va baynalminallik mavzularida yaratilgan asarlar mazmunini birgalikda o‘rganish, kinofilmlar tomosha qilish ham o‘zining ijobiy natijasini beradi.

O‘quvchilarda baynamlinallik tuyo‘usini shakllantirishda ta‘lim muassasalari qoshida faoliyat yurituvchi «Do‘stlik klubi»ning ta‘siri kattadir. Binobarin, turli millatlarga mansub bolalar o‘rtasida do‘stlik aloqalarining boo‘lanishi ularda bir-birlariga nisbatan hurmatni qaror toptiribgina qolmay, o‘zga millat yoki elatlarning urf-odatlari, an‘analari, tili, madaniyati va qadriyatlarini puxta o‘rganishga ko‘maklashadi. Bu boradagi bilimlar esa ularda shovinistik (millatchilik) kayfiyatining shakllanishiga to‘sqinlik qiladi. SHuningdek, o‘quvchilarni Respublika Baynalminal markazi yoki joylardagi Milliy-madaniy Markazlarning faoliyati bilan yaqindan tanishtirish, ayni vaqtda respublika hududida turli millat va elat vakillarini birlashtiruvchi 138 ta Milliy-madaiy markazlar faoliyat yuritayotgani to‘o‘risida ma‘lumotlar berib, ular tomonidan uyushtirilayotgan tadbirlarga o‘quvchilarni faol jalb etish ham ijobiy natijalarni beradi.

Harbiy vatanparvarlik tarbiyasi yoshlarni vatan himoyasi hamda harbiy mudofaaga tayyorlash, ularda favqulotda holatlarda harbiy mudofaani tashkil etish ko‘nikma va malakalarini shakllantirishga yo‘naltirilgan pedagogik jarayon.

<sup>1</sup>Авлоний, Абдулла. Туркий гулистон ёхуд ахлоқ. – Тошкент, Ўқитувчи, 1992, - 230-бет.

Harbiy-vatanparvarlik tarbiyasining maqsadi yoshlarni vatan himoyasi hamda harbiy mudofaaga tayyorlash, ularda favqulotda holatlarda harbiy mudofaani tashkil etish ko'nikma va malakalarini shakllantirishdan iborat bo'lib, mazkur jarayonda quyidagi vazifalar amalga oshiriladi:

1) o'quvchilarga fuqaro mudofaasi hamda harbiy bilim asoslarini bo'yicha dastlabki nazariy bilimlarni berish va amaliy ko'nikmalarni hosil qilish;

2) o'quvchilarni milliy mustaqillik, O'zbekiston Respublikasining davlat qurilishi hamda konstitusiyaviy tuzumiga qarshi uyushtiriluvchi tahdidlarning oldini olishga tayyorlash;

3) o'quvchilarda o'oyaviy onglikni tarbiyalash asosida, ularda terrorizm va diniy ekstremistik o'oyalarga qarshi nafrat tuyo'usini tarbiyalash;

4) o'quvchilarning Vatan himoyasini ta'minlash borasidagi harbiy-texnik tayyorgarlikka ega bo'lishlari uchun zarur shart-sharoitni yaratish;

5) o'quvchilarda favqulotda vaziyatlarda tegishli chora-tadbirlarni ko'raolish, shuningdek, qurolli hurujlardan himoyalanih ko'nikma va malakalarini shakllantirish;

6) ularda hushyorlikni oshirish va hokazolar.

Harbiy-vatanparvarlik tarbiyasini tashkil etishda ta'lim muassasalarida o'qitilishi yo'lga qo'yilgan boshlano'ch harbiy tayyorgarlik mash'ulotlari muhim ahamiyatga ega. O'quvchilar o'rtasida BHT (boshlano'ch harbiy ta'lim o'quv fani) bo'yicha o'zlashtirilgan nazariy va amaliy bilimlarni namoyish etish imkonini beruvchi musobaqaning tashkil etilishi bu borada ijobiy natija beraoladi. O'qituvchi rahbarligida «SHon-shuhrat» muzeylariga uyushtiriluvchi ekskursiyalar ham o'quvchilarda harbiy-vatanparvarlik tuyo'usini shakllantirishda muhim rol o'ynaydi.

**Huquqiy tarbiya.** Huquqiy tarbiya o'quvchilar o'rtasida, fuqarolik tarbiyasini tashkil etishda o'zigaxos o'rin tutadi. 1993 yil mart oyida e'lon qilingan "Sinfдан va maktabdan tashqari tarbiyaviy ishlar Konsepsiyasi"da qayd etilganidek: "Huquqiy tarbiyaning asosiy maqsad va vazifalari Konstitusiyani, davlat haqidagi ta'limotni, chunonchi, fuqarolik, oila, mehnat, xo'jalik, ma'muriy, nafaqa, sud ishlarini yuritish va boshqarish huquqlarining ma'nosini tushuntirishdan, bolalarni davlat qonunlarini yuksak darajada hurmat qilish, ularga so'zsiz rioya etish, adliyaviy bilimlarni egallashga ehtiyoj sezish, tartib va intizomni buzuvchilarga nisbatan murosasizlik ruhida tarbiyalash, xalqaro huquqning ahamiyatga molik masalalari, xalqaro tashkilotlar (BMT, Xavfsizlik Kengashi va hokazo) faoliyati haqida o'quvchilarning umumiy tasavvurlarini shakllantirishdan iboratdir<sup>1</sup>.

1997 yil 29 avgustda, O'zbekiston Respublikasi Oliy Majlisining IX sessiyasida qabul qilingan "Jamiyatda huquqiy madaniyatni yuksaltirish Milliy dasturi" o'oyalari jamiyat va shaxs huquqiy madaniyatini shakllantirish va uni rivojlantirish borasida qimmatli nazariy asos bo'lib xizmat qiladi.

Huquqiy ta'lim va tarbiya o'zaro boo'liqlik, uzviylik, aloqadorlik hamda dialektik xarakterga ega bo'lib, shaxs huquqiy madaniyatini shakllantirish garovi hisoblanadi. Zero, huquqiy ta'lim o'quvchilarga huquqiy me'yorlar, qonunlar hamda ijtimoiy-huquqiy munosabatlar mohiyati to'orisida tizimlangan bilimlarni berish, ularda huquqiy bilimlarni egallashga bo'lgan ehtiyojni yuzaga keltirish, huquqiy ongni shakllantirish jarayoni bo'lib, u izchil, uzluksiz, tizimli tarzda tashkil etilishi lozim. Huquqiy tarbiya shaxs tomonidan o'zlashtirilgan nazariy-huquqiy bilimlar negizida huquqiy faoliyatni tashkil etish borasidagi ko'nikma va malakalarni hosil qilish, unda ijobiy mazmundagi huquqiy sifatlarni qaror toptirish va huquqiy madaniyatni shakllantirishga yo'naltirilgan pedagogik jarayon hisoblanadi. SHaxs huquqiy madaniyatini shakllantirish huquqiy ta'lim va tarbiya jarayoning muhim bosqchidir.

Huquqiy tarbiyani tashkil etish jarayonida quyidagi vazifalar hal etiladi:

- o'quvchilarga huquqiy me'yorlar, qonunlar va ijtimoiy-huquqiy munosabatlar mohiyati hamda ularning ijtimoiy hayotdagi ahamiyati to'orisida ma'lumotlar berish;

- o'quvchilarda huquqiy bilimlarni egallashga bo'lgan ehtiyojni yuzaga keltirish, huquqiy ongni qaror toptirishga erishish;

- o'quvchilarda huquqiy faoliyatni tashkil etish borasidagi ko'nikma va malakalarni hosil qilish;

---

<sup>1</sup>Синфдан ва мактабдан ташқари тарбиявий ишлар Концепцияси. – Маърифат г., 1993, 3 март.

- ularda ijobiy mazmundagi huquqiy sifatlar (huquqiy tasavvur, huquqiy idrok, huquqiy tafakkur, huquqiy savodxonlik, huquqiy mas'ullik, huquqiy faollik, huquqiy e'tiqod va huquqiy salohiyat)ning qaror topishini ta'minlash;

- o'quvchilar huquqiy madaniyati (huquqiy me'yorlar, qonunlarning ijtimoiy hayotdagi ahamiyatini to'lo'ri baholash, harakat va harakatsizlikning qonuniy bo'lishiga erishish, davlat Konstitutsiyasi va ramzlarini, shuningdek, fuqarolik huquq va burchlarini hurmat qilish, yuridik xizmatlarga nisbatan ehtiyojni qaror toptirish, har qanday ko'rinishdagi huquqbuzarliklarga qarshi murosasiz kurashni tashkil etish)ni shakllantirish. Huquqiy madaniyat – shaxs tomonidan huquqiy bilimlarning o'zlashtirilishi hamda huquqiy faoliyatni tashkil etish darajasining sifat ko'rsatkchi. SHaxs huquqiy madaniyatini shakllantirish quyidagi shartlar asosidamalgao'shiriladi:

- keng ko'lamlı ijtimoiy – huquqiy axborotli muhitning mavjudligi;

- shaxs huquqiy ongini shakllantirish;

- shaxs huquqiy faoliyatini yo'lga qo'yish.

Pedagogik jarayonda huquqiy ta'lim-tarbiyaning samaradorligini hisobga olish maqsadga muvofiqdir. O'quvchilarning huquqiy jihatdan tarbiyalanganligi quyidagi holatlar bilan o'lchanadi:

-o'quvchilar tomonidan "O'zbekiston davlat va huquqi asoslari", "Konstitusiyaviy huquq" kabi o'quv fanlarining o'zlashtirilish darajasi, ya'ni, huquqiy bilimlarning muayyan darajasi;

- ularning umumjamiyat axloqiy-huquqiy me'yorlariga amal qilishlari hamda maktab va boshqa o'quv yurtlari chki tartib-qoidalari, shuningdek, o'quvchilar qoidalariga rioya qilishlari, tartib-intizomni buzish hollarining kamayganligi, o'z-o'zini nazorat qilish, xatti-harakatlari mohiyatini ongli tahlil etish qobiliyatiga ega ekanliklari – huquqiy ongning muayyan darajasi;

- ijtimoiy-huquqiy faolliklari (o'quvchilar o'z-o'zini boshqaruv organlari, yoshlar uyushmalari, tabiatni muhofaza qilish, shuningdek, jamoat tashkilotlari hamda huquq-tartibotni himoya qiluvchi tashkilotlar faoliyatini uyushtirishdagi ishtiroklari) – amaliy-huquqiy faoliyat ko'lami.

O'quvchilardagi qiziqishni inobatga olingan holda huquqiy mazmundagi, xususan, "Biznes faoliyatini tashkil etishning huquqiy asoslari", "Maishiy xizmat turlaridan foydalanishning huquqiy mohiyati", "Oldi-sotdi munosabatlarining huquqiy-axloqiy negizlari", "YOshlar jinoyatchiligi va uning oqibatlari", "XXI asrga narkotiklarsiz qadam tashla!", "Sening huquq va burchlaring", "YOshlar ijtimoiy mehnatini tashkil etish shartlari", "Nikoh-muqaddas bitim", "Tabiatni muhofaza qilishning huquqiy asoslari", "Terrorizm – mudhish jinoyat", "qonuniy harakat va harakatsizlik nima?" kabi mavzularda ma'ruza va seminarlar tashkil etish, mustaqil ravishda huquqiy bilimlarni o'zlashtirish maqsadida ularni huquqiy adabiyotlar bilan ishlashga o'rgatish, jinoiy xatti-harakatlar va ularning oqibatlari xususida davra suhbatı, huquqni muhofaza qilish organlari xodimlari bilan uchrashuv va konferensiyalar o'tkazish, shuningdek, huquqiy mavzudagi kinofilmlar namoyish etish o'oyat muhim. SHaxsda huquqiy sifatlarni qaror topishi uning ijtimoiy – huquqiy munosabatlar jarayonidagi ishtiroki darajasi va sifatiga bo'liq. Doimiy ravishda, maqsadli tarzda huquqiy munosabatlarga kirishish shaxsda huquqiy madaniyat unsurlarining shakllanishiga olib keladi. SHu bois jamiyat mafkurasi, ijtimoiy tuzumda qaror topgan huquqiy munosabatlar mazmuni, uning o'oyalari o'quvchilar huquqiy madaniyatini shakllantirishda etakchi o'rin tutadi. Huquqiy tarbiyani tashkil etish davrida o'quvchilar faoliyati mazmunini tahlil etish, ularda o'z faoliyatlariga nisbatan tanqidiy yondoshuvni qaror toptirish, shuningdek, o'z faoliyatlarini real baholashga o'rgatib borish talab etiladi. O'quvchilar "O'zbekiston davlat va huquqi asoslari", "Konstitusiyaviy huquq" o'quv predmetlari asoslarini o'rganish jarayonida O'zbekiston Respublikasi Konstitusiyasi, fuqarolik jamiyati asoslari, milliy davlat tuzilishi, davlat organlari tizimi, vakillik hokimiyati organlari, O'zbekiston Respublikasi Prezidenti, Respublika Vazirlar Mahkamasi, vazirliklar va davlat qo'mitalari, mahalliy boshqaruv organlari, fuqarolarining o'zini o'zi boshqarish organlari, qoraqalpoo'iston Respublikasi Vazirlar Kengashi kabi organlar faoliyatini o'rganish, shuningdek, O'zbekiston Respublikasi chki va tashqi siyosati mohiyatini o'zlashtirish, xalqaro huquqiy munosabatlarni yo'lga qo'yilishi tartibi bilan tanishib borar ekanlar, ayni vaqtda ularda nafaqat huquqiy ong balki siyosiy ong ham shakllanadi. Zero, jamiyat tizimi, uning amal qilishi uchun asos bo'lgan o'oya va qarashlar o'z navbatida huquqiy o'oya va qarashlarning vujudga kelishini ta'minlaydi.

R.Mahmudov huquqiy madaniyatning asosini tashkil etuvchi qismlar moddiy, ma'naviy, huquqiy, axloqiy, estetik va boshqa mafkuraviy omillardan iborat ekanligini, demakki, moddiy hamda ma'naviy xususiyatga ega bo'lgan asosiy, bir-biriga muvofiq qismlarni ajratib ko'rsatadi<sup>1</sup>. Huquqshunos olimlar SH.O'razaev, M.qorievlar esa huquqiy madaniyat huquqiy bilimlarni egallash, huquqiy me'yorlarning amaliyotda o'z isbotini topishi hamda boshqa mualliflardan farqli ravishda huquqning obro'si va qonunning ijtimoiy hayotdagi o'rni bilan belgilanishini qayd etib o'tadilar: "Huquqiy madaniyat tushunchasi–huquqning rivojlanish darajasi, aholining huquq haqidagi tushunchasi, qonunchilikning ahvoli, huquqning obro'si va shu singari unsurlardan tashkil topadi"<sup>1</sup>.

A.F.Nikitin esa shaxs huquqiy madaniyati tarkibini tushunishga o'zigaxos tarzda yondashadi hamda shaxs huquqiy madaniyatini murakkab psixologik hodisa deb baholaydi. U. chunonchi, uning tarkibiy qismlarini: huquqiy bilimlar va ularni amaliyotda qo'llay olish ko'nikmasi; qonunga nisbatan shaxs munosabati va nihoyat shaxsning huquqiy mazmunga ega bo'lgan vaziyatlardagi faoliyatidan iborat"deb ta'kidlaydi<sup>2</sup>.

Demak, shaxs huquqiy madaniyati negizida quyidagilar aks etadi:

1) huquq va huquqiy tizim borasida tarqalgan ma'lumotga ega bo'lish, huquqiy bilim asoslarini o'rganish, ularni o'rganishga bo'lgan ehtiyoj va qiziqishning hosil bo'lishi, egallangan nazariy-huquqiy bilimlarni amaliyotga tadbiq etish borasidagi ko'nikmani shakllantirish hamda malakaga ega bo'lish;

2) ijtimoiy-siyosiy, iqtisodiy, madaniy munosabatlarni uyushtirish choo'ida o'z faoliyati timsolida huquqiy madaniyat unsurlarini namoyon etish, ijtimoiy-siyosiy hamda huquqiy faollikni yuzaga keltiraolishda ko'rinadi.

SHaxs huquqiy madaniyatini quyidagi ikki asosiy qismga ajratish mumkin;

1) huquqiy ong;

2) huquqiy faoliyat.

Huquqiy ong – ijtimoiy ong shakllaridan biri bo'lib, u jamiyat taraqqiyotning ma'lum bosqichida – davlat, mulk va mulkiy munosabatlarning paydo bo'lishi, aholining keskin sur'atda tabaqalashuvi, huquq, huquqiy munosabatlar tushunchalarining paydo bo'lish jarayonida ularga yondosh tushuncha sifatida qo'llanilgan hamda ijtimoiy-huquqiy munosabatlarni tashkil etish choo'ida ko'zga tashlanadi.

Huquqiy ong muayyan jamiyatning moddiy hayot tarzi bilan belgilanadigan tasavvur, idrok, tafakkur va e'tiqodlar tizimi bo'lib, ijtimoiy-psixologik hodisa sifatida murakkab tuzilishga ega.

Huquqiy faoliyat huquqiy me'yorlar, qonunlar talablariga nisbatan ongli yondashish, ularga qat'iy va o'qib-uyushmay amal qilish, qonunlarni hurmat qilish, ularni shaxs erkini himoya qilish kafolati sifatida e'tirof etish, huquqiy munosabatlar jarayonidagi faol ishtirokni tashkil etishga yo'naltirilgan amaliy xatti-harakatlar majmui. Shaxs huquqiy madaniyatining muhim tarkibiy qismlari sifatida quyidagilar e'tirof etiladi: huquqiy tasavvur, huquqiy idrok, huquqiy savodxonlik, huquqiy tafakkur, huquqiy faollik, huquqiy mas'ullik, huquqiy e'tiqod, huquqiy salohiyat.

#### ***Nazorat uchun savollar:***

1. Fuqaro deb kimga aytiladi?

2. Fuqarolik tushunchasining mazmunini sharhlang.

3. Fuqarolik tarbiyasini tashkil qilishdan ko'zlangan maqsadni shaxsiy mulohazalaringiz asosida bayon eting.

4. Davlat ramzlarini bilish va ularning mohiyatidan xabardor bo'lish fuqarolik tarbiyasini tashkil etishda qanday ahamiyatga ega?

5. Sizing fikringizcha, fuqarolik tarbiyasi qanday shakl, metod va vositalar yordamida tashkil etilishi kerak?

<sup>1</sup>Махмудов Р. Ҳуқуқ ва маданият /З.С.Зарипов таҳрири остида. – Тошкент, Ўзбекистон, 1993. –56-бет.

<sup>1</sup>Таджиханов У., Саидов А. Ҳуқуқий маданият назарияси. 2-томлик. –Тошкент, Ўзбекистон Республикаси ИИВ Академияси, 1998.-182-бет.

<sup>2</sup>Никитин А. Ответственность несовершеннолетних. – Москва, Просвещение, 1990. – 109-бет.

6. Vatanparvarlik nima va shaxsda vatanparvarlik xislati qanday shakllantiriladi?
7. Baynalmillatlik tarbiyasining mohiyati nimadan iborat?
8. O'quvchilarni harbiy-vatanparvarlik ruhida tarbiyalashning ijtimoiy mohiyatini ochib bering.

## **15-Mavzu: Mehnat tarbiyasi. Iqtisodiy tarbiya**

### *Reja:*

1. Mehnat tarbiyasining mohiyati, maqsad va vazifalari.
2. SHarq mutafakkirlari mehnat tarbiyasi haqida
3. Mehnat tarbiyasining mazmuni, shakl va metodlari.
4. Mehnat tarbiyasining iqtisodiy tarbiya bilan aloqadorligi.

### *Tayanch tushunchalar:*

Mehnat - working  
 tarbiya - education  
 mohiyati - spine  
 maqsad - goal  
 vazifa - task

Sharq mutafakkirlari - Eastern thinkers  
 mehnat tarbiyasi - raising labor  
 shakl va metodlar - forms and methods  
 iqtisod - economy  
 iqtisodiy tarbiya - economic education  
 aloqadorlik - involvement

### *Adabiyotlar:*

1. To'xtaxadjaeva M. Pedagogika. - T.: O'zbekiston Faylasuflari Milliy jamiyati, 2010. 264-280 b.
2. Jeff Halstead . Navigating the new pedagogy. R and Education, 2011.

**1. Mehnat tarbiyasining mohiyati, maqsad va vazifalari.** Mehnat tarbiyasi o'quvchilarga mehnatning mohiyatini chuqur anglatish, ularda mehnatgaongli munosabat, shuningdek, muayyan ijtimoiy-foydali harakat yoki kasbiy ko'nikma va malakalarini shakllantirishga yo'naltirilgan pedagogik faoliyat jarayoni bo'lib, ijtimoiy tarbiyaning muhim tarkibiy qismlaridan biri hisoblanadi. Mehnat tarbiyasini shunday tashkil etish kerakki, inson mehnat jarayoni va uning natijasidan qanoatlanishini tarkib toptirishga ko'maklashsin. Mehnat tarbiyasining provard maqsadi shaxs xarakterining asosiy xislati sifatida uning mehnatga bo'lgan ehtiyojini shakllantirishdir. O'quvchilarning ijtimoiy rivojlanishini ta'minlashda mehnat tarbiyasi muhim shartlardan biri bo'lib hisoblanadi. Uning amalgaoshirilishi davlat tomonidan olib borilayotgan ijtimoiy va iqtisodiy siyosat mazmuni bilan belgilanadi. O'zbekistonda, bozor iqtisodiyoti munosabatlarini shakllantirishning asosiy tamoyillari jamiyatda amalgaoshirilayotgan ijtimoiy islohotlarning asosi sanaladi. Hozirgi davrda texnika va texnologiyalar rivojlanishini yuksak bosqichga ko'tarish uchun ishlab chiqarishni keng ko'lamda kompyuterlashtirish, iste'mol mahsulotlarini jahon standartlari darajasida ishlab chiqishni yo'lga qo'yish talab etilmoqda. Bularning barchasi yuksak intellektual va jismoniy kamolotga ega bo'lish, ishlab chiqarish jarayonlarining ilmiy-texnikaviy va iqtisodiy asoslaridan to'laqonli xabardor bo'lish, mehnatgaongli, ijodiy munosabatda bo'ladigan yoshlarni tarbiyalashni taqozo etadi. Bu esa, o'z navbatida, ta'lim muassasalarida mehnat ta'limi va tarbiyasini tashkil etishga nisbatan ulkan talablarni qo'yadi.

Mehnat tarbiyasining maqsadi o'quvchilarda mehnatgaongli munosabatni shakllantirishdir. Mazkur maqsadga erishish yo'lida quyidagi vazifalarni ijobiy hal etish maqsadga muvofiq:

- yosh avlodda mehnat qilish istagini qaror toptirish va ularni zamonaviy ishlab chiqarishning turli sohalarida faoliyat yuritishga tayyorlash;
- o'quvchilarda umumjamiyat manfaati yo'lida mehnat qilish ehtiyojini hosil qilish;
- ularning aqliy qobiliyatlarini rivojlantirish;

- o'quvchilarning mavjud bilimlarini uzluksiz ravishda takomillashtirib borishlari uchun zarur shart-sharoitni yaratish;
- ularda mehnat ko'nikma va malakalarini tarkib toptirish;
- o'quvchilar faoliyatida yuqori madaniyat, maqsadga intilish, tashkilotchilik, mehnat intizomi, tadbirkorlik, tejamkorlik, ishni sifatli bajarish, moddiy boyliklarga ehtiyotkorona munosabatda bo'lish, hayotiy faoliyat yo'nalishini belgilash malakalarini shakllantirish;
- o'quvchilarda davlat iqtisodiy siyosati mazmuniga tayangan holda ular yashab turgan hududlar ishlab chiqarish xususiyatlariga muvofiq kasblarni egallashga bo'lgan qiziqishni oshirish;
- o'quvchilarni kasbga yo'llash, ularni mehnat faoliyatining barcha turlari, shuningdek, ular yashayotgan hududda ehtiyoj mavjud bo'lgan mutaxassisliklar bilan tanishtirish.

Mazkur vazifalar tizimida o'quvchilarni mehnatga psixologik va amaliy jihatdan tayyorlash ularning qiziqish va qobiliyatlarini aniqlash orqali amalga oshiriladi.

Mehnat tarbiyasi o'quvchilarning aqliy, ma'naviy-axloqiy, jismoniy va estetik tarbiyasi bilan o'zaro bog'liq holda yaxlit tizimda amalga oshiriladi. Chunonchi:

1. Aqliy tarbiya o'quvchilar mehnat tarbiyasi, ularni kasbga tayyorlashning asosi sanaladi. Zero, mehnat – nazariy va amaliy bilimlarni egallashga yordam beradi, bilim esa o'z navbatida shaxsni mehnatga tayyorlashni takomillashtiradi. Mehnat tarbiyasining samaradorligi o'quvchilarni mehnat faoliyatiga tayyorlash jarayonida har tomonlama rivojlangan shaxsni tarbiyalash vazifasi bilan belgilanadi.

2. Mehnat tarbiyasi axloqiy tarbiyaning asosiy vositasi hisoblanadi. Chunki mehnat faoliyati yordamida o'quvchida mehnatsevarlik, intizomlilik, irodalilik, tashabbuskorlik, mustaqil harakat qilish kabi axloqiy xislatlar ham shakllanadi.

3. Mehnat tarbiyasi estetik tarbiya bilan mustahkam aloqada olib boriladi. Mehnat tarbiyasi mazmuniga estetik elementlarni singdirish asosida uni amalga oshirish o'quvchilar mehnat tarbiyasida katta ahamiyat kasb etadi. Mehnatda go'zallik va o'z mehnatidan zavqlanish uning yanada samarali kechishiga yordam beradi.

4. «Milliy istiqlol o'oyasi: asosiy tushuncha va tamoyillar» rivolasida milliy istiqlol mafkurasining ijtimoiy-iqtisodiy asoslari haqida fikr yuritilar ekan: «Milliy istiqlol mafkurasida o'z mohiyatiga ko'ra, har bir fuqaroning munosib turmush darajasini ta'minlaydigan farovon hayot kechirishga chorlaydi. Har bir insonni, u qaysi shakldagi mulkchilik asosida mehnat faoliyati bilan shug'ullanmasin, shaxsiy manfaatlarini xalq va vatan manfaatini bilan o'zaro uyoqunlashtirib yashashga undaydi. ... Har bir fuqaroning farovonligi – butun jamiyatning farovonligidir, o'oyasini ilgari suradi»<sup>1</sup>, - deb ta'kidlanishi ham bejiz ems.

Yuqoridagilarga asoslanib, o'quvchilar mehnat tarbiyasida quyidagi mezonlarni asos qilib olish maqsadga muvofiq. Bular:

- o'quvchilar tomonidan mehnatning ijtimoiy ahamiyatini tushunilishi;
  - ularning ixtiyoriy ravishda mehnat qilishlari;
  - ularda mehnat qilmay hayot kechiruvchilarga nisbatan nafrat uyoqotish;
  - o'quvchilarda mehnat va mehnat ahliga hurmat tuyoqularini qaror toptirish;
  - ularda mehnatda javobgarlikni his etish tuyoqusini tarbiyalash;
  - ularning mehnatga ogli munosabatda bo'lishlariga erishish;
  - mehnatda ijodkorlikni qo'llab-quvvatlash;
  - o'quvchilarda jamiyat va umumxalq mulkini ko'z qorachio'iday asrash tuyoqularini shakllantirish;
  - mehnatda do'stlik, o'rtoqlik va hamkorlikka erishish;
  - o'quvchilarning mehnatni go'zallik manbai sifatida tushunishlariga erishish va boshqalar.
- Yuqoridagi mezonlar asosida o'quvchilarni bo'lo'usi kasbiy faoliyatga tayyorlash jarayonini barcha ta'lim-tarbiya ishlarini mustahkam aloqada, hozirgi zamon talablariga mos holda olib borish taqozo etiladi.

<sup>1</sup>Миллий истиқлол \ояси: асосий тушунча ва тамойиллар. – Тошкент, Ўзбекистон, 2000.

**2.SHarq mutafakkirlari mehnat tarbiyasi haqida.** Ta'lim-tarbiya tarixiga nazar tashlar ekanmiz, dastlabki xalq o'zaki ijodi namunalaridan tortib, buyuk mutafakkirlar ijodigacha yoshlarni mehnatsevar bo'lib etishishi, kasb-hunar o'rganish, mehnat ahlini hurmat qilish hamda mehnat insonni uluo'lash masalalariga alohida e'tibor berilganligiga guvoh bo'lamiz. Buni biz turli davrlarda yaratilgan ta'limiy-axloqiy asarlar va xalq o'zaki ijodi namunalari topishmoq, xalq qo'shiqlari, masal, maqol, ertak va dostonlarda mehnat va kasb-hunar odobi, axloqi va qoidalarini o'zlashtirish muhim hayotiy zarur ekanligi ta'kidlanadi. Bundan tashqari «Avesto», Kaykovusning «qobusnoma», Abu Nasr Forobiyning «Fozil odamlar shahri», Abu Rayhon Beruniyning «Geodeziya», «Minerologiya», Mahmud qosho'ariyning «Devonu lu'atit turk», Yusuf Xos Hojibning «qutad'u bilig», Alisher Navoiyning bir qator asarlari va shu kabi ma'rifiy meros namunalarida mehnatsevarlik, kasb-hunarning ahamiyati haqida muhim fikrlar bayon etilgan. Bular dastlabki xalq o'zaki ijodi namunalaridagi xalq eposlari, ertak, maqol va topishmoqlardan boshlangan. Mana shunday ertaklardan biri «Aql va boylik» ertagidir. Bunda chol to'rt o'liga qarata «Kim aqlli va davlatmand bo'lsa, o'shaoila boshlio'i bo'lib qoladi», degan so'zlariga o'oi'llaridan biri zumrad ko'zli oltin uzugi, ikkinchisi zarbof choponini, uchinchisi esa qimmatbaho kamaraini ko'rsatadi. Kenja o'oi'l esaotasining savoliga «Menda zumrad ko'zli uzuk ham, zarbof chopon ham, qimmatbaho kamar ham yo'q. Lekin mehnatkash qo'lim, botir yuragim, aqlli boshim bor», - deydi vaotasi uni oila boshlio'i qilib, uy-ro'zo'orini meros qoldiradi. Ko'rinib turibdiki, xalq bu ertak vositasida yoshlarga insonni hayotda baxtli qilaoladigan narsa q mehnat degan o'oyani ilgari surgan. Faqat ertaklarda emas, xalq maqollarida ham mehnatsevarlik, mehnatda hamkorlik, mehnatning insonni baxtli-saodatli qilishi ifodalangan. Maslan:

Daryo suvini bahor toshirar, Inson qadrini mehnat oshirar.

Oltin o'tda bilinar, Odam mehnatda.

Mehnatda do'st ortar, o'iybatdan dushman.

kabi maqollar shular jumlasidandir.

Yusuf Xos Hojibning «qutad'u bilig» asarida esa shahar va qishloq xalqini ijtimoiy tabaqalarga ajratib, dehqonlar, hunarmandlar, chorvadorlar, olimlar, tabiblar va boshqalar haqida so'zlab, ularning jamiyat hayotidagi o'rniga alohida to'xtalib o'tadi. Turli kasblar, ayniqsa, dehqonchilik, hunarmandchilik va chorvachilikka oid fikrlarini bayon etadi. U dehqon, hunarmand va chorvadorlarni jamiyatning moddiy boyliklarini yaratuvchi sifatida ta'riflaydi.

Masalan, alloma dehqonlar haqida:

... qaluo' tebranurka bulardan aso'oi',

Tuzuk tegir ye chimdan tato'oi'.

(Hamma qimirlagan jonga bulardan manfaat (bo'ladi),

Hammasiga eyim (va) chimdan halovat etadi)<sup>1</sup>. Deb dehqonlar mehnatini uluo'lash bilan birga, hunarmandlar haqida ham «juda zarur kishilardir ... temirchi, tikuvchi, etikdo'z, suvchi, egarchi, toshchi, o'qchi, kamonchilarning foydasi katta. Ularni sanay berib ko'zim uzayib ketdi. ... Bu dunyoga ular yaxshilik keltiradilar, Ular juda ko'p ajoyib narsalarni ishlaydilar», - deb o'zining xayrixohligini bayon etadi va hukmron doiralarga mehnatkashlar bilan munosabatda bo'lish shartlari xususida o'z tavsiyalarini bayon qiladi.

Dehqonlarga nisbatan:

Bularga qatilo'il, qarilo'il o'zun

Tilin yo'qshi sozla, achuq tut yuzun.

(O'zing bular bilan aralashgin, qo'shilgin,

Tilda yaxshi so'zla, yuzingni ochiq tut).

Hunarmandlarga nisbatan:

Keraklik kishilar yema bu sena,

Yo'qo'n tut bularo'oi' tosulo'ay tona.

(Bular ham senga kerakli kishilardir,

<sup>1</sup>Юсуф Хос Ҳожиб. кутад'у били\ (Саодатга йўлловчи билим) //Нашрга тайёрловчи қ.Каримов. – Тошкент, Фан, 1971. 659-бет.



Bularni yaqin tut, foydasi tegadi (ey bahodir)<sup>1</sup>.

Yusuf Xos Hojibning mehnat ahli haqidagi bu fikrlari haqiqatan ham ularga nisbatan hurmat va ehtiromni anglatadi. Yusuf Xos Hojibning mehnat tarbiyasiga oid progressiv qarashlari tarbiyaviy jihatdan diqqatga sazovordir.

XV asarning yirik mutafakkiri Alisher Navoiyning mehnatkash insonni uluo'lovchi, mehnat tarbiyasi haqidagi fikrlari «Hayratul abror», «Farhod va SHirin», «Mahbub-ul qulub» asarlari ham mavjud. Alisher Navoiyning haqiqiy inson uchun eng yaxshi fazilatlardan biri mehnatsevarlik deb ko'rsatadi. U «Hayratul abror»ning beshinchi maqolatida kishilarning saxovatiga ko'z tikishdan ko'ra o'z qo'li bilan hayot kechirish uluo'roq vaoliyjanobroq ekanligini «Hotam Toyi»<sup>3</sup> hikoyatida keltiradi. Hotam Toyi bir kuni qo'y-qo'zilar so'ydirib, xalqqa katta ziyofat beradi. So'ng biroz dam olish uchun dalaga chiqadi. Unga elkasida o'tin ko'tarib kelayotgan bir chol uchraydi. Hotam Toyi unga «Dashtda yurib bexabar qolgandirsan, tashla bu oo'ir yukni, Hotam o'yiga borib ziyofaida izzat ko'rgil», - deydi. SHunda chol kulib: «Ey, oyoo'iga hirs band solgan, o'ayrat vodiysiga qadam urmagan kishi, sen ham bu tikan mehnatini chekkin va Hotamning minnatidan qutulgin», - deb javob qiladi. Hotam Toyi cholning bu so'zlariga tan beradi va halol mehnat bilan kun kechirishi uning himmatidan baland ekanligini anglaydi. Alisher Navoiy mehnatning insonni go'zallashtirishi, faqat mehnat tufayligina insonning kamol topishi mumkinligini ta'kidlaydi. SHu maqsadda u qator mehnatsevar badiiy obrazlarni yaratadi. Masalan, «Farhod va SHirin» dostonining asosiy qahramoni Farhod ana shunday qahramonlar jumlasidandir. Farhod Armaniston o'lkasiga qadam qo'yganda, o'z yurtida qorandan o'rgangan tosh yo'nish hunarini ishlatib, oo'ir mehnatdan ezilgan xalqqa yordam beradi. O'z hunari, mehnati tufayli bir tomondan xalqning oo'ir mehnatini engillashtirgan bo'lsa, ikkinchi tomondan sevgilisi SHirinning hurmatiga sazovor bo'ladi. Farhodning mehnatsevar va ijodkorligidan ilhomlangan Alisher Navoiy o'z dostonining ikkinchi nomini «Mehmonnoma» deb ataydi. Mehnatga muhabbat, ijodkorlik dostonning markaziy masalalaridan biri bo'lib hisoblanadi. Navoiy «Mahbub-ul qulub» asarida esa turli ijtimoiy guruhlarning hayotidagi o'rnini belgilaydi, fazilat va nuqsonlarini ko'rsatadi. Dehqonlar to'o'risida fikr yuritar ekan, «Dehqonki dona sochar, erni yormoq bila rizq yo'lin ochar. ... Olam ma'murlio'i alardin vaolam ahli masrurlio'i alardin. Har qayonki, qilsalar harakat, elga ham qut etkurur, ham barakot»<sup>1</sup>, - deb dehqonlarni, ya'ni, mehnatkash insonni uluo'laydi. SHu bilan birga shoir bu asarida tekinxo'rlarni, nojo'ya ish tutuvchi kishilarni, ochko'z va ta'magirlarni, mehnat qilmay hayot kechiruvchi shaxslarni tanqid qiladi. Ma'rifatparvar shoir Furqat ham o'zining ma'rifiy she'rlarida ilm, hunar haqida fikr yuritar ekan, har bir soo'lom fikrlovchi insonni hunar egallashga da'vat etadi, hunarga mehr qo'ygan, uni o'rganishni da'vat etgan kishining jahonda qadri baland bo'lajagini uqtiradi.

Pedagog-shoir H.H. Niyoziy esa maktab yoshlarni ilmi, odobli qilib tarbiyalashi va hunarga o'rgatishi kerak, - deb ta'kidlagan ekan, yoshlar ma'naviy fazilatlarining shakllanishida mehnatning rolini yuqori baholaydi. She'rlarida bolalarni ota-onalarining mehnati qadriga etishga undaydi. Hamza Hakimzoda Niyoziy yoshlikda ilm olishning ahamiyati haqida gapirar ekan, «O'qi», «Kitob», «qalam» kabi she'rlarida ilmni mehnatsiz egallab bo'lmasligi to'o'risidagi o'oyani ilgari suradi. U yoshlarga kelajakda o'z orzulariga etishish, ilm-fanni egallash uchun yoshlikdan mehnat qilish zarurligini ta'kidlaydi. Yuqoridagi fikrlar o'quvchi-yoshlarning mehnat tarbiyasida muhim vosita sanaladi.

**3. Mehnat tarbiyasining mazmuni, shakl va metodlari.** Mehnat tarbiyasini tashkil etish jarayonida o'quvchilar dastlab ishlab chiqarish jarayonlarining ilmiy asoslari bilan tanishadilar. Mehnat tarbiyasi maqsadga muvofiq, tizimli, izchil tashkil etiladi. Mehnat ta'limi sinf xonalari, o'quv-tajriba maydoni, mashina-traktor saroyi, o'quv-tarbiyaviy tadbirlar jarayoni, ishlab chiqarish korxonalari vaxo'jaliklarning dalalarda olib boriladi. Natijada ma'lum qiymatga ega bo'lgan ijtimoiy-foydali mahsulotlar yaratiladi hamda ilo'or kasb sohiblarigaxos bo'lgan shaxslik fazilatlarini shakllanadi. Shu jihatdan olib qaraganda, bugungi kunda mehnat ta'limining mazmuni, maqsad va vazifalari o'zgardi,

<sup>1</sup> Ўша китоб, 666-667-бетлар.

<sup>3</sup> АлишерНавоий . Хамса. –Тошкент, Адабиёт ва санъат нашриёти, - 70-71-бетлар.

<sup>1</sup> , АлишерНавоий . Асарлар. Ўн беш томлик. Учинчи нашр. – Тошкент, /./улом номидаги бадий адабиёт нашриёти, 1977, - 29-30-бетлар.

texnologik ta'lim ustuvorlik kasb etdi, o'quvchilarni kasbga yo'naltirish tizimi yangilandi. Mehnatni ilmiy tashkil etishning birinchi darsini ham o'quvchi ta'lim jarayonida oladi.

Mehnat tarbiyasi bilan mehnat ta'limi bir-biri bilan o'zaro boo'langan. Mehnat faoliyati ma'lum bilimga ega bo'lishni talab etadi. Zero, bilim va ko'nikmalar o'quvchini mehnat faoliyatiga tayyorlaydi. Ta'lim jarayonida olgan bilimlarini amaliyotda sinab ko'radilar, Umumiy mehnat jarayonida o'quvchilarning kombinatlar, jamoa hamda fermer xo'jaliklari, korxonalar, zavod va fabrikalarda texnik va texnologik bilimlari mustahkamlanadi, shuningdek, ular tashkilotchilik malakalariga ham ega bo'ladilar.

Sinfdan tashqari ishlar jarayonida mehnat tarbiyasi ayniqsa muhim ahamiyat kasb etadi. Sinfdan tashqari masho'ulotlarning turli shakllari o'quvchining texnik ijodkorligini rivojlantiradi, u yoki bu bilim sohasida bilimga bo'lgan qiziqishini shakllantiradi. To'garaklarda o'quvchining qiziqish va qobiliyatlari namoyon bo'ladi. O'quvchilarning to'garaklardagi faoliyati ma'lum pedagogik talablarga rioya qilganda samarali bo'ladi. CHunonchi:

- to'garak faoliyati ijtimoiy ahamiyatga ega bo'lishi lozim, ya'ni, o'quvchilar tayyorlagan buyumlar kishilar uchun amaliy qiymatga ega bo'lishi zarur;
- texnik ijodkorlik o'quv muassasasidagi o'quv-mehnat jarayoni bilan uzviy alohada bo'lishi kerak (maktab, kollej, oliy ta'lim va boshqalar);
- ijtimoiy-foydali, unumli mehnat jarayonida o'quvchining texnik ijodkorligini tashkil etishda faoliyatni ijtimoiy buyurtmadan ijodkorlikka aylantirish kerak bo'ladi.

To'garak faoliyati jarayonida o'quvchilar o'z kollejlari uchun o'quv-ko'rsatmali qurollar: jadvallar, rasmlar, diagrammalar, kolleksiyalar, oddiy modellar, yuqori sinflarda – stendlar, harakatdagi modellarni yaratish mumkin. Tabiatshunoslik, botanika, zoologiyadan amaliy masho'ulotlarda o'quvchilar o'quv-tajriba uchastkalarida ishlaydilar, jonli burchaklar tashkil etadilar, o'quv maskanini ko'kalamzorlashtiradilar. Mehnat tarbiyasi oilada tabaqalashtirilgan holda olib boriladi: bolalar o'z-o'zigaxizmat qiladilar, uy hayvonlarini parvarishlaydilar, ro'zo'or texnikalarini ta'mirlash bilan shug'ullanadilar. Oila byudjeti va uni yuritish bilan boo'liq topshiriqlarni bajaradilar, Oilada bolalar va kattalar mehnatini hamkorlikda tashkil etishning imkoniyatlari cheksiz. So'nggi yillarda o'quvchilar mehnat tarbiyasiga jamoatchilik katta e'tibor bermoqda. Yirik fermer xo'jaliklari, qo'shma korxonalarining jamoalari maktablarni otaliqqa o'lmoqda, ularning moddiy bazasini yaratish, o'quvchilarning bilim olishlari, ijtimoiy-foydali mehnatni tashkil etishda yordam bermoqdalar.

Mehnat faoliyatining asosiy turlari quyidagilardir:

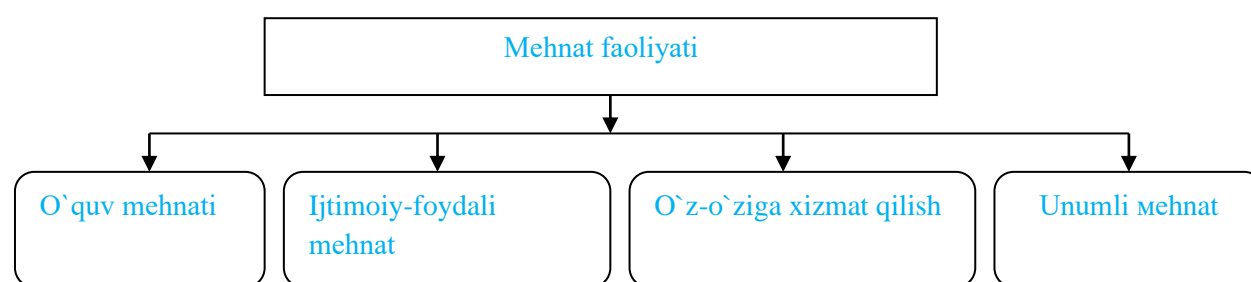

29 - chizma. Mehnat faoliyatining asosiy turlari

O'quv mehnati o'quvchilarning ilmiy bilimlar hamda turli fanlar asoslarini o'zlashtirishga yo'naltirilgan faoliyati turidir. Ijtimoiy-foydali mehnat shaxsni har tomonlama kamol toptirish hamda uning muayyan ijtimoiy ehtiyojlarini qondirishga yo'naltirilgan hamda ijtimoiy mehnat xarakteridagi faoliyati turidir. Hozirgi davrda ta'lim muassasalarida o'z-o'zigaxizmat keng yo'lga qo'yilmoqda. O'z-o'zigaxizmat o'quvchilarning ijtimoiy va o'quv ehtiyojlarini qondirish maqsadida ularning o'zlari tomonidan amalga oshiriluvchi mehnat faoliyati turidir. O'quvchilarning navbatchiligi o'z-o'zigaxizmat qilishni tarkib toptirishning muhim shaklidir. Unumli mehnat turlari xilma-xildir. Masalan, o'quvchilarning mehnat haftaligi, chorvaga em-xashak tayyorlash va shirkat xo'jaliklarida

faoliyat yuritish va boshqalar. Unumli mehnat – o‘quvchilar mehnatining eng ommaviy shakli sanaladi. O‘quvchilar hozirgi davrda «Kamolot» yoshlar ijtimoiy harakati faoliyatida ishtirok etadilar, Dorivor o‘simliklar, uruo‘larni yio‘ish, maktab binolarini ta‘minlashda qatnashmoqdalar, fermer, shirkat va jamoaxo‘jaliklarida ishlab chiqarishni tashkil etishda ishtirok etmoqdalar. Ayni vaqtda, juda ko‘plab maktablarda yordamchi xo‘jalik mavjud. Korxonada vaxo‘jaliklar ta‘lim muassasasiga majmuaviy yondashuv asosida mehnat tarbiyasini tashkil etishga ko‘maklashmoqdalar. O‘quvchilar ishlab chiqarish sub’ektlarining iqtisodiy rivojlanishi bilan tanishadilar, Bu jarayon ularni turli kasblarni egallash shartlari va sharoitlari bilan tanishtirishga yordam beradi. Mehnat tarbiyasi o‘quvchilarni mehnatga psixologik vaamaliy jihatdan tayyorlashni nazarda tutadi. Zero, mavjud sharoitda ro‘y berayotgan ijtimoiy-iqtisodiy o‘zgarishlar shaxs kamolotiga nisbatan juda katta talablarni qo‘ymoqda. Xususan, mehnatga muhim ijtimoiy burch sifatida qarash, ma‘lum faoliyatni bajarishda mas‘uliyatni his etish, mehnatga va uning natijasi, shuningdek, mehnat jamoasiga hurmat, mehnat faoliyatini tashkil etishda tashabbuskorlik, faollik ko‘rsatish, o‘z aqliy va jismoniy qobiliyatini to‘liq namoyon etishga bo‘lgan chki ehtiyoj, mehnatni ilmiy tashkil etish yo‘lidaamaliy harakatni olib borish shular jumlasidandir. Mehnatga psixologik jihatdan tayyor bo‘lish esa tarbiyaviy ishlar tizimidaamalgaoashirilib, ularning har biri quyidagi vazifalarni hal etishga yordam beradi:

- o‘quvchilar tomonidan mehnatning ijtimoiy ahamiyati, mehnatni tashkil etish hayotiy zaruriyat ekanligining anglab etilishiga erishish;
- ularda mehnat faoliyatini amalgaoshirishga nisbatan rao‘bat uyo‘otish;
- o‘quvchilarda mehnat ko‘nikma va malakalarini shakllantirish va hokozolar.

Jamiyatda kechayotgan ijtimoiy-iqtisodiy o‘zgarishlar, mulkka egalik, xususiy mulkni yaratish yo‘lida qonun doirasidaolib borilayotgan amaliy faoliyatni qo‘llab-quvvatlashga yo‘naltirilgan ijtimoiy harakatlar mehnat tarbiyasiga yangcha yondashuvni talab etmoqda. Mehnat tarbiyasining yangi texnologiyalar asosida o‘quv dasturlari, ta‘lim metodlarining variativligi tamoyili yotadi. Dasturlar kasb-hunar kollejlari ixtisoslashgan turli kasblar bo‘ycha yaratiladi. Ularda kasbiy ta‘limni o‘zlashtirishga nisbatan qo‘yilgan davlat talablari o‘z ifodasini topadi. Ta‘lim jarayonida egallangan bilim, ko‘nikma va malakalar mehnat tarbiyasida pedagogik faoliyatning yakuniy natijasi emas, balki inson qobiliyatining rivojlanishi, ya‘ni, mehnatga bo‘lgan layoqatini rivojlantirishning samarali vositasidir. Bu esa mehnat tarbiyasida an‘anaviy metodlarni emas, balki bilim olishning faol metodlaridan foydalanib, o‘quvchilarda tadqiqotchilik hamda ixtirochilik malakalarini rivojlantirish metodlarini qo‘llashni nazarda tutadi. Bundan tashqari muammoli, izlanuvchan tadqiqot metodlari, konstruktorlash, loyihalash, texnik modellash, mehnatni tashkil etish jarayonida uning eng yaxshi variantlarini izlab topish, ijodiy topshiriqlarni to‘o‘ri tanlay olish, shuningdek, tanlovlar, yoshlarning ijodiy ko‘rgazmalarni tashkil etish ham eng samarali metodlardan sanaladi. Mehnat ta‘limi va tarbiyasining tashkiliy-metodik shakllari o‘qituvchi tomonidan tanlanadi. Bu shunday shakl va metodlar bo‘lishi kerakki, u o‘quvchiga mehnati muvaffaqiyatidan quvonch baxsh etsin, o‘z mehnatidan o‘zi faxrlansin. Mehnat tarbiyasining texnologiyalari o‘quvchining nazariy bilimlarini amaliyotda qo‘llash imkoniyatini yaratishi zarur. Bu esa, o‘z navbatida, mehnat ta‘limi mazmunini ham takomillashtiradi. U kompleks xarakter kasb etib, o‘quvchilarda o‘quv texnika va texnologiyalari haqida tasavvur hosil qilishi, amaliy masalalarni hal etish malakasini shakllantirishi, sifat natijalarini ta‘minlashi lozim. Ayniqsa, o‘quv topshiriqlarini hal etishga ijodiy yondashish, ishlab chiqarishning texnik-iqtisodiy, ijtimoiy ko‘rsatkchlarini yuqoriga ko‘tarishga intilish hosil qilishi maqsadga muvofiqdir. Mehnat tarbiyasida sinfdan tashqari tarbiyaviy ishlar rejasida mehnat tarbiyasi yo‘nalishidagi tadbirlarning o‘rin olishini ta‘minlash muhim pedagogik vazifalardan biridir. Mehnat tarbiyasi turli an‘anaviy va noan‘anaviy shakllarda tashkil etiladi (30 - chizma). Demak, o‘quvchilarning mehnat faoliyatini tashkil etish jarayonida quyidagi vazifalar amalgaoshiriladi:

O‘quvchilarning mehnat ta‘limi jarayonida ularning mehnatga qiziqishlarini oshirish, kasbiy yoki mehnat faoliyatiga tayyor bo‘lishni ta‘minlash. O‘quvchilar kuchini to‘o‘ri taqsimlash, faoliyat turlari va uni ijro etishda o‘rin almashtirish vositasida ularda rahbarlik va ijrochilik malakalarini hosil qilish. O‘quvchilarning mehnat faoliyatiga rao‘batlantirishning samarali metod va vositalaridan foydalanishga e‘tiborni qaratish.

## Mehnat tarbiyasi

- qarovchisi yo`q, mehnat bayrami, o`quvchilar yasagan buyumlar ko`rgazmasi;
- hasharlar uyushtirish bemor, keksa va nogiron kishilarga ko`rsatiluvchi insonparvarlik yordami;
- ko`kalamzorlashtirish;
- ta'mirlash (maktab binosini);
- «Mohir qo`llar» to`garagining faoliyati

### 30 - chizma. Mehnat tarbiyasining tashkiliy shakllari

Mehnat faoliyatining turidan qat'iy nazar mehnat madaniyatini shakllantirish, kasbiy faoliyatni rejalashtirish, vaqtdan oqilona foydalanish, o'z joyini tartibli saqlash hamda mehnat qurollariga ehtiyotkorona munosabatda bo'lish.

**4.Mehnat tarbiyasining iqtisodiy tarbiya bilan aloqadorligi.** O'tgan asrning 30-yillaridan boshlab o'quvchilarga iqtisodiy bilim berish hamda, ularda mehnat va kasbiy faoliyatni tashkil etish ko'nikma, malakalarini shakllantirish masalasiga jiddiy e'tibor berila boshlandi. O'quvchilarga iqtisodiy bilimlarni berish, ularda ishchanlik, tartiblilik, ehtiyotkorlik xislatlarini shakllantirish tarbiyaviy ishlarning tarkibiy qismlaridan sanaladi.Hozirgi davrda, kadrlar tayyorlash masalasi eng muhim vazifa sifatida qo'yilib, ta'lim sifatini oshirish bilan birga o'quvchilarni iqtisodiy bilimlar bilan qurollantirish, ayniqsa, bozor iqtisodiyoti munosabatlari shakllanayotgan mavjud sharoitda muhim va zarur.

Iqtisodiy ta'limo'quvchilargaxo'jalik yuritish tizimi (oilala byudjetini shakllantirish, xo'jalikni yuritish, mavjud moddiy boyliklarni asrash, ko'paytirish, savdo-sotiq munosabatlarini to'o'ri tashkil etish va hokazolar) to'o'risidagi nazariy bilimlarni berishga yo'naltirilgan pedagogik jarayon.

Iqtisodiy tarbiya o'quvchilarga iqtisodiy bilimlarni berish, ulardaxo'jalik yuritish faoliyat (oilala byudjetini shakllantirish, xo'jalikni yuritish, mavjud moddiy boyliklarni asrash, ko'paytirish, savdo-sotiq munosabatlarini to'o'ri tashkil etish va hokazolar)ni tashkil etish ko'nikma va malakalarini shakllantirishdan iborat pedagogik faoliyat jarayoni.Binobarin, iqtisodiy tarbiya yosh avlodda iqtisodiy bilim va ko'nikmalarni rivojlantirish, ularda tejamkorlik, mehnatsevarlik, tashabbuskorlik, iqtisodiy faoliyatni yo'lga qo'yish to'o'risida fikrlashga o'rgatadi.

**5.Iqtisod, iqtisodiyotning o'zi nima?** Bu tushuncha yunon olimi Geliot tomonidan kiritilgan bo'lib, bu – «uy xo'jaligini boshqarish san'ati» ma'nosini anglatadi. Keyinchalik bu tushunchaning mohiyati kengayib, ma'nosi ham to'ldirib borilgan. Iqtisodiyot – bu juda keng va murakkab tushuncha. Iqtisod atamasi tor ma'noda inson yaratgan barcha boyliklarni tejash, shuningdek, inson mehnatini qadrlash ma'nosini anglatadi. Keng ma'noda iqtisodiyot insonning tirikchiligini o'tkazishga qaratilgan xo'jalik faoliyati bo'lib, bu faoliyat ishlab chiqarishdan boshlanib, yaratilgan mahsulotlarni iste'mol etish bilan yakunlanadi.Demak, iqtisod inson faoliyatining asosiy jihati bo'lib, jamiyatning eng muhim negizi, uning poydevori hisoblanadi. Chunki, eng avvalo, insonning inson sifatida talab-ehhtiyojining qondirilishi, albatta, uning iqtisodiy faoliyati asosida erishiladi.Bulardan ma'lumki, inson o'z hayotida iqtisodiyot bilan doimiy munosabatda bo'ladi. Iqtisodiy tarbiya, avvalo, oiladan boshlanadi. Oilada iqtisodiy tarbiya zamirida ham mehnatsevarlikni tarbiyalash yotadi. Bolalar o'z mehnati natijalarini ko'rgandagina o'z imkoniyatlaridan to'o'ri foydalanayotganini anglab etadi, mustaqil faoliyat yuritishni o'rganadi, ularda tadbirkorlik va ishbilarmonlik xislatlari tarkib topadi.Oilada yo'lga qo'yiladigan bolalar mehnati hovli vaxonalarni tartibli saqlash, kiyim-kechaklarni asrab-avaylash, uy jihozlarini ta'mirlash, ro'zo'or yumushlariga yordam berish kabilar ko'rinishlarda namoyon bo'ladi.

Ota-onalar bolalarni mehnat faoliyatini kuzatib borib, ularga zarur o'rinda maslahat beradilar. Ayniqsa, o'quvchi-yoshlarda oilada ham, ta'lim muassasalarida ham tejamkorlikka rioya qilishga o'rgatish katta ahamiyatga ega. Iqtisodiy tarbiya o'z chiga o'quvchilar tomonidan iqtisodiyot asoslarini o'rganish, ularning unumli va ijtimoiy mehnatning turli ko'rinishlarida ishtirok etish, rejalashtirishga doir bilim va malakalarga ega bo'lish, ishlab chiqarish mahsulotlarini hisobga olish va nazorat qilish kabilarni oladi. Iqtisodiy tarbiyaning inson va jamiyat, iqtisodiy geografiya, tarix, matematika, ximiya, biologiya, mehnat ta'limi darslarida amalga oshirilishi yanada ijobiy samaralarni beradi. Eng muhimi «Iqtisodiyot asoslari» o'quv fani asosida o'quvchilar iqtisodiy tushunchalar, kategoriyalar hamda ishlab chiqarishni rivojlantirish qonuniyatlarini o'rganadilar. Jamiyatda keng ko'lamlil iqtisodiy islohotlar amalga oshirilayotgan sharoitda Respublika iqtisodiyotini rivojlantirish, xo'jalikni oqilona tashkil etish, sanoat va qishloq xo'jaligi tarmoqlarini takomillashtirish, moliya operatsiyalarini to'o'ri tashkil etish, rejalashtirish, mehnat unumdorligi, ishlab chiqarish samaradorligi, korxonalar rentabelligi, kichik va o'rta biznes, ijara, bozor infrastrukturalari, mahsulot qiymati, sof daromad, qo'shimcha daromad, byudjet, xaridor, tovar, tovarlar importi va eksporti, shartnoma, birja, raqobat, menejment, marketing, pul, bank, banknot va boshqalar haqida to'lama'lumotlarning berilishi o'quvchilarning iqtisodiy ongini shakllantirishga yordam beradi.

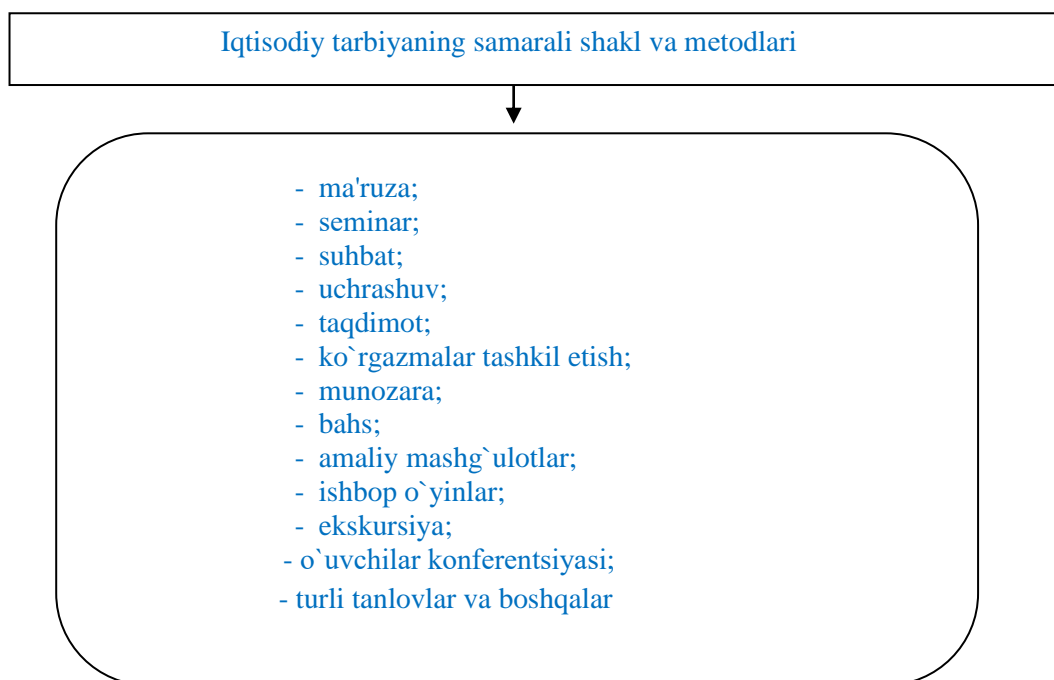

### 31 - chizma. Iqtisodiy tarbiyani tashkil etish shakli va metodlari

Sinfdan tashqari tarbiyaviy tadbirlar hamda tarbiyaviy soatlarda iqtisodiy mavzularda tarbiyaviy suhbat, bahs va munozaralar uyushtiriladi, o'zaki jurnal yaratiladi, viktorina tashkil etiladi, to'garak yoki klublar faoliyati yo'lga qo'yiladi.

«Mehnat faoliyatining sifati va samaradorligi nimalarga bo'liq?», «Xo'jalikning qiymati qancha turadi?», «Har birimiz iqtisodchi bo'lishimiz mumkin», «O'quv yurtimizning iqtisodiy ahvoli va byudjeti qanday ahvolda?», «Iqtisod bizning hayotimizda», «Bo'sh vaqtdan unumli foydalanish mumkinmi?», «Tajamkorlik nima?» va hokazo mavzularda tarbiyaviy tadbirlarning o'tkazilishi o'zining ijobiy natijalarini beradi. «YOsh iqtisodchi» markazi faoliyatini yo'lga qo'yish maqsadga muvofiqdir. Bularning barchasi o'quvchilarda quyidagi xislatlarning shakllanishiga zamin yaratadi:

- mehnat faoliyatiga nisbatan mas'uliyat bilan munosabatda bo'lish, mehnatsevarlik, vijdonlilik, jamiyat va davlat oldida o'z burchini his etish;
- tejamkorlik, rejalilik;
- intizomlilik, uddaburonlik;
- uyushqoqlik, ishchanlik;
- tartibsizlikka nisbatan murosasiz bo'lish va boshqalar.

***Nazorat uchun savollar:***

1. Mehnat tarbiyasining maqsadi va vazifalari nimalardan iborat?
2. Mehnat tarbiyasining mazmuni haqida gapirib bering.
3. SHarq mutafakkirlari yosh avlodning mehnat tarbiyasi, kasb-hunar egallashi haqida qanday qarashlarni ilgari surganlar?
4. O'quvchilarning mehnat tarbiyasini tashkil etishda qanday shakl va metodlar samarali sanaladi?
5. Mehnat tarbiyasida ta'lim va tarbiya birligining ahamiyatini qanday baholaysiz?
6. Mehnat tarbiyasi va ijtimoiy tarbiyaning boshqa yo'nalishlari o'rtasidagi aloqadorlik haqida so'zlab bering.
7. Mehnat tarbiyasining iqtisodiy tarbiya bilan aloqadorligi nimalarda ko'rinadi?
8. Kollej bo'ida hashar tashkil etildi. Hasharning samarali bo'lishi uchun guruh rahbari qanday yo'l tutishi zarur (berilgan javob vriantlari orasidan to'o'ri javobni toping):
  - o'quvchilarning tashabbusiga tayanishi;
  - o'quvchilarni majbur qilishi;
  - hashardan avval tushuntirish ishlarini amalgaoshirishi;
  - mehnat, ekologik, iqtisodiy vaaxloqiy tarbiyani o'zaroaloqadorlikdaolib borilishi.

**Quyidagi jadvalni to'ldiring:**

A)	Mehnat tarbiyasining ijtimoiy tarbiyaning boshqa yo'nalishlari bilan aloqasi	V)	Mehnat tarbiyasi samaradorligini belgilovchi asosiy mezonlar
1.		1.	
2.		2.	

**16-Mavzu: Axloqiy tarbiya. Estetik tarbiya**

***Reja:***

1. Ma'naviy-axloqiy tarbiya mohiyati, asosiy tushunchalari.
2. Ma'naviy-axloqiy tarbiyaning mazmuni.
3. Ma'naviy-axloqiy tarbiyaning tarkibiy qismlari, shakl va metodlari.
4. Estetik tarbiya haqida tushuncha.
5. Estetik madaniyati va estetik tarbiyaning asosiy xususiyatlari
6. Estetik tarbiyaning vositalari.
7. O'quvchilardaestetik tarbiyani shakllantirish.

***Tayanch tushunchalar:***

Ma'naviyat - spirituality  
 axloq - behavior  
 tarbiya mohiyati - the essence of education  
 tushuncha - concept  
 tarkibiy qismlar - components  
 shakl - form  
 metod - method  
 vosita - tool  
 ko'nikma - the ability

***Adabiyotlar:***

1. To'xtaxadjaeva M. Pedagogika. - T.: O'zbekiston Faylasuflari Milliy jamiyati, 2010. 280-289 b.

2. Jeff Halstead . Navigating the new pedagogy. R and Education, 2011.

**1. Ma'naviy-axloqiy tarbiya mohiyati, asosiy tushunchalari.** Jamiyatda kechayotgan ijtimoiy islohotlarning samaradorligi uning fuqarolari egabo'lgan ma'naviyatga bo'liq. Shu bois mustaqillikning dastlabki yillarida O'zbekiston Respublikasi birinchi Prezidenti jamiyat rivojlanishining ma'naviy-axloqiy negizlarini aniq belgilab berdi. Bular:

- umuminsoniy qadriyatlarga sodiqlik;
- xalqimizning ma'naviy merosini mustahkamlash va rivojlantirish;
- insonning o'z imkoniyatlarini erkin namoyon qilishi;
- vatanparvarlik<sup>1</sup>.

Zero, jamiyat rivojlanishi faqat uning iqtisodiy taraqqiyotinigina emas, balki ma'naviy yuksalishini ham taqozo etadi. Har qanday mafkura kabi O'zbekiston Respublikasi milliy istiqbol mafkurasining asosiy o'oyalari biri ham jamiyatda ma'naviy-axloqiy qarashlarning ustuvorligiga erishish sanaladi. Ijtimoiy tarbiyaning boshqa turlari kabi ma'naviy-axloqiy tarbiya asosini ham ilo'or milliy, ma'naviy-axloqiy qadriyatlar, xalq pedagogikasi o'oyalari tashkil etadi. Ma'naviyat shaxs, xalq, davlat va jamiyatning kuch-qudrati, taraqqiyoti, imkoniyatlari va istiqbollari belgilab beruvchi chki ijobiy, ruhiy omildir.

Ma'naviyat (arabcha «ma'naviyat» - ma'nolar majmui) mohiyatiga ko'ra ijtimoiy taraqqiyotga ijobiy ta'sir o'tkazuvchi falsafiy, huquqiy, ilmiy, badiiy, axloqiy, diniy tasavvur, tushuncha va o'oyalar majmui hisoblanadi. Jamiyat ma'naviyati uch muhim soha yo'nalishida amaliy faoliyatni tashkil etish asosida shakllantiriladi:

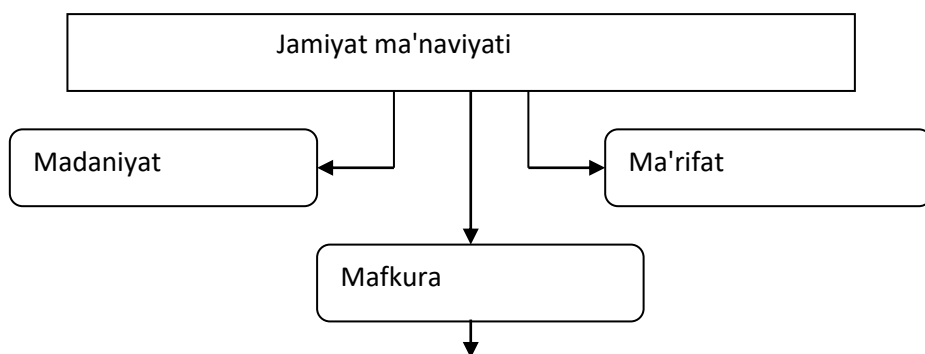

**Madaniyat** («cultura» so'zidan olingan bo'lib, parvarish qilish, ishlov berish ma'nosini bildiradi) – ijtimoiy taraqqiyot davomida insonlarning faoliyati tufayli qo'lga kiritilib, ularning ijtimoiy ehtiyojlarini qondirishga xizmat qiluvchi moddiy va ma'naviy boyliklar tizimi.

**Ma'rifat** shaxs ongiga ilmiy bilim, axloq qoidalari hamda ijtimoiy munosabatlarni tartibga soluvchi huquqiy me'yorlarni singdirish, ta'lim-tarbiyani takomillashtirish, milliy meros va umuminsoniy qadriyatlarni o'rganish, ularni taro'ib etish maqsadida amalga oshiriladigan tadbirlar tizimi.

**Mafkura** (arabcha «mafkura» - naqta nazar va e'tiqodlar tizimi, majmui) – jamiyatdagi muayyan siyosiy, huquqiy, axloqiy, diniy, badiiy, falsafiy, ilmiy qarashlar, shuningdek, ma'naviy-axloqiy yuksalish, ma'rifiy-tarbiyaviy ishlarning rivojini ta'minlovchi, ularning maqsad va yo'nalishlarini aniqlashda etakchi o'rin tutuvchi o'oyalar tizimi. Har uchala sohaning uzviy birligi asosida jamiyat ma'naviyati yuksaladi. Ma'naviyat sohasida ijobiy echimini ta'minlash zarur bo'lgan asosiy vazifani ko'rsatar ekan. Ma'naviyatli inson bilimli, ma'lum kasb-hunar sohibi, o'z Vatani sodiq fuqarosidir. O'z davlati qonunlarini biladigan va ularga amal qiladigan, yurti bilan o'ururlana oladigan inson. O'z Vatani boyliklarini saqlaydigan, uni yanada boyitadigan, go'zalliklaridan bahramand bo'ladigan shaxs. U har qanday zararli illatlarga qarashi kurashadigan, milliy va umuminsoniy qadriyatlarni avaylab asraydigan insondir. Axloq esa shaxsning xatti-harakatlari, yurish-turishi, turmush tarzi, hayot kechirish tamoyillari, qoidalari, ijtimoiy munosabatlar mazmunini ifodalaydi. Axloq ijtimoiy hodisa sifatida jamiyat ma'naviy-ruhiy hayotida o'zigaxos o'rin tutadi.

<sup>1</sup>Каримов И.А. Ўзбекистоннинг ўз истиқлол ва тараққиёт йўли. – Тошкент, Ўзбекистон, 1992, 65-бет.

**«Axloq»** (lotincha – xulq-atvor ma'nosini bildiradi) ijtimoiy ong shakllaridan biri bo'lib, ijtimoiy munosabatlar hamda shaxs xatti-harakatini tartibga soladigan qonun-qoidalar majmuidir.

**Axloq** - ma'naviyatning tarkibiy qismi sifatida shaxs kamolotining yuqori bosqichi sanaladi. Zero, axloq, axloqiy me'yorlarsiz shaxsning ruhiy va jismonan etukligining mezoni bo'lgan ma'naviy kamolotga erishib bo'lmaydi. SHuning uchun ham ma'naviy-axloqiy tarbiyada uzviylik, aloqadorlik dialektik xarakterga ega bo'lib, shaxsning ma'naviy-axloqiy shakllanishida muhim sanaladi.

**2.Ma'naviy-axloqiy tarbiyaning mazmuni.** Ma'naviy-axloqiy tarbiya va unga qo'yiladigan talablar bu jamiyatda ma'lum ijtimoiy-axloqiy talablarga mos axloqiy xislatlarni shakllantirish maqsadida o'quvchilar ongi, hissiyotlari hamdaxulqiga muvofiq va tizimli ta'sir etishdir.

Ma'naviy-axloqiy tarbiya vazifalari quyidagilardan iborat:

1. O'quvchilarda ma'naviy-axloqiy ongni shakllantirish.
2. Ularda ma'naviy-axloqiy his-tuyo'ularni tarbiyalash va rivojlantirish.
3. O'quvchilarda ma'naviy-axloqiy xulq-atvor ko'nikma vaodatlarini tarkib toptirish.

Ma'naviy-axloqiy tarbiya mohiyatiga ko'ra inson ongining jamiyat bilan aloqadorligi, jamiyat oldida burchli ekanligi, o'z xulq-atvorini jamiyat taraqqiyoti darajasiga bo'liqligini tushunishi, jamiyat tomonidan tan olingan axloqiy me'yor, ideal hamda talablarni bajarishda mas'uliyatni his etishi, ma'naviy-axloqiy bilimlarning e'tiqodgaaylanishi va bu e'tiqodlarning tizimlili, mustahkam ma'naviy-axloqiy his-tuyo'u vaxislatlarni shakllantirish, o'quvchilar tomonidan ma'naviy-axloqiy xulq-atvor jamiyat a'zolariga bo'lgan hurmat-e'tiborni namoyon etuvchi mezonlardan ekanligining anglab etilishi, ma'naviy-axloqiy odatlarning shakllanishi va boshqalardan iborat.Ma'naviy-axloqiy tarbiya mazmunida milliy va umuminsoniy qadriyatlarni tiklash masalasining kun tartibiga qo'yish zaruriyatining yuzaga kelganligi munosabati bilan tub o'zgarishlar yuz berdi.

Eng muhim qadriyat inson omili hisoblanadi. Hayot insonga bir marta beriladi, SHuning uchun ham milliy va umuminsoniy qadriyatlarda uni mazmunli, o'zgalar va o'zining hayoti ma'nosini anglagan holda o'tkazish kerakligi haqida ko'plab rivoyat, hikmat va pand-nasihatlar mavjud.Bundan tashqari ta'lim muassasasida o'quvchilarga qadriyat sifatida munosabatda bo'lish ham dolzarb ahamiyatga ega bo'lib bormoqda. Zero, ta'lim tamoyillarida eng muhim, asosiy tamoyillardan biri ta'limni insonparvarlashtirish va demokratlashtirish bo'lib, uning asosiy mohiyati o'quvchi shaxsiga insoniy munosabatda bo'lishni, ta'lim jarayonini erkinlashtirishni talab etadi.Ma'naviy-axloqiy tarbiyada yana bir eng qimmatli qadriyat erkinlikdir. Ta'limni demokratlashtirish bilan birga shaxs erki va huquqini hurmat qilish rivojlanadi. Bu esa o'z navbatida o'quvchi shaxsida mas'uliyatni his etish, ongli intizomga rioya etish ko'nikmalarini tarbiyalaydi. SHuningdek, vtanparvarlik, xalqlar o'rtasida do'stlik va hamkorlik, ms'uliyatni his etish, burch, or-nomus, vijdonlilik, tartiblilik, adolatlilik va boshqaxislatlar tarbiyasi kattaahamiyatga ega.Bugungi kunda jinsiy tarbiya, mehnat tarbiyasi yanada muhim ahamiyat kasb etmoqda. Soo'lom turmush tarzini tarkib toptirish, ayniqsa, zarurligini kundalik hayot tarzi yanada yaqqol namoyon etmoqda.Tekinxo'rlik, narkomaniya, tamaki mahsulotlari va spirtli chimliklarni iste'mol qilish, fahsh, johillik kabi salbiy illatlar ham hayotda uchrab turadi. Bu illatlar insonning axloqiy qiyofasinigina emas, balki o'zini ham emirib boradi. Inson ham ma'naviy, ham jisman haloq bo'ladi. SHu bois insonning ma'naviy-axloqiy tarbiyasini tashkil etish ijtimoiy tarbiyaning boshqa yo'nalishlaridan ustun qo'yilishi zarur. Binobarin, ma'naviy-axloqiy tarbiya yosh avlod tarbiyasi bilan bo'liqdir. Agar tarbiyaning boshqa yo'nalishlarida muayyan tarbiya (masalan, jismoniy, huquqiy va boshqalar) u yoki bu tarbiyaviy tadbirlar tizimigaasoslansa, ma'naviy-axloqiy tarbiyada esa har bir tarbiyalanuvchining o'zigaxos xususiyatlarini, shuningdek, tarbiyaviy vaziyatni inobatgaolgan holda, yaxlit tarbiyaviy ishlar rejalashtiriladi va unga mos metod hamda usullar tanlanadi.

Tarbiyaviy tadbirlar rejasini ishlab chiqish, tadbirlarni tashkil etishda ma'naviyat, axloq inson ongining shakli, inson madaniyatining bir qismi ekanligi haqidagi tushunga ega bo'lish nazarda tutiladi. Ma'naviyat vaaxloqning mohiyati, uning me'yorlari va tamoyillari mazmunini tushunish o'quvchilarni ma'naviy-axloqiy jihatdan fikr yuritishlariga imkon beradi. Natijada ular o'zlari va boshqalarning xatti-harakatlarini ana shu nuqtai nazardan baholaydilar. Ma'naviy-axloqiy tushunchalar, baholash va muhokama yuritish asosida ma'naviy-axloqiy e'tiqod shakllanadi va nihoyat inson xatti-harakati vaxulqi aniqlanadi. Ma'naviy-axloqiy e'tiqodga ega inson axloqiy me'yorlar, talablarni ongli bajaradi va ularga



hurmat bildiradi. Lekin ma'naviy-axloqiy me'yorlar haqida bilimga ega bo'lish va uni tushunish hali e'tiqodni faoliyatga aylantiradi degan gap emas, ma'naviy-axloqiy bilimlar qachon hayotiy tajribalarda qo'llanilib, o'quvchilar tomonidan ularning faoliyatida namoyon bo'lgandagina shakllangan deyish mumkin.

Ma'naviy-axloqiy tarbiya tizimida ma'naviy-axloqiy his-tuyo'ular inson tomonidan, uning hovea-hodisalar, kishilar hamda o'z xulqiga nisbatan his-tuyo'ularni uyo'otishga rao'bat paydo qiluvchi tarbiyaviy ishlar tizimli tashkil etilgandagina samarali kechadi. Mazkur tizimdaxulq-atvorni shakllantirishgaoid tarbiyaviy ishlar aks etadi. SHunga ko'ra ma'naviy-axloqiy xulq-odobga doir xislatlarni shakllantirishga undovchi rao'bat bilan hosil bo'ladigan faoliyat eng asosiy bo'lib hisoblanadi. SHuningdek, o'quvchida ma'naviy-axloqiy xislatlarni shakllantirishga nisbatan ehtiyoj bo'lishi shart. Demak, ma'naviy-axloqiy tarbiyani tashkil etish jarayonida uyushtiriluvchi tadbirlar xulq-odobga doir xatti-harakatlar zanjiridan iborat bo'ladi. Ma'naviy-axloqiy xatti-harakatlar esa o'quvchi tomonidan axloqiy me'yor va tamoyillar mohiyatini o'rganish, ularni anglab etishdan iboratdir.

Xatti-harakatlar tizimi ma'naviy-axloqiy odatlarni tarkib toptiradi. Bu borada quyidagi talablarni amalga oshirish maqsadga muvofiqdir:

- ma'naviy-axloqiy tarbiya axloqsizlikka qarshi kurashdagi «kompaniya»ga ayylanmay, maqsadga muvofiq, uzluksiz, tizimli va izchil amalga oshirilishi zarur;

- o'quvchilarda ma'naviy-axloqiy xislatlar va fazilatlar tarbiyalash faol hayotiy vaziyatlar, axloqiy me'yorlar buzilgan holatlarda tarbiyalanuvchilarning o'z nuqati nazarlarini ifodalashlari bilan amalga oshirilishi;

- shaxsda o'z idealiga intilishiga bo'lgan his-tuyo'ularini uyo'otishga yo'naltirilgan xatti-harakatlarni tashkil etish borasidagi ko'nikmalarni tarbiyalash;

- ma'naviy-axloqiy tarbiyaga doir ishlarni tarbiyalanuvchilarning tajribasi, tarbiya qoidalarini qabul qilishlari va bunga tayyorliklari, yaxshi va yomon xatti-harakatlarning mohiyatini tushunishlarini hisobga olgan holda amalga oshirish;

- tarbiyalanuvchilarda yuksak ma'naviy-axloqiy sifatlar – insoniylik, insonga hurmat, mehr-saxovat, xushmuomalalik, ijtimoiy munosabatlarni tashkil etishda muomala madaniyati va axloq qoidalariga rioya qilish kabi holatlarni tarkib toptirish;

- fuqarolik madaniyati, ongli intizom, jamoani hurmat qilish va boshqa juda ko'p ma'naviy-axloqiy sifatlar – boshqlarga o'amxo'rlik qilish, odamlarning o'am-tashvishi, quvonchini tushunaolish, o'z manfaatidan o'zgalar manfaatlarini ustun qo'yish, axloqiy me'yorlar hamda mavjud qonunlarga zid xatti-harakatlarni to'xtatolish, ma'lum xatti-harakatlarni amalga oshirishda jamoaa'zolarining fikri bilan o'rtoqlashish, mas'uliyatni his etish kabilarga asoslanishi kerak. Ma'naviy-axloqiy tarbiyani tashkil etishda o'quvchilar xatti-harakatlarida ko'zga tashlanadigan salbiy odatlar – jamoa joylarida qattiq gapirish, qo'pol so'zlarni ishlatish, hissiyotga berilish, o'ylamay gapirish, ishonli bo'lmagan hamda, dalillar bilan tasdiqlanmagan voqea-hodisalar haqida fikr yuritish, boshqalarning suhbatini bo'lish, qo'lini silkitib gapirish kabilarning bartaraf etib borilishiga alohida e'tibor qaratish zarur. Arzimas bo'lib ko'ringan, lekin shaxsning kelajak hayot va ksbiy faoliyatni tashkil etishda, muvaffaqiyatga ega bo'lish yo'lida, zarurli bo'lgan bu kabi odatlardan holi bo'lishda o'quvchilarga yordam ko'rsatish o'qituvchilarning muhim vazifalaridan sanaladi.

**3. Ma'naviy-axloqiy tarbiyaning tarkibiy qismlari, shakl va metodlari.** Buyuk ma'rifatparvar Abdulla Avloniy «Turkiy guliston yohud axloq» asarida axloq «insonlarni yaxshilikka chaqiruvchi, yomonlikdan qaytaruvchi bir ilmdur», - deydi. Aynan axloq, uning ijtimoiy ahamiyati haqida ma'lumot beruvchi mazkur manbada alloma yaxshi va yomon xulqlarga to'xtalib o'tadi<sup>1</sup>. Allomaning nuqati nazarcha, yaxshi xulqlar quyidagilardan iborat: fatonat (aql), diyonat (e'tiqod), nazofat (poklik va tozalik), o'ayrat, riyozat (savob ishlar), qanoat, shifoat, ilm, sabr, hilm (yumshoq tabiat) intizom, nafs me'yori, vijdon, vatanni suymak, haqqoniyat, nazari ibrat, iffat, hayo, idrok va zako, hifzi lison (til va adabiyot), iqtisod, viqor (o'urur), muhabbat, avf (kechirimli bo'lish). Bu xislatlar ma'naviy-axloqlilikning asosiy sifatlari sanaladi. Ular asosida Vatanga muhabbat va sadoqat, mehnatga axloqiy

---

<sup>1</sup>, Абдулла Авлоний. Туркий гулистон ёхуд ахлоқ. – Тошкент, Ўқитувчи, 1992.

munosabat, o'z atrofdagilarga axloqiy yondashuv, shuningdek, har bir o'quvchining o'zi va shaxsiy xulq-atvoriga munosabatni qaror toptiriladi. Abdulla Avluniy yomon xulqlar sirasiga quyidagilarni kiritadi: o'zab, aysh-ishrat, jaholat, safohat (umri va molini bekorchi narsalarga sarf etish), hamoqat (o'z bilarmonlik, manmanlik), adolat (dangasa, yalqov), hasosat (ta'ma, hirs), rahovat (o'ayratsizlik), anoniyyat (xudbin, mutakabbir, manman), adovat (kek saqlash), namimat (chaqimchilik), o'iybat, haqorat, jibonat (qo'rqqoqlik), hasad, kizb (yolo'on), nifoq, ta'ma, zulm va boshqalar. O'quvchilarda ijobiy sifatlarni tarbiyalash ularning salbiy xislatlardan holi bo'lishlariga yordam beradi. Bu esa dastlab o'quvchilargaxulq-odob me'yorlari va qoidalarini anglash va shaxs ongini shakllantirishga doir metodlar asosida amalga oshiriladi. Bunga badiiy va ilmiy-ommaviy adabiyotlarni o'qish, kinofilm va spektakllarni tomasha qilish, maxsus tashkil etilgan ma'naviy-ma'rifat kunlarida turli mavzularda suhbatlar tashkil etish natijasida axloqiy tushunchalar vaxulq-odatlar paydo bo'la boshlaydi. O'quvchilar o'zlari va boshqalarning xatti-harakatlarini baholay boshlaydilar. Buning uchun turli ma'naviy-axloqiy mavzularda o'tkaziladigan suhbat va munozaralarda o'quvchini fikr yuritish, o'ylashga yo'naltirish muhim ahamiyatga ega. Masalan, «Do'stimiz Kamol qangday qilib narkomanlar davrasiga tushib qoldi?», «Siz erkinlik deganda nimani tushunasiz?», «Zamonaviylik – bu nima?» kabi mavzulardagi suhbat, bahs va munozaralar o'quvchilarni o'ylash, fikr yuritishga yo'llaydi, ularda salbiy xislatlardan saqlanish, yaxshi odatlarni o'rganishga bo'lgan intilish va qiziqishlari tarkib topa boshlaydi. Ularning, ayniqsa, o'z xatti-harakatlarini baholashga bo'lgan intilishlari va ishonch, e'tiqodlari shakllanadi. Debat, munozara va suhbatlar ma'naviy-axloqiy tarbiyaning eng dolzarb muammolariga baxshlanishi zarur.

Bunda o'quvchilarni qiziqitirish va ularni jonli muloqotga undash muhimdir. O'quvchi faoliyatini tashkil etish vaxulq-odobni shakllantirish metodlaridan mashqlantirish, o'rgatish, pedagogik talab qo'yish jamoa fikrini hisobga olish, topshiriqlar berish, tarbiyaviy vaziyatlar hosil qilish va boshqa metodlardan foydalanish samarali natijalar berishi mumkin. Lekin o'quvchilarni faol, maqsadga yo'naltirilgan faoliyatga jalb etmasdan turib, axloqning biror turiga mos tarbiyalab bo'lmaydi. Bunda mashqlantirish muhim ahamiyat kasb etadi. Mashqlantirish asosida shaxsning u yoki bu axloqiy xislati shakllanadi va amaliy faoliyatga ayatlanadi. Rao'batlantirish metodlariga mukofotlash va ma'qullash kiritiladi. Bugungi kunda shartnomalar tuzish, o'z-o'zini shakllantirishga doir shaxsiy dasturlarni loyihalash, o'quvchilarni qiziqishlariga ko'ra tabaqalashtirish monitoringi, testlar, jarimalar (ball hisobida) kabi tarbiyaning zamonaviy texnologiyalaridan foydalanish ham ijobiy natijalarga olib kelmoqda. Hozirgi davrda yoshlar o'rtasida tobora ommaviylashib borayotgan «Zakovat», «Intellektual ring», «qizlar davrasi», «O'yla, izla, top!» kabi o'yinlar ham mazmun, ham mohiyati, ham metodik jihatdan o'quvchilarning ma'naviy-axloqiy tarbiyasida muhim ahamiyat kasb etmoqda. O'quvchilarni ma'naviy-axloqiy jihatdan shakllantirishda samarali shakl, metod va vositalardan foydalanish boy milliy madaniy, tarixiy va pedagogik an'analar, urf-odatlar va umumbashariy qadriyatlarga asoslanadi. Bu borada tarbiya jarayonida o'quvchining axloqiy, ijodiy, ma'naviy, jismoniy jihatdan shakllantirishga qaratilgan innovasion metodlar samarali natijalar beradi. Bunday tarbiya o'quvchilarda voqealar rivojini oldindan ko'ra bilish, o'zini real voqelikda anglash, kelgusi hayot yo'lini to'g'ri belgilash, axloq, e'tiqod, ishonch, axloqiy qadriyatlarni to'g'ri anglash, ijtimoiy hayotda turli vaziyatlarda to'g'ri qaror qabul qilishga yo'llaydi. Ayniqsa, bahslashish, ishontirish treninglarida o'quvchi-yoshlarning faolligi, liderlik sifatlari, jamoada ishlash ko'nikmalari shakllanadi. O'z g'alar fikrini hurmat qilish, ishontirish, o'z fikrini asoslash, munozarada qatnashish mahorati paydo bo'ladi. Shuningdek, muloqot madaniyati, his-tuyo'ularini jilovlay olish, fikr yuritish mahorati shakllanadi. O'z ishiga mas'uliyat hissini shakllantirib, ijodiy tasavvurini rivojlantiradi, ma'naviy-axloqiy tadbirlarni loyihalashtirish, ko'ngilochar, tashhisli, ishchan va harakatli o'yinlar, ziddiyatlarni hal etishning turli uslublari (tanqid usullari – ruhlantiruvchi, ta'nali, umidli, qiyosiy), rao'batlantiruvchi (tanqid, vaziyatni yumshatuvchi, gina, tanbeh beruvchi tanqid\_ - bularning barchasini insonparvarlik o'oyalari asosida olib borish ijobiy natijalar beradi.

**4. Estetik tarbiya haqida tushuncha.** *Estetik - nafosat tarbiyasi* (estetik tarbiya - lotincha «estezio» go'zallikni his qilaman) - o'quvchilarni voqelik, tabiat, ijtimoiy va mehnat munosabatlari va turmush go'zalliklarini anglash, idrok etish va to'g'ri tushunishga o'rgatish, ularning badiiy didini o'stirish, ularda go'zallikka muhabbat uyo'otish, ular tomonidan go'zallikni yaratish qobiliyatlarini tarbiyalashga yo'naltirilgan pedagogik jarayon. Estetik tarbiya «badiiy tarbiya» sifatida ham qo'llaniladi. Umuman,

estetik tarbiyasi keng ma'noga ega bo'lib, faqat san'at vositasidagina emas, balki, hayot, mehnat, ijtimoiy munosabatlar, tabiat va boshqalar vositasida go'zallikni his qilishga yo'naltirilgan pedagogik faoliyatni o'z chigaoladi. Badiiy tarbiya esa san'at (adabiyot, musiqa, qo'shiq, tasviriy va san'atning boshqa yo'nalishlari) vositasida shaxsda estetik his-tuyo'ularni shakllantirishni nazarda tutadi. Estetik tarbiya insonda go'zallikni his qilish tuyo'usini shakllanishiga yordam beradi, uri rivojlantiradi. Inson doimo o'z hayotini go'zallik asosida qurishga intiladi. Estetik tarbiya axloqiy, aqliy, huquqiy, ekologik, jismoniy va mehnat tarbiyasi bilan chambarchas boo'liqdir. Tabiat, adabiyot, teatr, musiqa, she'riyat, tasviriy san'at va boshqalarga bo'lgan muhabbat shaxsning har tomonlama rivojlanishigaxizmat qiladi. Estetik tarbiya axloqiy tarbiyani samarali tashkil etishda kattaahamiyatga ega. Estetikadan rohatlanishda faqat san'at asarlarigina emas, balki ezgu ishlar, jamoaga hurmat, sadoqat, vijdonan mehnat qilish muhim o'rin tutadi. Estetik tarbiyaning mohiyati shundan iboratki, u go'zallikka bo'lgan munosabatni qaror toptiradi. Go'zallikka bo'lgan tuyo'uni rivojlantirmay turib, yuqori mehnat madaniyatiga erishib bo'lmaydi. Mehnat faoliyatida paydo bo'lgan go'zallik butun tarixiy taraqqiyot bosqchlarida rivojlanib bordi, u mehnat faoliyatining o'ziga ham ta'sir ko'rsata boshladi. Mehnat jarayonida tayyorlangan har bir buyum (tovar)ning ahamiyati, funksiyasi, zaruriligi insonning tabiiy ehtiyojlarini qondirishi jihatidangina emas, balki uning qanchalik go'zalligi bilan ham baholanadi. Go'zallik bu hayotning o'zi, tabiat hamda inson mehnati natijalari, insoniy munosabatlarning mukammalligidir. Estetik bilimlari aniq tarbiyaviy ishlar – tanlov, viktorina, bayram, ko'rgazma va hokazolarni tashkil etish asosida hosil qilinadi. O'quvchilar o'z qobiliyatlarini turli xil badiiy-ijodiy faoliyatlarda namoyon etadilar. Kchik yoshda «barcha bolalar istes'nosiz rasm soluvchilardir» (K.D.Ushinskiy), «har bir bola – shoir» (V..Suxomlinskiy). O'smirlarda go'zallik ijodkorligiga bo'lgan ehtiyoj ortib boradi. Bunday holat ilk yoshlik davrida ham saqlanib qoladi. Biroq, bu davrda badiiy qobiliyat, aksariyat o'quvchilarda o'zgacha bo'ladi. Ular ko'pincha musiqa va raqsga qiziqqa boshlaydilar. Demak, o'quvchilarning nafosat bilan oshnoligi turli yosh davrlarida o'o'il va qiz bolalarda o'zigaxos xususiyat kasb etadi. **Estetik tarbiya** – shaxsning estetik ongi, munosabatlari hamda estetik faoliyatining vujudga kelishi vatakomillashuvidan iborat uzoq davom etadigan jarayon bo'lib, bu jarayon yosh va ijtimoiy omillar bilan belgilanadigan turli bosqch hamda darajalarga ega. Estetik tarbiya shaxsning estetik madaniyatini egallashiga yo'naltirilgan bo'lib, turli shakl va metodlar yordamidaamalgaoshiriladi.

**5.Estetik madaniyati.** Jamiyat vaayrim shaxsning estetik madaniyati tushunchalari mavjud. Jamiyatning estetik madaniyati deganda insoniyat butun rivojlanish tarixi jarayonida to'plangan moddiy va ma'naviy qadriyatlarini mazmuni tushuniladi. O'quvchi shaxsining estetik madaniyati uning jamiyat madaniy merosini faol, ijodiy o'zlashtirishi natijasida hosil bo'ladi. Shaxsning go'zallik bilan o'zaro munosabati, shuningdek, shaxsning ayrim sifatlarini o'zaro ta'siri natijasida estetik madaniyati doimo o'zgarib turadi. Shaxs estetik madaniyatining asosiy tarkibiy qismlari bu estetik ongi, estetikani his etishga bo'lgan ehtiyoj, uni qondirish yo'lida tashkil etilgan munosabatlardir. Estetikongni go'zallik, go'zallikni his etish, uning mohiyatini anglash, Estetik his-tuyo'usi, nafosat didi kabi tushunchalarning ongdaaks etishi.

Estetik ongning tarkibiy qismlari o'zigaxos murakkab tuzilishiga egadir:

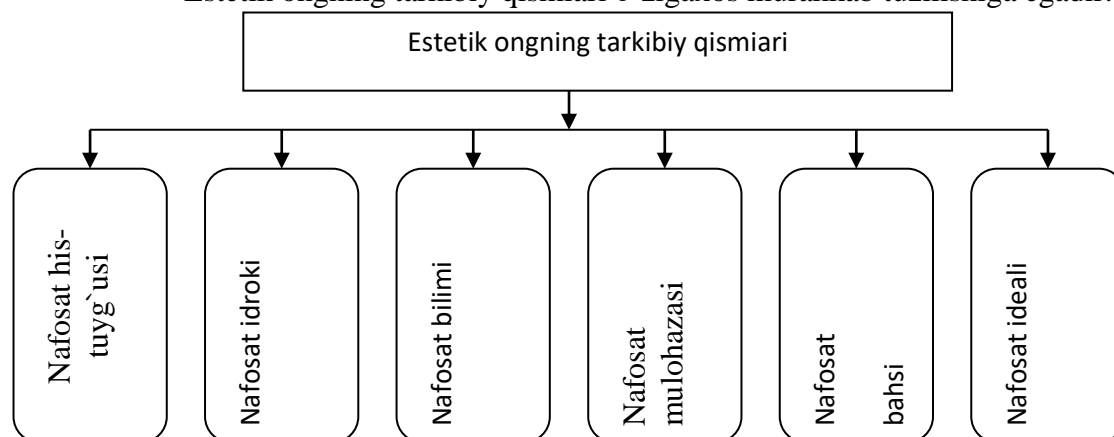

Estetik madaniyati go‘zallikni his etish, undan zavqlanish, mavjud go‘zalliklarni asrash va boyitish yo‘lida o‘zlashtirilgan bilim hamda amalga oshiriladigan nafosat faoliyatini tashkil etish darajasining sifat ko‘rsatkchidir. Estetik ongi go‘zallikni qadrlash va uni boyitish yo‘lidagi amaliy harakatni keng ko‘lamda tashkil etish asosida takomillashib boradi.

**6. Estetikaning asosiy xususiyatlari.** Tarbiyaviy ishlarni tashkil etishda estetik idrokining psixologik qonuniyatlarini hisobga olish lozim. Bu xususiyatlar ilk yoshdagi bolalargaxos hamda rivojlanish, nafosat tajribasi, tasavvurlarning shakllanganlik darajasiga bo‘liq. Atrof-olam hodisalari dastlab nafosat sifatida namoyon bo‘lmaydi. Bunday bo‘lishdan oldin ular idrok etiluvchan, mazmunli, tushunarli bo‘lishi lozim. Demak, tarbiyachi, o‘qituvchining birinchi navbatdagi vazifalaridan biri o‘quvchilarning yosh xususiyatlarini inobatga olgan holda, eng murakkab hodisalar hamda go‘zallik shakllari, nafosat muammolarini anglab etishi lozim. Estetikani idrok etishning muhim unsuri – hissiyotlilik. San‘at, borliqni yorqin aks ettiruvchi yuqori badiiy asar mazmunini idrok etishda o‘quvchilar quvonch yoki o‘azab, qo‘rqinch yoki ishonchni his etadilar. Bu tuyo‘u go‘zallik qonuniyatlari o‘oyasi bilan yashashga undaydi. Bundan tashqari nafosat vositalari xilmaxildir. Tabiat mehnat, insoniy munosabatlar, san‘at nafosat tarbiyasi vositasidir. Tabiat estetik tarbiyasining muhim manbaidir. K.D.Ushinskiy tabiatni yosh avlod nafosat tuyo‘ularining rivojlanishiga chuqur ta‘sir ko‘rsatadigan ajoyib tarbiyachidir, degan edi. Sayohat, sayr, yurish, tabiatga bo‘ishlangan san‘at asarlarini o‘rganish mazkur yo‘nalishdagi an‘anaviy ishdir. Biroq tabiat chida bo‘lishning o‘zi etarli emas. Tabiatdagi go‘zallikni ko‘ra bilish, his etish lozim. Bunday qobiliyat asta-sekin rivojlanib boradi. Sayr, ekskursiya hamda maktab uchastkasida ishlash paytida tarbiyachilar e‘tiborini tabiat boyliklariga, uning shaklidagi mukammalliklarga qaratishi, bolalarga nafosat, tabiatni sevish ehtiyojigina bo‘lmay, shuningdek, uni ehtiyotlashdan ham iboratligini tushuntirib borishi lozim.

**7. Estetik tarbiyaning vositalari.** Estetik tarbiyaning vositalari o‘quvchilarning go‘zallikni sevish ruhida tarbiyalash maqsadida tevarak-atrofdan tanlab olingan turmush, tabiat, san‘at go‘zalligi va bolalarning badiiy faoliyatini tashkil etishga yo‘naltirilgan pedagogik jarayonda qo‘llaniluvchi omillar sanaladi.

Oila go‘zallikning birinchi maktabidir. Oila‘zolarining o‘zaro munosabatlari, uy-jihozlari, ularning yagona birligi, uyo‘unligi, tartibli joylashtirilishi, saranjom-sarishtalik, maktabning bezatilishi, maktabdagi yodgorlik va a‘lochilar burchagi kabilarning barchasi bevosita bolalarda go‘zallikni tarbiyalashda katta ta‘sir ko‘rsatadi. Turmush go‘zalligining asosini tozalik va tartiblilik tashkil etadi. Sinfxonalarida tozalik saqlanishi, tabiat burchagining tashkil etilishi, o‘quvchilar ijodiy ishlari ko‘rgazmasi, a‘lochilar taxtasi tizimining yangilatib turish ham muhim ahamiyatga ega. Badiiy adabiyot nafosat tarbiyasida cheksiz imkoniyatlarga ega. U o‘quvchilarga hayotni chuqurroq anglashni o‘rgatadi. O‘quvchilarga o‘zbek va chet el adabiyoti haqida ko‘proq ma‘lumot beriladi. O‘quvchilar she‘rlar, hikoyalar, xalq o‘zaki ijodi namunalari – maqol, matal, ertak, doston, qo‘shiq, qissa va romanlarni qanchalik ko‘p o‘qisa ularda go‘zallikka bo‘lgan intilish shunchalik kuchli bo‘ladi. SHoir va yozuvchilarning hayoti va ijodiy faoliyati, asarlari bilan tanishish tahlil qilish o‘quvchilarning bilim doirasini kengaytiradi, his-tuyo‘ulari va til boyligini takomillashtiradi. SHuningdek, adabiyot darslari o‘quvchilarda go‘zallikni idrok etishni ta‘minlaydi. O‘quvchilar nasriy asarlar, she‘rlardan parchalar yod oladilar, buning natijasida o‘quvchilarning badiiy nutq madaniyati ham shakllanadi. O‘quvchilarning mumtoz adabiyotimiz vakillari – Alisher Navoiy, Lutfiy, Sakkokiy, Zahiriddin Muhammad Bobur, Boborahim Mashrab, Muqimiy, Zokirjon Xolmuhammad o‘o‘li Furqat, Muso Toshmuhammad o‘o‘li Oybek, Abdulla qahhor, o‘ofur o‘ulom, Zulfiya, Maqsud SHayxzoda, zamondosh adiblar – Primqul qodirov, Odil YOqubov, Xudoyberdi To‘xtaboev, AbdullaOripov, Erkin Vohidov, Muhammad YUsof, SHavkat Rahmon, Mahmud Toir asarlari, shuningdek, jahon adabiyotining noyob namunalari bilan tanishishlari ularning har tomonlama etuk bo‘lib o‘sislariga yordam beradi. Bundan tashqari o‘quvchilar bastakor - Yunus Rajabiy, Muhammadjon Mirzaev, Doni Zokirov, Dilorom Omonullaeva, rassomlar - Kamoliddin Behzod, O‘rol Tansiqboev, Rahim Ahmedov, CHingiz Axmarov, Malik Nabiev, Ortiqali qozoqovlar tomonidan san‘at asarlari bilan tanishib borsalar ularning nafosat ongi yanada boyiydi. Olam

va inson go'zalligi, mardlik, jasorat, yuksak insoniy o'oyalarni o'zida aks ettirgan san'at asarlari insonlarni go'zallikni his qilish, ularga intilib yashashga undab kelgan. Aksincha, o'oyaviy jihatdan saviyasi past asarlar o'quvchilar ongini sayozlashtiradi, ularni chinakam go'zallikdan chalo'itadi, go'zallikni sevishga bo'lgan intilishlarini susaytiradi, didini pastaytiradi. O'quvchilarning go'zallik bilan bevosita muloqotda bo'lishlari ularga ko'proq hissiy ta'sir ko'rsatadi. Shuning uchun ham o'qituvchi, tarbiyachilar tarbiyaviy ishlarni tashkil etish jarayonida o'quvchilarni badiiy jihatdan yuksak bo'lgan asarlar va tabiat manzaralari bilan tanishtirishga alohida e'tibor qaratishlari zarur. Tasviriy san'at, haykaltaroshlik va me'moriy asarlar namunalari bilan o'quvchilarni tanishtirish ularda simmetriya, mutanosiblik, chiziqlar, rang va kolorit uyo'unligini idrok etish tuyo'ulariga ega bo'lishlarini ta'minlashga xizmat qiladi. O'quvchilar e'tiboriga ezgu o'oyalarni tarannum etuvchi musiqiy asarlarning havola etilishi, ulardan olinayotgan taassurotlar bilan o'rtoqlashish ularda musiqiy ohang, ritya, tovushlarning ifodaviyligi va sur'atini his etish ko'nikma va malakalariga ega bo'lishlarini ta'minlaydi. Adabiy asarlar esa o'quvchilarning nutq boyligi oshirish, fikrlash qobiliyatini o'stirish, shaxsiy qarashlarini erkin bayon etishga imkon beradi.

**8. O'quvchilarda estetik tarbiyani shakllantirish.** Estetik ongi ijtimoiy voqelik, tabiat, san'at bilan bevosita muloqot jarayonida o'quvchilarni turli nazariya, qarashlar mohiyati bilan tanishtirish, ular o'rtasida nafosat ta'limi va tarbiyasini tashkil etish hisobiga shakllantiriladi. Estetik ongi asosini nafosat idroki tashkil etadi. Estetik idroki – bu ijtimoiy voqelik, buyum va hodisalarning go'zalligini ongda yaxlit aks etishi bo'lib, u go'zallik his etilganda yuzaga keladi va aniq maqsadga yo'naltirilganligi bilan tavsiflanadi.

Estetik tarbiyasining vazifalari quyidagilardan iboratdir: o'quvchilarda estetik his-tuyo'usi, fikr-mulohaza, didni tarbiyalash, ularning ijodiy qobiliyatlari, go'zallikni sevishga bo'lgan hayotiy ehtiyojini o'stirishdan iborat. Kishilar go'zallikni idrok qilish qobiliyatiga ega bo'lganliklari uchun hayajonlanish, qo'yo'urish, daro'azab bo'lish, quvonish, zavqlanish kabi his-tuyo'ularni boshdan kechiradilar. Bundan tashqari kishi yuksak badiiy mahorat bilan yaratilgan obrazni yoki tabiat, hayotdagi go'zal hodisani idrok qilganidan zavq-shavqqa to'ladi. O'quvchilarda kuzatish madaniyatini tarbiyalash ularning go'zallikka bo'lgan intilishlarini o'stirish uchun juda muhim. Ko'p hollarda bollar biror narsaga qarab turadilar-u, uning o'zini ko'rmaydilar, quloq soladilar-u, eshitmaydilar. SHuning uchun ularga tabiatda, o'rmonda too'lar va cho'llarda turli tovushlarni farq qilishni o'rgatish lozim. Yuqori sinf o'quvchilariga go'zallik, xunuklik, nafosat idelali singari tushunchalarni yoritib berish juda muhim, zero, bu tushunchalarsiz go'zallikka nisbatan munosabat, voqelik va borliqqa go'zal munosabat tizimini tarkib toptirib bo'lmaydi. Estetika haqidagi tushunchalarni o'zlashtirib olish, ajaoyib san'at asarini sayoz, past saviyada yozilgan asardan farqlash, o'z fikr-mulohazalarini to'o'ri ekanligini qattiq turib, himoya qilishga yordam beradi. Yuqori sinf o'quvchilari hayot va san'atda go'zallik, xunuklik, zavq-shavqning xilma-xil turlariga duch keladilar. Ular o'oyaviy yo'nalishi va mazmuni jihatdan turlcha bo'lgan badiiy hamda san'at asarlarni o'qiydilar, tomosha qiladilar va tinglaydilar. Ijtimoiy hayot va san'atga oid hodisalarning mohiyatini to'o'ri tushunishda o'quvchilarga go'zallik va uni sevish mavzusidagi darslar, shuningdek, sinfdan va maktabdan tashqari olib boriladigan xilmaxil mash'ulotlar yordam beradi. Estetik didi o'z tabiatiga ko'ra shaxsgaxos bo'lgan psixologik hodisadir. Ammo shaxs ijtimoiy munosabatlarning faol ishtirokchisi bo'lganligi uchun u go'zallikni baholash mezonlarini puxta o'zlashtiraoladi. Estetik didi shaxsning buyum yoki hodisaga nisbatan munosabat bildirish turi, ob'ektiv nafosat o'lchovi bo'lib, go'zallik, xunuklik va tubanlikka baho berishda sub'ektiv yondashuvni ifodalaydi. Did sanaladi. Xullas, maktab o'quvchilari o'rtasida estetik tarbiyasini tashkil etishda samarali shakl, metod va vositalardan oqilona foydalanish ijobiy natijalar beradi.

#### *Nazorat uchun savollar:*

- 1.«Ma'naviyat», «axloq» tushunchalarining mohiyatini tushuntiring.
- 2.Ma'naviy-axloqiy tarbiya nima? Uning mohiyati haqida so'zlab bering.
- 3.Ma'naviy-axloqiy tarbiyaning vazifalari nimalardan iborat ekanligini ayting.
- 4.Ma'naviy-axloqiy tarbiya mazmuni nimalarni o'z chigaoladi? Uning asosiy talablari nimalardan iborat?
- 5.Ma'naviy-axloqiy tarbiya metodlarini sanab bering.

- 6.«Zakovat klubi», «Intellectual ring», «O‘yla, izla, top!» o‘yinlaridan birining ssenariysini tuzing va ikki jamoaga bo‘linib, tanlangan o‘yinni tashkil eting.
- 7.Estetik tarbiyaning maqsadi va vazifalari nimalardan iborat ekanligi haqida so‘zlab bering.
- 8.Estetik tarbiyaning vositalarini ko‘rsating.
- 9.Go‘zallik vaxunuklik tushunchalarining mohiyatini izohlang.
- 10.Badiiy jihatdan saviyasi past asarlarni qanday aniqlash mumkin?
- 11.Sizga manzur bo‘lgan she‘rlardan namunalar aytib bering.
- 12.O‘zbek rassomlaridan kimlarni bilasiz

## **17-Mavzu: Ekologik tarbiya. Jismoniy tarbiya**

### ***Reja:***

- 1.Ekologik tarbiyaning mazmuni.
- 2 Ekologik tarbiyaning shakl, metod va vositalari.
3. Jismoniy tarbiya haqida tushuncha.
4. Jismoniy tarbiya mazmuni.
5. Jismoniy tarbiyaning maqsad va vazifalari.
6. Jismoniy tarbiya vositalari.

### ***Tayanch tushunchalar:***

Ekologik ta’lim-environmental education  
 ekologik tarbiya-environmental education  
 ekologik madaniyat-environmental culture  
 jismoniy tarbiya-physical education  
 jismoniy qobiliyat-physical abilities  
 jismoniy tarbiya -physical education  
 soo‘lom turmush tarsi - healthy lifestyle  
 jismoniy madaniyat - physical culture

### ***Adabiyotlar:***

1. To‘xtaxadjaeva M. Pedagogika. - T.: O‘zbekiston Faylasuflari Milliy jamiyati, 2010. 280-288 b.
- 2.Jeff Halstead . Navigating the new pedagogy. R and Education, 2011. 90-91 b.

**1.Ekologik tarbiyaning mazmuni.** “Ekologiya” – yunoncha so‘z bo‘lib, tirik mavjudotlarning yashash sharoiti va tevarak – atrofda muhit bilan o‘zaro munosabatlari hamda shu asosda yuzaga keladigan qonuniyatlarni o‘rganadigan fandır. “Ekologiya” atamasi 1866-yilda nemis zoolog olimi E.Gekkel tomonidan fanga kiritilgan. Yaqin vaqtlargacha bu atama faqat mutaxassislargagina ma’lum edi.Endilikda atrof – muhitga, tabiat boyliklariga e’tiborsiz bo‘lish butun sayyoraga jiddiy zarar yetkazishi mumkinligi aniq bo‘lib qoldi.Inson bilan tabiat o‘rtasidagi munosabatlar muammolarini yechish zarurati tug‘ildi.Shu barobarida ekologik vaziyatni sog‘lomlashtirish asosiy ishlardan biri bo‘lib qoldi. O‘quvchilarda ekologik madaniyatni tarkib toptirish, ularga tabiat, atrof – muhit bilan qanday munosabatda bo‘lishni o‘rgatish pedagogika nazariyasi va maktablar amaliyotining eng dolzarb mavzusiga aylandi.

O‘zbekiston Konstitutsiyasining 18 – moddasida yer va yer osti boyliklarini, suv manbalarini, o‘simlik va hayvonot dunyosini qo‘riqlash, bu boyliklardan ilmiy asosda, oqilona foydalanish, havo va suvni toza saqlash, tabiiy boyliklarni uzluksiz ko‘paytirib borishni ta’minlash, insonning atrof – muhitni yaxshilash uchun chora va tadbirlar ko‘rish zarurligi ta’kidlangan.O‘zbekiston Respublikasining 1992-yil 9- dekabrda qabul qilingan “Tabiatni muhofaza qilish to‘g‘risida”gi Qonuni, “Sog‘lom avlod uchun” ordenining ta’sis etilishi, shu nomda Davlat dasturi, “Ekologik ta’lim – tarbiya konsepsiyasi” ning ishlab chiqilishi, “Ekosan” jamg‘armasining tuzilishi mamlakatda ekologik muammolarni bartaraf etishga kirishilganidan dalolatdir.Ayniqsa, umumta’lim maktablarida ham ekologik yo‘nalishdagi sinflarning tashkil etilishi, bu asosda litsey maktablarining shakllanishi yosh avlodga maktab partasidanoq tabiatga muhabbat ruhida tarbiya berishga astoydil kirishilganini ko‘rsatadi. Maktabni bitirib, mustaqil hayotga qadam qo‘ygan har bir yosh, qanday ixtisos egasi bo‘lishidan qat’iy nazar, ekologiya va tabiatni muhofaza qilishga oid nazariy va amaliy bilimlarga ega bo‘lishi kerak. Tabiatni muhofaza qilish hozirgi

zamonning masalalaridan biri bo'lib qolganligi o'quvchi ongiga birinchi navbatda singdiriladi. Haqiqatdan ham tabiiy boyliklardan haddan tashqari darajada ko'p foydalanish, yangi yerlarni rejasiz o'zlashtirish oqibatida ekologik muvozanat keskin o'zgardi, atrof – muhit ifloslanadi. Ayniqsa, paxta yakkahokimligi, qishloq xo'jalik ishlarining noto'g'ri rejalashtirilishi, kimyoviy o'g'itlarni me'yordan ortiq ishlatilishi tabiat kushandalarining ko'payishiga sabab bo'ldi. Bu holat hayvonot olamiga ham, o'simliklar dunyosiga ham o'zining salbiy ta'sirini ko'rsatmoqda. Keyingi 30 yil ichida tabiiy boyliklardan shunchalik ko'p foydalanilganki, bu butun insoniyat tarixi davomida foydalanilgan tabiiy boyliklarga tengdir. Demak, jamiyatning iqtisodiy rivojlanish darajasi qanchalik yuqori bo'lsa, uning tabiatga ta'sir etish darajasi ham shunchalik ko'p bo'lar ekan. Aholi sonining tez o'sib borishi natijasida ekologik muammolar ham ko'payib bormoqda. Ayniqsa, aholini yer, suv, energetika, oziq – ovqat bilan ta'minlash haqidagi muammolar butun dunyo muammolariga aylanib bormoqda. Yer bag'ridan har yili 120 mlrd tonnadan ortiq turli xildagi xomashyo, qurilish materiallari, yoqilg'ining qazib olinishi va sarf qilinishi tabiiy boyliklar miqdorining kamayib borishiga sabab bo'lmoqda. Tabiatga zarar keltiradigan ko'pgina zavodlarning oqar suvga yaqin joylashganligi sababli suv havzalarini toza saqlash muammo bo'lib borayotir. Markaziy Osiyo hududida yashayotgan fuqarolarning salomatligi yomonlashib, kasalliklar ko'paymoqda. Yer kurrasida insonning farovon yashashi endi ekologik muammolarni yechishga bog'liq bo'lib qoldi.

Ekologik muammolarning ilmiy, iqtisodiy, texnik, gigiyenik, yuridik, estetik, pedagogic kabi yo'nalishlari mavjud. Bu yo'nalishlar ichida pedagogic yo'nalish muhim ahamiyat kasb etadi. Chunki ekologik muammolar inson faoliyati natijasida kelib chiqadi. Pedagogik yo'nalishda ekologik ta'lim va tarbiya berish ko'zda tutiladi. Ekologik ta'lim deganda, o'quvchilarga berilishi lozim bo'lgan tabiat bilan inson orasidagi munosabatlarni ifodalovchi bilimlar tizimi tushuniladi. Ekologik tarbiya esa insonning atrof – muhitga nisbatan munosabatini tarbiyalashdir.

**2. Ekologik tarbiyaning shakl, metod va vositalari.** Ekologik ta'lim – tarbiya umumiy ta'lim – tarbiyaning yangi shakli va tarkibiy qismi bo'lib, maktabda barcha fanlarni o'qitishda amalga oshirilishi ko'zda tutiladi. Ekologik ta'lim – tarbiyadan bosh maqsad ham yosh avlodda atrof – muhit va uning muammolariga ongli munosabatni shakllantirishdan iboratdir. Ekologik tarbiyalash jarayonida yoshlar tabiat boyliklarini tejab – tergashga, tabiatni muhofaza qilishga o'rgatila boriladi. Atoqli pedagog V.A. Suxomlinskiy “Bolalarga jonim fido” asarida “Men bolalar “Alifbe”ni ochib, birinchi so'zini hijjalab o'qishlariga qadar avval dunyodagi engajoyib kitob–tabiat kitobini mutolaa etishlarini istardim” deb ta'kidlaganidek, bu boradagi barcha ishlarni bolaning kichikligidanoq boshlash maqsadga muvofiqdir.

Ekologik tarbiyada o'quvchilarni o'z maktabini, yashaydigan muhiti – shahar va qishloq ko'chalarini ko'kalamzorlashtirish, mevali va manzarali daraxt ko'chatlari ekish, xiyobonlarni, suv havzalarini ozoda saqlash, uy hayvonlariga qarash kabi ishlarda kuchi yetganicha qatnashishga jalb etish kata ahamiyatga ega.

Ekologik savodxonlik va madaniyat, avvalo, oiladan boshlanadi. Ekologik dunyoqarashni shakllantirishning negizi oiladagi tarbiyaga bevosita bog'liqdir. Agar bu masala oilada to'g'ri yo'lga qo'yilmagan bo'lsa, uni maktablarda, keyingi ta'lim bosqichlarida hamda mehnat jarayonlarida qaror toptirish qiyin bo'ladi.

Ajdodlarimiz bola tarbiyasi masalasiga alohida e'tibor bilan qaraganlar va bu borada ibratli an'analarni vujudga keltirganlar. Bolalar go'daklik chog'laridanoq axloqiy va mehnat tarbiyasini oilada boshlaganlar. Ularda mehnatga muhabbat, atrof – muhitga hurmat obodonchilik va ko'kalamzorlashtirish hissi sabot bilan singdirilgan. Masalan, atrofni ifloslantirmaslik uchun axlatlarni alohida chuqurchalarga tashlash, hojatxonalarni ariq, soy, buloq suvlaridan uzoqroq joyda kovlash, yong'in chiqmasligi chorasini ko'rish, turli ehtiyojlar uchun yashnab turgan daraxtdan emas, balki qurib qolganlaridan foydalanish, nihollarni sindirib, payhon qilmaslik, qushlarni uyasini buzmaslik kabi xatti – harakatlar shakllantirilgan. Oila davrasida farzandlarga “Suvga tuflama, uni iflos qilma, chunki barcha jonivorlar uni ichib bahra oladi”, “Gullab turgan mevali daraxtning shoxini sindirma, u meva beradi, uni o'zing iste'mol qilasan”, “Pishib yetilmagan uzumni uzma, agar uzsang kata gunoh ish bo'ladi, chunki unda ahli mo'minning nasibasi bor” deb pand-u nasihatlar qilganlar. Ekologik ta'lim va tarbiyalash tizimi bolalar bog'chalarida, umumiy ta'lim maktablarida, keying ta'lim bosqichlarida hamda mehnat jamoalarida davom ettiriladi. Bu o'rinda hayotiy misollar orqali hozirgi paytda oilalarda ekologik savodxonlikning pastligi uqtiriladi. Masalan, hozir ko'plab odamlar mollarni

ekinzorlarda, bog'larda hattomevali va manzarali daraxtlarga bog'lab boqadigan bo'lib qolishmoqda. Axir o'tmishda xalqimiz qaramog'idagi hayvonlariga maxsus podachi saqlagan-ku. Yoki moli bor kishilar navbat bilan poda boqqan-ku. Buning ustiga hozirgidek hayvonlarni duch kelgan yerda emas, alohida ajratib qo'yilgan yaylovlarda o'tlatgan. Yoki oilaviy dam olishga chiqilganda o't – o'lanlar payhon qilinmagan, qir – adirlarda shisha siniqlari, ovqat qoldiqlari tashlab ketilmagan. Daraxtlarga, o'simliklar olamiga, hayvonlarga zarar keltirilmagan. O'lkamizning tabiiy o'simliklar dunyosi, ularning foydasi, bu boylklarni muhofaza qilish kerakligi haqidagi masalalar bilan yoshlarni maktab partasidan keng tanishtirib boorish o'z samarasini beradi. Bunda ekologiyadan ilmiy tushunchalar maktablarda o'qitiladigan barcha fanlarda, ayniqsa, tabiatshunoslik, fizika, ekologiya, matematika, geografiya, tarix kabi fanlarni o'qitishda umumlashtiriladi. Shu bilan birga fakultativ mashg'ulotlarida, darsdan tashqari to'garak yig'ilishlarida, ekskursiya davrida hamda ozlarining kundalik faoliyatlari davomida ekologik muammolarini o'rgana boradilar.

Ekologik tarbiya berishni tayyorlashning mazmuni quyidagilarni o'z ichiga oladi:

- Atrof-muhit va uning shaxs ma'naviy dunyosiga ta'siri;
- Tabiat va uning ahamiyatini aniqlash;
- Tabiatga muhabbatni rivojlantirishda maktab va oilani hamkorligi;
- O'z tumanini, shaharini, qishloq va maktabi hovlisini ko'kalamzorlashtirishda, hatto, sinf honasidagi o'simliklarni ham parvarishlashga qiziqishlarini oshirish;
- Atrof muhit muhofazasi, bunda bolalarning vazifalari;
- Tabiatni muhofaza qilishda ota onalarning namunalari;
- Oiladagi, maktabdagi tabiatni, osimliklar va hayvonot dunyosini e'zozlashga orgatish, jonvor va qushlarni parvarish qilish;
- Tabiatga ongli munosabat jarayonida o'quvchilarning dunyoqarashini kengaytirish;
- Yoshlarning ekologik tarbiyalshda milliy an'ana va udmlarni qayta tiklash, ularga etiborni kuchaytirish.

Ona tili darslaridagi ko'plab mashqlar o'quvchilarda tabiatga mehr uyg'otishda qo'l keladi. Mashqardagi suz va havo, osimlik va hayvonot olamiga taalluqli fikrlar ifodalangan matnlarni tahlil qilish orqali ham tabiatga mehr uyg'otish mumkin.

Adabiyot fani ham ekologiya bilan chambarchas bog'langan. Bunda har bir asarni o'qib tahlil qilish vahtida va o'quvchiga tushuntirayotganda faqat bezash nuqtai nazaridan emas, balki ahloqiy ekologiya, yani tabiatni muhofaza qilish nuqtai nazaridan tahlil qilinadi. Mana shu usul bilan adabiyot darslarida ham o'quvchilar ongiga ekologik tarbiyani singdira boriladi. Shuningdek, 5-11 sinflarda "Tabiatni asrash – Vatanni asrash", "Tabiatni e'zozlaylik" – kabi mavzularda turli bahs va sherxonlik kechalari uyushtirish orqali ham ekologik tarbiyani amalga oshirish mumkin. Adabiyot fanida o'qitilayotgan xalq og'zaki ijodi misolida esa o'quvchilar ajdodlarimizning ekologik hatolarini nimadan iboratligini hamda bu sohada ularning qanday ibratli ishlari borligini o'rganadilar. O'quvchilarga aytiladigan ertaklarda hayvonlar va o'simliklarning xususiyatlari, ularning tabiatdagi o'rni ochib beriladi. O'qilgan badiiy asarlar misolida o'tkazilgan suhbatlarda tabiatga yaxwi munosabatda bo'lish va toshbag'irlik bilan qarash dalillari muhokama qilinadi. Matematika fanida beriladigan ekologik ta'lim – tarbiya jarayonida o'quvchilar tabiatidagi salbiy yoki ijobiy o'zgarishlar inson sog'ligiga qanday ta'sir qilishi haqida aniq tasavvurga ega bo'lishadi. Masalan, Respublikada 1200ga yaqin sanoat korxonasi borligi, ular havoga bir yarim ming tonnaga yaqin zaharli moddalarni chiqarayotganligini, bunday holat 10yil, 20yildan keyin shu maromda ketaversa nimalarga olib kelishi mumkinligi kabi misollar vositasida ekologik falokat oqibatlarini yoshlarga tushuntiriladi. Ekologik yo'nalishlardagi to'garaklarda bolalar tabiatga zarar yetkazmaslikka, tabiat go'zalliklaridan zavqlanishga, atrof-muhitni sevishga o'rgatila boriladi. Demak, o'quvchilarni tabiatni idrok qilishda tabiat hodisalarini kuzatishga o'rgatishda ekologik to'garaklarni ta'siri katta.

O'qituvchining bolalarga ekologik ta'lim va tarbiya berishida xalqimizning o'ziga xos milliy tarbiyasidan o'rinni foydalanishi yaxshi samara beradi. Milliy tarbiyamizda 4 narsa – yer, suv, tuproq, havo muqaddas hisoblangan. Xalqimiz juda qadim zamonlardan suvga e'tiqod qo'yib, yozning eng



jazirama kunlarida “Suv sayli” o‘tkazgan. Ota – bobolarimiz “Suv – tabiat in’omi, hayot manbai” deb bejizga aytishmagan. Har tomchi suvni gavhardek qadrlab, bog‘ – rog‘lar yaratishgan.

Ma’lumki, yer yuzining to‘rt dan uch qismi suv bilan qoplangan. Ammo faqat 500 ming km/kubga yaqin chuchuk suv bor, xolos. Demak, ichimlik suvidan ham tejab- tergab foydalanish kerak. Donishmandlik durdonasi hisoblangan hadislar ta’lim – tarbiyani singdirishga katta yordam beradi. Tabiatni muhofaza qilish haqidagi hadislar ham diqqatga sazovor fikrlar aytilgan. Masalan, “Soyasidan xalq foydalanib turgan daraxtni kesib yuborgan odamni tangri do‘zaxga mahkum etur”, deb insonlarni qo‘rqitish orqali tabiatga zarar keltirmaslik targ‘ib qilinsa, “Dehqonchilik bilan shug‘ullaninglar, dehqonchilik muborak kasbidir. Unga qo‘riqchilarni ko‘paytiranglar” deyish bilan halol mehnat samarasini ko‘rish zarurligini uqtiriladi. “Qaysi bir musulmon ekin eksa yoki biror daraxt o‘yqizsa, so‘ng uning mevasidan qush yoki hayvon yesa, uning ekinidan yeyilgan narsaning har biridan unga sadaqa savobi yoziladi” deyilgan hadis misolida bag‘rikenglik, jonzotlarni asrash zarurligi g‘oyasi ulug‘lanadi. “Ermak niyatida qo‘lingizda ko‘chat turgan paytda bexosdan qiyomatqoim bo‘lishi aniq bo‘lganida ham ulgursangiz, uni ekib qo‘yavering”, “Kim suv toshqinini to‘xtatsa yoki yong‘inni o‘chirsa, unga shaxidlik foksh beriladi”, kabi hadislarida ekologiya va tabiat muhofazasiga oid tushunchalar border.

Demak, ota – bobolarimiz azal – azaldan tabiatga yuksak mehr va ehtirom ko‘rsatishgan. Yurtni obod etishgan, ko‘chalarni, hovlilarni sarishta saqlashgan. Xalqimizning tabiatga munosabati urug‘ qadash, qovun sayli, suv sayli, uzum sayli, hosil bayrami, gul bayrami, Navro‘z bayrami, xirmon to‘yi kabi bayramlarida ham ifodalangan. Bunday tabiat bayramlari ularning hayot tarziga aylanib ketgan. Respublikamiz mustaqillikka erishgandan so‘ng bu diyorni obod etish, uning atrof – muhitini toza saqlash, har bir fuqaroning insoniy burchiga aylandi. Obodonchilik va orastalik, pokizalik va tejamkorlik, xushxulqlik va xushmuomalalik har bir inson uchun, xususan, pedagoglar va o‘quvchilar uchun ham ekologik ma’naviy mezondir. O‘quvchilar ekologik tarbiya ishlari jarayonida quyidagilarni bilishlari zarur:

- Tabiat haqida tushuncha, tabiiy muhit, tabiiy omillar va ular orasidagi bog‘lanish;
- Tabiat boyliklaridan tejab – tergab foydalanish va ularni muhofaza qilish;
- Atrof – muhitni ifloslanishlardan saqlash;
- Tabiatni kelajak avlodlar uchun tabiiy holda qoldirishga intilish.

Yuqoridagi omillar asosida ekologik tarbiyalash o‘quvchilarda tabiatni muntazam kuzatib borishga qiziqishni uyg‘otadi, tabiatni himoya qilish uchun kurashishga, uning go‘zalligini asrab – avaylashga olib keladi. Tabiatga muhabbatni va unga ehtiyotkorlik hissini tarbiyalash shaxsda axloqiy belgilarni rivojlantirishga yordam beradi. 2 Ekologik tarbiyaning shakl, metod va vositalari.

**3. Jismoniy tarbiya haqida tushuncha.** Jismoniy tarbiyaning asosiy maqsadi - o‘quvchilar tanasidagi barcha a‘zolari so‘g‘lom o‘sishini ta’minlash barobarida ularni aqliy va jismoniy mehnatga, shuningdek, Vatan mudofasiga toyyorlashdir. Bu g‘oya azal- azaldan ota- bobolarimiz ma’naviyatida aks etib kelmoqda. Jumladan xalq ijodida, “Alpomish”, “Go‘ro‘g‘li” kabi dostonlarda ham o‘z ifodasini topgan. “Alpomish” dostonida Hakimbekning (Alpomishning) jismoniy mashq qilishi, tabiat qo‘ynida voyaga yetgani, uning alpligi esa quyidagicha tasvirlanadi: “Alpinboy bobosidan qolgan o‘n to‘rt botmon birichdan bo‘lgan parli yoyi bor edi. Ana shunda yetti yashar bola Hakimbek shul o‘n to‘rt botmon yoini qo‘liga ushlab ko‘tarib tortdi, tortib qo‘yib yubordi. Yoyning o‘qi yashinday bo‘lib ketdi. Askar tog‘ning katta cho‘qqilarini yulib ketdi, ovozası olamga yoyildi. Shunda barcha xaloyiqlar yig‘lib kelib aytdi: “Dunyoda bir kam to‘qson alp o‘tdi, alplarning boshlig‘i Rustam doston, oxiri bu Alpomish alp bo‘lsin”. Sharq Aristoteli nomini olgan Abu Ali Ibn Sino ham inson fazilatlaridan quyidagilarni sanab ko‘rsatgach, chunonchi, jasurlik - biror ishni bajarishda insonning jasurligi, chidamliligi, inson boshiga tushgan yomonliklarni to‘xtatib turuvchi quvvat. Aqllilik – biror ishni bajarishda shoshma- shosharlik qilishdan saqlovchi quvvat. Ziyraklik - sezgi bergan narsalarning haqiqiy ma’nosini tezlik bilan tushunishga yordam beruvchi quvvat... Darhaqiqat jasurlikda hikmat ko‘pdir.

She’riyat mulkinging sultoni Alisher Novoiy “Farhod va Shirin” dostonida Farhodning jismoniy qobiliyatlarini maqtaydi. Dostonda yozilishicha, Farhod aqliy tarbiya bilangina cheklanib qolmasdan jismoniy va harbiy mashqlar bilan shug‘illanib chiniqa boshlaydi. Suvda suzish, chavondoqlik, qilichboslik va boshqalar uning kundalik mashg‘uloti bo‘lib qoladi. Unda 10 yoshida 20 yashar yigitning

kuch- quvvati bo'ladi. U o'zining aqliy va jismoniy kuch quvvati, mohorati bilan kishilarni hayratda qoldiradi.

Abdulla Avloniyning fikricha, sog'lom fikr, yaxshi axloq ilm- ma'rifatga ega bo'lmoq uchun badanni tarbiya qilish zarur. "Badanning salomat va quvvatli bo'lmog'i insonga eng kerakli narsadir. Chunki o'qimoq, o'qitmoq, o'rganmoq va o'rgatmoq uchun insonga kuchli, kasalsiz vujud lozimdir. Sog' badanga ega bo'lmagan insonlar amallarida, ishlarida kamchilikka yo'l qo'yarlar... Badan tarbiyasining fikr tarbiyasiga ham yordami bordir. Jism ila rux ikkisi bir cho'ponning o'ngila tepasi kapidur. Agar jism tozalik kabi ziynatlanmasa, yomon xulqlar saqlanmasa, cho'ponni ustini kiyib astarini yuvmoq ovora bo'lmoq kapidurki, har vaqt ustidagi kir ichiga uradur. Fikr tarbiyasi uchun mehnat va sog'lom bir vujud kerakdur".

Yuqoridagi misollardan ko'rinib turibdiki, insonning aqliy, ahloqiy va jismoniy kamoloti kishilik tarixi taraqqiyotining barcha jabxalarida ulug'langan, qadrlangan.

**Jismoniy tarbiya haqida tushuncha.** Jismoniy tarbiya o'quvchilarda jismoniy va irodaviy sifatlarni shakllantirish, ularni aqliy va jismoniy jihatdan mehnat hamda Vatan mudofaasiga tayyorlashga yo'naltirilgan pedagogik jarayon bo'lib; ijtimoiy tarbiya tizimining muhim tarkibiy qismlaridan biri sanaladi.

Yoshlarni soo'lom bo'lib voyagaetishlarini ta'minlash masalasi xalq pedagogikasi, oo'zaki ijodi hamda mutafakkirlar asarlarining bosh o'oyalaridan biri bo'lib kelgan. Jumladan, «Alpomish», «Go'ro'o'li» kabi dostonlarda ham o'z ifodasini topgan. «Alpomish» dostonida Hakimbek (Alpomish)ning jismoniy mashq qilishi, tabiat qo'ynida voyagaetganligi, uning alpligi quyidagcha tasvirlanadi: «Alpinboyning bobosidan qolgan o'n to'rt botmon birinchdan bo'lgan parli yoyi bor edi. SHundaetti yashar bola Hakimbek shul o'n to'rt botmon yoyni qo'lga ushlab ko'tarib tortdi, tortib qo'yib yubordi. YOyning o'qi yashinday bo'lib ketdi. Asqar too'ining katta cho'qqilarini yulib ketdi, ovozasi olamga yoyildi. SHunda barchaxaloyiq yio'ilib kelib aytdi: «Dunyoda bir kam to'qson alp o'tdi, alplarning boshlio'i Rustami doston, oxiri bu Alpomish alp bo'lsin». Abu Ali ibn Sino ham insongaxos bo'lgan ijobiy fazilatlaridan sanab o'tar ekan, quyidagilargaalohida uro'u beradi:

1. Jasurlik – biror ishni bajarishda kishining jasurligi, chidamliligi, inson boshiga tushgan yomonlikni to'xtatib turuvchi quvvat.
2. Aqllilik – biror ishni bajarishda shoshma-shosharlik qilishdan saqlovchi quvvat.
3. Ziyraklik – sezgi bergan narsalarning haqiqiy ma'nosini tezlik bilan tushuntirishga yordam beruvchi quvvat.

Alisher Naoyi «Farqod va SHirin» dostonida Farhodning jismoniy qobiliyatlarini alohida ko'rsatib o'tadi. Dostonda ta'riflanishcha, Farhod aqliy kamolotga erishish bilangina cheklanib qolmay, jismoniy va harbiy mashqlar yordamida chiniqadi. Suvda suzish, chavandozlik, qilchbozlik va boshqalar uning kundalik masho'ulotigaaylangan. Farhod, mutafakkirning fikriga ko'ra, 10 nafar 20 yoshli yigitning quvvatiga ega bo'lgan.

AbdullaAvloniyning fikricha, soo'lom fikr, yaxshi axloq va ilm-ma'rifatga ega bo'lmoq uchun badantarbiya bilan shuo'ullanishi zarur: «Badanning salomat va quvvatli bo'lmoo'i insonga eng kerakli narsadir. CHunku o'qimoq, o'qitmoq, o'rganmoq va o'rgatmoq uchun insonga kuchli, kasalsiz vujud lozim. Soo' badanga ega bo'lmagan insonlar amallarida, ishlarida kamchilikka yo'l qo'yurlar. ... Badan tarbiyasini fikr tarbiyasiga ham yordami bordur. Jism ila ruh ikkisi bir choponning o'ng ila tersi kapidur. Agar jism tozalik ila ziynatlanmasa, yomon xulqlardan saqlanmasa, choponni ustini qo'yib asatirini yuvib ovora bo'lmak kapidirki, har vaqt ustidagi kiri chiga uradur. Fikr tarbiyasi uchun mehnat va soo'lom bir vujud kerakdur».

Jismoniy tarbiya kishilarga katta ta'sir ko'rsatib, salomatligini mustahkamlaydi, ishlash qobiliyatini oshiradi, uzoq umr ko'rishga yordam beradi. Sport har qanday yoshda ham qaddi-qomatni tarbiya qilish kuch-quvvatini saqlab turishning ajoyib vositasidir. Sport dam olish bilan mehnatni almashtirib turish manbai bo'lib xizmat qiladi.

Mustaqillik yillarida, O'zbekiston Respublikasida sport, shu jumladan, bolalar sportini rivojlantirishgaalohida e'tibor qaratilmoqda. Mazkur yo'nalish davlat siyosatining ustuvor yo'nalishlaridan biri sifatida e'tirof etilib, ijobiy ishlar amalgaoshirilmoqda. CHunonchi, yoshlarni

jismoniy tarbiyalashning kopleks dasturi ishlab chiqildi. «Soo‘lom avlod dasturi» yoshlarning salomatligini mustahkamlashda muhim ahamiyatga ega. Mazkur dastur talablariga muvofiq respublika miqyosida quyidagi uch bosqchli sport musobaqalarining o‘tkazilishi yo‘lga qo‘yildi:

1. Umumiy o‘rta ta‘lim maktablari o‘quvchilar o‘rtasidagi «Umid nihollari» bellashuvi.
2. O‘rta maxsus kasb-hunar ta‘limi muassasalarining o‘quvchilari o‘rtasidagi «Barkamol avlod» bellashuvi.
3. Oliy o‘quv yurtlarida tahsil olayotgan talabalar o‘rtasidagi «Universiada» bellashuvi.

SHuningdek, sportning turli yo‘nalishlari bo‘ycha joylarda ommaviy sport bayramlari, musobaqalarning tashkil etilishi ommaviy tus oldi. Yangi turdagi o‘quv muassasalarda ham o‘quvchilar o‘rtasida jismoniy tarbiyani samarali tashkil etilishiga e‘tibor qaratilmoqda. Jismoniy tarbiya mazmuni o‘quvchilarning harbiy chaqiriqqacha tayyorgarligiga erishish bilan uzviy boo‘liqdir. Maktabdan tashqari sharoitlarda jismoniy tarbiyani tashkil etuvchi muassasalarning soni ortib bormoqda. Bugungi kunda yoshlar o‘rtasida sportning futbol, shaxmat, suvda suzish, tennis, boks, karate, ushu va takvando kabi turlari tobora ommalashib bormoqda. Respublikada sportning ommalashuvi turli yo‘nalishlardaxalqaro maydonlarda mamlakat sharafini himoya qiluvchi sportchilar sonining o‘shishiga imkon berdi. Bugungi kunda sportchilarimiz orasida olimpiada chempionlari etishib chiqmoqda. O‘quvchilarga olimpiada sovrindorlari hamdaxalqaro musobaqalarning o‘oliblari bo‘lgan M.Abdullaev, L.CHeryazova, A.Grigoryan, R.CHagaev, B.Sultonov, O‘.Haydarov, A.Doktorashvili, A.Taymazovlar haqida hikoya qilib berish, ularning ishlarini davom ettirishga rao‘batlantirish o‘zining samarali natijalarini beradi. O‘quvchilarning jismoniy madaniyatga ega bo‘lishlari jismoniy tarbiya samaradorligini belgilovchi muhim omil sanaladi. SHuningdek, jismoniy madaniyat inson va jamiyat umumiy madaniyatining ham ajralmas qismidir. Jismoniy madaniyat mazmunida quyidagilar aks etadi:

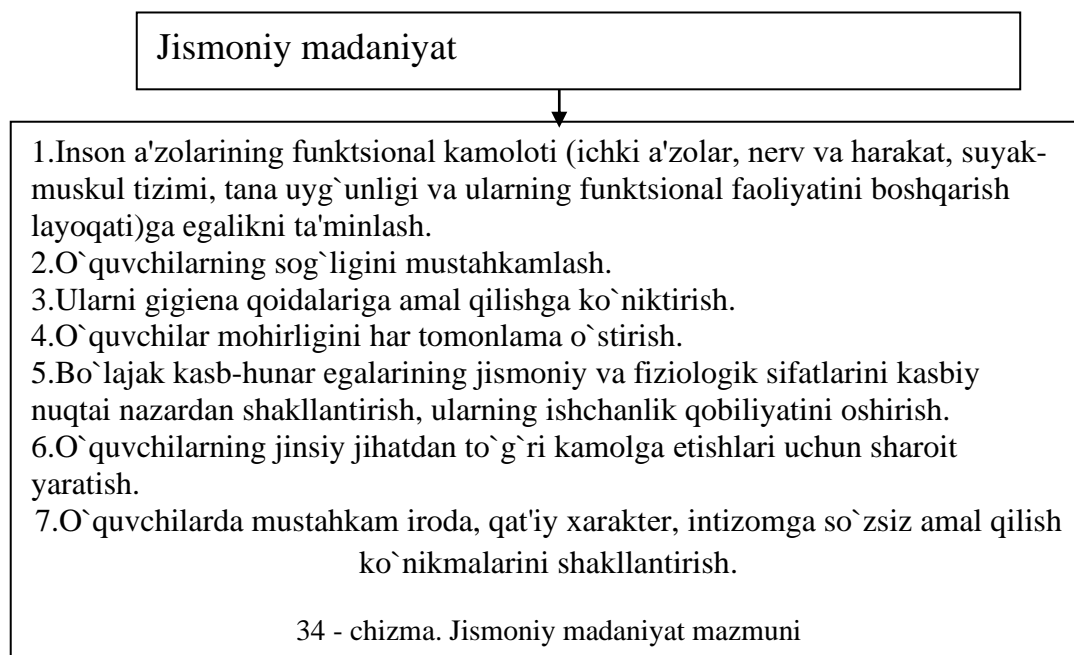

Jismoniy tarbiyani tashkil etish jarayonida o‘quvchilarni gigiena qoidalari bilan tanishtirish, ularga so‘zsiz amal qilish ko‘nikmalariga ega bo‘lishlariga erishish muhimdir. Buyuk pedagog Abdullaavloniy o‘zining «Turkiy guliston yohud axloq» asarida bu borada quyidagilarni ta‘kidlagan edi: «Nazofat (gigiena) deb a‘zolarimizni, kiyimlarimizni, asboblarni pok va toza tutmoqni aytilur. Poklik zehn va idrokingni keng va o‘tkir qilur. Xalq orasida e‘tibor va shuhratga sabab bo‘lur. Poklik ila har xil kasalliklardan qutulib, jonimizning qadrin bilan bo‘lurmiz. Pok bo‘lmak salomatimiz, saodatimiz uchun eng kerakli narsadur. Yirtiq eski kiyimlar kiyimoq ayb emas, yangi kiyimlarni kir qilib, yoo‘ini chiqarib yurmak zo‘r ayb va gunohdur. ... Ifloslik balosidan poklik davosi ila qutulmoq kerak». Demak, inson

jismonan baquvvat va aqlan ziyrak bo'lishni istasa, u birinchi navbatda poklikka kattaahamiyat berishi lozim. Ayni paytda poklik tarbiyasi ustuvor bo'lgan insonlarda kishiga yaxshi yashash uchun zarur bo'lgan barcha fazilatlarda tarkib topadi hamda axloqqa zid bo'lgan nuqsonlar yo'qoladi. Jismoniy tarbiya bolalarga faqat oilada yoki ta'lim muassasalarida ta'limni tashkil etish jarayonidagina emas, balki sinfdan hamda maktabdan tashqari o'tkaziladigan mashg'ulotlar, turli musobaqalar, tadbirlar cho'ida ham samarali tashkil etib borilishi maqsadga muvofiq. «Soo'lom tunda soo'aql» degan maqolda jismoniy tarbiyaga oid ma'no lo'nda qilib ifoda etilgan. Jismoniy tarbiyani bugungi kun talablariga muvofiq yuqori darajaga ko'tarish o'quvchilar o'rtasida salbiy holatlar - ka-andalik va alkogolizmning keng tarqalishi oldini oladi.

#### ***Nazorat uchun savollar:***

1. Ekologik tarbiyaning mazmuni va mohiyatini izohlang.
2. Ekologik tarbiyaning qanday shakl, metod va vositalari mavjud?
3. Jismoniy tarbiya deganda nimani tushunasiz?
4. Jismoniy tarbiyaning maqsad va vazifalari nimalardan iborat?
5. Mamlakatda jismoniy tarbiya va sportning rivojlanishiga berilayotgan e'tibor nimalarda ko'zga tashlanadi?
6. O'quvchilar gigienasi nima? Bu haqida buyuk pedagog Abdulla Avloniy qanday fikrlarni bildirgan?
7. «Jismoniy tarbiya – kashandalik va alkogolizmning dushmani» iborasining mazmunini izohlab bering.

### **18-Mavzu: O'zbekiston Respublikasi ta'lim tizimi. Ta'lim sohasida davlat siyosatining asosiy tamoyillari**

#### ***Reja:***

1. O'zbekiston Respublikasining «Ta'lim to'lo'risida»gi qonuni.
2. Ta'lim sohasidagi davlat siyosatining asosiy tamoyillari
3. Ta'lim tizimi va turlari.
4. Hozirgi davrda jahonda ta'lim tizimining ahvoli.

#### ***Tayanch tushunchalar:***

O'zbekiston Respublikasi - The Republic of Uzbekistan  
«Ta'lim to'lo'risida»gi qonun - the law on education  
ta'lim sohasi - education sector  
davlat siyosati - state Policy  
asosiy tamoyillar - the basic principles  
ta'lim tizimi va turlari - education system and types  
hozirgi davr - the current period

#### ***Adabiyotlar:***

1. To'xtaxadjaeva M. Pedagogika. - T.: O'zbekiston Faylasuflari Milliy jamiyati, 2010. 312-323 b
2. «O'rta maxsus kasb-hunar ta'limi to'lo'risida»gi Nizom. Xalq ta'limi j., № 6. 1999. 10-12 b.
3. Yo'ldoshev J.o'. Xorijda ta'lim. – Toshkent, SHarq nashriyot-matbaa konserni, 1995. 23-27 b
4. Jeff Halstead . Navigating the new pedagogy. R and Education, 2011

#### **O'zbekiston Respublikasining «Ta'lim to'lo'risida»gi qonuni.**

Mustaqillik yillarida, O'zbekiston Respublikasida, uzluksiz ta'limni tizimini takomillashtirish ustuvor yo'nalish sifatida e'tirof etildi. O'zbekiston Respublikasi Oliy Majlisining IX sessiyasida qabul qilingan O'zbekiston Respublikasining «Ta'lim to'lo'risida»gi qonunida uzluksiz ta'lim tizimining mohiyati, yo'nalishlari, ta'lim mazmuni, ta'limning huquqiy asoslari batafsil ochib berilgan. Mazkur me'yoriy hujjat mazmunida quyidagilar ifodasini topgan:

- 1) fuqarolarga ta'lim, tarbiya berish, kasb-hunar o'rgatishning huquqiy asoslari;
- 2) ta'lim sohasidagi davlat siyosatining asosiy tamoyillari;
- 3) har kimning bilim olishdan iborat konstitusiyaviy huquqi;
- 4) pedagogik faoliyat bilan shug'ullanish huquqi;

- 5) ta'lim muassasasining haqiqiy maqomi;
- 6) ta'lim tizimi va turlari;
- 7) ta'lim jarayoni qatnashchilarini ijtimoiy himoya qilish;
- 8) ta'lim tizimini boshqarish.

O'zbekiston Respublikasining «Ta'lim to'g'risida»gi qonunida alohida uro'u berilganidek, ta'limni tashkil etishning asosiy maqsadi – jamiyatda intellektual va ilmiy potensialni rivojlantirish, jamiyat, oila va davlat oldidagi burchi, javobgarligini anglaydigan barkamol va mustaqil fikrli shaxsni shakllantirishdan iborat.

**Ta'lim sohasidagi davlat siyosatining asosiy tamoyillari.** O'zbekiston Respublikasining «Ta'lim to'g'risida»gi qonunining 3-moddasida ta'lim sohasidagi davlat siyosatining asosiy tamoyillari ko'rsatib o'tilgan. Ular quyidagilardan iborat:

- ✓ ta'lim-tarbiyaning insonparvar va demokratik xarakterda bo'lishi,
- ✓ ta'lim tizimining uzluksizligi va izchilligi;
- ✓ umumiy o'rta, shuningdek, o'rta maxsus kasb-hunar ta'limining yo'nalishlarini tanlashning ixtiyorligi;
- ✓ ta'lim tizimining dunyoviy xarakterda ekanligi; davlat ta'lim standarti doirasida ta'lim olishning hamma uchun ochiqligi;
- ✓ ta'lim dasturini tanlashga yagona va tabaqalashtirilgan yondoshuv;
- ✓ bilimli bo'lishni rivojlantirish;
- ✓ ta'lim tizimida davlat va jamiyat boshqaruvini uyo'unlashtirish.

O'zbekiston Respublikasining «Ta'lim to'g'risida»gi qonunining 3-moddasida, ta'lim sohasida davlat siyosatining asosiy tamoyillaridan biri ta'lim va tarbiyaning insonparvar va demokratik xarakterda bo'lishi ko'rsatilgan. Ta'lim va tarbiyaning insonparvarlashuvi insonni intellektual va ma'naviy-axloqiy jihatdan tarbiyalash bilan uzviy bog'liq bo'lgan uzluksiz ta'lim tizimi orqali har tomonlama barkamol shaxsni shakllantirishni nazarda tutadi. Ta'limni insonparvarlashtirish shaxsning ijodiy qobiliyatlarini ro'yobga chiqarishga imkon yaratadi. Shuningdek, ta'lim jarayonida uning ma'naviy-axloqiy ehtiyojlari, xohish-istaklari va huzurini hisobga olishni nazarda tutadi. Bir so'z bilan aytganda, ta'lim-tarbiya jarayoni shaxsni har tomonlama kamol topishini ta'minlashga yo'naltiriladi, uning shaxsiga nisbatan hurmat bilan yondashiladi. Ta'lim va tarbiyani demokratlashtirishning mazmuni shundan iboratki, ta'lim-tarbiya mazmunining ochiqligi, o'quv materiallari, ta'lim shakl va metodlarining xilma-xilligi, milliy va hududiy xususiyatlarning inobatga olinishi, hammaning va har kimning madaniy jihatdan yuksak natijalarga erishishini ta'minlashga imkon beradi. Mazkur tamoyilga amal qilish o'quvchilarning xohishlariga ko'ra o'quv jadvalidan qo'shimcha fanlarning o'rin olishi, yuqori sinflarda muayyan fanlarning chuqurlashtirilib o'rgatilishi, fakultativ mashg'ulotlar hajmining kengaytirish, turli yo'nalishlarda to'garaklarni tashkil etish, darslarning yakka va guruh asosida o'tkazilishiga e'tibor berilishini anglatadi.

Ta'lim tizimining uzluksizligi va izchilligi tamoyili respublikada uzluksiz ta'lim tizimining barcha bosqichlari o'zaro aloqadorlik va bog'liqlik asosida faoliyat yuritishlarini ifodalaydi. Umumiy o'rta ta'lim maktablarining o'quv dasturlari akademik lisey va kasb-hunar kollejlarining, o'z navbatida ularning o'quv dasturlari oliy o'quv yurti o'quv dasturlari bilan mutanosiblikda yaratilib, biri o'zidan avvalgi bosqichda o'zlashtirilgan ma'lumotni boyitadi va rivojlantiradi. Shuningdek, davlat ta'lim standartlari talablariga muvofiq faoliyat olib borayotgan uzluksiz ta'lim tizimi mazmuniga ko'ra bir tipdagi o'quv yurtlarining biridan ikkinchisiga o'tib o'qish imkoniyati mavjud. CHunonchi, ta'lim oluvchilar bir maktabdan ikkinchi maktabga, bir akademik liseydan ikkinchi akademik liseyga bir shaharda faoliyat yuritayotgan oliy o'quv yurtidan ikkinchi shaharda joylashgan oliy o'quv yurtiga o'tib ta'limni davom ettirish huquqiga egalar. Umumiy o'rta, shuningdek, o'rta maxsus kasb-hunar ta'limining majburiyligi tamoyili o'zida, birinchidan, fanlar asoslari bo'yicha muntazam bilim olishlari, ularning bilimlarni o'zlashtirishga bo'lgan ehtiyojlari, asosiy o'quv-ilmiy va umummadaniy bilimlar, milliy va umuminsoniy qadriyatlarga asoslangan ma'naviy-axloqiy fazilatlar, mehnat, ijodiy fikrlash va kasb tanlash ko'nikmalari shakllantirish; ikkinchidan, o'quvchilarning imkoniyatlari va qiziqishlarini hisobga olgan holda ularning jadal intellektual rivojlanishi, chuqur, sohashtirilgan, tabahalashtirilgan, kasbga

yo'naltirilgan ta'lim olishni ta'minlash; uchinchidan, o'quvchilarning kasb-hunarga moyilligi, bilim va ko'nikmalarini chuqur rivojlantirish, tanlab olingan kasb-hunar bo'yicha bir yoki bir necha ixtisoslikni egallash imkoniyatini yaratishni ifodalaydi. O'rta maxsus kasb-hunar ta'limining ixtiyoriyligi tamoyilining asosiy mohiyati o'quvchilarning yangi turdagi o'quv muassasalarida ta'lim olish yo'nalishini ixtiyoriy ravishda tanlash huquqiga ega ekanliklarini anglatadi. Bu iki turdagi uch yillik maxsus ta'lim yo'nalishlarini o'quvchilar o'z iqtidorlari vaxohish-istaklariga tayangan holda tanlaydilar. Ana shu tarzda o'quvchilarning biron bir shaklda bilimlarini takomillashtirish, muayyan kasb-hunar egasi bo'lib etishishlari uchun sharoit yaratiladi.

Ta'lim tizimining dunyoviy xarakterda ekanligi mamlakatda ta'lim taraqqiyotining rivoji ilmiy asoslarga ega bo'lib, u fan-texnika, madaniyatning yuksala borishi bilan chambarchas holda rivojlanib borishini nazarda tutadi. Insoniyat mavjud ekan, har doim taraqqiyot sari intiladi va yangidan-yangi fan yutuqlarini qo'lga kiritib boradi. Ta'lim tizimi esa ana shu fan yangiliklarini kelajak avlodga etkazib berishni ta'minlaydi. SHu bois ta'lim tizimining dunyoviy xarakterda bo'lishi talab etiladi. SHuningdek, ta'lim oluvchilarning ushbu yutuqlardan oqilona foydalangan holda ulardan to'o'ri xulosalar chiqarib, kelajakda o'zlarining munosib o'rinlarini topishga zamin yaratadi.

O'zbekiston Respublikasining «Ta'lim to'o'risida»ni qonunining 4-moddasida belgilab qo'yilganidek, fuqarolar millati, tili, jinsi, yoshi, diniy e'tiqodi, ijtimoiy kelib chiqishi, mavqei, xizmat turi, turar joyi, O'zbekiston Respublikasida hududida qancha vaqt yashayotganligidan qat'iy nazar bilim olish huquqiga egalar. Davlat ta'lim standartlari doirasida ta'lim olishning hamma uchun ochiqligi tamoyili aynan mana shu holatni yoritishga xizmat qiladi. Yuqorida qayd etilgan moddada, yana shuningdek, chet ellik fuqarolarning O'zbekiston Respublikasi hududidaxalqaro shartnomalarga muvofiq bilim olish huquqiga egaliklari ta'kidlab o'tilgan.

O'zbekiston Respublikasida istiqomat qilayotgan fuqaroligi bo'lmagan shaxslar esa bilim olishda O'zbekiston Respublikasi fuqarolari bilan teng huquqlarga ega ekanligi bu tamoyilning inson va uning manfaatlarigaxizmat qilishini bildiradi. Respublikamizda ta'lim, o'zbek, rus, qozoq, qiro'iz va tojik tillarida olib borilayotgan umumiy o'rta ta'lim muassasalari mavjud bo'lib, bunday yo'l bilan barcha millatlarning tenglik asosida bilim olishiga sharoit yaratilgan. Bundan tashqari mamlakatning barcha hududlarida «yakshanbalik maktablari» tashkil qilingan bo'lib, har bir millat vakillari dam olish kuni ixtiyoriy ravishda o'z ona tilida ta'lim olish imkoniyatiga egalar. Ta'lim dasturlarini tanlashga yagona va tabaqalashtirilgan yondashuv O'zbekiston Respublikasining «Ta'lim to'o'risida»gi qonunining 7-moddasida o'z ifodasini topgan. Davlat ta'lim standartlari umumiy o'rta, o'rta maxsus kasb-hunar hamda oliy ta'lim mazmuni va sifatiga qo'yiladigan talablarni belgilab beradi.

Davlat ta'lim standartlarini bajarish O'zbekiston Respublikasining barcha ta'lim muassasalari uchun majburiydir. Buning ma'nosi shuki, har bir ta'lim turi uchun alohida davlat ta'lim standartlari ishlab chiqiladi, ularda ko'zda tutilgan talablarga amal qilish esa mazkur bosqichdagi ta'lim muassasalaridan birday talab etiladi. Ammo davlat ta'lim standarti asosida ta'lim muassasalari o'zlarining o'quv dasturlari variantini ishlab chiqib, undan foydalanishlari mumkin. Bu ta'lim olish maqsadi yagona bo'lgani holda, unga erishish yo'llari turlicha ekanligini ko'rsatadi. Bilimli bo'lishni va iste'dodni rivojlantirish ta'lim sohasidagi davlat siyosatining asosiy tamoyillaridan biri sanalib, uzluksiz ta'lim tizimining barcha bosqichlarida ushbu tamoyilga to'laamal qilinadi. Ta'lim oluvchilarning iste'dod va qobiliyatlari davlat tomonidan moddiy va ma'naviy jihatdan rivojlantirilib boriladi. Bunday rivojlantirishlar sirasiga iste'dodli o'quvchilarni faxriy yorliqlar, stipendiyalar hamda mukofotlar bilan taqdirlashni kiritish mumkin.

O'zbekiston Respublikasi Vazirlar Mahkamasining 1993 yil 25 martdagi «O'zbekiston o'quvchi-yoshlarini taqdirlash va moddiy rivojlantirish to'o'risida»gi qarorining qabul qilinishi ushbu tamoyilni huquqiy jihatdan kafolatlanishini ta'minladi. Mazkur qarorga muvofiq har yili o'quvchi va talabalar o'rtasida fan olimpiadalari o'tkazilib, o'qiblar turli imtiyozlarni qo'lga kiritmoqdalar. O'zbekiston Respublikasi Prezidentining 1993 yil 5 fevralda qabul qilingan «O'zbekistonda o'quvchi-yoshlarni rivojlantirish choralari to'o'risida»gi Farmoniga binoan ilmiy salohiyat, iqtidorga ega talabalar (bakalavr va magistratura yo'nalishlari bo'yicha) hamda tadqiqotchilik faoliyatini muvaffaqiyatli amalga oshirayotgan aspirantlar uchun O'zbekiston Respublikasi Prezidentining Davlat stipendiyalari

ta'sis etildi va har yili o'n bir ta'lim yo'nalishi (texnika va informatika, tibbiyot, fizika-matematika, iqtisodiyot, jurnalistika, gumanitar, huquq vaxalqaro munosabatlar, pedagogika, madaniyat va san'at, chet tillar, qishloq xo'jaligi) bo'ycha O'zbekiston Respublikasi Prezidenti Davlat stipendiyasi uchun tanlovlar tashkil etilmoqda. SHuningdek, iqtidorli talabalar uchun «Beruniy», «Uluo'bek» hamda «Navoiy» nomidagi stipendiyalar joriy etilgan bo'lib, ularning sovrindorlari bo'lgan talabalarning faoliyati moddiy jihatdan qo'llab-quvvatlanmoqda. Bundan tashqari iste'dodli yoshlarni moddiy va ma'naviy rao'batlantirish, chet elda ta'lim olishlarini qo'llab-quvvatlash maqsadida «Umid», «Iste'dod», «Respublika bolalar fondi», «Soo'lom avlod uchun», «Uluo'bek» va boshqa jamo'armalar tashkil etilgan. Ayni vaqtda davlat tomonidan ko'rsatilayotgan amaliy yordam tufayli 2000 nafardan ortiq talabalar xorijiy mamlakatlarda tahsil olib, o'z bilimlarini oshirishga muvaffaq bo'ldilar. Yuqorida bildirilgan fikrlar respublikada bilimli bo'lish va iste'dodni rao'batlantirish tamoyilining to'laqonli ravishda amaliyotga tatbiq etilayotganligining yorqin isbotidir. Ta'lim tizimida davlat va jamiyat boshqaruvini uyo'unlashtirish tamoyili ta'limni tashkil etish va uning sifatini oshirishda davlat va jamiyatning ta'lim muassasalarini boshqarishda hamkorlikka erishishni nazarda tutadi. Ta'lim tizimida davlat va jamiyat boshqaruvi ta'lim samaradorligini oshirishga zamin yaratadi.

**Ta'lim tizimi va turlari.** Ta'lim tizimi davlat siyosatining asosiy tamoyillari asosida yosh avlodga ta'lim-tarbiya berish yo'lida faoliyat yurituvchi barcha turdagi ta'lim muassasalari majmui demakdir. Har bir mamlakatning ta'lim tizimi uning ijtimoiy-siyosiy, iqtisodiy va madaniy hayoti bilan chambarchas boo'liq bo'ladi.

O'zbekiston Respublikasining ta'lim tizimi davlat ta'lim standartlariga muvofiq ta'lim dasturlarini amalgaoshiruvchi davlat va nodavlat ta'lim muassasalari, ta'lim tizimining faoliyat ko'rsatishi va rivojlanishini ta'minlash uchun zarur bo'lgan tadqiqot ishlarini boshqaruvchi ilmiy-pedagogik muassasalar, ta'lim sohasidagi davlat boshqaruv organlari, shuningdek, ularga qarashli korxonalar, muassasalar va tashkilotlarni o'z chigaoladi. Respublikaning ta'lim tizimi yagona va uzluksizdir. Respublika «Ta'lim to'ov'risida»gi qonunda ta'kidlanganidek, O'zbekiston Respublikasidata'lim quyidagi turlardaamalgaoshiriladi:

Maktabgacha ta'lim – bolaning soo'lom, har tomonlama kamol topib shakllanishini ta'minlovchi, unda o'qishga intilish hissini uyo'otuvchi, uni muntazam ta'lim olishga tayyorlovchi hamda bolaolti-etti yoshgaetguncha davlat va nodavlat maktabgacha ta'lim muassasalari va oilalardaamalgaoshiriluvchi ta'lim bosqchi.

Umumiy o'rta ta'lim ikki bosqchdaamalgaoshiriladi. Ular quyidagilardir:

- 1) boshlano'ch ta'lim (1-4-sinflar);
- 2) umumiy o'rta ta'lim (1-9-sinflar).

Boshlano'ch ta'lim o'quvchilarga murakkab bo'lmagan ilmiy bilimlarni berish asosida ularda o'qish, yozish va hisoblashgaoid dastlabki bilim, ko'nikmahamda malakalarni shakllantirish asosida ularda shaxsiy gigiena va soo'lom turmush tarzi elementlarini hosil qilish bosqchi.

Umumiy o'rta ta'lim o'quvchilarning fan asoslari bo'ycha muntazam bilim olishlarini, ularda bilim o'zlashtirish ehtiyojini, asosiy o'quv-ilmiy va umummadaniy bilimlarni, milliy va umumbashariy qadriyatlarigaasoslangan ma'naviy-axloqiy fazilatlarini, mehnat ko'nikmalarini, ijodiy fikrlash vaatrof-muhitgaongli munosabatda bo'lishni va kasb tanlash ko'nikmalarini shakllantirish<sup>1</sup> bosqchi. Umumiy o'rta umumiy o'rta ta'lim muassasalaridaamalgaoshirilib, o'quvchilarga I-IX sinflar hajmida davlat ta'lim standartlari talablariga muvofiq fan asoslari bo'ycha majburiy ta'lim beriladi. Bolalarning qobiliyati, iste'dodini rivojlantirish uchun ixtisoslashgan maktablarning tashkil etilishi esa ularning istiqbollarni ta'minlashda muhim ahamiyatga ega.

Umumiy o'rta ta'lim negizida o'qish muddati uch yil bo'lgan majburiy o'rta maxsus kasb-hunar ta'limiamalgaoshiriladi. Mazkur ta'lim uzluksiz ta'lim tizimida o'zigaxos o'ringa ega bo'lgan mustaqil tur hisoblanadi. O'rta maxsus kasb-hunar ta'limi – umumiy o'rta ta'lim negizida majburiy-ixtiyoriy ravishda tashkil etilib, o'quvchilarga ularning imkoniyatlari va qiziqishlari asosida tanlab olingan kasb-

<sup>1</sup>Кадрлар тайёрлаш миллий дастури //Олий таълим: меъёрий хужжатлар тўплами. – Тошкент: Шарқ нашриёт-матбаа акциядорлик компанияси Бош таъхририяти. 2001. – 35-бет.

hunar bo'yicha bir yoki bir necha ixtisoslik asoslariga oid bilimlarni berish bosqchi. Mazkur muassasalarda ta'lim olish o'quvchilar tomonidan majburiy-ixtiyoriy ravishda tanlanadi.

Akademik lisey o'quvchilarning imkoniyatlari va qiziqishlarini hisobga olgan holda ularning jadal intellektual rivojlanishi chuqur, sohashtirilgan, tabaqalashtirilgan, kasbga yo'naltirilgan ta'lim olishlarini ta'minlash maqsadida davlat ta'lim standartlariga muvofiq o'rta maxsus ta'lim beruvchi, yuridik maqomga ega ta'lim muassasasi. Akademik liseylar asosan oliy o'quv yurtlari qoshida tashkil etiladi.

Kasb-hunar kolleji o'quvchilarning kasb-hunarga moyilligi, bilim va ko'nikmalarini chuqur rivojlantiruvchi, tanlab olingan kasb-hunar bo'yicha bir yoki bir necha ixtisosni egallash imkonini yaratish maqsadida, tegishli davlat ta'lim standartlari doirasida o'rta maxsus, kasb-hunar ta'limini beruvchi, yuridik maqomga ega ta'lim muassasasi. Kasb-hunar kollejlarining bitiruvchilariga davlat tomonidan tasdiqlangan namunadagi diplom hamda o'rta ma'lumotga ega bo'lganlik to'ovrisidagi guvohnomalar beriladi. Ular bitiruvchilarga ta'limning keyingi bosqchlarida o'qishni davom ettirish yoki egallangan ixtisoslik va kasb-hunar yo'nalishi bo'yicha mehnat faoliyati bilan shu'ullanish huquqini beradi.

Oliy ta'lim - o'rta maxsus, kasb-hunar ta'limi negiziga asoslanib, ikki bosqch (bakalavriyat hamda magistratura)da tashkil etiladigan hamda mutaxassisliklar yo'nalishlari bo'yichaxalq xo'jaligining turli sohalariga oliy ma'lumotli mutaxassislarni tayyorlab beruvchi ta'lim bosqchi. Bakalavriyat – mutaxassislik yo'nalishi bo'yicha fundamental va amaliy bilim beradigan, ta'lim muddati kamida to'rt yil davom etadigan tayanch oliy ta'limdir. Bakalavrlk dasturi tugatilgandan so'ng bitiruvchilarga «bakalavr» darajasi beriladi va davlat tomonidan tasdiqlangan namunadagi kasb-hunar faoliyati bilan shu'ullanish huquqini beruvchi diplom topshiriladi. Magistratura– aniq mutaxassislik bo'yicha fundamental va amaliy bilim beradigan, bakalavriyat negizida ta'lim muddati kamida ikki yil davom etadigan oliy ta'limdir. «Magistr» darajasini beradigan davlat malaka attestatsiyasi magistrlik dasturining intihosidir. Magistrlarga davlat tomonidan tasdiqlangan namunadagi, kasb-hunar faoliyati bilan shu'ullanish huquqini beradigan diplom topshiriladi.

Oliy o'quv yurtidan keyingi ta'lim jamiyatning oliy malakali ilmiy va ilmiy-pedagog kadrlarga bo'lgan ehtiyojlarini qondirish, shaxsning ijodiy ta'lim – kasb-hunar manfaatlarini qanoatlantirishga qaratilib, oliy o'quv yurtlari va ilmiy-tadqiqot muassasalarida aspirantura, ad'yunktura va doktoranturada ta'lim olish, shuningdek, mustaqil tadqiqotchilik faoliyatini tashkil etish asosida amalga oshiriladigan ta'lim bosqchi. Oliy o'quv yurtidan keyingi ta'lim bosqchlarida tahsil olish (aspirantura, doktorantura) muayyan ilmiy daraja (fan nomzodi va fan doktori ilmiy darajasi)ni olishga imkon beruvchi dissertatsiya himoyasi bilan yakunlanadi. YAKuniy davlat attestatsiyasi natijalariga ko'ra tegishli mutaxassislik yo'nalishlarida fan nomzodi va fan doktori ilmiy darajasi berilib, davlat tomonidan tasdiqlangan namunadagi diplomlar topshiriladi.

Kadrlar malakasini oshirish va ularni qayta tayyorlash mutaxassislarning kasb bilimlari va ko'nikmalarini yangilash hamda chuqurlashtirish maqsadida tashkil etiluvchi ta'lim bosqchi.

Kadrlar malakasini oshirish va ularni qayta tayyorlash ta'lim muassasalaridagi o'qish natijalariga ko'ra davlat tomonidan tasdiqlangan namunadagi guvohnoma va sertifikat topshiriladi.

Maktabdan tashqari ta'lim madaniy-estetik, ilmiy, texnikaviy, sport va boshqa yo'nalishlarda yo'lga qo'yiluvchi, bolalar hamda o'smirlarning ta'limga bo'lgan, yakka tartibdagi, ortib boruvchi talab-ehtiyojlarini qondirish, ularning bo'sh vaqti va dam olishini tashkil etish maqsadida tashkil etiladigan ta'lim bosqchi. Maktabdan tashqari ta'lim davlat organlari, jamoat tashkilotlari, shuningdek, boshqa yuridik va jismoniy shaxslar tomonidan maktabdan tashqari davlat va nodavlat ta'lim muassasalarida olib boriladi.

**Hozirgi davrda jahonda ta'lim tizimining ahvoli.** Rivojlangan xorijiy davlatlar ta'lim tizimini o'rganish maqsadida AQSH, Fransiya, Yaponiya davlatlarining ta'lim tizimi tarkibini yoritmoqchimiz.

I. Amerika qo'shma SHtatlarida ta'lim tizimi quyidagi bosqchlarni o'z chiga oladi:

✓ maktabgacha tarbiya muassasalari – 3 yoshdan 5 yoshgacha bo'lgan bolalarni tarbiyalash xizmat qiladi;



- ✓ boshlano‘ch maktablar (1-8-sinflar) – 6 yoshdan 13 yoshgacha bo‘lgan bolalar ta‘lim oladilar;
- ✓ o‘rta maktablar (9-12-sinflar) – 14 yoshdan 17 yoshgacha bo‘lgan bolalarning ta‘lim olishlari uchun imkoniyat yaratadi. O‘rta maktab quyi va yuqori bosqichdan iborat.
- ✓ oliy ta‘lim - 2 yoki 4 yil mobaynida kollejlarda hamda universitetlarda amalga oshiriladi.
- ✓ universitetlar va boshqa oliy o‘quv yurtlari tarkibida tashkil etiladigan aspirantura va doktoranturadir.

AqSHda majburiy ta‘lim 16 yoshgacha amal qiladi. Mamlakatda faoliyat yuritayotgan o‘quv yurtlari davlat, jamoa, xususiy tasarruflar hamda diniy muassasalarga tegishli bo‘lishi mumkin.

Amerika qo‘shma SHTatlarining maktablari uchun yagona o‘quv rejasi yo‘q. Har bir shtat o‘z o‘quv rejasiga ega. SHunga ko‘ra SHTatlarda boshlano‘ch ta‘lim 4, 5, 6 va 8 yillik bo‘lishi mumkin.

II. Yaponiya ta‘lim tizimi o‘z chiga maktabgacha tarbiya muassasalari, boshlano‘ch maktablar, yuqori o‘rta maktablar hamda oliy ta‘lim beradigan universitetlarni oladi. Bolalar bo‘chalariga bolalar 3-5 yoshlarida boradilar va 3, 2, 1 yillik ta‘lim kurslariga jalb qilinadilar. Boshlano‘ch maktabga bolalar 6 yoshdan boradilar va 6 yil o‘qiydi. Boshlano‘ch maktabni tugatgandan keyin kichik o‘rta maktabda 3 yil ta‘lim oladilar. Yaponiyada 9 yillik bu ta‘lim majburiy bo‘lib, barcha bolalar bepul o‘qitiladi, ular tekin darsliklardan foydalanadilar. Yuqori bosqich o‘rta maktab Yaponiyada ixtiyoriy bo‘lib, uning kunduzgi, kechki va sirtqi turlari mavjud. O‘qish muddati 3 yil. Oliy ta‘limga yuqori bosqich o‘rta maktablarni tugatgan bitiruvchilar qabul qilinadilar. Oliy ta‘limni universitetlarda olish mumkin. Oliy ta‘lim tizimiga kirgan bo‘lsada, o‘rta maxsus ta‘lim beradigan kichik kollej, texnik kollej, maxsus tayyorgarlikdan o‘tish imkonini beruvchi kollejlarda ham mavjud. Yaponiyada faoliyat olib borayotgan 460 ta universitetning yarmidan ko‘pi xususiydir.

III. Fransiyada ta‘lim tizimi quyidagi bosqichlar asosida shakllangan:

1. Maktabgacha tarbiya – 2 yoshdan 6 yoshgacha bolalarni o‘z chiga oladi.
2. Boshlano‘ch ta‘lim – 6 yoshdan 11 yoshgacha bo‘lgan bolalarning 3 bosqichda ta‘lim olishlariga imkon beradi. Tayyorlov bosqichi uchun 1 yil, elementar kurslar uchun 2 yil ta‘lim muddati belgilangan. Boshlano‘ch ta‘limning 3-bosqichi 2 yillik chuqurlashtirilgan bosqichdir.
3. O‘rta ta‘lim ikki bosqichda beriladi. O‘rta ta‘limning birinchi bosqichi 4 yillik ta‘lim beruvchi kollejlarda, ikkinchi bosqich esa 3 yillik ta‘lim beruvchi liseylarda amalga oshiriladi. 3 yillik liseyni tugatgan bitiruvchilar «Bakalavr» darajasini olish uchun imtixon topshiradilar.
4. Oliy ta‘lim universitetlar va oliy ixtisoslik maktablarida olib boriladi.

#### ***Nazorat uchun savollar:***

1. Ta‘lim sohasidagi Davlat siyosatining asosiy tamoyillari mohiyatini izohlab bering.
2. Ta‘lim tizimi deb nimaga aytiladi?
3. Uzluksiz ta‘lim tizimi bosqichlarini sanab bering.
4. Umumiy o‘rta ta‘lim muassasalari, akademik lisey va kasb-hunar kollejlarning vazifalari nimalardan iborat?
5. Oliy ta‘lim bosqichlari, ularning mohiyatini yoritib bering.
6. Riojlangan xorijiy mamlakatlarning ta‘lim tizimi O‘zbekiston Respublikasi ta‘lim tizimidan farq qiladimi? Farqli jihatlarni ko‘rsating.

## **19-Mavzu: Pedagogik menejment nazariyasi va amaliyoti**

### ***Reja:***

1. Ta‘lim muassasasini boshqarishning pedagogik- psixologik asoslari.
2. Umumiy o‘rta ta‘lim maktabi, akademik lisey va kasb-hunar kollejlari haqidagi Nizom, ta‘lim muassasalarining Ustavi – ta‘lim muassasalarini boshqarish va unga rahbarlik qilishning asosiy hujjati.

### ***Tayanch tushunchalar:***

Ta‘lim muassasasi - educational institutions

Boshqaryv - management  
Pedagogik – psixologiy - pedagogic psychology  
umumiy o‘rta ta’lim maktabi - secondary school  
akademik lisey - academic lyceums  
kasb-hunar kollejlari - vocational college  
Nizom - rugulations  
ta’lim muassasalarining Ustavi—the charter of the educational intitutions

### ***Adabiyotlar:***

- 1.To‘xtaxadjaeva M. Pedagogika. - T.: O‘zbekiston Faylasuflari Milliy jamiyati, 2010. 323-351 b.
- 2.«Umumiy o‘rta ta’lim maktabi Pedagogika Kengashi to‘o‘risida»gi Nizom. Ta’lim taraqqiyoti j., № 3, 2002. 17-22 b.
- 3.O‘zbekiston Respublikasi Xalq ta’limi tizimi boshqaruv organlari va o‘quv yurtlarining rahbar va pedagog kadrlari attestasiyasi to‘o‘risida»gi Nizom. Ma’rifat g., 2004 yil, 16 oktyabr.
- 4.Ahliddinov R. Uzluksiz ta’limda pedagogik boshqaruv masalalari. Uzluksiz ta’lim j., № 3, 2002. 5-8 b.
- 5.Jeff Halstead . Navigating the new pedagogy. R and Education, 2011

#### **1.Ta’lim muassasasini boshqarishning pedagogik- psixologik asoslari.**

Boshqarish faqat ishlab chiqarishgaginaxos bo‘lgan jarayon emas. Balki ijtimoiy sohalar, shuningdek, ta’lim tizimida ham boshqarishni to‘o‘ri tashkil etilishi juda muhim.Hozirgi paytda yagona pedagogik jarayonni boshqarishga ilmiy yondashish harakati kuchaydi. Bu esa intellektual salohiyati yuqori kadrlarni shakllantirish uchun o‘ta muhim hisoblanadi.Avvalo, boshqarishning ijtimoiy mohiyatini anglab olaylik. Boshqarish ma’lum bir ob’ektga tashkiliy, rejali, tizimli ta’sir ko‘rsatish demakdir.

Ta’lim muassasasining pedagogik faoliyatini boshqarish ta’lim muassasasining faoliyat xususiyatiga ko‘ra pedagogik jarayonini rejalashtirish, tashkil etish, rao‘batlantirish, natijalarni nazorat va tahlil qilish maqsadidaamalgaoshiriluvchi boshqaruv faoliyatidir.Bugungi kunda pedagogika faniga ta’lim muassasalarini boshqarish bo‘ycha yangidan-yangi tushunchalar kirib kelyapti, ularning mohiyati avvalgilardan ham teranroqdir. Masalan, «ta’sir etish» tushunchasining o‘rniga «o‘zaro harakat», «hamkorlik», «refleksiv boshqarish» kabi tushunchalar qo‘llanilmoqda.Ta’lim muassasalarini boshqarish nazariyasi ta’lim muassasalarining menejmenti nazariyasi bilan boyitildi. Menejment nazariyasi xodimlarga nisbatan ishonch, ularning unumli mehnat qilishlari uchun sharoit yaratish hamda o‘zaro hurmat bilan tavsiflanadi.Xo‘sh, menejment va menejer atamalarining asl mohiyati nimani anglatadi?

Biz ushbu tushunchalarning mohiyati, ta’lim muassasida davlat-jamoa boshqaruvining pedagogik-psixologik asoslarini tushunishimizda ushbu yo‘nalishda tadqiqot olib borgan pedagog R.Ahliddinovning qarashlari alohida diqqatga sazovor.«Menejment» va «menejer» atamalari hozirgi talqinda korxon va muassasa egalari o‘z mulklari vaxodimlarni o‘zlari boshqarganlaridan ko‘ra tanlangan yo‘nalish bo‘ycha maxsus tayyorgarlikdan o‘tgan mutaxassislarni jalb etish afzal ekanligini tushunib etganlaridan so‘ng paydo bo‘ldi. Bugungi kunda menejer rivojlangan demokratik mamlakatlarda nufuzli kasblardan biri hisoblanadi.

**Menejment** deganda, odatda rahbarlik lavozimiga rasman tayinlangan shaxslarning ishigina tushuniladi. Boshqarishga, shuningdek, murabbiylik ishi ham taalluqli hisoblanadi. **Menejment** (yoki **boshqarish**) mavjud minimal imkoniyatlardan maksimal natijalarga erishish maqsadida muayyan xodim yoki guruhga ta’sir etish, ular bilan hamkorlik qilish jarayonidir. Ta’lim muassasasi menejmenti haqida so‘z yuritilganda, O‘zbekiston Respublikasining «Kadrlar tayyorlash Milliy dasturi»ning 4.6-bandida so‘z yuritilayotgan jarayonning mohiyati haqida batafsil to‘xtalib o‘tilganligini alohida ta’kidlash zarur. Ushbu hujjatda qayd etilcha, ta’lim muassasasi menejmentida quyidagi holatlar nazarda tutiladi:

- ✓ uzluksiz ta’lim tizimi va kadrlar tayyorlashning davlat va nodavlat ta’lim muassasalarini tarkibiy jihatdan o‘zgartirish va ularni izchil rivojlantirish davlat yo‘li bilan boshqarib borilishi;
- ✓ barcha darajadagi ta’lim boshqaruv organlarining vakolat doiralari «Ta’lim to‘o‘risida»gi qonunga muvofiq belgilanadi;
- ✓ ta’limning normativ-huquiy bazasi rivojlantiriladi;

✓ moliya-xo‘jalik faoliyatini olib borish hamda ta‘lim jarayonini tashkil etishda o‘quv yurtlarining huquqlari kengayadi va mustaqilligi ta‘minlanadi;

✓ ta‘lim muassasalari O‘zbekiston Respublikasi Vazirlar Mahkamasi tomonidan belgilangan tartibda attestasiyadan o‘tkaziladi hamda akkreditatsiyalanadi. Akkreditatsiya yakunlariga ko‘ra ta‘lim sohasida faoliyat ko‘rsatish huquqi beriladi;

✓ muassis tashkilotlarning, mahalliy hokimiyat organlarining, savdo-sanoat doiralarining, jamoat tashkilotlarining, fondlarning va homiy vakillarni o‘z chigaoluvchi vasiylik va kuzatish kengashlari tizimi orqali ta‘lim muassasalarining samarali, jamoat boshqaruvi tizimi joriy etiladi.

Bundan tashqari, olimlar ta‘lim menejmetining bir qator o‘zigaxos xususiyatlarga ega ekanligini ham ta‘kidlab o‘tishadi. Ular orasida quyidagi xususiyatlar asosiy hisoblanadi:

✓ ta‘lim menejmenti «maqsadga muvofiqlik» so‘zi bilan aniqlanadigan ma‘naviy o‘lchovga ega;

✓ ta‘lim menejmenti – bu fan va san‘at (chunki bunda insonlar o‘rtasidagi o‘zaro munosabatlar katta rol o‘ynaydi);

✓ menejment mazmunida o‘z aksini topadigan shaxs, davlat va jamiyat manfaatlarining o‘zaro dialektik birligi;

✓ ta‘limni boshqarishda jamoatchilikning faol qatnashuvi.

Yuqoridagilardan ko‘rinib turibdiki, endilikda ta‘lim tizimini davlat tomonidan boshqarishdan davlat-jamoatchilik boshqaruviga o‘tiladi. Davlat-jamoatchilik boshqaruvining maqsadi – ta‘lim muassasalarining dolzarb masalalarini davlat va jamoatchilik hamkorligida hal qilish, o‘qituvchilar, o‘quvchilar hamda ota-onalarga ta‘lim dasturlarini, turlarini, ta‘lim muassasalarini tanlashda huquq va erkinlik berishni kengaytirishdan iborat. Ta‘lim tizimini davlat tomonidan boshqarish O‘zbekiston Respublikasining «Ta‘lim to‘o‘risida»gi qonunining (1997 yil) 3-moddasida, belgilangan ta‘lim sohasida davlat siyosatining asosiy tamoyillariga muvofiq amalga oshiriladi. O‘zbekiston Respublikasining «Ta‘lim to‘o‘risida»gi qonunida, O‘zbekistonda ta‘lim sohasini boshqarish respublika tasarrufidagi yuqori hukumat va uning boshqarish organlari hamda mahalliy hukumat va uning boshqarish organlari tomonidan amalga oshirilishi ko‘rsatilgan.

Xalq ta‘limi Vazirligi, Oliy va o‘rta maxsus ta‘lim Vazirligi O‘zbekiston Respublikasida ta‘limni boshqarishning davlat yuqori organlari hisoblanadi. Vazirliklar o‘zini vakolatlik doirasida:

✓ ta‘lim sohasida yagona davlat siyosatini ro‘yobga chiqaradi; ta‘lim muassasalari faoliyatini muvofiqlashtiradi va uslub masalalarida ularga rahbarlik qiladi;

✓ davlat ta‘lim standartlari, mutaxassislarining bilim saviyasi va kasbiy tayyorgarligiga bo‘lgan talablarning bajarilishini ta‘minlaydi;

✓ o‘qitishning ilo‘or shakllari va yangi pedagogik texnologiyalarni, ta‘limning texnik va axborot vositalarini o‘quv jarayoniga joriy etadi, o‘quv va o‘quv-usulbiy adabiyotlarni yaratadi va nashr etishni tashkil qiladi;

✓ ta‘lim oluvchilarning yakuniy davlat attestatsiyasi va davlat ta‘lim muassasalarida eksternat to‘o‘risidagi nizomlarini tasdiqlaydi;

✓ davlat oliy ta‘lim muassasasining rektorini tayinlash to‘o‘risida O‘zbekiston Respublikasi Vazirlar Mahkamasiga takliflar kiritadi;

✓ pedagog xodimlarni tayyorlash, ularning malasini oshirish va qayta tayyorlashni tashkil etadi.

Xalq ta‘limi Vazirligining mahalliy organlari quyidagilar sanaladi:

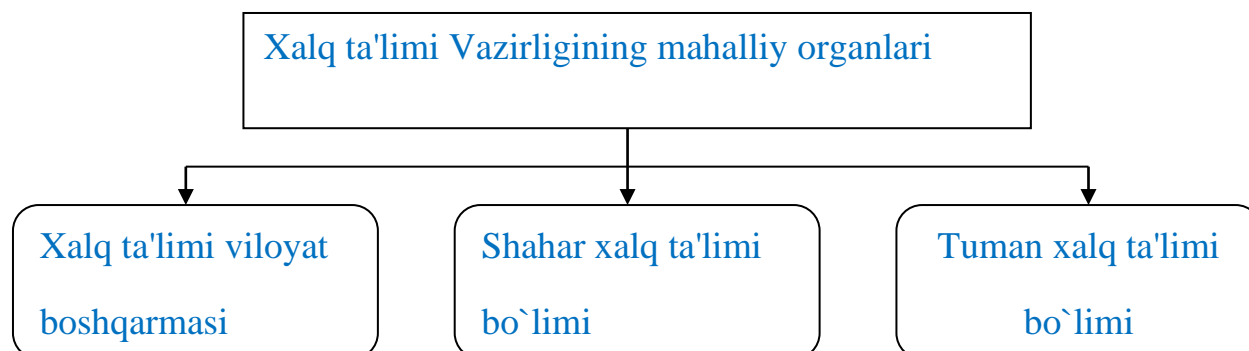

Xalq ta'limi bo'limlari, shuningdek, mahalliy hokimlik organlari tasarrufiga kiradi va unga bo'ysunadi. Qoraqalpog'iston Respublikasi Xalq ta'limi vazirligi faoliyati ikki yuqori organ nazorati ostida tashkil etiladi:

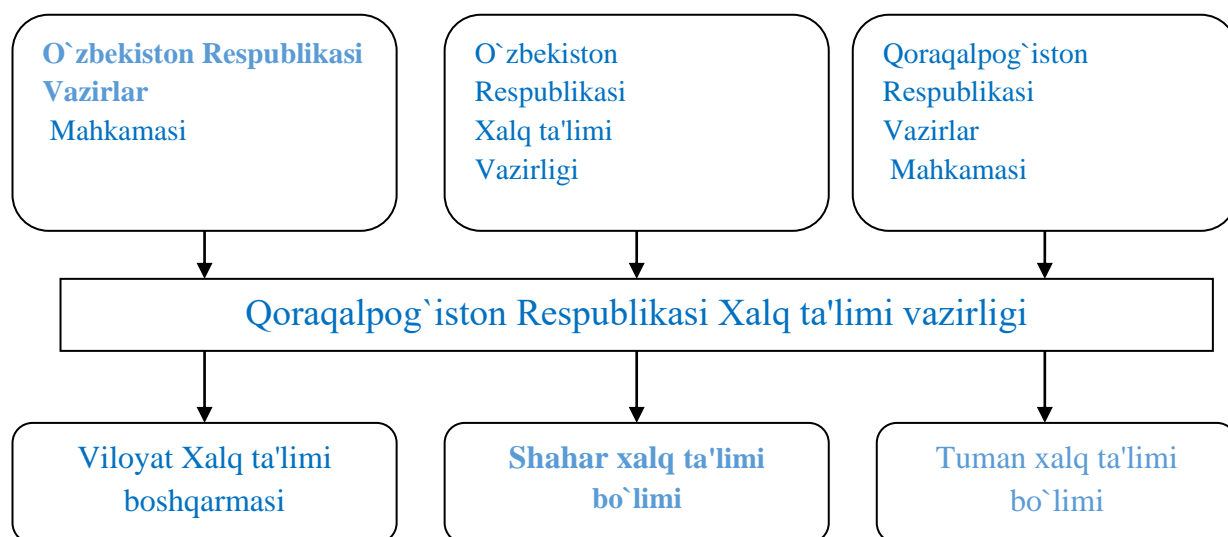

36 - chizma. Qoraqalpog'iston Respublikasi Xalq ta'limi vazirligi faoliyatini nazorat qiluvchi hamda uning tasarrufiga kiruvchi mahalliy organlar

Yuqorida qayd etilgan organlar maktab faoliyati yuzasidan davlat nazoratini olib boradi va uning rivojini ta'minlash uchun ko'maklashadi. Ularning vakolatiga maktab direktorlari va ularning o'rinbosarlarini tayinlash ham ikradi.

Maktabni boshqarish ishiga maktab inspeksiyasi, ya'ni, vazirliklar va xalq ta'limi bo'limlarining maktab inspektorlari xizmati yordam beradi. Ular maktab faoliyatini o'rganadi, ta'lim-tarbiya jarayonining natijalarini tahlil qiladi, ilo'or tajribalarini aniqlaydi va ularni ommalashtirish chora-tadbirlarini belgilaydi, kamchiliklarni anihlab, ularni bartaraf etish yo'llarini izlaydi, maktab direktori va o'qituvchilarga metodik va moddiy yordam ko'rsatadi.

Akademik lisey va kasb-hunar kollejlari tashkiliy, o'quv-uslubiy va ilmiy rahbarlik qilish, davlat ta'lim standartini ishlab chiqish va joriy etish, o'quv-ta'lim va kasb-hunar dasturlarini birlashtirish, pedagog kadrlar bilan ta'minlash, ularni tayyorlash va qayta tayyorlash Oliy va o'rta maxsus ta'lim Vazirligi (O'rta maxsus kasb-hunar ta'limi Markazi), uning hududiy boshqarmalari tomonidan tarmoq vazirliklari, idoralar va korxonalar bilan birgalikda amalga oshiriladi<sup>1</sup>.

Ta'lim tizimini jamoatchilik asosida boshqarish o'qituvchilar, o'quvchilar, ota-onalar va jamoatchilik vakillaridan iborat pedagogik Kengashning umumiy o'rta ta'lim muassasasi faoliyatini samarali tashkil etishga yo'naltirilgan faoliyatidir.

Bir yilda bir marta o'tkaziladigan maktab konferensiyasi ham jamoatchilik boshqaruviga kiradi. Konferensiyada maktab Kengashi, uning raisi saylanadi, maktabning Ustavi qabul qilinadi. Davlat ta'lim muassasalari bilan bir vaqtda nodavlat ta'lim muassasalarining faoliyat ko'rsatishi ham ta'limni boshqarishning jamoatchilik xarakterini ifodalaydi.

<sup>1</sup>«O'rta maxsus kasb-hunar ta'limi tizimida»gi Nizom, 1998.

**2. Umumiy o'рта ta'lim maktabi, akademik lisey va kasb-hunar kollejlari haqidagi Nizom, ta'lim muassasalarining Ustavi – ta'lim muassasalarini boshqarish va unga rahbarlik qilishning asosiy hujjati.** O'zbekiston Respublikasining «Umumiy o'рта ta'lim to'rtida»gi Nizomi O'zbekiston Respublikasi Vazirlar Mahkamasining 1998 yil 13 maydagi 203-sonli qaroriga muvofiq qabul qilingan. Ushbu Nizomda quyidagi masalalar yoritilgan:

1. Umumiy qoidalar.
2. Umumiy o'рта ta'limning maqsadi va vazifalari.
3. Umumiy o'рта ta'limni tashkil etish.
4. O'quv-tarbiya jarayonini tashkil etish va uning mazmuni.
5. Pedagog kadrlarni tayyorlash, qayta tayyorlash va ularning malakasini oshirish.
6. Umumiy o'рта ta'limni boshqarish.
7. Mablao' bilan ta'minlash va moddiy-texnika ta'minoti.
8. Xalqaro hamkorlik.

Nizomga asosan, umumiy o'рта ta'limning maqsadi o'quvchilarni davlat ta'lim standartlariga muvofiq o'qitish va tarbiyalash hamda shaxsning ta'lim olish huquqini ro'yobga chiqarish hisoblanadi.

Umumiy o'рта ta'lim mazmunini yoritish Nizomning asosiy o'oyalaridan biri bo'lib, majburiy va qo'shimcha komponentlar umumiy o'рта ta'lim mazmunining asosini tashkil etadi. Majburiy komponent davlat ta'lim standarti bilan belgilanadi va o'quvchilarni tayyorlashning o'рта maxsus va kasb-hunar ta'limi muassasalarida bilimlar asoslarini yanada puxta o'rganish va kasb egallash uchun etarli bo'lgan zarur darajasini belgilaydi.

Qo'shimcha komponent o'quvchining ehtiyojlari va qobiliyati, maktabning moddiy-texnika va kadrlar bilan ta'minlanganlik darajasidan kelib chiqib belgilanadi. qo'shimcha o'quv yuklanmalarining hajmi O'zbekiston Respublikasi Xalq ta'limi Vazirligining Soo'liqni saqlash vazirligi bilan kelishilgan normativlariga muvofiq belgilanadi. O'quvchilar bilim sifati va ta'lim natijalarining davlat ta'lim standartiga muvofiqligini nazorat qilishni ta'minlash uchun joriy, oraliq va yakuniy nazorat bilan birga bosqichli nazorat o'tkazish ham nazarda tutiladi.

Bosqichli nazorat o'quv yili tamom bo'lgandan keyin imtihonlar, test sinovlari, sinovlar shaklida amalga oshiriladi. Uning asosida reyting aniqlandi va o'quvchini navbatdagi sinfga o'tkazish to'rtidagi qaror qabul qilinadi.

Maktabga bevosita rahbarlik boshqarishning yuqori organlar tomonidan tayinlanadigan direktor, davlatga qarashli bo'lmagan ta'lim muassasalarida esa muassis tomonidan amalga oshiriladi.

O'zbekiston Respublikasida umumiy o'рта ta'lim xalqaro hamkorlik asosida ham tashkil etiladi. «Umumiy o'рта ta'lim to'rtida»gi Nizomning sakkizinchi bo'limida qayd etilganidek, umumiy o'рта ta'limni boshqarish organlari va ularning mahalliy organlari sanalgan ta'lim muassasalari halqaro hamkorlikni pedagogik axborot va tajriba almashish, pedagog xodimlarning tajriba o'rganish va malaka oshirish maqsadida progressiv xalqaro jamo'armalar va tashkilotlarning grantlarini olish sohasidagi davlatlararo, hukumatlararo va idoralararo bitimlar hamda shartnomalar asosida amalga oshiradilar.

Mazkur Nizom umumiy o'рта ta'lim (maktab)ni har tomonlama boshqarish mohiyatini o'zida ifoda etadi.

«Akademik lisey va kasb-hunar kollejlari to'rtida»gi Nizom O'zbekiston Respublikasi Vazirlar Mahkamasining 1998 yil 13 maydagi 204-sonli qaroriga muvofiq qabul qilingan. Ushbu Nizom mazmunida quyidagi masalalar yoritilgan:

1. Umumiy qoidalar.
2. O'рта maxsus, kasb-hunar ta'limining maqsadi, vazifalari va uni tashkil etish.
3. Akademik lisey va kasb-hunar kollejlari o'quvchilarni qabul qilish, ta'lim-tarbiya jarayonini tashkil etish va uning mazmuni.
4. Pedagog kadrlarni tayyorlash, qayta tayyorlash va ularning malakasini oshirish.
5. O'рта maxsus, kasb-hunar ta'limni boshqarish.
6. O'рта maxsus, kasb-hunar ta'limni mablao' bilan ta'minlash va moddiy-texnika ta'minoti.
7. Xalqaro hamkorlik.

Umumiy qoidalarda oʻrta maxsus, kasb-hunar taʼlimi umumiy oʻrta taʼlim negizida oʻqitish muddati 3 yil boʻlgan uzluksiz taʼlim tizimining majburiy mustaqil turi hisoblanishi hamda Oʻzbekiston Respublikasining «Taʼlim toʻoʻrisida»gi qonuni va «Kadrlar tayyorlash Milliy dasturi»ga muvofiq amalga oshirilishi, akademik liseylar va kasb-hunar kollejlarning yuridik shaxs hisoblanishi, qonunchilikda belgilangan tartibda tashkil etilishi bayon etilgan.

Oʻrta maxsus, kasb-hunar taʼlimining vazifalari sifatida quyidagilar belgilanadi:

- ✓ davlat taʼlim standartlari doirasida umumtaʼlim va kasb-hunar dasturini bajarish;
- ✓ oʻquvchilarning uzluksiz taʼlimning keyingi bosqichida oʻqishni davom ettirish, tanlagan mutaxassisliklar boʻyicha mehnat faoliyati bilan shu oʻullanish uchun zarur vaetarli boʻlgan bilimlar ham kasb tayyorgarligi darajasini chuqurlashtirish;
- ✓ respublika iqtisodiyotining malakali kchik mutaxassis kadrlarga boʻlgan ehtiyojini qondirish.

Nizomda akademik liseylarning oliy taʼlim muassasalari huzurida, kasb-hunar kollejlarning esa hududlarning demografik va geografik sharoitlari, tegishli soha mutaxassisliklariga boʻlgan mahalliy ehtiyojlarini hisobga olgan holda tashkil etishlari koʻrsatib oʻtilgan. Oʻrta maxsus, kasb-hunar taʼlimi muassasalarining asosiy vazifalari sirasiga oʻquvchilarni qabul qilish, umumiy va kasb-hunar dasturlarini amalga oshirish, nazorat turlarini tashkil etish, kursdan-kursga, oʻrta maxsus kasb-hunar taʼlimining bir turidan boshqasiga oʻtkazish hamda diplom berish kabilar kiradi. Akademik liseylar va kasb-hunar kollejlarda pedagogik faoliyat bilan shu oʻullanish huquqiga ega boʻlgan subʼektlar, taʼlim muassasasiga professor-oʻqituvchilar va muhandis pedagoglarni ishga qabul qilish tartibi toʻoʻrisidagi maʼlumotlar berib oʻtiladi. Oʻrta maxsus, kasb-hunar taʼlimini boshqarish tartibi akademik lisey va kasb-hunar kollejlarga tashkiliy, oʻquv-uslubiy va ilmiy rahbarlik qilish, davlat taʼlim standartini ishlab chiqish hamda joriy etish, oʻquv taʼlim va kasb-hunar dasturlarini bir xillashtirish, pedagog kadrlar bilan taʼminlash, ularni tayyorlash va qayta tayyorlash tarmoq vazirliklari, idoralar va korxonalar bilan birgalikda Oliy va oʻrta maxsus taʼlim vazirligi (Oʻrta maxsus, kasb-hunar taʼlimi Markazi), ularning hududiy boshqarmalari, shuningdek, taʼlim muassasasi direktori tomonidan amalga oshiriladi. Oʻrta maxsus, kasb-hunar taʼlimini mablaol bilan taʼminlash amaldagi qonunchilikka muvofiq taʼminlanadi. Taʼlim muassasasining moliyaviy mablaolari uning tasarrufida boʻladi. Oʻrta maxsus, kasb-hunar taʼlimi muassasalari belgilangan tartibdaxorijiy sheriklar bilan bitimlar tuzish huquqiga ega boʻlib, xorijiy mamlakatlar uchun mutaxassislar tayyorlashi mumkin.

Taʼlim muassasalarining faoliyati, shuningdek, meʼyoriy hujjatlardan biri sanalgan Ustav yordamida ham amalga oshiriladi.

Taʼlim muassasasining Ustavi taʼlim muassasasi faoliyatiga rahbarlik va boshqarish tizimini aniqlovchi hujjatdir.

Taʼlim muassasasining Ustavida taʼlim jarayonining quyidagi ikki muhim tarkibiy jihati ajratib koʻrsatiladi:

- 1) davlat taʼlim standartida, belgilangan bilimlar zahirasini egallash yoʻlida amaliy harakatlarni tashkil etish tartibi;
- 2) bilim, koʻnikma va malakalarni hosil qilishni tashkil etish (savodxonlik, mustaqil fikrlash hamda masalalarni echaolishga oʻrgatish).

Shuningdek, taʼlim muassasasining Ustavida muassasani boshqarishga qoʻyiluvchi talablar, oʻqituvchi, oʻquvchilar hamda taʼlim muassasasi rahbarlarining huquq va burchlari ham aniq bayon etib berilgan.

Mazkur oʻquv yurtida oʻquvchilar taʼlim standartlari asosida taʼlim olish uchun intilishlari, taʼlim muassasasining pedagogik xodimlari esa yuqori darajada taʼlim berishlari, taʼlim oluvchilarning oʻquv dasturlarini davlat taʼlim standartlari darajasida oʻzlashtirishlarini taʼminlashlari zarur. Taʼlim muassasasi rahbari (direktori) esa oʻquv-tarbiya jarayonining muvaffaqiyatli kechishini taʼmin etadi, oʻquv dasturlari talablarining bajarilishini nazorat qiladi, taʼlim-tarbiya ishlarining sifati va samaradorligi, bolalik va mehnatni muhofaza qilish talablariga toʻlaqonli rioya etilishi, maʼnaviyat ishlarining samarali tashkil qilinishi uchun zarur shart-sharoitlarni yaratadi. Ustavda oʻz-oʻzini boshqarish, jamoada oʻzaro munosabatning oʻrnini kabi masalalar mohiyati ham yoritib beriladi. CHunonchi, taʼlim muassasasining direktori oʻqituvchilar bilan baland ovozda, ularning nafsoniyatiga tegadigan soʻzlar bilan muomala qilish

huquqiga ega emas. O'zbekiston Respublikasida, amalda bo'lgan «Umumiy o'rta ta'lim muassasasi (maktabi)ning muvaffaq namunaviy Ustavi» Xalq ta'limi Vazirligining 221-sonli (1998 yil 17 dekabr), «O'rta maxsus, kasb-hunar ta'limi muassasasining Ustavi» esa O'zbekiston Respublikasi Vazirlar Mahkamasining 5-sonli (1998 yil 5 yanvar) qarorlari bilan tasdiqlangan. Mazkur Ustavlar O'zbekiston Respublikasi Vazirlar Mahkamasining «Ta'lim muassasasi Ustavini ishlab chiqish tartibi to'g'risida»gi qaroriga muvofiq ishlab chiqilgan. Ta'limni boshqarishning vakolati mas'ul davlat organi tomonidan tasdiqlanadi va mahalliy davlat hokimiyati organlarining idoralarida ro'yxatdan o'tkaziladi.

Ta'lim muassasasining Ustavida ta'lim muassasasining joylashgan o'rni, uning turi, ta'lim tili, guruh raqbarlari, o'qituvchilarning huquq va burchlari, ta'lim oluvchilar va ularning ota-onalarining huquq va burchlari, shuningdek, ta'lim muassasasining iqtisodiy tuzilishi vaxujalik faoliyati, boshqarish tartibi aniq belgilanishi ko'rsatib berilgan.

Ta'lim muassasasining Ustavi quyidagi bo'limlardan tashkil topadi:

1. qisqacha ta'lim muassasasi haqidagi ma'lumotlar.
2. Ta'lim muassasasining maqsad va vazifalari.
3. Ta'lim muassasasini boshqarish;
  - a) ta'lim muassasasini boshqarishning oshkoralik, demokratik va o'z-o'zini boshqarish asosida amalga oshirilishi;
  - b) pedagogik-jamoa Kengashi;
  - v) direktor, uning huquq va burchlari;
  - g) direktorning o'quv-tarbiya ishlari bo'yicha o'rinbosarining huquq va burchlari;
  - d) ma'naviyat va ma'rifat ishlari bo'yicha direktor o'rinbosarining huquq va burchlari.
4. O'quv-tarbiya va ilmiy-uslubiy ishlarni tashkil etish:
  - a) ta'lim mazmunining Davlat ta'lim standartlari bo'yicha ishlab chiqilgan o'quv reja va dasturlari asosida belgilanishi;
  - b) o'quv jarayonini tashkil etish;
  - v) iqtidorli yoshlar bilan ishlash;
  - g) ishlab chiqarish amaliyotini o'tkazish tartibi;
  - d) qo'shimcha pulli mash'ulotlarni joriy etish;
  - j) kunlik ish tartibi (seminar, mash'ulotlarning davom etishi, tanaffuslar, uy vazifalarini berish tartibi va hokazolar).
5. O'qituvchi. Huquq va burchlari.
6. O'quvchi. Huquq va burchlari.
7. O'quv-ishlab chiqarish ta'limi ustalari, ma'muriy va yordamchi xodimlarning huquq va burchlari.
8. Ota-onalar yoki ularning o'rnini bosuvchi shaxslarning huquqlari, majburiyat va mas'uliyatlari.
9. Ta'lim muassasasining moddiy va moliyaviy xo'jalik ta'minoti.

#### ***Nazorat uchun savollar:***

1. Ta'lim muassasasining pedagogik faoliyatini boshqarishga ta'rif berish?
2. Menejment, ta'lim muassasasi menejmenti deganda nimani tushunasiz?
3. Ta'lim sohasini boshqarish qaysi sub'ektlar tomonidan amalga oshiriladi? Ularning vakolatlariga nimalar kiradi?
4. Ta'lim muassasasida jamoatchilik boshqaruvi qanday amalga oshiriladi?
5. «Umumiy o'rta ta'lim to'g'risida»gi Nizomga ta'rif bering.
6. «O'rta maxsus, kasb-hunar ta'limi to'g'risida»gi Nizom haqida gapirib bering.

## **20-Mavzu: Boshqaruvning nazariy asoslari**

### ***Reja:***

1. Ta'lim muassasasini boshqarishning tamoyillari va vazifalari.
2. Pedagogik Kengash – ta'lim muassasasining boshqaruv organi.

### ***Tayanch tushunchalar:***

Ta'lim muassasasi - educational institutions  
Boshqaryv - management  
Pedagogik – psixologiy - pedagogic psychology  
umumiy o'rta ta'lim maktabi - secondary school  
akademik lisey - academic lyceums  
kasb-hunar kollejlari - vocational college  
Nizom - regulations  
ta'lim muassasalarining Ustavi—the charter of the educational intitutions

#### Adabiyotlar:

1. To'xtaxadjaeva M. Pedagogika.- T.: O'zbekiston Faylasuflari Milliy jamiyati,2010. 323-351 b.
- 2.«Umumiy o'rta ta'lim maktabi Pedagogika Kengashi to' o'risida»gi Nizom. Ta'lim taraqqiyoti j., № 3, 2002. 17-23 b.
- 3.O'zbekiston Respublikasi Xalq ta'limi tizimi boshqaruv organlari va o'quv yurtlarining rahbar va pedagog kadrlari attestatsiyasi to' o'risida»gi Nizom. Ma'rifat g., 2004 yil, 16 oktyabr.
4. Jeff Halstead . Navigating the new pedagogy. R and Education, 2011

**1.Ta'lim muassasasini boshqarishning tamoyillari va vazifalari.** Har qanday faoliyat singari boshqarish faoliyati ham o'z vazifalarini bir qator tamoyillargaasoslanib amalgaoshiradi. Pedagogik adabiyotlarda ta'lim tizimini boshqarishdaasos bo'lib xizmat qiluvchi tamoyillarni ular tomonidan bajariladigan vazifalar (rejalashtirish, tashkil etish va nazorat qilish)ga tayanilgan holda belgilanishigaalohida uro'u berilgan. Mazkur o'rinda ta'lim muassasasini boshqarishning har bir tamoyiligaalohida-alohida ta'rif berishga harakat qilamiz<sup>1</sup>. Ta'lim muassasasi boshqaruv nazariyasi va tarixida boshqarishning asosiy tamoyillari quyidagilardir:

#### Ta'lim muassasasini boshqarish tamoyillari

pedagogik tizimni boshqarishni demokratiyalash va insonparvarlashtirish;

boshqarishning tizimliliigi va yagonaligi;

boshqarishning markazlashtirilgan va markazlashtirilmagan holatlarining ratsional uyg'unligi;

yakka hokimlik bilan jamoatchilik boshqaruvining birligi;

Pedagogik tizimni boshqarishni demokratiyalash va insonparvarlashtirish. Pedagogik kadrlarni tanlov va shartnomaasosida ishga qabul qilish, qabul qilinavotgan qarorlarni ochiq muhokama qilish, axborotlarning barcha uchun ochiq va tushunarli joriy etish, ta'lim muassasasi jamoatchiligi oldida ma'muriyatning muntazam hisobot berishi, o'qituvchi va o'quvchilarga ta'lim muassasasi hayotigaoid o'z fikrlarini bildirishga imkon berish, ta'lim muassasasida demokratik o'oyalarning ustuvor o'rin tutishini anglatadi.Ta'lim tizimini boshqarishda shaxsgaalohida hurmat bilan munosabatda bo'lish, unga ishonish, pedagogik faoliyatda sub'ektning sub'ektga munosabati darajasiga erishish, o'quvchi va o'qituvchining huquq va manfaatlarini himoya qilish, o'z iste'dodlari va kasbiy mahoratlarini erkin namoyon etish uchun sharoit yaratish insonparvarlik tamoyiligaasoslangan boshqaruv mohiyatini anglatadi.Boshqarishning tizimliliigi va yagonaligi. Ta'lim muassasasini boshqarishga nisbatan tizimli yondashuv asosida rahbar ta'lim muassasasini bir butun yaxlit tizim sifatida va uning belgilari haqidaaniq tasavvurga ega bo'ladi. Tizimning birinchi belgisi yagonaligi hamda uni bo'laklar, tarkibiy qismlargaajratish mumkinligidadir. Ikkinchi belgisi tizimning chki tuzilishining mavjudligini anglatadi. Uchinchi belgisi tizimning integrsiyalanaolishidir. Tizimning har bir tarkibiy qismi o'zigaxos sifatga ega bo'lgani bilan, o'zaro harakat orqali tizimning yangi integrasiyalanaolish sifati hosil bo'ladi. To'rtinchi belgisi ta'lim muassasalarining tashqi muhit bilan chambarchas boo'liqligidir. Chunki ta'lim muassasalari tashqi

<sup>1</sup>Сластенин В.А. Обхья педгогика. – Москва, Педагогика, 2003.



muhitga moslashib, ushbu ta'lim jarayonini qayta quradi hamda o'zining maqsadlariga erishish uchun tashqi muhitni o'ziga bo'ysundiradi. Boshqaruvdagi tizimlilik va yagonalik rahbar bilan pedagogik jamoa o'rtasidagi o'zaro harakat vaaloqani ta'minlaydi, bir yoqlama boshqaruvning oldini oladi. Boshqarishning markazlashtirilgan va markazlashtirilmagan holatlarining rasional uyo'unligi. Boshqaruvni markazlashtirish keragidan ortiq bo'lganda, albatta, ma'muriy boshqaruv kuchayadi. Bu holat o'qituvchilar va o'quvchilarning ehtiyojlari, talab va istaklarini hisobgaolmaslikka, rahbar va o'qituvchilarning keraksiz mehnat va vaqt sarflashlarigaolib keladi. SHuningdek, markazlashtirilmaslikka ham keragidan ortiq e'tibor berilsa, pedagogik tizim faoliyatining sustlashishi ko'zga tashlanadi. Ta'lim muassasasi chidagi boshqaruvda markazlashtirish va markazlashtirmaslikni uyo'unlashtirish ma'muriy va jamoatchilik boshqaruvi rahbarlarining faoliyatini jamoa manfaatiga qaratadi hamda kasb malakasi darajasida qarorlarni qabul qilishga sharoit yaratadi.

Yakka hokimlik bilan jamoatchilik boshqaruvining birligi tamoyili pedagogik jarayonni boshqarishda yakka hokimlikka yo'l qo'ymaslikka qaratilgan. Boshqarish faoliyatida o'quvchilarning tajribasi va bilimiga tayanib, turli qarashlarni taqqoslab, oqilonaxulosalar chiqarish o'ta muhimdir. Vazifalarni kollegial hal qilish har bir jamoaa'zosining javobgarligini yo'qqa chiqarmaydi. O'z navbatida yakkahokimlikning o'zigaxos jihatlari bor. Yakkahokimlik pedagogik jarayonda tartib-intizom, vakolat doirasi va ungaamal qilishni ta'minlaydi.

Ta'lim tizimini boshqarishning davlat-jamoatchilik xarakteri ushbu tamoyilni amalgaoshirishga sharoit yaratadi. Ta'lim tizimini boshqarishda axborotlarning ob'ektivligi va to'liqligi. Ta'lim tizimini boshqarishning samaradorligi axborotlarning qanchalik aniq va to'liqligiga ham bo'liq. Agar axborotlar aniq, to'liq yio'lsa yoki haddan ziyod ko'p bo'lsa, qaror qabul qilishda chalkashlikkaolib keladi. Biz ta'lim-tarbiya jarayonida o'quvchilarning o'zlashtirishi haqidagi ma'lumotlarni yio'amiz, lekin ularning qiziqishlari, xulq-atvori, shaxs sifatidagi yo'nalishiga e'tibor beramiz. Ana shuning uchun ham tarbiya jarayonida ko'plab oo'ishlar kuzatiladi.

Ta'lim muassasasining rahbari o'zining faoliyatida menejer vazifasini ham bajaradi. SHuning uchun u o'z faoliyatida kuzatish, anketa, test, instuktiv va metodik materiallardan keng foydalana bilishi lozim. Ta'lim muassasasi ma'muriyati maktab chidagi axborotli boshqaruv texnologiyasini ishlab chiqish va uni ta'lim jarayoniga tatbiq etishgaalohida e'tibor qaratishi kerak. Boshqaruv jarayonida axborotdan samarali foydalanish ta'lim muassasasi faoliyatining muvaffaqiyatli amalgaoshirilishiga yordam beradi. Ta'lim muassasasini boshqarishda foydalaniladigan axborotlar turlchadir (38-chizma).

Axborotlar jamo'armasini shakllantirish va undan jadal foydalanish boshqaruv ishini ilmiy tashkil etishni yuksaltiradi. Maktab chki boshqaruvining o'zigaxosligi quyidagi vazifalardaaniq ko'rinadi:

1. Ta'lim-tarbiya jarayonini pedagogik tahlil qilish.
2. Maqsad qo'yish va rejalashtirish.
3. Tashkil qilish.
4. Maktab chki boshqaruvinini nazorat qilish.
5. Tartibga solish.

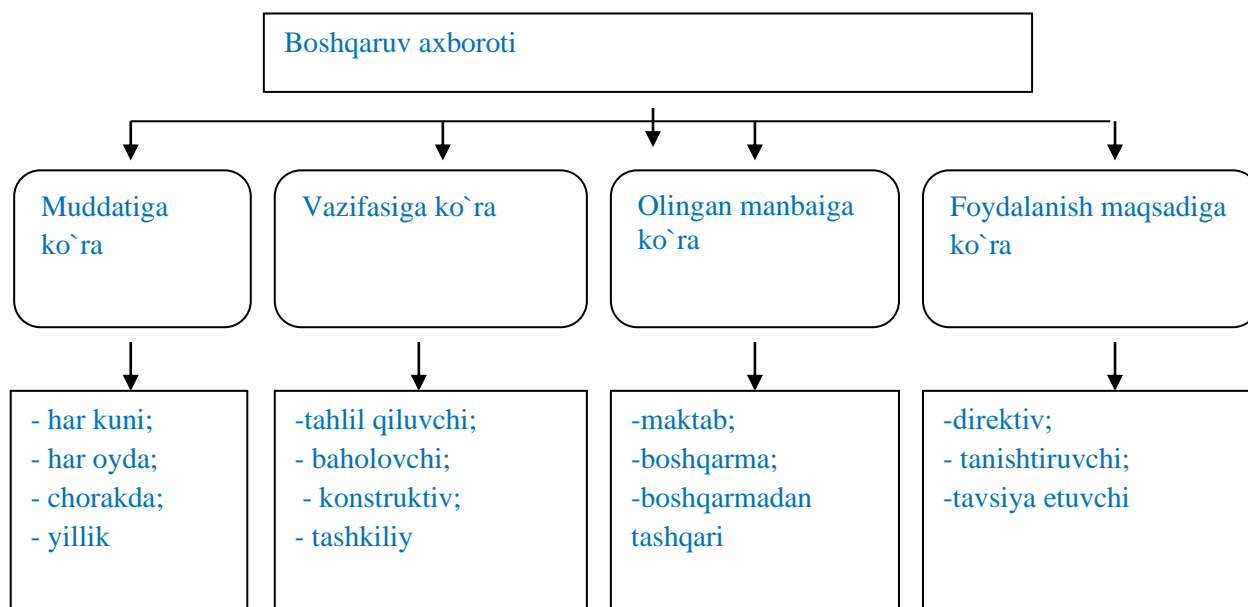

Ta'lim-tarbiya jarayonining tashkil etilishi va rivojlanishini tahlil qilmasdan, avval erishilgan natijalarni hozirgilari bilan taqqoslamasdan turib, uni boshqarib bo'lmaydi. Ta'lim muassasasini boshqarish samaradorligi rahbarning ham, o'qituvchilarning ham pedagogik tahlil uslubiyatini teran bilishlariga bo'liq. Agar o'z vaqtida, professional darajada pedagogik jarayon to'g'ri tahlil qilinmasa, jamoarasida o'zaro bir-birini tushunmaslik, ishonchsizlik kelib chiqadi. Hozirgi paytda pedagogik tahlilning quyidagi uch turi mavjud:

- 1) kundalik tahlil;
- 2) tizimli tahlil;
- 3) yakuniy tahlil.

Kundalik tahlil o'quv jarayonining borishi va natijasi haqida har kuni ma'lumot yig'ib, undagi kamchiliklarning sababini aniqlashga qaratiladi. Kundalik tahlil natijasida pedagogik jarayonga o'zgartirishlar va tuzatishlar kiritiladi. Kundalik tahlilning predmetiga o'qituvchilarning har kungi o'zlashtirish va intizomlari darajasi, ta'lim muassasasi rahbarining darsga hamda sinfdan tashqari darslarga qatnashishi, maktabning tozalik holati, shuningdek, dars jadvaliga rioya qilish kabi holatlar kiradi.

Tizimli tahlil darslar va sinfdan tashqari mashg'ulotlar tizimini o'rganishga qaratiladi. Tizimli tahlil mazmuni ta'lim metodlarini to'g'ri uyo'nlashtirish, o'qituvchilar tomonidan bilimlarning puxta o'zlashtirilishiga erishish, o'qituvchilarning sifatli tarbiyaviy ishlarni olib borishlari, ularning pedagogik madaniyatini ko'tarish hamda ta'lim muassasasida innovasion muhitni tashkil qilishda pedagogik jamoaning hissasini ta'minlash kabilardan iborat.

Yakuniy tahlil o'quv choragi, yarim yillik va o'quv yili yakunida amalga oshiriladi hamda asosiy natijalarga erishish yo'llarini o'rganishga qaratiladi. Yakuniy tahlil uchun ma'lumotlar kundalik va tizimli tahlillar, joriy va oraliq nazorat yakunlari, o'qituvchilarning va sinf rahbarlarining hisobotlaridan olinadi. Har qanday pedagogik jarayonni boshqarishning asosi maqsad qo'yish va rejalashtirishdan iborat. Boshqaruv faoliyatining maqsadi – ishning umumiy yo'nalishi, mazmuni, shakli va metodlarini aniqlash. Demak, maqsad – rejaning asosi. Boshqaruvda asosiy maqsad aniqlanganidan keyin, unga erishish uchun qo'shimcha maqsad qo'yiladi. Ta'lim muassasasini boshqarishni rejalashtirish pedagogik tahlil asosida belgilangan dasturiy maqsadga muvofiq qaror qabul qilishdir. Bunday qarorlar ma'lum bir muddat davridagi ma'lumotlarni tahlil qilish orqali yoki yakuniy ishlarni bajarib bo'lgandan so'ng qabul qilinishi mumkin.

Ta'lim muassasasini boshqarish amaliyotida rejalashtirishning quyidagi uchta asosiy shakli qo'llaniladi:

- 1) muddatli (perspektiv);
- 2) yillik;
- 3) yakuniy.

Muddatli rejalashtirish qoidaga muvofiq so'nggi yillarda, ta'lim muassasasida amalga oshirilgan ishlarni chuqur tahlil qilish asosida bir necha yilga mo'ljallab qabul qilinadi.

Ta'lim muassasasida, qabul qilinishi mumkin bo'lgan muddatli reja quyidagi ko'rinishda bo'lishi mumkin:

1. Rejalashtirilgan muddatda ta'lim muassasasi oldiga qo'yilgan vazifalar.
2. Guruhlarning imkoniyatlaridan kelib chiqib, o'qituvchilarning yillik o'zlashtirish darajasi muddatlari.
3. Ta'lim jarayoniga pedagogik innovasiya (yangilik)larni olib kirish muddatlari.
4. Ta'lim muassasasini pedagogik kadrlariga qo'yilgan talablar.
5. Pedagog kadrlar malakasini turli shakllar (kurslar, seminarlar, treninglar) orqali oshirish.

6. Ta'lim muassasasini texnika hamda o'quv-metodik (qurilish ishlari, axborotlashtirish, ko'rgazmali qurollar, kutubxona fondini boyitish) ko'lamini rivojlantirish.

7. O'qituvchi va o'quvchilarni ijtimoiy himoya qilish.

Yillik rejalashtirish butun o'quv yili hamda yozgi ta'tilni qamrab oladi. Yillik rejalashtirish o'quv yili davomida amalga oshiriladi va ta'lim jarayonini tashkil etilishi (chorak, semestr)ga qarab bir necha bosqichlarni o'z chigaoladi.

Yakuniy rejalashtirish o'quv choraklari uchun tuziladi, u bir yillik rejaning aniqlashgan ko'rinishi hisoblanadi. SHu tarzda rejalashtirishning bunday aniqlashgan ko'rinishlari o'qituvchilar, o'quvchilar va ota-onalar qo'mitasining faoliyatini boshqarishga yordam beradi. Bu rejalar o'qituvchilar va sinf rahbarlarining ish rejaları bilan aloqadorlikda aniqlashtirilib boriladi. Umuman olganda, boshqarish faoliyatida rejalashtirish vazifasining to'la amalga oshirilishi ta'lim muassasasi faoliyati samaradorligini oshiradi. Qabul qilingan rejalarini to'liq amalga oshirish uchun tizimli harakatning boshqaruvchilari uning tarkibiy qismlarini bir-biri bilan aloqada bo'lishini tashkil etishlari kerak. «Tashkil etish» tushunchasi bir qancha ma'nolarda qo'llaniladi. Birinchidan, baho sifatida aqliy faoliyatni rivojlantirishga qaratilgan hamda darsdan tashqari tadbirlarning uyushtirilishini ta'minlaydigan o'quv-tarbiya jarayonining maqsadida namoyon bo'ladi. Ikkinchidan, tashkil etish deganda belgilangan rejalarini amalga oshiruvchi, oldinga qo'yilgan maqsadga erishish uchun butun pedagogik jarayonni boshqaruvchi ta'lim muassasasi rahbarlari, o'qituvchilar, o'quvchilarning o'z-o'zini boshqarish organlari faoliyati tushuniladi.

Boshqarishni tashkil etuvchi asosiy boshqarmalar sifatida ta'lim muassasasining kengashi, pedagogik Kengash, direktor boshqaradigan majlis, direktor o'rinbosarlarining majlisi, tezkor yoi'ilishlar, metodik seminarlarni qayd etish mumkin. Pedagogik Kengash faoliyati demokratik va oshkorlik tamoyillariga asoslanib olib boriladi. Pedagogik Kengashlarda anketalar, savol-javoblar, nazorat ishlar, tanlov ishlari ko'riladi. Bundan tashqari pedagogik Kengash yoi'ilishlarida ta'lim muassasasi hayoti va faoliyatiga doir dolzarb masallar hal qilinadi. SHuning uchun pedagogik Kengashni turli muhokamali, muammoli masalalardan ozod qilish uchun ta'lim muassasalardan direktor yoi'inlari tashkil etiladi. Direktor yoi'ilishlarida rahbariyat va o'qituvchilar ishtirok etib qolmay, boshqa ishchi xodimlar ham qatnashishlari mumkin.

Ta'lim muassasasi o'rinbosarlarining yoi'ilishlarida kundalik savollar va ma'muriy boshqarishga oid masalalar muhokama qilinadi. Bunday majlislar ta'lim muassasasi rejasi bo'yicha o'quv yilining choragi (semestri)da yoki har oyda bo'lib o'tadi. Tezkor axboriy majlislar ta'lim muassasasida ta'lim jarayonini tashkil etishning zarur shaklidir. Tezkor axboriy majlislarining mavzusi mavjud sharoitlardan kelib chiqadi. Bu kabi majlislar pedagogik xodimlar, o'quvchilarning barchasi uchun tashkil qilinadi. Chki nazorat ham ta'lim muassasasini boshqarishda alohida o'rin tutadi. Nazoratni tashkil etishda etishmovchiliklarni bartaraf etish uchun bir qancha talablarni bilish zarur. Bunday talablarga tizimlilik, ob'ektivlik, harakatlilik, to'ldiruvchilik kabilarni ko'rsatish mumkin.

Pedagogik boshqaruvga doir adabiyotlarda, ta'lim muassasasi chki nazoratining quyidagi yo'nalishlarda tashkil etilishi bayon etilgan:

1. Pedagogik tashkilotchilikka doir savollarning qo'yilishi.
2. Ta'lim dasturlari, DTSning bajarilish sifati.
3. O'quvchilarning bilim, ko'nikma va malakalarining sifati.
4. O'quvchilarning tarbiyalanganlik darajasi.
5. O'qitishning ta'limiy, tarbiyaviy va rivojlantiruvchi funksiyalarining bajarilish holati.
6. Darsdan tashqari tarbiya ishlarning tashkil etilish holati va sifati.
7. Pedagogik kadrlar bilan ishlash.
8. Ta'lim muassasasi faoliyatining o'zigaxos samaradorligi.
9. qabul qilingan qarorlar va me'yoriy-huquqiy hujjatlarda ko'rsatilgan talablarning bajarilishi.

Ta'lim muassasasi chki nazoratining turlari, shakllari va metodlarini turkumlashtirish hozirgi vaqtda muammoli masala bo'lib qolmoqda. SHunga qaramasdan, chki nazoratning quyidagi turlari ajratilib ko'rsatiladi:

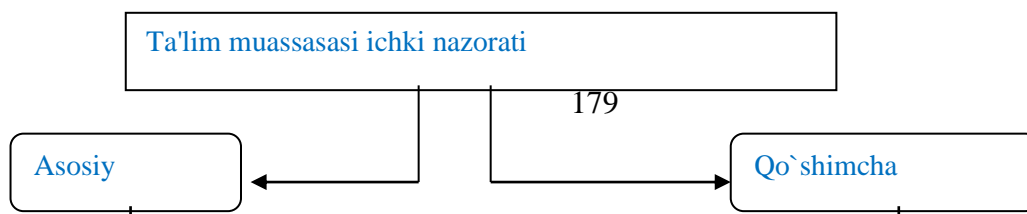

Mavzuli nazorat qandaydir aniq masalani o'rganishda ta'lim muassasasi jamoasi, o'quvchilar guruhi yoki alohida o'qituvchining pedagogik faoliyati tizimi, ta'lim muassasasidagi ta'lim darajasi, shuningdek, o'quvchilarning ekologik va estetik tarbiyasi tizimiga e'tibor qaratiladi. Frontal nazorat butun pedagogik jamoa, metodik kengash yoki alohida o'qituvchi faoliyatini o'rganishga qaratiladi. Alohida nazorat biror bir o'qituvchining faoliyati, sinf (guruh) rahbarlarining tarbiyaviy ishlarini mavzuli, frontal tkshirishga asoslanadi. Sinf-muloqot nazorat shaklida sinf jamoasining dars va darsdan tashqari jarayonida shakllanishiga ta'sir etuvchi o'zigaxos omillar e'tiborga olinadi. Predmetli nazorat shakli bitta yoki bir necha sinf (guruh)larda, butun ta'lim muassasasida ta'lim olinganlik darajasini aniqlashda qo'llaniladi. Mavzuli nazorat shaklining bosh maqsadi turli fan o'qituvchilari va sinflarning alohida o'quv-tarbiya jarayonini boshqarishdagi ishlarini o'rganishdan iborat. Majmuaviy (kompleks) nazorat shakli bir necha o'quv fanlari bir yoki bir nacha sinf (guruh)larda turli o'quvchilarning ishlarini o'rganishni tashkil etish maqsadida amalga oshiriladi.

Tartibga solishning asosiy maqsadi ta'lim-tarbiya jarayonini pedagogik tahlil qilishda ta'lim muassasasining oldiga qo'yilgan maqsad va rejalarini amalga oshirish, boshqaruv ishini tashkil etish hamda nazorat qilishda yo'l qo'yilgan holatlarni tuzatishdan iborat. Tartibga solish boshqaruv faoliyatida katta ahamiyat kasb etadi. U o'tgan o'quv yilida erishilgan natijalarni, yo'l qo'yilgan kamchiliklarni hisob qiladi. Ana shu asosdan kelib chiqib, yangi o'quv yilida ta'lim muassasasi oldiga maqsad va asosiy vazifalarni qo'yadi.

**Pedagogik Kengash – ta'lim muassasasining boshqaruv organi.** Ta'lim muassasalarida o'quv-tarbiya jarayonini rivojlantirish, takomillashtirish, muassasa faoliyati bilan bo'liq barcha tashkiliy masalalarni muvofiqlashtirish, o'qituvchi va tarbiyachilarning kasbiy mahorati va ijodkorliklarini o'stirish maqsadida pedagogik xodimlarni birlashtiruvchi pedagogik Kengash faoliyat ko'rsatadi. Pedagogik Kengash ta'lim muassasasi jamoasining yuqori boshqaruv organi hisoblanadi.

Pedagogik Kengashning asosiy vazifalariga quyidagilar kiradi:

- ✓ ta'lim muassasasi (umumiy o'rta ta'lim maktabi, akademik lisey, kasb-hunar kolleji)ning tayyorlangan muhim hujjatlarini muhokamadan o'tkaziladi, tasdiqlaydi va bajarilishini nazorat qiladi;
- ✓ ta'lim muassasasining maqsad va vazifalaridan kelib chiqqan holda uni rivojlantirishning istiqbolli yo'nalishlarini belgilaydi;
- ✓ ta'lim muassasasida o'quv, tarbiya jarayonini tashkil etish va ta'lim samaradorligini oshirishda maqbul shart-sharoitlar yaratishga qaratilgan qarorlarni qabul qiladi;
- ✓ ta'lim muassasasi boshqaruv tizimini takomillashtirish bo'yicha yo'l-yo'riqlarni ishlab chiqadi;
- ✓ pedagogik jamoaning ma'lum yo'nalishlardagi faoliyatini tahlil qiladi va yakuniy xulosa chiqaradi;

✓ ta'lim muassasasi pedagogik jamoasi uchun o'z vakolati doirasida me'yoriy talablarni ishlab chiqadi, tasdiqlaydi va bajarilishini nazorat qiladi.

Pedagogik Kengash quyidagi huquqlarga ega:

- ✓ ta'lim muassasasini rivojlantirish yo'nalishlarini istiqbol rejasini belgilash;
- ✓ ta'lim muassasasi jamoasi oldiga qo'yilgan maqsad va vazifalarining bajarilishini amalgaoshirish;
- ✓ o'quv rejada maktab ixtiyoriga berilgan soatlarni taqsimlash, yillik va taqvimiy ish rejasi mazmuni hamda dars jadvalini muhokama qilish;
- ✓ o'quv jarayonini tashkil qilishning turli shakl va metodlarini muhokama qilish, amaliyotga tatbiq etish;
- ✓ ta'lim muassasasi ta'lim jarayoniga oid barcha masalalarni o'z vakolati doirasida muhokama etish va tegishli qaror qabul qilish;
- ✓ pedagoglar malakasini oshirish tizimi, ularning ijodiy tashabbuskorliklarini rivojlantirish bo'yicha o'z takliflarini berish;
- ✓ o'quvchilarning bilim darajasini aniqlashda oraliq nazorat bo'yicha qaror qabul qilishda qatnashish, uni o'tkazish shakli va vaqtini belgilash;
- ✓ ta'lim oluvchilarni sinfdan-sinfga, kursdan-kursga ko'chirish va bituvchilarni yakuniy attestasiyaga qo'yish bo'yicha qaror qabul qilish;
- ✓ ta'lim darayonini tashkil qilish hamda ta'lim muassasasini rivojlantirishga doir masalalar bo'yicha maktab rahbariyatining hisobotlarini tinglash;
- ✓ ta'lim maqsadiga muvofiq holda o'quvchilarni rao'batlantirish va jazolash bo'yicha masalalarni hal etish;
- ✓ chorak, yarim yillik «semestr», yil yakuniga doir xulosalar chiqarish;
- ✓ pedagogik Kengash a'zolaridan pedagogik faoliyatni bir xil tamoyillarga asosan amalgaoshirishni talab qilish;
- ✓ ta'lim-tarbiya jarayonida alohida xizmat ko'rsatgan ta'lim muassasasi xodimlarini rao'batlantirishga tavsiya qilish;
- ✓ yakuniy attestasiyadan muvaffaqiyatli o'tgan o'quvchilarga o'rnatilgan tartibda hujjatlar berish to'g'risida qaror qabul qilish.

Pedagogik Kengash yio'ilishlari qarorlashtirilib, qabul qilingan hujjatlar ta'lim muassasasi ish yuritish hujjatlari bilan birga saqlanadi. Pedagogik Kengash faoliyati bir qator hujjatlarda o'z akini topadi:

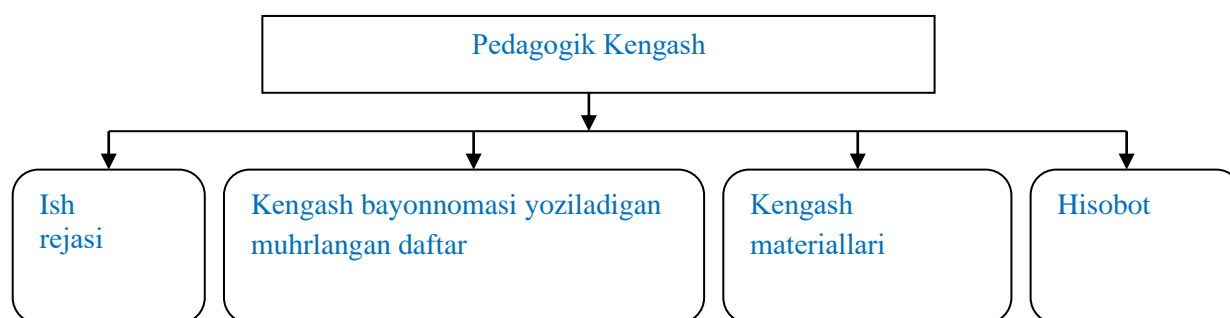

40 - chizma. Pedagogik Kengash hujjatlari

Ta'lim muassasasi hujjatlari besh yil davomida ta'lim muassasasida saqlanadi.

**Nazorat uchun savollar:**

1. Ta'lim muassasasining pedagogik faoliyatini boshqarishga ta'rif berish?
2. Menejment, ta'lim muassasasi menejmenti deganda nimani tushunasiz?
3. Ta'lim sohasini boshqarish qaysi sub'ektlar tomonidan amalgaoshiriladi? 4. Ularning vakolatlariga nimalar kiradi?
5. Ta'lim muassasasida jamoatchilik boshqaruvi qanday amalgaoshiriladi?

- 6.«Umumiy o‘rta ta’lim to‘o‘risida»gi Nizomga ta’rif bering.
- 7.«O‘rta maxsus, kasb-hunar ta’limi to‘o‘risida»gi Nizom haqida gapirib bering.

## **21-Mavzu: Ta’lim muassasasining ichki boshqaruvi**

### ***Reja:***

1. Pedagogik Kengash – ta’lim muassasasining boshqaruv organi.
2. Direktor va uning o‘rinbosarlari vazifalari.

### ***Tayanch tushunchalar:***

Pedagogik Kengash -pedagogical council  
Direktor - director  
metodik ishlar - methodical work  
pedagog kadrlar malakasini oshirish - training of teachers  
attestasiyadan o‘tkazish - certification of r  
yosh o‘qituvchilar - young teachers

### ***Adabiyotlar:***

1. To‘xtaxadjaeva M. Pedagogika. - T.: O‘zbekiston Faylasuflari Milliy jamiyati, 2010. 323-351 b.
- 2.«Umumiy o‘rta ta’lim maktabi Metodika Kengashi to‘o‘risida»gi Nizom. Ta’lim taraqqiyoti j., № 3, 2002. 17-23 b.
- 3.O‘zbekiston Respublikasi Xalq ta’limi tizimi boshqaruv organlari va o‘quv yurtlarining rahbar va pedagog kadrlari attestasiyasi to‘o‘risida»gi Nizom. Ma’rifat g., 2004 yil, 16 oktyabr.
- 4.Jeff Halstead . Navigating the new pedagogy. R and Education, 2011.

### **1.Ta’lim muassasasini boshqarishning pedagogik- psixologik asoslari.**

Boshqarish faqat ishlab chiqarishgaginaxos bo‘lgan jarayon emas. Balki ijtimoiy sohalar, shuningdek, ta’lim tizimida ham boshqarishni to‘o‘ri tashkil etilishi juda muhim.Hozirgi paytda yagona pedagogik jarayonni boshqarishga ilmiy yondashish harakati kuchaydi. Bu esa intellektual salohiyati yuqori kadrlarni shakllantirish uchun o‘ta muhim hisoblanadi.Avvalo, boshqarishning ijtimoiy mohiyatini anglab olaylik. Boshqarish ma’lum bir ob’ektga tashkiliy, rejali, tizimli ta’sir ko‘rsatish demakdir.

**Ta’lim muassasasining pedagogik faoliyatini boshqarish** ta’lim muassasasining faoliyat xususiyatiga ko‘ra pedagogik jarayonini rejalashtirish, tashkil etish, rao‘batlantirish, natijalarni nazorat va tahlil qilish maqsadidaamalgaoshiriluvchi boshqaruv faoliyatidir.Bugungi kunda pedagogika faniga ta’lim muassasalarini boshqarish bo‘ycha yangidan-yangi tushunchalar kirib kelyapti, ularning mohiyati avvalgilardan ham teranroqdir. Masalan, «ta’sir etish» tushunchasining o‘rniga «o‘zaro harakat», «hamkorlik», «refleksiv boshqarish» kabi tushunchalar qo‘llanilmoqda.Ta’lim muassasalarini boshqarish nazariyasi ta’lim muassasalarining menejmenti nazariyasi bilan boyitildi. Menejment nazariyasi xodimlarga nisbatan ishonch, ularning unumli mehnat qilishlari uchun sharoit yaratish hamda o‘zaro hurmat bilan tavsiflanadi.Xo‘sh, menejment va menejer atamalarining asl mohiyati nimani anglatadi?Biz ushbu tushunchalarning mohiyati, ta’lim muassasida davlat-jamoa boshqaruvining pedagogik-psixologik asoslarini tushunishimizda ushbu yo‘nalishda tadqiqot olib borgan pedagog R.Ahliddinovning qarashlari alohida diqqatga sazovor.

**«Menejment» va «menejer»** atamalari hozirgi talqinda korxon va muassasa egalari o‘z mulklari vaxodimlarni o‘zlari boshqarganlaridan ko‘ra tanlangan yo‘nalish bo‘ycha maxsus tayyorgarlikdan o‘tgan mutaxassislarni jalb etish afzal ekanligini tushunib etganlaridan so‘ng paydo bo‘ldi. Bugungi kunda menejer rivojlangan demokratik mamlakatlarda nufuzli kasblardan biri hisoblanadi.

**Menejment** deganda, odatda rahbarlik lavozimiga rasman tayinlangan shaxslarning ishigina tushuniladi. Boshqarishga, shuningdek, murabbiylik ishi ham taalluqli hisoblanadi. **Menejment (yoki boshqarish)** mavjud minimal imkoniyatlardan maksimal natijalarga erishish maqsadida muayyan xodim yoki guruhga ta’sir etish, ular bilan hamkorlik qilish jarayonidir. Ta’lim muassasasi menejmenti haqida so‘z yuritilganda, O‘zbekiston Respublikasining «Kadrlar tayyorlash Milliy dasturi»ning 4.6-bandida so‘z yuritilayotgan jarayonning mohiyati haqida batafsil to‘xtalib o‘tilganligini alohida ta’kidlash zarur. Ushbu hujjatda qayd etilcha, ta’lim muassasasi menejmentida quyidagi holatlar nazarda tutiladi:

✓ uzluksiz ta'lim tizimi va kadrlar tayyorlashning davlat va nodavlat ta'lim muassasalarini tarkibiy jihatdan o'zgartirish va ularni izchil rivojlantirish davlat yo'li bilan boshqarib borilishi;

✓ barcha darajadagi ta'lim boshqaruv organlarining vakolat doiralari «Ta'lim to'lo'risida»gi qonunga muvofiq belgilanadi;

✓ ta'limning normativ-huquiy bazasi rivojlantiriladi;

✓ moliya-xo'jalik faoliyatini olib borish hamda ta'lim jarayonini tashkil etishda o'quv yurtlarining huquqlari kengayadi va mustaqilligi ta'minlanadi;

✓ ta'lim muassasalari O'zbekiston Respublikasi Vazirlar Mahkamasi tomonidan belgilangan tartibda attestatsiyadan o'tkaziladi hamda akkreditatsiyalanadi. Akkreditatsiya yakunlariga ko'ra ta'lim sohasida faoliyat ko'rsatish huquqi beriladi;

✓ muassis tashkilotlarning, mahalliy hokimiyat organlarining, savdo-sanoat doiralarning, jamoat tashkilotlarining, fondlarning va homiy vakillarni o'z chigaoluvchi vasiylik va kuzatish kengashlari tizimi orqali ta'lim muassasalarining samarali, jamoat boshqaruvi tizimi joriy etiladi.

Bundan tashqari, olimlar ta'lim menejmetining bir qator o'zigaxos xususiyatlarga ega ekanligini ham ta'kidlab o'tishadi. Ular orasida quyidagi xususiyatlar asosiy hisoblanadi:

✓ ta'lim menejmenti «maqsadga muvofiqlik» so'zi bilan aniqlanadigan ma'naviy o'lchovga ega;

✓ ta'lim menejmenti – bu fan va san'at (chunki bunda insonlar o'rtasidagi o'zaro munosabatlar katta rol o'ynaydi);

✓ menejment mazmunida o'z aksini topadigan shaxs, davlat va jamiyat manfaatlarining o'zaro dialektik birligi;

✓ ta'limni boshqarishda jamoatchilikning faol qatnashuvi.

Yuqoridagilardan ko'rinib turibdiki, endilikda ta'lim tizimini davlat tomonidan boshqarishdan davlat-jamoatchilik boshqaruviga o'tiladi. Davlat-jamoatchilik boshqaruvining maqsadi –ta'lim muassasalarining dolzarb masalalarini davlat va jamoatchilik hamkorligida hal qilish, o'qituvchilar, o'quvchilar hamda ota-onalarga ta'lim dasturlarini, turlarini, ta'lim muassasalarini tanlashda huquq va erkinlik berishni kengaytirishdan iborat. Ta'lim tizimini davlat tomonidan boshqarish O'zbekiston Respublikasining «Ta'lim to'lo'risida»gi qonunining (1997 yil) 3-moddasida, belgilangan ta'lim sohasida davlat siyosatining asosiy tamoyillariga muvofiq amalga oshiriladi. O'zbekiston Respublikasining «Ta'lim to'lo'risida»gi qonunida, O'zbekistonda ta'lim sohasini boshqarish respublika tasarrufidagi yuqori hukumat va uning boshqarish organlari hamda mahalliy hukumat va uning boshqarish organlari tomonidan amalga oshirilishi ko'rsatilgan.

Xalq ta'limi Vazirligi, Oliy va o'rta maxsus ta'lim Vazirligi O'zbekiston Respublikasida ta'limni boshqarishning davlat yuqori organlari hisoblanadi. Vazirliklar o'zini vakolatlik doirasida:

✓ ta'lim sohasida yagona davlat siyosatini ro'yobga chiqaradi; ta'lim muassasalari faoliyatini muvofiqlashtiradi va uslub masalalarida ularga rahbarlik qiladi;

✓ davlat ta'lim standartlari, mutaxassislarining bilim saviyasi va kasbiy tayyorgarligiga bo'lgan talablarning bajarilishini ta'minlaydi;

✓ o'qitishning ilo'or shakllari va yangi pedagogik texnologiyalarni, ta'limning texnik vaaxborot vositalarini o'quv jarayoniga joriy etadi, o'quv va o'quv-usulbiy adabiyotlarni yaratadi va nashr etishni tashkil qiladi;

✓ ta'lim oluvchilarning yakuniy davlat attestatsiyasi va davlat ta'lim muassasalarida eksternat to'lo'risidagi nizomlarini tasdiqlaydi;

✓ davlat oliy ta'lim muassasasining rektorini tayinlash to'lo'risida O'zbekiston Respublikasi Vazirlar Mahkamasiga takliflar kiritadi;

✓ pedagog xodimlarni tayyorlash, ularning malasini oshirish va qayta tayyorlashni tashkil etadi.

Xalq ta'limi Vazirligining mahalliy organlari quyidagilar sanaladi:

### Xalq ta'limi Vazirligining mahalliy organlari

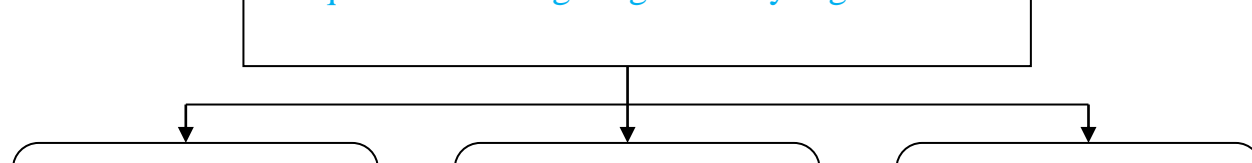

Xalq ta'limi bo'limlari, shuningdek, mahalliy hokimlik organlari tasarrufiga kiradi va unga bo'ysunadi. Qoraqalpoq respublikasi Xalq ta'limi vazirligi faoliyati ikki yuqori organ nazorati ostida tashkil etiladi:

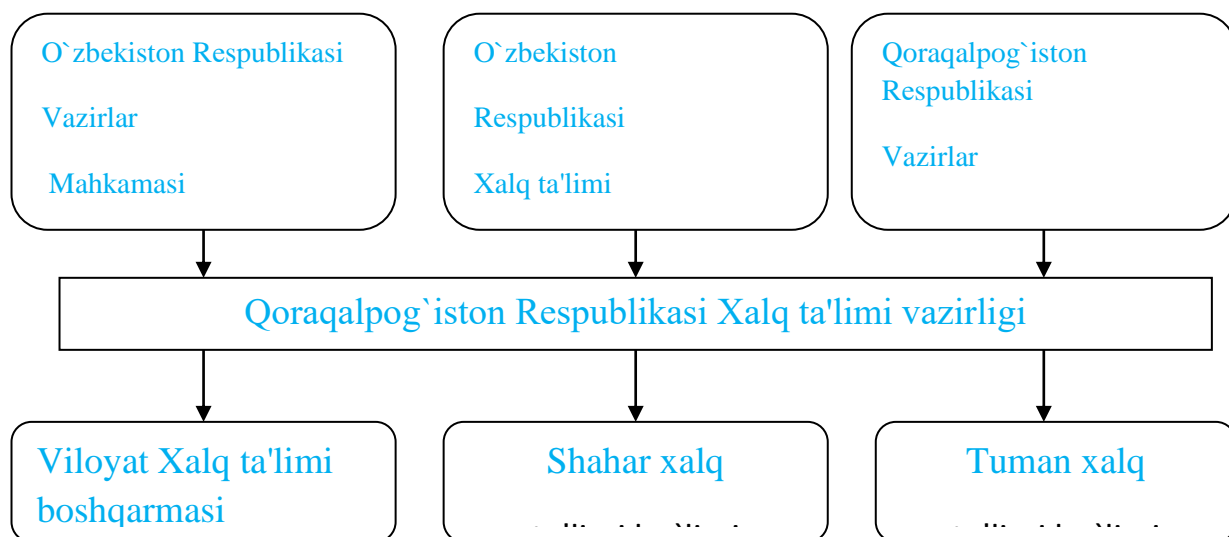

36 - chizma. Qoraqalpoq'iston Respublikasi Xalq ta'limi vazirligi faoliyatini nazorat qiluvchi hamda uning tasarrufiga kiruvchi mahalliy organlar

Yuqorida qayd etilgan organlar maktab faoliyati yuzasidan davlat nazoratini olib boradi va uning rivojini ta'minlash uchun ko'maklashadi. Ularning vakolatiga maktab direktorlari va ularning o'rinbosarlarini tayinlash ham kiradi. Maktabni boshqarish ishiga maktab inspeksiyasi, ya'ni, vazirliklar va xalq ta'limi bo'lim-larining maktab inspektorlari xizmati yordam beradi. Ular maktab faoliyatini o'rganadi, ta'lim-tarbiya jarayonining natijalarini tahlil qiladi, ilo'or tajribalarini aniqlaydi va ularni ommalashtirish chora-tadbirlarini belgilaydi, kamchiliklarni anihlab, ularni bartaraf etish yo'llarini izlaydi, maktab direktori va o'qituvchilarga metodik va moddiy yordam ko'rsatadi. Akademik lisey va kasb-hunar kollejlariga tashkiliy, o'quv-uslubiy va ilmiy rahbarlik qilish, davlat ta'lim standartini ishlab chiqish va joriy etish, o'quv-ta'lim va kasb-hunar dasturlarini birlashtirish, pedagog kadrlar bilan ta'minlash, ularni tayyorlash va qayta tayyorlash Oliy va o'rta maxsus ta'lim Vazirligi (O'rta maxsus kasb-



hunar ta'limi Markazi), uning hududiy boshqarmalari tomonidan tarmoq vazirliklari, idoralar va korxonalar bilan birgalikda amalga oshiriladi<sup>1</sup>.

**Ta'lim tizimini jamoatchilik asosida boshqarish** o'qituvchilar, o'quvchilar, ota-onalar va jamoatchilik vakillaridan iborat pedagogik Kengashning umumiy o'rta ta'lim muassasasi faoliyatini samarali tashkil etishga yo'naltirilgan faoliyatidir. Bir yilda bir marta o'tkaziladigan maktab konferensiyasi ham jamoatchilik boshqaruviga kiradi. Konferensiyada maktab Kengashi, uning raisi saylanadi, maktabning Ustavi qabul qilinadi. Davlat ta'lim muassasalari bilan bir vaqtda nodavlat ta'lim muassasalarining faoliyat ko'rsatishi ham ta'limni boshqarishning jamoatchilik xarakterini ifodalaydi.

**Umumiy o'rta ta'lim maktabi, akademik lisey va kasb-hunar kollejlari haqidagi Nizom, ta'lim muassasalarining Ustavi – ta'lim muassasalarini boshqarish va unga rahbarlik qilishning asosiy hujjati.** O'zbekiston Respublikasining «Umumiy o'rta ta'lim to'g'risida»gi Nizomi O'zbekiston Respublikasi Vazirlar Mahkamasining 1998 yil 13 maydagi 203-sonli qaroriga muvofiq qabul qilingan. Ushbu Nizomda quyidagi masalalar yoritilgan:

- ✓ Umumiy qoidalar.
- ✓ Umumiy o'rta ta'limning maqsadi va vazifalari.
- ✓ Umumiy o'rta ta'limni tashkil etish.
- ✓ O'quv-tarbiya jarayonini tashkil etish va uning mazmuni.
- ✓ Pedagog kadrlarni tayyorlash, qayta tayyorlash va ularning malakasini oshirish.
- ✓ Umumiy o'rta ta'limni boshqarish.
- ✓ Mablao' bilan ta'minlash va moddiy-texnika ta'minoti.
- ✓ Xalqaro hamkorlik.

Nizomga asosan, **umumiy o'rta ta'limning maqsadi** o'quvchilarni davlat ta'lim standartlariga muvofiq o'qitish va tarbiyalash hamda shaxsning ta'lim olish huquqini ro'yobga chiqarish hisoblanadi. Umumiy o'rta ta'lim mazmunini yoritish Nizomning asosiy o'oyalaridan biri bo'lib, **majburiy va qo'shimcha komponentlar** umumiy o'rta ta'lim mazmunining asosini tashkil etadi. **Majburiy komponent** davlat ta'lim standarti bilan belgilanadi va o'quvchilarni tayyorlashning o'rta maxsus va kasb-hunar ta'limi muassasalarida bilimlar asoslarini yanada puxta o'rganish va kasb egallash uchun etarli bo'lgan zarur darajasini belgilaydi. **Qo'shimcha komponent** o'quvchining ehtiyojlari va qobiliyati, maktabning moddiy-texnika va kadrlar bilan ta'minlanganlik darajasidan kelib chiqib belgilanadi. qo'shimcha o'quv yuklanmalarining hajmi O'zbekiston Respublikasi Xalq ta'limi Vazirligining Soo'liqni saqlash vazirligi bilan kelishilgan normativlariga muvofiq belgilanadi. O'quvchilar bilim sifati va ta'lim natijalarining davlat ta'lim standartiga muvofiqligini nazorat qilishni ta'minlash uchun joriy, oraliq va yakuniy nazorat bilan birga bosqichli nazorat o'tkazish ham nazarda tutiladi. **Bosqichli nazorat** o'quv yili tamom bo'lgandan keyin imtihonlar, test sinovlari, sinovlar shaklida amalga oshiriladi. Uning asosida reyting aniqlandi va o'quvchini navbatdagi sinfga o'tkazish to'g'risidagi qaror qabul qilinadi. Maktabga bevosita rahbarlik boshqarishning yuqori organlar tomonidan tayinlanadigan direktor, davlatga qarashli bo'lmagan ta'lim muassasalarida esa muassis tomonidan amalga oshiriladi.

O'zbekiston Respublikasida umumiy o'rta ta'lim xalqaro hamkorlik asosida ham tashkil etiladi. «Umumiy o'rta ta'lim to'g'risida»gi Nizomning sakkizinchi bo'limida qayd etilganidek, umumiy o'rta ta'limni boshqarish organlari va ularning mahalliy organlari sanalgan ta'lim muassasalari halqaro hamkorlikni pedagogik axborot va tajriba almashish, pedagog xodimlarning tajriba o'rganish va malaka oshirish maqsadida progressiv xalqaro jamo'armalar va tashkilotlarning grantlarini olish sohasidagi davlatlararo, hukumatlararo va idoralararo bitimlar hamda shartnomalar asosida amalga oshiradilar. Mazkur Nizom umumiy o'rta ta'lim (maktab)ni har tomonlama boshqarish mohiyatini o'zida ifoda etadi.

«Akademik lisey va kasb-hunar kollejlari to'g'risida»gi Nizom O'zbekiston Respublikasi Vazirlar Mahkamasining 1998 yil 13 maydagi 204-sonli qaroriga muvofiq qabul qilingan. Ushbu Nizom mazmunida quyidagi masalalar yoritilgan<sup>6</sup>

- ✓ Umumiy qoidalar.

---

<sup>1</sup>«Ўрта махсус касб-хунар таълими тўғрисида»ги Низом, 1998.

- ✓ O'rta maxsus, kasb-hunar ta'limining maqsadi, vazifalari va uni tashkil etish.
- ✓ Akademik lisey va kasb-hunar kollejlariga o'quvchilarni qabul qilish, ta'lim-tarbiya jarayonini tashkil etish va uning mazmuni.
- ✓ Pedagog kadrlarni tayyorlash, qayta tayyorlash va ularning malakasini oshirish.
- ✓ O'rta maxsus, kasb-hunar ta'limini boshqarish.
- ✓ O'rta maxsus, kasb-hunar ta'limini mablaol bilan ta'minlash va moddiy-texnika ta'minoti.
- ✓ Xalqaro hamkorlik.

Umumiy qoidalarda o'rta maxsus, kasb-hunar ta'limi umumiy o'rta ta'lim negizida o'qitish muddati 3 yil bo'lgan uzluksiz ta'lim tizimining majburiy mustaqil turi hisoblanishi hamda O'zbekiston Respublikasining «Ta'lim to'ovrisida»gi qonuni va «Kadrlar tayyorlash Milliy dasturi»ga muvofiq amalga oshirilishi, akademik liseylar va kasb-hunar kollejlarining yuridik shaxs hisoblanishi, qonunchilikda belgilangan tartibda tashkil etilishi bayon etilgan.

O'rta maxsus, kasb-hunar ta'limining vazifalari sifatida quyidagilar belgilanadi:

- ✓ davlat ta'lim standartlari doirasida umumta'lim va kasb-hunar dasturini bajarish;
- ✓ o'quvchilarning uzluksiz ta'limning keyingi bosqichida o'qishni davom ettirish, tanlagan mutaxassisliklar bo'yicha mehnat faoliyati bilan shuou'ullanish uchun zarur vaetarli bo'lgan bilimlar ham kasb tayyorgarligi darajasini chuqurlashtirish;
- ✓ respublika iqtisodiyotining malakali kchik mutaxassis kadrlarga bo'lgan ehtiyojini qondirish.

Nizomda akademik liseylarning oliy ta'lim muassasalari huzurida, kasb-hunar kollejlarining esa hududlarning demografik va geografik sharoitlari, tegishli soha mutaxassisliklariga bo'lgan mahalliy ehtiyojlarini hisobga olgan holda tashkil etishlari ko'rsatib o'tilgan. O'rta maxsus, kasb-hunar ta'limi muassasalarining asosiy vazifalari sirasiga o'quvchilarni qabul qilish, umumiy va kasb-hunar dasturlarini amalga oshirish, nazorat turlarini tashkil etish, kursdan-kursga, o'rta maxsus kasb-hunar ta'limining bir turidan boshqasiga o'tkazish hamda diplom berish kabilar kiradi. Akademik liseylar va kasb-hunar kollejlarida pedagogik faoliyat bilan shuou'ullanish huquqiga ega bo'lgan sub'ektlar, ta'lim muassasasiga professor-o'qituvchilar va muhandis pedagoglarni ishga qabul qilish tartibi to'ovrisidagi ma'lumotlar berib o'tiladi. O'rta maxsus, kasb-hunar ta'limini boshqarish tartibi akademik lisey va kasb-hunar kollejlariga tashkiliy, o'quv-uslubiy va ilmiy rahbarlik qilish, davlat ta'lim standartini ishlab chiqish hamda joriy etish, o'quv ta'lim va kasb-hunar dasturlarini bir xillashtirish, pedagog kadrlar bilan ta'minlash, ularni tayyorlash va qayta tayyorlash tarmoq vazirliklari, idoralar va korxonalar bilan birgalikda Oliy va o'rta maxsus ta'lim vazirligi (O'rta maxsus, kasb-hunar ta'limi Markazi), ularning hududiy boshqarmalari, shuningdek, ta'lim muassasasi direktori tomonidan amalga oshiriladi. O'rta maxsus, kasb-hunar ta'limini mablaol bilan ta'minlash amaldagi qonunchilikka muvofiq ta'minlanadi. Ta'lim muassasasining moliyaviy mablaolari uning tasarrufida bo'ladi. O'rta maxsus, kasb-hunar ta'limi muassasalari belgilangan tartibdaxorijiy sheriklar bilan bitimlar tuzish huquqiga ega bo'lib, xorijiy mamlakatlar uchun mutaxassislar tayyorlashi mumkin.

Ta'lim muassasalarining faoliyati, shuningdek, me'yoriy hujjatlardan biri sanalgan Ustav yordamida ham amalga oshiriladi.

Ta'lim muassasining Ustavi ta'lim muassasasi faoliyatiga rahbarlik va boshqarish tizimini aniqlovchi hujjatdir.

Ta'lim muassasasining Ustavida ta'lim jarayonining quyidagi ikki muhim tarkibiy jihati ajratib ko'rsatiladi:

- ✓ davlat ta'lim standartida, belgilangan bilimlar zahirasini egallash yo'lida amaliy harakatlarni tashkil etish tartibi;
- ✓ bilim, ko'nikma va malakalarni hosil qilishni tashkil etish (savodxonlik, mustaqil fikrlash hamda masalalarni echaolishga o'rgatish).

Shuningdek, ta'lim muassasasining Ustavida muassasani boshqarishga qo'yiluvchi talablar, o'qituvchi, o'quvchilar hamda ta'lim muassasasi rahbarlarining huquq va burchlari ham aniq bayon etib berilgan. Mazkur o'quv yurtida o'quvchilar ta'lim standartlari asosida ta'lim olish uchun intilishlari, ta'lim muassasasining pedagogik xodimlari esa yuqori darajada ta'lim berishlari, ta'lim oluvchilarning

o'quv dasturlarini davlat ta'lim standartlari darajasida o'zlashtirishlarini ta'minlashlari zarur. Ta'lim muassasasi rahbari (direktori) esa o'quv-tarbiya jarayonining muvaffaqiyatli kechishini ta'min etadi, o'quv dasturlari talablarining bajarilishini nazorat qiladi, ta'lim-tarbiya ishlarining sifati va samaradorligi, bolalik va mehnatni muhofaza qilish talablariga to'laqonli rioya etilishi, ma'naviyat ishlarining samarali tashkil qilinishi uchun zarur shart-sharoitlarni yaratadi. Ustavda o'z-o'zini boshqarish, jamoada o'zaro munosabatning o'rnini kabi masalalar mohiyati ham yoritib beriladi. Chunonchi, ta'lim muassasasining direktori o'qituvchilar bilan baland ovozda, ularning nafsoniyatiga tegadigan so'zlar bilan muomala qilish huquqiga ega emas. O'zbekiston Respublikasida, amalda bo'lgan «Umumiy o'rta ta'lim muassasasi (maktabi)ning muvaffaq namunaviy Ustavi» Xalq ta'limi Vazirligining 221-sonli (1998 yil 17 dekabr), «O'rta maxsus, kasb-hunar ta'limi muassasasining Ustavi» esa O'zbekiston Respublikasi Vazirlar Mahkamasining 5-sonli (1998 yil 5 yanvar) qarorlari bilan tasdiqlangan. Mazkur Ustavlar O'zbekiston Respublikasi Vazirlar Mahkamasining «Ta'lim muassasasi Ustavini ishlab chiqish tartibi to'g'risida»gi qaroriga muvofiq ishlab chiqilgan. Ta'limni boshqarishning vakolati mas'ul davlat organi tomonidan tasdiqlanadi va mahalliy davlat hokimiyati organlarining idoralarida ro'yxatdan o'tkaziladi.

Ta'lim muassasasining Ustavida ta'lim muassasasining joylashgan o'rni, uning turi, ta'lim tili, guruh raqbarlari, o'qituvchilarning huquq va burchlari, ta'lim oluvchilar va ularning ota-onalarining huquq va burchlari, shuningdek, ta'lim muassasasining iqtisodiy tuzilishi vaxujalik faoliyati, boshqarish tartibi aniq belgilanishi ko'rsatib berilgan. Ta'lim muassasasining Ustavi quyidagi bo'limlardan tashkil topadi:

- ✓ Qisqacha ta'lim muassasasi haqidagi ma'lumotlar.

- ✓ Ta'lim muassasasining maqsad va vazifalari.

- Ta'lim muassasasini boshqarish;

- a) ta'lim muassasasini boshqarishning oshkoralik, demokratik va o'z-o'zini boshqarish asosida amalga oshirilishi;

- b) pedagogik-jamoa Kengashi;

- v) direktor, uning huquq va burchlari;

- g) direktorning o'quv-tarbiya ishlari bo'yicha o'rinbosarining huquq va burchlari;

- d) ma'naviyat va ma'rifat ishlari bo'yicha direktor o'rinbosarining huquq va burchlari.

- O'quv-tarbiya va ilmiy-uslubiy ishlarni tashkil etish:

- a) ta'lim mazmunining Davlat ta'lim standartlari bo'yicha ishlab chiqilgan o'quv reja va dasturlari asosida belgilanishi;

- b) o'quv jarayonini tashkil etish;

- v) iqtidorli yoshlar bilan ishlash;

- g) ishlab chiqarish amaliyotini o'tkazish tartibi;

- d) qo'shimcha pulli masho'ulotlarni joriy etish;

- j) kunlik ish tartibi (seminar, masho'ulotlarning davom etishi, tanaffuslar, uy vazifalarini berish tartibi va hokazolar).

- ✓ O'qituvchi. Huquq va burchlari.

- ✓ O'quvchi. Huquq va burchlari.

- ✓ O'quv-ishlab chiqarish ta'limi ustalari, ma'muriy va yordamchi xodimlarning huquq va burchlari.

- ✓ Ota-onalar yoki ularning o'rnini bosuvchi shaxslarning huquqlari, majburiyat va mas'uliyatlari.

- ✓ Ta'lim muassasasining moddiy va moliyaviy xo'jalik ta'minoti.

**Ta'lim muassasasini boshqarishning tamoyillari va vazifalari.** Har qanday faoliyat singari boshqarish faoliyati ham o'z vazifalarini bir qator tamoyillarga asoslanib amalga oshiradi. Pedagogik adabiyotlarda ta'lim tizimini boshqarishda asos bo'lib xizmat qiluvchi tamoyillarni ular tomonidan bajariladigan vazifalar (rejalashtirish, tashkil etish va nazorat qilish)ga tayanilgan holda belgilanishiga alohida uro'u berilgan. Mazkur o'rinda ta'lim muassasasini boshqarishning har bir tamoyiliga alohida-alohida ta'rif

berishga harakat qilamiz<sup>1</sup>. Ta'lim muassasasi boshqaruv nazariyasi va tarixida boshqarishning asosiy tamoyillari quyidagilardir:

Ta'lim muassasasini boshqarish tamoyillari

- pedagogik tizimni boshqarishni demokratiyalash va insonparvarlashtirish;
- boshqarishning tizimlilik va yagonaligi;
- boshqarishning markazlashtirilgan va markazlashtirilmagan holatlarining ratsional uyg'unligi;
- yakka hokimlik bilan jamoatchilik boshqaruvining birligi;

37 - chizma. Ta'lim muassasasini boshqarish tamoyillari

Pedagogik tizimni boshqarishni demokratiyalash va insonparvarlashtirish. Pedagogik kadrlarni tanlov va shartnomaasosida ishga qabul qilish, qabul qilinayotgan qarorlarni ochiq muhokama qilish, axborotlarning barcha uchun ochiq va tushunarli joriy etish, ta'lim muassasasi jamoatchiligi oldida ma'muriyatning muntazam hisobot berishi, o'qituvchi va o'quvchilarga ta'lim muassasasi hayotiga oid o'z fikrlarini bildirishga imkon berish, ta'lim muassasasida demokratik o'oyalarning ustuvor o'rin tutishini anglatadi. Ta'lim tizimini boshqarishda shaxsga alohida hurmat bilan munosabatda bo'lish, unga ishonish, pedagogik faoliyatda sub'ektning sub'ektga munosabati darajasiga erishish, o'quvchi va o'qituvchining huquq va manfaatlarini himoya qilish, o'z iste'dodlari va kasbiy mahoratlarini erkin namoyon etish uchun sharoit yaratish insonparvarlik tamoyiliga asoslangan boshqaruv mohiyatini anglatadi. Boshqarishning tizimlilik va yagonaligi. Ta'lim muassasasini boshqarishga nisbatan tizimli yondashuv asosida rahbar ta'lim muassasasini bir butun yaxlit tizim sifatida va uning belgilari haqida aniq tasavvurga ega bo'ladi. Tizimning birinchi belgisi yagonaligi hamda uni bo'laklar, tarkibiy qismlarga ajratish mumkinligidadir. Ikkinchi belgisi tizimning chki tuzilishining mavjudligini anglatadi. Uchinchi belgisi tizimning integratsiyalanaolishidir. Tizimning har bir tarkibiy qismi o'zigaxos sifatga ega bo'lgani bilan, o'zaro harakat orqali tizimning yangi integratsiyalanaolish sifati hosil bo'ladi. To'rtinchi belgisi ta'lim muassasalarining tashqi muhit bilan chambarchas bo'liqligidir. Chunki ta'lim muassasalari tashqi muhitga moslashib, ushbu ta'lim jarayonini qayta quradi hamda o'zining maqsadlariga erishish uchun tashqi muhitni o'ziga bo'ysundiradi. Boshqaruvdagi tizimlilik va yagonalik rahbar bilan pedagogik jamoa o'rtasidagi o'zaro harakat va aloqani ta'minlaydi, bir yoqlama boshqaruvning oldini oladi.

Boshqarishning markazlashtirilgan va markazlashtirilmagan holatlarining ratsional uyg'unligi. Boshqaruvni markazlashtirish keragidan ortiq bo'lganda, albatta, ma'muriy boshqaruv kuchayadi. Bu holat o'qituvchilar va o'quvchilarning ehtiyojlari, talab va istaklarini hisobga olinmaslikka, rahbar va o'qituvchilarning keraksiz mehnat va vaqt sarflashlariga olib keladi. Shuningdek, markazlashtirilmaslikka ham keragidan ortiq e'tibor berilsa, pedagogik tizim faoliyatining sustlashishi ko'zga tashlanadi. Ta'lim muassasasi chidagi boshqaruvda markazlashtirish va markazlashtirmaslikni uyg'unlashtirish ma'muriy va jamoatchilik boshqaruvni rahbarlarining faoliyatini jamoa manfaatiga qaratadi hamda kasb malakasi darajasida qarorlarni qabul qilishga sharoit yaratadi.

Yakka hokimlik bilan jamoatchilik boshqaruvining birligi tamoyili pedagogik jarayonni boshqarishda yakka hokimlikka yo'l qo'yimaslikka qaratilgan. Boshqarish faoliyatida o'quvchilarning tajribasi va bilimiga tayanib, turli qarashlarni taqqoslab, oqilonaxulosalar chiqarish o'ta muhimdir. Vazifalarni kollegial hal qilish har bir jamoaa'zosining javobgarligini yo'qqa chiqarmaydi.

<sup>1</sup>Сластенин В.А. Обхья педагогика. – Москва, Педагогика, 2003.

O‘z navbatida yakkahokimlikning o‘zigaxos jihatlari bor. Yakkahokimlik pedagogik jarayonda tartib-intizom, vakolat doirasi va unga amal qilishni ta‘minlaydi. Qarorni qabul qilishda kollegial yondashuv ma‘qul bo‘lsa, qarorning ijrosini ta‘minlashda yakkahokimlikka bo‘ysunish ma‘quldir. Ta‘lim tizimini boshqarishning davlat-jamoatchilik xarakteri ushbu tamoyilni amalga oshirishga sharoit yaratadi.

**Ta‘lim tizimini boshqarishda axborotlarning ob‘ektivligi va to‘liqligi.** Ta‘lim tizimini boshqarishning samaradorligi axborotlarning qanchalik aniq vato‘liqligiga ham bo‘liq. Agar axborotlar aniq, to‘liq yo‘ilsa yoki haddan ziyod ko‘p bo‘lsa, qaror qabul qilishda chalkashlikka olib keladi. Biz ta‘lim-tarbiya jarayonida o‘quvchilarning o‘zlashtirishi haqidagi ma‘lumotlarni yo‘amiz, lekin ularning qiziqishlari, xulq-atvori, shaxs sifatidagi yo‘nalishiga e‘tibor beramiz. Ana shuning uchun ham tarbiya jarayonida ko‘plab o‘ishlar kuzatiladi. Ta‘lim muassasasining rahbari o‘zining faoliyatida menejer vazifasini ham bajaradi. Shuning uchun u o‘z faoliyatida kuzatish, anketa, test, instuktiv va metodik materiallardan keng foydalana bilishi lozim. Ta‘lim muassasasi ma‘muriyati maktab chidagi axborotli boshqaruv texnologiyasini ishlab chiqish va uni ta‘lim jarayoniga tatbiq etishga alohida e‘tibor qaratishi kerak. Boshqaruv jarayonida axborotdan samarali foydalanish ta‘lim muassasasi faoliyatining muvaffaqiyatli amalga oshirilishiga yordam beradi. Ta‘lim muassasasini boshqarishda foydalaniladigan axborotlar turli xil (38-chizma). Axborotlar jamo‘armasini shakllantirish va undan jadal foydalanish boshqaruv ishini ilmiy tashkil etishni yuksaltiradi.

Maktab chki boshqaruvining o‘zigaxosligi quyidagi vazifalardan aniq ko‘rinadi:

- ✓ Ta‘lim-tarbiya jarayonini pedagogik tahlil qilish.
- ✓ Maqsad qo‘yish va rejalashtirish.
- ✓ Tashkil qilish.
- ✓ Maktab chki boshqaruvini nazorat qilish.
- ✓ Tartibga solish.

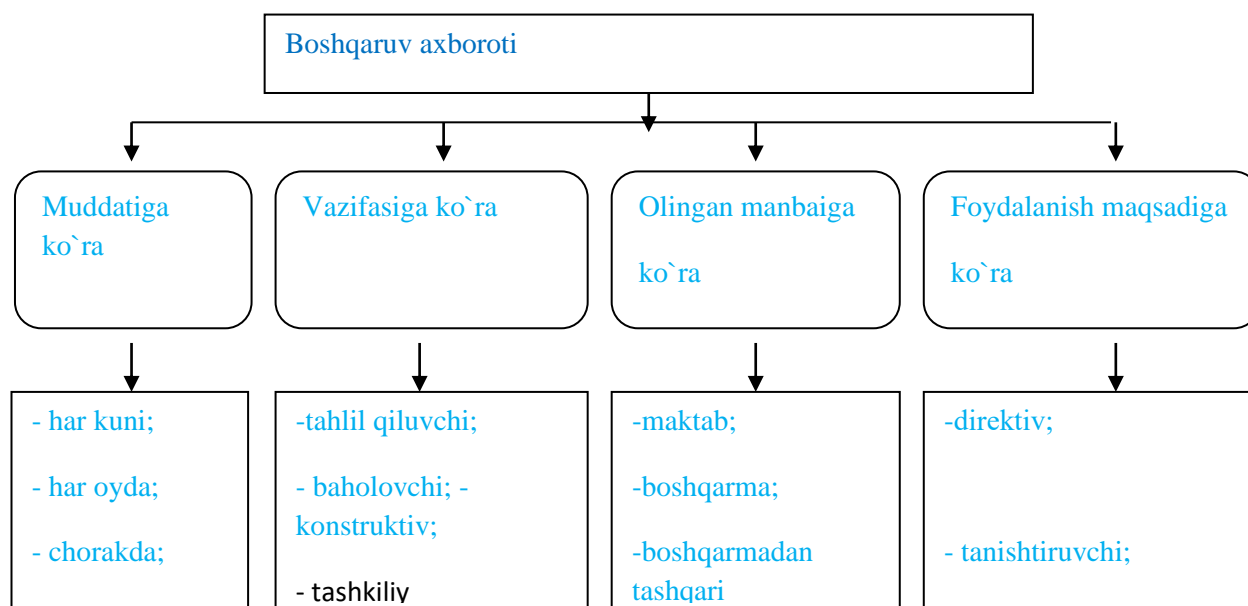

Ta‘lim-tarbiya jarayonining tashkil etilishi va rivojlanishini tahlil qilmasdan, avval erishilgan natijalarni hozirgilan bilan taqqoslanmasdan turlari boshqarib bo‘lmaydi. Ta‘lim muassasasini boshqarish samaradorligi rahbarning ham, o‘qituvchilarning ham pedagogik tahlil uslubiyatini teran bilishlariga bo‘liq. Agar o‘z vaqtida, professional darajada pedagogik jarayon to‘o‘ri tahlil qilinmasa, jamoarasida o‘zaro bir-birini tushunmaslik, ishonchsizlik kelib chiqadi. Hozirgi paytda pedagogik tahlilning quyidagi uch turi mavjud:

- ✓ kundalik tahlil;
- ✓ tizimli tahlil;
- ✓ yakuniy tahlil.

**Kundalik tahlil** o'quv jarayonining borishi va natijasi haqida har kuni ma'lumot yig'ib, undagi kamchiliklarning sababini aniqlashga qaratiladi. Kundalik tahlil natijasida pedagogik jarayonga o'zgartirishlar va tuzatishlar kiritiladi. Kundalik tahlilning predmetiga o'quvchilarning har kungi o'zlashtirish va intizomlari darajasi, ta'lim muassasasi rahbarining darsga hamda sinfdan tashqari darslarga qatnashishi, maktabning tozalik holati, shuningdek, dars jadvaliga rioya qilish kabi holatlar kiradi.

**Tizimli tahlil** darslar va sinfdan tashqari mash'ulotlar tizimini o'rganishga qaratiladi. Tizimli tahlil mazmuni ta'lim metodlarini to'g'ri uyoqunlashtirish, o'quvchilar tomonidan bilimlarning puxta o'zlashtirilishiga erishish, o'qituvchilarning sifatli tarbiyaviy ishlarni olib borishlari, ularning pedagogik madaniyatini ko'tarish hamda ta'lim muassasasida innovasion muhitni tashkil qilishda pedagogik jamoaning hissasini ta'minlash kabilardan iborat.

**Yakuniy tahlil** o'quv choragi, yarim yillik va o'quv yili yakunida amalga oshiriladi hamda asosiy natijalarga erishish yo'llarini o'rganishga qaratiladi. Yakuniy tahlil uchun ma'lumotlar kundalik va tizimli tahlillar, joriy va oraliq nazorat yakunlari, o'quvchilarning va sinf rahbarlarining hisobotlaridan olinadi.

Har qanday pedagogik jarayonni boshqarishning asosi **maqsad qo'yish va rejalashtirish**dan iborat.

Boshqaruv faoliyatining maqsadi – ishning umumiy yo'nalishi, mazmuni, shakli va metodlarini aniqlash. Demak, maqsad – rejaning asosi. Boshqaruvda asosiy maqsad aniqlanganidan keyin, unga erishish uchun qo'shimcha maqsad qo'yiladi. Ta'lim muassasasini boshqarishni rejalashtirish pedagogik tahlil asosida belgilangan dasturiy maqsadga muvofiq qaror qabul qilishdir. Bunday qarorlar ma'lum bir muddat davridagi ma'lumotlarni tahlil qilish orqali yoki yakuniy ishlarni bajarib bo'lgandan so'ng qabul qilinishi mumkin.

Ta'lim muassasasini boshqarish amaliyotida rejalashtirishning quyidagi uchta asosiy shakli qo'llaniladi:

- 4) muddatli (perspektiv);
- 5) yillik;
- 6) yakuniy.

Muddatli rejalashtirish qoidaga muvofiq so'nggi yillarda, ta'lim muassasasida amalga oshirilgan ishlarni chuqur tahlil qilish asosida bir necha yilga mo'ljallab qabul qilinadi. Ta'lim muassasasida, qabul qilinishi mumkin bo'lgan muddatli reja quyidagi ko'rinishda bo'lishi mumkin:

- Rejalashtirilgan muddatda ta'lim muassasasi oldiga qo'yilgan vazifalar.
- Guruhlarning imkoniyatlaridan kelib chiqib, o'quvchilarning yillik o'zlashtirish darajasi muddatlari.
- Ta'lim jarayoniga pedagogik innovasiya (yangilik)larni olib kirish muddatlari.
- Ta'lim muassasasini pedagogik kadrlariga qo'yilgan talablar.
- Pedagog kadrlar malakasini turli shakllar (kurslar, seminarlar, treninglar) orqali oshirish.
- Ta'lim muassasasini texnika hamda o'quv-metodik (qurilish ishlari, axborotlashtirish, ko'rgazmali qurollar, kutubxona fondini boyitish) ko'lamini rivojlantirish.
- O'qituvchi va o'quvchilarni ijtimoiy himoya qilish.

**Yillik rejalashtirish** butun o'quv yili hamda yozgi ta'tilni qamrab oladi. Yillik rejalashtirish o'quv yili davomida amalga oshiriladi va ta'lim jarayonini tashkil etilishi (chorak, semestr)ga qarab bir necha bosqichlarni o'z chiga oladi. **Yakuniy rejalashtirish** o'quv choraklari uchun tuziladi, u bir yillik rejaning aniqlashgan ko'rinishi hisoblanadi. SHu tarzda rejalashtirishning bunday aniqlashgan ko'rinishlari o'qituvchilar, o'quvchilar va ota-onalar qo'mitasining faoliyatini boshqarishga yordam beradi. Bu rejalar o'qituvchilar va sinf rahbarlarining ish rejaları bilan aloqadorlikda aniqlashtirilib boriladi. Umuman olganda, boshqarish faoliyatida rejalashtirish vazifasining to'la amalga oshirilishi ta'lim muassasasi faoliyati samaradorligini oshiradi. Qabul qilingan rejalarini to'liq amalga oshirish uchun tizimli harakatning boshqaruvchilari uning tarkibiy qismlarini bir-biri bilan aloqada bo'lishini **tashkil etishlari** kerak. «Tashkil etish» tushunchasi bir qancha ma'nolarda qo'llaniladi. Birinchidan, baho sifatida aqliy faoliyatni rivojlantirishga qaratilgan hamda darsdan tashqari tadbirlarning uyushtirilishini ta'minlaydigan o'quv-tarbiya jarayonining maqsadida namoyon bo'ladi. Ikkinchidan, **tashkil etish** deganda belgilangan rejalarini amalga oshiruvchi, oldinga qo'yilgan maqsadga erishish uchun butun pedagogik jarayonni

boshqaruvchi ta'lim muassasasi rahbarlari, o'qituvchilar, o'quvchilarning o'z-o'zini boshqarish organlari faoliyati tushuniladi. Boshqarishni tashkil etuvchi asosiy boshqarmalar sifatida ta'lim muassasasining kengashi, pedagogik Kengash, direktor boshqaradigan majlis, direktor o'rinbosarlarining majlisi, tezkor yoi'lishlar, metodik seminarlarni qayd etish mumkin. Pedagogik Kengash faoliyati demokratik vaoshkoralik tamoyillarigaasoslanib olib boriladi. Pedagogik Kengashlardaanketalar, savol-javoblar, nazorat ishlar, tanlov ishlari ko'riladi. Bundan tashqari pedagogik Kengash yoi'lishlarida ta'lim muassasasi hayoti va faoliyatiga doir dolzarb masallar hal qilinadi. SHuning uchun pedagogik Kengashni turli muhokamali, muammoli masalalardan ozod qilish uchun ta'lim muassasalardan direktor yoi'nlari tashkil etiladi. Direktor yoi'lishlarida rahbariyat va o'qituvchilar ishtirok etib qolmay, boshqa ishchi xodimlar ham qatnashishlari mumkin. Ta'lim muassasasi o'rinbosarlarining yoi'lishlarida kundalik savollar va ma'muriy boshqarishgaoid masalalar muhokama qilinadi. Bunday majlislar ta'lim muassasasi rejasi bo'yicha o'quv yilining choragi (semestri)da yoki har oyda bo'lib o'tadi. Tezkor axboriy majlislar ta'lim muassasasida ta'lim jarayonini tashkil etishning zarur shaklidir. Tezkor axboriy majlislar mavzusi mavjud sharoitlardan kelib chiqadi. Bu kabi majlislar pedagogik xodimlar, o'uvchilarning barchasi uchun tashkil qilinadi. Chki nazorat ham ta'lim muassasasini boshqarishdaalohida o'rin tutadi. Nazoratni tashkil etishdaetishmovchiliklarni bartaraf etish uchun bir qancha talablarni bilish zarur. Bunday talablargatizimlilik, ob'ektivlik, harakatlilik, to'ldiruvchilik kabilarni ko'rsatish mumkin. Pedagogik boshqaruvga doir adabiyotlarda, ta'lim muassasasi chki nazoratining quyidagi yo'nalishlarda tashkil etilishi bayon etilgan:

- ✓ Pedagogik tashkilotchilikka doir savollarning qo'yilishi.
- ✓ Ta'lim dasturlari, DTSning bajarilish sifati.
- ✓ O'quvchilarning bilim, ko'nikma va malakalarining sifati.
- ✓ O'quvchilarning tarbiyalanganlik darajasi.
- ✓ O'qitishning ta'limiy, tarbiyaviy va rivojlantiruvchi funksiyalarining bajarilish holati.
- ✓ Darsdan tashqari tarbiya ishlarning tashkil etilish holati va sifati.
- ✓ Pedagogik kadrlar bilan ishlash.
- ✓ Ta'lim muassasasi faoliyatining o'zigaxos samaradorligi.
- ✓ Qabul qilingan qarorlar va me'yoriy-huquqiy hujjatlarda ko'rsatilgan talablarning bajarilishi.

Ta'lim muassasasi chki nazoratining turlari, shakllari va metodlarini turkumlashtirish hozirgi vaqtda muammoli masala bo'lib qolmoqda. SHunga qaramasdan, chki nazoratning quyidagi turlari ajratilib ko'rsatiladi:

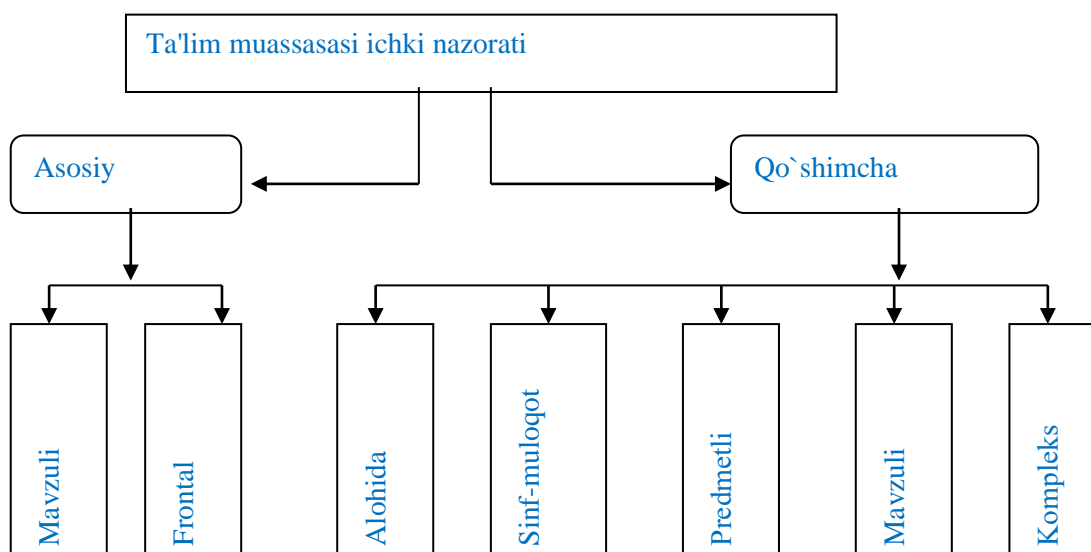

39 - chizma. Ta'lim muassasasi ichki nazoratining asosiy turlari

Mavzuli nazorat qandaydir aniq masalani o'rganishda ta'lim muassasasi

asi jamoasi, o'quvchilar guruhi yoki alohida o'qituvchining pedagogik faoliyati tizimi, ta'lim muassasasidagi ta'lim darajasi, shuningdek, o'quvchilarning ekologik va estetik tarbiyasi tizimiga e'tibor qaratiladi.

Frontal nazorat butun pedagogik jamoa, metodik kengash yoki alohida o'qituvchi faoliyatini o'rganishga qaratiladi. Alohida nazorat biror bir o'qituvchining faoliyati, sinf (guruh) rahbarlarining tarbiyaviy ishlarini mavzuli, frontal tkshirishga asoslanadi. Sinf-muloqot nazorat shaklida sinf jamoasining dars va darsdan tashqari jarayonida shakllanishiga ta'sir etuvchi o'zigaxos omillar e'tiborga olinadi. Predmetli nazorat shakli bitta yoki bir necha sinf (guruh)larda, butun ta'lim muassasasida ta'lim olinganlik darajasini aniqlashda qo'llaniladi. Mavzuli nazorat shaklining bosh maqsadi turli fan o'qituvchilari va sinflarning alohida o'quv-tarbiya jarayonini boshqarishdagi ishlarini o'rganishdan iborat. Majmuaviy (kompleks) nazorat shakli bir necha o'quv fanlari bir yoki bir necha sinf (guruh)larda turli o'quvchilarning ishlarini o'rganishni tashkil etish maqsadida amalga oshiriladi. Tartibga solishning asosiy maqsadi ta'lim-tarbiya jarayonini pedagogik tahlil qilishda ta'lim muassasasining oldiga qo'yilgan maqsad va rejalarini amalga oshirish, boshqaruv ishini tashkil etish hamda nazorat qilishda yo'l qo'yilgan holatlarni tuzatishdan iborat. Tartibga solish boshqaruv faoliyatida katta ahamiyat kasb etadi. U o'tgan o'quv yilida erishilgan natijalarni, yo'l qo'yilgan kamchiliklarni hisob qiladi. Ana shu asosdan kelib chiqib, yangi o'quv yilida ta'lim muassasasi oldiga maqsad va asosiy vazifalarni qo'yadi.

**Pedagogik Kengash – ta'lim muassasasining boshqaruv organi.** Ta'lim muassasalarida o'quv-tarbiya jarayonini rivojlantirish, takomillashtirish, muassasa faoliyati bilan bo'liq barcha tashkiliy masalalarni muvofiqlashtirish, o'qituvchi va tarbiyachilarning kasbiy mahorati va ijodkorliklarini o'stirish maqsadida pedagogik xodimlarni birlashtiruvchi pedagogik Kengash faoliyat ko'rsatadi. Pedagogik Kengash ta'lim muassasasi jamoasining yuqori boshqaruv organi hisoblanadi.

Pedagogik Kengashning asosiy vazifalariga quyidagilar kiradi:

- ✓ ta'lim muassasasi (umumiy o'rta ta'lim maktabi, akademik lisey, kasb-hunar kolleji)ning tayyorlangan muhim hujjatlarini muhokamadan o'tkaziladi, tasdiqlaydi va bajarilishini nazorat qiladi;
- ✓ ta'lim muassasasining maqsad va vazifalaridan kelib chiqqan holda uni rivojlantirishning istiqbolli yo'nalishlarini belgilaydi;
- ✓ ta'lim muassasasida o'quv, tarbiya jarayonini tashkil etish va ta'lim samaradorligini oshirishda maqbul shart-sharoitlar yaratishga qaratilgan qarorlarni qabul qiladi;
- ✓ ta'lim muassasasi boshqaruv tizimini takomillashtirish bo'yicha yo'l-yo'riqlarni ishlab chiqadi;
- ✓ pedagogik jamoaning ma'lum yo'nalishlardagi faoliyatini tahlil qiladi va yakuniy xulosa chiqaradi;
- ✓ ta'lim muassasasi pedagogik jamoasi uchun o'z vakolati doirasida me'yoriy talablarni ishlab chiqadi, tasdiqlaydi va bajarilishini nazorat qiladi.

Pedagogik Kengash quyidagi huquqlarga ega:

- ✓ ta'lim muassasasini rivojlantirish yo'nalishlarini istiqbol rejasini belgilash;
- ✓ ta'lim muassasasi jamoasi oldiga qo'yilgan maqsad va vazifalarining bajarilishini amalga oshirish;
- ✓ o'quv rejada maktab ixtiyoriga berilgan soatlarni taqsimlash, yillik va taqvimiy ish rejasi mazmuni hamda dars jadvalini muhokama qilish;
- ✓ o'quv jarayonini tashkil qilishning turli shakl va metodlarini muhokama qilish, amaliyotga tatbiq etish;
- ✓ ta'lim muassasasi ta'lim jarayoniga oid barcha masalalarni o'z vakolati doirasida muhokama etish va tegishli qaror qabul qilish;
- ✓ pedagoglar malakasini oshirish tizimi, ularning ijodiy tashabbuskorliklarini rivojlantirish bo'yicha o'z takliflarini berish;
- ✓ o'quvchilarning bilim darajasini aniqlashda oraliq nazorat bo'yicha qaror qabul qilishda qatnashish, uni o'tkazish shakli va vaqtini belgilash;



- ✓ ta'lim oluvchilarni sinfdan-sinfga, kursdan-kursga ko'chirish va bituvchilarni yakuniy attestasiyaga qo'yish bo'yicha qaror qabul qilish;
- ✓ ta'lim darayonini tashkil qilish hamda ta'lim muassasasini rivojlantirishga doir masalalar bo'yicha maktab rahbariyatining hisobotlarini tinglash;
- ✓ ta'lim maqsadiga muvofiq holda o'quvchilarni rao'batlantirish va jazolash bo'yicha masalalarni hal etish;
- ✓ chorak, yarim yillik «semestr», yil yakuniga doir xulosalar chiqarish;
- ✓ pedagogik Kengash a'zolaridan pedagogik faoliyatni bir xil tamoyillarga asosan amalga oshirishni talab qilish;
- ✓ ta'lim-tarbiya jarayonida alohida xizmat ko'rsatgan ta'lim muassasasi xodimlarini rao'batlantirishga tavsiya qilish;
- ✓ yakuniy attestasiyadan muvaffaqiyatli o'tgan o'quvchilarga o'rnatilgan tartibda hujjatlar berish to'g'risida qaror qabul qilish.

Pedagogik Kengash yio'ilishlari qarorlashtirilib, qabul qilingan hujjatlar ta'lim muassasasi ish yuritish hujjatlari bilan birga saqlanadi. Pedagogik Kengash faoliyati bir qator hujjatlarda o'z akini topadi:

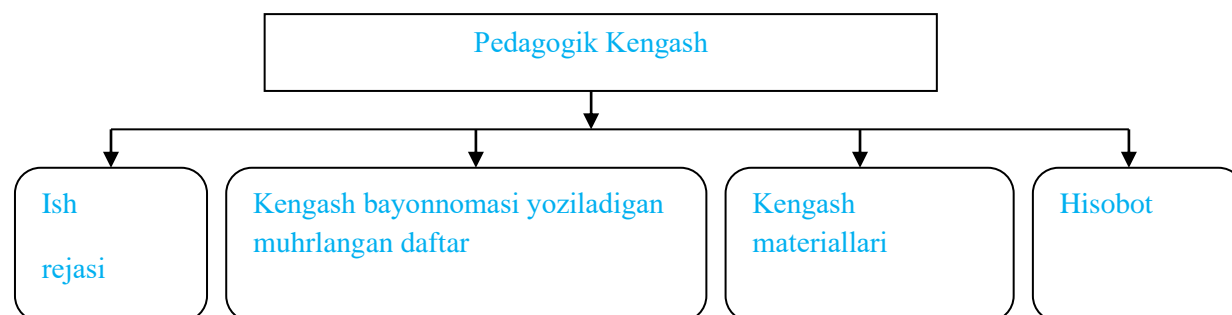

#### 40 - chizma. Pedagogik Kengash hujjatlari

Ta'lim muassasasi hujjatlari besh yil davomida ta'lim muassasasida saqlanadi.

**Direktor va uning o'rinbosarlari vazifalari.** Ta'lim muassasasining o'quv-tarbiya jarayoni va kundalik faoliyatiga bevosita rahbarlikni ta'lim muassasasi direktori olib boradi.

Ta'lim muassasasi direktorining vazifasi quyidagilardan iborat:

- ✓ davlat va jamoat tashkilotlari oldida ta'lim muassasasining manfaatlarini ifodalash;
- ✓ o'quv-tarbiya jarayoni muvaffaqiyatini ta'min etish;
- ✓ o'quv dasturlarining bajarilishini nazorat qilish, ta'lim-tarbiya ishlarining sifati va samaradorligi, bolalik va mehnatni muhofaza qilish talablarining rioya qilinishi, shuningdek, ta'lim muassasasidan tashqarida ma'naviyat ishlarini tashkil qilinishi uchun zarur shart-sharoitlarni yaratish;
- ✓ pedagogik va rahbar kadrlarni tanlab joy-joyiga qo'yish, ularning vazifalarini belgilash, pedagogik kadrlar, kabinet va ustoxona mudirlarini belgilash, sinf va guruh rahbarlarini tanlash, pedagog vakil ko'rsatuvchi xodimlarni ishga qabul qilish hamda bo'shatish;
- ✓ ta'lim muassasasi pedagogik xodimlarini attestasiyadan o'tkazuvchi komissiyaga rahbarlik qilish;
- ✓ ta'lim muassasasi pedagogik xodimlarining ijodiy ishlari, ta'lim-tarbiyaning ilo'or shakl va usullarini qo'llashlari uchun shart-sharoitlarni yaratish;
- ✓ ta'lim muassasasiga ajratilgan moliyaviy mablaol'ar, sarf-xarajat hisobini yuritish;
- ✓ ta'lim muassasasi me'yoriy hujjatlarining to'g'ri yuritilishini ta'minlash;
- ✓ ta'lim muassasasi pedagogik Kengashi, mahalliy hokimlik organlari oldida o'z faoliyati to'g'risida hisob berib turish.

Ta'lim muassasasi direktorining o'quv-tarbiya ishlari bo'yicha o'rinbosarining vazifalari:

- ✓ o'quv haftasi va o'quv mash'ulotlarining davomiyligini ta'minlash;
- ✓ dars jadvalini tuzib chiqish va shu jadvalga binoan darslarning o'z vaqtida samarali o'tkazilishini ta'minlash;

✓ har bir chorak oxirida, semestr davomida direktor va ta'lim muassasasi pedagogik Kengashi a'zolariga o'quv jarayonining borishi xususidagi axborot va ma'lumotlarni berib borish;

✓ yosh mutaxassislarga amaliy va uslubiy yordam ko'rsatish;

✓ sinf va guruh jurnallarini to'g'ri yuritish va saqlanishiga javob berish;

✓ o'quvchilarning bilim darajasini rejaasosida tahlil qilib borish;

✓ o'quvchilar tomonidan davlat dasturlarining bajarilishini ta'minlash va nazorat qilish.

Ma'naviyat va ma'rifat ishlari bo'yicha direktor o'rinbosarining vazifalari:

✓ ta'lim muassasasida o'quvchilarning o'z-o'zini boshqarish, jamoat tashkilotlari va mahalla, ota-onalar bilan aloqani ta'minlash;

✓ ta'lim muassasasi va undan yuqori miqyosda o'tkaziladigan darsdan tashqari tadbirlarni rejalashtirish va amalga oshirish;

✓ ta'lim muassasasi o'quvchilarining sinf, guruh yoki ta'lim muassasasidan tashqari olib borayotgan mash'ulotlarini kuzatib borish, ularga amaliy va metodik yordam uyushtirish;

✓ ta'lim muassasasidagi «Yosh etakchi»ning ishini nazorat qilish va unga yo'l-yo'riq ko'rsatish.

**Ta'lim muassasasida metodik ishlar, pedagog kadrlar malakasini oshirish va ularni attestatsiyadan o'tkazish, yosh o'qituvchilar bilan ishlash.** Ta'lim jarayonining sifati har jihatdan o'qituvchilarning o'oyaviy-nazariy jihatdan tayyorgarligi, pedagogik va metodik mahorati darajasiga bo'liqdir. Ana shu maqsadda ta'lim muassasasida metodik Kengash va fan metodik birlashmalari ish olib boradi. Metodik Kengash ta'lim muassasasida ta'lim jarayonining sifatini ta'minlash, o'qituvchilarning o'oyaviy-nazariy jihatdan tayyorgarligi hamda pedagogik va metodik mahoratlarini takomillashtirilib borishga nazariy-metodik jihatdan rahbarlik qiluvchi organdir.

Metodik Kengashning faoliyati O'zbekiston Respublikasining «Kadrlar tayyorlash Milliy dasturi» talablarini ro'yobga chiqarish maqsadida ta'lim muassasasida ta'lim jarayonini metodik ta'minlash va muvofiqlashtirish hamda pedagogik kadrlarning metodik jihatdan bilimlarini oshirib borishga qaratiladi.

Metodik Kengashning faoliyat doirasi keng bo'lib, u tomonidan quyidagi vazifalar<sup>1</sup> amalga oshiriladi:

✓ ta'lim jarayonining metodik ta'minot holatini o'rganadi, ta'lim muassasasi metodik ishlarini tashkil etadi va muvofiqlashtirib boradi;

✓ ta'lim muassasasida olib borilayotgan metodik ishlarining istiqbolini aniqlaydi;

✓ yo'nalish va fanlar bo'yicha metodika birlashmalariga umumiy rahbarlik qiladi va ular faoliyatini muvofiqlashtiradi;

✓ ta'limga doir me'yoriy va metodik hujjatlarni o'rganadi, ularni o'quv jarayoniga tatbiq etish usullari yuzasidan tavsiyalar beradi;

✓ ta'lim muassasasi o'quv-metodik ishlariga ekspert sifatida baho berishni amalga oshiradi;

✓ o'qituvchilarning o'oyaviy-nazariy bilim darajasini oshiradi, ularni fan yutuqlari, pedagogik innovatsiyalar, ilmiy-ommabop adabiyotlar bilan muntazam tanishtirib boradi;

✓ o'qituvchilarga ish rejalarining tuzilishi va bo'limlari mazmuni bo'yicha tavsiyalar beradi;

✓ ta'lim muassasasi ta'lim jarayonida qo'llash uchun ilo'ror pedagogik texnologiyalarni ishlab chiqadi va ularning amaliyotga joriy etilishini nazorat qilib boradi;

✓ o'qituvchilarning pedagogik va metodik mahoratini oshirishga doir ishlarni amalga oshiradi;

✓ davlat ta'lim standartlari talablari, o'quv rejasi va dasturlarining bajarilish holatini tahlil qiladi va tegishli tadbirlarni belgilaydi;

✓ tashqi va chki nazorat natijalariga Davlat ta'lim standarti talablarining bajarilishida aniqlangan kamchiliklarni bartaraf etish chora-tadbirlarini belgilaydi va ularning bajarilishini nazorat qiladi;

✓ o'quv jarayoniga o'qitish metodikasining zamonaviy va samarali usullarini olib kirish, pedagogik kadrlarni metodik jihatdan bilimlarini oshirish maqsadida o'quv seminarlarini tashkil qilish;

✓ ta'lim jarayonida milliy mafkura va yoshlarda siyosiy ongni shakllantirishga doir ko'rsatmalar berib borish;

✓ o'quvchilar bilimini nazorat qilish va ularning mustaqil ishlarini tashkil qilishga doir ko'rsatmalar berish;

---

<sup>1</sup>«Умумий ўрта таълим мактаби Методика Кенгаши тўғрисида»ги Низомдан.

- ✓ yoʻnalish va fanlar boʻyicha metodika birlashmalari hisobotini eshitish, muhokama qilish, ularning faoliyatini takomillashtirish yuzasidan tavsiyalar berish;
- ✓ oʻqituvchilarning samarali mehnatlarini inobatga olgan holda maʼnaviy va moddiy raobatlantirishga tavsiya qilish;
- ✓ pedagogik xodimlarning attestasiyadan oʻtkazish boʻyicha materiallarni tayyorlash;
- ✓ taʼlim muassasasi miqyosida fan oyliklari (haftaliklari), fanlar boʻyicha darsdan tashqari (fakultativ, toʻgarak) ishlari, fan olimpiadalarining 1-bosqchlari, koʻrik-tanlovlarning oʻtkazilishi va ularning samarasini nazorat qilib borish. Metodika Kengashi yigʻilishlari qarorlashtirilib, Kengashning quyidagi hujjatlari taʼlim muassasasi ish yuritish hujjatlari bilan birga saqlanadi ( -chizma).

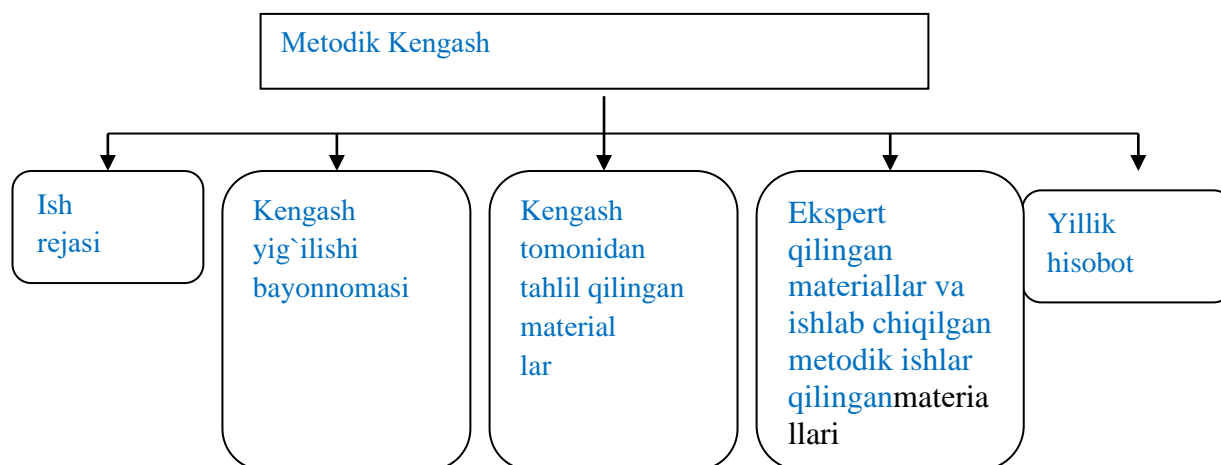

41 - chizma. Metodik Kengash hujjatlari

Taʼlim muassasasida fanlar yoki bir-biriga yaqin boʻlgan fanlar turkumlari boʻyicha Metodika birlashmalari<sup>1</sup> faoliyat koʻrsatadi. Metodika birlashmalarining maqsadi oʻqituvchilarning metodik va kasbiy mahoratlarini takomillashtirish, oʻquvchilarga taʼlim-tarbiya berishga qoʻyilgan hozirgi zamon talablarining bajarilishini taʼminlash borasida oʻzaro yordamni tashkil etish, ijodiy tashabbuslarni uyoʻnlashtirish va taʼlim-tarbiya berishning zamonaviy usullarini ishlab chiqishdan iborat. Metodika birlashmalari oʻzida Metodika Kengashining vazifalarini aks ettiradi. Shu bilan birga Metodika birlashmalari quyidagi vazifalarni ham amalga oshiradi:

- ✓ fanlar boʻyicha taqvimiy, mavzuiy rejalarni tasdiqlashga tavsiya etish;
- ✓ oraliq va yakuniy nazoratlar uchun oʻqituvchilar tomonidan tayyorlangan sinov materiallarini tasdiqlash;
- ✓ iloʻor oʻqituvchilarning ish tajribalarini oʻrganishni tashkil qilish va ommalashtirish;
- ✓ tegishli yoʻnalish yoki fan boʻyicha taʼlim muassasasida metodik taʼminotga boʻlgan ehtiyojni aniqlash;
- ✓ darslarni oʻzaro kuzatishlarni tashkil qilish, natijalarni tahlil etish va mutaxassislariga amaliy yordam berish;
- ✓ taʼlim metodlarini oʻrganish maqsadida ochiq darslarni tashkil etish, iloʻor pedagogik tajribalarga doir takliflarni oʻrganish, umumlashtirish va ommalashtirish;
- ✓ yosh mutaxassislariga metodik yordam berish;
- ✓ koʻrgazma va koʻrsatmali vositalardan foydalanish boʻyicha metodik tavsiyalarni berish;
- ✓ fan xonalarining meʼyoriy hujjatlar talablari asosida jihozlanishini tashkil etish.

Umumiy oʻrta taʼlim maktablarida Metodika birlashmalari boshlanoʻch taʼlim yoʻnalishi boʻyicha bitta, V-XI sinflarda esa oʻquv rejasidagi alohida fanlar boʻyicha tashkil etiladi. Agar u yoki bu fan boʻyicha oʻqituvchilar soni uch nafardan kam boʻlsa, u holda fan oʻqituvchilari shu turkumdagi fan oʻqituvchilari bilan birgalikda bitta Metodika birlashmasiga birlashadilar, Akademik liseylarda ham Metodika

<sup>1</sup>«Умумий ўрта таълим мактаби фан Методик бirlashmalari тўғрисида»ги Низомдан.

birlashmalari xuddi shu tarzda tashkil qilinadi. Kasb-hunar kollejlari esa kafedralarda o'qitiladigan fanlar bo'yicha Metodika birlashmalari tuziladi.

Metodika birlashmasiga ta'lim muassasasi Aedagogika Kengashi qaroriga asosan ijodkor va tajribali o'qituvchilardan ta'lim muassasasi direktorining buyruo'i bilan rahbar tayinlanadi. Metodika birlashmalarining faoliyati quyidagi hujjatlar asosida tartibga solinadi (348-betga qarang).

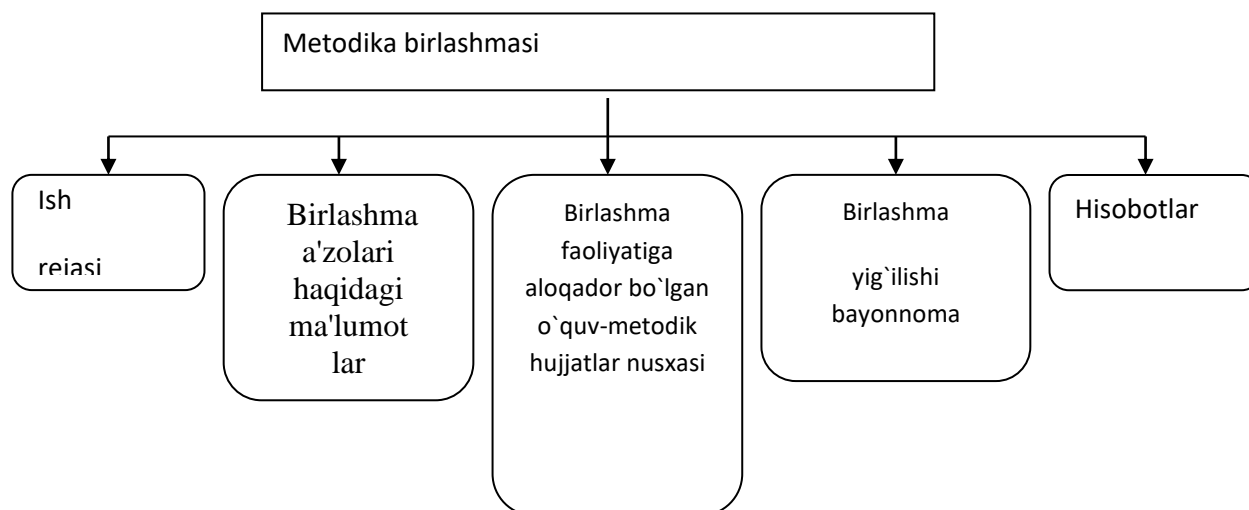

42 - chizma. Metodika birlashmasining hujjatlari

### **Ta'lim muassasasida metodik ishlar, pedagog kadrlar malakasini oshirish va ularni attestatsiyadan o'tkazish, yosh o'qituvchilar bilan ishlash.**

**Pedagog kadrlar malakasini oshirish.** Fan-texnika taraqqiy etib, ijtimoiy munosabatlar mazmuni axborotlarga tobora boyib borayotgan, fan olamidagi yangiliklar, psixologiya-pedagogika fani rivoj topayotgan bir davrda o'qituvchilarning o'z ustida mustaqil ravishda ishlashlari, malakalarini oshirib borishlari, mustaqil izlanish ko'nikmasiga ega bo'lish va ijodkor bo'lishlarini talab qiladi. O'zbekiston Respublikasining «Kadrlar tayyorlash Milliy dasturi»da belgilab qo'yilganidek, har jihatdan barkamol, mustaqil fikrlovchi yoshlarni tarbiyalash uchun bugungi kun o'qituvchisi siyosiy, ilmiy-metodik va umumpedagogik saviya, o'z ishig ijodiy yondashish, o'z burchiga nisbatan fidoiy bo'lishga bo'liqdir. Bu dolzarb masalani samarali hal qilish ko'p jihatdan ta'lim muassasasi rahbari, ularning ta'lim-tarbiyani boshqarish layoqatlari hamda pedagog kadrlar malakasini oshirishni tashkil etish va nazorat qilishga bo'liqdir. Pedagog kadrlarni qayta tayyorlash va malakasini oshirishdan maqsad o'qituvchilarning ijodiy imkoniyatlarini rivojlantirish, ularning kasbiy bilimlarini takomillashtirish, natijada esa o'quvchilarga ta'lim-tarbiya berish sifatini keskin oshirishdan iboratdir. Ta'lim-tarbiya ishlarining murakkablashib borishi o'qituvchi oldida turgan vazifalarni kengaytirmoqda. SHunga ko'ra, pedagoglarning malakasini oshirish tizimida ularni ijodiy izlanishga odatlantirish, ijodkorlikdagi faolligini rano'batlantirish maqsadiga muvofiq ish olib borish muhim ahamiyatga egadir. SHu maqsadda pedagogik kadrlar malakasini oshirishning bir qancha shakllari ishlab chiqilgan. Bu shakllardan nafaqat maktab pedagoglarining malakasini oshirishdagina emas o'rta maxsus kasb-hunar ta'limi muassasalarining rahbarlari ham xabardor bo'lishlari va ulardan muvaffaqiyatli foydalana olishlari lozim. Pedagoglarning malakasini oshirish shakllariga quyidagi ikki guruhga bo'linadi:

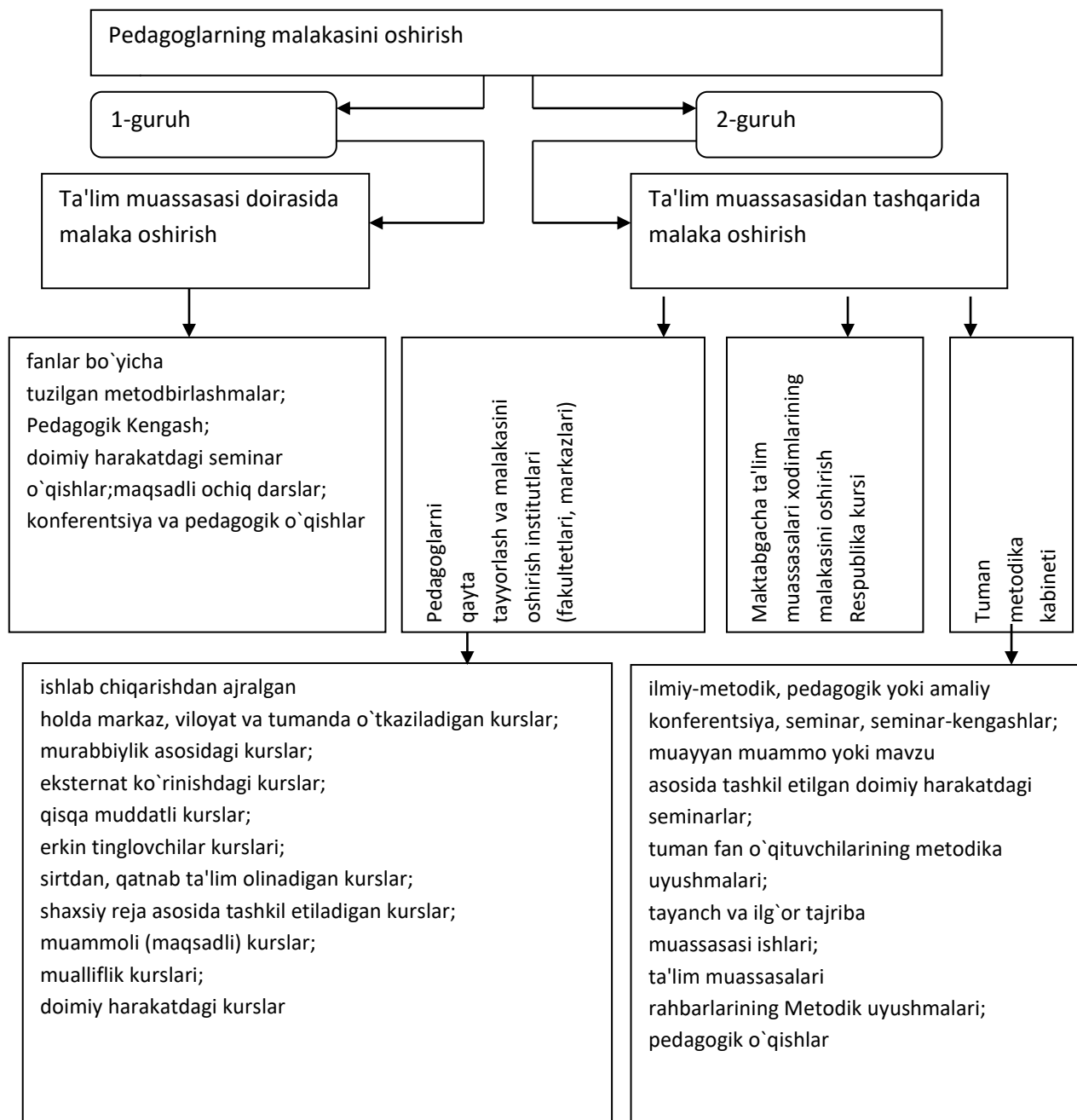

43 - chizma. Pedagoglarning malakasini oshirish shakllari

**Pedagog kadrlarni attestatsiyadan o'tkazish.** Pedagog kadrlar attestatsiyasi ularning kasbiy mahoratlarining o'sishini raobatlantirish, ta'lim-tarbiyada ilo'or pedagogik texnologiyalarni yaratish va ularni qo'llash, ma'naviy-ma'rifiy yo'nalishlardagi natijalarni xolis baholash, egallab turgan yoki da'vogarlik qilinayotgan toifa va lavozimlarga munosiblikni aniqlash, ta'lim muassasalarida ta'lim-

tarbiya jarayoni sifatini oshirish maqsadida o'tkaziladi. Pedagog kadrlar attestasiyasi 5 yilda bir marta O'zbekiston Respublikasi Vazirlar Mahkamasi huzuridagi Davlat test Markazi tarkibidagi «Kadrlar tayyorlash sifatini nazorat qilish, pedagog kadrlar va ta'lim muassasalari attestasiyasi boshqarmasi hamda Xalq ta'limi Vazirligi bilan birgalikda ishlab chiqilgan jadvallar asosida tashkil etiladi. Xalq ta'limi tizimi pedagog kadrlar tarkibiga professor-o'qituvchi, o'qituvchi, metodist, tarbiyachi, psixolog, defektolog, logoped, sport instruktori, musiqa va to'garak rahbarlari kiradi. Pedagog kadrlar attestasiyasini tashkil etish jarayonida quyidagi ishlar amalga oshiriladi:

✓ pedagog kadrlar o'z mutaxassisligi hamda me'yoriy-huquqiy va ma'naviy-ma'rifiy yo'nalishlar bo'yicha test sinovidan, suhbatdan o'tkaziladilar;

✓ pedagog o'qitayotgan fan bo'yicha o'quvchilarning bilim va o'zlashtirish darajasi o'rganiladi;

✓ o'quvchilar o'rtasida sosiologik so'rovlar o'tkaziladi.

Pedagogning umumiy bali test, suhbat natijalari, o'quvchilarning bilim darajasi, ilmiy, o'quv-metodik ishlari va ixtirolari, ijodiy ishlari, ish staji, pedagogning komissiya tomonidan o'rganilgan kasbiy mahorati va rahbariyat tomonidan berilgan baholar yiqindisidan iborat bo'ladi. Maxsus maktablar, maktabgacha va maktabdan tashqari ta'lim muassasalari, madaniyat, sport, san'at sohalari pedagog kadrlari, muhandis-pedagog kadrlar va ishlab chiqarish ustalari o'z mutaxassisliklari bo'yicha suhbatdan o'tkaziladilar. Pedagog kadrlar uchun me'yoriy-huquqiy va ma'naviy-ma'rifiy yo'nalishlar bo'yicha test savollari to'plami O'zbekiston Respublikasining Konstitusiyasi, «Ta'lim to'ovrisida»gi qonuni, «Kadrlar tayyorlash Milliy dasturi», Davlat ta'lim standartlari, milliy istiqlol o'oyasi va ma'naviyat asoslari, yangi pedagogik texnologiyalarga oid masalalardan iborat bo'ladi. Komissiya attestasiya natijalariga ko'ra pedagogning ushbu jarayondagi faoliyati «Attestasiyadan o'tdi», «Attestasiyadan shartli o'tdi» va «Attestasiyadan o'tmadi» tarzida baholanadi. Mutaxassis toifaga ega pedagog «Attestasiyadan o'tmadi» deb e'tirof etilganda, shuningdek, tayanch ma'lumoti dars berayotgan faniga mos kelmaydigan pedagog kadrlar qayta tayyorlash kurslaridan o'tmagan bo'lsa, tegishli ta'lim muassasasi rahbari pedagogga o'z mutaxassisligiga ko'ra attestasiyadan o'tishni hamda qayta tayyorlash yoki malaka oshirish kursida malaka oshirishni taklif qiladi. Mazkur takliflarga rozi bo'lmagan o'qituvchilarning mehnat shartnomasi (amaldagi qonunchilik asosida) bekor qilinadi. «Attestasiyadan o'tmadi» deb topilgan pedagoglar hamda qayta tayyorlash yoki malaka oshirish kursiga yuborilgan pedagoglar bir yildan so'ng qayta attestasiyadan o'tkaziladilar.

**Yosh o'qituvchilar bilan ishlash.** YOsh o'qituvchilarning har tomonlama etuk mutaxassis bo'lib etishishlari bugungi kunning eng dolzarb masalalaridan biridir. Haqiqatan ham yosh o'qituvchi ta'lim muassasasi (umumiy o'rta ta'lim, o'rta maxsus, kasb-hunar ta'limi)ga ishga keldi deylik: uni o'quvchilar bilan ishlashga tayyor deb aytalimizmi? To'ovri, oliy o'quv yurtida u yaxshi nazariy bilimlarga ega bo'ladi va shu bilan bir vaqtda pedagogik amaliyotdan ham o'tib keladi. Biroq, u oliy o'quv yurtini tamomlashi bilan o'qituvchi degan nomga ega bo'ladi. Tabiiyki, unda o'quvchilar bilan ishlash tajribasi etarli emasligi bois mehnat faoliyatining birinchi yilidayoq bir qator muammolarga duch keladi. Zero, yosh o'qituvchigaxarakteri turlcha bo'lgan o'quvchilar guruhi bilan ishlash oson kechmaydi. U o'z o'quvchilarining qobiliyat darajasi, o'zlashtirishdan ortda qolayotgan o'quvchilar shaxsini o'rganishda ularning har biri o'zigaxos xotira, fikrlash layoqati va diqqatga ega bo'lishlarini hisobga olmaganligi sababli o'quvchilarda bilimlarni hosil qilishni tartibga olish imkoniyatini qo'ldan boy beradi. YOsh o'qituvchining eng kataxatosi, u o'zini bilimi sayoz o'quvchilar bilan ishlashdan olib qochadi. Uning uchun bilimi yuqori bo'lgan o'quvchilar bilan ishlash oson tuyuladi. Natijada qoloq o'quvchilarning tengdoshlaridan ortda qolishlari kuchayadi, ularning rivojlanishi ta'lim jarayonida tartibsiz kechadi. Yosh o'qituvchilarga yordamni tashkil etishda asosiy bo'ovin – bu ular bilan bevosita ishlashni yo'lga qo'yishdir. Ularga ma'ruzalar o'qish, nazariy masho'ulotlarni tashkil etish shart emas, chunki ular oliy ta'lim muassasida etarli ma'lumotlarni oladilar. Yosh o'qituvchi amaliy maslahatlarga ehtiyoj sezadi. Bunday yordamni quyidagicha amalga oshirish mumkin:

- 1) barcha yosh o'qituvchilarni jalb etish orqali;
- 2) ogohlantirish orqali har bir o'qituvchining darsini kuzatish yo'li bilan;
- 3) yosh o'qituvchining ishi bilan yaqindan tanishish orqali.

Bundan tashqari oliy o'quv yurtlarini tamomlab, maktabda ishlayotgan yosh mutaxassislar va ular olib borayotgan ta'lim-tarbiyaishlarini o'rganish, ularga tegishli metodik yordam ko'rsatish, yo'l-yo'riqlar va maslahatlar berib borish, turli mavzularda ijodiy kechalar, tajribali hamda faxriy o'qituvchilar bilan uchrashuvlarni uyushtirish maqsadida tuman Metodika kabineti qoshida «YOsh mutaxassislar maktabi»ni tashkil qilish mahsadga muvofiqdir.

**Nazorat uchun savollar:**

1. Ta'lim muassasasi Ustaviga ta'rif bering
2. Ta'lim muassasasini boshqarish tamoyillarini aytib bering.
3. Ta'lim muassasasida chki boshqaruvning vazifalarini ko'rsating.
4. Pedagogik Kengashning vazifalari nimalardan iborat?
5. Direktor va uning o'rinbosarlari vazifalarini ayting.
6. Ta'lim muassasasida metodik ishlar qay tarzda amalga oshiriladi?
7. Metodik Kengash va metodik birlashmalarning faoliyati haqida gapirib bering.
8. Pedagog kadrlar malakasini oshirishdan maqsad nima? U qanday amalga oshiriladi?
9. Pedagog kadrlarni attestasiyadan o'tkazish mahsadini bayon eting.
10. Yosh o'qituvchilar bilan olib boriladigan metodik ishlar nimalardan iborat bo'lishi zarur?

**22-Mavzu: Ta'lim muassasasida metodik ishlarni tashkil etish**

***Reja:***

1. Ta'lim muassasasida metodik ishlar, pedagog kadrlar malakasini oshirish va ularni attestasiyadan o'tkazish, yosh o'qituvchilar bilan ishlash.
2. Pedagog kadrlar malakasini oshirish
3. Pedagog kadrlarni attestasiyadan o'tkazish
4. Yosh o'qituvchilar bilan ishlash

***Tayanch tushunchalar:***

Pedagogik Kengash - pedagogical council  
metodik ishlar - methodical work  
pedagog kadrlar malakasini oshirish - training of teachers  
attestasiyadan o'tkazish - certification of r  
yosh o'qituvchilar - young teachers

***Adabiyotlar:***

1. To'xtaxadjaeva M. Pedagogika. - T.: O'zbekiston Faylasuflari Milliy jamiyati, 2010. 125-150 b. 220-231 b.
2. «O'rta maxsus, kasb-hunar ta'limi to'g'risida»gi Nizom. Xalq ta'limi j., № 6, 1999. 17-23 b.
3. «Umumiy o'rta ta'lim maktabi Pedagogika Kengashi to'g'risida»gi Nizom. Ta'lim taraqqiyoti j., № 3, 2002.
4. O'zbekiston Respublikasi Xalq ta'limi tizimi boshqaruv organlari va o'quv yurtlarining rahbar va pedagog kadrlari attestasiyasi to'g'risida»gi Nizom. Ma'rifat g., 2004 yil, 16 oktyabr.
5. Jeff Halstead . Navigating the new pedagogy. R and Education, 2011.

**1. Ta'lim muassasasida metodik ishlar, pedagog kadrlar malakasini oshirish va ularni attestasiyadan o'tkazish, yosh o'qituvchilar bilan ishlash.** Ta'lim jarayonining sifati har jihatdan o'qituvchilarning o'oyaviy-nazariy jihatdan tayyorgarligi, pedagogik va metodik mahorati darajasiga bo'liqdir. Ana shu maqsadda ta'lim muassasasida metodik Kengash va fan metodik birlashmalari ish olib boradi. **Metodik Kengash** ta'lim muassasasida ta'lim jarayonining sifati ta'minlash, o'qituvchilarning o'oyaviy-nazariy jihatdan tayyorgarligi hamda pedagogik va metodik mahoratlarini takomillashtirilib borishiga nazariy-metodik jihatdan rahbarlik qiluvchi organdir. Metodik Kengashning faoliyati O'zbekiston Respublikasining «Kadrlar tayyorlash Milliy dasturi» talablarini ro'yobga chiqarish maqsadida ta'lim muassasasida ta'lim jarayonini metodik ta'minlash va muvofiqlashtirish hamda

pedagogik kadrlarning metodik jihatdan bilimlarini oshirib borishga qaratiladi. Metodik Kengashning faoliyat doirasi keng bo'lib, u tomonidan quyidagi vazifalar<sup>1</sup> amalga oshiriladi:

- ✓ ta'lim jarayonining metodik ta'minot holatini o'rganadi, ta'lim muassasasi metodik ishlarini tashkil etadi va muvofiqlashtirib boradi;
- ✓ ta'lim muassasasida olib borilayotgan metodik ishlarining istiqbolini aniqlaydi;
- ✓ yo'nalish va fanlar bo'yicha metodika birlashmalariga umumiy rahbarlik qiladi va ular faoliyatini muvofiqlashtiradi;
- ✓ ta'limga doir me'yoriy va metodik hujjatlarni o'rganadi, ularni o'quv jarayoniga tatbiq etish usullari yuzasidan tavsiyalar beradi;
- ✓ ta'lim muassasasi o'quv-metodik ishlariga ekspert sifatida baho berishni amalga oshiradi;
- ✓ o'qituvchilarning o'oyaviy-nazariy bilim darajasini oshiradi, ularni fan yutuqlari, pedagogik innovatsiyalar, ilmiy-ommabop adabiyotlar bilan muntazam tanishtirib boradi;
- ✓ o'qituvchilarga ish rejalarining tuzilishi va bo'limlari mazmuni bo'yicha tavsiyalar beradi;
- ✓ ta'lim muassasasi ta'lim jarayonida qo'llash uchun ilo'or pedagogik texnologiyalarni ishlab chiqadi va ularning amaliyotga joriy etilishini nazorat qilib boradi;
- ✓ o'qituvchilarning pedagogik va metodik mahoratini oshirishga doir ishlarni amalga oshiradi;
- ✓ davlat ta'lim standartlari talablari, o'quv rejasi va dasturlarining bajarilish holatini tahlil qiladi va tegishli tadbirlarni belgilaydi;
- ✓ tashqi va ichki nazorat natijalariga Davlat ta'lim standarti talablarining bajarilishida aniqlangan kamchiliklarni bartaraf etish chora-tadbirlarini belgilaydi va ularning bajarilishini nazorat qiladi;
- ✓ o'quv jarayoniga o'qitish metodikasining zamonaviy va samarali usullarini olib kirish, pedagogik kadrlarni metodik jihatdan bilimlarini oshirish maqsadida o'quv seminarlarini tashkil qilish;
- ✓ ta'lim jarayonida milliy mafkura va yoshlarda siyosiy ongni shakllantirishga doir ko'rsatmalar berib borish;
- ✓ o'quvchilar bilimini nazorat qilish va ularning mustaqil ishlarini tashkil qilishga doir ko'rsatmalar berish;
- ✓ yo'nalish va fanlar bo'yicha metodika birlashmalari hisobotini eshitish, muhokama qilish, ularning faoliyatini takomillashtirish yuzasidan tavsiyalar berish;
- ✓ o'qituvchilarning samarali mehnatlarini inobatga olgan holda ma'naviy va moddiy raobatlantirishga tavsiya qilish;
- ✓ pedagogik xodimlarning attestatsiyadan o'tkazish bo'yicha materiallarni tayyorlash;
- ✓ ta'lim muassasasi miqyosida fan oyliklari (haftaliklari), fanlar bo'yicha darsdan tashqari (fakultativ, to'garak) ishlari, fan olimpiadalarining 1-bosqchlari, ko'rik-tanlovlarning o'tkazilishi va ularning samarasini nazorat qilib borish.

Metodika Kengashi yio'lishlari qarorlashtirilib, Kengashning quyidagi hujjatlari ta'lim muassasasi ish yuritish hujjatlari bilan birga saqlanadi.

---

<sup>1</sup>«Умумий ўрта таълим мактаби Методика Кенгаши тўғрисида»ги Низомдан.



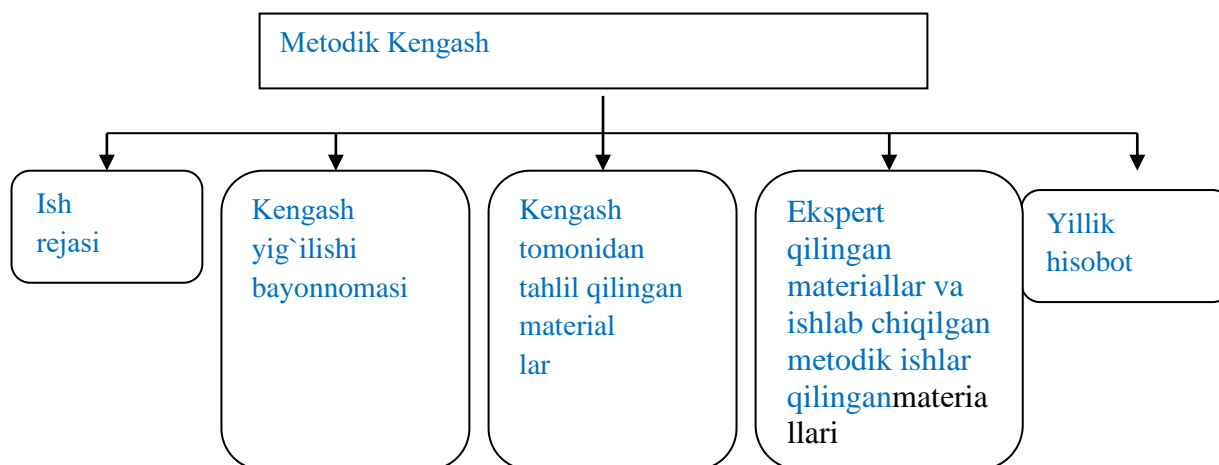

Ta'lim muassasasida fanlar yoki bir-biriga yaqin bo'lgan fanlar turkumlari bo'yicha Metodika birlashmalari<sup>1</sup> faoliyat ko'rsatadi. Metodika birlashmalarining maqsadi o'qituvchilarning metodik va kasbiy mahoratlarini takomillashtirish, o'quvchilarga ta'lim-tarbiya berishga qo'yilgan hozirgi zamon talablarining bajarilishini ta'minlash borasida o'zaro yordamni tashkil etish, ijodiy tashabbuslarni uyo'nlashtirish va ta'lim-tarbiya berishning zamonaviy usullarini ishlab chiqishdan iborat. Metodika birlashmalari o'zida Metodika Kengashining vazifalarini aks ettiradi. SHu bilan birga Metodika birlashmalari quyidagi vazifalarni ham amalga oshiradi:

- ✓ fanlar bo'yicha taqvimiy, mavzuiy rejalarni tasdiqlashga tavsiya etish;
- ✓ oraliq va yakuniy nazoratlar uchun o'qituvchilar tomonidan tayyorlangan sinov materiallarini tasdiqlash;
- ✓ iloo'r o'qituvchilarning ish tajribalarini o'rganishni tashkil qilish va ommalashtirish;
- ✓ tegishli yo'nalish yoki fan bo'yicha ta'lim muassasasida metodik ta'minotga bo'lgan ehtiyojni aniqlash;
- ✓ darslarni o'zaro kuzatishlarni tashkil qilish, natijalarni tahlil etish va mutaxassislariga amaliy yordam berish;
- ✓ ta'lim metodlarini o'rganish maqsadida ochiq darslarni tashkil etish, ilo'or pedagogik tajribalarga doir takliflarni o'rganish, umumlashtirish va ommalashtirish;
- ✓ yosh mutaxassislariga metodik yordam berish;
- ✓ ko'rgazma va ko'rsatmali vositalardan foydalanish bo'yicha metodik tavsiyalarni berish;
- ✓ fan xonalarining me'yoriy hujjatlar talablari asosida jihozlanishini tashkil etish.

Umumiy o'rta ta'lim maktablarida Metodika birlashmalari boshlano'ch ta'lim yo'nalishi bo'yicha bitta, V-XI sinflarda esa o'quv rejasidagi alohida fanlar bo'yicha tashkil etiladi. Agar u yoki bu fan bo'yicha o'qituvchilar soni uch nafardan kam bo'lsa, u holda fan o'qituvchilari shu turkumdagi fan o'qituvchilari bilan birgalikda bitta Metodika birlashmasiga birlashadilar, Akademik liseylarda ham Metodika birlashmalari xuddi shu tarzda tashkil qilinadi. Kasb-hunar kollejarida esa kafedralarda o'qitiladigan fanlar bo'yicha Metodika birlashmalari tuziladi. Metodika birlashmasiga ta'lim muassasasi Aedagogika Kengashi qaroriga asosan ijodkor va tajribali o'qituvchilardan ta'lim muassasasi direktorining buyruo'i bilan rahbar tayinlanadi. Metodika birlashmalarining faoliyati quyidagi hujjatlar asosida tartibga solinadi.

<sup>1</sup>«Умумий ўрта таълим мактаби фан Методик бирлашмалари тўғрисида»ги Низомдан.

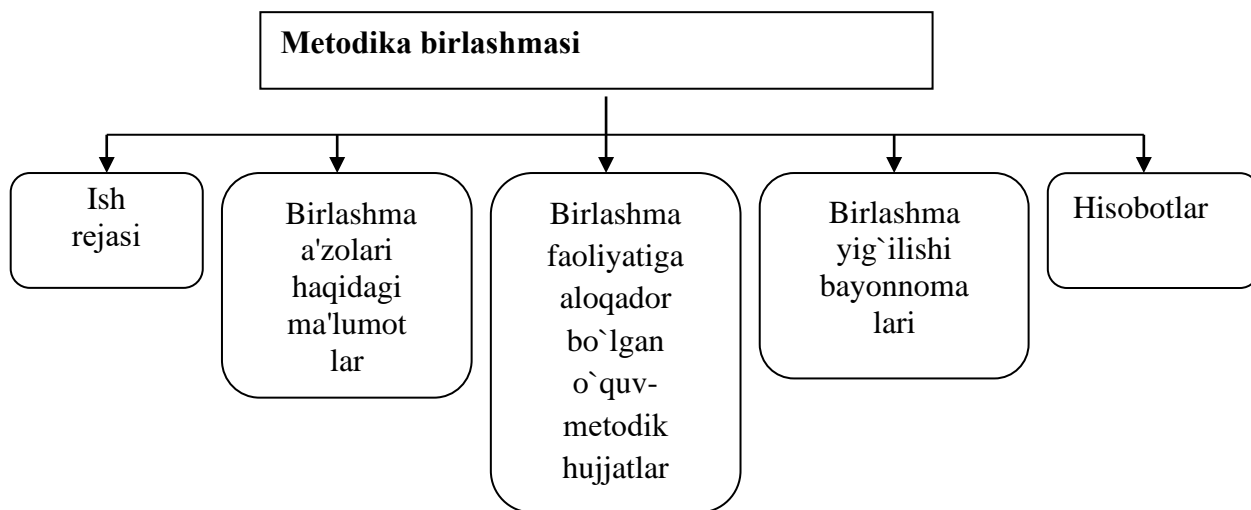

**42 - chizma. Metodika birlashmasining hujjatlari**

**2. Ta'lim muassasasida metodik ishlar, pedagog kadrlar malakasini oshirish va ularni attestatsiyadan o'tkazish, yosh o'qituvchilar bilan ishlash.**

**Pedagog kadrlar malakasini oshirish.** Fan-texnika taraqqiy etib, ijtimoiy munosabatlar mazmuni axborotlarga tobora boyib borayotgan, fan olamidagi yangiliklar, psixologiya-pedagogika fani rivoj topayotgan bir davrda o'qituvchilarning o'z ustida mustaqil ravishda ishlashlari, malakalarini oshirib borishlari, mustaqil izlanish ko'nikmasiga ega bo'lish va ijodkor bo'lishlarini talab qiladi. O'zbekiston Respublikasining «Kadrlar tayyorlash Milliy dasturi»da belgilab qo'yilganidek, har jihatdan barkamol, mustaqil fikrlovchi yoshlarni tarbiyalash uchun bugungi kun o'qituvchisi siyosiy, ilmiy-metodik va umumpedagogik saviya, o'z ishi ijodiy yondashish, o'z burchiga nisbatan fidoiy bo'lishga bo'liqdir. Bu dolzarb masalani samarali hal qilish ko'p jihatdan ta'lim muassasasi rahbari, ularning ta'lim-tarbiyani boshqarish layoqatlari hamda pedagog kadrlar malakasini oshirishni tashkil etish va nazorat qilishga bo'liqdir. Pedagog kadrlarni qayta tayyorlash va malakasini oshirishdan maqsad o'qituvchilarning ijodiy imkoniyatlarini rivojlantirish, ularning kasbiy bilimlarini takomillashtirish, natijada esa o'quvchilarga ta'lim-tarbiya berish sifatini keskin oshirishdan iboratdir. Ta'lim-tarbiya ishlarining murakkablashib borishi o'qituvchi oldida turgan vazifalarni kengaytirmoqda. SHunga ko'ra, pedagoglarning malakasini oshirish tizimida ularni ijodiy izlanishga odatlantirish, ijodkorlikdagi faolligini rivojlantirish maqsadiga muvofiq ish olib borish muhim ahamiyatga egadir. SHu maqsadda pedagogik kadrlar malakasini oshirishning bir qancha shakllari ishlab chiqilgan. Bu shakllardan nafaqat maktab pedagoglarining malakasini oshirishdagina emas o'rta maxsus kasb-hunar ta'limi muassasalarining rahbarlari ham xabardor bo'lishlari va ulardan muvaffaqiyatli foydalana olishlari lozim. Pedagoglarning malakasini oshirish shakllariga quyidagi ikki guruhga bo'linadi:

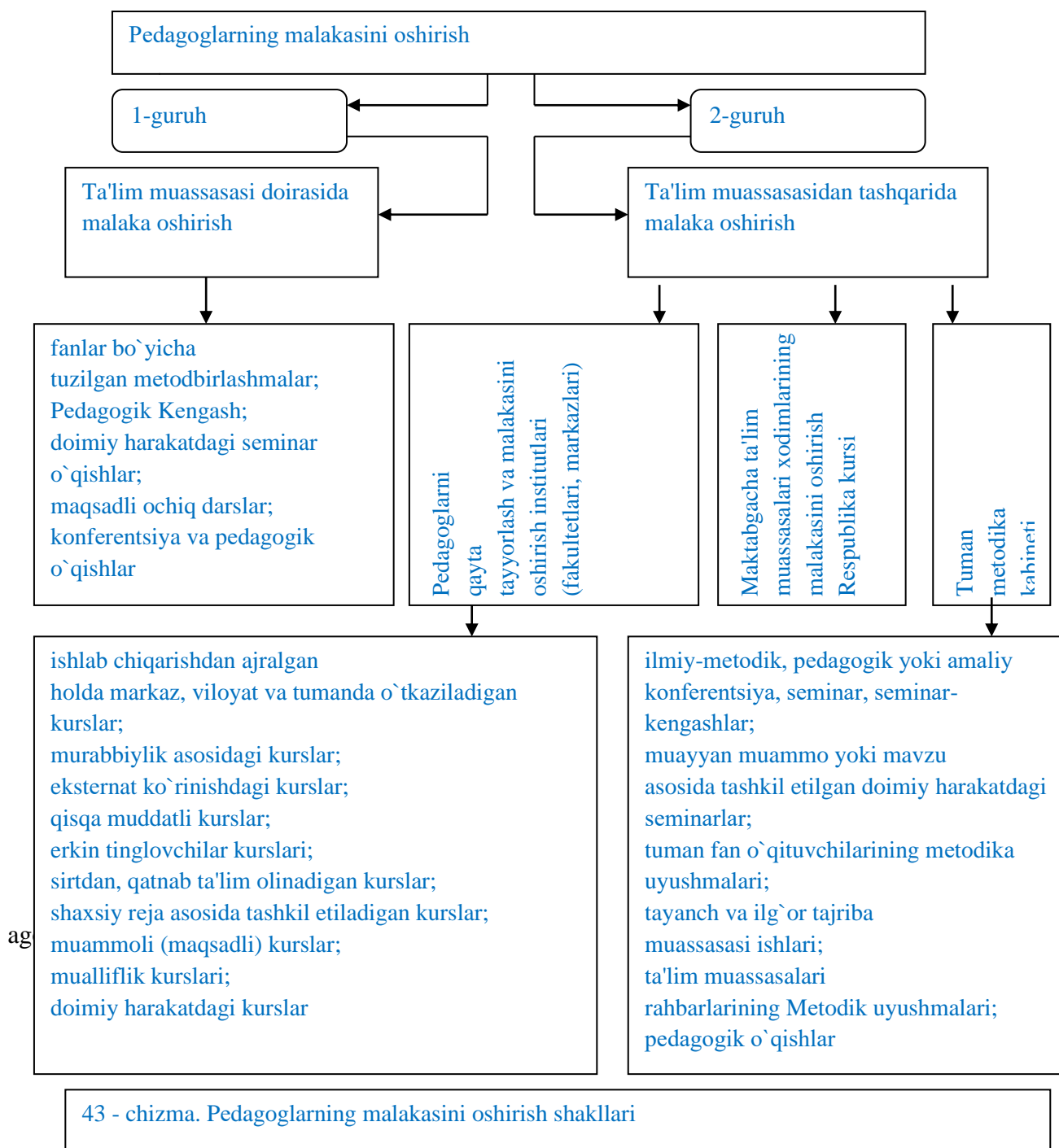

**3. Pedagog kadrlarni attestatsiyadan o'tkazish.** Pedagog kadrlar attestatsiyasi ularning kasbiy mahoratlarining o'sishini raobatlantirish, ta'lim-tarbiyada ilo'ror pedagogik texnologiyalarni yaratish va ularni qo'llash, ma'naviy-ma'rifiy yo'nalishlardagi natijalarni xolis baholash, egallab turgan yoki da'vogarlik qilinayotgan toifa va lavozimlarga munosiblikni aniqlash, ta'lim muassasalarida ta'lim-tarbiya jarayoni sifatini oshirish maqsadida o'tkaziladi. Pedagog kadrlar attestatsiyasi 5 yilda bir marta O'zbekiston Respublikasi Vazirlar Mahkamasi huzuridagi Davlat test Markazi tarkibidagi «Kadrlar tayyorlash sifatini nazorat qilish, pedagog kadrlar va ta'lim muassasalari attestatsiyasi boshqarmasi hamda Xalq ta'limi Vazirligi bilan birgalikda ishlab chiqilgan jadvallar asosida tashkil etiladi. Xalq ta'limi tizimi pedagog kadrlar tarkibiga professor-o'qituvchi, o'qituvchi, metodist, tarbiyachi, psixolog,

defektolog, logoped, sport instruktori, musiqa va to'garak rahbarlari kiradi. Pedagog kadrlar attestasiyasini tashkil etish jarayonida quyidagi ishlar amalga oshiriladi:

- ✓ pedagog kadrlar o'z mutaxassisligi hamda me'yoriy-huquqiy va ma'naviy-ma'rifiy yo'nalishlar bo'yicha test sinovidan, suhbatdan o'tkaziladilar;

- ✓ pedagog o'qitayotgan fan bo'yicha o'quvchilarning bilim va o'zlashtirish darajasi o'rganiladi;

- ✓ o'quvchilar o'rtasida sosiologik so'rovlar o'tkaziladi.

Pedagogning umumiy bali test, suhbat natijalari, o'quvchilarning bilim darajasi, ilmiy, o'quv-metodik ishlari va ixtirolari, ijodiy ishlari, ish staji, pedagogning komissiya tomonidan o'rganilgan kasbiy mahorati va rahbariyat tomonidan berilgan baholar yiqindisidan iborat bo'ladi. Maxsus maktablar, maktabgacha va maktabdan tashqari ta'lim muassasalari, madaniyat, sport, san'at sohalari pedagog kadrlari, muhandis-pedagog kadrlar va ishlab chiqarish ustalari o'z mutaxassisliklari bo'yicha suhbatdan o'tkaziladilar. Pedagog kadrlar uchun me'yoriy-huquqiy va ma'naviy-ma'rifiy yo'nalishlar bo'yicha test savollari to'plami O'zbekiston Respublikasining

Konstitusiyasi, «Ta'lim to'olisida»gi qonuni, «Kadrlar tayyorlash Milliy dasturi», Davlat ta'lim standartlari, milliy istiqloq o'oyasi va ma'naviyat asoslari, yangi pedagogik texnologiyalarga oid masalalardan iborat bo'ladi. Komissiya attestasiya natijalariga ko'ra pedagogning ushbu jarayondagi faoliyati «Attestasiyadan o'tdi», «Attestasiyadan shartli o'tdi» va «Attestasiyadan o'tmadi» tarzida baholanadi. Mutaxassis toifaga ega pedagog «Attestasiyadan o'tmadi» deb e'tirof etilganda, shuningdek, tayanch ma'lumoti dars berayotgan faniga mos kelmaydigan pedagog kadrlar qayta tayyorlash kurslaridan o'tmagan bo'lsa, tegishli ta'lim muassasasi rahbari pedagogga o'z mutaxassisligiga ko'ra attestasiyadan o'tishni hamda qayta tayyorlash yoki malaka oshirish kursida malaka oshirishni taklif qiladi. Mazkur takliflarga rozi bo'lmagan o'qituvchilarning mehnat shartnomasi (amaldagi qonunchilik asosida) bekor qilinadi. «Attestasiyadan o'tmadi» deb topilgan pedagoglar hamda qayta tayyorlash yoki malaka oshirish kursiga yuborilgan pedagoglar bir yildan so'ng qayta attestasiyadan o'tkaziladilar.

**4. Yosh o'qituvchilar bilan ishlash.** Yosh o'qituvchilarning har tomonlama etuk mutaxassis bo'lib etishishlari bugungi kunning eng dolzarb masalalaridan biridir. Haqiqatan ham yosh o'qituvchi ta'lim muassasasi (umumiy o'rta ta'lim, o'rta maxsus, kasb-hunar ta'limi)ga ishga keldi deylik: uni o'quvchilar bilan ishlashga tayyor deb aytalimizmi? To'olis, oliy o'quv yurtida u yaxshi nazariy bilimlarga ega bo'ladi va shu bilan bir vaqtda pedagogik amaliyotdan ham o'tib keladi. Biroq, u oliy o'quv yurtini tamomlashi bilan o'qituvchi degan nomga ega bo'ladi. Tabiiyki, unda o'quvchilar bilan ishlash tajribasi etarli emasligi bois mehnat faoliyatining birinchi yilidayoq bir qator muammolarga duch keladi. Zero, yosh o'qituvchigaxarakteri turlicha bo'lgan o'quvchilar guruhi bilan ishlash oson kechmaydi. U o'z o'quvchilarining qobiliyat darajasi, o'zlashtirishdan ortda qolayotgan o'quvchilar shaxsini o'rganishda ularning har biri o'zigaxos xotira, fikrlash layoqati va diqqatga ega bo'lishlarini hisobga olmaganligi sababli o'quvchilarda bilimlarni hosil qilishni tartibga olish imkoniyatini qo'ldan boy beradi. Yosh o'qituvchining eng kataxatosi, u o'zini bilimi sayoz o'quvchilar bilan ishlashdan olib qochadi. Uning uchun bilimi yuqori bo'lgan o'quvchilar bilan ishlash oson tuyuladi. Natijada qoloq o'quvchilarning tengdoshlaridan ortda qolishlari kuchayadi, ularning rivojlanishi ta'lim jarayonida tartibsiz kechadi. Yosh o'qituvchilarga yordamni tashkil etishda asosiy bo'olin – bu ular bilan bevosita ishlashni yo'lga qo'yishdir. Ularga ma'ruzalar o'qish, nazariy mash'ulotlarni tashkil etish shart emas, chunki ular oliy ta'lim muassasasida etarli ma'lumotlarni oladilar. Yosh o'qituvchi amaliy maslahatlarga ehtiyoj sezadi. Bunday yordamni quyidagicha amalga oshirish mumkin:

- ✓ barcha yosh o'qituvchilarni jalb etish orqali;

- ✓ ogohlantirish orqali har bir o'qituvchining darsini kuzatish yo'li bilan;

- ✓ yosh o'qituvchining ishi bilan yaqindan tanishish orqali.

Bundan tashqari oliy o'quv yurtlarini tamomlab, maktabda ishlayotgan yosh mutaxassislar va ular olib borayotgan ta'lim-tarbiya ishlarini o'rganish, ularga tegishli metodik yordam ko'rsatish, yo'l-yo'riqlar va maslahatlar berib borish, turli mavzularda ijodiy kechalar, tajribali hamda faxriy o'qituvchilar bilan uchrashuvlarni uyushtirish maqsadida tuman Metodika kabineti qoshida «Yosh mutaxassislar maktabi»ni tashkil qilish mahsadga muvofiqdir.

## Nazorat uchun savollar:

1. Ta'lim muassasasining pedagogik faoliyatini boshqarishga ta'rif berish?
2. Pedagogik Kengashning vazifalari nimalardan iborat?
3. Direktor va uning o'rinbosarlari vazifalarini ayting.
4. Ta'lim muassasasida metodik ishlar qay tarzda amalga oshiriladi?
5. Metodik Kengash va metodik birlashmalarning faoliyati haqida gapirib bering.
6. Pedagog kadrlar malakasini oshirishdan maqsad nima? U qanday amalga oshiriladi?
7. Pedagog kadrlarni attestatsiyadan o'tkazish maqsadini bayon eting.
8. Yosh o'qituvchilar bilan olib boriladigan metodik ishlar nimalardan iborat bo'lishi zarur?

## MA'RUZALAR

(Pedagogik tarixi bo'limi)

### 1-Mavzu: Pedagogika tarixi fani haqida.

#### *Reja:*

1. Pedagogika tarixi fanining predmeti, vazifasi va metodologik asosi
2. «Maorif va pedagogika tarixi»ni davrlashtirish muammolari

#### *Tayanch iboralar:*

Pedagogika predmeti- The subject of pedagogy  
ijtimoiy tarbiya-Social education  
bosqichlar- The Stages  
fanining vazifalari-functions of science  
asosiy kategoriya-The main category  
fanlar bilan aloqa-communication of subjects  
fanlari tizimi- system sciences  
ilmiy-tadqiqot metodlar-scientific method  
ta'lim jarayoni-education process  
tamoyil-principle  
qonuniyat-rules  
o'qituvchi-Teacher  
faoliyat-function  
ta'limning maqsadi-The purpose of education  
shakl-figure  
metod-method

#### *Adabiyotlar:*

1. Hoshimov K., Nishonova S., Inomova M., Hasanov R. Pedagogik tarixi – T.: O'qituvchi, 1996.
2. Hashimov K., Nishonova S. Pedagogika tarixi. – T.: "Istiglol" nashriyoti, 2005.
3. History of pedagogy. William Harold Payne. Gabriel Compayre Ulan Press, 2012. 20b.

#### *1. Pedagogika tarixi fanining predmeti, vazifasi va metodologik asosi*

Har bir ijtimoiy tuzumda insonning ma'naviy yuksalishini ta'minlovchi ta'lim–tarbiya, ma'naviyat va ma'rifat kabi tushunchalar mavjud bo'lib, ular pedagogika sohasidagi o'zgarishlarni jamiyat taraqqiyoti

bilan boo'liq holda o'rganishni talab etadi. Pedagogika tarixi qadim zamonlardan tortib, to hozirgi kungacha bo'lgan turli tarixiy davrlarda tarbiya, maktab va pedagogika nazariyalarining taraqqiyotini davrlar talabi asosida o'rganib keldi. Har bir ijtimoiy tuzum, uning kelajagi, insoniyat istiqboli, kishilarning xayot va turmush darajasi fan va madaniyat taraqqiyoti bilan bevosita boo'liqlir. Binobarin mustiqillik tufayli ko'hna Turkiston diyorida istiqomat qilib kelgan barcha xalqlar milliy qadriyatlarining qayti tiklanishi va rivojlanishiga shart-sharoitlar vujudga keldi. O'z tarixiga yangicha tafakkur asosida yondoshish, o'tmishdagi pedagogik tafakkur daholarining shuhratini tiklash, ularning o'oyalarini xalq xayotiga tatbiq etish kabi uluo' ishlar amalga oshirildi. Ayni paytda o'zbek va boshqa qardosh xalqlarning milliy shakllanishi va rivojlanishini zamon talablariga mos keladigan ta'lim – tarbiya tizimisiz tasavvur qilish mumkin emas. Yosh avlodni tarbiyalash va o'qitish nazariyasi bilan amaliyotning qanday taraqqiy qilib kelagnligini bilmay turib, yoshlarni har tomonlama komil inson etib tarbiyalash masalalarini ilmiy ravishda hal qilib bo'lmaydi. Bu ajdodlarimiz tomonidan isbot qilingan ilmiy – nazariy, falsafiy – tarbiyaviy haqiqatdir. O'zbek xalqi tarixan ta'lim tarbiya sohasida o'ziga xos dorilfunun yaratgan. Hatto hozirgi o'zbek xalqi yashab turgan zaminda zardushtiylik dini keng yoyilgan davrda ham nekbin pelagogik mafkura hukm surgan. Bu zardushtiylik dinining muqaddas kitobi «Avesto»ning bizgacha etib kelgan ayrim sahifalarida o'z ifodasini topgan. Biroq islomgacha davr tarbiyashunosligi, fan va madaniyati tarixini yoritish imkoni chegaralangan. Chunki, dastlab Iskandar boshchiligidagi Yunon – Makedon qo'shinlari, so'ngra ibn Muslim Qutayba rahbarligida arab istilochilari olib borgan janglar, talonchiliklar, vayronagarchiliklar tufayli o'sha davrga tegishli deyarli barcha asarlar, manbalar yoqib yuborilgan. Lekin islom va islomdan keyingi mavjud pedagogik qarashlarni, milliy ta'lim – tarbiyaga oid an'analarni, qadriyatlarni, xalq pelagogikasini ilmiy o'rganish, puxta tahlil qilish va hayotga tatbiq etish bugungi kunnig muhim va dolzarb muammosidir. Istiqloлга erishganimizga qadar biz tarbiya ishlarimizga Ovrupa pedagogikasini asos qilib oldik va o'rgandik. Endigi vazifa Sharq pedagogikasini o'rganishga e'tiborni qaratmoq lozim. Chunki ilmu fan avval Sharqda taraqqiy etgan, hur fikrlilik bizdan boshlangan. «Sharq Evropaning muallimidir» deganda haq edi Olmon olimi Xerler. Haqiqatan ham shunday, o'zbek xalqining madaniy merosi ulkan bir dengiz. Yuqoridagi fikrlarning o'zi madaniyat va ma'rifat Sharqdan Evropaga tarqalgan deyishga asos bo'la oladi. Chunki, savodxonlik maktablarining, qadimiy yozuvlarning vujudga kelishi eng qadimga manbalarda «Avesto», Suo'd, Baqtriya, Urxun – Enisey, Xorazm va boshqa yozuvlar Turon zaminida kelganligi, shu muqaddas zaminda yashayotgan xalqlarning eng qadimgi ajdodlari savodxon kishilar ekanligidan dalolat beradi.

## **2. «Maorif va pedagogika tarixi»ni davrlashtirish muammolari**

VII-XII asrlar davomida Markaziy Osiyoda madaniyat, ilm-fan beqiyos rivojlana bordi. Ayniqsa, aniq fanlarga qiziqish keskin orta boshladi. O'sha tarixiy davrda al – Xorazmiy, Forobiy, al – Faro'oni, al – Beuniy, ibn Sino, az – Zamaxshariy singari qomusiy olimlar dunyoga keldi. Ular bilan yonma-yon dunyoviy ilmlar tuo'ildi. O'sha uluo' mutafakkirlar inson ma'naviy va tafakkur dunyosini boyitishda, insoniyat ongini, madaniy – ma'rifiy qarashlarni o'stirishda o'z davrida va keyinchalik ham asosiy rol o'ynadilar, inson kamolotiga doir beqiyos ta'limotni yaratdilar. XV-XVI asrlarga kelib qadimiy Turkiston jahonga Qozizoda Rumiy, Uluo'bek, Ali Qushchi, Haydar Xorazmiy, Hofiz Xorazmiy, Lutfiy, A.Navoiy, Bobur, Abulo'oziy Bahodirxon singari allomalarni voyaga etkazdi. Bu davrda Markaziy Osiyo shaharlarida qator madaniy va ilmiy markazlar vujudga keldi. Demak, Markaziy Osiyo xalqlari, xususan o'zbek xalqi va uning madaniy – ma'rifiy taraqqiyoti asrlar davomida misli ko'rilmagan darajada rivojlangan. Qolaversa, uning axloq-odobga oid qarashlari pedagogika fanlari bo'yicha ta'limoti butun jahonga o'rnak bo'larli ma'no va mazmun kasb etgan. Oktyabr to'ntarishidan keyin, ya'ni 1917 yildan boshlab Turkiston mintaqasida «yashin tezligida» Sho'ro hokimiyati o'rnatila boshladi. Bu tuzum kommunistik firqa mafkurasini taro'ib va tashviq qildi. Sho'ro hokimiyatining dastlabki yillarida Turkistonda yangi maktablar ochish va ularni mustahkamlash vazifalari ko'ndalang qilib qo'yildi. Unda yoshlar ongiga yangi jamiyat o'oyalarini singdirish, shu ishlarni amalga oshiradigan pedagog xodimlar tayyorlashga e'tibor berildi. Shu ishlarni amalga oshirishda Rossiya Xalq ta'limi yo'nalishi va tizimi rahbarlik qilgan. Tarixdan ma'lumki, qaysi davlt yoki mamlakat hukumron bo'lsa, u tobemamlakat va xalqqa o'z mafkurasini, ma'naviyatini, axloq-odob aqidalarini singdirishga harakat qilgan. 1924 yil oktyabrda Turkiston parchalanishi oqibatida milliy madaniyat yo'li asta-sekin to'sila boshlandi. Asrlar

osha amalda qo‘llanib kelingan, qomusiy ilmlar bitilgan yozuv man etildi. Avval lotin grafikasi, keyin rus grafikasi asosiga qurilgan yozuvga o‘tildi. Bu tadbir Markaziy Osiyo xalqlarini o‘z madaniyat tarixini o‘rganish imkoniyatidan mahrum etdi. Maktablarda dunyo fanini rivojlantirishga munosib hissa qushgan o‘zbek fani va madaniyatining asoschilari, musulmon olamining uluo‘ zotlari emas, balki o‘zbek xalqi kamolotiga aloqasi bo‘lmagan shaxslar faoliyati o‘rgatildi. Ahmad Yassaviy, Bedil singari so‘z ustalari va tafakkur gulshani boo‘bonlari xalq ta’limi tizimidan chiqarildi.

Musulmon dunyosining muqaddas kitobi Qur’oni Karim, Muhammad alayhissalom hadislari taq’ib ostiga olindi, yo‘qotildi. Natijada o‘zbek xalqi milliy ahloq-odobi va tarbiya an’analaridan mahrum bo‘la boshladi. Bu yo‘qotish o‘zbek fani, madaniyati va pedagogika fanlari rivojlanishiga salbiy ta’sirini ko‘rsatdi. 1991 yilga kelib O‘zbekiston xalqi mustaqillikka erishgach, o‘zining yangi milliy Qomusi asosida hamma sohada bo‘lganidek, o‘zbek milliy fani va madaniyati, «Pedagogika tarixi»ga ham yangicha yondoshish imkoniyati tuo‘ildi. O‘tmishda progressiv pedagoglar va atoqli mutafakkirlar pedagogikaga doir muhim fikrlarni aytib qoldirganlar, bularni o‘rganish pedagogika tafakkurining o‘shishiga, pedagoglik madaniyatining ortishiga imkon beradi. Pedagogika tarixi jamiyat taraqqiyoti qonunlariga suyangan holda turli pedagogik nazariyalarni, ta’lim-tarbiyaning mazmuni va metodlarini o‘rgatadi. O‘tmishning pedagogik sistemalarida bo‘lgan ilo‘or va progressiv fikrlarning hammasidan ijodiy foydalanadi. Demak, pedagogika tarixi ijtimoiy fandır. U tarixiy pedagogika xodisalariga davr talabi asosida yondoshadi, tarbiya nazariyasi va amaliyotini turli bosqichlarda xilma-xil bo‘lganligini ochib beradi, ilo‘or qarashlarning taraqqiyot yo‘lini ko‘rsatib beradi.

Pedagogika tarixi fani quyidagi fanlar, ya’ni, pedagogika, psixologiya, madaniyat tarixi, O‘zbekiston tarixi, jahon xalqlari tarixi, falsafa, etnografiya, arxeologiya, ahloqshunoslik va boshqa bir qator fanlar bilan uzviy aloqadadir. Pedagogika tarixini o‘rganish o‘qituvchilarining faqat pedagoglik madaniyatini oshiribgina qolmay, balki, shu bilan birga, unga pedagogik mahoratni egallashga yordam beradi. Shuningdek, o‘tmishning ta’lim – tarbiya sohasidagi eng yaxshi tajribalarini o‘rganadi, bu esa uning kundalik pedagoglik faoliyatida yordam beradi, uni bevosita amaliy faoliyatga tayyorlaydi.

**Filiologlar dastavval ochiq havoda,ko‘chalarda, xiyobonlarda o‘qish,yozuv va mifologik ta’limotidan ta’lim berishgan .Umumiy ta’limotlar Grammatik ko‘rsatmalarga asoslangan holda berilgan. Bu palestra davri boshlanishiga va gimnaziyalarda o‘qishning davom etishiga asos bo‘lgan.<sup>15</sup>**

Bu borada yaratilgan tarixiy, falsafiy, adabiyotshunoslikka oid asarlardan ham ijodiy foydalanishga harakat qildik. Xullas, ushbu qo‘llanmaning yaratilishida faylasuf, sharqshunos, tarixchi, filolog olimlardan B.Ahmedov, A.Ahmedov, A.Abdullaev, V.V.Bartold, E.E.Bertels, A.Bahoutdinov, I.S.Braginskiy, B.O‘.O‘afurov, V.Zoxidov, I.Mo‘minov, O.Fayzullaev, Sh.Shomuxammedov, A.Qayumov, Y.Jumaboev, A.Irisov, M.Orifiy, M.Hayrullaev, S.Rajabov va boshqalarning ishlari qo‘llanma va yo‘llanma vazifasini o‘tadi.

#### *Nazorat uchun savollar:*

- 1.«Pedagogika tarixi» fanini predmeti, maqsadi va vazifasi nimalardan iborat?
- 2.«Pedagogika tarixi» fani qanday fan? U qaysi fanlar bilan uzviy aloqador?
- 3.«Pedagogika tarixi» fanini o‘rganish bo‘lajak o‘qituvchiga qanday imkoniyat yaratib beradi?

## **2-Mavzu: Eng qadimgi davrlardan VII asrgacha ta’lim-tarbiya va pedagogik fikrlar**

### **Reja:**

- 1.Eng qadimgi yodgorliklarda inson tarbiyasiga oid fikrlar**
- 2. Qadimgi yozuvlar va ularning kelib chiqishi**

---

<sup>15</sup>History of pedagogy. William Harold Payne. Gabriel Compayre Ulan Press, 2012. 20b.

### 3. Xalq oo‘zaki ijodi haqida

#### 4. Mahmud Qosho‘ariyning «Devonu luo‘atit-turk» asari

#### 5. «Avesto» eng qadimgi yozma yodgorlik sifatida

##### *Tayanch iboralar:*

O‘zbekiston Respublikasi - Republic of Uzbekistan

Pedagogika – pedagogics

kasb – profession

komil inson - ideal person

malakali mutaxassis - skilled specialist

«Avesto» - Avesto

Folklyor- Folklore

##### *Adabiyotlar:*

1. Hoshimov K., Nishonova S., Inomova M., Hasanov R. Pedagogik tarixi – T.: O‘qituvchi, 1996.

2. Hashimov K., Nishonova S. Pedagogika tarixi. – T.: “Istiglol” nashriyoti, 2005.

3. History of pedagogy. William Harold Payne. Gabriel Compayre Ulan Press, 2012. 20b.

##### *1. Eng qadimgi yodgorliklarda inson tarbiyasiga oid fikrlar*

Qadimgi xalq oo‘zaki ijodiyotida inson tarbiyasiga oid fikrlar hozirgi o‘zbek xalqining ajdodlari bundan bir necha ming yillar oldin yashagan bo‘lib, ular yuksak va o‘ziga xos madaniyatni vujudga keltirishda juda katta va mashaqqatli yo‘lni bosib o‘tgan. Dastlabki tosh qurollaridan tirikchilik uchun foydalanish, ancha takomillashgan mehnat qurollarini yasash, uruo‘chilik davriga kelib, xo‘jalik hayoti va madaniy taraqqiyotda erishilgan yutuqlarni o‘z ichiga olgan davrgacha bo‘lgan tariximiz otabobolarimizning boy qadimiy madaniyatga ega bo‘lganligidan dalolat beradi. Eramizdan avvalgi birinchi ming yillikda Baqtriya, Xorazm, So‘o‘diyona, Maro‘iyona, Parfiya hamda Parkana kabi davlatlarida turli qabila va elatlar yashagan. Ular saklar, massagetlar, so‘o‘dionalar, xorazmiylar, boxtarlar, chochliklar, parkanaliklar kabi qabila va uruo‘lardan iborat bo‘lib, hozirgi Markaziy Osiyo hududida yashovchi xalqlarning ajdodlari hisoblanadilar. Ushbu elatlar yashagan hududlarda o‘ziga xos madaniy an‘analar tarkib topa borgan. Masalan, eramizdan oldingi asrning birinchi yarmida qadimiy davlatlar: Baqtriya va So‘o‘diyona, Maro‘iyona, Xorazm, Parkana, Parfiya kabi o‘lkalarda xalq xo‘jaligining turli sohalarida rivojlanish va taraqqiyot ro‘y bergan. Eramizdan oldingi IX-VI asrlarda paydo bo‘lgan Ahmoniylar, eramizdan avvalgi III asr o‘rtalarida tashkil topgan Grek-Baqtriya, eramizning I asrida tashkil topgan Kushonlar, eramizning V asrda yuzaga kelgan Eftalitlar, so‘ngra Sosoniylar va nihoyat Turk hoqonligi davlatlarida ijtimoiy madaniyat yuksala bordi. Ajdolarimiz tomonidan qo‘lga kiritilgan qadimiy madaniyati tarkibidan ta‘lim-tarbiyaga oid merosi ham alohida o‘rin olgan. Zero, hozirgi turkiy va forsiyzabon xalqlarning bizgacha etib kelgan muhim arxeologik topilmalari, tarixchilar, adabiyot va san‘at namoyandalarining ijodiy merosi, san‘at va adabiy asarlarning namunalari buning dalilidir. Bunday muhim manbalar sirasiga yunon olimlari Gerodot, Suqrot, Plutarx, Polienlarning tarixiy, geografik hamda axloqiy asarlari, allomalarimiz Abu Rayhon Beruniy, Mahmud Qosho‘ariy, faylasuf, sharqshunos va tarixchi olimlar: E.E. Bertels, S.P. Tolstov, V.V. Braginskiy, I.M. Mo‘minov, B.O‘afurov, I.V. Stebleva, A.O. Makovelskiy, Y. Jumaboev, M. Ishoqov, adabiyotshunoslar A. Qayumov, N. Mallaev, N. Rahmonov, pedagog-olimlar O‘. Aleuov, M. Orifiy va boshqalar tomonidan olib borilgan tadqiqotlar kiradi. Eng qadimgi tarbiya haqidagi yodgorliklar bizgacha bevosita etib kelmagan. Turkiy va forsiyzabon xalqlarning hayot kechirish san‘ati, donolik majmuasi sifatida yuzaga kelib, borliqqa amaliy munosabatda bo‘lishning namunasi tarzida e‘tirof etilgan ma‘naviy madaniyat yodgorliklari qadimgi grek tarixchisi Gerodotning “Tarix”, Strabonning “Geografiya” hamda Mahmud Qosho‘ariyning “Devonu luo‘atit-turk” kabi asarlari, shuningdek, Urxun-Enisey bitiklari kabi adabiy-tarixiy manbalarda saqlangan va ular orqali bizgacha etib kelgan. Ushbu yodgorliklar mohiyatini o‘rganish insonning shakllanishida moddiy va ma‘naviy madaniyat qay darajada katta rol o‘ynaganligidan dalolat beradi. Xususan, tarbiya insonning aqliy va axloqiy jihatdan tarkib topa borishiga ta‘sir etgan bo‘lsa, insonning shakllana borishi ham o‘z navbatida kishilik jamiyatining qaror topa borishiga yordam bergan. Xullas, tafakkur yurita olish qobiliyatiga ega bo‘lgan inson kamolotining ta‘minlanish jarayoni hamda jamiyatning ijtimoiy taraqqiyoti



o'zaro uzviy aloqada shakllangan. Mazkur tarixiy jarayon mohiyatini bilish bizga inson tafakkurining juda uzoq davr va murakkab sharoitlarda shakllana borganligidan dalolat beradi.

Ma'lumki, kishilik jamiyatining vujudga kelishi jarayonida inson ham biologik jihatdan, ham ijtimoiy jihatdan takomillashib borgan. Dastlabki diniy e'tiqodlar, eng oddiy ixtirolarning takomillashib borishi kabi holatlar inson ongining ham shakllanib borishiga turtki bo'ldi. Bu jarayon minglab yillarni o'z ichiga olgan bo'lib, ana shu davrda inson ongi shakllanishining asosi sifatida qabul qilingan xulq-odob qoidalari, ijtimoiy talablar yuzaga kelgan. Ushbu talablar muayyan davrda yaratilgan yodgorliklarining asosiy mazmuni va mohiyatini tashkil etadi. Eng qadimgi kishilarga xos bo'lgan xislatlar, ularning dastlabki, oddiy istaklari, orzu-umidlari qadimgi eposlarda aks etgan afsonaviy obrazlar hamda qahramonlar qiyofasida o'z ifodasini topgan. Ruhga sio'inish (onimizm), ajdodlar ruhiga sio'inish (totemizm), sehrgarlik kabi diniy e'tiqodlar va marosimlar yoritilgan afsona va rivoyatlarda eng qadimiy ajdodlarimizning tafakkur dunyosi aks etgan. Ammo bu rivoyat va afsonalar ham massaget, sak, xorazmiy, so'o'd hamda parfiyanlar yashagan davrlar ruhini ifoda etadi, xolos. Eng qadimgi madaniy boylıklarimizni o'rganishda quyidagi uch guruhga ajratilgan manbalarga tayanamiz:

Arxeologik qazilmalar natijasida topilgan ko'rgazmali ashyolar.

Xalq oo'zaki ijodi materiallari hamda yozma manbalar.

Buyuk adiblar, allomalarning ijodiy merosi.

Ma'lumki, ibtidoiy kishilar mehnat faoliyati jarayonida o'z ehtiyojlarini qondirgan va bu jarayon yosh avlodda ham mehnat qilish, amaliy faoliyatni yo'lga qo'ya olish borasidagi nazariy bilim, ko'nikma va malakalarni hosil qilishga zamin hozirlagan. Mehnat faoliyatini tashkil etish jarayoni dastlabki paytlarda butun ijtimoiy hayotni yo'lga qo'yish negizida amalga oshirilgan bo'lsa, keyinchalik tarbiya inson faoliyati asosiy jihati, ijtimoiy ongni shakllantirishning muhim omiliga aylandi. Dastlabki uruo'chilik jamiyatidan oldin ham inson yashash uchun kurashgan, mazkur davrda uruo'ning aarcha a'zolari jamoa bo'lib harakat qilganlar. Keyinroq kishilar mehnat faoliyatini jamoa a'zolarining yosh jihatlariga ko'ra quyidagi uch guruh asosida tashkil etganlar.

bolalar va o'smirlar;

v) ijtimoiy hayot va mehnatda to'la ishtirok etuvchilar;

s) keksalar.

Ibtidoiy jamiyatda bola o'zi uddalay oladigan faoliyatning tashkil etilishida bevosita ishtirok etib, hayot kechirish va mehnat qilish ko'nikmalarini o'zlashtirgan. Bu holat oo'ir sharoitda kechgan. o'o'il bolalar erkaklar bilan ov qilish, qurol yasash kabi yumushlarni bajarsalar, qizlar ayollar tomonidan bajariladigan mehnat sirlarini o'zlashtirar edilar. Hech qaerda yozilmagan odat va an'analarga ko'ra, yosh bolalar keksalar nazorati ostida ma'lum tajribalarga ega bo'lardilar. Bola ma'lum tayyorgarliklardan so'ng maxsus sinovlardan o'tib, amaliy faoliyatda faol ishtirok eta olish huquqini qo'lga kiritar edi. Ushbu an'ana, ya'ni, bolalarni ma'lum yoshgacha enaga yoki murabbiyga topshirish yaqin davrlargacha saqlanib qolgan, hatto hozirgi kunda ham ko'zga tashlanadi. Uruo'chilik jamoasi bosqichida esa bolalar e ko'lami kengayib, kasb-hunar faoliyatining turlari ko'payib boradi. Tajribali kishilar bolalarni tarbiyalash bilan birga ularni yozishga ham o'rgata boshlaydilar. Asta-sekin harbiy tarbiyaning boshlano'ich ko'rinishlari yuzaga kela boshlaydi. Bolalarga harbiy san'at sirlarini o'rgatish ancha murakkab ish bo'lib, ushbu tarbiyani tashkil etish maxsus bilim hamda tayyorgarlikka ega bo'lishni taqozo etar edi. Shu bois maxsus harbiy bilim va tayyorgarlikka ega bo'lgan kishilar bolalarga bu boradagi bilimlarni berish jarayoniga jalb etila boshladilar.

## ***2. Qadimgi yozuvlar va ularning kelib chiqishi***

Jamiyatning ijtimoiy jihatdan taraqqiy eta borishi bolalarga dalalarni o'lchash, suv toshqinlarining oldini olish, kishilarni turli kasalliklardan davolash usullariga oid bilimlarni berishga bo'lgan ehtiyojni yuzaga keltirdi. Mazkur ehtiyojni qondirish yo'lidagi harakatning tashkil etilishi natijasida turli maktablar faoliyat yurita boshladi. Maktablarda asosiy e'tibor bolalarga ogzaki bilimlar berish bilan birga ularda yozuv ko'nikmalarining shakllantirilishiga qaratildi. Dastlab suratkashlik rivojlanib, piktografik xat

paydo bo'lgan bo'lsa, keyinchalik qo'shni mamlakatlardan kirib kelgan harflar yordamida yozish usuli paydo bo'ladi va bu usul tez tarqala boshlaydi.

Eramizdan oldingi ming yillik o'rtalarida oromiy, Aleksandr Makedonskiy istilosidan so'ng esa yunon, shuningdek, forsiy mixxat yozuvlari ham ma'lum vaqtlarda qo'llanilib kelgan. Eramizdan oldingi birinchi ming yillik o'rtalariga kelib, oromiy yozuvi negizida Avesto, Xorazm, So'o'd, Kushon, Run (Urxun-Enisey), uyo'ur va boshqa yozuvlar paydo bo'ladi va ta'lim-tarbiyaning rivojlanishida muhim ahamiyat kasb etadi. Ana shu davrga kelib, ibtidoiy jamoa bo'lib yashash an'anasi asta-sekin rivojlana bordi, jahon madaniyatida inmoniyat tarixida muhim ahamiyatga ega bo'lgan kashfiyotlar yaratildi. Xitoyda qoo'ozning ixtiro etilishi, Hindistonda hisoblash, o'nlik sonlar tizimining paydo bo'lishi, Mesopotamiyada er kurrasining graduslarga, sutkani soatlarga, minut va sekundlarga bo'lishning o'yab topilishi, Markaziy Osiyoda O'rta dengiz bilan Hindistonni o'zaro bo'lovchi karvon yo'lining vujudga kelishi, keyinchalik Xitoydan Markaziy Osiyo orqali O'rta dengizga "Buyuk ipak yo'li"ning ochilishi kabi voqealar mazkur hududlarda yashovchi xalqlar madaniyatining rivojlanishi va yozuvning tarqalishiga sabab bo'ladi. Demak, eramizning boshlarida hozirgi Markaziy Osiyo hududida biz yuqorida sanab o'tgan oromiy, yunon va forsiy mixxat alifbosi asosida shakllangan Xorazm, So'o'd, Baqtriya yozuvlari qo'llanilgan. Eramizdan oldin taxminan 484(480)—431(425) yillarda yashagan yunon tarixchisi Gerodotning "Tarix" kitobida qadimgi forslar, saklar, massagetlarning ta'lim-tarbiya tarziga oid muhim ma'lumotlar berilgan. "Forslarning eng sharaflaydigan narsasi jasurlikdir", - deydi olim. Shunga ko'ra ular ko'proq o'o'il bolalardan faxrlanganlar. Podshoh ham kimning o'o'li ko'p bo'lsa, unga har yili sovo'a-salomlar yuborgan. Bundan tashqari bolalarning yoshiga ham e'tibor berishgan. O'o'il bolalarni besh yoshdan yigirma yoshigacha faqat uch narsaga: otda yurish, kamondan otish, to'o'ri so'zlikka o'rgatilgan. Bolani besh yoshgacha otasiga ko'rsatmaganlar, u ayollar tarbiyasida bo'lgan. Mabodo o'o'il bola vafot etsa, otasining qayo'urmasligi uchun shunday qilganlar.

Bosh yalang Bolalar har bir mahalladan chiqib qor va yomgir ga qaramasdan o'zlarin tartibga keltirgan holda musiqa maktabi tomon chopardilar. Ular darsda jim va kamtar o'tirgan edilar.<sup>16</sup>

O'o'illar hech qachon ota-onasiga nisbatan hurmatsizlik qilmaganlar. Ular bunday holatni faqat nikhsiz tuo'ilgan yoki tashlandiq bolalardangina kutish mumkin, deb hisoblaganlar. Bundan tashqari, Gerodot forslar uchun yolo'onchilik va qarzdor bo'lish sharmandalik hisoblangan, deydi. Ular daryolarni muqaddas sanaganlar. Shu bois daryo suviga tupurmaganlar, hatto qo'l yuvmaganlar. Gerodotning ushbu ma'lumotlaridan ko'rinib turibdiki, bizning ajdodlarimiz o'o'il farzandlarini jasoratli, o'z vatanining haqiqiy himoyachisi, kuchli va botir inson etib tarbiyalashga katta e'tibor berganlar. Yigitlar va erkaklarga emas, hatto ayollarning ham jasorat ko'rsatganlari borasidagi fikrlar yunon faylasuflari tomonidan yozib qoldirilgan. Masalan, Plutarx fors ayollari haqida gapirib, shunday voqeani keltiradi: podshoh Kir forslarni shoh Astiag boshliq midiyaliklarga qarshi kurashga otlantirganda, ular jangda mao'lub bo'ladilar. Fors jangchilari shaharga qarab qocha boshlaydilar. Dushman ularni quvib, shaharga bostirib kirishiga yaqin qolganda, darvozadan ularga qarshi ayollar chiqib keladilar va yoqavayron holda shovqin ko'taradilar: "Ey, noinsof bandalar, qayoqqa qochmoqchisizlar? Endi siz dunyoga kelgan joyingizga qaytib yashirina olmaysizlar-ku!" Forslar ayollarning bu hatti-harakatiga dosh bera olmay, qaytib jangga tashlanadilar va dushmani orqaga chekinishga majbur etadilar. Bu voqeaga xotira sifatida Kir shunday qonun ta'xis etadi: "Bu shaharga qaysi shoh qadam qo'ysa, har bir ayolga bittadan oltin sovo'a qilsin". Yuqoridagi misollardan ko'rinib turibdiki, mavjud holatlar hamda shart-sharoitning o'zi yoshlarga otda yurish, kamondan otish borasidagi bilimlarni o'rgatish, shuningdek, ularda jasurlik, to'o'rilik va botirlik xislatlarini tarbiyalash lozimligini taqozo etgan. Shu bois qadimgi ajdodlarimiz bolalarni o'z xalqining erki va yurt mustaqilligining himoyachilari etib tarbiyalaganlar.

Plutarxning yana bir o'rinda qayd etishicha, Aleksandr Makedonskiy erli xalqlarga yaqinlashish maqsadida makedoniyaliklar bilan mahalliy xalqlarning urf-odatlarini o'zaro uyo'unlashtirishga harakat qilgan. Shu maqsadda u o'ttiz ming bolani ajratib olib, yunon tili va makedoniyaliklarga xos bo'lgan harbiy san'at sirlarini o'rgatishga buyruq bergan. Ana shu maqsadni amalga oshirishga juda ko'p

<sup>16</sup>History of pedagogy. William Harold Payne. Gabriel Compayre Ulan Press, 2012. 21b.

murabbiylar tayinlangan. Yunon alifbosining keyinchalik bu yurtda qabul qilinishi o'sha davrda ko'plab maktablar ochilgani hamda unda erli aholi farzandlari ham o'qitilganidan dalolat beradi. So' o' d yozma yodgorliklari orasida V.B.Xen tomonidan aniqlangan va "Eski xatlar" nomi bilan yuritiladigan qimmatli manbalar eramizning boshlarida shakllangan so' o' d yozuvi haqida ma'lumot beradi. Ushbu manbalarni Dunxuan shahri (Sharqiy Turkiston) yaqinidagi savdo qishloo'ida yashagan so' o' dlik tijoratchi (savdogar)larning o'z ona yurtlari Samarqandga yozgan va shaxsiy xarakterga ega bo'lgan xatlartashkil qiladi. Imperator Yan Li (615-617)ning elchisi Vey Szi hisobotlarida ham Samarqand shahrida yo'lga qo'yilgan ta'lim-tarbiya haqidagi ma'lumotlar mavjud. Samarqandning mohir savdogarlari o' o' il bola besh yoshga to'lar ekan, unga savdoni o'rgata boshlaydilar. O'qishni o'rganishi bilan savdo ishlari ham o'rgatilgan. Syuan-Tszin nomli boshqa bir Xitoy tarixchisi esa Samarqand aholisining axloq va xulq-odob qoidalariga rioya etishi boshqalarga o'rnak bo'lganligini aytib o'tgan. Bularning barchasi qadimgi davrlarda bolalarning besh yoshidan o'qitilgani, ta'lim jarayonida ularni amaliy hayotga tayyorlash asosiy maqsad qilib belgiligi to'grisidagi ma'lumotlarni beradi. Bu ma'lumotlar qadimda bolalar o'qitiladigan savod maktablari bo'lganligi va maktablardan tashqari bolalar maxsus murabbiylar tomonidan harbiy-jismoniy mashqlarni bajara olish va muayyan hunar sirlarini o'zlashtirish ishiga jalb etilganligidan darak beradi.

### **3. Halq oo'zaki ijodi haqida**

Eng qadimgi davrlarda yo'lga qo'yilgan ta'lim-tarbiyaga oid qimmatli ma'lumotlarni biz yana xalq oo'zaki ijodi namunalari: afsonalar, qahramonlik eposlari, qo'shiqlar, maqol va iboralarda ilgari surilgan o'oyalardan ham olishimiz mumkin. Chunki xalq donishmandligining yorqin namunasi bo'lgan xalq oo'zaki ijodida xalq pedagogikasiga xos bo'lgan tarbiya tajribalari umumlashgan. Ibtidoiy kishilarning tabiat va jamiyat haqidagi tasavvurlari, ular tomonidan amal qilingan urf-odatlar, ijtimoiy munosabatlari mazmuni xalq oo'zaki ijodining eng qadimgi janrlaridan biri bo'lgan afsonalarda ifodalangan. Afsonalarning qahramonlari yaxshilikning tantana qilishi uchun yomonlik hamda nurning muqarrar mavjud bo'lishi uchun zulmat bilan kurash olib boradilar, yaxshilik va baxt-saodatga chulo'angan o'lkalarini yaratadilar. Aksariyat afsonalarning qahramonlarini inson sifatida gavdalangan xudolar tashkil etgan. Ibtidoiy tuzum kishilarining orzu-istaklari, o'y-fikrlari, maqsad va intilishlarini yoritishga xizmat qilgan afsonalarning ko'pchiligi bizga eng qadimgi yodgorliklar - "Avesto", Abulqosim Firdavsiyning "Shohnoma" asarlari orqali ma'lumdir. Qadimgi miflarda kishilarning tabiiy ofatlar va yovuz kuchlardan saqlanish borasidagi dastlabki tasavvurlari tirik mavjudot boshiga falokat keltiruvchi tabiiy kuchlarga qarshi mardonavor kurashgan inson va uning xatti-harakatlari orqali ifoda etilgan. Miflar asosida yaratilgan afsonalarning qahramonlari tomonidan olib borilgan harakatlar qahramonlik eposlarining yaratilishi uchun zamin hozirlagan. Qahramonlik eposlarida vatanga bo'lgan muhabbat, erk va ozodlik uchun kurash, yurtining har bir qarich erini asrash, qadrdon qabilasining farovonligi, to'kin-sochinligini ta'minlash yo'lida jonini fido etish, qabilaning sha'ni, sharafi, ori va nomusi uchun kurashish tuyo'ulari tarannum etilgan. Zarina, Sparetra, To'maris hamda Shiroq (Siroq)lar tomonidan ko'rsatilgan yuksak vatanparvarlik namunalari, Zarina va Striangey, Zariadr va Odatida muhabbatlari, mardlik va qahramonlik timsollari bo'lgan Rustam va Siyovush (Xorazm-qano' eposi)larning jasoratlari to' o' risida hikoya qiluvchi epopeyalar shular jumlasidandir. Bizgacha etib kelgan epik asar (afsona va rivoyat)larda asosan ajdodlarimizning yurt ozodligi, vatan ravnaqi va qabila farovonligi yo'lida olib borgan kurashlari o'z ifodasini topgan. qahramonlar vatanni va xalqni sevadi. Or-nomusni muqaddas deb bilish, do'st va safdoshlarga sadoqat, burchni yuksak darajada anglash, unga sodiqlik, vatan va xalqi uchun o'z jonini qurbon etish, har qanday mashaqqatga bardosh berish, o'z sevgi-muhabbati yo'lida aziyat kechishga tayyorlik kabi insoniy tuyo'ular ularning asosiy xususiyatlaridir. Qahramonlik eposlarida uluo'langan eng asosiy axloqiy xislatlari - jasurlik va mardlikdir. Jasurlik, kuchlilik va mardlik - qadimiy kishilarda tarkib topishi zarur bo'lgan eng muhim fazilatlar sanalgan. Tarixiy shaxslarning hayoti va qahramonliklari borasida ma'lumotlar beruvchi rivoyatlar fikrimizning yorqin dalilidir. Ularda muayyan shaxs faoliyati, donishmandligi, qahramonliklari, tarixiy shaxs ega bo'lgan axloqiy fazilatlar: nazokat, kamtarlik, aql-idrok, o'zgalarga muhabbat, yorga vafo, sadoqat, baxt, odillik, odamiylik, oliy himmatlilik va mehnatsevarlik kabilar uluo'langan. Eposlar mazmunida bayon etilishicha, xotin-qizlar turli

sharoitlarda erkaklar bilan teng sharoitda faoliyat ko'rsatganlar. Ular xo'jalik ishlari bilan chegaralanib qolmay, urushlarda ham jasorat ko'rsatganlar.

Tarixdan ma'lumki, dastlab Amudaryoning asosiy tarmoo'i O'zboy Kaspiy dengiziga quyilgan. Uning o'ng qiro'oo'i Turon, chap qiro'oo'i Eron deb yuritilgan. Eramizdan oldin Ahmoniyalar sak va massaget qabilalariga ketma-ket hujum qilib turgan. Ana shu tarixiy voqealar sak va massagetlar tomonidan yaratilgan eposlarda o'z ifodasini topgan. Eron shohi Kir ko'chmanchi sak va massaget qabilalariga qarshi urushib ma'lubiyatga uchraydi va 529 yilda halok bo'ladi. Tarixchilar Kir va uning qo'shinlarini avval o'z hududlarining ancha ichkarisiga bostirib kirishlariga imkon berib, keyin qo'shinning katta qismini qirqib tashlagan qahramonlar haqida ma'lumotlar beradi. Polienning "Harbiy hiylalar" asarida ketirilgan rivoyatlarda Shiroq (Siroq) obrazi vatanparvarlik va qahramonlik timsoli sifatida hali hanuz yoshlarni tarbiyalab keladi. Yoki Gerodotning "Tarix" kitobida keltirilgan massagetlar hukmdori To'marisga uylanish bahonasida Eron shohi Kirning Turon o'lkasiga uyushtirgan hujumi haqidagi ma'lumotlar ham muhim ahamiyatga egadir. Demak, xalqimizning ta'lim-tarbiyaga oid qarashlari, xulq-atvoriga oid xislatlari eng qadimgi epik yodgorliklar - "Avesto", "Shohnoma" kabi asarlar, mif va afsonalar orqali bizgacha etib kelgan. Qadimgi ajdodlarimiz insonga xos jasurlik, adolat, sadoqat va insoniylik kabi xislatlarni qadrlaganlar. Bu xislatlar insonda o'z-o'zidan shakllanmagan. Tabiat va jamiyat hayotida ro'y bergan o'zgarishlar, ibtidoiy uruo'chilik davrida qaror topgan turmush tarzi insonda ana shunday xislatlarning shakllanishini taqozo etgan. Ikki katta kuch - yaxshilik va yomonlik o'rtasidagi ayovsiz kurash insonda yuqorida qayd etilgan xislatlarning bevosita tarkib topishiga turtki bo'lgan. Eng qadimgi qo'shiq va lirik she'rlarda jasurlik, adolat, sadoqat va insoniylik kabi xislatlar tarannum etilgan. Bunday qo'shiq va lirik sherlar XI asrda yashagan uluo' olim Mahmud Qosho'ariy tomonidan yaratilgan "Devonu-luo'atit-turk" asari orqali bizgacha etib kelgan.

#### ***4. Mahmud Qosho'ariyning «Devonu luo'atit-turk» asari***

Turkiy xalqlarning tarixini yorituvchi qadimgi manbalarda pand-nasihati va o'gitlar etilgan asarlar ham ko'plab uchraydi. Ana shunday asarlar jumlasiga Mahmud Qosho'ariyning "Devonu luo'atit-turk" asari ham kiradi. Alloma mazkur asarni 1076-1077 yillarda yozgan. Geograf olim H. Hasanov shunday misol keltiradi: 1914 yil Turkiyaning Diyorbakir shahrida bir beva xotin pulga muhtoj bo'lib, kitob do'koniga eski qo'lyozmani keltiradi va 30 liraga sotishini aytadi. Ammo bu narxga kitobni hech kim olmaydi. Bir kun do'konga keksa kitob muxlislaridan Ali Amiriy kirib qoladi va bir do'stidan qarz olib, kitobni sotib oladi (Ali Amiriy 1857-1924 yillarda yashagan, o'z shaxsiy kutubxonasida 15 mingga yaqin kitob yio'ib, hammasini Shayx Fayzulloh madrasasiga hadya etgan. Keyinchalik bu kitoblar Fotih kutubxonasi - milliy kutubxonaga o'tkazilgan). Bu kitob Mahmud Qosho'ariyning "Devonu luo'atit-turk" asari edi. Mazkur qo'lyozma asl nusxasidan hattot Muhammad bin Abu Bakr ibn Abdul Fotih as-Soviy al-Damashqiy tomonidan devon yozilgandan 200 yil o'tgach (1266 yilda) ko'chirilgan edi. Qo'lyozma 219 varaqli jilddan iborat bo'lib, sahifalar raqamlanmagan, fikrlarning boshi va oxiri noma'lum edi. Hozir bu qo'lyozma Istanbulda Fotih kutubxonasining Ali Amiriy fondida saqlanadi. "Devonu luo'atit-turk" asarida qadimgi turkiy so'zlarning arabcha izohli tarjimasini ham berilgan. Ushbu asarni qadimiy turkiy tilning izohli luo'ati ham deyish mumkin.

"Devonu luo'atit-turk" 1928 yilda nemis olimi Brokelman tomonidan nemis tiliga tarjima qilingan. 1939 yilda esa Bosim Atalay uni usmonli turk tiliga tarjima qilgan va mazkur tarjima Anqarada chop etilgan. O'zbekistonda asar Solih Muttalibov tomonidan tarjima qilinib, 1960-1963 yillarda uch jilddan iborat "Turkiy so'zlar luo'ati" nomi bilan nashr qilingan. 1967 yilda indeks luo'at ko'rsatkichi ham chop etilgan. "Devonu luo'atit-turk" asarining she'riy parchalari ham nemis tiliga tarjima qilinib, 1914 yilda nashr etilgan. Turk olimi Fuad Kuprilyoda, rus turkologlari V. Radlov hamda S.F. Malovlar ham "Devonu-luo'atit-turk" asari yuzasidan tadqiqotlar olib borganlar. Abdurauf Fitrat ham she'riy parchalarni tarjima qilib, ularning luo'atini tuzgan va 1930 yilda Samarqandda nashr ettirgan. N.M. Mallaev "o'zbek adabiyoti tarixi" darsligiga "Devonu luo'atit-turk"dagi qo'shiq va maqollarni kiritib, ularni tahlil etadi. A. Qayumov esa noyob qadimgi yodgorliklarimiz - qo'shiqlar (she'riy parchalar)ni birinchi marta nasrdan nazmga o'girib, "Qadimiyat obidalari" nomli asariga kiritgan. Aziz Qayumovning

“Qadimiyat obidalari” nomli asaridagi pand-nasihatga oid o‘g‘itlar bilan suo‘orilgan she‘riy parchalar tarjimasi mazmuni orqali ularda ilgari surilgan ma‘rifiy o‘oyalar asosida o‘sha davrda olib borilgan tarbiya mazmuni haqida ma‘lumotlarga ega bo‘lamiz. Asarning mohiyatini yoritishga xizmat qiluvchi manbalarning aksariyatida Mahmud Qosho‘ariyning qo‘shiqlarni xalq orasidan yiqqanligi ta‘kidlanadi. Aziz Qayumov esa bu she‘r parchalarining asl nusxasida o‘sha davrda mavjud bo‘lgan badiiy ijodga nisbatan yuksak talabchanlik aniq sezilib turishi, she‘rlarni yaratgan shoirlarning juda ma‘lumotli ekani, chuqur bilim va nafis badiiy didga ega ekani xususidagi fikrlarni qayd etadi va pand-nasihatga oid qo‘shiqlarni alohida guruhga ajratib, ularni tarjima qilib, mazmunini tahlil etadi.

She‘rlarda ilm olishning qadri, bilimli va donishmand kishilarni hurmat qilish, mehmondo‘stlik, xushxulqlik, mardlik, jasurlikni taro‘ib etuvchi, o‘z manfaatini ko‘zlagan molparast, baxil, ochko‘z, do‘sti va xalqiga xiyonat kabi xislatlarni qoralaydigan she‘rlar ko‘p uchraydi. Bunday she‘rlar turkiy xalqlar qadim-qadimdan boshlab inson shaxsini shakllantirishda ta‘lim-tarbiyaga katta e‘tibor berganligidan darak beradi. Pand-nasihat janridagi asarlarning mazmunida asosiy o‘rinni ilm olishga undash, uning foydalari, ilm ahlini hurmat etish to‘o‘risidagi fikrlar egallaydi. Yoshlarga ilmi kishilarga yaqinlashish, ulardan o‘g‘itlar olish maslahat beriladi:

O‘o‘lim , senga qoldirdim o‘git,

Unga amal qil.

Olimlarga yaqinlash, bahra olgil,

Tutib dil\* (3-t. 445-bet).

Demak, o‘o‘ilga nasihat qilgan ota bilimli kishilardan yaxshilik kelishiga ishonadi, ammo ularning fikrini eshitibgina qolmay, amalda unga rioya etish lozimligini ham uqtiradi. O‘g‘itlarda ilm-ma‘rifat hamda muayyan hunar borasidagi ko‘nikmalarning ezgu maqsadlarni amalga oshirishga xizmat qilishiga erishish kerak deyiladi. Pand-nasihatlar sh‘rlar mazmunida obrazli, badiiy tarzda ifodalanadi, shu bois ular insonga kuchli ta‘sir ko‘rsatadi. She‘rlar muallifining ilmni bu darajada uluo‘lashi o‘sha davrda ilm-ma‘rifatning yuksak darajada uluo‘langanligi va ma‘rifatparvarlik didaktik adabiyotning uzviy qismini tashkil etganini ko‘rsatadi. Bu didaktikaning asosiy yo‘nalishi, asosan, kishilarga hayotda qanday hatti-harakatlarni amalga oshirish, qanday amallarni bajarish borasidagi bilimlarni berishga xizmat qilgan. Bilimli bo‘lish bilan birga, yomon hatti-harakatlarni sodir etishdan saqlanish zarurligi, manmanlik, maqtanchoqlikning zararli oqibatlarini xususida nasihatlarini bayon etishdan iboratdir. Xususan:

Ilm-hikmat o‘rgangin, bo‘lma mao‘rur,

Maqtanchoqning sharmandasi chiqar, ko‘r (1-t. 253-bet).

Ma‘lumki, bilimli, ma‘rifatli bo‘lish kishining kibr-havodan uzoqroq turishini ta‘minlaydi. o‘g‘itlarda insonning kibr-havodan uzoq bo‘lishi atrofda kishilar bilan ijobiy munosabatni o‘rnata olishi uchun zamin hozirlaydi deb uqtiriladi. Ilm sari intilish qutluo‘, ezgu ish sanaladi. Demak, har bir kishi ilm o‘rganish sari intilishi, o‘zlashtirilgan bilimlarga amal qilishi, kibr-havodan voz kechishi zarurdir.

O‘rgan uning bilimin,

Borgin uning sari.

Qutluo‘ ishga bo‘ysungin,

Kibrni quv nari (2-t. 161-162-betlar).

Aqlli odamning zehni o‘tkir bo‘ladi, u har qanday o‘git-nasihatni tezda o‘z ongiga singdirib oladi. Alloma inson zehning o‘tkirlikini, har qanday muammoni hal eta olish layoqatini xuddi yuqorida parvoz etayotgan qushning erdagi o‘ljani ko‘rib, unga ega bo‘lish ilinjida pastga sho‘no‘ishida sodir etadigan tezligiga qiyoslaydi. Oqil odam zehning tezligi qush parvozig qiyoslanadi:

Qush ov ko‘rsa, yuksaklardan pastga cho‘kar,

Olim kishi o‘git bersa darhol uqar (3-t. 53-bet).

Bu misolda aqlli, bilimli odamning tabiati, o‘ziga xos xislati ifodalangan.

Aqlli, bilimli kishilar behuda gaplarga ahamiyat, befoyda, o‘zgalarga ziyon etkazuvchi ishlarni amalga oshirmaydi. Nojoiz berilayotgan hadyalarga uchmaydi, deydi shoir. Amalga oshirayotgan har bir harakati evaziga in‘om-ehson kutmaydi, bahosi u qadar baland bo‘lmagan sovo‘alarni o‘z qadr-qimmatidan yuqori qo‘ymaydi. Bu o‘rinda alloma “muzni javohir deb bilmaslik” kerakligini ta‘kidlaydi. Ilm o‘rganish yo‘lida aziyat chekkan, mashaqqat tortgan kishigina uni to‘laqonli o‘zlashtira

olishi, kasb-hunar sirlarini mukammal egallashi mumkin, deydi. Bilimli, yuksak fazilatga ega bo'lgan kishilar hayoti doimo mashaqqatli kechadi. Umr bo'yi ilm va hunar asoslarini o'zlashtirgan olim va fozillar hayoti ham bir kun kelib poyoniga etadi. Bilimlarining ko'lami ortib, yuksak orzu-istaklari amalga oshayotgan bir paytda insonning umri tugaydi. Ijtimoiy munosabatlar mazmuni, odamlar o'rtasidagi o'zaro muloqat holati ham bilimli, donishmand kishilarning aziyat chekishlariga sabab bo'ladi. Zero, hayotda aksariyat holatlarda manman, zo'ravon, xudbin odamlarning omadlari keladi, ular yuqori mansablarni egallab, xalq va yurt manfaatlariga zid bo'lgan harakatlarni amalga oshiradilar. Bilimli kishilar esa ularni bunday yo'ldan qaytarish imkoniyatiga ega bo'lmaganliklaridan afsuslanadilar, chorasizliklaridan ranjyidilar. Hukmdorlar-ning nodon, kaltafahm bo'lishlari tufayli oqil insonlar munosib ravishda hurmat topmaydilar, qadr-qimmatlari toptaladi. Mahmud Qosho'ariy ushbu holat so'yilgan jonliq tanasining erlarga sudralib xor bo'lganiga o'xshaydi, deydi shoir. "Devonu-luo'atit-turk" asarida insoniy fazilatlarining yana biri - xushxulqlik alohida ajratib ko'rsatiladi. Bilim va hunar egasi bo'lish, ezgulik, yaxshilik yo'lida hamda umum manfaati uchun mehnat qilish xushxulq insonga xos fazilat ekanligini alloma alohida qayd etib o'tadi:

Uluo'liging oshsa agar,  
Xushxulq bo'lo'il.  
Bek yonida xalq uchun  
Xo'b ish qilo'il (1-t. 95-bet).

Kishilar o'rtasida totuvlik, o'zaro ahillikning yuzaga kelishi yurtning farovon bo'lishi, odamlarning to'kin-sochin yashashining asosiy omili ekanligiga alohida uro'u berar ekan, alloma mazkur fikrlarni quyidagicha ifodalaydi:

Qo'ni-qo'shni qarindosh  
Ko'rsin sendan yaxshilik.  
Ne-nesovo'a qilishsa,  
Yaxshiroo'in qil tortiq (1-t. 137-bet).

Ushbu pand-nasihatlar she'rlarning amaliy hayot bilan uzviy boo'langanidan dalolat beradi. "Devon"da inson shaxsi va uning qadr-qimmatini uluo'lashga undovchi, shuningdek, mehmondo'stlikni madh etuvchi she'rlar ham mavjud. Ana shunday o'oyalarni ifoda etuvchi she'rlarni filolog olim A.Qayumov "bir butun mehmondo'stlik qoidalari"ning majmui deb ataydi. Mahmud Qosho'ariy mehmonni hurmat-ehtiromlar bilan kutib olib, unga o'amxo'rlik qilish, muruvvat ko'rsatish hamda ochiq yuz bilan muomalada bo'lish dozimligini eng zarur odat sifatida ta'riflaydi. Mehmonni hurmat qilmaslik, izzat-ikromini o'z o'rniga qo'yimaslik uning chehrasiga kul sochish bilan barobar, deydi. Shoir mol-mulkka hirs qo'yish, ortiq darajada mol-mulkka ega bo'lganda ham mao'rurlanib ketish yomon oqibatlariga olib kelishi, insonni atrofdagilarning nazaridan qolishiga sabab bo'lishiga uro'u berib o'tadi. Bu o'rinda kekxa avlod o'gitlariga rioya etish foydadan holi emasligini e'tirof etadi. Molu-davlat ko'payganda mao'rurlanish, kibr-havoga berilish yomon xislat sanalsa, ma'lum sabablarga ko'ra mol-mulkdan ajralib qolganda o'kinish, tushkunlikka tushish ham irodasizlik belgisi hisoblanishini bayon etadi.

Mol-dunyo to'plashga nisbatan yuzaga kelgan hirsni shoir xuddi too'dan kelayotgan selga o'xshatadi. Molu-davlat yio'ish hirsiga berilgan kishi sel ostida qolgan toshdek chil-parchin bo'ladi, deyiladi:

Mol yio'ishni sel kelish deb hisobla,  
Mol egasin tosh kabi yumalatar (3-t. 69-bet).

Shu bois aqlli inson bunday xavf ro'y berishining oldini olishi, atrofdagilarning nazaridan qolmasligi lozim.

Yuqorida ko'rsatib o'tilgan ta'lim-tarbiyaga oid pand-nasihatlariga boy she'rlar turmush tarzining turli tomonlarini yoritishga xizmat qiladi. She'rlarda ilgari surilgan o'oyalardan yana biri inson hayotining abadiy emasligi, shu sababli imkon qadar kishilarga yaxshilik qilish lozimligi, yoshlik kuchi va husniga ishonish suvga suyanish bilan barobar ekanligi alohida ta'kidlanadi. "Devonu-luo'atit-turk" asarida xalqning ta'lim-tarbiyaga oid tajribalari ifodalangan maqollar ham mavjud. Maqollarda ham qo'shiqlardagi kabi do'stlik, o'zaro hamkorlik, mehnatga muhabbat, ilm olish va kasb-hunar egallashga

nisbatan ishtiyoq va ehtiyoj, vatanparvarlik va qon-qardoshlik tuyo'usiga ega bo'lish, tejamkorlikning ahamiyati va isrofgarchilikning oldini olish, adolat va adolatsizlik, yaxshilik va yomonlikning oqibatlarini, axloq-odob qoidalari, sihat-salomatlikni saqlashga oid o'g'itlar o'z ifodasini topgan. Buni "Devon"da keltirilgan bir qator maqollar mazmunida ko'ramiz:

"Tirishqoqning labi yoo'liq, erinchoqning boshi qonlik" maqolida tirishqoq odam o'z mehnati bilan yaxshi taomlar topadi, shunga ko'ra moyli (yoo'li) ovqatlar eydi, erinchoq, dangasa odam esa, yalqovligi tufayli ishdan qochadi va pirovardida kambao'alik va qashshoqlikka mahkum bo'ladi. Natijada afsus-nadomat hamda faryod chekadi, degan ma'no yotadi (1-t. 100-bet). "Odamning olasi ichida, yilqiniki tashi (sirti)da" maqolida esa ayrim kishilarning yomon niyatlari, o'y-fikrlari, dilida boshqalarga nisbatan yuzaga kelgan xiyonatni yashirib, kishilarga zo'rma-zo'raki ravishda kulib qarashi, ularning xatti-harakatlarini maqtashi, o'zini go'yoki ularning yutuqlaridan quvonadiganday ko'rsatishi aytiladi (1-t. 17-bet). "Ho'kizning oyoo'i bo'lgoncha, buzoqning boshi bo'lgan yaxshiroq" maqolida mustaqillikning mutelik va tobelikdan, o'zgalar irodasiga bo'ysunishdan afzalligi, ayrim harakatlarni amalga oshirishda tashabbuskor, faol, ilo'or va tashkilotchi bo'lish maqsadga muvofiq ekanligiga uro'u beriladi (1-t. 94-bet). "Odobning boshi-til" iborasida esa xushxulqqa ega bo'lishga nisbatan qo'yiladigan talablardan biri - shirin so'zli, xushmuomala bo'lish ekanligi ta'kidlanadi. Shirin so'z, xushmuomala kishi el orasida tezda izzat-ikrom topadi, yuqori martabalarga erishadi. Shu bois yoshlarni yoshlikdanoq shirin so'zli, xushmuomalali bo'lishga o'rgatish maqsadga muvofiqdir, deya ta'kidlanadi (1-t. 3-bet). Xalq orasida o'iybatchi kishilarga nisbatan "Ilon o'zining egriligini bilmay, tuyaning bo'ynini egri deydi" qabilidagi maqol qo'llanilgan (1-t. 147-bet). Inson o'zini ayab, yaxshi eb-ichsa, tez qarimasligi "Maishatli odam qarimas" (1-t. 163-bet) maqolida ifodalangan. "Alp chirikda, bilga tirikda, botir jangda, dono majlisda sinaladi" maqoli esa insonning qanday kishi ekanligini uning jasorati va oqilligi bilan baholash mumkinligini ifodlangan (1-t. 169-bet). "Yuziga qarama - arzam (ilmini) tila, yuziga qarama - fazilati (axloqi)ni tila" maqolida esa insonga uning xulq-atvori, odobi va bilimi darajasiga qarab baho berilishi bayon etiladi (2-t.15-bet).

Eng qadimgi ota-bobolarimiz uluo'lagan axloqiy xislatlarni jadvalda quyidagicha aks ettirish mumkin:

Ezgulik, yaxshilik, kamtarlik, jasorat, shirinsuxanlik, poklik, vafodorlik, drstlik, mardlik me'mondrstlik va boshqalar. Demak, eng qadimgi ma'rifiy yodgorliklarda ifoda etilgan va qadrlangan xislatlar - jasurlik, mardlik, adolat, sadoqat, insoniylik, xushmuomalalikdan iborat bo'lgan. Tabiiyki, ushbu xislatlar insonda o'z-o'zidan shakllanmagan. Tabiat va jamiyat hayotidagi o'zgarishlar, ibtidoiy uruo'chilikka asoslangan turmush tarzi insonning ana shunday xislatlarga ega bo'lishini taqozo etgan. Ikki katta kuch - yaxshilik va yomonlik o'rtasidagi ayovsiz kurash insonda yuqorida qayd etilgan xislatlarning bevosita shakllanishiga turtki bo'lgan.

##### **5. «Avesto» eng qadimgi yozma yodgorlik sifatida**

Eramizdan avvalgi minginchi yillarning o'rtalarida eng qadimgi ajdodlarimiz tomonidan qahramonlik mavzusida juda ko'plab afsona va rivoyatlar yaratilgan bo'lib, ular avloddan avlodga oo'zaki va yozma ravishda o'tib borgan. Agar ushbu afsonalar zardushtiylik dinining muqaddas kitobi "Avesto" asari mundarijasidan o'rin olmagan edi, biz ular haqida hech qanday ma'lumotga ega bo'lolmagan bo'lardik. "Avesto" asari kim tomonidan yaratilgani borasida turli qarashlar mavjud bo'lib, mashhur sharqshunos olim E.E. Bertelsning fikriga ko'ra, ushbu asar 1278 yilda Rayd Zardusht ibn Bahrom ibn Pajdu degan kishi tomonidan yozilgan. Mazkur fikr "Zardushtnoma" dostonida bayon etilgan ayrim fikrlar asosida yuzaga kelgan. Xususan, dostonida Avesto va Zendni Zardusht dunyoga keltirgani, uning tuo'ilishi va keyingi hayoti xususidagi ma'lumotlar keltiriladi. Ya'ni,

#### **ZARDUSHTNOMA**

Zardusht ibn Bahrom ibn Pajdu (Dostondan parcha)

Men pahlaviy deb atalgan yozuvla bitilgan

Shohona kitoblardan birini ko'rdim.

U asrab kelingandir barcha oqillar va

Ustozlar ustozini mobedlar mobedida.

Unda olam hodisalari, ajdodlar  
Va shohlar ishlari haqda bitilgan.  
Unda olamga saodatli Zardusht keltirgan  
Avesta va Zendaning hikoyatlari bitilgan.  
Shuningdek, Zardushtning onadan tuo‘ilishi  
Va so‘ngra u bilan yuz bergan voqealar  
Bandalarchun bu kitob eskidur endi

Va hech kim uni o‘qiy olmaydi. Mazkur doston 1760 yil mashhur frantsuz olimi Anketil Dyu Perron tomonidan avval lotin tili, keyin esa frantsuz tiliga tarjima qilingan. Asarni ingliz tiliga Istvix tarjima qilgan. Keyinchalik asarning F.A.Rozenberg tomonidan qilingan frantsuzcha tarjimasi ham e‘lon qilingandir. Zardusht ibn Bahrom ibn Pajdu dostonida keltirilgan ma‘lumotlarni qanday manbalarga asoslanib bayon etganligi haqida ma‘lumot yo‘q edi. Lekin tadqiqotchilar dostonni yozishda muallifning ikki muhim manba- “Avesto”ning yo‘qolib ketgan Chitradat (o‘n ikkinchi) va Spent (o‘n uchinchi) nusxalaridan foydalanganligini e‘tirof etadilar. Lekin “Avesto” tarjimoni Dj. Darmsteter Zardusht birinchi inson Gayomard haqidagi afsonaviy rivoyatning afsonaviy qahramoni bo‘lib, xalq fantaziyasining “mevasi”dir, deydi. Afsonada hikoya qilinishicha, u jaholat ramzi sanalgan “ilon” bilan kurashib halok bo‘ladi. Undan uch o‘o‘il qolib, ular uch tabaqa – koinlar, harbiylar hamda dehqonlar avlodiga asos solganlar. Mavjud manbalar, shuningdek, so‘nggi yillarda e‘lon qilingan ma‘lumotlarga ko‘ra zardushtiylik Sharq xalqlari sio‘ingan qadimgi dinlardan biri sanaladi. Mazkur dinning asoschisi Zardusht (Sariq to‘n egasi degan ma‘noni anglatadi) bo‘lib, din ham uning nomi bilan atalgan.

Zardusht taxminan miloddan avvalgi 570 yilda tuo‘ilgan bo‘lib, 77 yoshida, ibodat qilayotgan paytida dushman qohinlaridan biri tomonidan o‘ldirilgan. Zardusht o‘z davrida ikki xudolik o‘oyasini ko‘tarib chiqadi. Asta-sekin u payo‘ambar darajasiga ko‘tariladi va o‘zini Axura-Mazda, ya‘ni, Oliy Tangri elchisi deya e‘lon qiladi. Zardusht dunyoni yaxshilik va yomonlik dunyosi tarzida ikkiga bo‘ladi. Bu ikki dunyo o‘rtasida bir-biriga qarama-qarshi o‘oyalar ustuvor bo‘lib, ular o‘rtasida doimo kurash ketadi. Zardusht tomonidan asoslangan din uning hayotligidayoq ko‘plab o‘lkalarga yoyiladi. Biroq Zardusht vafot etganidan so‘ng zardushtiylik dinining o‘oyalari yanada keng yoyila boshlaydi. “Avesto” asari eramizdan avvalgi YI asrning oxiri va IY asrning boshlarida yaratilgan bo‘lib, u uzoq davrlar mahsuli sanaladi, davrlar o‘tishi bilan qayta-qayta ishlanadi. Asarning to‘liq kitob hoida shakllanishi eramizdan avvalgi birinchi asrga to‘o‘ri kelishi barcha manbalarda alohida qayd etiladi. O‘arb, rus va o‘zbek olimlari mazkur asar mazmunini har tomonlama tahlil etishga harakat qilishgan. Zero, “Avesto” asarida inson shaxsining kamolotga erishishiga oid ma‘rifiy fikrlar ma‘lum bir tizimda ifoda etilgandir. Mazkur asar o‘oyalari orqali qadimgi davrlarda mamlakatimiz hududida yashagan xalqlarning tabiiy, ilmiy, ma‘rifiy hamda ijtimoiy qarashlari borasida muhim ma‘lumotlarga ega bo‘lamiz. «Avesto» diniy xarakterga ega bo‘lish bilan birga o‘zida falsafiy, siyosiy, filologik, ta‘limiy va tarbiyaviy masalalarni ham qamrab olgan asardir. Abu Rayhon Beruniy o‘zining “Qadimgi xalqlardan qolgan yodgorliklar” asarida zardushtiylik dini qadimgi Xuroson, Fors, Iroq va Balxdan tortib Suriya erlarigacha tarqalganligini aytadi. Ozarbayjon olimi M. Rafiliy esa “Muxtasar Ozarbayjon adabiyoti tarixi” kitobida (1-jild, Baku, 1943, 2-3-betlar) “Avesto”ni faqat Ozarbayjon adabiyotining ma‘naviy merosi deb e‘tirof etadi. Tarxichi olim V.M. Avdievning fikriga ko‘ra, “Avesto” nomli qadimgi diniy to‘planning dastlabki qismlari aynan O‘rta Osiyo hududida vujudga kelgan, deyish uchun barcha asoslar etarli. Zero, asarda keltirilgan ayrim rivoyatlar bu haqida dalolat beradi. Rivoyatlarda aytilishicha, zardushtiylik dinining birinchi “Muqaddas olovi” Xorazmda yoqilgan. “Avesto” asarida tasvirlangan “Ayriana Vayjo” mamlakati Xorazm bo‘lgan bo‘lishi mumkin. Bu mamlakatda Axura-Mazda Zardushtga ko‘rinish bergan. “Ayriana Vayjo” degan afsonaviy mamlakatning “Avesto” asarida saqlanib qolgan tasviri Xorazmning geografik sharoitlariga to‘la muvofiq keladi. S.P. Tolstov ham “Avesto”ning eng qadimgi zamonga oid qismi Markaziy Osiyo (Xorazm)da eramizdan avvalgi birinchi ming yillikning birinchi yarmida yozilgan deb qayd etadi. “Avesto”da xudolar va qahramonlar to‘o‘risidagi xalq epik afsonalariga oid juda ko‘p qimmatli ma‘lumotlar jamlangan. Asarda tasvirlangan xudo va qahramonlar O‘rta Osiyo mamlakatlari va ularga qo‘shni bo‘lgan Eron va Afo‘oniston o‘lkalarida ish ko‘radilar. “Avesto”da keltirilgan madhiyalarda shunday bir o‘lka tasvirlanadiki, unda: “Bir talay qo‘shinga qudratli yo‘lboshchilar bosh



bo'lgan, keng o'tloqlari va suvlari ko'p bo'lgan, baland too'lari chorvachilik uchun zarur hamma narsani etishtiradi, unda chuqur-chuqur va sersuv ko'llar, kemalar yurib turadigan keng daryolar Iskat va Pourta, Mour (Marv), Xarova (Hirot), Gou So'o'd va Xvoyrezm (Xorazm) tomoniga pishqirib oqadilar (Yasht X, 14)". Bunda zikr etilgan joylarning ta'rifi va nomlari boshqa qator jihatlari bilan birga qadimgi Zardusht dinining xuddi shu erda, Amudaryo havzasida vujudga kelganiga shubha qoldirmaydi. Zardusht eramizdan avvalgi VI asrda yashagan. Xorazmda yashagan chorvadorlar oilasi Spitama uruo'idan bo'lgan. Otasi Paurushasp, onasi Dugdova ot va tuya boqish bilan shuo'ullanganlar. Zardusht ko'p xudolikka sio'inish hamda ko'plab qurbonliklar qilinishi natijasida mollar qirilib ketayotganligi, shuningdek, turli qabilalar o'rtasida nizolar kelib chiqayotganligini ko'rib, uning oldini olish choralarini izlaydi va ana shu maqsadda o'z ta'limotini taro'ib qila boshlaydi. Lekin qabila boshliqlariga uning ta'limoti va unda ilgari surilgan o'oyalar yoqmaydi. Zardusht xudodan kelgan vahiy orqali ko'pxudolikka qarshi yakka xudolikni taro'ib qila boshlaydi, kuchli hokimiyat o'rnatib, er yuzida tinchlikni barqaror etish uchun kurashadi, yaxshilik va ezgulik xudosi Axura Mazdani himoya qiladi.

Zardushtning yangi ta'limotini qabila a'zolari orasida taro'ib qilishini istamagan qabila boshliqlari uni ta'qib etadilar. Ana shu ta'qib tufayli u Ray (Eron)ga qochadi va o'z dinining o'sha erda to'laqonli shakllantirishga muvaffaq bo'ladi. "Avesto"ni shoh Vishtasp (Gushtasp)ga taqdim etadi. Shoh Vishtasp uning homiysiga aylanadi. Vishtaspning farmoniga binoan otashxona - ibodatxonalar qurdiriladi, zardushtiylik dinining o'oyalari keng yoyila boshlaydi. Zardusht shoh Gushtasp vazirining qizi Havoviga uylangani, undan uch o'o'il - Istavatra, Urvatatnara, Xvarachitra va uch qiz - Freni, Triti, Pourichistalarni ko'rganligini qayd etadi. Vishtaspning farmoniga ko'ra 1200 bobdan iborat "Avesto"ni oltin taxtga yozdirilib, shoh otashkadasiga topshiriladi. "Avesto"ning kitob holidagi matni eramizdan oldin o'n ikki ming oshlangan mol terisiga oltin harflar bilan bitilgan. Bu nusxa Iskandar Makedonskiy istilosiga qadar Istahr shahrida saqlangan. Iskandar Istahrni bosib olgach, "Avesto" kitobida bayon etilgan tibbiyot, nujum, ilmi hikmat sohalariga oid o'oyalarni yunon tiliga tarjima qilinib, qolgan fikrlar bitilgan sahifalar yoqib yuboriladi. Zardushtning mazkur kitobi bizga qadar ikki nusxada etib kelgan. Mazkur nusxalarning birinchisi - duolar to'plamidan iborat bo'lib, "Vendidat-sede, ya'ni, "Pok Vendidat" deb ataladi. Ushbu kitobga "Yasna" va "Vispered"lar kiritilgan. Ikkinchi kitobda ham birinchisi kitobdagi kabi "Vendidat", "Yasna" va "Vispered"lar o'rin olib, unda sharhlar ham beriladi. Izohli tarjima "Zand" (sharh ma'nosida) deb ataladi. Shuning uchun ham asarning sharhli nusxasi "Avesto va Zand" yoki "Zand Avesto" deb nomlangan.

Ikkinchi variantiga binoan "Avesto" asari quyidagi qismlardan tashkil topgan:

1. "Vendidat". Mazkur qism 22 bobdan iborat bo'lib, asosan, Axura Mazda bilan Zardushtning o'rtasida kechgan savol-javobi shaklida yozilgan. U yomon ruhlarni, devlarni engish voqealari, gunohlardan pok bo'lish qoidalari hamda mifologik unsurlarni o'z ichiga oladi. Xarakterli jiqati so'z yuritilayotgan qismda devlarga qarshi yaratilgan qonun matni, ya'ni, qonunnoma mazmuni yoritilgan. qonunnomada aytilishicha, yomonlik timsoli bo'lgan devlarga nisbatan nafrat bilan qarash darkor.

Axura Mazda yurtda yaxshilik, xayrli ishlarni yuzaga keltirsa, Anhra Manu (Axriman) o'z yurtida yomonlikni qaror toptiradi.

2. "Vispered". U 24 bobdan iborat bo'lib, ibodat qo'shiqlarini o'z ichiga oladi.

3. "Yasna". Yasnalarni 72 bobdan iborat. Diniy ibodatlarni o'tkazish choo'ida, shuningdek, qurbonlik chiqarish marosimida aytiladigan qo'shiqlar, xudolarga bao'ishlangan madhiyalar va boshqalar yasnalarni tashkil etgan. Ushbu qismning 17 bobi Gotlar deb yuritiladi. Gotlar "Avesto"ning eng qadimgi qismlari sanaladi.

4. Yashtlar. Yashtlar zardushtiylik dinining xudolari va ma'budalari sharafiga aytilgan 22 qo'shiq (gimn)larni o'z ichiga oladi.

5. Kichik Avesto (Xurda Avesto, Xvartak-apastak). quyosh, Oy, Ardvisura, Mitra, olov va boshqa xudo hamda ma'budalar sharafiga bao'ishlangan kichik ibodat (gimn) matnlaridan iborat.

Zardushtiylik dinining o'oyalari xususida so'z borganda, ularning to'o'rilik bilan yashash va axloqiy unsurlarga asoslanganligini alohida ta'kidlab o'tish lozim. Inson va uning jamiyatda tutgan o'rniga nisbatan munosabat masalasi "got"lar mazmunida o'z ifodasini topgan. "Avesto" tarbiyaviy manba sifatida katta ahamiyatga ega. Yuqorida aytib o'tilganidek, Zardusht qadimgi qabilalar a'zolarining diniy

e'tiqodlariga aylangan qarashlar mazmunini isloh qilgan. Zardusht ta'limotining ilo'or o'oyalari shundan iboratki, Axura Mazda (qodir iloh) dunyoda mavjud bo'lgan adolat va yaxshilikning ijodkori sanaladi. Anxra Mani (Yovuz ruh) barcha yomonliklarni yuzaga keltiradi. "Avesto"ning mazmuni borasida uning bizgacha etib kelgan parchalarda ilgari surilgan qarashlar mohiyatiga asoslanib quyidagi xulosaga kelish mumkin:

"Vendidad"ning dastlabki uch bobida xalq hayotida erning qay darajada ahamiyatga ega ekanligi kuylanadi. Chunonchi, birinchi bobda yovuzlik va adovat hukmron bo'lgan o'lkalar tasniflanar ekan, Axura Mazda Tinchlik va Adolat o'lkasining asoschisi, Anhra Manyu esa jaholat uruo'ini sochuvchi sifatida talqin etiladi. Asarda ana shunday o'lkalardan 16 tasi qayd etib o'tiladi.

Bildirilayotgan fikrlardan anglashiniladiki, zardushtiylik dinining o'oyalariga ko'ra shaxsning axloqiy xislatlarga ega bo'lishi Adolat o'lkasini qaror toptirishda tayanch omil bo'lib xizmat qiladi. Zardushtning asosiy yo'riqlaridan biri ham Axura Mazdaning ko'makchisi sanalgan inson sahovatli bo'lishi kerak, degan aqidadir. Garchi, zardushtiylikda diniy rasm-rusumlarga rioya etish, Zardushtning tomonidan ilgari surilgan barcha axloqiy yo'l-yo'riqlarni bajarish har bir kishining muqaddas burchi ekanligi e'tirof etilishi bilan birga dunyoviy ishlar va ularning mohiyati ham ochib beriladi. Zardusht Axura Mazdadan dunyoda shodlik va baxt makoni, eng sevimli joy qaerda ekanini so'raganda, u shunday javob beradi: u shunday joyki, kishilar u erda uy-joy quradilar, otashkada (ibodatxona)lar barpo etadilar, dehqonchilik va chorvachilik bilan shuo'ullanib, bola-chaqali bo'ladilar; men har ikkala qo'li bilan mehnat qiluvchi kishini qo'llayman, uning ishiga baror, hosiliga baraka bao'ishlayman, deydi. Bunda mehnat, dehqonchilik yovuz kuchlarga qarshi kurash, yaxshilik manbai, tayanchi deb ko'rsatiladi. Zero, zardushtiylikda axloqiylikning asosi, sahovatlilik belgisi - mehnat deb ko'rsatilsa, ishyoqmaslik barcha nuqsonlarni keltirib chiqaruvchi sabab ekanligiga uro'u beriladi. Ayniqsa, dehqonchilik sohasida qilinayotgan mehnat yaxshilikni yuzaga chiqaruvchi asosiy omil deya ta'kidlanadi. Dehqonchilik bilan shuo'ullanish, mo'l-ko'l hosil etishtirishga qaratilgan harakat Axura Mazda qonuniga bo'ysunish sanalgan. Don ekan kishi taqvodorlik uruo'ini ekishi, Mazdaga ixlosmandlik e'tiqodini ilgari surishi, imonni oziqlantirib turishi o'n ming marta ibodat qilish bilan barobar, yuzlab qurbonlik qilishga teng deyiladi. "O'alla erdan unib chiqqanda, devlar larzaga keladi, o'alla o'rib olinayotganda devlar nola-faryod chekadi, o'alla yanchib, un qilinayotganda ular qocha boshlaydi, xamir qilinganda esa devlar mahv bo'ladi. O'allaning mo'l-ko'l bo'lishi devlarning labiga qizitilgan temir bosilgandek ularni tum-taraqay qiladi". Ushbu misollarda "Avesto"da inson mehnati tufayli barcha yomon xislat, yomonlik hamda yovuzliklardan qutilishi mumkin, degan o'oya ilgari suriladi. Samoviy dunyoda ham uchlik hukmronlik qiladi: Axura Mazda – Oliy tangri, ya'ni "qodir iloh" - o't, alanga ruhiga, Asha (Arta) – Vazishta – "Eng yaxshi tartibot" (kohinlik va katta kohinning samoviy obrazi)ga, chorva ruhi - Voxu Mana, ya'ni, "Sahovatli fikr" (o'troq chorvadorlar va ularning boshliqlari jamoasining samoviy obrazi)ga tayanadi. Ana shu uchlik fikr, so'z va ish birligidan iborat axloqiy uchlikni ham o'zaro bo'lishib olishgan. Ezgu kuchlarga yovuz kuchlar qarshi bo'lgan. Yovuz ruhlarga Drudjo (yolo'onchilik ruhi) boshchilik qilgan. Unga Yovuz fikr (Ako Mana), Talonchilik ruhi (Eshma) yordam bergan. Yovuz, yomon fikr - Ako Mana, yomon so'z – Drudjo hamda yovuz amal, yomon ish – Eshma obrazlari timsoli yordamida ifoda etilgan. Zardusht yovuzlik kuchlariga ko'maklashgan kishilarga nisbatan ayovsiz munosabatda, shuningdek, chorvachilik rivojiga halal beruvchi yolo'onchilik ixlosmandlariga qarshi kurashda esa shafqatsiz bo'ladi. "Kimki menga sodiq bo'lsa, eng yaxshi narsaga musharraf bo'ladi, kimki sodiq bo'lmasa, unga eng yomon narsa nasib etadi... Kimki meni – Zardushtni quvvatlasa buning evaziga istagan barcha narsalari bilan birgalikda bir juft soo'in sigir ham oladi" ("Yasna", 46-bob), deyiladi asarda.

"Yaxshi fikr" iborasining mazmuni o'zida ilohiy qonun ruhidagi o'oyalarga ega bo'lish, yaqin kishisiga nisbatan mehribonlik ko'rsatish, muhtojlarga ko'maklashish, yovuzlikka qarshi kurashga doimo tayyor turish, kishilarning baxt-saodati yo'lida harakat qilish, ahillik, qabiladoshlar bilan birga do'stlik va totuvlikda yashashga intilish ruhidagi niyat va fikrlar musaffoligini aks ettiradi. Inson fikran ham boshqalarga hasad qilmasligi lozim. Yaxshi niyatli kishi daro'azab bo'lmaydi, jaholatlarga berilmaydi. Zero, bunday ruhiy holatda inson yaxshilik haqida o'ylamaydi, burch va adolat haqida unutadi va nojo'ya harakatlar qiladi. "Avesto"dagi uchlikning haqiqiy manbalariga yondashiladigan bo'lsa, ular qadimgi

zamon kishilarning axloqiy tasavvurlariga batamom muvofiq bo'lib tushadi. Fikr, so'z va ishning birligi ibtidoiy insonning ham ajralmas xislati edi. Uning ong, axloq va boshqalar xususidagi tasavvurlari o'zi mansub bo'lgan jamoa bilan uzviy boo'langan. Jamoaning fikri uning ham fikri, jamoaning so'zlari uning ham so'zlari, jamoaning ishlari uning ham ishlari bo'lgan. Ijtimoiy va shaxsiy manfaatlarining uyo'unligi – uruo'chilik jamiyatining muhim belgisidir. Jamoaning har qanday topshirio'ini bajarish uning a'zolari uchun muqaddas qonun edi”.

“Yasht”larda ifoda etilgan har bir yasht muayyan xudo (Axura Mazda, Mehr Yasht, Ardvasur Yasht, Mitra va boshqalar)ga bao'ishlanadi. “Yasht”lar doirasida qo'llangan gimnlarda Axura Mazdaga bao'ishlangan qasida alohida diqqatga sazovor. Masalan, birinchi, “Yasht” - “Xurmuzd Yasht”da Axura Mazda tilidan zardushtiylik o'oyasi ifodalanadi.Zardushtiylik ilohining etmish ikki nomi borligi ma'lum. Yuqorida ta'kidlanganidek, Zardusht butun hayoti davomida ezgu fikr, ezgu kalom, ezgu amaldan iborat uchlik o'oyasini ilgari suradi va ushbu o'oyaga avvalo uning o'zi amal qiladi. Inson o'limidan so'ng marhumning faoliyati ustidan o'tkazilgan hisob-kitob vaqtida Haqiqat ilohi u tomonidan sodir etilgan ezgu va yovuz amallarni maxsus tarozida o'lchaydi. “Avesto” ta'limotida jismoniy va ma'naviy dunyo uch hayotiy davrga bo'linadi.Birinchi davr eng qadimgi davr sanalib, u ilk hayotni bildiradi. Bunda ham jismoniy, ham ma'naviy dunyoda yaxshilik tantana qiladi. Dunyoda yoruo'lik va insoniy saodat hukmron bo'lgan. Yagona jinoyatchi - hokim Yima Vivaxvant bo'lib, u kishilarni batamom rozi qilmoq uchun ularga mol go'shti ediradi.Ikkinchi davr hozirgi davr bo'lib, bu davrda yaxshilik ruhlari bilan yomonlik ruhlari o'rtasida kurash davom etadi.Uchinchi davr - bo'lo'usi hayot. Bu davrda aql-idrok va adolat tantanasi o'rnatiladi. Bo'lo'usi yaxshi hayotni Artu o'rnatib, dehqonlar badavlat, hokimiyat esa mustahkam bo'ladi, deyiladi. “Yaxshilik ta'limni va sadoqatni amalga oshirib yaxshi hokimlar hukm yuritaversinlar. Odamlarga va ularning avlodlariga baxt-saodat keltiradigan ta'limni amalga oshirsinlar”.

Zarushtiylik ta'limotida 15 yosh baloo'at yoshi sanalgan. O'smir baloo'at yoshiga etganda unga Zardusht qonunlari – falsafa, axloq-odob qoidalari va axloqiy yo'riqlar mazmuni o'rgatilgan. O'smirlarning xudojo'y mehnatkash, adolatli bo'lib voyaga etishlari, o'y-niyat, so'z va ishida halollikka tayanishlariga alohida e'tibor berilgan. Bolalarga ularning yoshligidayoq ko'chat o'tkazish, daraxtlarni parvarish qilish, uy-ro'zo'or buyumlarini yasash, erga ishlov berish hamda chorva mollarini boqish borasidagi bilimlar berilib, amaliy ko'nikmalarning hosil bo'lishiga alohida e'tibor qaratilgan.Zardushtiylik ta'limotining axloqiy yo'riqlariga binoan inson tomonidan o'z burchini his etishning eng birinchi belgisi ma'naviy poklik sanalgan.Ayollarga o'amxo'rlik ko'rsatish ijtimoiy zarurat hisoblangan. Ayniqsa, homilador ayollarga muruvvat ko'rsatish asosiy insoniy burch hisoblangan. Diniy o'oyalarga ko'ra tuproq, suv, havo hamda quyosh muqaddas sanaladi, odamlar ularni e'zozlash, quyoshga sajda qilishga da'vat etiladi. Zardusht ta'limotida shaxsiy va turmush gigienasiga qat'iy amal qilish kishilar o'rtasida turli xil kasalliklar kelib chiqishining oldini oluvchi tadbir ekanligi alohida uqtiriladi. Shu o'rinda quyidagi qoidalarga amal qilish maqsadga muvofiqligiga uro'u beriladi: qabristonlarning shahar yoki qishloqdan tashqarida bo'lishiga alohida e'tibor berish, hayvonlarning qabrlarni oyoq osti qilmasliklari uchun qabristonlarning atrofini o'rab qo'yish, mayit (o'lik)ni yuvish vaqtida ozodalikka rioya qilish, murda tekkan libos yoki murda qo'yilgan joyni suv yordamida yuvib tashlash, turli jonzotlarning o'ligi (inson murdasi) tushgan suv havzalarini bir necha bor qatron qilish (havzani yomo'ir yoki daryo suviga bir necha bor to'ldirib, suvni havzadan chiqarib tashlash), badan va sochning toza bo'lishiga ahamiyat berish, tirmoqlarni vaqti-vaqti bilan olib turish, kuniga besh marta yuvinish va hokazolar.Zardusht o'oyalarining amaliy ahamiyati shundaki, ularda turli kasalliklarning oldini olish hamda atrof-muhit musaffoligini ta'minlovchi usullar to'o'risida ham ma'lumotlar beriladi. Bu boradagi usullar quyidagi uch guruhdan iboratdir: 1) axlatlarni berkitish, ifloslangan joylarni tuproq, tosh yoki kul bilan ko'mib tashlash; 2) olov yordamida, issiq yoki sovuq havo vositasida mikroblarni yo'q qilish; 3) kimyoviy usul (kul, sirka, sharob, turli giyohlar - sandal va isiriq tutatish, aloe, piyoz, sarimsoq, qizil qalampir va hokazolarni iste'mol qilish) orqali mikroblarni yo'qotish, orqali yuqumli kasalliklarga barham berilgan. Ta'limot mazmuniga ko'ra kasallik tarqatuvchi ayrim hashoratlarining o'ldirilishi evaziga suvni saqlash qoidalarni buzgan yoki itni o'ldirgan kishilarning gunohi kechirilgan. Bu o'rinda alohida me'yor belgilangan, ya'ni, yuqorida qayd etilgan gunohni sodir etgan kishi 1000 ta echkiemar, 1000 ta suv qo'no'izi, yoki kasallik tarqatuvchi pashshani o'ldirishi yoki 10.000 ta ruhiyatni tetiklashtiruvchi

o'simlik bargi, barsum berishi lozim bo'lgan. Bizga yaxshi ma'lumki, mikroba va yuqumli kasalliklar suv, havo va tuproq vositasida tez tarqaladi va keng hududga yoyiladi, shu bois "Avesto" o'oyalariga ko'ra ularni asrash, ulardan foydalanishga nisbatan oqilona munosabatni qaror toptirish o'ta muhim sanalgan. Ularni asrash qoidalarini buzgan kishilar 400 qamchi urish bilan jazolanganlar.

Zardushtiylik ta'limotida ovqatlanish qoidalari xususida batafsil so'z yuritilib, ularga qat'iy rioya etish lozimligi alohida ta'kidlanadi. Zero, insonning salomat bo'lishi, o'z burchlarini to'laqonli ado eta olish imkoniyatiga egaligi uning ovqatlanish qoidalariga nechoo'li amal qilganligiga bo'liq bo'ladi. Darhaqiqat, inson ovqatlanmasa fuqarolik, xizmat va axloqiy burchni ham bajara olmaydi. Insonning ma'naviy hayoti uning moddiy turmush tarzi bilan aloqador ekanligi asarda alohida qayd etilgan, Xususan, "Yasna"larda "Eb-ichmaydigan insonning toat-ibodat qilishga quvvati etmaydi", - deyiladi.

Zardushtiylikda kishini holdan toydiradi degan fikrga ko'ra ro'za tutish man etilgan. Inson holdan toysa, o'z zimmasiga yuklangan vazifani bajara olmaydi, ya'ni, Axura Mazdaga yordam bera olmaydi, bu esa yovuz kuchlarning ezgulik kuchlari ustidan o'alaba qilishiga sharoit yaratib beradi, deyiladi. Och qolish va yaxshi ovqatlanmaslikning inson xulqining shakllanishiga ham ta'sir etishi quyidagicha ta'kidlanadi: "Oziq-ovqat yaxshilanishi bilan xalqning axloq-odobi ham kuchayadi. Non mo'l-ko'l bo'lsa, axloqiy so'zlar, ilohiy fikrlar yaxshiroq idrok qilinadi". Zardushtiylikda may iste'mol qilish ta'qiqlanmagan. Mayni me'yorida iste'mol qilish kishi organizmini mustahkamlaydi, ya'ni, ovqat yaxshi hazm bo'ladi, qon yaxshi yurishadi, kishi yaxshi uxlaydi, bu holatlar esa uning unumli ravishda aqliy mehnat qilishiga yordam beradi, kishilar o'rtasida do'stona munosabatlarning qaror topishiga ko'maklashadi, axloqiy yomon kishilar bilan axloqiy yaxshi kishilarni bir-biridan ajratib olishiga yordam berishi qayd etib o'tiladi.

Zardushtiylikda dunyoviy noz-ne'matlardan voz kechish talab etilmaydi, balki noz-ne'matlarni me'yorida iste'mol qilish, ularning mazasidan lazzat olish, inson hayotining "yaxshi kun ko'rish uchun zarur narsalar mo'l-ko'lhiligi" xushchaqchaqlik va baxtiyorlik bilan o'tkazishi lozimligi to'o'risidagi fikrlar ilgari suriladi. "Avesto"da inson omili, uning salomatligini ta'minlash masalasi alohida bayon etilgan. Bugungi kunda xalq tabobatida qo'llanilib kelayotgan va kishilar salomatligi saqlashda muhim ahamiyat kasb etgan ayrim usullar xususida ma'lumotlar beriladi. Bildirilgan fikrlar mazmuniga ko'ra mavjud kasalliklarni davolashda dorivor o'simlik (giyoh)lar yordamida tayyorlangan vositalardan samarali foydalanilgani ma'lum bo'ladi. Ana shunday dorivor vositalar sirasida kunjut, ko'knori, zira, piyoz, savsan, turp, xurmo, sabzi, behi, asal, zaytun moyi, shakar, shira hamda sedaning nomi qayd etiladi. Ayrim kasalliklarni bartaraf etishda dorivor o'simliklarning ildizi, poyasi, bargi, guli, mevasi va uruo'laridan tayyorlangan qaynatmalarning foydasi katta ekanligi ta'kidlanadi. Kasalliklar rivojlanish davri, holati va turiga ko'ra rejim asosida, duo o'qitish, parhez saqlash, dori iste'mol qilish, shuningdek, jarrohlik amallarini tashkil etish kabi yo'llar bilan davolangan. Asarda tabiblar tomonidan e'tirof etilgan va ularning faoliyatlarida asosiy axloqiy-ma'naviy o'oya bo'lib xizmat qilgan qasamnoma matni ham keltirilgan.

Xulosa qilib aytganda, "Avesto" asarida insonning barkamol bo'lib etishishida uning so'zi, fikri hamda ishi ezgu bo'lishi va ezgulikning tantanasi uchun xizmat qilishiga katta e'tibor beriladi. Ushbu axloqiy uchlik o'oyasi eng qadimgi davrlardan boshlab kishilik jamiyati taraqqiyotining keyingi bosqichlarida yaratilgan barcha ma'rifiy asarlar mazmunining shakllanishiga asos bo'lgan. Zero, unda insonning inson sifatida ma'naviy va moddiy jihatdan kamol topishi uchun zarur bo'lgan muayyan talablar o'z ifodasini topib, hayot kodeksi sifatida nafaqat Sharq balki O'arb xalqlarining ham muhim ma'naviy merosi bo'lib qoldi. Asarda ifoda etilayotgan masalalarning ijtimoiy hayotning barcha jabhalarini qamrab olganligi Zardusht o'oyalarining nazariy va amaliy ahamiyatini oshirib, uning qimmatini bugungi kunda ham yuqori bo'lishiga olib kelgan.

#### ***Nazorat uchun savol va topshiriqlar***

1. Ibtidoiy odamlar hayotida tarbiyaning o'ziga xosligi nimalarda namoyon bo'ladi?
2. Qadimgi yozuvlar va ularning kelib chiqishi haqida nimalarni bilasiz?
3. Halq oo'zaki ijodida insondagi qaysi xislatlar uluo'langan?
4. Mahmud Qosho'ariyning «Devonu lu'o'atit-turk» asaridagi o'gitlardan misollar keltiring.

5. «Avesto»dagi axloqiy uchlik jadvalini tuzing.
6. Qadimgi turkiy bitiglarida uluo‘langan xislatlarni yozib chiqing va mazmunini izohlang.

### **3-Mavzu: VII asrdan XIV asrning birinchi yarmifacha O‘rta Osiyoda tarbiya, maktab va pedagogik fikrlar**

#### *Reja:*

- 1. Islom dini va uning ta'lim-tarbiyaga ta'siri, musulmon maktablarida ta'lim tarbiya.**
- 2. Hadis ilmining paydo bo‘lishi.**
- 3. So‘fiylik ta‘limoti.**

#### *Tayanch iboralar:*

Ma'naviyat – spirituality

Shaxs- Person

Rivojlanishi – Growth

Tushuncha – Concept

Tarbiya – education

Faoliyat – function

yosh xususiyat – featureist

ijtimoyilashuv - ijtimoyilashuv

#### *Adabiyotlar:*

1. Hoshimov K., Nishonova S., Inomova M., Hasanov R. Pedagogikatarixi– T.: O‘qituvchi, 1996.
2. Hashimov K., Nishonova S. Pedagogika tarixi.– T.: “Istiglol” nashriyoti, 2005.

#### *1. Islom dini va uning ta'lim-tarbiyaga ta'siri, musulmon maktablarida ta'lim-tarbiya*

YII asr boshlarida Islom o‘oyasiga asoslangan Arab xalifaligi tashkil topib, bu davlat o‘z mavqeni mustahkamlash uchun boshqa mamlakatlarni zabt eta boshladi. Butun Arabiston yarim oroli, shuningdek, Eron, Suriya, Janubiy Ispaniya, Kavkaz orti hamda Shimoliy Afrikada joylashgan bir qator mamlakatlar xalifalik tarkibiga kiritildi. YII asr o‘rtalaridan boshlab arablar Movarounnahr ga ham hujum qilish rejasini

tuza boshladilar. Arab istilochilarining Movarounnahrğa bo‘lgan birinchi yurishi 651 yilda Ubaydulloh ibn Ziyod boshchiligida amalga oshirildi. 676 yilda esa Said ibn Usmon rahbarligida Buxoro, Suo‘diyona, Kesh hamda Nasaf kabi shaharlarga hujum uyushtirildi va bosib olindi. Arab istilochilari tomonidan uyushtirilgan ikkinchi yurish 705 yili Xuroson hokimi Qutayba ibn Muslim boshchiligida olib borilib, nihoyatda keskin tusga ega bo‘ldi. Qutayba ibn Muslim 706 yili Zarafshon vodiysiga yurish boshlab, oqibatda Poykend, Buxoro, Samaraqand, So‘o‘d, Faro‘ona va boshqa shaharlarni qo‘lga kiritdi. Keyinchalik esa Xorazm zabt etildi. Qutayba ibn Muslimning Movaraunnahrğa uyushtirgan yurishi 715 yili uning Faro‘onada qo‘zo‘olonchi arab jangchilari tomonidan o‘ldirilishi bilan to‘xtadi. Arab istilochilari VIII asrning o‘rtalariga kelib Movarounnahrni to‘la zabt etishga erishdilar. Arablar tomonidan bosib olingan erlarda xalqlar Islom dinini qabul qilishga majbur etildi. Arab istilochilarining Movarounnahr xalqining Islom dinini qabul qilish jarayoni qiyin kechgan va bu jarayon bir necha yillar davomida amalga oshirilgan. Chunki Movarounnahr yurti arab istilosiga qadar ham ijtimoiy, iqtisodiy va ma‘naviy jihatdan taraqqiy etgan bo‘lib, bu mamlakatda yashovchi xalqlar turmush tarziga ko‘ra ham arablarga nisbatan bir qadar ustunlikka ega edilar. Zero, mazkur hududda yashovchi xalqlarning aksariyati o‘troq xalqlar bo‘lib, turo‘un holda dehqonchilik bilan shuo‘ullanar edilar. Shu bois ular tezda arab istilochilariga bo‘ysuna qolmadilar. Aholining istilochilarga bo‘ysunishni istamaganligining asosiy sabablaridan biri ular tomonidan ko‘rsatilgan istibdod va qatoo‘onlar ekanligi bilan bir qatorda bosqinchilarning mahalliy xalqning yillar daomida tarkib topgan ma‘naviy-madaniy merosi – san‘ati, adabiyoti, yozuvi, osori-atiqalari hamda me‘moriy yodgorliklarini poymol etishga qaratilgan harakatni ham olib borganligi bo‘ldi. Shu bois arab istilochilari xalqni o‘zlariga bo‘ysundirish va ular tomonidan Islom dinini qabul qilinishiga erishish maqsadida harbiylar hamda Islom dini taro‘ibotchilarining xizmatidan birdek foydalandilar. Natijada o‘z oldilariga qo‘ygan asosiy maqsadga erishdilar. Movarounnahrda Islom ta‘limoti o‘oyalari yoyilgunga qadar bu erda yashovchi xalqlar ko‘p sonli xudolarga, quyoshga, Ko‘k din (shaman)ga hamda o‘zlari muqaddas deb bilgan narsalarga sio‘inishar edi. Shunga ko‘ra o‘lkada yagona bir o‘oyaviy e‘tiqod tarkib topmagan bo‘lib, bu holat aksariyat vaziyatlarda turli elatlar o‘rtasida kelishmovchiliklarni keltirib chiqarar va o‘zaro janjallarga sabab bo‘lar edi. Movarounnahrda Islom ta‘limoti o‘oyalarning yoyilishi, kishilar tomonidan Shariat qoidalari, Islom dini aqidalariga bo‘ysunish, yagona va qudratli Ollohga sio‘inish, shuningdek, Ollohning erdagi rasuli (elchisi) bo‘lgan Muhammad Alayhis-salom ko‘rsatmalariga rioya etish xalqning ongiga chuqur singib, ular tomonidan mazkur din asoslarining qabul qilinishiga zamin hozirladi. Natijada Movarounnahrda islomiy qadriyatlar tarkib topa boshladi.

Arablar o‘lkada Islom dini o‘oyalarni yoyishda turli usullardan foydalandilar. Ana shunday usullardan biri mazkur dinga e‘tiqod qilgan kishilarning jon solio‘idan ozod etilishi bo‘ldi. Movarounnahr xalqlari o‘rtasida Islom ta‘limoti asoslarini yoyishda arab istilochilari tomonidan amalga oshirilgan xatti-harakatlarining mohiyati xususida tarixchi Abu Muhammad Narshaxiy o‘zining «Buxoro tarixi» nomli kitobida quyidagi fikrlarni bayon etadi: «Buxoro aholisi har safar (Islom lashkari kelganda) musulmon bo‘lar, arablar qaytib ketganida esa ular yana dindan qaytar edilar. qutayba ibn Muslim ularni uch marta musulmon qilgan, ular esa yana dindan qaytib, yana kofir bo‘lgan edilar. U to‘rtinchi marta (kelganida) Qutayba jang qilib, Buxoro shahrini oldi, ko‘p qiyinchiliklardan keyin (bu erda) Islom dinini yuzaga chiqardi va har turli yo‘llar bilan ularga qiyinchiliklar tuo‘dirib, dillariga musulmonchilikni o‘rnashtirdi. Ular esa Islom dinini yuzakigina qabul etib, haqiqatda butparastlik qilar edilar. Qutayba arablar buxoroliklar bilan birga turib, ularning xatti-harakatlaridan xabardor bo‘lib tursalar, ular zaruratdan musulmon bo‘ladilar, degan maqsadda Buxoro aholisini o‘z uylarining yarmini arablarga berishga undab buyruq chiqarishni to‘o‘ri deb topdi va shu yo‘l bilan u musulmonchilikni o‘rnatdi hamda shariat hukmlarini bajarishga majbur qildi. qutayba masjidlar bino qildi, kofirlik va otashparastlik asarlarini yo‘qotdi. U ko‘p jiddu jahd qilib, kimda shariat hukmlarini bajarishda kamchilik sodir bo‘lsa, uni jazolar edi. U masjidi jome bino qildi va odamlarga juma namozini o‘qishga buyruq berdi». Istilochilik yurishlari davrida arablar mahalliy xalqning boy madaniy merosini yo‘q qildilar. Bu haqida buyuk alloma Abu Rayhon Beruniy shunday yozadi: «Qutayba esa Xorazm xatini yaxshi biladigan, ularning xabar va rivoyatlarini o‘rgangan va (bilimini) boshqalarga o‘rgatadigan kishilarni halok etib, butkul yo‘q qilib yuborgan edi. Shuning uchun u (xabar va rivoyatlar) Islom davridan keyin haqiqatni bilib bo‘lmaydigan

darajada yashirin qoldi. Keyin: Qutayba ibn Muslim al-Vohishiy xorazmliklarning kotiblarini halok etib, bilimdonlarini o'ldirib, kitob va daftarlarini kuydirgani sababli ular savodsiz qolib, o'z ehtiyojlarida yodlash quvvatiga tayanadigan bo'ldilar».

Islom dini ana shunday o'oyaviy-siyosiy kurashlar jarayonida shakllandi va rivojlandi. Arab xalifalari bosib olingan mamlakatlarda istilochilik siyosatini olib borar ekanlar, tobe xalqlar ustidan madaniy ustunlikka erishishga harakat qildilar. Chunki arab xalqi VII asr boshlarida o'ziga xos madaniyat va adabiy tilga ega bo'lib, notiqlik san'ati hamda she'riyatni yuksak darajada qadrlar edilar. «Qur'on» ham o'ziga xos uslubda yaratilib, mazkur uslub nazmiy xususiyatlarni o'zida namoyon etar edi. Shu bois u o'rta asr arab adabiyotining eng nodir durdonasi sifatida e'tirof etib kelinmoqda. IX asrda yaratilgan «Ming bir kecha» asari ham o'rta asr arab adabiyotiga xos bo'lgan xususiyatlarni o'zida aks ettirgan bo'lib, o'zining mundariyasi va o'oyalarning bayon uslubiga ko'ra jahon adabiyotining eng nodir namunalaridan biri sifatida tan olingan. Mazkur davrlarda shakllangan yangi arab tili arab xalqlari yashagan hududlarda iste'molda bo'lgan avvalgi tillar negizida shakllanib, takomiliga etdi va madaniy til bo'lib qoldi.

Ulkan hududni qamrab olgan Arab xalifaligi davlatining hukmronligi davrida ijtimoiy hayot, turmush tarzi, shuningdek, ilm-fan va madaniyat yanada rivojlandi. Ushbu davrlarda qadimgi yunon va rim madaniy merosi negizida bir qator fanlar yangi tushuncha va bilimlar bilan boyidi. Yunon va rim mutafakkirlari tomonidan yaratilgan va astronomiya, tibbiyot, kimyo, matematika va geografiyaga oid deyarli barcha yirik asarlar arab tiliga tarjima qilindi. Yunonlardan esa fanlar tasnifi (klassifikatsiya) olinib, fanlar nazariy va amaliy fanlar tarzida ikki guruhga ajratilgan. Birinchi guruhga quyidagi uchta fan kiritilgan: tabiiyot to'ovrisidagi fanlar, ilohiyot to'ovrisidagi fanlar va matematika fani kiritilgan bo'lib, ushbu fanlar tarkibidan arifmetika, handasa (geometriya), astronomiya va musiqa fanlari o'rin olgan. Ikkinchi guruhga kiritilgan fanlar qatorida etika, iqtisod va siyosatga oid fanlar e'tirof etilgan. O'sha davr nuqtai nazaridan bir muncha yuksak taraqqiy etgan hind fani arab madaniyatining umumiy rivoji, xususan, arifmetika, algebra va tibbiyot fanlari asoslarining boyishiga munosib hissa qo'shdi. Sonlarning mohiyatini yoritib beruvchi hind nazariyasi mazmuni bilan evropaliklar Arab xalifaligi tasarrufiga kiruvchi hududlarda istiqomat qilgan mutafakkirlarning sa'i-harakatlari orqali tanishishga musharraf bo'lganlar. Bu borada ma'lumot beruvchi muhim manba Muhammad al-Xorazmiy tomonidan asoslangan «Al-jabr» («Algebra») asari bo'lib xizmat qildi. Arablar ulkan hududda xalifalik davlatini barpo etish natijasida geografiya fanining ham bir qadar taraqqiy etishiga o'z hissalarini qo'shdilar. Mazkur davrda arab xalifaligining umumiy mulkini aks ettiruvchi dastlabki xaritalar yaratildi. IX asrda yaratilgan ana shunday xaritalarda Arab xalifaligi hududlaridan oqib o'tuvchi daryolar va ularning oqimlari xususidagi ma'lumotlar o'z aksini topgan. Shuningdek, xaritalar yordamida Janubiy Ispaniyadan to Markaziy Osiyo hamda Hind daryosigacha cho'zilgan xalifalik erlari, ularning geografik o'rni, iqlimi hamda tabiiy boyliklari (o'rmon, daryo, too' va hokozolar) borasidagi qimmatli ma'lumotlardan xabardor bo'lish mumkin edi. Xaritalarda aksariyat o'lkalar arabcha nomlar bilan ko'rsatilgan. Xususan, ajdodlarimiz yashagan hudud «Movarounnahr» («Daryo orti» ma'nosini anglatadi) deb nomlangan.

Islom dini Arabiston yarim orolida uning ko'p asrlik tarixi negizida shakllangan. U o'ziga xos diniy-siyosiy oqim, shuningdek, umuminsoniy taraqqiyotni belgilab berishda muhim ahamiyatga ega ma'naviy omil sanaladi. Ayni vaqtda Islom dini kishilik jamiyatining ibtidoiy davri xususiyatlaridan voqif bo'lish va O'rta asr Uyo'onish davrining ro'y berishi uchun ma'naviy-o'oyaviy poydevor qo'ygan ijtimoiy ehtiyoj sifatida yuzaga keldi. Islom ta'limoti o'zining insonparvar o'oyalari va ularni insonlar ongida chuqur singdira olish imkoniyatlari tufayli o'n to'rt asrdan buyon borliqni ong yordamida mafkuraviy tarzda idrok etishning asosiy shakllaridan biri bo'lib kelmoqda. Islom ta'limotining bu qadar ulkan hududga yoyilishi va umuminsoniy qadriyat sifatida e'tirof etilishida Ollohning rasuli (erdagi vakili) bo'lgan payo'ambar Muhammad Alayhis-salomning o'rni va shaxsiy roli beqiyosdir. Qur'on oyatlarini o'rganish o'zgalik bilan o'zlikning Islomdagi uyo'unlashuvini aniq belgilash, uning asoschisi shaxsini ko'ra olish, his qilish imkonini beradi.

Arab istilochilarining Movarounnahrda o'alabasidan so'ng barcha mustamlaka mamlakatlar qatori u erda ham Islom dinning asoslari xususida ma'lumot beruvchi muqaddas kitob – «Qur'on» yaratilgan til - arab tilini o'rganish joriy etildi. Diniy ulamolarning maxsus ko'rsatmalariga muvofiq

muqaddas kitobni boshqa tillarga tarjima qilish ta'qiqlandi. Shu bois musulmon maktablarida asosiy manbaning tili hamda fan sifatida arab tilining o'qitilishi yo'lga qo'yildi. Mavjud fanlarning asoslari arab tilida o'rganila boshlandi. Arab xalifaligi tasarrufiga olingan barcha mamlakatlarda masjidlar qoshida maxsus maktablar tashkil etildi. Biroq o'ol bolalargina mazkur maktablarda savod o'rganish huquqiga ega bo'ldilar. Maktablar, shuningdek, keyinchalik bunyod etilgan va maqomi jihatidan hozirgi oliy o'quv yurtlariga teng bo'lgan madrasalarda ta'lim va tarbiya ishlari Shariat qoidalariga muvofiq yo'lga qo'yilgan bo'lib, ushbu o'quv maskanlarida Islom ta'limoti xususida ma'lumotlar beruvchi ilohiyot fanlari bilan bir qatorda dunyoviy fanlarning asoslari ham o'qitilgan. Machitlar qoshida faoliyat yuritgan maktablarda imomlar, madrasalarda esa mudarrislar yoshlarga ta'lim va tarbiya berish ishi bilan shuo'ullanganlar.

Bolalarga dastlabki saboq harflari o'qishdan boshlangan, bu usulda har bir bola alifbe tartibida harfning nomini bilib olishi (alif, be, te, se, va h.), so'ngra shu harflarni qo'shib o'qishni mashq qilar edi. Ana shu mashq oxiriga etgandan so'ng, bolalar qo'llariga "Qur'on" berilgan va domla rahbarligida "Qur'on"ning har bir surasi takrorlanib o'rganilar edi. Lekin "Qur'on"ni o'qish bolalar uchun juda oo'ir edi. Chunki maktablarda faqat oo'zaki mashq usuliga — "Savod" chiqarilishiga o'tgach, savod chiqarish yanada qiyinlashdi. Yozuv alohida "fan" sifatida ajratilib, kotiblik kasbiga o'qiyotganlargagina yozuv o'rgatilar edi. Shunga qaramay, maktablarga deyarlik hamma bolalar tortiladi va "Qur'on"ni o'rganish majbur qilinib, arab bo'lmagan bolalar uchun uni yodlash har qancha oo'ir bo'lsa ham, Movarounnahr maktablarida "Qur'on"ning bu usuli qabul qilinadi va to'o'ri deb topildi. Bu usul keyinchalik bolalarning madrasada o'qitish uchun ham kerak edi.

Asta-sekin ota-onalar bolalarni 6-7, hatto 5 yoshidan maktabga bera boshlaydilar. "Qur'on"ni yod bilgan kishi qori deb atalardi. Qorilar katta hurmatga sazovor edilar. Asta-sekin o'qimishli kishilar, ya'ni domla alohida ajralib, ular o'z xonadonlarida ham maktab ochadi. Talabalar maktabdor domlalar maktabida husnixat, oo'zaki hisobni ham o'rganar, asta-sekin fors-tojik tilida va turkiy tildagi kitoblarni, qo'lyozmalarni ham o'qitilar, o'rgatilar edi. Husnixat va arifmetika bilan yana xususiy muallimda shuo'ullanar edilar. Movarounnahrda arab bo'lmagan bolalarga "Xaftiyak" VIII asrda tuzilgan bo'lib, "Qur'on" suralaridan ettidan biri tanlab olingan darslik sifatida o'rganilgan. X—XII asrda "Chorkitob" o'qitila boshlandi. XII asrdan boshlab Ahmad Yassaviy, uning turkiy tilda yozilgan she'r va boshqa asarlari vositasida islom dini rukunlari turkiy tilda o'rganila boshlandi. Maktablarda faqat o'ol bolalar o'qir, qizlar esa otinoyilar uyida o'qitilar, ular yozuvni emas, faqat o'qishni o'rganar edilar. X asr boshlarida madrasalar ham paydo bo'la boshlaydi. "Madrasa" so'zi "dars o'qitiladigan joy", "Ma'ruza tinglaydigan joy" ma'nosini anglatadi. Ma'lumki, madrasalarda musulmon diniy oqimlari arab tili grammatikasi va qoidachilik, ilohiyot, mantiq, notiqlik mahorati, kalom o'rgatilgan. Asta-sekin madrasalarda astronomiya, matematika, geografiya, kimyo kabi dunyoviy fanlar o'qitila boshlandi.

Madrasalarda 15—20, 30—40 va 100—150 tacha talaba o'qigan. Madrasani bitirib chiqqanlar imom-xatib, qozixonalar va boshqa ma'muriy ishlarda ish olib borar edi. Islomning shar'iy ma'nosi - bu Alloh yagona deb e'tiqod qilib, unga bo'ysunmoqlik va butun qalb bilan unga ixlos qilmoqlik va Alloh buyurgan diniy e'tiqodga imon keltirmoqlik demakdir. Allohga itoat qilgan va Alloh yuborgan payo'ambarlarga ergashgan kishi musulmon deyiladi.

Ilohiyotda islom dini imon, islom va ehsondan iborat deb e'tirof etilgan. Imon talablari Allohning borligi va yagonaligi, farishtalar, muqaddas kitoblar va payo'ambarlarning mavjudligi, oxirat kunining kelishi, taqdiri azalning haqligi va inson jismining o'lgandan keyin tirilishiga ishonchdan iboratdir. Islom dini ta'limotiga ko'ra, har bir musulmon ushbu beshta asosiy rukni bajarishi shart: Birinchisi, "La ilaaha illalloh va Muhammadur-rasululloh" deb Ollohning borligi, yagonaligi va uning qudratiga, shuningdek, Muhammad Allayhis-salomning Tangrining erdagi elchisi, rasuli ekanligiga shahodatlik berish; ikkinchisi, namoz o'qish; uchinchisi, zakot berish; to'rtinchisi, ramazon oyida ro'za tutish; beshinchisi; imkoniyat darajasidan kelib chiqqan holda haj safarini o'tash. Islom dinining asoschisi va taro'ibotchisi Muhammad ibn Abdulloh 570 yilda Makkada quraysh qabilasiga mansub Hoshimiylar xonadonida tuo'iladi. Otasi Abdulloh Shom safariga ketayotib Madina shahrida vafot etganda, yoshi 30 ga etmagan edi. Yosh Muhammad besh yoshida onasi Ominadan ham ajraladi. Shundan so'ng uni bobosi Abdul Mutallib o'z tarbiyasiga oladi. Bu choo'da Abdul Mutallibning yoshi yuzdan oshgan edi. Ko'p o'tmay u



ham vafot etadi. Bobosining vafotidan so'ng uning vasiyatiga ko'ra, hali voyaga etib utgurmagan Muhammadni amakisi Abu Tolib tarbiyalaydi. Ushbu yillarda u savdogarlik kasbining sir-asrorlarini o'rgana boshlaydi. Voyaga etgach Makka shahrining badavlat ayollaridan biri bo'lgan Xadichaning xizmatiga ishga kiradi.

609-610 yillardan boshlab Muhammad payo'ambar sifatida yagona ollohga e'tiqod qilish o'oyasini taro'ib eta boshladi. Islom dinining o'oyalarini qurayish va boshqa qabilalarning a'zolari o'rtasida taro'ib etishda Muhammad Alayhis-salomga Xadicha har jihatdan ko'mak beradi, ular bir umr maslakdosh, hamfikir bo'lib qoladilar.

Islom dini o'oyalari taro'ibotining dastlabki yillari payo'ambarimiz Muhammad Alayhis-salomning o'oyaviy e'tiqodlariga qarshi kofirlar va Makka mushriklarining adovati tobora kuchayib boradi. Bir necha urushlar bo'ldi. Shundan so'ng Allohning izni bilan Makka shahridan Madina shahriga hijrat etishga ruxsat bo'ldi. Payo'ambarimiz Muhammad alayhis-salom 622 yilda o'z sahoba va tarafdorlari bilan Madina shahriga yo'l oldilar. Musulmonlarning hijriy yil hisobi xuddi shu yildan boshlanadi. Madinada qabilalar qo'shilib, yangi ittifoq – jamoa tuziladi. Bora-bora Madina shahrida musulmon jamoalari kuchli davlatga aylanadi.

632 yilda Muhammad Alayhis-salom Makka shahriga yana bir bor haj qiladilar, oradan uch oy o'tgach, Madina shahrida vafot etadilar. Bu paytda musulmon davlati Yamandan Sinay yarim oroligacha, qizil dengiz sohillaridan Markaziy qum sahrosigacha bo'lgan hududni o'z tasarrufiga olib, mavqeini ancha mustahkamlab olgan edi. Muhammad Alayhis-salom vafotlaridan so'ng davlatni quyidagi xalifalar boshqardilar: Abu Bakr as-Siddiq (632-634 yillar), Umar ibn al-Xattob (634-644 yillar), Usmon ibn Affon (644-656 yillar) va nihoyat Ali ibn Abu Tolib (Muhammad Alayhis-salom amakilarining o'oyillari va payo'ambarimizning kuyovlari). Xalifalar davrida islom ta'limoti mustahkamlandi. Payo'ambarimizga nozil bo'lgan "Qur'oni Karim" o'oyalari sahobalar tomonidan kitob holda jamlandi.

O'arb va Sharq tadqiqotchilari "Qur'on"ni jahon madaniyatining eng nodir asarlaridan biri deb hisoblaydilar.

Xat-savodi bo'lgan Abu Bakr as-Siddiq, Umar ibn al-Xattob, Usmon ibn Affon, Ali ibn Abu Tolib, Zayd ibn Sobit, Ubay ibn Koaablar "Qur'on" oyatlarini yigirma uch yil davomida yod olib borganlar va xat bilan bitganlar. Uchinchi xalifa Usmon ibn Affonning topshirio'iga ko'ra "Qur'on" suralari va oyatlari birinchi bo'lib sahoba Zayd ibn Sobit tomonidan kiyik terisidan tayyorlangan sahifalarga bitilgan. So'ngra ushbu manbadan 6 nusxa ko'chirtirilib, markaziy shaharlarga bitta nusxadan yuborilgan hamda qur'onning faqat ana shu nusxalaridan foydalanishga farmon berilgan. Shunday qilib, "Qur'on" musulmonlarning diniy, ijtimoiy va siyosiy hayotida asosiy qo'llanma bo'lib qoladi. Ma'lumki, islom o'oyalari, musulmonchilikning talablari, huquqiy va axloqiy me'yorlari "Qur'on" va uning tafsirlari, "Hadisi Sharif", shariat qoidalari bitilgan qo'llanmalar hamda ilohiyotga oid adabiyotlari mazmunida batafsil ifodalangan. "Qur'on"- dunyo madaniyatining ulkan boyligi, musulmonlarning muqaddas kitobi bo'lib, arab tilida "qiroat" ma'nosini anglatadi. "Qur'on" 114 suradan iborat bo'lib, ularning 90 tasi Muhammad Alayhis-salom Makka shahrida, 24 tasi esa Madina shahrida istiqomat qilgan davrlarda nozil bo'linganligi to'oyarisida manbalarda ma'lumotlar keltiriladi. "Qur'on" o'oyalari kishilarni tenglik, birodarlik, tinch-totuv yashash va ezgulikka undaydi. Shunga ko'ra, u katta axloqiy qimmatga ega. "Qur'on" o'oyalarining ma'naviy-axloqiy xususiyatlari xususida so'z yuritilar ekan, uning insonning ma'naviy kamolga etishida qay darajada muhim o'ringa ega ekanligiga amin bo'lamiz. Shuning uchun u mana necha asrlardan beri insoniyatning eng uluo' qadriyati sifatida e'zozlanib kelinmoqda. Qur'oni Karim kishilarni tinch-totuv yashash, birodarlik, tenglik, saxiylik va bir-biriga mehr-muhabbat ko'rsatishga undaydi. Shunga ko'ra u katta axloqiy ahamiyatga ega. "Qur'on"ning axloqiy qimmatini uning insonni ma'naviy kamolotga erishishida rioya etishi lozim bo'lgan talablarni bir butun holda mujassam eta olganligi bilan belgilanadi. Shu bois u necha asrlardan buyon insoniyatning eng uluo' qadriyatlaridan biri sifatida e'zozlanib kelinmoqda. Aslini olganda, islomda ilohiy va dunyoviy hodisalar alohida-alohida olib qaralmaydi. Islom ta'limotida insonning ruhiy va jismoniy kamolotiga ham birdek e'tibor beriladi. Islomiy o'oyalar odamlarni yaxshilikka da'vat etadi, ularni yomonlikdan qaytaradi. Insonparvarlikni taro'ib etib, razolatni qoralaydi, odob-axloq, ruhiy-ma'naviy poklik, mehnat qilish hamda er yuzini obod va go'zal etishga undaydi. U adolat, tenglik, tinchlik, erkni taro'ib etadi. Buni biz "Qur'on"ning inson kamolotga

erishishidagi ahamiyati, uning insonga va butun borliqqa nisbatan munosabati mazmunidan ham bilsak bo'ladi. Sura va oyatlar vositasida zohir etilgan musulmon olami, xususan, islom diniga e'tiqod qiluvchi xalqlarning madaniyati, ma'naviyati va ma'rifatiga oid qarashlar axloqiy me'yorlarini belgilashda muhim ahamiyat kasb etadi.

Ma'lumki, inson kamoloti avvalo uning bilim va tafakkur darajasi bilan belgilanadi. Islom dini asrlar davomida insonlarni chuqur bilim olish, ilm-fan sirlarini puxta egallash, o'zlashtirilgan bilimlar asosida ijtimoiy faoliyatni tashkil etishga undab kelgan. Ilm-fan, ma'rifat taraqqiy etgan jamiyatgina ijtimoiy, iqtisodiy va madaniy jihatdan rivojlanadi. "Qur'on"ning "Zumar" surasi 9-oyatida kishilarni ilm o'rganishga da'vat etuvchi shunday fikrlar bayon etiladi: "Ayting: Biladigan zotlar bilan bilmaydigan kimsalar barobar bo'lurmi? Darhaqiqat, faqat aql egalarigina pand-nasihat qila olurlar". Islomda insonning aqliy kamoloti va tafakkurini rivojlantirishga katta e'tibor beriladi: bular ilm va haqiqatni dalillar yordamida isbotlash; so'zlaganda va amaliy harakatni tashkil etganda aniqlikka e'tibor berish, fikr yuritishda va muayyan faoliyatni yo'lga qo'yishda o'zgalarga taqlid qilishdan saqlanish maqsadga muvofiq ekanligi qayta-qayta uqtiriladi.

Shuningdek, "Qur'on"da ilmni ishonchli dalillar bilan asoslash, taqlid qilishga yo'l qo'ymaslik masalalari ham talqin etilgan. Unda har bir fikrni ko'r-ko'rona, aql ishlatmasdan ilgari surish qoralanadi. Mavjud bilimlar mohiyatini tahlil etish asosida ular orasidan eng to'o'ri va maqbul deb topilgan o'oyalarni tanlab olish maqsadga muvofiq ekanligi uqtiriladi: "Mening bandalarimga - so'zga quloq tutib, uning eng go'zaliga (ya'ni, najotga eltuvchi rost so'zga) ergashadigan zotlarga xushxabar bering! Ana o'shalar Oллоh hidoyat qilgan zotlardir. Va ana o'shalarigina aql egalaridir" ("Zumar" surasi, 18-oyat). Har bir fikrni diqqat bilan tinglab, uning mohiyatini chuqur anglab, tushunib, so'ngra unga rioya etganlar haqiqiy aql egalaridirlar. Albatta, ilm aqliy mushohada yordamida o'zlashtiriladi. Shu bois "Qur'on" o'oyalari insonni o'zida aqliy mushohada yuritish ko'nikmalarini o'zlashtirishga undaydi. Ko'rinib turibdiki, islom dini ta'limotiga ko'ra, bilimlilik va aqliy kamolot inson etukligining asosiy mezonini sanalgan. Shu bois ko'rish, eshitish va aqliy mushohada yuritish asosida insonda bilish qobiliyatining shakllanishiga alohida uro'u beriladi. Buni biz "Qur'on"da insonlarni ham dunyoviy ilmlar (tabiiy, psixologik, jo'o'rofik, sotsiologik va tibbiy bilimlar), ham diniy qarashlarni o'rganishga taro'ib etuvchi o'oyalardan ham bilsak bo'ladi.

Ma'lumki, ilm-fan taraqqiyoti insonning axloqiy kamolga etishida katta ahamiyatga ega bo'ladi. Shu bois "Qur'on"da xulq-odob qoidalari majmuining yaratilishiga asosiy e'tibor qaratiladi. Muayyan shaxs, shuningdek, jamiyatning ravnaq topishida axloqning o'ziga xos roli va o'rni tavsiflanadi. Zero, o'zi yashab turgan jamiyat a'zosi bo'lgan har bir kishining axloqsizligi jamiyatga sezilarli darajada zarar etkazsa, axloqli kishilar uning gullab yashnashiga munosib hissa qo'shadilar. "Qur'on"da har bir mo'min-musulmon bajarishi zarur bo'lgan yaxshi amallar inson kamolotini belgilovchi omillardir, deb tushuntiriladi. Zero, Islom dini o'oyalarning asl mohiyati ham kishilarga yomonlikning salbiy oqibatlarini ko'rsatish, ularni doimo to'o'ri yo'lda yurishga da'vat etish va yomonlikning oldini olishdan iboratdir. Beva-bechora, etim-esir va qarovsiz kishilarga nisbatan ehson ko'rsatish, xayr qilish insonga xos bo'lgan eng muhim axloqiy xislatlardan biri ekanligi, insonda imonning o'ziga xos mezonini sanalgan saxovat, mehmonnavozlik, jasorat, sabr va qanoat, to'o'rilik, vafodorlik va sodiqlikka katta e'tibor beriladi. Shundanmi, insondagi axloqiy xislatlardan eng muhimi hayru ehson haqida alohida fikr yuritiladi. «Ehson» tushunchasi mazmunan keng qamrovli bo'lib, unda muomala ham, inson tomonidan amalga oshiriladigan barcha yaxshi amallar mohiyati ham aks etadi. O'zgalarga nisbatan ehson ko'rsatish - har bir insonning eng oddiy insoniy burchi bo'lishi lozimligi aytiladi. Zero, ikki olamning yaratguvchisi bo'lgan Oллоh barcha ne'matlarni o'zi yaratgan mavjudotlarga ehson etgan. Oллоh tomonidan qilingan ehsondan foydalanguvchi bandalar ham aholining eng nochor qatlami vakillariga nisbatan muruvvatli bo'lishlari, ularga xayru-ehson ko'rsatishlari lozim: "Oллоh senga ehson qilgani kabi sen ham (Oллоhning bandalariga) infoq-ehson qil" ("qasos" surasi, 77-oyat). Shuningdek, kim birovga ehson qilsa, uning foydasi o'ziga qaytishi, chunki birovga yaxshilik qilgan kishi o'zida ruhiy qanoat his etishi, boshqalar tomonidan hurmat-ehtiromga sazovor bo'lishi ta'kidlanadi. Mazkur fikrlar «qur'on»da quyidagicha ifodalanadi: «Kim chiroyli amal qilsa, unga o'n barobar bo'lib (qaytarilur). Kim biron yomon ish qilsa, faqat o'shaning barobarinda jazolanur» («An'om» surasi, 160-oyat).

Ota-onalar «Qur'onu Karim» o'oyalariga ko'ra eng birinchi navbatda ehson ko'rsatilishiga loyiq kishilar sifatida qayd etilgani holda ularning haqlari belgilab beriladi. Ota-onaning farzand oldidagi haqqi quyidagilardan iboratdir:

- farzandga ota-ona xatti-harakatlarining malol kelmasligi;  
ota-ona bilan gaplashganda ularning dillariga oo'ir botadigan so'z aytmaslik;  
ota-onaga ehtirom bajo keltirish;  
otan-onaga rahm-shafqat ko'rsatish;  
ota-onaning haqlariga duo qilish.

“Qur'on”da faqat ota-ona emas, oilaning boshqa a'zolariga, qarindoshlar, etimlar, kambao'allar, qo'ni-qo'shnilariga ham yaxshilik qilish ta'kidlangan. “Niso” surasining 36-oyatida “Ota-onangizga ham qarindosh-uruo', etim va miskinlarga, qarindosh, qo'shni va begona qo'shniga, yoningizdagi hamrohingizga, yo'lovchi musofirga yaxshilik qilingiz!” (58-bet) deya, kishilarni bir-biriga yaxshilik qilishga undaydi. Bu oyat katta ijtimoiy-axloqiy ahamiyatga ega. Chunki har bir oilaning mustahkamligi jamiyatni mustahkamlashga, har bir etimga o'amxo'rlik esa jamiyatning taqdiri uchun harakat qiladigan ma'naviy yuksak insonni kamolga etkazishga olib keladi. Qo'ni-qo'shnilar bilan totuvlik esa mahalla hayotining tinch-totuv bo'lishini ta'minlaydi, bu esa o'z navbatida jamiyatning barqarorligiga olib keladi. Demak, yuqoridagi sura oila va jamiyat o'rtasidagi mustahkam aloqa mohiyatini ham ifoda etadi. “Qur'on”da sabr-qanoatga hamyuksak axloqiy fazilat sifatida katta e'tibor beriladi. Shuning uchun ham sabr “Qur'on”da eng ko'p zikr etiladigan xislat bo'lib, quyidagi xislatlarni kamol toptiradi. Shu o'rinda shijoat qiyinchiliklarga, iffat - shahvoniy hirsiga, halimlik esa jahлга sabr qilishning mezoni sifatida talqin etiladi. “Qur'on”da ta'kidlanganidek, sabrli, sabotli bo'lish - bu qiyinchiliklarga bardosh berish, yomon kishilar tomonidan etkazgan nohaqliklarga chidash, boshga tushgan musibatlariga nisbatan bardoshli bo'lishdan iboratdir. Quyida keltiriluvchi oyatlarda qayd etilgan fikrlarga rioya etish insonda sabr-toqat hamda matonat kabi xislatlarni tarbiyalaydi: “Va albatta, sizlarni xavfu-xatar, ochlik, molu jon va meva-chevalarni kamaytirish kabi narsalar bilan imtihon qilamiz. Biror musibat kelganda: “Albatta biz Ollahning (bandalarimiz) va albatta biz u zotga qaytguvchilarimiz”, deydigan sobirlarga xushxabar bering (Ey Muhammad)! Ana o'shalarga Parvardigorlari tomonidan salovat (ma'rifat) va rahmat bordir. Ana o'shalar haq yo'lini topguvchilardir” (“Baqara” surasi, 155-157-oyatlar). Yuqorida keltirilgan oyatlar mazmunidan anglanadiki, sabrli kishilar hayotda doimo to'o'ri yo'lni tanlab oladilar, har qanday qiyinchiliklarga bardosh beradilar, musibatlar oldida bosh egmaydilar. Qur'onu Karim insonni sabr-bardoshli bo'lishga undaydi. Bu esa har bir kishining eng oliy xislati sanaladi.

“Qur'on”da yaxshi fazilatlarga ega kishilar bilan hamsuhbat bo'lish insonning kamolotga erishuvini ta'minlovchi omillardan biri ekanligiga ham alohida uro'u beriladi. Bu holat yaxshilar bilan do'st bo'lish imkoniyatini yaratadi, do'stni dushmandan ajrata olish layoqatining shakllanishiga imkon tuo'diradi, o'ziga nisbatan hamkor - do'st tanlashiga yordam beradi. “Va-n-najm” surasining 24-oyatida “Bizning zikrimizdan kechgan va faqat hayoti dunyonigina istagan kimsalardan yuz o'giring”- deyiladi. “Kaxf” surasining 28-oyatida esa “Biz qalbini bizni zikr etishdan o'ofil qilib qo'yg'an, havoyi nafsig'a ergashgan va qilar ishi isrofgarchilik bo'lgan kimsalarga shijoat etmang”-deya ta'kidlanib, axloqan tuban kishilar bilan do'st tutinish xato ekanligi uqtiriladi. Yaxshi kishilar bilan ham, yomon kishilar bilan ham muomala-muloqotda bo'lganda, albatta uning o'ziga xos odob qoidalariga rioya etish talab etiladi. Islomda ruxsat so'rash va salomlashish odoblariga amal qilinishiga ham alohida e'tibor beriladi. “Nur” surasining 27-28-oyatlarida bu borada aniq tavsiyalar berilganki, bu tavsiyalarga rioya qilish inson ma'naviy kamolotidan dalolat beradi (“Niso” surasining 86-oyati).

“Qur'on”da insonning ma'naviy pok bo'lish, havoyi nafsdan saqlanish masalalariga ham e'tibor berilgan. Unda kishilarni havoyi-nafsga berilmaslik, o'zini turli rao'bat va shahvatlardan saqlash kerakligi haqida ta'kidlanadi, havoyi-nafsga berilishning sabablari to'o'risidagi ma'lumotlar beriladi. Havoyi-nafsga berilishining asosiy sababi sifatida kishi irodasining zaifligi va ilmsizligi yoki ilmining kamligidir deya ko'rsatiladi. Chunki inson bilimsizligi tufayli havoyi-nafsga mahkum etiladi, shunga ko'ra aqlni ishlatib, hayotda to'o'ri yo'l tutishga da'vat etiladi. Masalan, “An'om” surasining 119-oyatida “Shubhasiz, ko'p kishilar o'z hoyu-havaslariga bilan bilmagan hollarda o'zlarini yo'ldan ozdirurlar”. “Rum” surasining 29-oyatida “zolim kimsalar biron bilim-hujjatsiz havoyi-nafslarga ergashib (Ollahga) shirk keltiradilar” kabi

fikrlar buning dalilidir. “Qur'on”da yana insonni axloqiy kamolga etkazishga zid xususiyatlar: manmanlik, aroqxo'rlik, qimorbozlik, yolo'onchilik, boshqalarni kamsitish, badgumonlik, josuslik, o'iybatchilik, maishiy buzuqlik, o'azabnoklik, hasadgo'ylik, ochko'zlik kabilar xususida ham muhim fikrlar bildirilgan. Kishilarning bir-birini hurmat qilishi, o'zaro do'stlik aloqalarini mustahkamlash, kelishmovchiliklarning oldini olishda, xullas, komil insonga xos bo'lmagan pastkashliklardan saqlanishda katta ahamiyatga ega.

“Qur'on”da insonning ruhiy va ma'naviy kamolga etishiga to'sqinlik qiluvchi salbiy xislatlardan yana biri o'azabdir, deb ko'rsatiladi va u ruhiy razolat sifatida talqin etiladi. Zero, o'azab kelganda aql qochadi, inson o'z irodasini idora qilolmay qoladi. o'z manfaati va obro'sini himoya qilaman deb johillik qilib qo'yishi mumkin. O'azab inson salomatligiga ham zarar etkazadi. Shuning uchun ham Islom ta'limoti insonni aql bilan ish ko'rish, insof egasi bo'lish, shuningdek, bosiqlik bilan o'z hissiyotlarini boshqara olishga chaqiradi. Chunki o'azab kelganda chiqarilgan hukm, amalga oshirilgan hatti-harakat johillik belgisi bo'lib qolishi mumkin. O'azabni bosa, shuningdek, o'azabni qo'zo'agan shaxsni kechira olish mustahkam irodaga ega bo'lgan kishining qo'lidangina kelishi uqtiriladi. Insonning ma'naviy kamol topishiga salbiy ta'sir etuvchi xislatlardan biri - ochko'zlik ekanligi ta'kidlanib, kishilarning bunday xislatga ega bo'lmasligi darkor ekanligi uqtiriladi. Chunki molu dunyo orttirishga bo'lgan rao'bat manmanlik, berahmlik, isrofgarchilik kabi yomon xislatlarning paydo bo'lishiga olib keladi (“A'rof” surasining 31-oyati). Ochko'zlik, xasislik esa mol-dunyoga ruju qo'yishga olib keladi. “Qur'on”da ta'lim berilishicha, mol-dunyo insonni sinash uchun beriladi. Mol-dunyoga erishgan har bir inson uni to'o'ri yo'lda sarflashi lozim (“Anfol” surasi, 28-oyat). “Qur'on”da boylik emas, haqiqat va yaxshilik abadiydir, deyiladi. Ba'zilar mol-dunyosi ortganda manmanlik kasaliga giriftor bo'ladilar, aql va adolatni unutadilar. Inson boylik orttirsas, haddidan oshadi, shu sababli kishilarning boylik orttirgan choo'ida kekkayib, gerdayib ketishlaridan saqlanish masalalari keng yoritiladi.

Islom ta'limotida ilgari surilgan o'oyalardan yana biri va uning eng muhim tarkibiy qismi poklik va tozalikka rioya qilishdir.

Xulosa qilib aytganda, Islom va uning asosiy ta'limoti mujassamlashgan Qur'oni Karim insonda aqliy, axloqiy hamda jismoniy xislatlarni shakllantirish, bir so'z bilan aytganda, komil insonni tarbiyalashda muhim manba bo'lib xizmat qiladi.

## ***2.Hadis ilmining paydo bo'lishi***

Islom dini ta'limoti asoslarini yorituvchi Qur'one Karimdan keyingi asosiy manba hadis hisoblanadi. Hadislarni to'plash va ularga muayyan tartib berish asosan VIII asrning ikkinchi yarmidan boshlanib, uni eng bilimdon, turli fan asoslarini mukammal o'rgangan, katta hayotiy tajribaga ega bo'lgan kishi (muhaddis)lar tartib bergan. VIII-XI asrlarda to'rt yuzdan ortiq muhaddis hadis ilmi bilan shuo'ullangan. Mazkur bilimlarni o'rganishning o'ziga xos yo'nalishi bo'lib, «hadis ilmi» nomi bilan yuritilgan. Keyingi yillarda Muhammad Alayhis-salomning hayoti, faoliyati hamda uning diniy-axloqiy ko'rsatmalarini o'z ichiga olgan hadislar, Imom Ismoil al-Buxoriyning “Al-jome' as-sahih” («Ishonarli to'plam»), “Al-adab al-mufrad” («Adab durdonalari»), Imom Iso Muhammad ibn Iso at-Termiziyning “Ash-Shamoil an-nabaviya” asarlari nashr etildi. “Hadis” yoki “Sunna” so'zlari bir ma'noni anglatib, Rasulullohning hayoti va faoliyati hamda diniy va axloqiy ko'rsatmalari haqidagi rivoyatlardan iborat.

Muhammad alayhissalomning ibratli ishlari, e'tiqod, poklik va insonga xos ma'naviy-axloqiy xislatlarni ifodalovchi so'zlari, pand-nasihatlari uning nomi bilan boo'liq hadislarda mujassamlangan.

Hadislar dastlab yozib borilmagan. Payo'ambar Muhammad Alayhis-salom arab bo'lmagan kishilarning hadislarni Qur'oni Karim oyatlari bilan adashtirib yuborishlaridan cho'chib, hadislarning yozib borilishiga ruxsat etmaganlar. Biroq payo'ambar Muhammad Alayhis-salom huzurida sahoblar bo'lib, ular Rasuli akramdan eshitgan hadislarini yodlab borganlar. Jumladan, hazrati Abu Hurayra ana shunday mo'tabar kishilardan biri bo'lib, hadislarni mukammal yodlab borgan. Abu Hurayra tomonidan qayd etilgan hadislar to'o'ri, ishonarli (sahih) hadislar hisoblangan. Lekin hadislarni yod olgan kishilar sonining tobora kamayib borishi natijasida ularning asta-sekin unutilib ketishi borasidagi xavf yuzaga keladi. Ana shu xavfning oldini olish maqsadida xalifalar ishonarli hadislarni to'plashga farmon berganlar. Hadislarni to'plash xususidagi farmon dastlabki xalifa Umar ibn Abdulaziz tomonidan berilgan. Hadislarni yozib borish bilan masho'ul bo'lgan ilk muhaddislar sifatida Rabee bin Sabe, Said

ibn Abi Aruba, Molik bin Anas, Abdumalik bin Jurayj Makkiy, Abdurahmon al-Avzoiy Shoshiy, So'fyon Savriy Kufiy va boshqalardir.

VIII-IX asrlar hadis ilmining rivojlanishida "oltin davr" hisoblanadi. Bu davrga kelib, Islom ulamolari tomonidan hadislarning qay darajada to'oviriligi, ularning qanday manbalarga tayanilib to'planganligi jiddiy tadqiq etila boshlandi. Chunki ba'zi soxta, ishonchsiz hadislar ham paydo bo'la boshlagan, ularni tekshirib, asl hadislarni tiklash va yozma ravishda qayd qilish zamon talabi bo'lib qolgan edi. Shuning uchun ham birinchidan, hadislarni yoddan biluvchi haqiqiy, bilimdon, o'tkir mulohazali kishilarning asta-sekin kamayib ketayotganligi, ikkinchidan, hadislarning haqiqiy, ishonarli, ya'ni sahihlarini saqlab qolish maqsadida ular tekshirilib, asl holiga keltirib, yozib yio'ila boshlangan. Ana shu tarzda hadis ilmi rivojlana boshlagan.

Islom olamida oltita ishonchli to'plam (as-sahih as-sitta) eng nufuzli manbalar sifatida e'tirof etilgan. Ushbu manbalarning mualliflari IX asrda yashab ijod qilgan quyidagi muhaddislar bo'lganlar: Abu Abdulloh Muhammad ibn Ismoil al-Buxoriy 194 (810), - 256 (870), Imom Muslim ibn al-Hajjoj 206 (819), - 261 (874), Imom Iso Muhammad ibn Iso at-Termiziy 209 (824), - 279(892), Imom Abu Dovud Sulaymon Sijistoniy 202 (817), - 275(880), Imom Ahmad an-Nasoiy (215 (830), - 303 (915) va Imom Abu Abdulloh Muhammad ibn Yazid ibn Mojja 209 (824), - 273(886).

Muhaddislar tomonidan yaratilgan va ishonarli manbalar deya e'tirof etilgan "Al-kutub as-sitta" ("Olti kitob") quyidagilardan iborat:

1. Abu Abdulloh Muhammad ibn Ismoil al-Buxoriy tomonidan yozilgan "Al-jome' as-sahih" asari.
2. Imom Muslim an-Nishopuriy (Imom Muslim ibn al-Hajjoj) tomonidan yozilgan "As-sahih" asari.
3. Imom ibn Mojja tomonidan yozilgan "Sunnan".
4. Imom Abu Dovud Sulaymon-Sijistoniy tomonidan yozilgan "Sunnan" asari.
5. Imom Muhammad ibn Iso at-Termiziy tomonidan yozilgan "Aj-jami al-kabir" asari.
6. Ahmad an-Nasoiy tomonidan yozilgan "Sunnan".

Movarounnahrda birinchi bo'lib hadis to'plagan muhaddis Imom Abdulloh ibn Muborak al-Marvaziy sanaladi. Allomaning safdoshlari sifatida Imom Ahmad ibn Xanbal al-Marvaziy, Ishoq ibn Rahovayh al-Marvaziy, Imom al-Haysam ibn qulayb ash-Shoshiy, Hofiz al-Xorazmiy, Imom Abdulhasan Ahmad ibn Muhammad as-Samarqandiy kabi vatandoshlarimizning nomlari ham mashhur.

### ***3. So'fiylik ta'limotida etuk inson muammosining talqin etilishi***

So'fiylik ta'limoti VIII asr oxiri va IX asr boshlarida paydo bo'lib, butun musulmon mamlakatlari, shu jumladan, Movarounnahrda ham keng tarqalgan. So'fiylik butun Sharq ma'naviy hayotida inson kamoloti xususidagi o'oyalarning shakllanishida muhim rol o'ynaydi.

So'fiylik musulmon sharqi xalqlarining ko'p asrlik ma'naviy hayotining o'oyaviy asosini belgilab bergan ta'limot bo'lib maydonga chiqdi. U ilohiy poklik va insoniy go'zallikni idrok etish yo'li, haq va haqiqatni himoya qilish vositasi bo'lib xizmat qildi. So'fiylik ko'p qirrali oqim bo'lib, "sof", "yagona" so'fiylik hech qachon bo'lmagan. U turli ko'rinishlar, oqimlar tarzida namoyon bo'lgan. Ammo har biri ham inson takomili muammosiga turlicha yondoshib, uni o'ziga xos yo'l, qarash asosida talqin etgan. So'fiylik ta'limoti o'oyalariga e'tiqod va amal qiluvchi kishilar so'fiylar deb nomlanadi.

So'fiylik ta'limotida komil inson – bu dono, oqil, pok niyatli odamdir. So'fiylar ilohiy poklik, nafosat, e'tiqod va tafakkur insoniyatni balo-qazolardan asraydi, ularni avaylab asraydi deb bilganlar. Ular mazkur o'oyalarga muvofiq hamda ularga amal qilgan holda haqiqat uchun intilganlar. Aslida esa, komil insonning shakllanishi – bu ularning ideali, orzusi bo'lgan. Shunday bo'lsada, ular komil, etuk va ma'rifatli inson idealini yaratish asosida jaholat, nodonlik, hirs va ta'maga qarshi kurashganlar.

Komillikning mezoni ikki narsa: birinchisi, axloq, ya'ni, mo'min-musulmon, solih inson bo'lish, ikkinchisi, o'z-o'zini tanishdan iboratdir.

Har qanday o'oyaviy ta'limot mohiyatida aks etgani kabi, Islom ta'limotida ham ziddiyat va ixtiloflar paydo bo'lib, natijada VII asrning ikkinchi yarmidan boshlab turli yo'nalish, mahzab va oqimlar yuzaga kela boshladi. Ulardan sunniylik yo'nalishi VIII-XII asrlarda Arab xalifaligi tasarrufidagi hududlarda vujudga kelgan eng yirik yo'nalishlardan biri sifatida shakllangan bo'lib, bugungi kunda

jahondagi barcha musulmonlarning to'qson foizi sunniy mahzabining vakillari sanaladilar. Sunniylar o'zlarini ahli as-sunna – sunna tarafdorlari deb atab, Qur'on bilan birga sunnaga ham e'tiqod qiladilar. Ular payo'ambar Muhammad Alayhis-salom va xalifa Ali bilan bir qatorda, shialik tarafdorlari rad etadigan dastlabki xalifalar-Abu Bakr, Umar va Usmonning Islom ta'limoti o'oyalari mustahkamlashdagi xizmatlarini ham birdek e'tirof etiladilar. Sunniy yo'nalishida quyidagi to'rtta mazhab - Hanafiya, Malikiya, Shofii'ya, Hanbaliya bo'lib, mohiyatiga ko'ra shariatga xos diniy-huquqiy tizimlar sanaladi va har biri ham huquqiy muammolarni hal etishda hadis talablariga tayanadi. Ushbu mazhablarning namoyandalari Abu Xanafa (699-767 yillar), Malik ibn Anas (713-795 yillar), Ash Shafiy (767-819 yillar) va Ibn Xanbal (780-855 yillar)lar bo'lib, ular Islom ta'limotining diniy-huquqiy nazariyotchilari hisoblanadilar. Sunniylik yo'nalishining mazhablari hokimiyat va uning mavjudligi borasida ham shialik yo'nalishida ustuvor sanalgan qarashlardan farqli o'oyalarga tayanadi. Sunniylar xalifalik hokimiyati mavjudligining tarafdorlari bo'lsalar, shialar imomat tarafdorlaridir.

Islom ta'limotida yana bir yo'nalish - shialik (arabcha so'z bo'lib, “guruh”, “taraf” ma'nosini anglatadi) mavjud. Bu oqim mohiyati jihatidan sunniylikdan so'ng ikkinchi o'rinda turadi. Hozirgi davrda, jahon musulmonlarining o'n foizi shia mazhabiga mansubdir. Shialik xalifa Ali hokimiyatining tarafdorlaridan iborat diniy-siyosiy guruh sifatida VII asr o'rtalarida paydo bo'lgan. Iroq va Eronda bu yo'nalish o'oyalari keng tarqalgan. Shialik diniy-o'oyaviy masalalarni hal etish hamda diniy urf-odat, marosim va an'analarga amal qilish, ularni o'tkazish borasida ilgari surilgan qarashlarga ko'ra sun'iylikdan farq qiladi. Uning tarafdorlari xalifalik hokimiyatiga qarshi kurash olib borgan. Shialik hokimiyat uchun kurash jarayonida maydonga kelgan bo'lsa-da, asosiy ixtiloflar diniy ta'limotni talqin etish borasidagi tafovutlardan iboratdir. Shialar ham sunniylar kabi Qur'onni e'tirof etadilar, ammo xalifalar davrida uning ayrim qismlari tushirib qoldirilgan, deb hisoblaydilar. Ular Qur'onning mazmunini majoziy talqin etish asosida o'z ta'limotlarini asoslaydilar. Hadislardan faqat Ali va uning tarafdorlari nomi bilan bo'liq bo'lganlarini tan oladilar va ana shunday hadislarni jamlab mustaqil to'plamlar tuzganlar. Mazkur to'plam Axbor deb nomlanadi. Sunniylik aqidalaridan farqli ravishda, shialar tavhid, adl, nabuvvat, imomat va qiyomat kabi besh aqidaga e'tiqod qiladilar. Tavhid - Allohning yagonaligini e'tirof etish; adl - adolat, Allohning odilligi, ya'ni taqdir; nubuvvat - payo'ambarlik; qiyomat yoki maod – qiyomatning sodir bo'lishi, oxiratning mavjudligi, o'lganlarning tirilishi kabi qarashlar mohiyatiga ko'ra sunniylik yo'nalishida ustuvor bo'lgan o'oyalarga mos keladi. Shialikda beshinchi aqida - imomat (imom tomonidan boshqariladigan hokimiyatning mavjud bo'lishi) bo'lib, mazkur o'oya sunniylik va ushbu yo'nalish tomonidan e'tirof etilgan xalifalik hokimiyatining mavjud bo'lishi xususidagi aqidaga zid keladi. Shialik yo'nalishining tarafdorlari Ali va uning avlodlari sanalgan o'n ikki imom tomonidan boshqarilgan hokimiyatni tan oladi. Shialar ham muqaddas shaharlar Makka va Madinaga borib, Ka'bani ziyorat qilsalar-da, Karbalo va Najaf shaharlaridagi shialik imomlari qabrlarini ham muqaddas deb e'tirof etadilar. Shialik asosan Eronda ustuvor bo'lgan e'tiqod hisoblanadi. Keyinchalik, sunniylik va bir qator progressiv oqimlar doirasida, VIII asr oxiri va IX asr boshlarida so'fiylik ta'limoti paydo bo'ldi. Mazkur oqim butun musulmon mamlakatlari, shu jumladan, Markaziy Osiyo hududida keng tarqaldi. So'fiylik ta'limoti butun Sharq ma'naviy hayotida komil inson va uni shakllantirish borasidagi o'oyalarning shakllanishida muhim rol o'ynadi. So'fiylik ta'limoti va uning mohiyati xususida qator tadqiqotlar olib borilgan bo'lib, mazkur manbalar so'z yuritilayotgan ta'limotni o'rganishda boy manba bo'lib hisoblanadi. Ayniqsa, Alisher Navoiyning “Nasoyimul muhabbat” asari so'fiylar silsilasi haqida qimmatli merosdir.

Mazkur oqim VII-VIII asrda arab mamlakatlarida paydo bo'lib, so'ngra boshqa musulmon mamlakatlari, xususan, Movarounnahrda ham keng yoyildi. Lekin olimlar bu oqimning ba'zi ko'rinishlari islomgacha ham mavjud bo'lganligini ta'kidlaydilar. So'fiylik nazariyasiga ko'ra, dunyo, mavjud borliq xudoning mujassamlanishi. Xudo barcha ko'rinadigan narsalarda, narsalar esa xudoda mavjud. Borliq-dunyoviy ruh shaklida butun olamga tarqalgan va xudo singari yagonadir. Inson esa ana shu ruhning bir qismi, shu bois ertami-kechmi u bilan qo'shiladi.

Amaliy qism axloqiy me'yor va xulq-atvor qoidalarining muayyan tizimidan iborat bo'lib, bu me'yor va qoidalar xudbinlik va shaxsiy manfaatlardan o'zini tiyishni talab etadi. So'fiylik musulmon Sharqi xalqlarining ko'p asrlik ma'naviy hayotining o'oyaviy asosini belgilab bergan ta'limot bo'lib

maydonga chiqdi. U ilohiy poklik va insoniy go'zallikni idrok etish yo'li, haq va haqiqatni himoya etish vositasi bo'lib xizmat qildi. So'fiylik asosan uch oqimga mansub:

Birinci oqim Mansur Xalloy, Fariduddin Attor, Jaloliddin Rumiylar mansub bo'lgan oqim. Ularning ta'lim berishicha, xudo har jihatdan komildir, eng oliy go'zallik, shodlik, baxt uning vaslidadir, foni bo'lishidadir. Inson o'zini haqiqatga, xudoga nisbatan hech deb bilishi kerak. Inson yashayotgan hayot haqiqiy baxt-saodat bera olmasligi, asl, haqiqiy osudalik, baxt, saodat faqat xudoda, uning vaslida ekanligi, u bilan vahdat tashkil etish, ya'ni, uning vasliga etish kerakligi xususidagi qarashni ilgari suradilar. Lekin ular taqvoni riyodan ajratib, oliy haqiqatga intilishni jannat va do'zax haqidagi intilishlardan farq etib borishlari bilan ajralib turadilar. Insonning ichki kechinmalari holatiga ahamiyat berib, chin ixlos va sidqni birinchi o'ringa qo'yadilar. So'fiylar qalbni har qanday xudbinlik, riyo, ta'magirlik, hasham va mol-dunyoga o'chlikdan tozalab borish bilan oliy haqiqat ko'zgasiga aylantirishni, ya'ni, poklikni asosiy maqsad qilib qo'yadilar. So'fiylar inson ma'naviy-ruhiy komillikka erishish yo'lida quyidagi to'rt bosqichni o'tishi kerak deb hisoblaydilar.

**Birinchi bosqich** – Shariat. Diniy marosim va shariat aqidalari (taqvolar)ni aynan, izchil bajarish. Chunki shariat-qonun bo'lib, bu qonun vujud va qalbni tarbiyalaydi. **Ikkinchi bosqich** – Tariqat. Nafsnı tiyish, xushnudlik, xilvat, ma'naviy muhabbatni takomillashtirib, xudo to' o'risida o'ylash, ya'ni, o'zdan kechish, ko'ngilni poklab, ruhni nurlantiruvchi faoliyat shakli. **Uchinchi bosqich** – Ma'rifat. Hamma narsa, butun borliqning asosi - xudo ekanini, o'zlikning mohiyati xudoning mohiyati bilan uyo'un ekanligini bilish va anglash. Mazkur holatda odam uchun kibru havo, manmanlik hamda shon-shuhrat be'mani bo'lib ko'rinadi. Shunda u orif, ya'ni, bilimli va xudoni tanigan inson bo'ladi. **To'rtinchi bosqich** - Haqiqat. Mazkur bosqichda so'fiy xudoning dargohiga etishadi, vasliga vosil bo'ladi, u bilan birlashadi, vahdat (tavahhud) tashkil etadi va shu asosida inson foni, ya'ni "anal-haq" bo'la oladi. Mazkur oqim tarafdorlaridan birinchi so'fiy eronlik Abu Yazdit Tayfur al-Bistamiydir (875 yilda vafot etgan). So'fiy Husayn ibn Mansur Halloy esa o'zining xudo bilan "qo'shilganini" isbotlash uchun "Anal-haq" ("Men haqman", "Men xudoman") deb da'vo qiladi hamda o'z ta'limotini ilgari suradi. U Qur'onning muqaddasligi va Muhammad Alayhis-salomning payo'ambar ekanligini inkor etishga uringanlikda ayblanib, xurofotchilar tomonidan qatl etildi. Zero, ushbu ta'limot saroy ahli va jaholat bilan yaqinlashgan ba'zi kalom va falsafa ilmi ulamolariga yoqmadi, oqibatda qalbni oliy haqiqatga erishish yo'lida poklash maqsadini ilgari surgan ezgu ta'limot bid'at deya baholandi.

So'fiylikning ikkinchi oqimiga mansub bo'lgan so'fiylar birinchi oqim namoyandalari tomonidan ilgari surilgan qarashlarni qabul qilganlar, biroq mazkur qarashlarni islom ta'limotida taro'ib etilgan tartib-qoidalarga moslashtirganlar. Bu oqimning eng mashhur nazariyotchisi Zayniddin binni Muhammad Imom O'azzoliy (1058-1111 yillar) hamda Ahmad Yassaviylar sanaladilar. Imom O'azzoliy So'fiylik ta'limotining asoschilaridan biri bo'lib, "Hujjat-ul-islom" laqabini olgan. Alloma to' o'risida so'z yuritilganda hatto "qur'on yo'qolib qolsa, uni O'azzoliyning asarlari bo'yicha tiklash mumkin" degan fikrlarni bildirganlar. Imom O'azzoliy tomonidan yaratilgan "Tahofut al-falosifa" ("Faylasuflarni rad etish"), "Kimyoi saodat" ("Saodat kimyosi"), "Ixya ulum ad-din" ("Diniy ilmlarni tiriltirish") kabi islom ilohiyoti tizimining shakllanishiga zamin hozirlagan asarlar alloma faoliyatiga nisbatan shunday yuksak baho berilishiga sabab bo'lgan. Imom O'azzoliy inson kamolga etishi, ya'ni, xudo "vasli"ga etishi uchun ma'lum shartlarni bajarib, muayyan yo'lni bosib o'tishi kerak, deydi. Har bir so'fiy islom talablari – qonun-qoidalari, aqidalari hamda qur'onni haqiqat deb bilib, unga tobe bo'lishi va ularga so'zsiz amal qilishi yuqorida qayd etilgan yo'lning bosib o'tish shartlaridir deya uqtiradi. Alloma so'fiylik nazariyasining mohiyati xususida so'z yuritib, ular haqiqatni mantiqiy mulohazalar asosida emas, balki ichki kechinmalar vositasida bevosita hissiy tarzda angelaydi, deb ko'rsatadi. So'fiylarning ichki holatini nazariy bilimlarni egallash, suhbatlar tashkil etish, manbalarni o'qish orqali emas, balki ularning turmush tarzini qabul qilish orqaligina anglash mumkin. Mazkur yo'l ko'ngilni his bilan yaratilgan ma'lumotlardan ozod etadi va ana shunda ma'rifat manbai paydo bo'ladi, dunyo ravshan bo'ladi. o'rganish yo'li bilan emas, balki o'zdan chekinish, ma'naviy vujudning qaytadan yaralishi tufayligina oxirgi chegaraga erishish mumkinligi alloma qarashlarining asoslari sifatida namoyon bo'ladi. So'fiylikning uchinchi oqimi Naqshbandiya ta'limotining yaratilishi bilan boo'liqdir. Mazkur oqim XIII asrning oxirlarida shakllana bordi. XIV-XV asrlarda esa Markaziy Osiyoda ustuvor mavqega ega bo'lgan ta'limotga aylandi.

Naqshbandiya tariqati rivojlangunga qadar, Markaziy Osiyoda Ahmad Yassaviy tomonidan asos solingan Yassaviya tariqati hukmron ta'limot edi.

#### ***Nazorat uchun savol va topshiriqlar***

1. Musulmon maktablarida ta'lim tizimi va mazmuni qanday edi?
2. Qur'oni Karimda ilgari surilgan axloqiy tamoyillar haqida so'zlang.
3. Hadis ilmida qaysi davr «Oltin davr» deb nom oldi.
4. «Hadis» va «Sunna» tushunchalarining mazmunini so'zlab bering.
5. Hadislarda ilgari surilgan axloqiy tamoyillarni daftaringizga yozib chiqing.
6. So'fiylik ta'limotining jadvalini tuzing va uning asosiy suluklarining ma'nosini tushuntirib bering.

#### **4-Mavzu: So'fiylik ta'limotida etuk inson muammosining talqin etilishi. Muhaddislar Imom Ismoil al-Buxoriy, Imom Iso at-Termiziy va boshqalarning hadis ilmi rivojiga qo'shgan hissasi.**

##### **Reja:**

1. Islom dini va uning ta'lim-tarbiyaga ta'siri, so'fiylik ta'limotida etuk inson muammosining talqin etilishi
2. Hadis ilmining paydo bo'lishi. Imom Ismoil al-Buxoriy hadis ilmi rivojiga qo'shgan hissasi
3. Imom Iso at-Termiziy va boshqalarning hadis ilmi rivojiga qo'shgan hissasi

##### ***Tayanch iboralar:***

Abjad - Abjad

Jismoniy tarbiya - physical education

Alloma – Thinker

Antropotsentrizm – Anthropocentrism

Axloqiy madaniyat - moral culture

Gumanizm - Humanism

##### ***Adabiyotlar:***

1. Hoshimov K., Nishonova S., Inomova M., Hasanov R. Pedagogik tarixi – T.: O'qituvchi, 1996.
2. Hashimov K., Nishonova S. Pedagogika tarixi. – T.: "Istiglol" nashriyoti, 2005.

#### ***1. Islom dini va uning ta'lim-tarbiyaga ta'siri, so'fiylik ta'limotida etuk inson muammosining talqin etili.***

Arab istilochilarining Movarounnahrda o'ralabdan so'ng barcha mustamlaka mamlakatlar qatori u erda ham Islom dinning asoslari xususida ma'lumot beruvchi muqaddas kitob – "Qur'on" yaratilgan til - arab tilini o'rganish joriy etildi. Diniy ulamolarning maxsus ko'rsatmalariga muvofiq muqaddas kitobni boshqa tillarga tarjima qilish ta'qiqlandi. Shu bois musulmon maktablarida asosiy manbaning tili hamda fan sifatida arab tilining o'qitilishi yo'lga qo'yildi. Mavjud fanlarning asoslari arab tilida o'rganila boshlandi. Arab xalifaligi tasarrufiga olingan barcha mamlakatlarda masjidlar qoshida maxsus maktablar tashkil etildi. Biroq o'ol bolalargina mazkur maktablarda savod o'rganish huquqiga ega bo'ldilar. Maktablar, shuningdek, keyinchalik bunyod etilgan va maqomi jihatidan hozirgi oliy o'quv yurtlariga teng bo'lgan madrasalarda ta'lim va tarbiya ishlari Shariat qoidalariga muvofiq yo'lga qo'yilgan bo'lib, ushbu o'quv maskanlarida Islom ta'limoti xususida ma'lumotlar beruvchi ilohiyot fanlari bilan bir qatorda dunyoviy fanlarning asoslari ham o'qitilgan. Machitlar qoshida faoliyat yuritgan maktablarda imomlar, madrasalarda esa mudarrislar yoshlarga ta'lim va tarbiya berish ishi bilan shu'ullanganlar. Bolalarga dastlabki saboq harflari o'qishdan boshlangan, bu usulda har bir bola alifbe tartibida harfning nomini bilib olishi (alif, be, te, se, va h.), so'ngra shu harflarni qo'shib o'qishni mashq qilardi. Ana shu mashq oxiriga etgandan so'ng, bolalar qo'llariga "Qur'on" berilgan va domla rahbarligida "Qur'on"ning har bir surasi takrorlanib o'rganilar edi. Lekin "Qur'on"ni o'qish bolalar uchun juda oo'ir edi. Chunki maktablarda faqat oo'zaki mashq usuliga — "Savod" chiqarilishiga o'tgach, savod chiqarish yanada qiyinlashdi. Yozuv alohida "fan" sifatida ajratilib, kotiblik kasbiga o'qiyotganlargagina yozuv o'rgatilar edi. Shunga qaramay, maktablarga deyarlik hamma bolalar tortiladi va "Qur'on"ni o'rganish majbur qilinib, arab bo'lmagan bolalar uchun uni yodlash har qancha oo'ir bo'lsa ham,



Movarounnahr maktablarida “Qur'on”ning bu usuli qabul qilinadi va to‘o‘ri deb topildi. Bu usul keyinchalik bolalarning madrasada o‘qitish uchun ham kerak edi. Asta-sekin ota-onalar bolalarni 6-7, hatto 5 yoshidan maktabga bera boshlaydilar. “Qur'on”ni yod bilgan kishi qori deb atalardi. Qorilar katta hurmatga sazovor edilar. Asta-sekin o‘qimishli kishilar, ya'ni domla alohida ajralib, ular o‘z xonadonlarida ham maktab ochadi. Talabalar maktabdor domlalar maktabida husnixat, oo‘zaki hisobni ham o‘rganar, asta-sekin fors-tojik tilida va turkiy tildagi kitoblarni, qo‘lyozmalarni ham o‘qitilar, o‘rgatilar edi. Husnixat va arifmetika bilan yana xususiy muallimda shuo‘ullanar edilar. Movarounnahrda arab bo‘lmagan bolalarga “Xaftiyak” VIII asrda tuzilgan bo‘lib, “Qur'on” suralaridan ettidan biri tanlab olingan darslik sifatida o‘rganilgan. X—XII asrda “Chorkitob” o‘qitila boshlandi. XII asrdan boshlab Ahmad Yassaviy, uning turkiy tilda yozilgan she'r va boshqa asarlari vositasida islom dini rukunlari turkiy tilda o‘rganila boshlandi. Maktablarda faqat o‘o‘il bolalar o‘qir, qizlar esa otinoyilar uyida o‘qitilar, ular yozuvni emas, faqat o‘qishni o‘rganar edilar. X asr boshlarida madrasalar ham paydo bo‘la boshlaydi. “Madrasa” so‘zi “dars o‘qitiladigan joy”, “Ma'ruza tinglaydigan joy” ma'nosini anglatadi. Ma'lumki, madrasalarda musulmon diniy oqimlari arab tili grammatikasi va qoidachilik, ilohiyot, mantiq, notiqlik mahorati, kalom o‘rgatilgan. Asta-sekin madrasalarda astronomiya, matematika, geografiya, kimyo kabi dunyoviy fanlar o‘qitila boshlandi. Madrasalarda 15—20, 30—40 va 100—150 tacha talaba o‘qigan. Madrasani bitirib chiqqanlar imom-xatib, qozixonalar va boshqa ma'muriy ishlarda ish olib borar edi. Islomning shar'iy ma'nosi - bu Alloh yagona deb e'tiqod qilib, unga bo‘ysunmoqlik va butun qalb bilan unga ixlos qilmoqlik va Alloh buyurgan diniy e'tiqodga imon keltirmoqlik demakdir. Allohga itoat qilgan va Alloh yuborgan payo‘ambarlarga ergashgan kishi musulmon deyiladi. Islom dini ta'limotiga ko‘ra, har bir musulmon ushbu beshta asosiy ruknni bajarishi shart: Birinchisi, “La ilaaha illalloh va Muhammadur-rasululloh” deb Ollohning borligi, yagonaligi va uning qudratiga, shuningdek, Muhammad Alayhis-salomning Tangrining erdagi elchisi, rasuli ekanligiga shahodatlik berish; ikkinchisi, namoz o‘qish; uchinchisi, zakot berish; to‘rtinchisi, ramazon oyida ro‘za tutish; beshinchisi; imkoniyat darajasidan kelib chiqqan holda haj safarini o‘tash. Islom dinining asoschisi va taro‘ibotchisi Muhammad ibn Abdulloh 570 yilda Makkada quraysh qabilasiga mansub Hoshimiylar xonadonida tuo‘iladi. Otasi Abdulloh Shom safariga ketayotib Madina shahrida vafot etganda, yoshi 30 ga etmagan edi. Yosh Muhammad besh yoshida onasi Ominadan ham ajraladi. Shundan so‘ng uni bobosi Abdul Mutallib o‘z tarbiyasiga oladi. Bu choo‘da Abdul Mutallibning yoshi yuzdan oshgan edi. Ko‘p o‘tmay u ham vafot etadi. Bobosining vafotidan so‘ng uning vasiyatiga ko‘ra, hali voyaga etib utgurmagan Muhammadni amakisi Abu Tolib tarbiyalaydi. Ushbu yillarda u savdogarlik kasbining sir-asrorlarini o‘rgana boshlaydi. Voyaga etgach Makka shahrining badavlat ayollaridan biri bo‘lgan Xadichaning xizmatiga ishga kiradi. 609-610 yillardan boshlab Muhammad payo‘ambar sifatida yagona ollohga e'tiqod qilish o‘oyasini taro‘ib eta boshladi. Islom dinining o‘oyalarini qurayish va boshqa qabilalarning a'zolari o‘rtasida taro‘ib etishda Muhammad Alayhis-salomga Xadicha har jihatdan ko‘mak beradi, ular bir umr maslakdosh, hamfikir bo‘lib qoladilar. Islom dini o‘oyalari taro‘ibotining dastlabki yillari payo‘ambarimiz Muhammad Alayhis-salomning o‘oyaviy e'tiqodlariga qarshi kofirlar va Makka mushriklarining adovati tobora kuchayib boradi. Bir necha urushlar bo‘ldi. Shundan so‘ng Allohning izni bilan Makka shahridan Madina shahriga hijrat etishga ruxsat bo‘ldi. Payo‘ambarimiz Muhammad alayhis-salom 622 yilda o‘z sahoba va tarafdorlari bilan Madina shahriga yo‘l oldilar. Musulmonlarning hijriy yil hisobi xuddi shu yildan boshlanadi. Madinada qabilalar qo‘shilib, yangi ittifoq – jamoa tuziladi. Bora-bora Madina shahrida musulmon jamoalari kuchli davlatga aylanadi. 632 yilda Muhammad Alayhis-salom Makka shahriga yana bir bor haj qiladilar, oradan uch oy o‘tgach, Madina shahrida vafot etadilar. Bu paytda musulmon davlati Yamandan Sinay yarim oroligacha, qizil dengiz sohillaridan Markaziy qum sahrosigacha bo‘lgan hududni o‘z tasarrufiga olib, mavqeini ancha mustahkamlab olgan edi. Muhammad Alayhis-salom vafotlaridan so‘ng davlatni quyidagi xalifalar boshqardilar: Abu Bakr as-Siddiq (632-634 yillar), Umar ibn al-Xattob (634-644 yillar), Usmon ibn Affon (644-656 yillar) va nihoyat Ali ibn Abu Tolib (Muhammad Alayhis-salom amakilarining o‘o‘illari va payo‘ambarimizning kuyovlari). Xalifalar davrida islom ta'limoti mustahkamlandi. Payo‘ambarimizga nozil bo‘lgan “Qur'oni Karim” o‘oyalari sahobalar tomonidan kitob holida jamlandi. O‘arb va Sharq tadqiqotchilari “Qur'on”ni jahon madaniyatining eng nodir asarlaridan biri deb hisoblaydilar. Xat-savodi bo‘lgan Abu Bakr as-Siddiq, Umar ibn al-Xattob, Usmon ibn Affon, Ali

ibn Abu Tolib, Zayd ibn Sobit, Ubay ibn Koaablar “Qur'on” oyatlarini yigirma uch yil davomida yod olib borganlar va xat bilan bitganlar. Uchinchi xalifa Usmon ibn Affonning topshirio'iga ko'ra “Qur'on” suralari va oyatlari birinchi bo'lib sahoba Zayd ibn Sobit tomonidan kiyik terisidan tayyorlangan sahifalarga bitilgan. So'ngra ushbu manbadan 6 nusxa ko'chirtirilib, markaziy shaharlarga bitta nusxadan yuborilgan hamda qur'onning faqat ana shu nusxalaridan foydalanishga farmon berilgan. Shunday qilib, “Qur'on” musulmonlarning diniy, ijtimoiy va siyosiy hayotida asosiy qo'llanma bo'lib qoladi. Ma'lumki, islom o'oyalari, musulmonchilikning talablari, huquqiy va axloqiy me'yorlari “Qur'on” va uning tafsirlari, “Hadisi Sharif”, shariat qoidalari bitilgan qo'llanmalar hamda ilohiyotga oid adabiyotlari mazmunida batafsil ifodalangan. “Qur'on”- dunyo madaniyatining ulkan boyligi, musulmonlarning muqaddas kitobi bo'lib, arab tilida “qiroat” ma'nosini anglatadi. “Qur'on” 114 suradan iborat bo'lib, ularning 90 tasi Muhammad Alayhis-salom Makka shahrida, 24 tasi esa Madina shahrida istiqomat qilgan davrlarda nozil bo'linganligi to'g'risida manbalarda ma'lumotlar keltiriladi. “Qur'on” o'oyalari kishilarni tenglik, birodarlik, tinch-totuv yashash va ezgulikka undaydi. Shunga ko'ra, u katta axloqiy qimmatga ega. “Qur'on” o'oyalarning ma'naviy-axloqiy xususiyatlari xususida so'z yuritilar ekan, uning insonning ma'naviy kamolga etishida qay darajada muhim o'ringa ega ekanligiga amin bo'lamiz. Shuning uchun u mana necha asrlardan beri insoniyatning eng uluo' qadriyati sifatida e'zozlanib kelinmoqda.

Qur'oni Karim kishilarni tinch-totuv yashash, birodarlik, tenglik, saxiylik va bir-biriga mehr-muhabbat ko'rsatishga undaydi. Shunga ko'ra u katta axloqiy ahamiyatga ega. “Qur'on”ning axloqiy qimmati uning insonni ma'naviy kamolotga erishishida rioya etishi lozim bo'lgan talablarni bir butun holda mujassam eta olganligi bilan belgilanadi. Shu bois u necha asrlardan buyon insoniyatning eng uluo' qadriyatlaridan biri sifatida e'zozlanib kelinmoqda. Ma'lumki, inson kamoloti avvalo uning bilim va tafakkur darajasi bilan belgilanadi. Islom dini asrlar davomida insonlarni chuqur bilim olish, ilm-fan sirlarini puxta egallash, o'zlashtirilgan bilimlar asosida ijtimoiy faoliyatni tashkil etishga undab kelgan. Ilm-fan, ma'rifat taraqqiy etgan jamiyatgina ijtimoiy, iqtisodiy va madaniy jihatdan rivojlanadi. “Qur'on”ning “Zumar” surasi 9-oyatida kishilarni ilm o'rganishga da'vat etuvchi shunday fikrlar bayon etiladi: “Ayting: Biladigan zotlar bilan bilmaydigan kimsalar barobar bo'lurmi? Darhaqiqat, faqat aql egalarigina pand-nasihat qila olurlar”. Shuningdek, “Qur'on”da ilmni ishonchli dalillar bilan asoslash, taqlid qilishga yo'l qo'ymaslik masalalari ham talqin etilgan. Unda har bir fikrni ko'r-ko'rona, aql ishlatmasdan ilgari surish qoralanadi. Mavjud bilimlar mohiyatini tahlil etish asosida ular orasidan eng to'g'ri va maqbul deb topilgan o'oyalarni tanlab olish maqsadga muvofiq ekanligi uqtiriladi: “Mening bandalarimga - so'zga quloq tutib, uning eng go'zaliga (ya'ni, najotga eltuvchi rost so'zga) ergashadigan zotlarga xushxabar bering! Ana o'shalar Olloh hidoyat qilgan zotlardir. Va ana o'shalargina aql egalaridir” (“Zumar” surasi, 18-oyat). Har bir fikrni diqqat bilan tinglab, uning mohiyatini chuqur anglab, tushunib, so'ngra unga rioya etganlar haqiqiy aql egalaridirlar. Albatta, ilm aqliy mushohada yordamida o'zlashtiriladi. Shu bois “Qur'on” o'oyalari insonni o'zida aqliy mushohada yuritish ko'nikmalarini o'zlashtirishga undaydi.

Ko'rinib turibdiki, islom dini ta'limotiga ko'ra, bilimlilik va aqliy kamolot inson etukligining asosiy mezoni sanalgan. Shu bois ko'rish, eshitish va aqliy mushohada yuritish asosida insonda bilish qobiliyatining shakllanishiga alohida uro'u beriladi. Buni biz “Qur'on”da insonlarni ham dunyoviy ilmlar (tabiiy, psixologik, jo'o'rofik, sotsiologik va tibbiy bilimlar), ham diniy qarashlarni o'rganishga taro'ib etuvchi o'oyalardan ham bilsak bo'ladi. Ma'lumki, ilm-fan taraqqiyoti insonning axloqiy kamolga etishida katta ahamiyatga ega bo'ladi. Shu bois “Qur'on”da xulq-odob qoidalari majmuining yaratilishiga asosiy e'tibor qaratiladi. Muayyan shaxs, shuningdek, jamiyatning ravnaq topishida axloqning o'ziga xos roli va o'rni tavsiflanadi. Zero, o'zi yashab turgan jamiyat a'zosi bo'lgan har bir kishining axloqsizligi jamiyatga sezilarli darajada zarar etkazsa, axloqli kishilar uning gullab yashnashiga munosib hissa qo'shadilar. “Qur'on”da har bir mo'min-musulmon bajarishi zarur bo'lgan yaxshi amallar inson kamolotini belgilovchi omillardir, deb tushuntiriladi. Zero, Islom dini o'oyalarning asl mohiyati ham kishilarga yomonlikning salbiy oqibatlarini ko'rsatish, ularni doimo to'g'ri yo'lda yurishga da'vat etish va yomonlikning oldini olishdan iboratdir. Beva-bechora, etim-esir va qarovsiz kishilarga nisbatan ehson ko'rsatish, xayr qilish insonga xos bo'lgan eng muhim axloqiy xislatlardan biri ekanligi, insonda imonning o'ziga xos mezoni sanalgan saxovat, mehmonnavozlik, jasorat, sabr va qanoat, to'o'rilik,

vafodorlik va sodiqlikka katta e'tibor beriladi. Shundanmi, insondagi axloqiy xislatlardan eng muhimi hayru ehson haqida alohida fikr yuritiladi. «Ehson» tushunchasi mazmunan keng qamrovli bo'lib, unda muomala ham, inson tomonidan amalga oshiriladigan barcha yaxshi amallar mohiyati ham aks etadi. O'zgalarga nisbatan ehson ko'rsatish - har bir insonning eng oddiy insoniy burchi bo'lishi lozimligi aytiladi. Zero, ikki olamning yaratguvchisi bo'lgan Olloh barcha ne'matlarni o'zi yaratgan mavjudotlarga ehson etgan. Olloh tomonidan qilingan ehsondan foydalanguvchi bandalar ham aholining eng nochor qatlami vakillariga nisbatan muruvvatli bo'lishlari, ularga xayru-ehson ko'rsatishlari lozim: "Olloh senga ehson qilgani kabi sen ham (Ollohning bandalariga) infoq-ehson qil" ("qasos" surasi, 77-oyat). Shuningdek, kim bironing ehson qilsa, uning foydasi o'ziga qaytishi, chunki bironing yaxshilik qilgan kishi o'zida ruhiy qanoat his etishi, boshqalar tomonidan hurmat-ehtiromga sazovor bo'lishi ta'kidlanadi. Mazkur fikrlar «Qur'on»da quyidagicha ifodalanadi: «Kim chiroyli amal qilsa, unga o'n barobar bo'lib (qaytarilur). Kim biron yomon ish qilsa, faqat o'shaning barobarinda jazolanur» («An'om» surasi, 160-oyat).

Ota-onalar «Qur'onu Karim» o'oyalariga ko'ra eng birinchi navbatda ehson ko'rsatilishiga loyiq kishilar sifatida qayd etilgani holda ularning haqlari belgilab beriladi. Ota-onaning farzand oldidagi haqqi quyidagilardan iboratdir:

- farzandga ota-ona xatti-harakatlarining malol kelmasligi;
- ota-ona bilan gaplashganda ularning dillariga oo'ir botadigan so'z aytmaslik;
- ota-onaga ehtirom bajo keltirish;
- otan-onaga rahm-shafqat ko'rsatish;
- ota-onaning haqlariga duo qilish.

«Qur'on»da faqat ota-ona emas, oilaning boshqa a'zolariga, qarindoshlar, etimlar, kambao'allar, qo'ni-qo'shnilariga ham yaxshilik qilish ta'kidlangan. "Niso" surasining 36-oyatida "Ota-onangizga ham qarindosh-uruo', etim va miskinlarga, qarindosh, qo'shni va begona qo'shniga, yoningizdagi hamrohingizga, yo'lovchi musofirga yaxshilik qilingiz!" (58-bet) deya, kishilarni bir-biriga yaxshilik qilishga undaydi. Bu oyat katta ijtimoiy-axloqiy ahamiyatga ega. Chunki har bir oilaning mustahkamligi jamiyatni mustahkamlashga, har bir etimga o'amxo'rlik esa jamiyatning taqdiri uchun harakat qiladigan ma'naviy yuksak insonni kamolga etkazishga olib keladi. Qo'ni-qo'shnilar bilan totuvlik esa mahalla hayotining tinch-totuv bo'lishini ta'minlaydi, bu esa o'z navbatida jamiyatning barqarorligiga olib keladi. Demak, yuqoridagi sura oila va jamiyat o'rtasidagi mustahkam aloqa mohiyatini ham ifoda etadi. «Qur'on»da sabr-qanoatga hamyuksak axloqiy fazilat sifatida katta e'tibor beriladi. Shuning uchun ham sabr «Qur'on»da eng ko'p zikr etiladigan xislat bo'lib, quyidagi xislatlarni kamol toptiradi. Shu o'rinda shijoat qiyinchiliklarga, iffat - shahvoniy hirsga, halimlik esa jahlgga sabr qilishning mezoni sifatida talqin etiladi. «Qur'on»da ta'kidlanganidek, sabrli, sabotli bo'lish - bu qiyinchiliklarga bardosh berish, yomon kishilar tomonidan etkazgan nohaqliklarga chidash, boshga tushgan musibatlarga nisbatan bardoshli bo'lishdan iboratdir. Quyida keltiriluvchi oyatlarda qayd etilgan fikrlarga rioya etish insonda sabr-toqat hamda matonat kabi xislatlarni tarbiyalaydi: "Va albatta, sizlarni xavfu-xatar, ochlik, molu jon va meva-chevalarni kamaytirish kabi narsalar bilan imtihon qilamiz. Biror musibat kelganda: "Albatta biz Ollohning (bandalarimiz) va albatta biz u zotga qaytuguvchilarimiz", deydi sobirlarga xushxabar bering (Ey Muhammad)! Ana o'shalarga Parvardigorlari tomonidan salovat (ma'rifat) va rahmat bordir. Ana o'shalar haq yo'lini topuguvchilardir" ("Baqara" surasi, 155-157-oyatlar). Yuqorida keltirilgan oyatlar mazmunidan anglanadiki, sabrli kishilar hayotda doimo to'o'ri yo'lni tanlab oladilar, har qanday qiyinchiliklarga bardosh beradilar, musibatlar oldida bosh egmaydilar. Qur'onu Karim insonni sabr-bardoshli bo'lishga undaydi. Bu esa har bir kishining eng oliy xislati sanaladi. «Qur'on»da insonda tarkib topishi kerak bo'lgan oliy xislatlardan yana biri sadoqat deb ta'lim beriladi. Har bir jamiyatning ravnaqi shu jamiyatda yashayotgan kishilarning o'z vatani va xalqiga bo'lgan sadoqatiga ham bo'liqdir. Zero, sadoqat bor joyda ishonch, e'tiqod mavjud bo'ladi. Jamiyat a'zolarining vatani hamda xalqiga nisbatan sadoqatli bo'lishlari jamiyat ravnaqini ta'minlashda muhim ahamiyat kasb etuvchi omillardan biri hisoblanadi. «Qur'on»da sadoqat barcha yaxshiliklarning debochasi sifatida, shuningdek, rostgo'ylik ma'nosida ham talqin etilgan. Sadoqat o'zgalarning omonatiga xiyonat qilmaslik, bergan va'dasiga vafodan iboratdir. Shunga ko'ra Alloh musulmonlarni bir-birlariga sadoqatli bo'lishga

undagan: «Ey mo‘minlar, Allohdan qo‘rqingiz va iymonlarida sadoqatlilar bilan birga bo‘lingiz», — deyiladi «Tavba» surasining 119-oyatida. “Qur'on”da kishilar o‘rtasidagi o‘zaro munosabatlarni yaxshilash to‘o‘risida ham gap boradi va bu oliy darajadagi insoniy xislat bo‘lib, pok qalbli kishilargina bunga erisha oladi, deyiladi. Jamiyat a‘zolarining bunday xislatga ega bo‘lishlari ham jamiyatda, ham odamlar orasida tinchlik va osoyishtalikning barqaror bo‘lishiga zamin hozirlaydi. Shu bois ham kishilar o‘rtasidagi o‘zaro aloqani mustahkamlash musulmonchilikning asosiy talablaridan biri sanaladi. “Hujurat” surasining 10-oyatida bu xususda: “Mo‘minlar, hech shak-shubhasiz, oo‘a-inilardir. Bas sizlar ikki oo‘a-iningizning o‘rtasini o‘nglab qo‘yinglar”, - deyiladi. “Qur'on”ning bir qator oyatlarida shirinsuxanlik, to‘o‘ri so‘z va muomala madaniyati borasida so‘z yuritiladi. Muomala madaniyatiga rioya qilish qonun-qoidalari Islom dini o‘oyalari yaratilgunga qadar ham tizimlangan bo‘lsada, biroq Islom ta‘limotigina uning asl mohiyati, shuningdek, inson kamoloti va jamiyat taraqqiyotidagi ahamiyatini to‘laqonli ravishda ochib berdi. Kishilarida shirinsozlik, madaniy muomala qila olish ko‘nikmalari taraqqiy etgan mamlakatlardagina ijtimoiy-iqtisodiy hamda madaniy taraqqiyot ro‘y beradi. Shirinsozlik insonning muomala madaniyatiga ega ekanligini ko‘rsatadi, uning obro‘isini oshiradi, elning hurmatiga sazovor qiladi. Shu bois “Qur'on”da har bir insonning shirinsoz bo‘lishi ham o‘zi uchun, ham jamiyat uchun foydali ekanligiga alohida uro‘u beriladi. Boshqa oyatda esa Olloh kishilarni so‘zlashganda past ovoz bilan so‘zlashga undaydi: “Kishilarga chiroyli so‘zlar so‘zlangiz” (“Baqara” surasi, 53-oyat). “Qur'on”da yaxshi fazilatlariga ega kishilar bilan hamsuhbat bo‘lish insonning kamolotga erishuvini ta‘minlovchi omillardan biri ekanligiga ham alohida uro‘u beriladi. Bu holat yaxshilar bilan do‘st bo‘lish imkoniyatini yaratadi, do‘stni dushmandan ajrata olish layoqatining shakllanishiga imkon tuo‘diradi, o‘ziga nisbatan hamkor - do‘st tanlashiga yordam beradi. “Kaxf” surasining 28-oyatida esa “Biz qalbini bizni zikr etishdan o‘ofil qilib qo‘ygan, havoyi nafsiga ergashgan va qilar ishi isrofgarchilik bo‘lgan kimsalarga shijoat etmang”-deya ta‘kidlanib, axloqan tuban kishilar bilan do‘st tutinish xato ekanligi uqtiriladi. Yaxshi kishilar bilan ham, yomon kishilar bilan ham muomala-muloqotda bo‘lganda, albatta uning o‘ziga xos odob qoidalariga rioya etish talab etiladi. Islomda ruxsat so‘rash va salomlashish odoblariga amal qilinishiga ham alohida e‘tibor beriladi. “Nur” surasining 27-28-oyatlarida bu borada aniq tavsiyalar berilganki, bu tavsiyalarga rioya qilish inson ma‘naviy kamolotidan dalolat beradi (“Niso” surasining 86-oyati). “Qur'on”da yana insonni axloqiy kamolga etkazishga zid xususiyatlar: manmanlik, aroqxo‘rlik, qimorbozlik, yolo‘onchilik, boshqalarni kamsitish, badgumonlik, josuslik, o‘iybatchilik, maishiy buzuqlik, o‘azabnoklik, hasadgo‘ylik, ochko‘zlik kabilar xususida ham muhim fikrlar bildirilgan. Manmanlik - o‘z aybini tan olmaslik, takabburlik sanaladi. Manmanlik illati kishilarni soo‘lom fikr yuritishdan, o‘zini takomillashtirib borishdan mahrum etadi. Natijada jaholat illati paydo bo‘ladi (“A‘rof” surasining 146-oyati). Islomda va‘dasining ustidan chiqmaslik - munofiqlik deb tushuntiriladi. Bu xususidagi fikrlar hadislarda ham o‘z ifodasini topgan, xususan, “Munofiqlikning belgisi uchta: gapirsa-yolo‘on gapiradi, va‘da bersa-vafo qilmaydi, omonatga xiyonat qiladi” tarzida ifoda etilgan. Yolo‘on guvohlik berish ham kishilarga jabr-zulm o‘tkazishga sabab bo‘lishiga “Qur'on”da alohida e‘tibor beriladi. Chaqimchilik ham yolo‘onning bir turi sifatida, kishilar o‘rtasiga nifoq soluvchi razolat tarzida qoralanadi. “Qur'on”da haqiqiy inson o‘zgalarni kamsitmasligi, boshqalarni hurmat qilishi, shu bilan kishilar o‘rtasida totuvlikni mustahkamlash mumkin ekanligi kabi o‘oyalar ham mavjud. Kishilarning bir-birini hurmat qilishi, o‘zaro do‘stlik aloqalarini mustahkamlash, kelishmovchiliklarning oldini olishda, xullas, komil insonga xos bo‘lmagan pastkashliklardan saqlanishda katta ahamiyatga ega. “Qur'on”da insonning ruhiy va ma‘naviy kamolga etishiga to‘sqinlik qiluvchi salbiy xislatlardan yana biri o‘azabdir, deb ko‘rsatiladi va u ruhiy razolat sifatida talqin etiladi. Zero, o‘azab kelganda aql qochadi, inson o‘z irodasini idora qilolmay qoladi. o‘z manfaati va obro‘isini himoya qilaman deb johillik qilib qo‘yishi mumkin. O‘azab inson salomatligiga ham zarar etkazadi. Shuning uchun ham Islom ta‘limoti insonni aql bilan ish ko‘rish, insof egasi bo‘lish, shuningdek, bosiqlik bilan o‘z hissiyotlarini boshqara olishga chaqiradi. Chunki o‘azab kelganda chiqarilgan hukm, amalga oshirilgan hatti-harakat johillik belgisi bo‘lib qolishi mumkin. O‘azabni bosa, shuningdek, o‘azabni qo‘zo‘agan shaxsni kechira olish mustahkam irodaga ega bo‘lgan kishining qo‘lidangina kelishi uqtiriladi. “Ol-Imron” surasining 134-oyatida “Yaxshiyomon kunlarda infoq-ehson qiladigan, o‘azablarini ichlariga yutadigan, odamlarning (xato-kamchiliklarini) avf etadigan kishilardir. Olloh bunday yaxshilik qiluvchilarni sevadi”, - deyiladi. Demak,

Islom ta'limotida o'zini boshqara olish quvvatiga ega bo'lishgina emas, kechiruvchilik xislatiga ega bo'lish ham muhim ekanligiga aytiladi. Ana shunday inson ma'naviy-axloqiy jihatdan to'laonli shakllangan shaxs bo'la oladi. Islom ta'limotida hasad ham eng qabih xislat sifatida qoralanadi. "Qur'on"da insonning axloqiy kamol topishida bekorchi gap-so'zlardan yiroq yurish, mayda va behuda gaplarga vaqt ketkazmaslik, ulardan o'zini chetga olish kabilarni ham bajarish farz ekanligi ta'kidlanadi. Insonning ma'naviy kamol topishiga salbiy ta'sir etuvchi xislatlardan biri - ochko'zlik ekanligi ta'kidlanib, kishilarning bunday xislatga ega bo'lmasligi darkor ekanligi uqtiriladi. Chunki molu dunyo orttirishga bo'lgan rao'bat manmanlik, berahmlik, isrofgarchilik kabi yomon xislatlarning paydo bo'lishiga olib keladi ("A'rof" surasining 31-oyati). Ochko'zlik, xasislik esa mol-dunyoga ruju qo'yishga olib keladi. "Qur'on"da ta'lim berilishicha, mol-dunyo insonni sinash uchun beriladi. Mol-dunyoga erishgan har bir inson uni to'o'ri yo'lda sarflashi lozim ("Anfol" surasi, 28-oyat). "Qur'on"da boylik emas, haqiqat va yaxshilik abadiydir, deyiladi. Ba'zilar mol-dunyosi ortganda manmanlik kasaliga giriftor bo'ladilar, aql va adolatni unutadilar. Inson boylik orttirsam, haddidan oshadi, shu sababli kishilarning boylik orttirgan choo'ida kekkayib, gerdayib ketishlaridan saqlanish masalalari keng yoritiladi. Islom ta'limotida ilgari surilgan o'oyalardan yana biri va uning eng muhim tarkibiy qismi poklik va tozalikka rioya qilishdir. Xulosa qilib aytganda, Islom va uning asosiy ta'limoti mujassamlashgan Qur'oni Karim insonda aqliy, axloqiy hamda jismoniy xislatlarni shakllantirish, bir so'z bilan aytganda, komil insonni tarbiyalashda muhim manba bo'lib xizmat qiladi.

### *So'fiylik ta'limoti*

So'fiylik ta'limoti VIII asr oxiri va IX asr boshlarida paydo bo'lib, butun musulmon mamlakatlari, shu jumladan, Movarounnahrda ham keng tarqalgan. So'fiylik butun Sharq ma'naviy hayotida inson kamoloti xususidagi o'oyalarning shakllanishida muhim rol o'ynaydi.

So'fiylik musulmon sharqi xalqlarining ko'p asrlik ma'naviy hayotining o'oyaviy asosini belgilab bergan ta'limot bo'lib maydonga chiqdi. U ilohiy poklik va insoniy go'zallikni idrok etish yo'li, haq va haqiqatni himoya qilish vositasi bo'lib xizmat qildi. So'fiylik ko'p qirrali oqim bo'lib, "sof", "yagona" so'fiylik hech qachon bo'lmagan. U turli ko'rinishlar, oqimlar tarzida namoyon bo'lgan. Ammo har biri ham inson takomili muammosiga turlicha yondoshib, uni o'ziga xos yo'l, qarash asosida talqin etgan. So'fiylik ta'limoti o'oyalarga e'tiqod va amal qiluvchi kishilar so'fiylar deb nomlanadi.

So'fiylik ta'limotida komil inson – bu dono, oqil, pok niyatli odamdir. So'fiylar ilohiy poklik, nafosat, e'tiqod va tafakkur insoniyatni balo-qazolardan asraydi, ularni avaylab asraydi deb bilganlar. Ular mazkur o'oyalarga muvofiq hamda ularga amal qilgan holda haqiqat uchun intilganlar. Aslida esa, komil insonning shakllanishi – bu ularning ideali, orzusi bo'lgan. Shunday bo'lsada, ular komil, etuk va ma'rifatli inson idealini yaratish asosida jaholat, nodonlik, hirs va ta'maga qarshi kurashganlar. Komillikning mezoni ikki narsa: birinchisi, axloq, ya'ni, mo'min-musulmon, solih inson bo'lish, ikkinchisi, o'z-o'zini tanishdan iboratdir. Har qanday o'oyaviy ta'limot mohiyatida aks etgani kabi, Islom ta'limotida ham ziddiyat va ixtiloflar paydo bo'lib, natijada VII asrning ikkinchi yarmidan boshlab turli yo'nalish, mahzab va oqimlar yuzaga kela boshladi. Ulardan sunniylik yo'nalishi VIII-XII asrlarda Arab xalifaligi tasarrufidagi hududlarda vujudga kelgan eng yirik yo'nalishlardan biri sifatida shakllangan bo'lib, bugungi kunda jahondagi barcha musulmonlarning to'qson foizi sunniy mahzabining vakillari sanaladilar.

Sunniylar o'zlarini ahli as-sunna – sunna tarafdorlari deb atab, Qur'on bilan birga sunnaga ham e'tiqod qiladilar. Ular payo'ambar Muhammad Alayhis-salom va xalifa Ali bilan bir qatorda, shialik tarafdorlari rad etadigan dastlabki xalifalar-Abu Bakr, Umar va Usmonning Islom ta'limoti o'oyalarni mustahkamlashdagi xizmatlarini ham birdek e'tirof etiladilar. Sunniy yo'nalishida quyidagi to'rtta mazhab - Hanafiya, Malikiya, Shofii'ya, Hanbaliya bo'lib, mohiyatiga ko'ra shariatga xos diniy-huquqiy tizimlar sanaladi va har biri ham huquqiy muammolarni hal etishda hadis talablariga tayanadi. Ushbu mazhablarning namoyandalari Abu Xanafa (699-767 yillar), Malik ibn Anas (713-795 yillar), Ash Shafiy (767-819 yillar) va Ibn Xanbal (780-855 yillar)lar bo'lib, ular Islom ta'limotining diniy-huquqiy nazariyotchilari hisoblanadilar. Sunniylik yo'nalishining mazhablari hokimiyat va uning mavjudligi

borasida ham shialik yo'nalishida ustuvor sanalgan qarashlardan farqli o'oyalarga tayanadi. Sunniylar xalifalik hokimiyati mavjudligining tarafdorlari bo'lsalar, shialar imomat tarafdorlaridir.

Islom ta'limotida yana bir yo'nalish - shialik (arabcha so'z bo'lib, "guruh", "taraf" ma'nosini anglatadi) mavjud. Bu oqim mohiyati jihatidan sunniylikdan so'ng ikkinchi o'rinda turadi. Hozirgi davrda, jahon musulmonlarining o'n foizi shia mazhabiga mansubdir. Shialik xalifa Ali hokimiyatining tarafdorlaridan iborat diniy-siyosiy guruh sifatida VII asr o'rtalarida paydo bo'lgan. Iroq va Eronda bu yo'nalish o'oyalari keng tarqalgan. Shialik diniy-o'oyaviy masalalarni hal etish hamda diniy urf-odat, marosim va an'analarga amal qilish, ularni o'tkazish borasida ilgari surilgan qarashlarga ko'ra sun'iylikdan farq qiladi. Uning tarafdorlari xalifalik hokimiyatiga qarshi kurash olib borgan. Shialik hokimiyat uchun kurash jarayonida maydonga kelgan bo'lsa-da, asosiy ixtiloflar diniy ta'limotni talqin etish borasidagi tafovutlardan iboratdir. Shialar ham sunniylar kabi Qur'onni e'tirof etadilar, ammo xalifalar davrida uning ayrim qismlari tushirib qoldirilgan, deb hisoblaydilar. Ular Qur'onning mazmunini majoziy talqin etish asosida o'z ta'limotlarini asoslaydilar. Hadislardan faqat Ali va uning tarafdorlari nomi bilan bo'liq bo'lganlarini tan oladilar va ana shunday hadislarni jamlab mustaqil to'plamlar tuzganlar. Mazkur to'plam Axbor deb nomlanadi. Sunniylik aqidalaridan farqli ravishda, shialar tavid, adl, nabuvvat, imomat va qiyomat kabi besh aqidaga e'tiqod qiladilar.

Tavid - Allohning yagonaligini e'tirof etish; adl - adolat, Allohning odilligi, ya'ni taqdir; nubuvvat - payo'ambarlik; qiyomat yoki maod - qiyomatning sodir bo'lishi, oxiratning mavjudligi, o'lganlarning tirilishi kabi qarashlar mohiyatiga ko'ra sunniylik yo'nalishida ustuvor bo'lgan o'oyalarga mos keladi. Shialikda beshinchi aqida - imomat (imom tomonidan boshqariladigan hokimiyatning mavjud bo'lishi) bo'lib, mazkur o'oya sunniylik va ushbu yo'nalish tomonidan e'tirof etilgan xalifalik hokimiyatining mavjud bo'lishi xususidagi aqidaga zid keladi. Shialik yo'nalishining tarafdorlari Ali va uning avlodlari sanalgan o'n ikki imom tomonidan boshqarilgan hokimiyatni tan oladi.

Shialar ham muqaddas shaharlar Makka va Madinaga borib, Ka'bani ziyorat qilsalar-da, Karbalo va Najaf shaharlaridagi shialik imomlari qabrlarini ham muqaddas deb e'tirof etadilar. Shialik asosan Eronda ustuvor bo'lgan e'tiqod hisoblanadi.

Keyinchalik, sunniylik va bir qator progressiv oqimlar doirasida, VIII asr oxiri va IX asr boshlarida so'fiylik ta'limoti paydo bo'ldi. Mazkur oqim butun musulmon mamlakatlari, shu jumladan, Markaziy Osiyo hududida keng tarqaldi.

So'fiylik ta'limoti butun Sharq ma'naviy hayotida komil inson va uni shakllantirish borasidagi o'oyalarning shakllanishida muhim rol o'ynadi. So'fiylik ta'limoti va uning mohiyati xususida qator tadqiqotlar olib borilgan bo'lib, mazkur manbalar so'z yuritilayotgan ta'limotni o'rganishda boy manba bo'lib hisoblanadi. Ayniqsa, Alisher Navoiyning "Nasoyimul muhabbat" asari so'fiylar silsilasi haqida qimmatli merosdir. Mazkur oqim VII-VIII asrda arab mamlakatlarida paydo bo'lib, so'ngra boshqa musulmon mamlakatlari, xususan, Movarounnahrda ham keng yoyildi. Lekin olimlar bu oqimning ba'zi ko'rinishlari islomgacha ham mavjud bo'lganligini ta'kidlaydilar.

So'fiylik nazariyasiga ko'ra, dunyo, mavjud borliq xudoning mujassamlanishi. Xudo barcha ko'rinadigan narsalarda, narsalar esa xudoda mavjud. Borliq-dunyoviy ruh shaklida butun olamga tarqalgan va xudo singari yagonadir. Inson esa ana shu ruhning bir qismi, shu bois ertami-kechmi u bilan qo'shiladi. Amaliy qism axloqiy me'yor va xulq-atvor qoidalarining muayyan tizimidan iborat bo'lib, bu me'yor va qoidalar xudbinlik va shaxsiy manfaatlardan o'zini tiyishni talab etadi. So'fiylik musulmon Sharqi xalqlarining ko'p asrlik ma'naviy hayotining o'oyaviy asosini belgilab bergan ta'limot bo'lib maydonga chiqdi. U ilohiy poklik va insoniy go'zallikni idrok etish yo'li, haq va haqiqatni himoya etish vositasi bo'lib xizmat qildi. So'fiylik asosan uch oqimga mansub:

Birinchi oqim Mansur Xalloy, Fariduddin Attor, Jaloliddin Rumiylar mansub bo'lgan oqim. Ularning ta'lim berishicha, xudo har jihatdan komildir, eng oliy go'zallik, shodlik, baxt uning vaslidadir, foni bo'lishidadir. Inson o'zini haqiqatga, xudoga nisbatan hech deb bilishi kerak. Inson yashayotgan hayot haqiqiy baxt-saodat bera olmasligi, asl, haqiqiy osudalik, baxt, saodat faqat xudoda, uning vaslida ekanligi, u bilan vahdat tashkil etish, ya'ni, uning vasliga etish kerakligi xususidagi qarashni ilgari suradilar. Lekin ular taqvoni riyodan ajratib, oliy haqiqatga intilishni jannat va do'zax haqidagi intilishlardan farq etib borishlari bilan ajralib turadilar. Insonning ichki kechinmalari holatiga ahamiyat

berib, chin ixlos va sidqni birinchi o'ringa qo'yadilar. So'fiylar qalbni har qanday xudbinlik, riyo, ta'magirlik, hasham va mol-dunyoga o'chlikdan tozalab borish bilan oliy haqiqat ko'zgisiga aylantirishni, ya'ni, poklikni asosiy maqsad qilib qo'yadilar.

So'fiylar inson ma'naviy-ruhiy komillikka erishish yo'lida quyidagi to'rt bosqichni o'tishi kerak deb hisoblaydilar.

Birinchi bosqich – Shariat. Diniy marosim va shariat aqidalari (taqvolar)ni aynan, izchil bajarish. Chunki shariat-qonun bo'lib, bu qonun vujud va qalbni tarbiyalaydi.

Ikkinchi bosqich –Tariqat. Nafsni tiyish, xushnudlik, xilvat, ma'naviy muhabbatni takomillashtirib, xudo to' o'risida o'ylash, ya'ni, o'zdan kechish, ko'ngilni poklab, ruhni nurlantiruvchi faoliyat shakli.

Uchinchi bosqich – Ma'rifat. Hamma narsa, butun borliqning asosi - xudo ekanini, o'zlikning mohiyati xudoning mohiyati bilan uyo'un ekanligini bilish va anglash. Mazkur holatda odam uchun kibru havo, manmanlik hamda shon-shuhrat be'mani bo'lib ko'rinadi. Shunda u orif, ya'ni, bilimli va xudoni tanigan inson bo'ladi.

To'rtinchi bosqich - Haqiqat. Mazkur bosqichda so'fiy xudoning dargohiga etishadi, vasliga vosil bo'ladi, u bilan birlashadi, vahdat (tavahhud) tashkil etadi va shu asosida inson foniy, ya'ni "anal-haq" bo'la oladi. Mazkur oqim tarafdorlaridan birinchi so'fiy eronlik Abu Yazdit Tayfur al-Bistamiydir (875 yilda vafot etgan). So'fiy Husayn ibn Mansur Halloj esa o'zining xudo bilan "qo'shilganini" isbotlash uchun "Anal-haq" ("Men haqman", "Men xudoman") deb da'vo qiladi hamda o'z ta'limotini ilgari suradi. U Qur'onning muqaddasligi va Muhammad Alayhis-salomning payo'ambar ekanligini inkor etishga uringanlikda ayblanib, xurofotchilar tomonidan qatl etildi. Zero, ushbu ta'limot saroy ahli va jaholat bilan yaqinlashgan ba'zi kalom va falsafa ilmi ulamolriga yoqmadi, oqibatda qalbni oliy haqiqatga erishish yo'lida poklash maqsadini ilgari surgan ezgu ta'limot bid'at deya baholandi.

So'fiylikning ikkinchi oqimiga mansub bo'lgan so'fiylar birinchi oqim namoyandalari tomonidan ilgari surilgan qarashlarni qabul qilganlar, biroq mazkur qarashlarni islom ta'limotida taro'ib etilgan tartib-qoidalarga moslashtirganlar. Bu oqimning eng mashhur nazariyotchisi Zayniddin binni Muhammad Imom O'azzoliy (1058-1111 yillar) hamda Ahmad Yassaviylar sanaladilar.

Imom O'azzoliy So'fiylik ta'limotining asoschilaridan biri bo'lib, "Hujjat-ul-islom" laqabini olgan. Alloma to' o'risida so'z yuritilganda hatto "qur'on yo'qolib qolsa, uni O'azzoliyning asarlari bo'yicha tiklash mumkin" degan fikrlarni bildirganlar. Imom O'azzoliy tomonidan yaratilgan "Tahofut al-falosifa" ("Faylasuflarni rad etish"), "Kimyoi saodat" ("Saodat kimyosi"), "Ixya ulum ad-din" ("Diniy ilmlarni tiriltirish") kabi islom ilohiyoti tizimining shakllanishiga zamin hozirlagan asarlar alloma faoliyatiga nisbatan shunday yuksak baho berilishiga sabab bo'lgan. Imom O'azzoliy inson kamolga etishi, ya'ni, xudo "vasli"ga etishi uchun ma'lum shartlarni bajarib, muayyan yo'lni bosib o'tishi kerak, deydi. Har bir so'fiy islom talablari – qonun-qoidalari, aqidalari hamda qur'onni haqiqat deb bilib, unga tobe bo'lishi va ularga so'zsiz amal qilishi yuqorida qayd etilgan yo'lning bosib o'tish shartlaridir deya uqtiradi. Alloma so'fiylik nazariyasining mohiyati xususida so'z yuritib, ular haqiqatni mantiqiy mulohazalar asosida emas, balki ichki kechinmalar vositasida bevosita hissiy tarzda angelaydi, deb ko'rsatadi. So'fiylarning ichki holatini nazariy bilimlarni egallash, suhbatlar tashkil etish, manbalarni o'qish orqali emas, balki ularning turmush tarzini qabul qilish orqaligina anglash mumkin. Mazkur yo'l ko'ngilni his bilan yaratilgan ma'lumotlardan ozod etadi va ana shunda ma'rifat manbai paydo bo'ladi, dunyo ravshan bo'ladi. o'rganish yo'li bilan emas, balki o'zdan chekinish, ma'naviy vujudning qaytadan yaralishi tufayligina oxirgi chegaraga erishish mumkinligi alloma qarashlarining asoslari sifatida namoyon bo'ladi.

So'fiylikning uchinchi oqimi Naqshbandiya ta'limotining yaratilishi bilan boo'liqdir. Mazkur oqim XIII asrning oxirlarida shakllana bordi. XIV-XV asrlarda esa Markaziy Osiyoda ustuvor mavqega ega bo'lgan ta'limotga aylandi. Naqshbandiya tariqati rivojlangunga qadar, Markaziy Osiyoda Ahmad Yassaviy tomonidan asos solingan Yassaviya tariqati hukmron ta'limot edi.

#### *Ahmad Yassaviy*

Ahmad Yassaviy 1041 yilda Saryom (Sayram) qishloo'ida Shayx Ibrohim xonadonida tuo'iladi. Etti yoshida otasidan, so'ng onasidan etim qoladi. U Arslonbob nomli inson qo'lida hamda aksariyat

tolibi ilmlar kabi Buxoroda tarbiya va tahsil oladi. U erda mashhur Yusuf Hamadoniydan suluk odoblarini o'rganib, so'ng Turkistonga qaytadi va o'z tariqatiga asos soladi. U so'fiylik o'oyalari, shuningdek, o'z tariqati asoslarini taro'ib etishda she'rlaridan foydalanadi. Islom dini aqidalari va o'z asoslagan o'oyalarni she'riy tarzda bayon etish asosida keng omma orasiga kirib boradi. Yassaviy hikmatlarining axloqiy, falsafiy, ilohiy asoslari to'o'ridan-to'o'ri "Qur'on" o'oyalari va payo'ambar Muhammad Alayhis-salom hadislarini negizida shakllanadi. Ahmad Yassaviy hikmatlarida payo'ambar Muhammad Alayhis-salom ta'limotida uluo'langan ma'naviy-axloqiy xislatlar - muruvvat, saxovat, qanoat va rostgo'ylik taro'ib qilinadi, bildirilayotgan fikrlar kishilarni faqat Allohga tobe bo'lishga undaydi. Uning hikmatlarida pand-nasihati asosiy o'rin tutadi. Ularning barchasida so'fiylik tariqatining amollari - haqiqatni bilish. Haqni sevish, nafs dunyodan chekinishga da'vat etuvchi o'oyalar o'z aksini topgandir. Inson ruhi va ongini har qanday illat, qabohatdan ozod etish kerak, ana shundagina insonda axloqida ko'zga tashlanuvchi ayrim nuqsonlar yuzaga kelmaydi, degan fikrlar komil insonni shakllantirishning asosiy yo'llaridan biri sifatida e'tirof etiladi. Zero, tasavvuf-nafs lazzatlaridan voz kechishdir. Nafs - ochko'zlik, o'o'rilik, jaholat, xudbinlikni keltirib chiqaradi. Shuning uchun qanoat Ahmad Yassaviyning hayotiy shiori sanaladi. Oziga qanoat qilish, shukronalik, halol luqma eyish orqali inson Haq bilan "ko'risha" oladi, nafsiga mute bo'lganlar esa xudbinlikdan qaytmaydi, nafs balosiga uchraydi. Xususan:

Nafsdan kechib, qanoatni pesha qilo'on,  
Har kim topsa, rozi bo'lib, bo'yi suno'on  
Yaxshilarga xizmat qilib duo olo'on,  
Andoq oshiq mahshar kuni armoni yo'q.

Jondin kechmay hu-hu degan bari yolo'on,  
Bu gumrohdin so'rmang savol, yo'lda qolgan,  
Haqni topgan o'zi pinhon, so'zi pinhon  
Ul sababdan oltmish uchda kirdim erga.

Banda bo'lsang mehnat torto'il o'ofil odam,  
Oqil ersang o'animatdur senga shul dam  
Omonatdir aziz joning yurma beo'am,  
Eshitib o'qib erga kirdi qul Xoja Ahmad.

Ahmad Yassaviy nodonlik tufayli hayotda savodsizlik, diyonatsizlik, ota-ona va ustozlarga hurmatsizlik, ma'naviy qashshoqlik, yovuzlik, takabburlik, nodon insonning eng tuban shaxs ekanligi, nodonlik, razolat hukm surgan joyda, ma'rifat bo'lmagan o'lkada mamlakatning inqirozga yuz tutishini alohida qayd etib o'tadi.

Ahmad Yassaviy hikmatlarida Haqqa etish yo'lini taro'ib qilar ekan, insonni jaholat botqoo'idan xalos qilish lozimligiga uro'u beradi. U "Shariatda orif-biloh bo'lishni, tariqatda voqif-asror bo'lishni, haqiqatda komil-mukammal bo'lishni, ma'rifatda daryoi ummon bo'lishni talab qiladi".

Yuqorida bayon etilgan fikrlardan anglanadiki, Ahmad Yassaviy tomonidan ilgari surilgan o'oyalar insonni yomon illat, nafs balosidan voz kechishga undaydi. Yomon illatlar va nafs balosidan xalos bo'lish insonni ruhiy va jismoniy komillik sari etaklaydi. Aslini olganda, Mansur Xalloy ham, Imom O'azzoliy ham, Ahmad Yassaviy ham ruhiy kamolotga intilganlar. Zero, ular intilgan komillik - Haqqa etishish, unga muhabbat qo'yish, shu ishq dardi bilan yashash, tavba-tazarru, sabru qanoat, shijoat, to'o'rilik, rostgo'ylik, samimiyat, nafsni tiyish, undan o'olib kelish, har bir inson qalbini chirkin illatlardan xalos etuvchi faqru fano kabi xislatlarning majmuidan iboratdir. Ular inson kamolotining ta'minlanishi uchun turli yo'llarning samarali ekanligini asoslashga harakat qilganlar. Shu bilan birga, tadqiqotchilar Yassaviya ta'limoti o'oyalari ko'ra zolim hukmdor, nopok din peshvolari, nodon va johil kishilarga nisbatan muxolifat mavjudligi ta'kidlanganligidan guvohlik beradilar.

XIV asrning boshlariga kelib, Movarounnahrda so'fiylikning yana bir oqimi Naqshbandiya tariqati shakllandi. Naqshbandiya ta'limoti o'zining hayotiy o'oyalari bilan boshqa tariqatlardan tubdan ajralib turadi. Naqshbandiya tariqatining "ildizi" uzoq davrlar, ya'ni, Sharq Uyo'onish davriga borib



taqaladi. Markaziy Osiyoda ikki buyuk olim- Abulqosim Ali al-Xoroqoniy (1034 yilda 80 yoshida vafot etgan) hamda Abu Ali al-Farmadiy (1084 yilda vafot etgan)larning so'fiylik ta'limoti rivojida katta hissalar bor ekanligini ta'kidlaydi. Tasavvuf olamining mashhur faylasuflari Ahmad al-O'azzoliy va Yusuf Hamadoniylar (1049-1140 yillar) Abu Ali al-Farmadiyning shogirdlari sanaladilar. Xoja Hasan Andoqiy, Xoja Abdulloh Barraqi (Barkiy), Xoja Ahmad Yassaviy va Xoja Abdulholiq O'ijduvoni tasavvuf ilmi bo'yicha Yusuf Hamadoni qo'lida chuqur ta'lim olgan to'rt mashhur shayxlar sanaladilar.

### *Xoja Abdulholiq O'ijduvoni*

Xoja Abdulholiq O'ijduvoni keyinchalik Xojagonlar (Naqshbandiya) tariqatiga asos soladi. Xoja Abdulholiq O'ijduvoni 1103 yilda Buxoro viloyatining O'ijduvon tumanida tavallud topgan. Xoja boshlano'ich ta'limni O'ijduvonda olgach, Buxoroga kelib, Yusuf Hamadoniya shogird tushadi. Xoja Abdulholiq O'ijduvoni Yusuf Hamadoni qo'lida ta'lim olib, "zikri dil" ("Xufya usuli bilan zikr aytish")ga ijozat bo'lgach, ushbu sulukka o'tadi.

Xoja Abdulholiq O'ijduvoni ma'lum tahsilni olib, tariqat peshvosi darajasiga etgach Xojagon (keyinchalik Naqshbandiya) tariqatining mohiyatini belgilovchi va mazkur ta'limotning asosiy aqidalari hisoblanagn talablarni yaratadi. Bu aqidalarning to'rttasiga dastlab Yusuf Hamadoni tomonidan tartib berilgan bo'lib, ular:

1. Xush dar dam - tiriklik nafasda. Ichkaridan chiqayotgan har bir nafas ogohlik va huzur yuzasidan bo'lishi, o'afat unga yo'l qo'ymasligi kerak.
2. Nazar bar qadam, ya'ni nazar qadamda, Solik yo'l yurganda uning nazari doimo oyoq panjalarida bo'lsin, nazari sochilmasin va keraksiz joyga tushmasin, degan ma'noni bildiradi. Bu insonni har bir ishga mas'uliyat bilan qarashga, behuda narsalar uchun hayotni, vaqtini sarf etmaslikka undaydi.
3. Safar dar vatan - solik odamiylikning tabiatida safar qilsin, ya'ni, yomonlikdan yaxshilik tomon yursin degan ma'noni bildiradi.

Yuqoridagi risolada keltirilishicha, Abdurahmon Jomiynig bir bayti sharhida "yurakning ma'naviy oynasi olamning zabt etuvchi zaxmatlaridan xalos bo'lsa, soflik va nuroniylik bilan bezansa, tabiiy hohishlar zulmat undan ko'tarilsa, yaratuvchi tajalliyoti va ilohiy sifatlarni qabul etish uchun safar va sulukka hojat qolmaydi. Chunki safar, sayr va sulukdan maqsad yurakka sayqal berish va uni tozalashdir"1, -deb ta'kidlanar ekan, suluk safar qilish-qilmasligi ularning xojagonlar malakasini hosil qilishlariga bo'liq. Agar o'z yurtlarida bunday ta'limni amalga oshiruvchi azizni topsalar, tarki safar aylab, "chidam xislatini" hosil qilmoo'i, "xojagonlarning nisbat malakasini qo'lga kiritish"i mumkin,- deyiladi.

4. Xilvat dar anjuman - solik tashqi tomondan xalq bilan, qalban Haq bilan birga degani.

Yuqorida keltirilgan to'rt aqidaga Abdulholiq O'ijduvoni quyidagi to'rt aqida-(talab)ni qo'shadi:

**Yodkard** - bu til yoki dil zikri bo'lib, "Lo iloha illallohu Muhammadur Rasulloh"ni uch marta dilda aytish, ya'ni, Ollohning yagonaligi hamda Muhammad Alayhis-salomning uning erdagi rasuli ekanligini qayd, zikr etish.

**Bozgasht** - turli fikrlardan xalos bo'lish, tashqi olamdan ajralishga intilish. Bunda kalimai tayyibani necha marta aytsa ham xayolni boshqa narsalarga bo'lmaslikdir. Bu - fikrni, diqqatni bir joyga to'plashga yordam beradi.

**Nigohdasht** - turli fikrlardan xalos bo'lish, xayolni boshqa narsalarga bo'lmaslik. Bunda xayol quvvatini Olloh yodi borasidagi yagona o'oyada saqlab qolish malakasi hosil bo'ladi.

**Yoddasht** - Alloh bilan doimo birga ekanligidan zavq olishdir. Yoddasht hosil bo'lganda Haq muhabbati ko'ngilni qamrab oladi, huzur baxsh etadi.

Xoja Bahouddin Naqshband, o'z navbatida, quyidagi uch talabni qo'shadi:

Vuqufi zamoni - solik o'z yo'lida har vaqt, har bir nafasda Allohga shukronalik va uzr aytmoqlikdan voqif bo'lish kerak. Vuqufi-adadiy - bu talab ilohiy ilm martabasining boshlanishi sanalib, "Lo iloha illolloh" kalimasini takrorlashdan maqsad uni ko'p aytish emas, balki haqiqatni anglash va zikr toq sonni tashkil etishiga etibor berish. Vuqufi-qalbiy - aytilgan zikrdan qalbning to'liq ogoh bo'lishi.

Xoja Abdulholiq O'ijduvoni ta'lim-tarbiyaga oid o'g'itlari hozirgi davrda ham o'z qimatini yo'qotmagan. Ulardan ba'zilarini keltiramiz:

- Ey o'oil, senga nasihat qilaman:

Jamoat xizmatida bo'lgan, hadis, fiqh ilmlarini o'rgan, johil so'fiylardan o'zingni saqla, hargiz shuhrattalab bo'lmaginkim, shuhrat ofatdur, mansabni ko'zlamagil. Noming tillarga kam olinsin, qabulgohingga nomingni yozma, xonaqoni maskan qilmagil, hukmdorlar va ularning kishilari birla do'stu hamsuhbat bo'lma, oz so'zla, kam egil, ko'p uxlama, halol egil va haromdan saqlan, hamma kishilarga shafqat ko'zi birla boq, tashqi ko'rinishingga oro bermakim, zohirga oro berish botin (dil, qalb)ning xarobligidandir, kishidan hayr so'ramagil, kishini xizmatga buyurma va hokazolar.

Bu o'gitlar Xoja Abdulxoliq O'ijduvoniyning tariqat suluklariga muvofiq keladi. Xoja Abdulxoliq O'ijduvoni 1220 yilda (ba'zi manbalarda 1174 yil ko'rsatiladi) vafot etgan.

### ***Bahouddin Naqshband***

Muhammad ibn Muhammad Fazl Buxoriy – Bahouddin Naqshband hijriy 718 (milodiy 1318) yilda Buxoro shahriga yaqin Ko'shki Hinduvon (qasri Orifon) qishloo'ida tuo'iladi. Naqshband uning laqabi bo'lib, ota kasbi - kimxobboflik bilan shuo'ullanganligi uchun berilgan bo'lsa kerak.

Muhammadning bobosi so'fiylar bilan yaqindan munosabatda bo'lganligi uchun ham, unda tasavvuf ilmiga qiziqish bolalikdan paydo bo'ladi va shu yo'lda tarbiyat topadi. Muhammad ibn Muhammad tariqat sulukiga oid ilk saboqlarni Shayx Hoja Muhammad Boboyi Samosiy va Sayyid Amir Kuloldan oladi. Ammo Hazrat Hoja Bahouddin Hoja Abdulholiq O'ijduvoniyni o'ziga ustoz bilib, uning yo'lini qabul qiladi.

Bahouddin Naqshband haqidagi "Maqolot"larda uning Sayyid Kulol bilan bir qatorda, Orif Dekkironiy, Kusam Shayx va Xalil otalardan ham tasavvuf ta'limoti bo'yicha saboq olganligi qayd qilingan. Muhammad ibn Muhammad Fazl Buxoriy ikki marta haj qiladi. Haj safaridan Buxoroga qaytgach, butun umrini shu erda o'tkazadi. Amir Kulolning vasiyatiga ko'ra uning xalifasi bo'lib qoladi. Bahouddin Naqshband hijriy 791 (milodiy 1389) yilda vafot etib, qasri Orifon qishloo'ida dafn etiladi. Uning muridlaridan eng mashhurlari Hoja Alouddin Attor va Hoja Muhammad Porsodir. Bahouddin Naqshband va'z va pand-nasihatlarini o'z ichiga olgan "Hayotnoma" nomli she'riy to'plam va tasavvufga oid "Dalil al-oshiqin" nomli kitob yozgan. Biroq mazkur asarlar bugungi kunga qadar topilgan emas. Bahouddin Naqshband Naqshbandiya tariqatining asoschisidir. Bahouddin Naqshband ta'limoti uning hayotlik choo'idayoq Movarounnahrda faqat shahar hunarmandlari orasidagina emas, balki ko'chmanchi turkiy qabilalar orasida ham keng tarqalgan. Naqshbandiya tariqati Islom dinidagi sunniylik yo'nalishi o'oyalarga asoslangan bo'lib, uning ma'naviy silsilasi bir tomondan, Abu Bakr Siddiq (632-634 yillar) hamda ikkinchi tomondan, Ali ibn Abu Tolibga borib taqaladigan 12 tariqatning biri sanaladi. Bu silsila «Silsilat az-zahab» («Oltin silsila») deb nomlanadi. Tariqat ma'naviy jihatdan Abu Bakr, jismoniy jihatdan esa Ali ibn Abu Tolib orqali payo'ambar Muhammad Alayhis-salom faoliyati negizida shakllangan.

### ***Naqshbandiya sulukining boshqa suluklardan farqi nimalardan iborat?***

Avvalo, Naqshbandiya suluki halol mehnat qilish orqali kun kechirish o'oyasini taro'ib qiladi. Bahouddin Naqshband tomonidan ilgari surilgan "Dil ba yoru, dast ba kor" (Dil yorda, qo'l ish (mehnat)da) shiori fikrimizning yorqin isbotidir. Shuning uchun ham Naqshbandiya sulukiga kirgan kishilar mehnat qilish evaziga hayot kechirar edilar. Tunu kun toat-ibodat bilan shuo'ullanib, oila, jamiyat yumushlarini tark etish emas, balki oilani farovon, mamlakatni obod etish yo'lida mehnat qilish talab etilar edi. Ushbu talab hadislar mazmunida olo'a surilgan o'oyalarga to'la mos tushadi. Bahouddin Naqshbandning o'zi ham oddiy, pok inson bo'lib, mehnat qilish evaziga kun kechirgan.

Naqshbandiya tariqatining boshqa suluklardan yana bir farqi shu ediki, boshqa suluklarning tarafdorlari pir oldiga yio'ilib, "Zikri aloniya"ni amalga oshiralar, ya'ni, ovoz chiqarib zikr tushsalar, Naqshbandiya tariqatining tarafdorlari "Zikri xufiya"ni amalga oshirganlar, ya'ni, ular tomonidan Ollohga qilinayotgan toat-ibodat ovoz chiqarmasdan bajarilar edi. "Zikri aloniya"ning mohiyatiga ko'ra Alloh ismi yoki "Lo iloha illolloh" kalimasi bor ovozda ohang yordamida aytilib, raqsu samo' asosida bajarilgan. Ahmad Yassaviy sulukida zikrning mazkur shakli "Zikri arra" deb yuritilar edi. Mazkur amalni ado etish choo'ida zikr qilayotganlarning ovozi yoo'och kesayotgan vaqtda arradan chiqadigan ovoziga o'xshar edi. "Maqomati Naqshbandiy" asarida keltirilishicha, Jaloliddin Rumi asos solgan Mavlaviya sulukidagilar ham ana shu odatga amal qilganlar.

“Zikri xufiya” amalini bajarish vaqtida esa muridlar bir joyga to‘planishlari shart emas, har kim o‘z uyida tinch, osuda, shovqin-suronsiz, raqsu samo‘siz Allohning ismi va muqaddas so‘zlarni dilda yod etib, kunduzlari o‘z ishi bilan masho‘ul bo‘laveradi. “Zikri xufiya” amalini Hazrati Hoja Bahovuddin Naqshbandiy yuqorida qayd etib o‘tilganidek, Abdulholiq O‘jduvoniydin o‘zlashtirgan. Mutafakkirlar - Abdurahmon Jomiy va Alisher Navoiylar ham shu suluk vakillari sanalganlar. Uchinchi farq shundan iborat ediki, Naqshbandiya sulukining valiyalar bemordan o‘zlariga kasallikni tortib olib, so‘ngra kasallikni o‘z vujudlaridan chiqarib tashlash xislatiga ega bo‘lganlar.

To‘rtinchi farqi, Naqshbandiya sulukidagi avliyolar boshqa ba‘zi avliyolardek, karomatfurushlikka yo‘l qo‘ymagan. Har bir muridning Allohga etishishi hamda vahdat hosil qilishi uchun ma‘naviy va ruhiy poklanish maqsadi yo‘lida uning har qanday bid‘atga qarshi kurashishi talab etilgan. Avliyolik kuch-quvvatini esa faqat ezgu ishlar: ilm-ma‘rifatni rivojlantirish, shuningdek, xalqning ma‘naviy jihatdan poklanishini ta‘minlash yo‘lida har qanday zulm va bid‘atga qarshi kurashishga sarflagan. Ushbu suluk valiyalari shu kabi ezgu amallari bilan xalq orasida bevosita obro‘ qozongan. Buni biz “Maqomati Hoja Naqshband” asarida bayon etilgan voqealar va Hazrati Hoja Bahovuddin Naqshbandiy tomonidan ifoda etilgan hikoyatlar mazmunidan ham anglash mumkin. Xususan, Bahouddin Naqshband musulmonlikning mohiyatini quyidagicha yoritgan edi: “Musulmonlik - bu iloji boricha hukmlarga bo‘ysunish, taqvoga rioya qilish, amalni bajarishga intilish va bekorlikdan uzoq bo‘lib, bularning hammasi nuri safo va rahmat hamda valoyat darajasiga etishish vositasidir. Avliyolarning aziz manzili va maqomlariga mana shu sifat va parvarish orqali etiladi”. Ushbu fikrning mantiqiy davomi sifatida o‘z tariqatining maqsadini Hazrati Hoja Bahovuddin Naqshband yana shunday bayon etadi: “Bizning tariqamiz jahriya zikri-yu, raqs emas, bizning tariqamiz, anjumanda xilvat (xilvat dar anjuman), vatanda safar (safari dar vatandir. Xilvatda shuhrat bor, shuhrat esa ofatdir. Jam‘iyatda xayriyat bo‘ladi, jam‘iyat esa suhbatda bo‘ladi. Agar bu yo‘l toliblaridan bir guruhi bir-birovlari bilan hamsuhbat bo‘lsalar, bu suhbatda xayru baraka ko‘p bo‘ladi. Umid borki, bu ishga doimo amal qilinsa, oxiri haqiqiy iymon bilan yakunlanadi”. Demak, Bahouddin Naqshband inson barkamol bo‘lishi uchun, avvalo, iymonli bo‘lishi zarur deb biladi.

Ma‘lumki, tariqat yo‘li odobdan iborat, har bir maqomning o‘z odobi bo‘lganidek, Naqshbandiya tariqatining ham o‘z xulq-odob talablari bor. “Kimki ana shu odobni ushlasa, uni baloo‘at ahlining baloo‘atiga etkazadi. Adab bu – xulqni chiroyli qilish, so‘zni va fe‘lni soz qilishdir. Xizmat odobi uluo‘ baxtdan yaxshiroq, uning belgisi - amalning qabuli, tuo‘yon esa amalning buzuqligidir. Adabni saqlash-muhabbat samarasi, yana muhabbat daraxti, yana muhabbat uruo‘i hamdir”.

Bu hikmatlardan ko‘rinib turibdiki, Naqshbandiya tariqati odob-axloq tariqati, chunki bu tariqat aynan insonning ma‘naviy-axloqiy kamolga etishi uning xulq-odob talablari mohiyatini anglashi, ushbu qoidalarga amal qilishiga bo‘liqdir. Buni biz Hazrat Bahouddin Naqshbandning ma‘naviy-axloqiy qiyofasidan ham bilsak bo‘ladi. “Maqomati Hoja Naqshband” asarida shunday deyiladi: “Ularning axloqlaridan bir shingili shuki, agar ular biror do‘st yoki darveshning uyiga borib qolsalar, ularning barcha farzandlari va yaqinlarining hamda xizmatkorlarining ahvolini so‘rar va har birining ko‘nglini bir yo‘l bilan topar edilar. Do‘st hamsoyalari va darvesh oshinolardan hamisha rozi va xushnud bo‘lardilar. Ularning bu lutfi har bir kishiga to‘o‘ri yo‘l uchun dalolat qiluvchi edi”.

Naqshbandiya tariqati asosida har bir insonning halol, pok bo‘lishi, o‘z mehnati bilan hayot kechirishi kerakligi, sabr-qanoatli bo‘lishi, kamtar, samimiy bo‘lishi, iymon va e‘tiqodini mustahkam tutishi, dilda xudoni jo etib, amalda xalq bilan birga bo‘lish kabi olijanob xislatlarni tarkib toptirish yotadi. Bu xislatlarni o‘zlashtirib borish jarayonida inson poklana boradi va ruhan Allohga etishiga o‘zini tayyorlaydi. Naqshbandiya tariqati kishilarni mehr-oqibat, samimiylik, halollik, mehnatsevarlik, rostgo‘ylik, sabr-qanoatga ega bo‘lish sari yo‘llar ekan, ularda yomon illatlar: harom ishlar, ya‘ni, o‘o‘rilik, nopoklik, xasislik, yolo‘onchilik, firibgarlik, ta‘magirlik, boylikka hirs qo‘yish kabilarni qoralaydi. Buni biz Hazrati Hoja Bahouddin Naqshbandning quyidagi fikrlaridan ham bilsak bo‘ladi:

“Shamga o‘xshagin, toki hammaga ravshanlik bao‘ishla, o‘zing esa qorono‘ida bo‘l, “Hoyu havas va nafs ahllari tutgan ishlar asosining barchasi zalolat (adashuv)dan iboratdir. Ishlarda niyatni to‘o‘ri qilish eng muhim narsadir”, “Kishi o‘zining nafsiga tuhmat qilishi kerak. Kimki Haq subhonahu inoyati bilan o‘z nafsining yomonligini tanigan, uning hiyla-nayrangini anglagan bo‘lsa, bunday qilish unga oson bo‘ladi. Bu yo‘ldan yuruvchilarda o‘zgalarning gunohini ham o‘zlaridan deb bilish hollari ko‘p bo‘ladi”.

Bu hikmatlarda komil insonni tarbiyalash uslublari ham bayon etilgan: “Suhbatimizga etishadigan guruhlardan ba'zilari shundayki, ularning ko'ngillarida muhabbat uruo'i bor, ammo xalaqit beruvchi xasu hashaklar tufayli o'solmaydi, bizga esa uni poklash lozim. Ba'zilarida muhabbat uruo'i yo'q, bizga esa uni paydo qilish lozim”; “Murshid tolibnig o'tgan, hozirgi va kelajak kabi uch holidan boxabar bo'lishi kerak, shundagina uni tarbiya qila oladi”; “Tolib amal qilishi zarur bo'lgan shartlardan biri shuki, u Haq Taolo do'stlaridan biri bo'lgan do'st bilan hamsuhbat bo'lib, o'z holidan voqif bo'lishi zarur. Suhbat zamonini o'zining o'tmish zamoni bilan solishtirib ko'rsin, nuqsondan kamol sari ketayotganini o'zida mushohada qilsa, bu azizning suhbatida mulozamatda bo'lishni o'zi uchun farzi ayn hisoblasin”.

Xulosa qilib aytganda, Naqshbandiya tariqati ikki muhim tariqat: Abdulxoliq O'ijduvoni hamda Ahmad Yassaviylarning yo'lini birlashtirdi va hayotga moslashtirdi. Naqshbandiya suluki (Xudoga yaqinlashish yo'li) o'n bitta axloqiy qoidani ishlab chiqdi va amaliyotga tadbiiq etdi. So'fiyning poklanish va xudoga etishish darajasi ma'naviy murabbiy-shayx, murshid yoki pir tomonidan amalga oshiriladi. Va nihoyat, murshid bilan murid o'rtasidagi ma'naviy-ruhiy aloqaning paydo bo'lishi muridning kamolotga etishganligini ko'rsatadi va murshid muridga o'z hirqasini echib beradi. Bu yo'l muroqaba, mushohada, musohaba kabi uch bosqichdan iborat bo'ladi. Naqshbandiya sulukiga kirgan inson o'zini ham ruhan, ham jismonan chiniqtirishi, ma'naviy poklashi va qalbga sayqal berishi lozim.

Naqshbandiyaning asosiy yo'li Haqqa etishga intilish, xufiya zikr qilish bo'lib, ba'zi bid'atlarni rad etadi. Masalan, darbadarlik, qashshoqlik, musiqa chalib, ashula va raqs tushib, zikr tushish (samo') va ovozi chiqarib (jahr) zikr qilish va boshqalar. Aziz-avliyolar, ularning mozorlariga sio'inish man etilib, har qanday madadni faqat Allohdan so'rash kerakligi ta'kidlanadi. Ruhan poklanib, manmanlik, kibru havodan voz kechib, oddiy o'z mehnati bilan kun kechirishga da'vat etadi.

Demak, Naqshbandiya tariqatining asosini insonning ham ruhan, ham jismonan poklanishi tashkil etib, bu jarayon hozirgi davrda ham o'z ahamiyatini yo'qotmagan. Bugungi kunda yosh avlodni etuk inson etib tarbiyalashda Naqshbandiya tariqatining axloqiy tizimi, yo'l va usullari qo'l keladi. Zero, aqliy, axloqiy, jismoniy kamol topgan shaxsni shakllantirishda mazkur tariqat o'oyalari muhim omil bo'lib xizmat qiladi. Haqiqiy so'fiylik tarkidunyochilik o'oyasini ilgari surmaydi, u insonni ma'naviy poklanishga yo'llaydi. Lekin ba'zi johil va nodon kishilar (hatto din peshvolari ham) insonning ruhan xudo bilan birlashishi, “Anal haq”lik, ya'ni “Men xudoman” degan ifodaning mohiyatini tushunmasdan, ularni ta'qib etdilar. Aslini olganda, so'fiylik - bu muruvvat, saxovat, mehnat, qanoat va diyonatdir. Ular inson xulqida mavjud bo'lgan illatlarga qarshi kurashuvchilardir. So'fiylar hayotni qabohat va razolatdan tozalash yo'lida har bir insonning ma'naviy jihatdan pok bo'lishini ta'minlash uchun kurashganlar.

Xulosa qilib aytganda, Islom er yuzida keng tarqalgan dinlardan bo'lib, u musulmon madaniyatining tarkib topishida muhim rol o'ynadi. Islom ta'limotining muqaddas kitobi - “Qur'on”da ilgari surilgan xulq-odob, turmush tarziga oid qarashlar musulmonlar axloqiy tarbiyasining shakllanishiga asos bo'lib xizmat qildi. Barcha musulmon mamlakatlarida “Qur'on”ning sharhlovchilari tomonidan shariat qonun-qoidalari, axloqiy talablarini taro'ib etilishi keyinchalik musulmon adabiyotida axloqiy-didaktik mazmundagi asarlarning paydo bo'lishiga turtki bo'ldi.

Islom barcha musulmon mamlakatlarida bo'lgani kabi Xuroson va Movarounnahrda ham asosiy din hisoblanadi. Shuning uchun xalq hayotida Islom ta'limotida ifodalangan xulq-odob qoidalari mohiyatini chuqur o'rganish asosida yosh avlodda ma'naviy-axloqiy xislatlarni tarbiyalash maqsadga muvofiqdir.

## **2. Hadis ilmining paydo bo'lishi. Imom Ismoil al-Buxoriy hadis ilmi rivojiga qo'shgan hissasi**

Islom dini ta'limoti asoslarini yorituvchi Qur'oni Karimdan keyingi asosiy manba hadis hisoblanadi. Hadislarni to'plash va ularga muayyan tartib berish asosan VIII asrning ikkinchi yarmidan boshlanib, uni eng bilimdon, turli fan asoslarini mukammal o'rgangan, katta hayotiy tajribaga ega bo'lgan kishi (muhaddis)lar tartib bergan. VIII-XI asrlarda to'rt yuzdan ortiq muhaddis hadis ilmi bilan shuo'ullangan. Mazkur bilimlarni o'rganishning o'ziga xos yo'nalishi bo'lib, «hadis ilmi» nomi bilan yuritilgan. Keyingi yillarda Muhammad Alayhis-salomning hayoti, faoliyati hamda uning diniy-axloqiy ko'rsatmalarini o'z ichiga olgan hadislar, Imom Ismoil al-Buxoriyning “Al-jome' as-sahih” («Ishonarli to'plam»), “Al-adab al-mufrad” («Adab durdonalari»), Imom Iso Muhammad ibn Iso at-Termiziyning “Ash-Shamoil an-nabaviya” asarlari nashr etildi. “Hadis” yoki “Sunna” so'zlari bir ma'noni anglatib,

Rasulullohning hayoti va faoliyati hamda diniy va axloqiy ko'rsatmalari haqidagi rivoyatlardan iborat. Muhammad alayhissalomning ibratli ishlari, e'tiqod, poklik va insonga xos ma'naviy-axloqiy xislatlarni ifodalovchi so'zlari, pand-nasihatlari uning nomi bilan boo'liq hadislarda mujassamlangan. Hadislar dastlab yozib borilmagan. Payo'ambar Muhammad Alayhis-salom arab bo'lmagan kishilarning hadislarini Qur'oni Karim oyatlari bilan adashtirib yuborishlaridan cho'chib, hadislarining yozib borilishiga ruxsat etmaganlar. Biroq payo'ambar Muhammad Alayhis-salom huzurida sahoblar bo'lib, ular Rasuli akramdan eshitgan hadislarini yodlab borganlar. Jumladan, hazrati Abu Hurayra ana shunday mo'tabar kishilardan biri bo'lib, hadislarini mukammal yodlab borgan. Abu Hurayra tomonidan qayd etilgan hadislar to'o'ri, ishonarli (sahih) hadislar hisoblangan.

Lekin hadislarini yod olgan kishilar sonining tobora kamayib borishi natijasida ularning asta-sekin unutilib ketishi borasidagi xavf yuzaga keladi. Ana shu xavfning oldini olish maqsadida xalifalar ishonarli hadislarini to'plashga farmon berganlar. Hadislarini to'plash xususidagi farmon dastlabki xalifa Umar ibn Abdulaziz tomonidan berilgan.

Hadislarini yozib borish bilan masho'ul bo'lgan ilk muhaddislar sifatida Rabee bin Sabeh, Said ibn Abi Aruba, Molik bin Anas, Abdumalik bin Jurayj Makkiy, Abdurahmon al-Avzo'iy Shoshiy, So'fyon Savriy Kufiy va boshqalardir.

VIII-IX asrlar hadis ilmining rivojlanishida "oltin davr" hisoblanadi. Bu davrga kelib, Islom ulamolari tomonidan hadislarining qay darajada to'o'riligi, ularning qanday manbalarga tayanilib to'planganligi jiddiy tadqiq etila boshlandi. Chunki ba'zi soxta, ishonchsiz hadislar ham paydo bo'la boshlagan, ularni tekshirib, asl hadislarini tiklash va yozma ravishda qayd qilish zamon talabi bo'lib qolgan edi. Shuning uchun ham birinchidan, hadislarini yoddan biluvchi haqiqiy, bilimdon, o'tkir mulohazali kishilarning asta-sekin kamayib ketayotganligi, ikkinchidan, hadislarining haqiqiy, ishonarli, ya'ni sahihlarini saqlab qolish maqsadida ular tekshirilib, asl holiga keltirib, yozib yio'ila boshlangan. Ana shu tarzda hadis ilmi rivojlana boshlagan.

Islom olamida oltita ishonchli to'plam (as-sahih as-sitta) eng nufuzli manbalar sifatida e'tirof etilgan. Ushbu manbalarning mualliflari IX asrda yashab ijod qilgan quyidagi muhaddislar bo'lganlar: Abu Abdulloh Muhammad ibn Ismoil al-Buxoriy 194 (810), - 256 (870), Imom Muslim ibn al-Hajjoj 206 (819), - 261 (874), Imom Iso Muhammad ibn Iso at-Termiziy 209 (824), - 279(892), Imom Abu Dovud Sulaymon Sijistoniy 202 (817), - 275(880), Imom Ahmad an-Naso'iy (215 (830), - 303 (915) va Imom Abu Abdulloh Muhammad ibn Yazid ibn Mojja 209 (824), - 273(886).

Muhaddislar tomonidan yaratilgan va ishonarli manbalar deya e'tirof etilgan "Al-kutub as-sitta" ("Olti kitob") quyidagilardan iborat:

1. Abu Abdulloh Muhammad ibn Ismoil al-Buxoriy tomonidan yozilgan "Al-jome' as-sahih" asari.
2. Imom Muslim an-Nishopuriy (Imom Muslim ibn al-Hajjoj) tomonidan yozilgan "As-sahih" asari.
3. Imom ibn Mojja tomonidan yozilgan "Sunnan".
4. Imom Abu Dovud Sulaymon-Sijistoniy tomonidan yozilgan "Sunnan" asari.
5. Imom Muhammad ibn Iso at-Termiziy tomonidan yozilgan "Aj-jami al-kabir" asari.
6. Ahmad an-Naso'iy tomonidan yozilgan "Sunnan".

Movarounnahrda birinchi bo'lib hadis to'plagan muhaddis Imom Abdulloh ibn Muborak al-Marvaziy sanaladi. Allomaning safdoshlari sifatida Imom Ahmad ibn Xanbal al-Marvaziy, Ishoq ibn Rahovayh al-Marvaziy, Imom al-Haysam ibn qulayb ash-Shoshiy, Hofiz al-Xorazmiy, Imom Abdulhasan Ahmad ibn Muhammad as-Samarqandiy kabi vatandoshlarimizning nomlari ham mashhur.

#### ***Imom Ismoil al-Buxoriy***

"Sahih" yo'nalishining asoschisi eng etuk va mashhur muhaddis Abu Abdulloh Muhammad ibn Ismoil al-Buxoriydir. Imom Ismoil al-Buxoriy hadis ilmida "Amir-ul-mo'minin", "Imom al-muhaddisiyn" ("Barcha muhaddislarining peshvosi") degan sharaflil nomga sazovor bo'lgan. U 810 yilning 13 mayida (ba'zi manbalarda 810 yilning 20 iyulida) (hijriy 194 yil shavvol oyining 13 kuni) Buxoroda tuo'ilgan. Go'dakligida otadan etim qolgan. Dastlabki savodini maktabda chiqargan, 10 yoshidayoq arab tilida yaratilgan kitoblar yordamida hamda roviylardan oo'zaki ravishda eshitish asosida hadislarini yodlay boshlagan. Alloma hadis ilmini zo'r ishtiyok va katta qiziqish bilan o'rgandi. Abdulloh

ibn al-Muborak, Vaqi' ibn Jarroh kabi olimlar tomonidan to'plagan hadislarni yod olgan, shuningdek, hadis rivoyatchilari xususida so'z yuritilgan bahslarda ishtirok etgan.

Imom Ismoil al-Buxoriy 825 yilda, o'n olti yoshida onasi va akasi bilan Hijozga safar qiladi. Makkayu Mukarrama va Madinai Munavvarada bo'lib, haj ibodatini ado etadi. Balx, Basra, Kufa, Boo'dod, Xume, Damashq, Misr, Makka va Madina kabi shaharlarda bo'lib, safar jarayonida muhaddislar bilan bilan uchrashadi. Muhaddislar bilan uyushtirilgan suhbatlarda ular tomonidan aytilgan hadislarni yodlab borar edi. Olti yil Hijoz shahrida yashab, u erda etuk muhaddislardan hadis ilmi bo'yicha, Damashq, qohira, Basra va Bao'dod shaharlarining mashhur olimlardan esa fikh ilmi bo'yicha ta'lim oladi. Shuningdek, allomaning o'zi ham turli bahs va munozaralarda ishtirok etib, toliblarga dars ham beradi.

Imom Ismoil al-Buxoriy iste'dodli, o'tkir zehni hamda ziyarak olim bo'lgan. "Manbalarga ko'ra, Bao'dod shahrida istiqomat qilgan vaqtda ko'pincha qorono'u kechalari sham yoruo'i va oying nurida ijod qilib, kitob yozar ekan. Tunda yodiga bexosdan biror-bir fikr-mulohaza tushib qolsa, shamni yoqib, darhol o'sha fikrni qoo'ozga tushirar, shu tahlitda ba'zan shamni yigirma martagacha o'chirib-yoqar ekan"1.

Imom Buxoriyning o'tkir zehn egasi ekanligini quyidagi misoldan ham bilish mumkin.

Rivoyatlarga ko'ra, u qaysi bir kitobni qo'lga olib, bir marotaba mutoala qilsa, unda bayon etilgan barcha fikrlar, ma'lumotlarni yodda saqlab qolavergan. Imom Ismoil al-Buxoriyning qayd etishicha, yuz ming sahih (ishonchli) va ikki yuz ming o'ayri sahih (ishonchsiz) hadisni yod bilgan. Shogirdlaridan Amir ibn Fallos "Muhammad ibn Ismoil al-Buxoriyga ma'lum bo'lmagan hadis, albatta ishonchli hadis emasdur", - deydi. Ustoz Imom Ahmad ibn Xanbal al-Marvaziyning aytishicha, "Butun Xurosondan Muhammad ibn Ismoil kabi olim chiqqan emas".

Imom Ismoil al-Buxoriyning o'tkir zehni xususida yana shunday rivoyat keltiriladi: "Imom Buxoriy bilan Basrada hadis darsiga qatnashgan sheriklaridan biri Hoshid ibn Ismoil aytadi: "Imom Buxoriy bizlar bilan birga ustozning darsini eshitardi. Ustoz rivoyat qilgan hadislarini biz yozib olar edik, ammo Buxoriy faqat quloq solibgina o'tirardi. Shu tarzda qancha kunlar o'tib, orada ustoz qariyb 15 ming hadis rivoyat qildi. Shunda biz Buxoriyga: Sen nega hadislarni yozmaysan?, -deb ta'na qilgan vaqtimizda: Sizlar yozib borayotgan hadislarni men ustoz oo'zidan yodlab olayotirman, - dedi-da, ustoz rivoyat qilgan hamma hadislarni bir chekkadan yoddan o'qib berdi. Shundan keyin biz yozib olgan hadislarimizdagi xatolarni uning yodlaganlaridan tuzatib oladigan bo'ldik".

Imom Ismoil al-Buxoriy juda ko'p zabardast olimlardan ta'lim oladi. Manbalarda alloma ustozlarining soni to'qson nafarga yaqin bo'lgan deb ko'rsatiladi. Muhammad ibn Yusuf al-O'artobiy, Ubaydulla ibn Musa al-Abasiy, Abu Bakr Abdulla ibn az-Zubayr al-Hamiydiy, Ishoq ibn Ibrohim ar-Rahavayh, Imom Ahmad ibn Hanbal, Ali al-Madiniy kabi olimlar uning ustozlari sanaladilar.

Imom Ismoil al-Buxoriyning o'zi ham yirik va mashhur olimlar Ishoq ibn Muhammad al-Ramoziy, Abdulloh ibn Muhammad al-Masnadiy, Muhammad ibn Xalaf ibn qutayba, Ibrohim al-Harbiy, Muhammad Iso at-Termiziy, Muhammad ibn Nasr al-Marvaziy, Muslim ibn al-Hajjoj'larga ustozlik qilgan.

Imom Ismoil al-Buxoriy o'ta kamtar, insonparvar, xulq-odobda tengsiz, sahovatli inson ham bo'lgan. U hadis ilmining etuk olimi sanalsada, zamondoshlari hamda shogirdlaridan ham ilm o'rgangan. Alloma bir ming sakson nafar muhaddisdan hadis eshitgan. Allomaning o'zidan esa to'qson ming nafar kishi ishonarli hadislarini eshitgan. Ma'lumotlarga ko'ra, Imom Ismoil al-Buxoriy 600 mingga yaqin hadisni to'plagan., 100 ming "sahih" va 200 ming "o'ayri sahih" hadislarni yod olgan. Imom Ismoil al-Buxoriy uzoq safardan ona yurti Buxoroga qaytgach, talaba va ulamolarga hadis ilmidan saboq beradi va mazkur ilmning taro'ibotchisiga aylanadi. Rivoyatlarga ko'ra, xalifaning Buxorodagi noibi Xolid ibn Ahmad ibn Xolid az-Zuhaliy uni saroyga kelib hadis ilmidan saboq berishga taklif etadi. Ammo Imom Ismoil al-Buxoriy bu taklifni qabul etadi va: "Men ilmni xorlab sulton amirlar eshigiga olib bormayman. Agar amirga ilm kerak bo'lsa, bolalarni (ikkinchi rivoyatda saroyidagilarni) uyimga yoki masjidimga yuborsin", -deb javob beradi1. Shu bois alloma bilan amir Xolid ibn Ahmad az-Zuhaliy o'rtasidagi munosabatga bir oz putur etadi. Bunga ayrim hasadgo'y shaxslarning io'volari ham sabab bo'ladi. Amir allomaning shahardan chiqib ketishga farmon beradi. Samarqand ulamolari Imom Ismoil al-Buxoriyni o'z

yurtlariga taklif etadilar. Yo'lga chiqqan Imom Ismoil al-Buxoriy Samarqand shahriga yaqin bo'lgan Haftang qishloo'i (hozirgi Poyariq tumanining hududi)da betob bo'lib qoladi va shu erda hijriy 256 yili ramazon oyining oxirgi kuni (milodiy 872 yil 1 sentyabr) 62 yoshida vafot etadi va shu erga dafn etiladi.

Imom Ismoil al-Buxoriy juda boy ijodiy meros qoldirgan. Uning "Al-jome' as-sahih" ("Ishonchli to'plam"), "Al-adab al-mufrad" («Adab durdonalari»), "At-tarix al-kibor" ("Katta tarix"), "At-tarix as-sao'iyr", ("Kichik tarix"), "Al-qiroatu xalfa-l-Imom" ("Imom ortida turib o'qish"), "Vaf'ul-yadini fi-s-saloti" ("Namozda ikki qo'lni ko'tarish") kabi asarlari mavjud bo'lib, ularning qo'lyozmalari bizgacha etib kelgan. Ammo "At-tarix al-avsat" ("O'rta tarix"), "At-tafsir al-kabir" ("Katta tafsir"), "Al-jome' al-kabir" ("Katta to'plam"), "Kitob-ul-hiba" ("Hadya kitobi") nomli asarlari ham bo'lganligi ma'lum, biroq ular bizgacha etib kelmagan. Shubhasiz, yuqorida nomlari qayd etib o'tilgan asarlarining eng yirigi, shoh asari "Al-jome' as-sahih"dir. Bu asar "Sahih al-Buxoriy" nomi bilan ham dunyoga mashhur. 4 jilddan iborat mazkur kitobda payo'ambarimiz Muhammad Alayhis-salom hadislaridan tashqari, islom huquqshunosligi, islom marosimlari, axloq-odob, ta'lim-tarbiya, tarix va etnografiyaga oid ma'lumotlar ham berilgan. Unga 600 ming hadisdan 7275 ta eng "sahih" hamda 4000 ta takrorlanmaydigan hadislar kiritilgan. Bo kitob Islom ta'limotida Qur'oni Karimdan keyingi asosiy manba hisoblanadi.

Islom dini insonni ma'naviy kamolot sari etaklovchi ta'limotdir. Shu sababli Qur'oni Karimda ham, hadislarda ham yaxshi xulq-odob qoidalari va ularga kishilarning qat'iy amal qilishlari lozimligi borasidagi qarashlar keng taro'ib etilgan. Imom Ismoil al-Buxoriyning "Al-jome' as-sahih" asarining bir jildiga odob-axloq masalalarini yorituvchi hadislar jamlangan bo'lsa, "Al-adab al-mufrad" ("Adab durdonalari") nomli asarda ham ijtimoiy turmushda hamda insonlar o'rtasida o'zaro munosabatlarni tashkil etish cho'ida amal qilinishi lozim bo'lgan odob-axloq qoidalari borasida yanada batafsil ma'lumotlar berilgan. Ushbu asar 644 bobda bayon etilgan 1322 ta hadisni o'z ichiga olgan.

### ***3.Imom Iso at-Termiziy va boshqalarning hadis ilmi rivojiga qo'shgan hissasi***

Mashhur muhaddislardan yana biri vatandoshimiz Muhammad ibn Iso at-Termiziy bo'lib, u 824 yilda Termiz yaqinidagi Buo' qishloo'i (hozirgi Surxondaryo viloyatining Sherobod tumani)da tuo'ilgan. Uning oilasi va ota-onasi haqida ma'lumotlar yo'q. Ba'zi tadqiqotchilar uning otasi asli marvlik bo'lgan deb qayd etadilar.

Muhamad ibn Iso at-Termiziy bolaligidan ilm o'rganishga qiziqqan, ayniqsa hadis ilmini chuqur egallagan.

Muhamad ibn Iso at-Termiziy 850 yildan qator mamlakatlarga safar qiladi. Hijoz shahrida bo'lib, Makka va Madina shaharlarini ziyorat qiladi. Iroq hamda Xurosonda hadis, fikh, qiroat, bayon, tarix va boshqa ilmlarni o'rganadi. Mazkur safarda Muhammad ibn Iso at-Termiziy ustozlari Imom Ismoil al-Buxoriy bilan uchrashadi. Alloma ustoziga nisbatan alohida hurmatda bo'lib, uning yordamida hadis ilmidan to'laqonli ravishda xabardor bo'ladi. Manbalarda e'tirof etilishicha, Imom Muhammad ibn Iso at-Termiziy ustozining vafoti tufayli ko'p yio'laganidan ko'zi ko'r bo'lib qolgan.

Muhammad ibn Iso at-Termiziyning zehning o'tkirligi, xotirasi, va yod olish qobiliyatining kuchliligi tufayli Imom Ismoil al-Buxoriy ham uni faqatgina shogird sifatida emas, balki hamkor, hamfikir va do'st sifatida ham hurmat qilgan.

Muhammad ibn Iso at-Termiziy uzoq safarda manbalardan o'qigan yoki muhaddislardan eshitgan hadislarni to'plab, kitoblar ta'lif qilishga kirishadi. U 863 yilda o'z vataniga qaytadi va o'zi ham shogirdlarga ta'lim beradi, ayni vaqtda kitoblar ham yozadi.

Alloma tomonidan o'ndan ortiq asarlar yaratilganligi ma'lum. Bular qatoridan "Al-jome' as-sahih" ("Ishonchli to'plam"), "Ash-shamoil an-nabaviya" ("Payo'ambarning alohida fazilatlarini"), "Al-ilal fi-l-hadiys" ("Hadislardagi illatlar va o'ishlar haqida") kabi asarlari o'rin olgan bo'lib, ular juda mashhurdir.

Muhammad ibn Iso at-Termiziy tomonidan yozib qoldirilgan asarlarda o'z ifodasini topgan hadislar ham Imom Ismoil al-Buxoriy tomonidan bayon etilgan hadislar kabi insonni halollik, adolat, e'tiqod, diyonat, poklik, mehnatsevarlik, muruvvatlilik, mehr-shavqat, yoshi kattalar,, ota-ona va qarindoshlarga hurmat o'oyalarini ilgari surish xususiyatiga ko'ra shaxs ta'limi va tarbiyasini tashkil etishda katta ahamiyatga ega.

### ***Hadislarning mazmuni va tarbiyaviy ahamiyati***

Hadislarda insonning kamolotga erishishi uchun talab etiladigan insoniy fazilatlar ifoda etilgan bo‘lib, ushbu fazilatlar sirasiga o‘zgalarga mehr-oqibat ko‘rsatish, saxiylik, ochiq ko‘ngillik, ota-ona, kattalar va qarindoshlarga nisbatan muruvvatli bo‘lish, ularga o‘amxo‘rlik qilish, vatanga muhabbat, mehnat va kasb-hunarni uluo‘lash, halollik, poklik, do‘stlik, oliyjanoblik, rahm-shafqatlilik, kamtarlik, rostgo‘ylik va vijdonlilik kabi xislatlar kiritiladi. Bundan tashqari, insonning o‘zini yomon illatlardan tiyishi, yaxshilik sari intilishi kerakligi borasidagi pand-nasihatlarni ham o‘z aksini topganki, bularning barchasi Qur'oni Karimda qayd etilgan ko‘rsatmalarga asoslanilgan va komil insonni shakllantirishda asosiy mezon bo‘lib xizmat qiladi.

Islom ta'limoti o‘oyalariga ko‘ra har bir musulmon eng avvalo iymonli bo‘lishi kerak. Qur'oni Karimda ta'kidlanganidek, Islom dini ta'limotining yaratilishidan muddao, murod kishilarda iymon, e'tiqodni shakllantirishdir. Hadislarda iymonning mukammal va mustahkam bo‘lishi quyidagi uch shartga qat'iy amal qilinishiga bo‘liqligi ko‘rsatilgan:

- to‘o‘ri e'tiqodli bo‘lmoq;
- kishilar bilan yaxshi munosabatda bo‘lmoq;
- kishi o‘z ustida ishlamo‘i va o‘zini ibodat va itoatga chaqirmoo‘il (Keyingi misollar ham ushbu kitobdan olindi).

Iymon daraxtga tenglashtiriladi va uning 60 dan ortiq shoxlari bor deya iymonning belgilari sanab o‘tiladi. Sanab o‘tilgan belgilarning har biri inson ma'naviy qiyofasini shakllantiruvchi va mukammallashtiruvchi xislatlardir. Bular quyidagilardan iborat: “qo‘li bilan va tili bilan o‘zgalarga ozor bermagan kishi musulmondur”, “o‘zingiz yaxshi ko‘rgan narsani birodaringizga ravo ko‘rmaguningizcha hech biringiz chinakam mo‘min bo‘la olmaysiz” (3-4-boblar); “Uchta xislatni o‘zida mujassam qilgan kishining iymoni mukammal bo‘lgaydir:

- insofli va adolatli bo‘lmoq;
- barchaga salom bermaq;
- kambao‘alligida ham sadaqa berib turmaq” (20-bob).

Bundan tashqari, kishilar uchun xos bo‘lmagan munofiqlik xislati xususida ham so‘z yuritiladi, chunonchi, «Rasululloh sallallohu alayhi vassalam aytganlar: “quyidagi to‘rtta xislat kimda bo‘lsa, aniq munofiq bo‘lo‘aydir, kimdagi, ulardan bittasi bo‘lsa uni tark etmaguncha munofiqlikdan bir xislati bor ekan, deyiladi:

- omonatga xiyonat qilgaydir;
- so‘zlasa yolo‘on so‘zlaydir;
- shartnoma tuzsa, shartida turmagaydir;
- urishib qolsa, kek saqlagaydir va nohaqlik qilaydir (25-bob).

Hadislarda inson ma'naviy kamolotining mezoni, uning tafakkur doirasi, dunyoqarashining kengligi, ilmiy bilimlarni qay darajada egallaganligi, o‘z bilimi bilan atrofdagilar va jamiyatga foyda keltiruvchi shaxs bo‘lib etishishida muhim omildir deya ko‘rsatiladi. “Tolibi ilm qilish farzdir. Tolibi ilmga har bir narsa istio‘for aytadi, hatto dengizdagi baliqlar ham”. Bilimsizlik kishilarning nodonligiga zamin hozirlashi, ilmsiz jamiyatda esa jaholat hamda razolatning hukmronlik qilishi aloqida ta'kidlab ko‘rsatiladi. “Ilm o‘rganmoq va o‘rgatmoqning fazilati” borasidagi hadis (21-bob) da ilm o‘rganish ko‘p yoqqan yomo‘irga qiyoslanadi va ilm ahli quyidagi uch turga bo‘ladi: “Ba’zi er sof, unumdor bo‘lib, yomo‘irni o‘ziga singdiradi-da, har xil o‘simliklar va ko‘katlarni o‘stiradi va ba’zi er quro‘oq, qattiq bo‘lib, suvni emmasdan o‘ziga to‘playdir, undan Olloh taolo bandalari foydalangaydir. Odamlar suvdan ichgaydirlar, hayvonlari va ekinlarini suo‘orgaydirlar. Ba’zi er esa tekis bo‘lib, suvni o‘zida tutib qolmaydir, ko‘katni ham ko‘kartirmaydir. Bularni quyidagicha muhoyasa qilish mumkindir: Bir kishi Olloh ilmini (Islomni) teran o‘rganadir, teran tushunadir va undan manfaatlanadi va Olloh yuborgan hidoyatni o‘zi o‘rganib, o‘zgalarga ham o‘rgatadir. Ikkinchi bir kishi ilm o‘rganib, odamlarga o‘rgatadir. Ammo o‘zi amal qilmaydir. Uchinchi bir kishi mutakabburlik qilib, o‘zi ham o‘rganmaydir, o‘zgalarga ham o‘rgatmaydir”.

Ammo ilmga e'tiborsizlik va nodonlik (jaholat)ning avj olishi jamiyatning inqiroziga olib keladi. Hatto “Rasululloh quyidagilar qiyomat alomatlaridir, deganlar:

- ilmning susaymo‘i;



- jaholatning kuchaymoo‘i;
- zinoning avj olmoo‘i;
- xotinlarning ko‘paymoo‘i;
- erkaklarning ozaymoo‘i”

Demak, qiyomatni odamlarning o‘zlari sodir etadilar. «Ilm ravnaq topmagan mamlakatda zino avj olgan, o‘zaro urushlar kuchayib, erkaklar ozayib ketganda albatta, qiyomat qoyim bo‘ladi” (22-bob). Shu bois “Ilmga amal va rioya qiluvchi bo‘linglar, uni faqat hikoya qiluvchi bo‘lmanglar”, -deyiladi (637-hadis). Islomda ikki xil ilm haqida so‘z yuritiladi: biri huquqiy (fikh), diniy yo‘l-yo‘riqlar to‘o‘risidagi ilm bo‘lsa, ikkinchisi dunyoviy ilmlardir. Har ikki turdagi bilimlarni chuqur egallash va ularga qat‘iy amal qilish har bir mo‘min uchun farz hisoblanadi.

“Ilmning ofati unutishdir. Uni noahil kishiga gapirish esa uni zoe qilishdir”1 mazmunidagi hadis orqali o‘zlashtirilgan ilmni takrorlab borish, faqat chuqur va puxta bilimlargagina ega bo‘lgan kishilarning atrofdagilarga ilm berishining maqbul ekanligiga uro‘u beriladi. Shuningdek, hadislarda ilmning kishilarni fahm-farosatli, o‘tkir zehni, zukko hamda xotirani kuchli qilishdagi ahamiyati ham ta’kidlanadi va “Ilmu hunarni Xitoydan bo‘lsa ham borib o‘rganinglar”, -deya da’vat etiladi. “Olim bo‘l, ilm beruvchi bo‘l yoki ilm o‘rgatuvchi bo‘l yoki tinglovchi bo‘l. Beshinchisi bo‘lma, halok bo‘lasan” mazmunini ilgari suruvchi hadisning bayon etilishi orqali ham ilmi bo‘lish insonni falokat va uning yomon oqibatlaridan saqlovchi omil ekanligiga uro‘u beriladi (41-hadis). Bir qator hadislarda ilmning ibodatdan ustun ekanligi ko‘rsatib o‘tiladi. Xususan, “Ilm ibodatdan afzal va u taqvo dinining ustunidir” (268-hadis). Biroq ilmning manfaatsiz holda sarflashdan saqlanish maqsadga muvofiq ekanligi aytiladi va ilm ahlini ana shunga da’vat etiladi (173-hadis), haqiqiy komil insonning bilimga boy, xushxulq, soo‘lom bo‘lishi (182-hadis), uni faqat foydali ishlar va insonlarning farovon hayot kechirishlari yo‘lida sarf etish kerakligi ham uqtiriladi: “Boshliq bo‘lmasingizdan avval ilmni chuqur o‘rganing! Rasulloh sallallohu alayhi-vassalamning sahobalari yoshlari ulo‘ayganda ham ilm o‘rganganlar. Rasulloh sallollohu alayhi-vasallam: ikki narsadan o‘zgasiga hasad qilmoq joiz emas, biri-kishiga Olloh taolo halol mol-dunyo bersa-yu, uni Haq yo‘lida sarflayotgan bo‘lsa, ikkinchisi-kishiga Olloh taolo ilmu hikmat ato etsa-yu, u shu tufayli oliy maqomga erishib, hukm surayotgan, odamlarga bilganini o‘rgatayotgan bo‘lsa”, – deydilar»1.

Ma’lumki, islom ta’limotida eng yuksak xislatlardan biri sifatida ota-onaga o‘amxo‘rlik, ularni e’zozlash, ota-ona haqqini o‘z o‘rniga qo‘yish, farzandning ular oldidagi haqqi borasidagi masalalarning yoritilgiga alohida e’tibor beriladi. Hadislarda ham ana shu talablar o‘z ifodasini topgan. Ota-onani xafa qilib yio‘latish eng katta gunohlari sifatida e’tirof etilgani quyidagi, ya’ni, Olloh Taoloning mavjudligiga shirk keltirish, odam o‘ldirish, urush maydonidan qochish, afifa (o‘zini pokiza saqlagan) xotinni fohisha deb tuhmat qilish, ribo (ijaraxo‘rlik), etimlar molini emoq, Olloh Taoloning qudrati va irodasini inkor qilish, odamlarni masxara qilish hamda ularni kamsitish kabi holatlar qatorida tilga olib o‘tiladi. Hadislarda ota-onaning dilini oo‘ritib, ozor berish, ularni xafa qilib, buyruqlarini bajarmaslik ham qoralanadi: “Abdulloh ibn Amr (Roziyollohu anhu) aytadilar: bir kishi Rasulloh huzurlariga hijrat qilmoq uchun bay’at qilishga keldi. Ammo ota-onasi uning ketishiga rozi bo‘lmay, xafalikdan yio‘lab qolgan edilar. Shunda Rasulloh: “Sen hozir ota-onang oldiga bor! Hijrat qilaman deb ularni xafa qilganingdek, endi hijrat qilmaydigan bo‘ldim, deb ularni xursand qil”, -dedilar (13-hadis). Islomda eng katta gunoh Olloh Taologa shirk keltirish va ota-onaga oq bo‘lish hisoblanishi 15-hadisdan alohida ta’kidlanadi. Ota-onaning ham o‘z navbatida farzandlarini tarbiyat etmoo‘i, odob o‘rgatishi, yaxshilik qilishi lozimligi ta’kidlanadi: «Namir ibn Avs aytishlaricha, o‘tmish kishilari bolalarning solih-qobil bo‘lishlari Olloh Taoloning tavfiqi bilan bo‘ladi, ammo ularga odob-axloq o‘rgatish otalari vazifasidir, der edilar” (92-hadis)».

Har bir kishining ota-onasiga yaxshilik qilganidek, bolalariga ham yaxshilik qilishi shartligi, zero, inson bo‘ynida ota-onaning haqqi bo‘lganidek, bolaning ham haqqi borligi xususidagi o‘oyalar qur’oni Karimda ham, Hadisi Sharifda ham uqtiriladi. Hadislarda kishilarning bir-biri bilan do‘st, tinch-totuv yashashlari, o‘zaro muruvvatli, mehr-shafqatli bo‘lishlari kerakligi haqidagi o‘oya ham ilgari suriladi. Bu o‘oya opa-singil, aka-uka, qarindosh hamda qo‘shnilar o‘rtasida tashkil etiladigan muomala va munosabatlar mazmunining ochib berishga yo‘naltirilgan hadislar mohiyatida aks etadi. Ma’naviy-axloqiy

xislatlarga ega bo'lgan inson ota-ona, opa-singil, aka-uka va qo'shnilarga yaxshilik qiladi, bu yaxshilik ular o'rtasidagi totuvlikni keltirib chiqaradiki, pirovardida jamiyat taraqqiy etadi, tinchlik barqaror bo'ladi, aholi farovon hayot kechiradi.

Har bir inson qilgan ezgu amallari va odob-axloqi bilan yaxshi nom qoldiradi. Mazkur holat hadislar mazmunida shunday talqin etiladi: «Mo'min kishiga vafotidan keyin savobi tegib etib turadigan amali solihlar quyidagilardir:

1. Tarqatgan ilmi.
2. Qoldirgan solih farzandi.
3. Meros qoldirgan qur'oni.
4. Qurgan masjid.
5. Yo'lovchilar uchun qurgan mehmonxonasi.
6. Qazigan arioi.
7. Tirikligida va soo'lomligida sadaqa - ehson uchun ajratgan moli"1.

Haqiqatdan ham inson hayotdan o'tadi, lekin u ilm-ma'rifat, ziyo tarqatishda, xalq farovonligi yo'lida qilgan ishlari bilan xalq orasida abadiy qoladi. Ana shunday xislatlardan eng muhimi saxovatdir. Bir qator hadislar mazmunan insonning saxovatli bo'lishga undaydi. Saxovatli inson jamiyat taraqqiyotiga ham katta hissa qo'shadi, uning ravnaqi yo'lida mehnat qiladi, atrofdagilarni o'zi ega bo'lgan ne'matlardan bahramand etadi.

Hadislarda kishilar ana shu xislatga egaliklariga ko'ra quyidagi to'rt guruhga bo'linadilar:

1. Alloh taolo bir bandaga mol bergan va ilm bergan. U bandaga berilgan mol va ilmning tasarrufida taqvo qiladi va silai rahm qiladi. Ilmi va molidan Alloh uchun xaq ajratadi. Bu eng afzal o'rin.
2. Bir banda bor. Alloh unga ilm bergan, lekin mol bermagan. Lekin uning niyati to'o'ri: agar Alloh menga mol bersaydi falonchiga o'xshab sarf qilardim. U shu niyatiga qarab teng ajr oladi.
3. Bir banda bor. Alloh unga mol bergan, ilm bermagan Mol tasarrufida Allohdan qo'rqmaydi. Molidan qarindoshlariga bermaydi. Bu esa eng yomon o'rindir.
4. Bir banda bor. Alloh unga mol ham, ilm ham bermagan. U aytadiki, agar Alloh menga ham bergandaydi falonchiga o'xshash ish qilardim. U shu niyati bilan o'sha kishiga barobar hisoblanadi (savob va gunohda).

Shu bilan birga, hadislarda yana kishilarni baxillik va mol-mulkka hirs qo'yishdan saqlanish kerakligi, shuningdek, kelajakka nisbatan ishonch bilan yashash xususidagi fikrlar ham o'rin olgan. Chunonchi, "Birortangiz ekish uchun qo'lingizda biror ko'chatni ushlab turgan vaqtingizda qiyomat qoyim bo'lib qolsa-yu, qoyim bo'lishidan ilgariroq uni ekib olishga ko'zingiz etsa, albatta ekib qo'ying", - degan fikrlar hayotga bo'lgan umid, kelajakka bo'lgan ishonchning yorqin ifodasidir. Xulq-odob haqidagi hadislardan ezgu insoniy xislatlar uluo'lanib, gunoh sanalgan illatlar qoraladi. Bundan tashqari, sha'riy udum va urf-odatlariga amal qilish, ularni o'tkazishga oid xulq-odob qoidalari ham bayon etiladi. Turli marosimlarning o'tkazish tartibi, safar qoidalari, salomatlikni saqlash, salomlashish, muomala madaniyati, bemor kishi holini so'rash odobi, kiyinish qoidalari, emoq-ichmoq, so'zlashish odobi va hokazolar haqida turli tavsiyalar beriladiki, ular bevosita keyingi davrlarda yaratilgan odob-axloq qoidalari borasidagi risolalarning mazmunini yoritishda asos bo'lib xizmat qiladi. Hadislarda jamiyat ravnaqi, insoniyat taraqqiyotining ta'minlanishiga ta'sir etuvchi muammolarga ham jiddiy e'tibor berilgan. Ularning orasida ekologik muammolarga alohida o'rin ajratilgan bo'lib, necha asrlardan buyon o'z dolzarbligini yo'qotmagan. Ana shunday muammolar mohiyatini o'z mazmunida aks ettirgan hadislarda ekin hamda ko'chatlarni o'tkazish, ularni himoya etish, ariq-zovurlar qazish va ularni vaqti-vaqti bilan tozalab turish, suv chiqarish kabi ezgu ishlarni amalga oshirishga undovchi o'oyalar mujassamlangan. Masalan, tirik jonivorlarni o'ldirmaslik (shariatdan o'ldirishga buyurilgan ilon va chayondan bo'lak), jonivorlarga o'amxo'rlik qilish, ularga ozor bermaslik, inson yashaydigan joyni unga ozor beradigan narsalardan tozalash (227 va 446-hadislar), kishilarga soya beruvchi daraxtlarni kesmaslik, hovli sahnlarini toza tutish haqidagi hadislar shular jumlasidan. Hadislarda yomon ishlar, yomon illatlar, yomon hatti-harakatlar "gunoh" sifatida qoralansa, inson farovonligi, jamiyat ravnaqi uchun qilinadigan yaxshi, ezgu hatti-harakatlar, faoliyat "savob" tarzida olqishlanadi. Shunga ko'ra, etim molini eyish, mol-dunyoga hirs qo'yish, yolo'onchilik, o'iybatchilik, tuhmat, zino, ichkilikbozlik, giyohvandlik, foydasiz

gapni ko'p gapirish va boshqa illatlar gunoh hisoblanasa, ota-ona, keksalar, zaiflar va muhtojlarga o'amxo'rlik qilish, ularni yo'qlab turish, marhumlarni yaxshi so'zlar bilan xotirlash, birov ularning ustidan kulmasligini ta'minlash, omonatga xiyonat qilmaslik kabilar savob sanalishi alohida ta'kidlanadi. Ma'lumki, inson kamoloti bevosita uning salomatligi bilan boo'liqdir. Zero, soo'lom insongina ham oila, ham jamiyatning ravnaq topishi yo'lida faoliyat ko'rsatuvchi kishilar bo'lib etishadi. Hadislar, umuman, Islom ta'limotida tozalik va poklik, shu jumladan, ruhiy va jismoniy poklikka katta e'tibor beriladi. "Haq taolo o'zi pok, poklikni yaxshi ko'radi. o'zi toza, tozalikni yaxshi ko'radi. o'zi oliyhimmatdir, oliyhimmatlikni yaxshi ko'radi. O'zi ochiqko'ngil, ochiqko'ngillikni yaxshi ko'radi. Eshiklarning oldini pokiza tutinglar" (190-hadis).

Demak, Hadislar Muhammad payo'ambarimizning sunnatlari bo'lib, mazmunan har bir mo'minning ishonchi, e'tiqodini mustahkamlaydi, shu bilan insonni ma'naviy kamolotga etaklaydi. «Islom dini ma'rifatga asoslangani uchun ham har bir shaxsni aqliy, jismoniy jihatdan kamolga etkazishga oid e'tiqod va iymondan iborat bo'lib, faqat ezgulikka xizmat qilish, oliyjanob bo'lish, pokiza yurish, bir burda luqmani halol qilib eyish, jaholat va jaholatparastlikka yo'l qo'ymaslik, o'z birodarining, qarindosh-uruo'larining, millatining va vatanining qadriyatlarini asrashdan iboratdir». Shunday ekan, hadislar komil insonni shakllantirishda muhim manba bo'lib xizmat qiladi va undan yoshlar tarbiyasida foydalanish shu kunning dolzarb muammolaridan sanaladi.

#### *Nazorat uchun savol va topshiriqlar*

1. Musulmon maktablarida ta'lim tizimi va mazmuni qanday edi?
2. Qur'oni Karimda ilgari surilgan axloqiy tamoyillar haqida so'zlang
3. Hadis ilmida qaysi davr «Oltin davr» deb nom oldi
4. «Hadis» va «Sunna» tushunchalarining mazmunini so'zlab bering
5. Hadislarda ilgari surilgan axloqiy tamoyillarni daftaringizga yozib chiqing
6. So'fiylik ta'limotining jadvalini tuzing va uning asosiy suluklarining ma'nosini tushuntirib bering.

### **5-Ma`ruza**

#### **5-Mavzu: Sharq Uyo'onish davrida pedagogik fikrlarning rivojlanishi.**

#### **Muhammad ibn Muso al- Xorazmiy va Abu Nasr Forobiyning didaktik qarashlari, asarlaridagi pedagogik fikrlar.**

#### **Reja:**

1. Sharq Uyo'onish davrida ilm-fan va madaniyat
2. Muhammad ibn Muso al-Xorazmiyning bilmiy merosi va uning didaktik qarashlari
3. Abu Nasr Forobiyning ta'limiy-axloqiy qarashlari.

#### *Tayanch iboralar:*

Didaktika – Didactics

Adabli – moral

didaktik nazariya - didactic theory

Javonmardlik – bravely

Konsepsiya – concept

Zehn – Mind

Daloilxona – Dalailama

Dunyoqarash - horizons

#### **Adabiyotlar:**

1. Hoshimov K., Nishonova S., Inomova M., Hasanov R. Pedagogikatarixi– T.: O'qituvchi, 1996.
2. Hashimov K., Nishonova S. Pedagogika tarixi.– T.: "Istiglol" nashriyoti, 2005.

#### *1. Sharq Uyo'onish davrida ilm-fan va madaniyat*

Arab xalifaligi yuz bergan ijtimoiy-siyosiy o'zgarishlar, yagona Islom dinining tarkib topishi madaniy hayotga ham ta'sir etdi. Madaniy hayotda yuz bergan ko'tarinkilik ma'naviy hayotda ham o'zgarishlar bo'lishiga olib keldi. Ana shu ko'tarinish butun Arab xalifaligini, Yaqin va o'rta Sharqni

qamrab olganligi uchun ham Sharq uyoʻonish davri deb ataldi. Bu uyoʻonish jarayoni IX asrdan boshlab XV-XVI asrlargacha davom etdi. Arab xalifaligida IX asrda vujudga kelgan Uyoʻonish davri xalifalikning Baoʻdod, Damashq, Xalab shaharlarida boshlanib, barcha boshqa xalqlar madaniy hayotiga tarqalgan, bu esa u davlatlarning ham madaniy rivojlanishga zamin tayyorlagan. Xalifalik emirilishi jarayonida tashkil topgan mustaqil davlatlardagi madaniy rivojlanish xalifalik davridagi madaniy rivojlanishning davomi edi. Xalifa Xorun ar-Rashid davrida (786-833 y.y.) va uning oʻoʻli al-Ma'mun davrida Baoʻdodda "Bayt-ul-hikma" ("Donishmandlik uyi") (hozir Akademiya ma'nosida) tashkil etiladi. Mazkur Akademiya barcha ilm sohiblarining ilmiy markaziga aylanadi. Uning qoshida jahon kutubxonasi tashkil etilgan. Akademiya 813-833 yillarda yanada rivojlangan. Akademiya qoshida rasadxona ham boʻlgan, keyinchalik yangi kutubxona qurilgan. Baoʻdoddagi mazkur ilm markazi, oʻz navbatida Sharq va oʻarbdagi ilm-fanning taraqqiy etishiga, ma'naviy hayotning rivojlanishiga ta'sir etgan. Bu oʻrinda xalifa al-Ma'munning ilm-fan ravnaqida koʻrsatgan homiyiligini alohida ta'kidlash joiz. Zero, xalifa al-Ma'mun ilm fanni juda qadrlagan. U IX asr boshlaridan xalifalikning Xurosondagi noibi boʻlib turganda ham Movarounnahr va Xurosondagi olimlarni toʻplab, ularning ilmiy ijodiga sharoit yaratib bergan. Bular orasida al-Xorazmiy, al-Xuttaliy, al-Javhariy, al-Faroʻoniy, al-Marazviy kabi vatandosh olimlarimiz ham boʻlgan. Al-Ma'mun xalifalik taxtiga oʻtirgach u olimlarning barchasini Baoʻdodga chaqirib oladi va "Bayt-ul-hikma" -donishmandlik uyi ("Ma'mun akademiyasi")da arab olimlari bilan hamkorlikda ilm-fan ravnaq topadi. Shuningdek, qadimgi yaratilgan madaniy yodgorliklar, ular xoh yunon, xoh arab, xoh Movarounnahr va Xuroson xalqining eng qadimgi antik davrlar madaniyati boʻlsin, Uyoʻonish davri madaniyatining yaratilishi va rivojlanishiga asos boʻlib xizmat qildi. Agar arablar Markaziy Osiyoni bosib olib, bu erda ilgari mavjud boʻlgan fan va madaniyat oʻchoqlarini yoʻqotgan boʻlsalar, koʻp oʻtmay qadimiy ilmiy an'ana asta-sekin tiklanib, natijada ilm-fanning etuk siymolari etishib chiqib boshlaydi. Bularning barchasining bir-biriga qoʻshiluv natijasida Sharqda bir butun madaniyat tarkib topadi va rivojlana boshlaydi. Yaqin va oʻrta Sharqda, jumladan, Eron, Kavkazorti va Movarounnahrda savdo aloqalarining rivojlanganligi, ilm-fan, hunarmandchilikning taraqqiy etishi moddiy va madaniy aloqalarning barchasi umumiy rivojlanishga ta'sir etdi. Yaqin va oʻrta Sharq mamlakatlarida madaniy yuksalishga olib kelgan asosiy sabab-feodal munosabatlarning yangi bosqichi boʻldi. Bu davr madaniy taraqqiyotida arab xalifaligiga boʻysungan mamlakatlarning xoʻjalik-iqtisodiy aloqalarining kuchayishi va buning oqibatida turli madaniyatlar-hind, Movarounnahr, Eron, arab, Misr, grek-yunon-rim madaniyatlarining yaqindan oʻzaro aloqasi va bir-biriga ta'sir etib borishi katta rol oʻynadi. Haqiqatdan ham bu davrda iqtisodiyot taraqqiy etdi, qishloq xoʻjaligi, hunarmandchilik rivojlandi. Bu davrda qishloq xoʻjaligida foydalaniladigan er maydonlari kengaydi, koʻplab suoʻoriladigan erlar ochildi, suoʻorish inshootlari tiklandi, yangilari qurildi, paxta, zioʻir, kanop ekilib, ularning tolasidan mato toʻqildi. Movarounnahrda, xususan, Xorazm, Urganch, Faroʻona, Samarqand va Buxoro toʻqimachilik mahsulotlari, ayniqsa Samarqand va Buxoro shoyisi dunyoga mashhur boʻlgan. Qishloq xoʻjaligi va hunarmandchilik, sanoat mahsulotlarining ishlab chiqarilishi savdoning rivojlanishiga yoʻl ochdi. Natijada Yaqin va Oʻrta Sharq mamlakatlarining chet davlatlar: Ispaniya, Hindiston, Xitoy, Vizantiya bilan savdo ishlari koʻlami ortib bordi. Pireney yarim orolining arablar tomonidan bosib olinishi insoniyat tarixining yangi sahifalarini ochib berdi. Bu jarayonning, ayniqsa, Ovroʻpa uchun ahamiyati beqiyos boʻldi. Sharq faqatgina Ovroʻpo madaniyatining rivojiga ta'sir etibgina qolmay, balki umuman, Ovroʻpolik odamning psixologiyasi, tafakkuri, xarakteri, hayot tarzini tarixiy jarayonni tubdan oʻzgartirib yubordi. Bu esa oʻz navbatida matematika, falsafa, astronomiya, tabiiyot, tibbiyot, xulq-odob, turmush tarzi, ijtimoiy-iqtisodiy hayotiga ta'sir etdi. X asrdan boshlab Movarounnahr va Xurosonda mustaqil feodal davlatlar-Tohiriylar, Somoniylar, Qoraxoniylar, Oʻaznaviylar, Saljuqiylar, Xorazmshohlar davlatlarining paydo boʻlishida xalifalikning emirilishi ham madaniy hayotning yanada ravnaq topishiga olib keldi. Bu davrda pul muomalasi rivojlandi. Jamiyat siyosiy, ijtimoiy-iqtisodiy hayotidagi oʻzgarishlar, albatta madaniy hayotga oʻz ta'sirini oʻtkazmasdan qolmaydi. Somoniylar davlatida Marv, Buxoro, Samarqand va Urganch oʻsha davrning madaniy markazlari sanalardi. Bu davrda arab tili ilmiy va aloqa tili edi. Maktablarda darslar arab tilida olib borilar edi. Rasmiy hujjatlar, shariat qoidalari arab tilida yuritilar edi. Ilmiy asarlar ham arab tilida yozilar edi. X asr oʻrtalariga kelib, fors-tojik tilida ham ish yuritila boshlandi. Ammo hujjatlar, ishlar fors-tojik tilida boʻlsa ham, arab imlosida yozilar edi. Bu shaharlardagi maktablarga hatto tevarak-

atrofdagi qishloqlardan oddiy xalq bolalari ham kelib o'qiganligi manbalarda keltiriladi. O'sha davrda Buxoroda katta kitob bozori bo'lgan. Kitob do'konlarida olim va fozil kishilar uchrashib, ilmiy muloqot, munozaralar o'tkazganlar. Abu Ali ibn Sino kitob do'konlaridan birida Forobiyning Aristotel "Metafizika" sigiga yozgan sharhlarini sotib olganligini tarjimai holida hikoya qiladi. Buxoro amiri saroyida esa yirik kutubxona mavjud bo'lgan. Amir kutubxonasini o'sha davrdagi Sheroz kutubxonasi bilan bellasha oladigan yagona kutubxona sifatida tan olganlar. Somoniylar davrida Rudakiy, Firdavsiy, al-Xorazmiy, al-Faro'oniy, Abu Rayhon Beruniy va Abu Ali ibn Sino kabi mutafakkirlar ijod etganlar. X asrning ikkinchi yarmidan tashkil topgan Qoraxoniylar davlatida ham ba'zi xonlar o'z saroylarida kutubxonalar tashkil etdilar. Bu kutubxonalarda arab va hatto O'arbiy Evropa olimlarining asarlari ham mavjud edi. Bu davrda turkiy til shakllanib bordi. Yusuf Xos Hojib, Mahmud Qosho'ariy kabi olimlar jahon ahamiyatiga ega bo'lgan asarlarini yaratdilar. XI asr boshida O'aznaviylar davlati, keyinroq Saljuqiylar, Xorazmshohlar davlati tashkil topdi. O'aznaviylar davrida ham ilmiy, ijtimoiy-falsafiy fikrlar rivojlandi. Mahmud O'aznaviy o'z saroyiga juda katta madaniy boyliklarni to'playdi, olimlarni ilmiy ishga taklif etadi. Jumladan, Abu Rayhon Beruniyning mashhur "Hindiston" asarini shu erda yaratgan edi. Saljuqiylar davrida Alp-Arslon Muhammad hokimiyatni boshqarganda uning vaziri Nizom ul-Mulk o'z davrining mashhur siyosiy arbobi va eng ma'rifatparvar kishilaridan bo'lgan. Saljuqiylar hokimiyati harbiylashgan bo'lib, bu hokimiyatning ichki va tashqi siyosatini Nizom ul-Mulk boshqarar edi. U o'aznaviylar ish uslubiga bir oz o'zgartirishlar kiritib, hokimiyatni boshqarish uslubini ishlab chiqadi va o'zining "Siyosatnoma" asarini yaratadi (1091-1092 y.y.). Bu asarda davlatni boshqarish tamoyillari-printsipalari bayon etiladi. Nizom ul-Mulk maorifni rivojlantirishda katta xizmat qiladi. 1067 yilda Bao'dodda o'zining shaxsiy jamo'armasiga o'sha davrning eng mashhur o'quv yurti- "Nizomiya" madrasasini qurdiradi. U olimlar, din peshvolari, so'fiylarga katta e'tibor berib, o'amxo'rlik qiladi. Uning katta xizmatlaridan yana biri taqvimni isloh qilgani. U 1074 yili o'rta Sharq mamlakatlari uchun kalendar-taqvim tuzadiki, bu taqvim hozirgacha eng takomillashgan kalendarlardan biri hisoblanadi. XI asrda Xorazmda ilm-fan taraqqiy etadi. Xorazm shohi Ma'mun II o'z saroyiga zabardast olimlarni taklif etadi. U tashkil etgan "Bayt-ul-hikma" -Donishmandlar uyi tarixda "Ma'mun akademiyasi" deb nom qoldirgan. Bu akademiyaning rivoj topishida Abu Rayhon Beruniy, Abu Ali ibn Sino, tarixchi Miskavayx, riyoziyotchi Abu Nasr ibn Iroq, faylasuf Abu Sahl al-Masixiy, tabib Abulxayr Xammor kabi olimlar ilmiy ijod bilan shu'ullanganlar. Lekin toj-taxt uchun kurash natijasida bu ilm dargohi o'z faoliyatini to'xtatib, olimlar tarqab ketadi. Movarounnahr va Xurosonda IX asrlarga kelib ma'naviy ko'tarilish Sharq Renessansi – Uyo'onish davrining boshlanishga olib keldi.

Movarounnahrda ilm-fan va ma'rifat sohasida o'z xizmatlari bilan dunyoga mashhur bo'lgan faylasuf va munajjim, matematika, fizika, tibbiyot, tarix, til va adabiyot, pedagogika sohasida ilmiy merosi bilan nom qoldirgan Muhammad Muso al-Xorazmiy, Abu Nasr Forobiy, Ahmad al-Faro'oniy, Abu Rayhon Beruniy, Abu Ali ibn Sino kabi qomusiy olimlar faoliyat olib bordilar. Qomusiy olimlar o'z ilmiy merosida ta'limiy-axloqiy asarlar yaratishga ham katta e'tibor berib, bu asarlarda ilgari surilgan o'oyalar insonning ham aqliy, ham axloqiy, estetik va jismoniy jihatdan kamol topishida, pedagogik fikr taraqqiyotida katta ahamiyatga ega bo'ldi. Shuningdek, Sharq uyo'onish davrida sof pedagogik asarlar ham yaratilib, ta'lim-tarbiyada inson takomilining xususiy va umumiy metodlari haqida o'lmas ta'limoti bilan nom qoldirgan tarbiyashunos olimlar ham maydonga chiqdi.

## ***2. Muhammad ibn Muso al-Xorazmiyning bilmiy merosi va uning didaktik qarashlari***

Qomusiy olimlar o'z ilmiy merosida insonning aqliy, axloqiy, jismoniy va estetik takomili masalalariga katta e'tibor berganlar. Masalan, Muhammad Al-Xorazmiy (783-850) insonning kamolga etishi va insoniy munosabatlarni yo'lga qo'yishda ilm-fanning muhim ahamiyatiga ega ekanligi to'o'risidagi o'oyani ilgari surgan holda pedagogik fikr taraqqiyotida munosib o'rin egallaydi. Ayniqsa, u matematika sohasida yangilik yaratgan nazariyotchi hamda pedagog-uslubiyotchi olim sifatida tarixda qolgan. Xorazmiy o'z davrigacha bo'lgan qadimiy matematika fani rivojlangan mamlakatlar Vavilion (Babil), Yunoniston, Hindiston, Xitoy, Misrdagi deyarli barcha matematiklarning kashfiyotlarini o'rgandi va o'zi hayotiy talablar nuqtai nazarida ulardan farq etuvchi yangi kashfiyot yaratdi. Muhammad al-Xorazmiy ilmiy meosi bilan bilish nazariyasiga o'zining ulkan hissasini qo'shdi. "Al-kitob al-muxtasar fi-hisob al-jabr va-l muqobala" asarida ("aljabr va -l muqobala hisobi haqida qisqacha kitob") sonli

kvadrat va chiziqli tenglamalar va ularni echish yo‘llarini bayon etadi. Birinchisi algebraik qism. Uning oxirida savdo muomalasiga oid kichik bir bo‘lim kiritiladi; ikkinchi, geometrik qism-algebraik usul qo‘llab o‘lchashlar haqida; uchinchi qism vasiyatlar haqida bo‘lib, muallif uni “Vasiyatlar kitobi” deb ataydi.

Muhammad al-Xorazmiy matematika fanida abstraktsiya tushunchasini kengaytiradi. Induktsiya yo‘li bilan umumiy echish usullarini hal etadi, deduktsiya yo‘li bilan umumiy usullar yordamida xususiy masalalarni echadi. “Aljabr va-lmuqobala” asari bilan ham matematika fanini rivojlantirib, o‘zidan avvalgi bilimlarni o‘rgandi va ularni sintezlashtirdi hamda amalda qo‘llash usullarini bayon etdi. Mutafakkir ushbu tenglamalarni echish uchun “Al-jabr” va “al-muqobala” (“tiklash” va “qiyoslash”) amallarini kiritdi. Bu amallarning mohiyati tenglama hadlarining ishorasini o‘zgartirgan holda ularni bir tomondan ikkinchi tomonga o‘tkazish va yio‘ishdan iboratdir. “Al-jabr” keyinchalik matematika fanining alohida bo‘limiga aylandi va “algebra” deb ataladigan bo‘ldi. Mazkur amallar yordamida har qanday tenglamani kononlik shakliga, ya‘ni asosiy tiplardan biriga keltirib, keyin echiladi. Bu usul fan olamida muhim ahamiyatga ega edi. Shu asar tufayli “Al-Xorazmiy” nomi lotincha transkripsiyada “Algoritmi” shaklini oldi, keyin “Algorismus” va nihoyat hozirgi zamon hisoblash matematikasining asosiy tushunchasi “algoritm” (“algorifm”) ga aylandi. U matematikaning nazariy rivojlanishi bilan birga, undan turmushda foydalanish yo‘llarini ham berdi. Meros taqsim qilish, vasiyatnomalarni tuzish hamda mol taqsim etish uchun zarur bo‘lgan hisoblarni ta’lif etdi. Muhammad al-Xorazmiyning matematikaga oid ikkinchi kitobi “Hind arifmetikasi haqida kitob” (“Hisob al-hind”)dir. Asar o‘nlik tizim raqamlari (1,2,3,4,5,6,7,8,9)ga bo‘lishlangan. Mutafakkir hindlarning falakiyot va matematikaga oid “Sindihin” nomli qo‘llanmasini o‘qib, uning yanglish va qiyin tomonlarini qayta tikladi, uning mundarijasiga yangi boblarni qo‘shdi va bu asarni “qisqargan Sindihind” (“Algorizmi hind hisobi haqida”) deb atadi. Mazkur asar faqat Sharqdagina emas, Evropada ham qo‘llanma sifatida shuhrat taratdi. U Hindistonda kashf etilgan raqamlarni soddalashtirdi va birinchi marta arab tilida bayon etdi. Ungacha ancha qo‘pol sanoq usullaridan foydalanib kelingan. O‘nlik tizimining kashf etilishi fan olamida sanoq tizimida inqilobiy o‘zgarish deb ta’riflanadi. Evropaga 1,2,3,4,5,6,7,8,9 raqamlaridan foydalanish va nol yordamida eng katta sonlarni yozish va joylarni aniq ko‘rsatish X-XI asrlarda arablardan kirib kelgan. Muhammad al-Xorazmiy arifmetikaning algoritmlari bo‘lgan qo‘shish, ayirish, bo‘lish hamda ko‘paytirish qoidalarini yaratgan. Shuningdek, turli “jins”dagi sonlarni ko‘paytirish algoritmini ham bergan. Masalan, minut va sekundlarni bir-biriga ko‘paytirish uchun, avvalo bir xil shaklga keltirish, ya‘ni, sekund yoki minutga aylantirish maqsadga muvofiq ekanligini ko‘rsatgan. Maxsus bobda kasr va ildizdan chiqarish amallarining mohiyatini bayon etgan. Muhammad al-Xorazmiy o‘zining falakiyotga doir ishlarida hindlarning falakiyot jadvalarini tahlil etib, “Xorazmiy ziji” nomi bilan mashhur astronomik jadvalar tuzdi. Ma’lumotlarga ko‘ra VIII-XV asrlarda hammasi bo‘lib, yuztacha zij (trigonometriya va falakiyotga oid) jadvalar mavjud bo‘lgan. Bu zijlar orasida boshqa olimlar bilan birga Muhammad al-Xorazmiy tuzgan zijlar ham bor edi. Bu kitob ham bir necha asrlar bu soha olimlariga qiziqish uyo‘otadi va 1126 yilda latinchaga tarjima qilinadi. Arab tilida birinchi yozilgan sinuslar va tangenslar ziji Xorazmiyga taalluqli. Tadqiqotchilar fanda tekis, uchburchak trigonometriyasi va sferik uchburchak trigonometriyasini tadqiq qilish ham Xorazmiydan boshlangan deyishadi. Uning sinus zijlari latin tiliga o‘girilib, Evropa falakiyotchi va geodez olimlariga qo‘llanma sifatida xizmat qildi. Allomaning bu asari XII asrda latin tiliga tarjima etilib, bir necha asr davomida undan foydalanib kelindi. Bundan tashqari “Kitob surati-l-ard” (“Evropa surati kitobi”) birinchi yozilgan geografiyaga oid kitob sanaladi. Bu asar xaritaning tavsiflagan asardir. Asar Muhammad al-Xorazmiyning ko‘p yillik olib borgan tekshirish-kuzatish ishlarining natijasi edi. Alloma sharq mamlakatlari ustida kuzatishlar olib borib, mamlakat va shaharlarning xaritalarini chizadi, nomlar ro‘parasiga uzunlik va kenglik darajalarini ko‘rsatadi. U geografiyaga oid asarlarida erni etti iqlimga bo‘ladi hamda erning xaritasini chizadi. Olimning to‘rt xaritasi (Azov dengizi, Nil daryosi, Yaqin va o‘rta Sharq xalqlari xaritasi) saqlanib qolgan. Uning yuqoridagi asari ham Sharq va o‘arbda katta hamiyatga egadir. 827 yilda Xorazmiy rahbarligida er kurrasining kattaligini aniqlash maqsadida er meridianining bir gradusi o‘lchab chiqildi. Bo‘dodda yozilgan trigonometriyaga oid dastlabki asar ham Xorazmiyga tegishli bo‘lib, unda sinus, tangeneslarning o‘zgarish qonuniyati ko‘rsatiladi. Uning trigonometrik jadvali o‘sha davr jadvalaridan farq

qilgan. Muhammad al-Xorazmiyning tarix va musiqaga oid, quyosh soatlari to'lo'risida ham asarlari bo'lib, "Tarix kitobi" ("Kitob at-tarix") xalifalik tarixiga oid va xalifalikning birinchi tarixchilaridan sanaladi. Shuni ta'kidlash joizki, alloma o'zigacha bo'lgan ilmiy bilimlarning asosiy o'oyalari, tamoyil va metodlarini sintezlashtirdi. U ilmiy bilimlarni o'rganuvchilarning mustaqil bilim olishlariga e'tiborni qaratdi. Xorazmiy bilim olishda talabaning shaxsiy kuzatishlariga hamda olgan bilimlaridan foydalanishga katta e'tibor berdi. Bunda u ilm izlovchilarning ilmiy manbalarni to'plash, ularni ifodalash va kuzatganlarni tushintira olish malaka va ko'nikmalarini hosil qilishga katta baho berdi. Masalan, "Al-kitob al-muxtasar fi hisob al-jabr va-l muqobala" asarida olimlarni uch guruhga bo'lib shunday yozadi: Ulardan biri o'zidan avvalgililar qilgan ishlarni amalga oshirishda boshqalardan o'zib ketadi va uni o'zidan keyin qoluvchilarga meros qilib qodiradi. Boshqasi o'zidan avvalgilarning asarlarini sharhlaydi va bu bilan qiyinchiliklarni osonlashtiradi, yopiqni ochadi, yo'lni yoritadi va uni tushunarliroq qiladi. Yoki bu ayrim kitoblarda nuqsonlar topadigan va sochilib yotganni to'playdigan odam bo'lib, u o'zidan avvalgililar haqida yaxshi fikrda bo'ladi, takabburlik qilmaydi va o'zi qilgan ishidan ma'urulanmaydi. Muhammad al-Xorazmiyning bu fikri bir tomondan, olimlar faoliyatining ezgulikka xizmat qilishini yoritisa, ikkinchi tomondan, o'sha davrda ilmiy tadqiqot ishlari va o'qitishning metod va vositalaridan qay darajada foydalanganligini ko'rsatadi. Barcha mutafakkirlar kabi Muhammad al-Xorazmiy ham ko'rgazmali-tajriba metodlari, bilim berishning turli vositalari, savol-javob, malaka va ko'nikmalarni shakllantirish metodlari, bilimlarni sinash metodlaridan foydalangan. Allomaning arifmetikaga oid risolalari tafakkurni rivojlantirish uchun bilimlarni izchil bayon etishga e'tibor berganligini ko'rsatadi. "Men arifmetikaning oddiy va murakkab masalalarini o'z ichiga oluvchi "Aljabr val-muqobala hisobi haqida qisqacha kitob"ni ta'lif qildim, chunki meros taqsim qilishda, vasiyatnoma tuzishda, mol taqsimlashda va adliya ishlarida, savdoda va har qanday bitimlarda, shuningdek, er o'lchashda, kanallar o'tkazishda, geometriyada va boshqa shunga o'xshash turlicha ishlarda kishilar uchun zarurdir"<sup>1</sup>. Muhammad al-Xorazmiy bilishni sezgidan mantiqiy tasavvur orqali farq qilish haqida fikr bayon etgan: "sezgi" orqali bilish bu qisman bilish bo'lsa, mantiqiy bilish esa haqiqiy bilimning muhim tomonini namoyon etadi. Muhammad al-Xorazmiy bilish nazariyasiga muhim hissa qo'shdi. U birinchilardan bo'lib, sinov-kuzatish va sinov metodlariga asos soldi (samoviy ob'ektlarning harakatini aks ettiruvchi jadval asosida matematik masalalarning algoritim metodida echishni ishlab chiqdi). U matematik o'oyalar asosida odamlarning hayotiy zarurati yotishini, ilmiy kashfiyotlar odamlarning amaliy talablari asosida paydo bo'lishini asosladi. Masalan, er ishlari, binolar qurish, kanallar ochish shunday paydo bo'lgan, deydi. U birinchi marta insonlar o'rtasidagi munosabatlarni matematik shakllarda ifodaladi. Alloma ilmiy faoliyatining metodologik jihatlariga katta ahamiyat berdi.

### ***3. Abu Nasr Forobiyning ta'limiy-axloqiy qarashlari.***

O'rta asr ijtimoiy – falsafiy fikr taraqqiyoti mutafakkir Abu Nasr Forobiy nomi bilan bo'liq bo'lib, uning inson kamoloti haqidagi ta'imoti ta'lim – tarbiya sohasida katta ahamiyatga ega. Mashhur Yunon faydasufi Arastudan keyin Sharqda o'z bilimi, fikr doirasining kengligi bilan nom chiqargan Forobiyni yirik mutafakkir – «Muallimiy soniy» - «Ikkinchi muallim» deb ataydilar. Abu Nasr Forobiy (to'liq nomi Abu Nasr Muhammad ibn Muhammad ibn Uzaliq ibn Tarxon al-Forobiy) hijriy 260 yil (milodiy 873 yil)da Shosh – Toshkentga yaqin Forob (O'tror) degan joyda harbiy hizmatchi oilasida tuo'lgan. Forobda boshlano'ich ta'limni olgach, Shoshda, Buxoroda, Samarqanda ta'lim olganligi haqida ma'lumotlar bor. Lekin arab xalifaligining yirik madaniy markazi Bao'dodga xalifalikning turli tomonlaridan kelgan olimlar yio'lganligi, uning yirik ilmiy markazga aylanganligi tuyfayli Forobiy ham ilm olish istagida Bao'dodga jo'naydi. Bao'dodda Forobiy o'rta asr fanini, turli fan sohalarini o'rganadi. Masalan, unga Yunon tilida Abu Bashar Matta (Matta ibn Yunus), tibbiyot va mantiqdan Yuxanna ibn Haylon (Jilon) ta'lim bergan. Umuman, Forobiy Bao'doda matematika, mantiq, tibbiyot, ilmi nujum, musiqa, tabiiyot, huquq, tilshunoslik, poetika bilan shuo'ullandi, turli tillarni o'rgandi. Ba'zi manbalarda Forobiy 70 dan oshiq tilni bilganligi haqida gapiriladi. Abu nasr Forobiy qomusiy olim hisoblanadi. Tadqiqotchilar uning 160 dan ortiq ilmiy asarlar yaratganligini qayd etadilar. Forobiy tahminan 941 yillardan boshlab Damashqda yashaydi. Shahar chekkasidagi boo'da qorovul bo'lib ishlaydi va faqirona hayot kechirib, ilmiy ish bilan shuo'ullanadi. 943-967 yillarda esa Halabda yashaydi. 949-950 yillarida Misrda ham bo'lgan. So'ng yana Damashqga qaytib, shu erda 950 yilda vafot etgan. Damashqdagi «Bob

as – sao'ir» qabristoniga dafn qilingan. Rivoyatlarga ko'ra Abu Nasrning hikmat falsafani o'qishiga bir kishi sabab bo'lgan ekan. O'sha kishi unga Arastuning bir necha kitobini, shu erda tura tursin, keyin olib ketaman deb qo'yib ketgani sabab bo'lgan, deyishadi. Ittifoqo, kitoblarga ko'zi tushib, ularning Abu Nasrning ko'ngliga ma'qul bo'lib qoladi va o'qishga kirishadi natijada etuk faylusufga aylanadi. Haqiqatdan ham Abu Nasr Forobiy o'rta asr davri ilm – fani taraqqiyotiga katta hissa qo'shgan olim, Forobiy tabiiy, ilmiy va ijtimoiy bilimlarning barcha sohalarida ilmiy ish olib borgan. Forobiy o'zidan keyin juda boy ilmiy meros qoldirgan. Falsafa, musiqa, filologiya va boshqa tabiiy, ilmiy bilimlarning turli sohalarida asarlar yaratgan. Demak, Forobiy inson baxt – saodatga erishuvi uchun ularni baxtli – saodatli qila oladigan jamoa rahbari bo'lishi kerak deydi. U fozil shaharni boshqaradigan Hokim tabiatdan: 1 – soo' – salomat bo'lib, o'z vazifasini bajarishda hech qanday qiyinchilik sezmaligi; 2 – tabiati nozik, farosatli; 3 – xotirasi mustahkam, 4 – zehni o'tkir, 5 – o'z fikrini tushuntira oladigan notiq, 6 – bilim-ma'rifatga havasli, 7 – taom eyishda, ichimlikda, ayollarga yaqinlik qilishda ochofat emas, aksincha, o'zini tiya oladiga bo'lishi (qimor yoki boshqa o'yinlardan) zavq, huzur olishdan uzoq bo'lishi, 8 – haq va haqiqatni, odil va haqgo'y odamlarni sevadigan, yolo'onni va elo'onchilarni yomon ko'radigan, 9 – o'z qadrini biluvchi va oriyatli bo'lishi, 10 – mol dunyo ketidan quvmaydigan, 11 – adolatparvar, 12 – qatiyatli, sabotli, jur'atli, jasur bo'lishi muhimligini qayd etadi. Forobiy bu fazilatlarini har bir etuk insonda ko'rishni istaydi.

Forobiy o'zining fozil jamoasida odamlarni turli belgilarga qarab guruhlarga bo'ladi. Bunda u, kishilarning diniy mashabiga, millatiga, irqiga qarab emas, balki tabiiy hususiyatlariga, qobiliyatlariga, aqliy iqtidoriga, bilim ko'nikmalariga e'tibor berishlik zarur deydi. U o'zning «Baxt saodatga erishuv yo'llar haqida risola» asarida «Davlatning vazifasi insonlarni baxt – saodatga olib borishdir, - deb yozadi. U, - bu esa ilm va yaxshi axloq yordamida qo'lga kiritadi». Forobiy davlatni etuk shaxs boshqarishi lozim deydi; ya'ni jamoani idora etuvchi adolatli, dono bo'lishi, qonunlarga rioya etishi va qonunlar yarata olishi, kelgusini oldindan ko'ra bilishi, boshqalarga o'amxo'r bo'lishi lozim deydi. Forobiy ta'lim tarbiyaga ba'ishlangan asarlarida ta'lim – tarbiyaning muhumlari, unda nimalarga e'tibor berish zarurligi, ta'lim – tarbiya usullari va uslubi haqida fikr yuritadi. «Fozil odamlar shahri», «Baxt saodatga erishuv to'o'risida», «Ixso – al - ulum», «Ilmlarning kelib chiqishi», «Aql ma'nolari to'o'risida» kabi asarlarida ijtimoiy – tarbiyaviy qarashlari o'z ifodasini topgan. Forobiy o'z ishlarida ta'lim – tarbiyani uzviy birlikda olib borish haqida ta'lim bergan bo'lsa ham, ammo har birining insonni kamolga etkazishda o'z o'rni va xususiyati bor ekanligini alohida ta'kidlaydi. Forobiy «Baxt – saodatga erishuv to'o'risida» asarida bilimlarni o'rganish tartibi haqida fikr bayon etgan. Uning ta'kidlashicha, avval bilish zarur bo'lgan ilm o'rganiladi, bu – olam asoslari haqidagi ilmdir. Uni o'rgangach, tabiiy ilmlarni, tabiiy jismlar tuzilishini, shaklini, osmon haqidagi bilimlarni o'rganish lozim. Undan so'ng, umuman, jonli tabiat o'simlik va hayvonlar haqidagi ilm o'rganiladi, deydi. Forobiy inson kamolotga yolo'iz o'zi erisha olmaydi. U boshqalar bilan aloqada bo'lish, ularning ko'maklashuvchi yoki munosabatlariga muxtoj bo'ladi. Uning fikricha tarbi jarayoni tajribali pedagog, o'qituvchi tomonidan tashkil etilishi muhimdir. Chunki har bir odam ham baxtni va narsa hodisalarni o'zicha bila olmaydi. Unga buning uchun o'qituvchi lozim.

Bunga Forobiy ta'lim – tarbiyani to'o'ri yo'lga qo'yish orqali erishish mumkin, deydi. Chunki maqsadga muvofiq amalga oshirilgan ta'lim – tarbiya insonni ham aqliy, ham axloqiy jihatdan komolga etkazadi, xususan, inson tabiat va jamiyat qonun-qoidalarini to'o'ri bilib oladi va hayotda to'o'ri yo'l tutadi, boshqalar bilan to'o'ri munosabatda bo'ladi, jamiyat tartib qoidalariga rioya etadi.

Demak, Forobiy ta'lim – tarbiyaning asosiy vazifasi jamiyat talablariga javob bera oladigan va shu jamiyat uchun xizmat qiladigan etuk insonni tarbiyalashdan iborat deb biladi.

Forobiy ta'lim va tarbiyaga birinchi marta ta'rif bergan olim sanaladi. Ta'lim – degan so'z insonga o'qitish, tushuntirish asosida nazariy bilim berish; tarbiya – nazariy fazilatni, ma'lum xunarni egallash uchun zarur bo'lgan xulq normalarini va amaliy malakalarni o'rgatishdir, deydi olim. Forobiy nazariy bilimlarni egallashga kirishgan har bir kishi xulq – odobda ham qay darajada pok bo'lishi kerakligini «Falsafani o'rganishdan oldin nimani bilish kerakligi to'o'risida»gi risolasida shunday ta'riflaydi: «Falsafani o'rganishdan avval o'zingizni hirs-havaslardan shunday tozalashingiz lozimki, sizda maishiy va shahvoniyat kabi notuo'ri tuyu'ulgarga emas, balki kamolotga bo'lgan hirs-havas qolsin.

Bunga xulq axloqni faqat so'zdragina emas, balki haqiqatda (amalda) tozalash orqali erishish



mumkin. Shunday so'ng xato va adashishdan saqlovchi, haqiqat yo'lini tushunib olishga boshlovchi (notiq – so'zlovchi, fikrlash ma'nosida) nafsini, jonini, ruhini tozalash zarur»

Forobiy axloqiy fazilatlar deganda bilimdonlik, donolik va mulohazali bo'lish, vijdonlilik, kamtarlik, ko'pchilik manfaatini yuqori qo'yish, haqiqat, ma'naviy yuksaklikka intil, adolatliylk kabi hislatlarni tushunadi. Ammo bu hislatlarning eng muhumi har bir insonning bilimli, ma'rifatli bo'lishidir. Shuning uchun ham Forobiy axloq tushunchasiga aql bilan uzviy boo'liq holda, tafakkurga asoslangan axloq sifatida qaraydi. Bundan biz Forobiyning axloqni xulq me'yorlari ifodasi sifatidagini emas, balki kishilarning aqliy faoliyatining natijasi sifatida ham talqin etganligini ko'ramiz. Forobiy «Aql ma'nolari haqida» risolasida aql masalasini tahlil qilib, aql bilish haqidagi ta'limotida mantiq (logika) ilmi muhim o'rin tutadi deydi. U mantiq ilmi bilan grammatika o'rtasidagi mushtarakligini qayd etib, mantiqning aqlga munosabati, grammatikaning tilga munosabati kabidir. Grammatika odamlar nutqini tarbiyalagani kabi, mantiq ilmi ham tafakkurni haqiqiy yo'lda olib borish uchun aqlni to'o'irlab turadi deydi.

Forobiy «Musiqqa haqida katta kitob» degan ko'p jildi asari bilan o'rta asrning yirik muzikashunosi sifatida ham mashxur bo'ldi. U muzikaga ilmini nazariy, amaliy jihatdan yoritib, muzikani inson axloqini tarbiyalovchi sihat salomatligini mustahkamlovchi vosita deb qaragan. Uning muzika sohasida qoldirgan merosi muzika madaniyati tarixida muhim ahamiyatga molikdir.

Forobiyning ta'lim-tarbiya yo'llari, usullari vositalri haqidagi qarashlari ham qimmatlidir. U insonda go'zal fazilatlar ikki yo'l – ta'lim va tarbiya yo'li bilan hosil qilinadi. Ta'lim nazariy fazilatlarini birlashtirsa, tarbiya esa tuo'ma fazilat – nazariy bilimlar va amaliy kasb - hunar, xulq odob fazilatlarini birlashtiradi. Ta'lim so'z va o'rganish bilan tarbiya esa amaliy ish, tajriba bilan amalga oshiriladi, deydi. Har ikkalasi birlashsa etuklik namoyon bo'ladi, ammo bu etuklik bilim va amaliy ko'nikmalarni qay darajada o'rganganligiga qarab paydo bo'ladi, deb ko'rsatadi.

Forobiy ta'limda barcha fanlarning nazariy asoslari o'rganilsa, tarbiyada ma'naviy – axloqiy qoidalar, odob me'yorlari o'rganiladi, kasb-hunarga oid malakalar hosil qilinadi, deb uqtiradi. Bu muhim vazifa tajribali tarbiyachilar tomonidan ta'lim-tarbiyaning turli metodlari yordamida amalga oshiriladi. Forobiy ta'lim – tarbiya ishlarini ikki yo'l bilan amalga oshirishni nazarda tutadi. Xulosa qilib aytganda Forobiy pedagogik ta'limotining asosida komil insonni shakllantirish, insonni o'z mohiyati bilan ijtimoiy, ya'ni faqat jamiyatda, o'zaro munosabatlar jarayonida komillikka erishadi, degan falsafiy qarashi yotadi. Insonning kamolga etishida ham aqli, ham axloqiy tarbiyaning o'zaro aloqasi muhim ahamiyat kasb etadi. Bunda Forobiy tavsiya etgan ta'lim – tarbiya usullari hozirgi davrda ham o'z ahamiyatini yo'qotmaganligi bilan diqqatga sazovordir. Arab xalifaligi yuz bergan ijtimoiy-siyosiy o'zgarishlar, yagona Islom dinining tarkib topishi madaniy hayotga ham ta'sir etdi. Madaniy hayotda yuz bergan ko'tarinkilik ma'naviy hayotda ham o'zgarishlar bo'lishiga olib keldi. Ana shu ko'tarilish butun Arab xalifaligini, Yaqin va o'rta Sharqni qamrab olganligi uchun ham Sharq uyo'onish davri deb ataldi. Bu uyo'onish jarayoni IX asrdan boshlab XV-XVI asrlargacha davom etdi. Arab xalifaligida IX asrda vujudga kelgan Uyo'onish davri xalifalikning Bao'dod, Damashq, Xalab shaharlarida boshlanib, barcha boshqa xalqlar madaniy hayotiga tarqalgan, bu esa u davlatlarning ham madaniy rivojlanishga zamin tayyorlagan. Xalifalik emirilishi jarayonida tashkil topgan mustaqil davlatlardagi madaniy rivojlanish xalifalik davridagi madaniy rivojlanishning davomi edi. Xalifa Xorun ar-Rashid davrida (786-833 y.y.) va uning o'o'li al-Ma'mun davrida Bao'dodda “Bayt-ul-hikma” (“Donishmandlik uyi”) (hozir Akademiya ma'nosida) tashkil etiladi. Mazkur Akademiya barcha ilm sohiblarining ilmiy markaziga aylanadi. Uning qoshida jahon kutubxonasi tashkil etilgan. Akademiya 813-833 yillarda yanada rivojlangan. Akademiya qoshida rasadxona ham bo'lgan, keyinchalik yangi kutubxona qurilgan. Boo'doddagi mazkur ilm markazi, o'z navbatida Sharq va o'arbda ilm-fanning taraqqiy etishiga, ma'naviy hayotning rivojlanishiga ta'sir etgan. Bu o'rinda xalifa al-Ma'munning ilm-fan ravnaqida ko'rsatgan homiyligini alohida ta'kidlash joiz. Zero, xalifa al-Ma'mun ilm fanni juda qadrlagan. U IX asr boshlaridan xalifalikning Xurosondagi noibi bo'lib turganda ham Movarounnahr va Xurosondagi olimlarni to'plab, ularning ilmiy ijodiga sharoit yaratib bergan. Bular orasida al-Xorazmiy, al-Xuttaliy, al-Javhariy, al-Faro'oniy, al-Marazviy kabi vatandosh olimlarimiz ham bo'lgan. Al-Ma'mun xalifalik taxtiga o'tirgach u olimlarning barchasini Bao'dodga chaqirib oladi va “Bayt-ul-hikma” -donishmandlik uyi (“Ma'mun akademiyasi”)da arab olimlari bilan hamkorlikda ilm-fan ravnaq topadi. Shuningdek, qadimgi yaratilgan madaniy yodgorliklar,

ular xoh yunon, xoh arab, xoh Movarounnahr va Xuroson xalqining eng qadimgi antik davrlar madaniyati bo'lsin, Uyo'onish davri madaniyatining yaratilishi va rivojlanishiga asos bo'lib xizmat qildi. X asrdan boshlab Movarounnahr va Xurosonda mustaqil feodal davlatlar–Tohiriylar, Somoniylar, Qoraxoniylar, O'aznaviylar, Saljuqiylar, Xorazmshohlar davlatlarining paydo bo'lishida xalifalikning emirilishi ham madaniy hayotning yanada ravnaq topishiga olib keldi. Bu davrda pul muomalasi rivojlandi. Jamiyat siyosiy, ijtimoiy-iqtisodiy hayotidagi o'zgarishlar, albatta madaniy hayotga o'z ta'sirini o'tkazmasdan qolmaydi.

Somoniylar davlatida Marv, Buxoro, Samarqand va Urganch o'sha davrning madaniy markazlari sanalardi. Bu davrda arab tili ilmiy va aloqa tili edi. Maktablarda darslar arab tilida olib borilar edi. Rasmiy hujjatlar, shariat qoidalari arab tilida yuritilar edi. Ilmiy asarlar ham arab tilida yozilar edi. X asr o'rtalariga kelib, fors-tojik tilida ham ish yuritila boshlandi. Ammo hujjatlar, ishlar fors-tojik tilida bo'lsa ham, arab imlosida yozilar edi. Bu shaharlardagi maktablarga hatto tevarak-atrofdagi qishloqlardan oddiy xalq bolalari ham kelib o'qiganligi manbalarda keltiriladi. O'sha davrda Buxoroda katta kitob bozori bo'lgan. Kitob do'konlarida olim va fozil kishilar uchrashib, ilmiy muloqot, munozaralar o'tkazganlar. Abu Ali ibn Sino kitob do'konlaridan birida Forobiyning Aristotel "Metafizika" sigiga yozgan sharhlarini sotib olganligini tarjimai holida hikoya qiladi.

Buxoro amiri saroyida esa yirik kutubxona mavjud bo'lgan. Amir kutubxonasini o'sha davrdagi Sheroz kutubxonasi bilan bellasha oladigan yagona kutubxona sifatida tan olganlar. Somoniylar davrida Rudakiy, Firdavsiy, al-Xorazmiy, al-Faro'oniy, Abu Rayhon Beruniy va Abu Ali ibn Sino kabi mutafakkirlar ijod etganlar. X asrning ikkinchi yarmidan tashkil topgan Qoraxoniylar davlatida ham ba'zi xonlar o'z saroylarida kutubxonalar tashkil etdilar. Bu kutubxonalarda arab va hatto O'arbiy Evropa olimlarining asarlari ham mavjud edi. Bu davrda turkiy til shakllanib bordi. Yusuf Xos Hojib, Mahmud Qosho'ariy kabi olimlar jahon ahamiyatiga ega bo'lgan asarlarini yaratdilar. XI asr boshida O'aznaviylar davlati, keyinroq Saljuqiylar, Xorazmshohlar davlati tashkil topdi. O'aznaviylar davrida ham ilmiy, ijtimoiy-falsafiy fikrlar rivojlandi. Mahmud O'aznaviy o'z saroyiga juda katta madaniy boyliklarni to'playdi, olimlarni ilmiy ishga taklif etadi. Jumladan, Abu Rayhon Beruniyning mashhur "Hindiston" asarini shu erda yaratgan edi. Saljuqiylar davrida Alp-Arslon Muhammad hokimiyatni boshqarganda uning vaziri Nizom ul-Mulk o'z davrining mashhur siyosiy arbobi va eng ma'rifatparvar kishilaridan bo'lgan. Saljuqiylar hokimiyati harbiylashgan bo'lib, bu hokimiyatning ichki va tashqi siyosatini Nizom ul-Mulk boshqarar edi. U o'aznaviylar ish uslubiga bir oz o'zgartirishlar kiritib, hokimiyatni boshqarish uslubini ishlab chiqadi va o'zining "Siyosatnoma" asarini yaratadi (1091-1092 y.y.). Bu asarda davlatni boshqarish tamoyillari-printsipalari bayon etiladi. Nizom ul-Mulk maorifni rivojlantirishda katta xizmat qiladi. 1067 yilda Bao'dodda o'zining shaxsiy jamo'armasiga o'sha davrning eng mashhur o'quv yurti- "Nizomiya" madrasasini qurdiradi. U olimlar, din peshvolari, so'fiylarga katta e'tibor berib, o'amxo'rlik qiladi. Uning katta xizmatlaridan yana biri taqvimni isloh qilgani. U 1074 yili o'rta Sharq mamlakatlari uchun kalendar-taqvim tuzadiki, bu taqvim hozirgacha eng takomillashgan kalendarlardan biri hisoblanadi.

XI asrda Xorazmda ilm-fan taraqqiy etadi. Xorazm shohi Ma'mun II o'z saroyiga zabardast olimlarni taklif etadi. U tashkil etgan "Bayt-ul-hikma" -Donishmandlar uyi tarixda "Ma'mun akademiyasi" deb nom qoldirgan. Bu akademianing rivoj topishida Abu Rayhon Beruniy, Abu Ali ibn Sino, tarixchi Miskavayx, riyoziyotchi Abu Nasr ibn Iroq, faylasuf Abu Sahl al-Masixiy, tabib Abulxayr Xammor kabi olimlar ilmiy ijod bilan shuo'ullanganlar. Lekin toj-taxt uchun kurash natijasida bu ilm dargohi o'z faoliyatini to'xtatib, olimlar tarqab ketadi. Movarounnahr va Xurosonda IX asrlarga kelib ma'naviy ko'tarilish Sharq Renessansi – Uyo'onish davrining boshlanishiga olib keldi. Movarounnahrda ilm-fan va ma'rifat sohasida o'z xizmatlari bilan dunyoga mashhur bo'lgan faylasuf va munajjim, matematika, fizika, tibbiyot, tarix, til va adabiyot, pedagogika sohasida ilmiy merosi bilan nom qoldirgan Muhammad Muso al-Xorazmiy, Abu Nasr Forobiy, Ahmad al-Faro'oniy, Abu Rayhon Beruniy, Abu Ali ibn Sino kabi qomusiy olimlar faoliyat olib bordilar. Qomusiy olimlar o'z ilmiy merosida ta'limiy-axloqiy asarlar yaratishga ham katta e'tibor berib, bu asarlarda ilgari surilgan o'oyalar insonning ham aqliy, ham axloqiy, estetik va jismoniy jihatdan kamol topishida, pedagogik fikr taraqqiyotida katta ahamiyatga ega bo'ldi.

Shuningdek, Sharq uyoʻonish davrida sof pedagogik asarlar ham yaratilib, ta'lim-tarbiyada inson takomilining xususiy va umumiy metodlari haqida oʻlmas ta'limoti bilan nom qoldirgan tarbiyashunos olimlar ham maydonga chiqdi.

#### ***Nazorat uchun savol va topshiriqlar***

1. Sharq Uyoʻonish davrida ilm-fan, madaniyat, ta'lim-tarbiya taraqqiyoti nimalarda namoyon boʻldi?
2. Al-Xorazmiyning ilmiy merosi va didaktik qarashlarining ahamiyati nimalarda koʻrinadi?
3. Al-Xorazmiyning ilmiy merosi va didaktik qarashlarining ahamiyati nimalarda koʻrinadi?
4. Abu Nasr Forobiy yashagan davrda ijtimoiy tuzum qanday edi.
5. Abu Nasr Forobiy fanlar tasnivi haqida.
6. Abu Nasr Forobiy yashagan davrda ijtimoiy tuzum qanday edi.
7. Abu Nasr Forobiy fanlar tasnivi haqida.

#### **6-Ma`ruza.**

**6-Mavzu: Abu Rayhon Beruniyning ilmiy-pedagogik qarashlari. Abu Ali ibn Sinoning tarbiya va ta'lim haqida.**

#### ***Reja:***

- 1. Sharq Uyoʻonish davrida ilm-fan va madaniyat**
- 2. Abu Rayhon Beruniyning ilmiy merosi va uning didaktik qarashlari**
- 3. Abu Ali ibn Sinoning ta'limiy-axloqiy qarashlari.**

#### ***Tayanch iboralar:***

Ta'lim jarayoni - Education process

ta'lim funktsiya - education function

Dalailxona – Dalailama

Zufunun – Zoufonoun

Mavlono – thinker

oʻzlashtirish jarayon - development process

gnoseologik asos - epistemological basis

idrok - mind

#### ***Adabiyotlar:***

1. Hoshimov K., Nishonova S., Inomova M., Hasanov R. Pedagogikatarixi – T.: Oʻqituvchi, 1996.
2. Hashimov K., Nishonova S. Pedagogika tarixi. – T.: “Istiglol” nashriyoti, 2005.

#### ***1. Sharq Uyoʻonish davrida ilm-fan va madaniyat***

Arab xalifaligi yuz bergan ijtimoiy-siyosiy oʻzgarishlar, yagona Islom dinining tarkib topishi madaniy hayotga ham ta'sir etdi. Madaniy hayotda yuz bergan koʻtarinkilik ma'naviy hayotda ham oʻzgarishlar boʻlishiga olib keldi. Ana shu koʻtarinish butun Arab xalifaligini, Yaqin va oʻrta Sharqni qamrab olganligi uchun ham Sharq uyoʻonish davri deb ataldi. Bu uyoʻonish jarayoni IX asrdan boshlab XV-XVI asrlargacha davom etdi. Arab xalifaligida IX asrda vujudga kelgan Uyoʻonish davri xalifalikning Baoʻdod, Damashq, Xalab shaharlarida boshlanib, barcha boshqa xalqlar madaniy hayotiga tarqalgan, bu esa u davlatlarning ham madaniy rivojlanishga zamin tayyorlagan. Xalifalik emirilishi jarayonida tashkil topgan mustaqil davlatlardagi madaniy rivojlanish xalifalik davridagi madaniy rivojlanishning davomi edi. Xalifa Xorun ar-Rashid davrida (786-833 y.y.) va uning oʻoʻli al-Ma'mun davrida Baoʻdodda “Bayt-ul-hikma” (“Donishmandlik uyi”) (hozir Akademiya ma'nosida) tashkil etiladi. Mazkur Akademiya barcha ilm sohiblarining ilmiy markaziga aylanadi. Uning qoshida jahon kutubxonasi tashkil etilgan. Akademiya 813-833 yillarda yanada rivojlangan. Akademiya qoshida rasadxona ham boʻlgan, keyinchalik yangi kutubxona qurilgan. Booʻdoddagi mazkur ilm markazi, oʻz navbatida Sharq va oʻarbda ilm-fanning taraqqiy etishiga, ma'naviy hayotning rivojlanishiga ta'sir etgan. Bu oʻrinda xalifa al-Ma'munning ilm-fan ravnaqida koʻrsatgan homiyligini alohida ta'kidlash joiz. Zero, xalifa al-Ma'mun ilm fanni juda qadrlagan. U IX asr boshlaridan xalifalikning Xurosondagi noibi boʻlib turganda ham Movarounnahr va Xurosondagi olimlarni toʻplab, ularning ilmiy ijodiga sharoit yaratib bergan. Bular orasida al-Xorazmiy, al-Xuttaliy, al-Javhariy, al-Faroʻoniy, al-Marazviy kabi vatandosh olimlarimiz ham boʻlgan. Al-Ma'mun xalifalik taxtiga oʻtirgach u olimlarning barchasini Baoʻdodga chaqirib oladi va

“Bayt-ul-hikma” -donishmandlik uyi (“Ma'mun akademiyasi”)da arab olimlari bilan hamkorlikda ilm-fan ravnaq topadi.Shuningdek, qadimgi yaratilgan madaniy yodgorliklar, ular xoh yunon, xoh arab, xoh Movarounnahr va Xuroson xalqining eng qadimgi antik davrlar madaniyati bo'lsin, Uyo'onish davri madaniyatining yaratilishi va rivojlanishiga asos bo'lib xizmat qildi.Agar arablar Markaziy Osiyoni bosib olib, bu erda ilgari mavjud bo'lgan fan va madaniyat o'choqlarini yo'qotgan bo'lsalar, ko'p o'tmay qadimiy ilmiy an'ana asta-sekin tiklanib, natijada ilm-fanning etuk siymolari etishib chiqa boshlaydi. Bularning barchasining bir-biriga qo'shiluvi natijasida Sharqda bir butun madaniyat tarkib topadi va rivojlana boshlaydi.Yaqin va o'rta Sharqda, jumladan, Eron, Kavkazorti va Movarounnahrda savdo aloqalarining rivojlanganligi, ilm-fan, hunarmandchilikning taraqqiy etishi moddiy va madaniy aloqalarning barchasi umumiy rivojlanishga ta'sir etdi. Yaqin va o'rta Sharq mamlakatlarida madaniy yuksalishga olib kelgan asosiy sabab-feodal munosabatlarning yangi bosqichi bo'ldi. Bu davr madaniy taraqqiyotida arab xalifaligiga bo'ysungan mamlakatlarning xo'jalik-iqtisodiy aloqalarining kuchayishi va buning oqibatida turli madaniyatlar-hind, Movarounnahr, Eron, arab, Misr, grek-yunon-rim madaniyatlarining yaqindan o'zaro aloqasi va bir-biriga ta'sir etib borishi katta rol o'ynadi. Haqiqatdan ham bu davrda iqtisodiyot taraqqiy etdi, qishloq xo'jaligi, hunarmandchilik rivojlandi.Bu davrda qishloq xo'jaligida foydalaniladigan er maydonlari kengaydi, ko'plab suo'oriladigan erlar ochildi, suo'orish inshootlari tiklandi, yangilari qurildi, paxta, zio'ir, kanop ekilib, ularning tolasidan mato to'qildi. Movarounnahrda, xususan, Xorazm, Urganch, Faro'ona, Samarqand va Buxoro to'qimachilik mahsulotlari, ayniqsa Samarqand va Buxoro shoyisi dunyoga mashhur bo'lgan.XI asrda Xorazmda ilm-fan taraqqiy etadi. Xorazm shohi Ma'mun II o'z saroyiga zabardast olimlarni taklif etadi. U tashkil etgan “Bayt-ul-hikma” -Donishmandlar uyi tarixda “Ma'mun akademiyasi” deb nom qoldirgan. Bu akademiyaning rivoj topishida Abu Rayhon Beruniy, Abu Ali ibn Sino, tarixchi Miskavayx, riyoziyotchi Abu Nasr ibn Iroq, faylasuf Abu Sahl al-Masixiy, tabib Abulxayr Xammor kabi olimlar ilmiy ijod bilan shuo'ullanganlar. Lekin toj-taxt uchun kurash natijasida bu ilm dargohi o'z faoliyatini to'xtatib, olimlar tarqab ketadi.Movarounnahr va Xurosonda IX asrlarga kelib ma'naviy ko'tarilish Sharq Renessansi – Uyo'onish davrining boshlanishiga olib keldi.

Movarounnahrda ilm-fan va ma'rifat sohasida o'z xizmatlari bilan dunyoga mashhur bo'lgan faylasuf va munajjim, matematika, fizika, tibbiyot, tarix, til va adabiyot, pedagogika sohasida ilmiy merosi bilan nom qoldirgan Muhammad Muso al-Xorazmiy, Abu Nasr Forobiy, Ahmad al-Faro'oniy, Abu Rayhon Beruniy, Abu Ali ibn Sino kabi qomusiy olimlar faoliyat olib bordilar. Qomusiy olimlar o'z ilmiy merosida ta'limiy-axloqiy asarlar yaratishga ham katta e'tibor berib, bu asarlarda ilgari surilgan o'oyalar insonning ham aqliy, ham axloqiy, estetik va jismoniy jihatdan kamol topishida, pedagogik fikr taraqqiyotida katta ahamiyatga ega bo'ldi.Shuningdek, Sharq uyo'onish davrida sof pedagogik asarlar ham yaratilib, ta'lim-tarbiyada inson takomilining xususiy va umumiy metodlari haqida o'lmas ta'limoti bilan nom qoldirgan tarbiyashunos olimlar ham maydonga chiqdi.

### ***2Abu Rayhon Beruniyning ilmiy merosi va uning didaktik qarashlari***

Qomusiy olim Abu Rayhon Muhammad ibn Ahmad al-Beruniy X asrning ikkinchi yarmi va XI asrning boshlarida, o'oyat murakkab tarixiy davrda yashadi va ijod etdi. Abu Rayhon Beruniy 362 yil 3-zulhijjada (milodiy 973 yil 4-sentyabr) Xorazmning Qiyod (Kot) shahrida dunyoga keldi. Berun yoki birun so'zi «tashqari» degan ma'noni anglatadi.XIII asr boshlarida Xorazmda bo'lgan mashhur sayoxatchi va geograf Yoqut Hamaviyning aytishicha, Vatanidan tashqariga ketgan har bir kishini xorazmiyliklar «Beruniy» laqabi bilan ataganlar. Keyinchalik bu laqab shu an'anaga ko'ra uning nomiga qo'shib qolgan bo'lsa ehtimol. Chunonchi, olimni shaxsan bilgan mashhur tarixchi Abul Fazil Bayhaqiy unga nisbatan «Beruniy laqabini qo'llamay, faqat «Abu Rayhon» deb ataydi. «Abu Rayhon» esa «marhamatli», «rahmatli», «rahmdil» ma'nolarini bildiradi», - degan fikrlarni aytadilar. Abu Rayhon Beruniy boshlano'ich ta'limni olgach, o'sha davrda fan – madaniyat taraqqiy etgan Xorazmning peshqadam olimlaridan saboq oladi.

Beruniy Xorazm tili bilan birga suo'diy, forsiy, suryoniy, Yunon, qadimgi yahudiy tillarini, hatto qadimgi hind tili sanskritni ham o'rgangan. U Yunon klassik ilmi, astronomiya, geografiya, botanika,

matematika, geologiya, tarix, etnografiya, falsafa va filologiyadan ham chuqur bilim oladi. Beruniy yirik olim Abu Nasr Ibn Iroqdan Evklid geometriyasi, Ptolemeyning astronomik ta'limotlaridan dars olgan.

Bundan tashqari o'zidan oldin o'tgan matematik, munajjim va geografiya olimi Muhammad Xorazmiy, geografiya olimi Abul Abbos, Ahmad Faro'oni (IX asr), Marvaziy (IX asr), Javhariy (IX asr), faylasuf va tabiatshunos Abu Nasr Forobiy, Abul Vafo Juzjoniy (940-998), seyistonlik Abu Said as-Sijiy (951-1024), Abu Muhammad Hamid Xo'jandiy va boshqalarning asarlarini mustaqil o'rganadi.

995 yilgacha Beruniy astronomiya, geografiya, geodeziyaning amaliy masalalarini hal etish bilan birga, Sharqda birinchi bo'lib Er va Osmon globusini yasadi va astronomiyaga oid bir necha kitob yozdi («Kartografiya», «Globus yasash kitobi», «Erdagi joylarning uzunlama va kenglamalarini aniqlash haqida maqola» va boshqalar). Beruniy hali juda yosh olim bo'lishiga qaramay, Kot shahrida 994-995 yillarda astronomik kuzatishlar o'tkazgan. Bu kuzatishlar uchun o'zi astronomik asboblarni ixtiro etgan. 994-995 yillarda Qoraxoniylar samoniylar davlatiga qarshi hujum qiladilar. Urganch amiri Ma'mun I tomonidan Beruniy ijod etayotgan Kot shahri zabt etilib (bu shahar Janubiy Xorazmning poytaxti bo'lgan), yagona Xorazm davlati tashkil topadi. Amir Abu Abdullo Muhammad xizmatida bo'lgan Beruniy ham boshqa olimlar kabi Kot-Qiyotni tark etib, Jurjon (Kaspiy dengizining janubi-sharqi)da, so'ng Rayda (Tehron yaqinida) yashaydi, Raydan yana Jurjonga qaytib, olim va kelajakdagi ustoz Abu Sahl Iso Masihiy bilan tanishadi va undan ta'lim oladi.

O'sha davrda Xorazmda va Kaspiy oldi viloyatlarida Qobus ibn Vushmagir yosh olimga xayrixohlik ko'rsatadi. «Shams al-Ma'aliy» («Oliy martabalar quyoshi») laqabi bilan mashhur bo'lgan bu podshohga baho'ishlab Beruniy «Qadimgi xalqlardan qolgan yodgorliklar» asarini yozadi va unga taqdim etadi. Bu asar Beruniy nomini Yaqin va O'rta Sharqqa mashhur qildi. 1004 yilda Beruniy Ma'mun II ibn Ma'mun tomonidan Xorazmga chaqirib olinadi va uning yaqin maslahatchisi bo'lib qoladi. Ma'mun davrida Urganchda «Ma'mun akademiyasi» nomli ilmiy markaz tashkil etiladi va u erda musulmon Sharqining yirik olimlari faoliyat ko'rsatadi. Beruniy bir necha yil kamyob metallar va qimmatbaho toshlar ustida kuzatishlar va tajribalar olib boradi va keyinchalik ana shu tadqiqotlari asosida «Mineralogiya» asarini yaratadi. 1017-1018 yillarda yana taxt va hokimiyat uchun kurash boshlanib, Movarounnahrda qoraxoniylar davlati barpo etiladi. Xuroson va Avo'onistonda Mahmud O'aznaviy (998-1030) xukmronligi o'rnatilib, qoraxoniylar bilan tuzilgan shartnomaga muvofiq Xorazm Mahmud davlatiga tobe bo'lib qoladi.

Ma'mun akademiyasidagi ko'plab olimlar qatori Beruniy ham O'aznaga olib ketiladi va u erda ko'p qiyinchiliklar bilan o'z ijodini davom ettiradi. Beruniy bu erda o'zining «Xorazmning mashhur kishilari», «Tahdid nihoyot al-amokin li tashih masofot al – masokin», («Turar joylar orasidagi masofani tekshirish uchun joylarning oxirgi chegaralarini aniqlash», ya'ni «Giodeziya») asarini yaratdi. Bu asarda geografiya va astronomiya fanlari bilan bir qatorda paleontologik kuzatishlar natijalari ham bayon qilingan. Beruniyning yana bir muhim asari «Munajjimlik san'atidan boshlano'ich tushunchalar»dir. Bu asarda ham u bir qancha fanlar yuzasidan dastlabki tushunchalar, ma'lumotlar bergan.

Ma'lumki, Mahmud O'aznaviy Hindistonga qarshi bosqinchilik urushlarini olib borgan. Mana shu yurishlarning birida Beruniy ham Mahmud O'aznaviyga hamroh bo'lib bordi. U sanskrit (eski hind tili)ni bilganligi uchun hind xalqi madaniyati, adabiyoti va san'ati bilan yaqindan tanishish imkoniyatiga ega bo'ldi va bu mehnatlari natijasida 1030 yilda o'zining Sharq va O'arbda keng e'tirof qilingan mashhur «Hindiston» asarini yaratadi.

Kitobning to'liq nomi «Kitobu fi taxqiqi molil Hind min maqulatin fil aqli av marzulatin», ya'ni «Hindlarning aqlga sio'adigan va sio'maydigan ta'limotlarini aniqlash kitobi» bo'lib, aytishga qulay bo'lishligi uchun qisqacha «Tahqiqu mo - mil hind» - («Hindistonga oid tadqiqalar» yoki «Hindiston») deb yuritiladi.

Uning bu shoh asari O'arb va Sharq olimlari, shu jumladan, hozirgi zamon hind olimlari tomonidan yuksak baholangan. Akademik V.R. Rozen «Sharq va O'arbning qadimgi va o'rta asrdagi butun ilmiy adabiyoti orasida bunga teng keladigan asar yo'q», - deb baholasa, Hindiston olimi Hamid Rizo olim haqida gapirib, «Hind madaniyatining chigal muammolarini biron-bir o'rta asr yoki hozirgi zamon muallifi Abu Rayhon Beruniydek muvaffaqiyatli ravishda tushunib etmagan. Uning «Hindiston» asari qadimgi Hind madaniyati va fanining klassik namunasi bo'lib qoladi» deb baho bergan. Asarda

Beruniyning Hindiston haqidagi barcha qarashlari o'z ifodasini topgan. O'sha yili (1030) Mahmud O'aznaviy vafot etadi. Uning kichik o'oli Muhammad voris sifatida taxtga o'tirgan bo'lsa-da, ko'p o'tmay Mahmudning katta o'oli Mas'ud (1030-1041) ukasini taxtdan ao'darib, o'zi xokimiyatni qo'lga oladi. Bilimdon va zukko, ilm ahlini qadrdlovchi Mas'ud Beruniy o'z himoyasiga olib, uning ijod qilishiga sharoit yaratib beradi.

Beruniy astronomiyaga oid «al – Qonun al-Mas'udiy» («Mas'ud qoununi») nomli yirik asarini shox Mas'udga bao'ishlaydi. Olimlar bu asarni matematika va astronomiyaga oid ungacha yozilgan barcha asarlardan yuqori qo'yadilar. O'sha asr olimlaridan biri Yoqutning yozishicha: «Mas'ud qonuni» kitobi matematika va astronomiya bo'yicha ungacha yozilgan hamma kitoblar izini o'chirib yuborgan deydi. Beruniy yana «qimmatbaho toshlarni bilib olish bo'yicha ma'lumotlar to'plami» («Mineralogiya»), «Dorivor o'simliklar haqida Kitob», «Kitob as Saydona fi – t-tibb» kabi asarlarni ham yozdi. «Mineralogiya» Sharqdagina emas, Evropada ham qimmatbaho toshlarni izlash usullari va ular bilan savdo qilish, konlarni o'rganish, er osti boyliklarini tekshirish haqida ma'lumot bersa, «Saidona» nomi bilan mashhur bo'lgan keyingi asarda Sharqdagi dorivor o'simliklarning tavsifi bayon qilingan. Beruniy «Saidona» kitobida o'zining 80 yoshdan oshganligini yozadi, shunga ko'ra uni 1050-1051 yillarda vafot etgan deb taxmin etish mumkin. Ba'zi manbaalarda esa, 1048 yil 13 dekabrda O'azna shahrida vafot etgan deb ko'rsatiladi.

Beruniyning ilmiy bilimlarni egallash yo'llari, usullari haqidagi fikrlari hozirgi davr uchun ham dolzarbdir. O'quvchiga bilim berishda:

o'quvchini zeriktirmaslik;

bilim berishda bir xil narsani yoki bir xil fanni o'rgatavermaslik;

uzviylik, izchillik;

tahlil qilish va taqqoslash;

ma'lumdan noma'lumga, yaqindan uzoqqa, soddan qiyinga qarab borish;

takrorlash;

yangi mavzularni qiziqarli, asosan, ko'rgazmali bayon etish va hokazoga e'tibor berish kerakligi o'qtiriladi.

Beruniy fan sohasidagi yodgorliklarni, ilmiy bilimlarga oid qoldirilgan barcha boyliklarni qunt bilan o'rganishga da'vat etadi. Olim ilm toliblariga qalbni yomon illatlardan, inson o'zi sezishi mumkin bo'lmagan holatlardan, qotib qolgan urf-odatlardan, hirsdan, behuda raqobatdan, ochko'zlikdan, shon-shuhratdan saqlanishi zarurligini o'qtirgan.

Shuningdek, har bir xalqning o'ziga xos ta'lim usullari, yo'llari, shakllari borligini ta'kidlash bilan birga har bir xalqning ham o'qitish tizimi alifbodan boshlanishini ko'rsatadi. Grammatika, matematika fanlarini o'qitishga oid qimmatli fikrlar bayon etadi. Beruniy til va adabiyot, tarix, geografiya, geodeziya, biologiya, mineralogiya fanlari, tibbiyot va dorishunoslik, fizika, falakiyot ilmiga oid tadqiqotlarini o'zi taro'ib etgan nazariya hamda kuzatishlar natijasida amaliyotda sinab ko'rib, fanda haqiqat ustivor turishini ta'kidladi. U barcha illatlarning asosiy sababi ilmsizlikda deb biladi. Ilmlarni egallashda esa shaxsda intilish va qiziqish, muhitni alohida ta'kidlaydi. Bilim olishda tushunib o'rganish, ilmiy tadqiqotchining poklikka rioya etishiga alohida e'tibor beradi. Jamiyatning ravnaqi, ma'rifatning rivojiga boo'liq degan o'oyani ilgari so'radi. Beruniy bilim olishni axloqiy tarbiya bilan boo'laydi. Zero, insonda komillikning muhim mezoni yuksak axloqlilikdir.

Beruniyning inson kamolotida axloqiy tarbiyaning muhim o'rnini ta'kidlashini uning yuqorida qayd etilgan «O'tmish avlodlardan qolgan yodgorliklar», «Hindiston», «Mineralogiya», «Kitob as - Saidona», «al – Qonuni al - Mas'udiy», «Giodeziya» va boshqa asarlarida ko'ramiz. Beruniy fikricha, axloqiylik insonning eng asosiy sifati bo'lishi kerak. Bu xislat birdaniga tarkib topmaydi. U kishilarning o'zaro muloqoti, ijtimoiy muhit – jamiyat taraqqiyoti jarayonida tarkib topadi. Beruniy ham axloqiy tarbiyaga musulmon dini talablaridan kelib chiqqan xolda ta'rif beradi. Axloqiylik yaxshilik bilan yomonlik o'rtasidagi kurash natijasida namoyon bo'ladi va tarkib topadi deydi, u. Yaxshilik va yomonlik insonning xulq-atvorini belgilaydigan mezon sifatida qo'llaniladi. U yaxshi xislatlarga to'o'rilik, odillik, o'zini vazmin tutish, insof, kamtarlik, lutf, sobitqadamlik, ehtiyotkorlik, saxiylik, shirinsuxanlik, rahbarlikda adolatlilik, tadbirkorlik kabilarni kiritadi. Yomon illatlarga esa xasadgo'ylik, baxillik,

nosoo‘lom raqobat, o‘z manfaatini ko‘zlash, mansabparastlik va hokazolarni kiritadi. Beruniy faxrlanishni yaxshi xulq ma‘nosida ishlatib, «Yodgorliklar»da shunday deydi: «Faxrlanish - haqiqatda yaxshi xulqlar va oliy fe‘llarda oldin ketish, ilmu xikmatni egallash va imkoniyat boricha mavjud nopokliklardan tozalanishdir. Kimda shunday sifatlar topilsa, hukm uning foydasiga va kimda bular etishmasa, hukm uning zarariga bo‘ladi»

Demak, Beruniy insonning ma‘naviy qiyofasidagi barcha axloqiy xislatlarni yaxshilik va yomonlik kabi ikki turga bo‘ladi. Bu insoniyat yaratgan pedagogik fikr taraqqiyotida «qizil ip» bo‘lib o‘tganidek, shu an‘anaga muvofiq Beruniyda ham axloqiy tushunchalar axloqiy barkamollikning muhim tomonlaridir. Beruniy saxovat (o‘zaro yordam, bir-biriga foyda keltirish uchun hamkorlik), muruvvat (odamlarga xayrixoh bo‘lish, halollik va haqqo‘ylik, o‘z mehnati bilan kun ko‘rish v.b.)ni insonning axloqiy kamolotini ko‘rsatuvchi xislatlar deb biladi. Olim bolalarni mehnatga o‘rgatish metodlari, yo‘llari haqida ham fikr yuritadi. Masalan, bolalarni eng kichik yoshidan mehnatga o‘rgatish kerak deydi. Mehnat tarbiyasida o‘sha davr tarbiya an‘anasiga binoan vorislikka katta ahamiyat beradi. Buni E.To‘raqulov va S.Rahimovlar «Abu Rayhon Beruniy ruhiyat va ta‘lim-tarbiya haqida» nomli risolalarida juda yaxshi bayon etishgan. Beruniyning «Mineralogiya» asarida faqat qimmatbaho metallar, toshlar haqida emas, hunarmandchilikka oid, shogird tayyorlash jarayoni, ustalarning hunar o‘rgatish metodlari haqida ham qimmatli fikrlar bayon etilgan. Bunda hozirgi pedagogika Fani tili bilan aytganda, shaxsiy namuna metodidan foydalangani, ish jarayoni bevosita ham nazariy, ham amaliy jihatdan ustaxonaning o‘zida bajarilgani shogirdlarning malakali usta bo‘lib etishishida katta ahamiyatga ega bo‘lgan. Shuning uchun ham o‘sha davrda Xuroson va Movarounnahr metallurgiya, konchilik, to‘quvchilik, zebi-ziynat buyumlari yasash, qoo‘oz va oyna ishlab chiqarish va boshqa sohalarida dunyo bozorida nom chiqargan. Beruniy «Sharq Renessansi» davri qomusiy olimlaridan biri sifatida nom qozondi. Mashhur Amriqolik tarixchi olim J.Sarton jahon fani tarixida XI asrning birinchi yarmini Beruniy davri deb atadi. Shuningdek, uni o‘z davrining jahondagi birinchi donishmandi deb baholaydi. Beruniyning ham tabiiy, ham ijtimoiy fanlarni qamrab olgan 150 dan ortiq yirik ilmiy asarlar yaratganligi ham bu fikrning o‘rinli ekanligini tasdiqlaydi.

### **3. Abu Ali ibn Sinoning ta‘limiy-axloqiy qarashlari**

Sharq va Obro‘pada ma‘rifat, madaniyat taraqqiyotiga katta hissa qo‘shganligi tufayli, «Shayx – Ur - Rais» Sharqda «Olimlar boshlio‘i», Ovro‘pada «Olimlar podshosi» nomi bilan mashhur bo‘lgan allomalardan biri o‘rta asr buyuk mutafakkiri Abu Ali ibn Sinodir. Ibn Sino ham boshqa zamondosh qomusiy olimlar qatori matematika, astronomiya, fizika, kimyo, biologiya, tibbiyot, dorishunoslik, ruhshunoslik, fiziologiya, falsafa, filologiya, ta‘lim – tarbiya sohalarida ijod etgan va dunyoga mashhur yirik asarlar meros qoldirgan olim. Abu Ali ibn Sino 980 yilda Buxoro yaqinidagi Afshona qishloo‘ida kichik amaldor oilasida tuo‘iladi. Uning to‘la ismi Abu Ali al-Husayn ibn Abdulloh ibn al-Hasan ibn Ali ibn Sinodir. Abu Ali uning kuniyasidir. Oti Husan, otasining ismi Abdulloh edi. Keyinroq uning oilasi Buxoroga ko‘chib o‘tgach, u boshlano‘ich maktabda o‘qiy boshlaydi. Ibn Sinoning mutolasi zo‘r, mehnatsevar edi. Undagi tuo‘ma qobiliyat, o‘tkir zehn, kuchli xotira o‘zaro birikib ketgan edi. Ibn Sinoning otasi Abdulloh hamda uning do‘stlari bilimdon kishilar bo‘lib, ularning ilmiy munozaralari o‘tadigan oilaviy muhit yosh ibn Sinoga ham ta‘sir etadi. Shu bilan birga uning bolalik va o‘smirlik yillari o‘tgan Buxoro shahri somoniylar davrining yirik madaniy markazi bo‘lib hisoblanar edi. Buxoroda ko‘plab maktab, madrasa, kasalxona va nodir kitoblar saqlanadigan kutubxona bo‘lgan. Jahonning turli mamlakatlaridan kelgan olimlarning ilmiy munozaralarida yosh ibn Sino ham qatnashib, turli fanlarga oid bilimlarini chuqurlashtirib borgan. U ustozlaridan hind hisobi, fiqhdan bilim olgan. Keyin esa faylasuf Abu Abdulloh Notiliydan falsafa, mantiq, handasa va boshqa fanlardan ta‘lim oladi. Shundan so‘ng ibn Sino o‘zi mustaqil holda barcha fanlar bilan shuo‘ullana boshlaydi. U ayniqsa tib ilmini chuqur egallab oladi, bu sohada unga ta‘lim bergan kishi buxorolik Abu Mansur Kamariy bo‘ldi. Ibn Sino so‘ngra falsafani o‘rganishga kirishadi. Ayniqsa, Aristotel falsafasini, uning «Metafizika» asari mohiyatini buyuk mutafakkir Abu Nasr Forobiyning yozgan sharhi tufayli to‘liq o‘zlashtirib oladi. IX asr oxiri – X asr boshlariga kelib, o‘lkada siyosiy-ijtimoiy vaziyat murakkablashdi. Shu tufayli ibn Sino Xorazmga – Urganchga ko‘chib o‘tadi. Xorazmda u bir qator olimlar bilan hamkorlikda Abu Rayhon Beruniy boshqarayotgan «Ma‘mun akademiyasi»da ilmiy ish bilan shuo‘ullana boshlaydi. Xorazmda o‘zining yirik asarlari – «Tib qonunlari», «Ash-Shifo» kitoblari ustida ish olib boradi.

Mahmud O‘aznaviy 1017 yilda Xorazmni o‘ziga qaram qilib olgach, nufuzli olimlarni ham o‘z saroyiga chaqirib ola boshlaydi. Ibn Sino Mahmud O‘aznaviy saroyiga bormay, boshqa yurtlarga ketishga majbur bo‘ladi. Gurganjda, Rayda, keyin esa Hamadonda va umrining so‘nggi yillari Isfaxonda yashaydi. Ibn Sino 1037 yilda vafot etdi. Ibn Sino haqiqiy qomusiy olim sifatida o‘z davridagi fanlarning hammasi bilan muvaffaqiyatli shuo‘ullangan va ularga oid ilmiy asarlar yaratgan. Turli manbalarda uning 450 dan ortiq asarlari qayd etilgan bo‘lsa ham - zamonlar o‘tishi bilan ularning ko‘pi yo‘qolib ketgan va bizgacha faqat 242 tasi etib kelgan

Shu 242 dan 80 tasi falsafa, ilohiyot va tasavvufga tegishli, 43 tasi tabobatga oid, 19 tasi mantiqqa, 26 tasi psixologiyaga, 23 tasi tibbiyot ilmiga, 7 tasi astronomiyaga, 1 tasi matematika, 1 tasi muzikaga, 2 tasi kimyoga, 9 tasi etikaga, 4 tasi adabiyotga va 8 tasi boshqa olimlar bilan bo‘lgan ilmiy yozishmalarga bao‘ishlangan. Allomadan keyingi avlodlar uning ilmiy asarlari boy meros bo‘lib qoldi.

Abu Ali ibn Sinoning «Al-Qonun», «Hayy ibn Yaqzon», «Risolat at - tayr», «Risolat fi-l-ishq» («Ishq haqida risola»), «Risolat fi mohiyat as-salot» («Nomozning mohiyati haqida risola»), «Kitob fi ma‘no ziyorat» («Ziyorat qilishning ma‘nosi haqida»), «Risolat fi - daf al – o‘am min al mivt» («O‘limdan keladigan o‘amni daf qilish haqida risola»), «risolat al-qadr», «An-Najot», «Ash Shifo», «Donishnoma», «Kitob ash - ishorat» va at tanbihot asarlari shular jumlasidandir. Ma'lumki, ibn Sino ham boshqa mutafakkirlar kabi o‘zining ta‘lim-tarbiyaga oid qarashlarini ijtimoiy-falsafiy qarashlari bilan boo‘liq holda ifodalagan, maxsus risolalarda talqin etgan. Shuningdek, fanlarni tasnif etadi. Bunda u birinchi o‘ringa tibbiyot fanlarini qo‘yadi. Falsafani esa ikki guruhga, ya‘ni nazariy va amaliy guruhlarga bo‘ladi. Nazariy guruh kishilarni o‘zidan tashqaridagi borliq holati haqidagi bilimlarni egallashga yo‘llasa, amaliy qism bizga bu dunyoda nimalar qilishimiz kerakligini o‘rgatadi deydi. U birinchi guruhga etika, iqtisod, siyosatni kiritadi. Ikkinchi guruhga fizika, matematika, metafizika, dunyo qonuniyatlarini o‘rganuvchi barcha fanlarni kiritadi. Abu ali ibn Sino kamolotga erishishning birinchi mezoni sanalgan ma‘rifatni egallashga da‘vat etadi. Chunki ilm-fan insonga xizmat qilib, tabiat qonunlarini ochib avlodlarga etkazishi kerak. Bu maqsadga etishish uchun inson qiyinchiliklardan qo‘rqmasligi zarur, deydi. «Ey birodarlar! Odamlarning botiri mushkulotdan qo‘rqmaydi. Kamolot hosil qilishdan bosh tortgan kishi odamlarning eng qo‘rqoo‘idir»Zero, ma‘rifatli kishi jasur, o‘limdan ham qo‘rqmaydigan, faqat haqiqatni bilish uchun harakat qiladigan bo‘ladi, deydi u fikrini davom ettirib. Bilimsiz kishilar johil bo‘ladi, ular haqiqatni bila olmaydilar, deb ularni etuk bo‘lmagan kishilar qatoriga qushadi. Bunday kishilardan ilmiy fikrlarni sir tutish kerakligini ta‘kidlaydi. U haqiqatni bilish uchun bilimga ega bo‘lish kerakligi, lekin har qanday bilim ham haqiqatga olib kelmasligi, inson o‘z bilimining haqiqiyiligini bilishi uchun mantiqni ham bilishi zarurligini uqtiradi. Ibn Sinoning ta‘lim metodlari haqidagi ta‘limoti asosida ham bilimlarni egallashda mantiqiy tafakkurga, shaxsiy kuzatish va tajribalarga tayanish kerak degan o‘oya yotadi. Ibn Sino bolani maktabda o‘qitish va tarbiyalash zarurligini qayd etib, maktabga barcha kishilarning bolalari tortilishi va birga o‘qitilishi va tarbiyalanishi lozim deb, bolani uy sharoitida yakka o‘qitishga qarshi bo‘lgan. Bolani maktabda jamoa bo‘lib o‘qishini foydasi quyidagicha ifodalangan:

Agar o‘quvchi birga o‘qisa u zerikmaydi, fanni egallashga qiziqish yuzaga keladi, bir-biridan qolmaslik uchun harakat, musobaqalashish istagi rivojlanadi. Bularning hammasi o‘qishning yaxshilanishiga yordam beradi.

O‘zaro suhbatda o‘uvchilar bir-biriga kitobdan o‘qib olganlari, kattalardan eshitganlarini hikoya qiladilar. Bolalar birga to‘planganlarida bir-birini hurmat qila boshlaydilar, do‘stlashadilar, o‘quv materiallarini o‘zlashtirishda bir-biriga yordamlashadilar, bir-biridan yaxshi odatlarni qabul qiladilar.

Bilim olishda bolalarni maktabda o‘qitish zarurligini qayd etar ekan, ta‘limda quyidagi tomonlarga rioya etish zarurligini ta‘kidlaydi:

- bolaga bilim berishda birdaniga kitobga band qilib qo‘ymaslik;
- ta‘limda engildan oo‘irga borish orqali bilim berish;
- olib boriladigan mashqlar bolalar yoshiga mos bo‘lishi;
- o‘qitishda jamoa bo‘lib maktabda o‘qitishga e‘tibor berish;
- bilim berishda bolalarning mayli, qiziqishi va qobiliyatini hisobga olish;
- o‘qitishni jismoniy mashqlar bilan qo‘shib olib borish



Bu talablar hozirgi davr ta'lim tamoyillariga ham mos kelishi bilan qimmatlidir. Yuqoridagi masalalarga o'zining «Tadbiri manzil» asarida maxsus bo'lim baho'ishlaydi. «Bolani maktabda o'qitish va tarbiyalash» («Omo'zish va parvarish madrasa farzand») bo'limida ta'lim va tarbiya jarayonini ochib beradi. Yuqoridagi tamoyillar esa bolalarni engil-elpi bilim olish emas, balki har tomonlama chuqur va mustahkam bilim olishiga yordam beradi.

Talabaga bilim berish o'qituvchining ma'suliyatli burchidir. Shunga ko'ra ibn Sino o'qituvchining qanday bo'lishi kerakligi haqida fikr yuritir ekan, shunday yo'l-yo'riqlar beradi. Bular quyidagilardan iborat:

bolalar bilan muomalada bosiq, jiddiy bo'lish;  
berilayotgan bilimning talabalar qanday o'zlashtirib olayotganiga e'tibor berishi;  
ta'limda turli metod va shakllardan foydalanishi;  
talabalning xotirasi, bilimlarni egallash qobiliyati, shaxsiy xususiyatlarini bilishi;  
fanga qiziqitira olishi;  
berilayotgan bilimlarning eng muhimini ajratib bera olishi;  
bilimlarni talabalarga tushunarli, uning yoshi, aqliy darajasiga mos ravishda berishi;  
har bir so'zning bolalar hissiyatini uyo'otish darajasida bo'lishiga erishishi zarur, deydi olim.

Ibn Sino ta'limotida bilishda qaysi metodlardan foydalanilmasin – u o'zaki ifodami, bilimlarni tushuntirishmi, turli ko'rinishdagi suhbatmi, tajribalarni, baribir talabada haqiqiy bilim hosil qilish mustaqil, mantiqiy fikrlash qobiliyatini rivojlantirish, olgan bilimlarini amaliyotga tadbiiq eta olish qobiliyatini tarkib toptirish asosiy maqsad bo'lgan. Shu jihatdan olimning «Hay ibn Yaqzon» asari kishilarning did – farosatini o'stirishi, fikr doirasini kengaytirishi bilan ta'lim – tarbiyada katta ahamiyatga ega. Uning nomi ham shunga ishor qiladi: «Hay ibn Yaqzon» (Uyo'oq o'o'li Tirik). Bu asar farosat ilmi haqida ekanligini ibn Sinonining o'zi ham ta'kidlaydi.

Mazkur asarni ibn Sino 1023 yilda Hamadonga yaqin bo'lgan Faradjon qal'asi qamoqxonasida yozga deyishadi. Ibn Sino bu asarida ilm – ma'rifatni o'rganishga kirishishi natijasida ko'zi ochilgani, uning natijasida Aql (Hay ibn Yaqzon) ko'ziga ko'ringani va ilm ham unga o'z jamolini namoyon qilganini hikoya qilir ekan, ilm-aqlni o'lim bilmaydigan Uyo'oq, qarimaydigan, yosh, beli bukilmaydigan – barvasta, nuroniy sifatida tasvirlaydi. Tafakkur qilib zarur bo'lgan va bilishi mumkin bo'lgan narsalarni o'qishga kirishgani, bu yo'lda aqlni ishga solib, o'zini yomonliklardan chetlashtiradigan turli xususiyatlarini bilib olganligini qayd etadi

Demak, «Hay ibn Yaqzon» mantiq ilmiga baho'ishlangani bilan ham aqliy tarbiyada katta ahamiyatga ega. Shuningdek, insondagi yomon illatlarni ham bartaraf etishda ilmu fan, ziyoning ahamiyati, insondagi aql – tafakkur quvvatining yomon illatlardan qutilishi, o'zligini anglash vositasi ekanligi bilan adabiy-falsafiy asargini bo'lib qolmay, tarbiyaviy asar sifatida ham qimmatlidir. Ibn Sino insonning kamolga etishida uning axloqiy kamoloti muhim ahamiyatga ega ekanligini ta'kidlaydi.

Olim haqiqiy do'stlik natijasida sevgi-muhabbat paydo bo'lishi mumkinligini aytadi. U «Risolai ishq» asarida sevgi-muhabbatning asl mohiyatini ham ijtimoiy, ham fiziologik jihatdan yoritib beradi. Insonlarga ularning tashqi ko'rinishiga qarab emas, balki ularning ichki, ma'naviy dunyosiga qarab baho berish kerakligini uqtiradi. Har bir kishi tabiatan sevgi tuyo'usiga ega, u tabiiy zarurat sifatida namoyon bo'ladi, lekin inson o'z tuyo'ularini boshqara olishi, aql va farosat bilan haqiqiy sevgini hirs tuyo'usidan, ehtiros kuchidan ajrata oladi. Chunki haqiqiy sevgi, olimning fikricha, inson zimmasiga axloqiy, huquqiy burch yuklaydi. Bu esa olimning sevgiga ijtimoiy omil sifatida ham qaraganligini ko'rsatadi.

Tadqiqotchilar ibn Sino musiqa o'ld ham asarlar yaratganligi, lekin ularning faqat bir qismigina bizgacha etib kelgani haqida ma'lumot beradilar

Shulardan biri «Musiqa bilimiga oid to'plam» bo'lib, bunda tovushning sezgi a'zolariga ta'siri, uning yoqimli va yoqimsizligi, tovushni eshitganda lazzatlanish yo nafratlanish hissining paydo bo'lishi kabi masalalarga to'xtaydi. Unda musiqaning kishi hayotida qanchalik zarurligi haqida ham fikrlar bayon etiladi. Olimning fikricha, inson tabiatan yoqimli narsalar orqali engil tortsa, uning aksida oromi yo'qolib, nafrati paydo bo'ladi. Ibn Sino musiqa ovozlarning kishi ruhiga ta'siri haqida ham o'z fikrlarini bayon etadi. Ibn Sinoning musiqa o'ld asarlari u yashagan davr musiqa ilmidan juda muhim ma'lumotlar berishi bilan ham qimmatlidir. Ibn Sino aqliy tarbiya turli bilimlarni o'rganish natijasida amalga oshsa, axloqiy

tarbiya ko'proq yaxshi axloqiy xislatlarni mashq qildirish, odatlantirish, suhbat orqali amalga oshadi, deb ta'lim berdi. Inson hissiy va ma'naviy talablarni ajratib olish imkoniyatiga ega ekan, bu imkoniyat asta-sekin inson fe'l-atvoriga xos xislatga aylana boradi. Ibn Sino insonning shakllanishida uning atrofini o'rab olgan tashqi muhit, odamlar alohida rol o'ynaydi, ana shu tashqi muhit va odamlar insonning atrof-dunyoni bilishigagina emas, balki uning hulqida yaxshi yoki yomon jihatlarning tarkib topishiga ham ta'sir etadi. Shuning uchun ham bolalarni tarbiyalashda ehtiyotkor bo'lish kerakligini, bola yomon odatlarga o'rganmasligi uchun, uni yomon odamlardan, yomon muhitdan uzoqroq saqlash zarurligini uqtiradi. Ibn Sinoning tarbiyaviy qarashlarida oila va oilaviy tarbiya masalalariga keng o'rin berilgan. Chunki inson avvalo oilada kamolotga etadi.

Olim oilada ota-onaning vazifasi va burchiga katta e'tibor beradi. Oila munosabatlariga to'xtalar ekan, ayniqsa ota-onalarning oilada mehnatsevarligi bilan farzandlarini ham kasb va hunarga o'rgatishi borasida muhim fikrlar bayon etadi. Insonning xulqi va ruhiga mehnatning ijobiy ta'sirini ta'kidlash bilan bir qatorda turli kasb egalari: hunarmand, dehqonlar mehnatini uluo'laydi va qimorboz, sudho'r kabilarni qoralaydi. U mehnatsiz hayot kechirish insonga ham jismoniy ham ruhiy tomondan salbiy ta'sir etishini to' o'ri talqin etadi. Ibn Sino aqliy, ahloqiy tarbiya bilan bir qatorda inson kamolotida jismoniy tarbiyaning muhim ahamiyatini ham nazariy, ham amaliy jihatdan tahlil etadi. Jismoniy mashqlar, to' o'ri ovqatlanish, uyqu, badanni toza tutish tartibiga rioya etish inson soo'lio'ini saqlashda muhim omillardan ekanligini ham ilmiy ham amaliy jihatdan asosladi. Ibn Sinoning jahon fani va madaniyati rivojiga qo'shgan hissasini e'tiborga olib, Jordano Bruno Ibn Sinoni qadimgi Yunonistonning buyuk faylasufi Aristotel, (vrach) tabib Golenlar bilan teng qatorga qo'ysa, A.Dante o'zining «Ilohiy komediya»sida olimni Ptolomey, Evklid, Gippokratlarga tenglashtiradi. Nemis faylasufi L.Feyirbax olimni «mashhur tabib va faylasuf»dir desa, Hindostonning buyuk davlat arbobi J.Neru o'zining «Hindostonning ochilishi»degan asarida O'rta Osiyo olimlarining tilga olar ekan, Ibn Sino nomini alohida ta'kidlab: «Ulardan eng mashhuri (vrachlar) tabiblar podshohi» degan nomni olgan buxorolik Ibn Sino (Avitsenna) dir - deb hurmat bilan tilga oladi. Demak, ibn Sinoning shaxsiy faoliyati dunyoviy ilmlarni o'rganish haqidagi ti'limotlari, ta'lim-tarbiya haqidagi mulohazalari, umuminsoniy pedagogik fikr taraqqiyotida o'ziga xos o'rinni egallaydi.

#### ***Nazorat uchun savol va topshiriqlar***

1. Sharq Uyq'onish davrida ilm-fan va madaniyat ?
2. Abu Rayhon Beruniyning ilmiy merosi va uning didaktik qarashlari?
3. Ibn Sinoning hayoti va siyosiy ijtimoiy tuzum?
4. Ibn Sinoning ta'lim va tarbiya usullari, shakl va metodlarini izohlab bering.
5. Ibn Sino oilada bola tarbiyasi haqida qanday fikrlarni ilgari surgan?

## 7-Ma`ruza.

### 7-Mavzu: Yusuf Xos Xojib va Kaykovusning ta'limiy-axloqiy qarashlari.

#### *Reja:*

1. Sharq Uyo'onish davrida ilm-fan va madaniyat
2. Yusuf Xos Xojib ilmiy merosi va uning didaktik qarashlari.
3. Kaykovusning ta'limiy-axloqiy qarashlari.

#### *Tayanch iboralar:*

Inson - people  
ta'lim mazmuni – concepts  
ta'lim nazariyasi - principles of education  
konsepsiya – concept  
Insonparvarlik – humanism

#### *Adabiyotlar:*

1. Hoshimov K., Nishonova S., Inomova M., Hasanov R. Pedagogik tarixi – T.: O'qituvchi, 1996.
2. Hashimov K., Nishonova S. Pedagogika tarixi. – T.: "Istiglol" nashriyoti, 2005.

#### *1. Sharq Uyo'onish davrida ilm-fan va madaniyat*

Ma'lumki, Sharq Uyo'onish davrida ma'naviy-ma'rifiy sohada asosiy masala inson muammosi bo'lgan. Shuning uchun ham ta'lim-tarbiya masalalariga katta e'tibor berilgan. Didaktik asarlarda Sharqqa xos bo'lgan insonning axloqiy, ruhiy kamoloti, oliy darajadagi yuksalish muammosi etakchi o'ya bo'lgan. Insoniylik, insonni uluo'lash o'oyasi ta'lim-tarbiyaga oid yaratilgan asarlarning asosiy o'zagi sanalgan. Bu o'oyani, ya'ni insonparvarlik o'oyasini amalga oshirishning asosiy vositalari sifatida yuksak axloqiy odatlar, insoniy munosabatlar va xislatlarni tarkib toptirishga olib keluvchi ta'lim-tarbiyani amalga oshirish muhim masala qilib qo'yilgan. Zero, insoniylik o'oyasida yuksak axloqiy xislatlar ifodalangani uchun ham Sharq Uyo'onish davri falsafasi va pedagogikasida ta'limiy-axloqiy yo'nalish muhim ahamiyat kasb etdi. Axloq masalasi faylasuflarning ham, buyuk mutafakkirlarning ham, tarixchi-yu shoir hamda adiblarning ham birdek diqqat markazida bo'ldi. Ta'limiy-axloqiy risolalar paydo bo'lib, axloqning ham nazariy, ham amaliy masalalari tahlil etildi. «Qutado'u bilig», «Axloqi Nosiriy», «Qobusnoma», «Hibbat ul-haqoyiq», «Guliston», «Bo'ston», «Axloqi Jaloliy», «Axloqi Muhsiniy», «Mahbub ul-qulub» kabi Yusuf Xos Hojib, Nasiriddin Tusiy, Kaykovus, Ahmad Yugnakiy, Muslihiddin Sa'diy, Abdurahmon Jomiy, Alisher Navoiy, jaloliddin Davoniy, Husayn Voiz Koshifiylarning ta'limiy-axloqiy asarlari yuqorida ta'kidlaganimiz inson shaxsini ma'naviy-axloqiy shakllantirish muammosini hal etish sohasida yaratilgan sof pedagogik asarlar sifatida muhim ahamiyatga ega. Mazkur ta'limiy-axloqiy asarlarda insonning ma'naviy kamolga etishida yuksak axloqqa ega bo'lishi ilm-fanni egallashi asosidagina amalga oshishi mumkin, degan o'oya ilgari surildi.

Chunki biz nazarda tutayotgan davrdan boshlab savod o'rgatish «Qur'on» va «Hadis»larni o'rganish va ulardagi ko'rsatmalarni o'zlashtirib olib bilan birga olib borilgan. Shunga ko'ra, «Qur'on» va «Hadis»lardagi pand-nasihatlarni ham olimlar, ham adiblar ijodiga ta'sir etgan. Hadislarning ta'siriga sabab umuminsoniy fazilatlar alohida uro'u berilgan. Ularda ilgari surilgan musulmonlikning muhim xislatlari: halollik, saxovat, himmat, mehru-oqibat, ehson, sharm-hayo, ilm izlash, muomala qoidalari, axloq mezonlari va boshqalar o'z ifodasini topgan va Sharq adabiyotiga, jumladan, ta'limiy-axloqiy asarlarga ta'sir etgan. Ta'limiy-axloqiy asarlar bevosita Hadislarda ilgari surilgan o'oyalar asosida yaratildi. Hadislar ta'siri Yusuf Xos Hojibning «Qutado'u bilig» asaridan boshlanib, Kaykovusning «Qobusnoma», Ahmad Yugnakiyning «Hibbat ul-haqoyiq», Sa'diyning «Guliston», Alisher Navoiyning «Mahbub ul-qulub» va boshqa asarlar negizida ko'rinadi. Ham o'oya, ham mazmun, ham shakl buning dalilidir.

Masalan «Qur'on»da ham, «Hadis»larda ham, ta'limiy-axloqiy dostonlarda ham ilm ta'rifi bilan birga, xulq-odob qoidalari, turmush odobi yoritiladi.

Xullas, Sharq ta'lim-tarbiyasida ilmni taro'ib etish, xulq-odob qoidalari islomiy tamoyillarga asoslangan, ta'limiy-axloqiy asarlardagi mundarijalarning o'xshashligi ular tayangan ma'naviy zaminga boo'liqdir.

#### *2. Yusuf Xos Xojib ilmiy merosi va uning didaktik qarashlari.*

Yusuf Xos Hojibning hayoti va faoliyati. «Qutado‘u bilig»ning yaratilishi haqida qisqacha ma'lumot. Tadqiqotchilarning fikrlariga ko‘ra Yusuf Xos Hojibning tarjimai holini faqat uning o‘z asarida yozib qoldirgan ma'lumotlardan bilamiz, xolos:

Mo‘nuqi taruo‘laq Qo‘z o‘rdu eli,  
Tub—asli nasabdin yurishish tili  
Bu tuo‘mish elindin chiqib borgoni,  
Kitobni qo‘shubon tugal qilo‘oni.  
Barusin bitimish, eturmish nizom,  
Bu Qosho‘ar elinda qo‘shulmish tamom.  
Qo‘z o‘rdu o‘lkasi aslida eli,  
Tub asli nasabdan so‘z ochdi tili,  
Tuo‘ilgan elidan chiqib borgani  
Kitobni jam etib tugal qilgani.  
Borini bitibdir ne esa kalom,  
Bu Qashqar elida tugadi tamom1.

Yuqoridagi misralardan Yusuf Xos Hojibning tuo‘ilgan joyi Qo‘z O‘rdu (ya'ni Bolasoo‘un) ekanini, ammo uni yozishda turli o‘lkalarga safar qilgani, va nihoyat uni vatani Qashqarda tugatgani taxmin qilinadi. Demak, Yusuf Xos Hojib Bolasoo‘unda tuo‘ilgan, o‘z asarini yoshi ellikdan o‘tganda yozgan. Asarning hijriy 462 (1069—1070) yozib tugallanganligi, uni o‘n sakkiz oyda, ya'ni 461 yilning birinchi yarmida boshlab, 462 yilning o‘rtalarida tugatganligi, agar bu davrda Yusuf Xos Hojib 50 yoshlar atrofida bo‘lsa, 410 (1019 milodiy) yillarda tuo‘ilganligi taxmin etiladi.

Tegurdi menga elchi ellik yashim,

Quo‘u qildi uzo‘un tusi-teg bashim  
(Ellik yoshim menga qo‘l tegizdi,  
Qora (quzo‘un) tusidek boshimni oq (qush)  
qildi (ya'ni, sochim oqardi)1.  
Yil altmish eki erdi to‘rt yuz bila  
Bu so‘z so‘zladim man tutib jan sura,  
Tugal o‘n sakkiz ayda aydim bu so‘z,  
O‘qurdum, adirdim so‘z evdib tera2.

Yusuf Xos Hojibning «Qutado‘u bilig» asari 6500 baytdan yoki 13000 misradan iborat. Buyuk mutafakkir asarni yozib tugatgach, qoraxoniylar hukmdori Tavo‘achxon (kitobda Tavo‘och Uluo‘ Buo‘ra Qoraxon (xoqon), Abo Ali Hasan binni Sulaymon Arslon Qoraxon (xoqon) nomlari bilan zikr etilgan) huzuriga kelib, unga taqdim etadi. Kitob xonga manzur bo‘lib, uning muallifiga Xos Hojiblik unvonini beradi. «Qutado‘u bilig» asari katta shuhrat qozonadi. Shuning uchun ham «Qutado‘u bilig»ni chinliklar (Xitoy) «Adab ul-muluk» («Hukmdorlar odobi»), mochinliklar (Sharqiy Turkiston) «Anis ul-mamolik» («Mamlakatning tartib usuli»), eronliklar «Shohnomai turkiy», Sharq elida «Ziynal ul-umaro» («Amirlar ziynati»), turonliklar «Qutado‘u bilig», ba'zilar esa «Pandnomai muluk» («Hukmdorlar nasihatnomasi») deb atagani kitob muqaddimasida keltiriladi.

Mazkur asarning shuhrat topishi bejiz emas edi. Chunki Yusuf Xos Hojib o‘z davrining etuk mutafakkiri, chuqur bilimli, donishmand kishisi edi. Buni asarning mundariyasi va mazmunidan bilsak bo‘ladi. U o‘z asarida tibbiyot, falakiyot, tarix, tabiiyot, geografiya, riyoziyot, handasa, falsafa, adabiyot, ta'lim-tarbiya, fiqhga oid fikrlarni bayon etib, faylasuf va qomusiy olim sifatida o‘zini namoyon etdi. Chunonchi u barcha ijtimoiy tabaqalar o‘rtasidagi muomala, munosabatlarni yoritish bilan diplomatiyaga oid qoidalar tizimini yaratdi, turli kasb egalarning kasb korriga oid talablar va jamiyatning axloqiy tamoyillarini tarannum etish bilan ta'lim-tarbiya sohasida o‘ziga xos uslubni yaratdi.

Qutado‘u bilig — baxt va saodatga eltiuvchi bilim, ta'lim degan ma'noni bildiradi. Demak, asar nomidan ham uning pand-nasihatlar, ta'lim-tarbiyaga oid, har tomonlama komil insonni tarbiyalaydigan etuk didaktik asar ekanligi yaqqol ko‘rinib turibdi.

«Qutado‘u bilig»ning tadqiqotchilaridan biri B.To‘xliev ta’kidlaganidek, Yusuf Xos Hojib «Komil inson haqida gapirar ekan, kamolotning qator belgilarini ko‘rsatib o‘tadi. Ularning eng asosiysi alohida shaxsning o‘z manfaatlari, shaxsiy istaklari doirasini yorib chiqib, boshqalar o‘ami bilan yashashi, ko‘pchilik manfaati uchun fidoyi bo‘la bilishdir».Hozirgacha «Qutado‘u bilig»ning Hirot, Qohira, Namangan nusxalari ma'lum bo‘lib, Venaga keltirilgan Hirot nusxasini Herman Vamberi nashr qildi va tarjimasini berdi.

1890 yilda V.V.Radlov Vena nusxasini faksimilesini, 1891 yilda shu faksimile asosida matnini nashr qildiradi.1896 yilda Qohira nusxasi topilgandan so‘ng, undan ko‘chirma olgach, V.Radlov har ikki nusxasini qiyoslab, 1910 yilda rus grafikasiga asoslangan to‘liq transkripsiyasini nemis tiliga tarjimai bilan nashr ettirdi.1913 yilda esa uning uchinchi nusxasi Namanganda topilib, keyinchalik olimlar bu asarni tadqiq etishga kirishdilar. Demak, Yusuf Xos Hojibning «Qutado‘u bilig» asarini ilmiy jihatdan o‘rganishga juda ko‘p olimlar hissa qo‘shgan. V.V.Radlov, H.Vamberi, S.E.Malovlar uni tarjima etib, nashr qilgan bo‘lsalar, V.V.Bartold, E.E.Bertels, I.V.Stebleva, O.A.Valitovalar har tomonlama tadqiq etdilar.Asarning mukammal nashrini tayyorlashda hamda uni tadqiq etishda o‘zbek olimlarining xizmati ayniqsa diqqatga sazovor.Birinchi bo‘lib professor Fitrat 1924 yilda Namangan nusxasini olib, kutubxonaga keltiradi va u haqda maqola e'lon qiladi.«Qutado‘u bilig»ning mukammal nashri o‘zbek olimi Q.Karimov tomonidan amalga oshirildi va tadqiq etildi. Uni tahlil etishda S.M.Mutalliboev, N.M.Mallaevlarning xizmati katta.

«Qutado‘u bilig»ning hozirgi o‘zbek tilidagi bolalarbop bayoni esa Boqijon To‘xliev tomonidan nashr etildi. Yusuf Xos Hojibning axloqiy didaktikasi Q.Karimov, Y.Jumaboev tomonidan har tomonlama tadqiq etildi. Qoraqalpoo‘istonlik Axmetova A.K. esa «Yusuf Xos Hojibning pedagogik qarashlari» to‘o‘risida ilmiy ish olib bordi. Asar yaratilgan tarixiy sharoit. Yusuf Xos Hojibning «Qutado‘u bilig» asari pedagogika tarixida ta’limiy-axloqiy mavzuda yozilgan barcha asarlarning tamal toshi desak bo‘ladi.Yusuf Xos Hojib X asarning o‘rtalarida tashkil topgan Qoraxoniylar hukmronligi davrida yashab ijod etdi. Qoraxoniylar Sirdaryodan Ettisuvgacha, Shimoliy Faro‘ona va butun Sharqiy Turkistonda hukmronligini o‘rnatgandan so‘ng Movarounnahrning ichki hududlariga ham kirib borib, Qosho‘ardan tortib Kaspiygacha bo‘lgan keng maydonda o‘z davlatini tarkib toptirgan edi. Uning markazi Qosho‘ar (O‘rdukent) bo‘lib, shimolda Bolasuo‘un (Quzurda), o‘arbda Samarqand, markazidagi O‘zgand yirik shaharlardan hisoblanardi. Har bir davlatda bo‘lganidek Qoraxoniylar davlatining ham idora qilish usuli, yurgizadigan siyosati, qonunlari, tarbiya tamoyillari ifodalangan qomus — nizomnoma zarur edi.

«Qutado‘u bilig» asari ham shunday zaruriyat tufayli yaratildi. Bu asarda qoraxoniylar davlatini mustahkamlash, uning idora usullarini yaratish, barcha tabaqa, toifadagi kishilarning xulq-atvori, jamiyatda tutgan o‘rni, davlatni iqtisodiy, ijtimoiy, madaniy jihatdan mustahkamlash, davlat mustahkamligining bosh tayanchi — insonni ma’naviy kamolga etkazish masalalari qamrab olinadi.

Yusuf Xos Hojib bu murakkab vazifani hal etishda faqat donishmand, qomusiy mutafakkir sifatidagina emas, balki tarbiyashunos olim sifatida ham o‘zini namoyon etdi. Shunga ko‘ra u yaratgan «Qutado‘u bilig» asari ta’lim-tarbiya tarixi, uning nazariy masalalari, komil insonni shakllantirishda ayniqsa muhim ahamiyat kasb etadi. «Qutado‘u bilig» asarida hokimiyat qoraxoniylar qo‘liga o‘tishi munosabati bilan ta’lim va tarbiyaning ham hokimiyatni mustahkamlash va taraqqiy ettirish uchun xizmat etadigan o‘ziga xos talab va tamoyillarni belgilash zarur edi. Shuning uchun ham mazkur asar didaktik, ya’ni ta’limiy-axloqiy uslubda yozildi.

O‘sha davrlarda bunday asarlar (masalan Nizom ul-Mulkning «Siyosatnoma», Kaykovusning «Qobusnoma») yozish an’anaga kirgan bo‘lsa ham, har biri o‘ziga xos yo‘l-uslubga ega bo‘lib, «Qutado‘u bilig» ulardan ancha oldin yaratilgandir. Yusuf Xos Hojibning «Qutado‘u bilig» asari ta’limiy-axloqiy asar sifatida pedagogika tarixida eng yuqori o‘rinlarda turadi.Asarning tuzilishi, syujeti. «Qutado‘u bilig» asari Sharqda pandnoma yo‘lidagi an’anaviy kitob tuzish tartibiga rioya qilgan holda tuzilgan. Avval nasriy muqaddima, so‘ng 73 bobdan iborat kitobning mundarijasi beriladi.Dastlabki o‘n bir fasli debocha bo‘lib, hamd, na’t va Qoraxonni madh etish, ta’lif maqsadi, etti kavokib va o‘n ikki burj, tilning ahamiyati, muallifning uzri, ezgulik haqida, bilim olishning ahamiyati, kitobga nom berilishi, keksalikdan afsuslanish kabi fasllardan iboratdir. O‘n ikkinchi fasldan boshlab asosiy voqea bayon etiladi. Lekin

asarda ma'lum bir syujet yo'q. Asarda to'rt qahramon – Kuntuo'di –adolat ramzi, vazir - Oyto'ldi-davlat va baxt ramzi, vazirning o'oli O'gdulmish – aql ramzi sifatida, O'zo'urmish – vazirning qarindoshi – qanoat timsoli o'rtasidagi munozara asosida hayotiy masalalar bir-biriga boo'langan holda bayon etilib, kitobni yozishdan o'z oldiga qo'ygan maqsadga bo'ysundiriladi. “Qutado'u bilig” Q.Karimov to'o'ri ta'kidlaganidek, “adabiy asar, badiiy adabiyotning tipik namunasi. Lekin u epopeya ham emas, to'lio'i bilan lirik ruhda ham emas. U axloq va odob, ta'lim va tarbiya hamda ma'lum ma'naviy kamolotning yo'l-yo'riqlarini, usullarini, chora-tadbirlarini mujassamlashtirgan qomusdir. Bu asar tom ma'nosi bilan didaktik ruhda yozilgan ta'lim-tarbiya, odob-axloq va hikmat dasrligidir”

Yuqorida ta'kidlangan to'rt qahramonning suhbatlari, munozaralari asosida Yusuf Xos Hojib o'z maqsad va o'oyalarini bayon etadi. Masalan, Oyto'ldining Elig bilan uchrashuvida uning Elig sinovidan o'tish jarayonidagi savol-javoblar natijasida davlatning sifati va fazilatlari, uning bevafoqligi va bebaholigi, adolatning xislatlari, shuningdek, el-yurt boshqaruvchilarining xislatlari bayon etiladi. Oyto'ldining o'oli o'gdulmish bilan Eligning suhbatida esa saroy amaldorlari: beklar, vazirlar, lashkarboshilar, hojiblar, elchilar, sarkotib, xazinador, dasturxonchilar, sharobdorlar, beglarning o'z xizmatkorlariga munosabati qanday bo'lishi kerakligi bayon etiladi. O'gdilmish bilan O'zo'urmish munozaralari, elig bilan O'zo'urmish munozarasida esa insoniy xislatlar, xizmat va turmush odoblari borasida fikrlar bayon etiladi, turli kasb egalari vasfi beriladi. “Qutado'u bilig”dagi bosh o'oya-insonni hayotda baxt-saodatga eltuvchi asosiy qarashlari to'rt ramziy qahramon: Kuntuo'di-elig podsho –adolat timsoli, Oyto'ldi-vazir-davlat timsoli, O'gdulmish-vazir-aql timsoli, O'zo'urmish – vazirning qarindoshi –qanoat timsolining hayoti va davlatni boshqarish jaryonidagi hatti-harakatlari va fikrlari orqali berilganki, bular inson kamolotining muhim mezoni sanaladi.

#### ***Yusuf Xos Hojibning «Qutado'u bilig» asarida etuk insonni kamolga etkazish masalalari***

Yusuf Xos Hojibning “Qutado'u bilig” asarida inson kamoloti masalasi markaziy masala bo'lib hisoblanadi. Mazkur asarda insonning jamiyat va hayotda tutgan o'rni, burch va vazifalari haqidagi muammolar o'ziga xos tarzda bayon etiladi. Buyuk mutafakkir Yusuf Xos Hojib “Qutado'u bilig” kitobining an'anaviy boshlamasidan keyin insonning haqiqiy baxti bilimda ekanligini bayon etadi. U ilm, zakovatning ahamiyati haqida fikr yuritish bilan birga unga alohida boblar ham bo'lishgan. Lekin olim faqat ilm-ma'rifatning ahamiyatini ko'rsatibgina qolmaydi, u bilim va zakovatning amaliyotdagi o'rnini ham yoritadi. U bilimli buyuk, uquvni uluo' deb ta'riflaydi. Chunki zakovatli inson uluo' bo'ladi, bilimli kishi buyuk bo'ladi, deb ilmi kishilarni asl toifadagi kishilarga qo'shadi. Olim ezgu ishlarning barchasi ilm tufayli amalga oshirilishini aytadi. O'sha davridayoq olim “Bilim hatto osmon sari yo'l ochur” deb bashorat qiladi. U dunyoda odam paydo bo'libdiki, faqat bilimli kishilargina ezgu ish qilib, adolatli siyosat yurgizib kelgan, ana shu bilim va zakovati tufayli kishilar razolatdan poklanganligini ta'riflaydi. Hatto hukmdorlar ham yurtni, davlatni aql, ilm, zakovat bilan idora etsa, el-yurt farovon bo'ladi, to'q va tinch hayot kechiradi, deydi. U kuch va qurolni aql va bilimdan keyingi ikkinchi o'ringa qo'yadi.

Sechu (ya'ni har erda ma'lum xudo) insonni yaratti, tanladi,

Unga hunar, bilim va uquv berdi.

Unga ko'ngil (ya'ni aql) berdi, tilini yo'riq (ravon) qildi,

Andisha, xulq hamda go'zal fe'l ato qildi,

Bilim berdi, (shu tufayli) inson bu kun uluo'likka erishdi.

Uquv berdi, so'ng (shu tufayli berk) tugunlar yozildi.

Yusuf Xos Hojib ilmi, ma'rifatli kishilarni qadrlash kerak, chunki ular mash'al kabi yo'lni yoritib, to'o'ri yo'l ko'rsatadi, yaxshi-yomonni farq etishni o'rgatadi, deydi. Shuning uchun olimlarni hurmat etish kerakligini ta'kidlab, ilm ahlini o'ta qadrlasa, ilmsizlarni johil kishilar deb biladi. Agar shunday johillar mansab va amalga ega bo'lsa, ular egallagan to'rni poygak deb biladi.

Dunyoda inson bilim va zakovati tufayli orzu-tilaklarga, uluo'likka erishishi mumkinligini aytadi. Lekin shunday bilim va zakovatning qadriga faqat xuddi o'zlariga o'xshagan donolar va zakovatlilar etadi, johil va telbalar bunday xislatlarga ega emas, deydi. Chunki jamiyatdagi barcha xatolar bilimsizlik, nodonlik, jaholat tufayli sodir bo'lishidan u qayo'uga tushadi, hayotda nodon va johillar ko'payib ketganligidan afsuslanadi. U yurtni idora etuvchilarni va xalqni boshqaruvchilarni ikki toifaga

bo'lib, birinchisi adolatli siyosatni yurituvchi beklar va ikkinchisi dono olimlar deydi. Chunki siyosatchilar yurtni boshqarsa, olimlar ma'rifiy yo'l-yo'riq ko'rsatadi. Olim bilimni ziyoga, tengi yo'q javohirga o'xshatib, u insonni yuksaltiradi, jahonning sir-asrorini bilib olishga yordam beradi, deydi. Insoniyat nimaga erishgan bo'lsa, bilim tufayli erishganligini ta'kidlaydi. Ammo bu boylikni hech kim o'q'iray olmaydi, deb bilim va zakovatni muqaddas do'st, mehribon qarindosh, kiyim va ozuqa sifatida ta'riflaydi. Lekin Yusuf Xos Hojib ilm-fanni anglashni taro'ib etibgina qolmasdan, uni hayotga tatbiq etish, amalda qo'llay bilishga ham da'vat etadi.

Yusuf Xos Hojib insonga xizmat etmagan bilimni dengiz tubida foydalanilmay yotgan injuga o'xshatadi. Shuningdek, er ostida yotgan oltinni ham qazib olinsa, beklar boshiga toj bo'lganidek, ilmni ham foydali narsalarga sarf etishga da'vat etadi. Olim bilimlilik va bilimsizlikning natijasi haqida ham fikr yuritar ekan, inson bilimsiz, nodon, johil bo'lsa, yaramas ishlar qilishi, aksincha, bilimli, dono, zukko bo'lsa ezgu ishlarni ro'yobga chiqarishini ta'riflash bilan kishilarni tinmay ilm olishga undaydi. Yuqoridagi fikrlardan ko'rinib turibdiki, buyuk alloma mamlakatning ijtimoiy-siyosiy va moddiy, ma'naviy yuksalishida, elu xalqning boy va farovon turmushi-barchasi ilm va ma'rifatning ravnaqiga boo'liq ekanligini to'o'ri va ishonarli dalillar bilan badiiy ifodasini bera olgan va o'zi ham ana shu ezgu ishni amalga oshirish uchun tinmay faoliyat ko'rsatgan.

Mutafakkir o'zining axloqiy qarashlarini, ya'ni, ijtimoiy munosabatlar, jamiyat a'zolarining barcha tiplari o'rtasidagi axloqiy munosabatlarni amaliyotga tayangan holda yoritadi. Bu axloqiy, xulq-odob tamoyillari, talab va vazifalari butun asar davomida qahramonlarning o'zaro munosabatlari asosida ifodalangan. Unda Elig (xon), uning vakillari, ijtimoiy guruhlarning o'zaro munosabati, axloqi, muomalasi talablari bayon etiladi, turli kasb egalariga xos xislatlar, odatlar yoritiladi. Asarda ilgari surilgan axloqiy xislatlar mohiyatining to'laqonli ochib berilishi olimning ta'lim-tarbiya, axloq masalalarini qay darajada chuqur bilganligidan dalolat beradi: insoniylik, rostgo'ylik, to'o'rilik, soflik, mehr-muhabbat, vafo, shafqat, muruvvat, insof, adolat, ishonch, sadoqat, xushmuomalalik, shirinso'zlik, saxovat, mardlik, himmatlilik, tavoze, hurmat va ehtirom, tadbirkorlik. Aql zakovat, halollik, ezgulik kabi xislatlar uluo'lanadi, ularga yolo'onchilik, noinsoflik, fisqu fasod, bevafolik, mehirsizlik, dao'allik, qo'pollik, baxillik, nomardlik, quvlik, hurmatsizlik, nodonlik, johillik, haromxo'rlik, ochko'zlik kabi xislatlarni qiyoslab, ezgu xislatlarning yaxshi oqibatlar va salbiy xususiyatlarning yomon oqibatlarini misollar vositasida ishonarli qilib bayon etadi. Bunda dastlab, barcha yaxshi ishlarning manbaini ezgulik, yomon ishlarning asosini essizlik nomlari bilan talqin etadi. U inson hayotda qilgan ishi bilan yo yaxshi nom qoldiradi, yo yomon nom oladi, deydi. Alloma barcha ezgulikning boshi til odobi, asar uning foyda va zararlariga bao'ishlanadi deya ta'kidlaydi. Til insonning qadr-qimmatini oshiradi yoki shu til orqali inson yuz tuban ham ketishi mumkin. Kishi ikki narsa bilan hayotda mangu qoladi: biri xushxulqlik bo'lsa, ikkinchisi yaxshi so'z, deydi. Insoniy munosabatlarning eng oliy mezoni sanalgan hurmat va ehtiromni tarkib toptirishning barcha ko'rinishlari asarda o'z ifodasini topgan. Yusuf Xos Hojib jamiyat taqdirini hal etuvchi eng uluo' mansabdorlardan tortib, oila a'zolarigacha bir-biriga bo'lgan muomala-munosabat masalalarini ham hayotiy misollar vositasida yoritadi. Katta yoshlilarning kichiklarga, kichiklarning uluo'larga, amaldor va mansabdorlarning o'z xizmatchilariga, xizmatchilarining o'z xo'jalariga, turli ijtimoiy guruh a'zolarining bir-birlariga, oilada oila a'zolarining bir-birlariga muomala madaniyatining eng oddiy ko'rinishlarigacha tasvirlab, kishining ko'z oldida yaqqol namoyon etadi. Buni biz farzand tarbiyasida uning tuo'ilganidan boshlab xulq-odob qoidalarini, bilim va hunarni o'rgatish, buning uchun pok va bilimli muallim-murabbiy tanlash, farzandning hatti-harakatini doimo nazoratda saqlash kabi masalalarning bayon etilishidan ham bilsak bo'ladi.

Mutafakkir uluo'lar va kichiklar o'rtasidagi xulq-odob qoidalari haqida gapirar ekan, shu asnoda kamtarlik, salomlashish odobi, talablari, qoidalarini ham tavsiya etadi. Ayniqsa, Yusuf Xos Hojibning amaldorlar axloqi haqidagi o'gitlari diqqatga sazovor va bu fikrlar hozirgi davrda ham qimmatli sanaladi. Allomaning beklar, hojiblar, vazirlar, saroyboshilar, elchilar, lashkarboshilar, devonboshilar, xazinadorlar, sarkotiblar kabi ko'plab amaldorlarning hatti-harakatlari, ish yuritishlari, xulq-odobi haqidagi o'gitlari va yo'l-yo'riqlari har bir amaldor uchun dastur sanaladi. Masalan, har bir amaldorning o'z ishinin ustasi, ilm-fanni egallagan, uning turli sohalar borasida fikr yurita oladigan, so'zga chechan, zehnlil, fahm-farosatli, himmatli, ko'zi to'q, ochiq qo'l, saxiy, tadbirli, zukko, hushyor, jiddiy, qanoatli,

jasur, soo'lom, samimiy, sadoqatli, o'z so'zining ustidan chiqadigan, andishali, she'r baxsida ishtirok etib, o'zi ham she'r to'qiy oladigan, turli tillarni biladigan va yoza oladigan, nard, shatranj, chovgon o'yinlarida o'ynay oladigan, merganlik kabi xislatlarga ega bo'lishi kerakligini ta'kidlaydi. Shuningdek, har bir insonning kamolga etishida to'sqinlik qiladigan yomon illatlar, nuqson va kamchiliklardan birinchi navbatda el-yurt xizmatida bo'lgan amaldorlar ham xoli bo'lishi lozimligi uqtiriladi: maishat, ishratparastlikka berilish, kek, gina, adovat, nizo, xusumat, fisqi-fasod, maishiy buzuvchilik, mayparastlik, kayfu safoga berilish, mutakabbirlik, xiyonat, davlat ketidan quvish, manfaatparastlik, xudbinlik, boshqalarning haq-huquqlarini toptash, ta'magirlik, haqorat kabilar shunday illatlardirki, buning natijasi davlatning rivojiga putur etkazib, jamiyatni ma'naviy qashshoqlikka olib boradi, deb bunday yomon illatlardan tiyilishni maslahat beradi. Masalan:

(Agar) dunyo beglari ichimlikka (maishatga) berilsa,

El va xalqning dardlari (qismati) achchiq bo'ladi.

Jahongir kishi aysh-ishratga mahliyo bo'lsa,

Elini buzadi (xarob qiladi), o'zi (esa) tilamchi

Bo'lib qoladi

Yusuf Xos Hojib takabburlik, maorurlanish, kekkayishga kamtarlik, xushsuxanlik, xushfe'llikni qarshi qo'yadi. Shuningdek, amaldorlarga xoh katta, xoh kichik bo'lsin, baland himmatlilik, muruvvatli bo'lish, samimiyluk, xos fazilat ekanligini alohida ta'kidlaydi. Insonning haqiqiy boyligi uning ko'z va ko'ngil to'qligi deb baho beradi. Zero, ochko'zlik, ta'magirlik insonda poraxo'rlik kabi yomon illatning tomir otishiga olib keladi, deydi.

Yusuf Xos Hojib oilaviy-maishiy turmush ikir-chikirlariga ham katta e'tibor beradi. U kishilarni o'ylab oila qurishdan boshlab, farzand tarbiya etish, oilaning moddiy ta'minotini yuritishgacha bo'lgan eng ezgu zaruriy vazifalarni birma-bir bayon etadi. Shuningdek, yigitlik va keksalik fasllari haqida ham fikr yuritib, yigitlikni ehtiyot qilish, yigitlik davrida qarilikning o'amini eyish, bu to'o'rida qayo'urish kabi zaruriy narsalar haqida tavsiyalar beradi. Shuningdek, olim insonning turli marosimlar, yio'inlar, uchrashuvlar, ziyofatlarda o'zini tutishi, xulq-odob qoidalariga rioya etishi haqida ham fikr yuritib, insonning mehmon va mezbannonavozlik qoidalari, shartlari, tartib-intizomlari haqida ham muhim o'gitlarni ham beradi. Masalan, "Qutado'u bilig"dagi elchilar (diplomatlar) huzurida, shohlar saroyida, to'y va azalarda qilinadigan mehmondorchiliklarda kishi o'zini qanday tutishi, hatti-harakati, odobi masalalari hozirgi davrda ham o'ta dolzarbdur. Yusuf Xos Hojib "Qutado'u bilig" asarini yozishda Sharqda keng yoyilgan o'git-nasihat janriga tayanib ish ko'rsa ham mulohazalarni bayon etishda ularga odamlarni to'liq iqror qilish muayyan ishonch hosil qilish uchun hayotiy dalillarga ko'proq murojaat etadi. Masalan, insonga yaxshilik bilan yomonlik qilishning oqibatlarini quyidagicha bayon etadi:

O'zing ezgu bo'lsang, oting maqtovg'a loyiqdir,

Agar yomon bo'lsang, tahqirga mahkumsan, ey latif.

Tuban Zahhok ne tufayli tahqirga loyiq bo'ldi,

Baxtli faridun qanday qilib madhga sazovor bo'ldi.

Biri ezgu edi, uni madh qildilar,

Biri yomon edi, uni so'kdilar.

Demak, ezgulik va essizlik bu o'rinda qiyos etiladi.

Shunday qiyosni biz yaxshilik bilan yomonlik, rost bilan yolo'onchilik, yoruo'lik bilan ziyo, samimiyluk bilan quvlik, kamtarlik bilan takabburlik, bilimlilik bilan johillik, saxiyluk bilan baxillik va boshqa juda ko'p axloqiy xislatlarni taqqoslaganda ham ko'ramizki, bu uslub ham ma'lum u yoki bu maqsadni amalga oshirishda muhim ahamiyatga ega.

Yusuf Xos Hojibning o'zi kishilarga munosabatda o'rtamiyona yo'l tutishni tavsiya etadi. Shunda do'st dushmanga aylanmaydi, ezgu ishlar amalga osha boradi, deb ta'lim beradi. "Qutado'u bilig"da yana jumboqlarni echish usullaridan ham foydalanilgan. Bu uslub o'quvchini asarga qiziqtiradi, uni o'qimishli qiladi. Hozirgi davrda bu muammoli ta'lim deb yuritiladi. Ammo tarbiya va ta'lim merosimizda jumboq-muammoli ta'lim o'ziga xos xususiyatga ega. Masalan, asardagi Kuntuo'mish (Elig) bilan Oyto'ldi munozarasini olaylik. Bu munozarada olim quyidagi fikrni ilgari suradi: Elig Oyto'ldiga o'rin berganda o'tirmagani, "xon yonida menga o'rin yo'q", -degan edi. Erga koptok qo'ygani va unga o'tirgani bilan



Oyto'ldi -davlat koptok kabi barqaror emas, bir joyda turmaydi, degani. Elig boqqanda ko'zini yumib olgani-davlat ham ko'r kishi kabi bo'ladi, kimga ilahsa, unga qattiq yopishib oladi, degan edi. Yuzini yashirgani esa, barcha qilmishlarim - ya'ni davlat jafu, unga ishonma, degani, deb kishi davlat va baxtga quvonib ketmasligi, ulardan quvonib, ortiqcha o'ururlanib ketmay, aksincha, o'zini ehtiyot qilishi, yio'lgan narsalarni me'yorida sarflashi, bexud bo'lib, ichkilikka berilmasligi, narsalarni sovurmasligi kerak deb ko'rsatadi.

Xulosa qilib aytganda, Yusuf Xos Hojibning mazkur asari insonni har tomonlama kamolga etkazishda yirik ta'limiy-axloqiy asardir. Shuning uchun ham bu asar o'zining ilmiy, ma'rifiy, tarbiyaviy ahamiyatini shu paytgacha saqlab kelmoqda.

### **3. Kaykovusning ta'limiy-axloqiy qarashlari**

Kaykovus 412 hijriy yilda (milodiy 1021—1022) tuo'lgan. Uning avlodlari gilon qabilasidan bo'lib, Tabaristonda (hozirda Kaspiy dengizining janubidagi hudud) yashaganlar. Ammo biz Kaykovus haqida batafsil ma'lumotlarga ega emasmiz. Kaykovus o'z hayoti davomida ko'rgan-bilganlari asosida o'zining buyuk «Qobusnoma» asarini yaratae. Kitobni u o'o'li Gilonshohga bao'ishlagan. Bu paytda Kaykovus taxminan oltmish yoshlarda edi.

«Qobusnoma» Sharqda, xususan Eronning o'zida ham saqlanib kelayotgan an'anaga ko'ra pand-nasihat tarzida yozilgan bo'lib, mana bir necha asrlardan beri xalqlarni, jumladan yoshlarni hayotga, amaliy faoliyatga tayyorlashda, ularni har tomonlama etuk inson qilib tarbiyalashda muhim qo'llanma bo'lib kelmoqda. Lekin asarning «Qobusnoma» deb atalishining sababi, uning umuman Qobusga aloqasi haqida eslatilmaydi. Kitob Eronda sakkiz marta nashr etiladi. Bularning eng mukammali mashhur oli Rizo Qulixon Hidoyat tomonidan 1890—1891 yillarda chop etilgan nashri hisoblanadi. Asar keyinchalik Bombeyda, Isfaxonda Fatxulla ibn Amulla Vali Urduni Baxtiyoriy tomonidan chop etildi. Bundan tashqari, «Qobusnoma» ko'plab Sharq va O'arb tillariga o'girilib, nashr etilgan. Jumladan, 1432 yilda Merjomak Ahmad ibn Ilyos tomonidan, 1705 yilda Hasan posha Nazmizoda Murtoza tomonidan, 1881 yilda Qozon tatarlari tilida Qayum Nosiriy tomonidan, 1860 yilda Muhammad Rizo Ogahiy tomonidan o'zbek tiliga, O'arb tillaridan — nemis, frantsuz, ingliz tillariga tarjima qilinib, chop etildi.

Endi bir-ikki oo'iz so'z Shamsul-maoliy Qobus haqida. Shamsul-maoliy Qobus o'z davrining fozil kishilaridan bo'lgan. U keng bilim egasi bo'lish bilan birga she'rlar ham yozgan. Hukmdorligi davrida o'z saroyida zamonasining peshqadam olimlari va shoirlarini yio'ib, poytaxti Jurjonni yirik madaniy markazga aylantirgan. Tarixiy manbalarda Qobusning arab tilida yozgan, uchta kitobdan iborat mashhur «Nomalar»i bo'lganligi qayd etiladi. Bular «Kamol al-balao'a» («Suxandonlik kamoloti»), maqol va hikmatlar to'o'risidagi «Al-forida fi-l amsal va-l adab» («Nodir nomalar»), «Risola fi-l iftixor va-l itob» («Tanbeh va maqtov nomalari»)dir.

«Qobusnoma» murakkab yo'lni bosib o'tdi. Sho'ro mafkurasi davrida asarning insonni aqliy, axloqiy tarbiyalashdagi ahamiyati hokim sinf axloqini taro'ib qilish deb baholandi. Kaykovusning Vatan haqidagi, kasb-hunarni uluo'lovchi, bilimlarni egallash haqidagi fikrlari, diniy qarashlari siyosiy nuqtai nazardan qoralanadi. Asarning qimmatini faqat uning adabiy-badiiy, til xususiyati va tarixiy jihatlarida deb ta'kidlandi. Ammo «Qobusnoma» asariga davr va shart-sharoitlar, siyosiy qarashlar ta'sirida qay darajada soya tashlanmasin, bu asar mashhur hind asari «Kalila va Dimna», izom ul-Mulkning «Siyosatnoma», Nosir Xisravning «Saodatnoma», Yusuf Xos Hojibning «Qutado'u bilig», Mahmud Qosho'ariyning «Devonu luo'atit turk», Sa'diyning «Guliston», Ahmad Yugnakiyning «Hibat ul-haqoyiq», Alisher Navoiyning «Mahbub ul-qulub», Voiz Koshifiyning «Axloqi muhsiniy», Davoniyning «Axloqi Jalolliy» kabi axloqiy-ta'limiy asarlari bilan bir qatorda Sharq pedagogik fikr taraqqiyotida inson kamolotini shakllantirishda muhim o'rinni egallaydi. Unda Sharq pandnomalaridagi an'anaga binoan va X asrda paydo bo'lgan yoshlar jamoasi juvonmardlik tarbiyasi ifodalanadi. Muallif juvonmardlik haqida eng oxirgi bobda so'z yuritadi. U odamlarning xislatlarini uch xilga bo'ladi: biri aql, biri rostlik va yana biri juvonmardlikdir. Juvonmardlikni asosini Kaykovus uch narsada deb biladi. Birinchisi, aytgan so'zning ustidan chiqish, ya'ni rostlik; ikkinchisi rostlikka xilof qilmaslik; uchinchisi, xayr ishini ilgari tutishl.

Insondagi boshqa barcha xislatlar shu uch narsaga boo'liq, deydi Kaykovus. Juvonmardlik (yoki iyorlik)ning ustunlarini (ruknlari) quyidagilarda deb ko'rsatadi: jasurlik, mardlik, sabr-matonat, va'daga vafo qilmoq, pok dil va pok zabon bo'lmoq; asirlarga ziyon etkazmaslik, bechora kishilarga madad berib,

yomonlarning yomonli'ini yaxshilardan yiroq tutish, rostgo'ylik, yaxshiga yomonlik qilmaslik, ziyon-zahmatdan saqlash, odamlarga ziyon-zahmat etkazmaslik. Juvonmard sipohiyilar esa sabr-bardosh bilan ish tutishi, kamtarlik va mehmondo'stlik, sahiylik, to'o'rilik, haqshunoslik, pok kiyinish, yaxshi qurollanishi zarurligini qayd etadi. Mazkur bobda yana juvonmardlik yo'lini tanlagan yoshlarga uch narsadan o'zini: ko'zni yomon nazardan, qo'lni yomon ishdan, tilni yomon so'zdan saqlashni tavsiya etadi. Uch narsani do'st va dushmanga ochiq tut: uy eshigini, sufra boshini, hamyonning boo'ichini, deydi. So'ng hamma vaqt rostgo'y bo'lish, xiyonat qilmaslik ham juvonmardlikning ko'rinishlaridan, deb biladi. Shuningdek, Kaykovus juvonmardlikning kamolot nuqtasini ko'rsatuvchi mezon deb o'z mol-mulkini o'zganikidan ajrata bilish, xalq mulkiga ta'ma qilmaslik, birovning mol-mulkiga xiyonat qilmaslik, xalqqa yomonlik qilmaslik, qanoatli bo'lish kabilarda deb biladi. Shuningdek, mazkur bobda Kaykovus aql haqida ham fikr bildirib, inson qobiliyatining bir xil emasligini, inson aqlining tuo'ma, ya'ni azaliy aql (tabiiy aql) va kasbiy aql, ya'ni muktasib (o'rgatilgan aql) kabilarga bo'linishini bayon etadi. Kasbiy aqlni donish ham derlar, deydi. Muktasib aqlni o'rganish mumkin, ammo azaliy aqlni o'rganishga yo'llaydi. Kaykovus aql hikma (falsafa) bilan kamol topadi, deb ko'rsatadi. Muktasib aqlning takomillashib borishini, tabiiy aql ham muktasib aqlsiz rivojlanishi mumkin emasligini ta'kidlaydi va fikrlari bilan ta'lim-tarbiyaning ahamiyatiga katta e'tibor berib, insonning kamolga erishishida aqliy shakllantirish o'oyasini ilgari suradi. Kaykovusning o'zi ta'kidlaganidek, butun bir asr ana shu oxirgi bobida ta'rif bergan juvonmardlar tarbiyasiga bao'ishlangan. Kaykovus unda «... barcha fikr va tushunchalarimning sening uchun kitobga yozdim va har bir ilm, ham hunar va har peshakim bilur edim, hammasini qirq to'rt bobda bayon etdim»<sup>1</sup>, deyish bilan har bir yoshning aqliy, axloqiy, jismoniy tarbiyasiga oid turmush tajribasi bilan boo'lagan holda kamolga etkazish yo'llari va usullarini bayon etgan. Kitobda juvonmardlar egallashi zarur bo'lgan quyidagi yo'nalishlarda ta'lim-tarbiya berish nazarda tutilgan:

Kaykovus bilim olish haqida.

Hunar va turli kasb egalari haqida.

Turmush va xulq-odob qoidalari haqida.

Jismoniy etuklik haqida.

Chunki har bir juvonmard uchun tan, jon, havos va maoniy, ya'ni ham sipohiylik, ham ma'rifat, ham donishmandlikka ega bo'lish zarur bo'lib, bu xislatlar ana shu yuqoridagi to'rt yo'nalishda zikr etilgan. Kaykovus ilmni uchga bo'ladi: biror kasb-hunarga boo'liq bo'lgan ilm; ilm bilan boo'liq kasb-hunar hamda xayr va dalolatga taalluqli odat. Birinchisiga, ya'ni biror kasb bilan boo'liq ilmlarga tabiblik, munajjimlik, muhandislik, er o'lchash, shoirlik va boshqalar kiritiladi. Ilmga taalluqli kasblar musiqa asboblari ustasi, hayvonlarni davolovchi, binokorlik va boshqalar bo'lib, har qanday usta bo'lsa ham bu boradagi ilmni bilmasa, hech ish qila olmasligi ta'kidlanadi. Shuningdek, ilm olish yo'lga kirgan toliblarga ham yo'llanmalar beradi:

Hamma vaqt parhezli va qanoatbaxsh bo'lish, bekorchilikdan o'zini tiyish, doimo shod-xurram va harakatchan bo'lish, kitob o'qishga berilish, ilm yo'lida qayo'u-hasratga berilmaslik, ilmni yodda saqlash uchun takrorlab borish, yod olish, ilmda haqiqat uchun kurashish, taqlid qilmaslik, doimo o'z yonida kitob va boshqa o'quv qurollarini saqlash, oz so'zlab, ko'p tinglash haqida fikr bildiradi. Ilm yo'lida munozaradan cheiknmaslik, lekin uni janjalga aylantirmaslik, isbot va dalillar bilan o'z fikrini bayon qilish zarurligini ta'kidlaydi. Yana u olimning aytgani bilan qilgan ishi bir bo'lishi kerakligi, ilmni chuqur o'rganish, har bir kasb, sohaning bilimdoni bo'lishda doimo kamtar, oqil, xalqparvar, har bir narsani oldindan ko'ra biladigan bo'lish kerakligini ham ko'rsatib o'tadi. Zero, ilmni faqat kitobdan o'rganish bilan cheklanib qolmay, aql, tafakkur bilan hukm chiqarish zarurligini ham ta'kidlaydi. Ana shu talablar asosida u tijorat ilmi, tib ilmi, nujum (yulduzlar) ilmi, handasa (geometriya) ilmi borasida o'z qarashlarini tarbiyalashda ularga ilmu odob o'rgatishlari zarurligi ham ta'kidlanadi.

Kaykovus bilim va aqlning ahamiyatini uluo'lar ekan, uni mol-dunyodan ham yuqori qo'yadi: «Agar molsizlikdan qashshoq bo'lsang, aqldan boy bo'lmoqqa sa'y ko'rguzgilki, mol bila boy bo'lo'andan, aql bila boy bo'lo'on yaxshiroqdur, nedinkim aql bila mol jam etsa bo'lar, ammo mol bila aql o'rganib bo'lmas. Bilo'il, aql bir moldurki, uni o'o'ri ololmas, u o'tda yonmas, suvga oqmas»<sup>1</sup>— deb ta'riflar ekan, inson adabi ham aqlning belgisi, («al-adab-suratil aql») deya xulosa chiqaradi.

Kaykovus jamiyat taraqqiyotida ilm bilan birga kasb-hunarning ham zarurligini ta'kidlaydi: «Agar kishi har qancha oliy nasab va asl bo'lsa-yu, ammo hunari bo'lmasa, u haloyiqning izzat va hurmatidan noumid bo'lur. Uluo'lik aql va bilim biladur, nasl-nasab bila emas. Otni senga ota va onang qo'yimishlar, sen unga o'urra bo'lmao'il ... Ammo sen hunar bila bir nomga ega bo'lo'il»<sup>1</sup>. Shuning uchun ham asarda turli kasb egalari uluo'lanadi. Kasb-hunar o'rganishni bilim olish bilan qo'shib olib borishni tavsiya etadi. Fanni amaliyot bilan uzviy aloqada qaraydi. Kaykovusning bu qarashlari o'sha davrning ilo'or qarashlaridan sanaladi.

Asarda munajjimlik, er o'lchash, musiqa, tibbiyot sohasidagi kasb egalarining faoliyati ilmiy nuqtai nazardan yoritiladi. Ayniqsa, tibbiyot ilmiga oid qarashlari Kaykovusning zukko, donishmand, har tomonlama etuk bilimga ega kishi bo'lganligidan dalolat beradi. Ayniqsa, uning turli kasb-hunar vakillari haqidagi fikrlari amaliyotga tatbiq etishda o'ta muhimligi bilan diqqatga sazovor. Masalan, «Dabirlik va kotiblik zikrida» bobida yozma nutqni yaxshi egallash, chiroyli yozish va mashq qilishni maslahat beradi. U xat yozishda saj'ga rioya etish, har bir so'zni yoqimli, tushunarli, qisqa yozish, zukko va sezgir bo'lishni ta'kidlaydi. Xattotlikning uluo' hunar ekanligi, ammo bu hunarda hech qachon soxtalik, pastkashlik qilmaslikni, sir saqlashni tavsiya etadi va bu borada ibratli hikoyatlar keltiradi. Kasb-hunarga oid uning «Dehqonchilik va bozor peshalari bayoni zikrida» bobi ham diqqatga sazovor. Tadqiqotchilar shu vaqtgacha Kaykovusni faqat yuqori tabaqa vakillari manfaatini ko'zlagan tarbiyashunos sifatida biryoqlama talqin etdilar. Aslini olganda Kaykovus yuqori tabaqa vakillarini ham ilm, hunar egallashga, mehnat qilishga undagan. Xususan, «Dehqonchilik va bozor peshalari bayoni zikrida» bobida ham u, avvalo, dehqonchilik ilmini egallash, mazkur ishda erni tarbiya qilish, tezkor va o'ayratli bo'lishni ta'kidlaydi. Boshqa hunarlarni egallashda ham rostgo'y bo'lish, xiyonat qilmaslik, muhtojlarga yordam qilish kabi xislatlarga ega bo'lishga undaydi. Ayniqsa, uning bozor bilan boo'liq kasb-hunar kishilariga bergan o'gitlari qiziqarli. Masalan, u: «Bozor xalqi bila bozori bo'lo'il. Tosh va tarozini rost qilo'il. O'z aqchang haqida ikki dil va ikki hamyon bo'lmao'il. Sheriklaringga xiyonat qilmao'il, har peshakim qilsang, unga hiyla qilmao'il va hamisha hamma ishingni birdek qilo'il. Agar moldor bo'lsang, muhtojga qarz bermoqni o'animat bilo'il», — deb to'o'ri ta'kidlaydi. Bu pandlar ham hukmdorga, ham oddiy fuqaroga bab-baravar zarur bo'lib hisoblanadi. Bu bilan Kaykovus yoshlarda mehnatsevarlikni, mehnatkash insonga hurmat tuyo'usini tarbiyalaydi, jismoniy mehnat bilan ham aqliy mehnat kabi shuo'ullanish lozimligini bayon etadi.

Kaykovusning «Qobusnoma» asarida yoshlar tarbiyasida — juvonmardlik talablaridan eng muhimi — axloq tarbiyasi deb ko'rsatiladi. U yoshlarda insonga nisbatan insoniy munosabatda bo'lish, adolatlilik, samiylik, saxiylik kabi xislatlarni tarkib toptirishni istaydi va asarning boshidan oxirigacha ana shu ezgu maqsadni amalga oshirishga harakat qiladi. Ko'rinib turibdiki, Kaykovus qarashlarida inson tarbiyasi omili muhim o'rin tutadi. U axloqlilikning birinchi belgisi, suxandonlik deb biladi. U (suxango'ylik) notiqlikda rost so'zlash kerakligini ta'kidlaydi. U so'zlarni to'rt xilga bo'lgani kabi odamlarni ham to'rt xilga bo'ladi. Birinchi xil kishilar ko'p narsani biladi va yana bilgisi kelaveradi. Bular olimlar bo'lib, ularga bo'ysunish kerak, deydi. Ikkinchisi, bilmagan narsasini bilishga harakat qiladi, ular qobil kishilar bo'lib, bunday kishilarga o'rgatish kerak. Uchinchisi, bilganini ham bilmaydi, uyquda yashagandek, ularni «uyo'otish» kerak. To'rtinchisi, bilmaydi va bilmaganini tan olmaydi. Bular johil kishilar bo'lib, ulardan qochish kerak, deydi.

So'zlarning esa birinchi xili bilinmaydi va aytilmaydi; ikkinchisi aytiladigan va biladigan; uchinchisi ham bilinadi, ham bilishga zarurati yo'q, ammo aytsa bo'ladi. To'rtinchisi, bilinadigan va aytiladigan. Eng yaxshisi, to'rtinchisi, ya'ni bilinadigan va aytiladigani deydi. So'zlaganda andishalik bo'lish, sovuq so'zlik bo'lmaslik, kam gapirish, kamtarlik, maqtanmaslik, bironing so'zini diqqat bilan eshitish odoblarini ta'kidlaydi. Uning axloqiy o'gitlari kitobda ota-ona haqqini bilish bilan boshlanadi. Unda Kaykovus «Qur'on» va «Hadislar»dagi talablardan kelib chiqqan holda o'zining nuqtai nazarini bayon qiladi: «O'z farzanding sening haqingda qanday bo'lishini tilasang, sen ham ota-onang haqida shunday bo'lo'il, nedinkim sen ota-onang haqida nima ish qilsang, farzanding ham sening haqingda shundoq ish qilur, chunki odam mevaga, ota-ona daraxtga o'xshaydir».

Kaykovus oilada otaning vazifasi va burchiga alohida ahamiyat beradi. Farzand tuo'ilganda avvalo unga yaxshi ot qo'yish, undan so'ng aqli va mehribon murabbiyga topshirish, o'qitish, ulo'aya

boshlaganda kasb va hunar o'rgatish, harbiy ish bilan tanishtirish, so'ng suvda suzishni o'rgatish kerak, deydi. Kaykovus otaning burchi yana o'z farzandlariga nisbatan qattiqqo'l bo'lishini talab etadi. Lekin bolalarni jazolashni otaning o'zi emas, murabbiy tomonidan bajarilishini istaydi. Chunki otaning o'z qo'li bilan farzandini jazolashi unda adovat hissini paydo qiladi, deydi. Lekin otadan farzand hayiqib tursin, agar u hayiqmasa, ota-onani xor qiladi, deydi. Kaykovus ota-onaning yana bir muhim vazifasi farzand baloo'atga etgach, o'ol bo'lsa uylantirib, qiz bo'lsa uzatib, o'z burchini ado etishi kerak, deb ko'rsatadi. Ayniqsa qiz bola tarbiyasiga e'tibor berish, unga o'amxo'rlik qilish kerakligini alohida qayd etadi: «Agar qizing bo'lsa, uni mastura doyalarga topshiro'il, toki yaxshi parvarish qilo'aylar va kattaroq bo'lo'andin so'ng muallimga topshiro'il ... Baloo'atga etgandan so'ng harakat qilib erga bero'il, unga shafqat va marhamat ko'rguzo'il, nedinkim qiz otaning asiri bo'lur».

Kaykovusning hayotida xulq-odob qoidalariga qanday rioya etish haqidagi, yoshlarni adolatparvar, insonparvar, saxovatli, qanoatli, muruvvatli bo'lishi haqidagi qarashlari, ayniqsa diqqatga sazovor. Ular yaxshilik va yomonlik o'rtasidagi qarama-qarshilik asosida bayon etilgan:

«Ey farzand, yaxshilik qil va qilo'on yaxshilikdan hargiz pushaymon bo'lmao'il. Bir kishiga bir yaxshilik qilsang, ko'rgilki, yaxshilik qilo'on vaqtda u kishiga naqadar rohat eto'on bo'lsa, sening ko'nglingga ham undan ziyodroq shodlik va xurramlik etishur. Agar kishiga yomonlik qilsang, unga naqadar ranj etsa, sening ko'nglingga ham ul miqdor tanglik etishur. Demak, bu jahonda yaxshilik va yomonlik mukofoti, albatta, etgusidur».

Kaykovusning kundalik turmushdagi xulq-odob qoidalariga oid fikrlari asarning «Majoz (hazil-mazah) qilmoq, shatranj (shaxmat), nard o'ynamoq zikrida», «Shikorga (ovga) chiqmoq zikrida», «Chavgon o'ynamoq zikrida», shuningdek, ovqatlanish, dam olish, hammomga borish, mehmondorchilik, sharob ichishga bo'ishlangan boblarida bayon qilingan bo'lib, hozirgi paytda ham o'z ahamiyatini yo'qotmagan. Bunday xulq-odob qoidalari inson kamolotini ko'rsatuvchi sevgi va muhabbat, do'st tanlash va dushmanidan saqlanish masalalarida ayniqsa, namoyon bo'ladi. «Ishq va uning odatlari zikrida» bobida Kaykovus ishqdagi yanglishmaslikni, latif ta'b bo'lishni manzur ko'radi.

«Ey farzand, to kishining ta'bi latif bo'lmao'uncha oshiq bo'lmao'usidir, nedinkim ishq beshak ta'bi latiflikdin paydo bo'lur. Har narsaki, ta'bi latiflikdan paydo bo'lsa, u beshak latif bo'lur. Shul vajdankim, latif ta'bdin latiflik tuo'ilur ...»

«O'aliz ta'b va yalqov kishi hech vaqt oshiq bo'lmas», — deb haqiqiy oshiqqa xos his-tuyo'ularni ifodalaydi. U oshqlikda ehtiyot bo'lishga undaydi. «O'zingni saqlao'il va oshqlikdan parhez qil,» — deydi. U ishq dardiga muhtalo bo'lish jarayonini shunday ta'riflaydi: «... avval bir zebo suratni ko'rgusidur, undir so'ng ko'ngulga pisand (ma'qul) tushgusidir. Ko'ngulga pisand tusho'ondin so'ng ta'b unga moyil bo'lur, ko'ngil uning suratini taqozo qilur», — deb birinchi ko'rganda «Uni (ma'shuqani) yana bir ko'rmoq ta'birida» bo'ladi, ikkinchi marta «ko'ngling havosi o'olib» bo'ladi, uchinchi marta ko'rganda «ixtiyorni qo'lingdan berursan», — deydi. Shuning uchun ham oshiq o'zini qo'lga olishi kerakligi, «aqlni ko'ngulga muakkal (vakil etilgan)» qilib, o'zga narsalar bilan masho'ul bo'lsa, ishq dardidan asta-sekin xalos bo'lishi mumkinligini uqtiradi. U ayniqsa, keksalarning hamda poshoh-hukmdorlarning keksalik davrida oshqlikdan o'zini tiyish zarurligini alohida ta'kidlaydi. Demak, Kaykovus sevgini insoniy tuyo'u sifatida ta'riflasa ham undan o'zini tiyish yo'llarini bayon etadi, lekin har bir yosh boshiga ishq savdosi tushganda har qanday nasihatga itoat eta olmasligini ham qayd etib, shuni ko'rsatadi:

«Bas, agar oshiq bo'lsang shundoq kishiga bo'lgilki, ul ma'shuqlikka loyiq bo'lsin, Batlimus va Aflotundek kishi bo'lmasa va Ya'qubning o'oli Yusufdek sabohati (husni) bo'lmasa ham, bir oz malohati bo'lsun... Ammo bir joyga mehmon bo'lsang, ma'shuqangni o'zingga hamroq qilib olib bormoo'il. Agar olib borsang, begonalar qoshida uning bila masho'ul ao'eiao'ee aa eo'ialeiaie oiaa aaia qeeiao'ee, iaeeieei oie ha? eei oeeaa ieiaee aa haiia oie o'ceiaaae eo'?aae aaa oayoe qeeiio'ee. Naieia eo'ceiaaa u har qancha yaxshi ko'rinsa ham o'zgalarning ko'zio'a shu miqdor yomonroq ko'rinur».

Kaykovus yuksak axloqlilikning yana bir tarkibiy qismi do'stlik deb biladi va do'st tutmoq odobi haqida fikr bayon etar ekan, uning asosiy talablarini talqin etadi. Kaykovus, avvalo, inson do'stsiz bo'lgandan ko'ra, birodarsiz bo'lgani durustdir, deydi. Kishining do'sti qancha ko'p bo'lsa, aybi shuncha sir tutiladi va fazilati ko'payadi. Kaykovus qiyinchiliklarda hamdard, tayanch bo'ladigan, sadoqatli,

ta'magir, hasadchi bo'lmagan, aqlli, ilmi, muruvvatli kishilarni do'st tutish mumkin, deb ta'kidlaydi. Shuningdek, do'st bilan dushmani ajrata bilish, dushman oldida o'zini ojiz ko'rsatmaslik, kuchli dushman va xiyonatchi, chaqimchi, sir ochuvchi do'stdan saqlanishni maslahat beradi. U quyidagi xislatlarni har bir kishi o'zida tarkib toptirishni ta'kidlaydi. Bular: o'zidan zo'r kishi bilan urushmaslik, hasadchi kishi bilan birga jamoat o'rtasida o'tirmaslik, nodon bilan munozara qilmaslik; riyokor, ikkiyuzlamachi kishi bilan do'st bo'lmaslik; yolo'onchi kishi bilan muomala qilmaslik; baxil bilan suhbatda bo'lmaslik; dushman kishi bilan sharob ichmaslik; xotinlar bilan bir erda ko'p o'tirmaslik; kishilarga sir aytmasslik; biror kishi aybingni aytsa, shu aybni yo'qotishga harakati kilish, biror kishini ortiqcha maqtash yoki ortiqcha yomonlamaslik, muhtoj bo'lgan odamni hojatini chiqarish, kechirimli bo'lish, kichiklarga mehribon bo'lish; bir ishni ikki kishiga buyurmaslik, ya'ni sheriklik ish qilmaslik kabi hayotiy tavsiyalardir. Bularndan ko'rinib turibdiki, Kaykovus do'stlikni insonning kamolotini ko'rsatuvchi axloqiy xislatlardan biri sifatida talqin etgan. Kaykovus «Qobusnoma» asarida jismoniy tarbiyaga ham katta ahamiyat bergan. Zero, Kaykovus asarini muvonnardlar tarbiyasiga baw'ishlar ekan, ularning eng avvalo jismonan soo'lom bo'lib kamolga etishini alohida ta'kidlaydi.

Buni biz asardagi «Shikorga chiqmoq zikrida», «Urush qilmoq zikrida», «Chavgon o'ynamoq zikrida», Sipohsolarlik shartlari va odatlari zikrida» va boshqa boblarda ko'ramiz. Kaykovus, avvalo har bir tartibli, aqlli kishi o'z vaqtini to'o'ri taqsimlashi va undan to'o'ri foydalanishini tavsiya etadi: «Hushmand (aqlli) kishilar o'zlarining har bir ishlariga aniq vaqttni tayin etibdurlar. Ular kecha va kunduzning yigirma to'rt soatini o'z ishlariga taqsim qilibdurlar. Bir ishni yana bir ishdan farq etib, unga vaqt, had (chegara) va andoza (o'lchov) paydo qilibdurlar, toki ishlar bir-biriga aralashmao'ay».

Kaykovus bir kecha-kunduzni shunday taqsim etadi: sakkiz soati ibodatga, sakkiz soati ishratga va ruhni tozalamoqqa va sakkiz soatni mana shu o'n olti soat davomida qiynalo'on a'zolarga orom bermakka tayin etmoq kerakdur, toki a'zo harakat takallufidin osuda bo'lsin. Inson salomatligida to'o'ri va oqilona ovqatlanish ham katta ahamiyatga ega. Bunga Kaykovus alohida bob ajratgan. U bir kecha-kunduz ikki mahal — erta tong va peshinda ovqatlanishni tavsiya etadi. Kechki ovqatni esa tavsiya etmaydi. U ohista, shoshilmasdan, hamtovoqlari bilan suhbatda bo'lib, ularning luqmasga boqmasdan ovqatlanishni ma'qul ko'radi. Kaykovus inson o'z tanining toza, pokiza bo'lishiga ham e'tibor berishi kerak, deydi. Uning «Hammonga borish zikrida», «Uxlamoq va osuda bo'lmoq zikrida», «Tamkin sharofatining va taom tartibining bayoni» kabi boblarida uxlamog, emog-ichmog, hammonga bormog qoidalari asosida yoshlarga jismoniy-axloqiy tarbiya asoslari singdirilgan. Demak, Kaykovusning «Qobusnoma» asari XI asrda yuzaga kelgan yirik tarbiyaviy asardir. Bunda o'sha davrga xos har bir yosh egallashi zarur bo'lgan aqliy, axloqiy, jismoniy tarbiya bilan boo'liq faoliyat turlari: otda yurish, merganlik, suvda suzish, harbiy mashqlar san'ati, ifodali o'qish, hattotlik san'ati, she'r yoza olish, musiqiy bilimga ega bo'lish, shatranj va nard o'yinini bilish kabilar ham o'z ifodasini topgan. Kaykovusning katta xizmati shundaki, u yoshlarni hayotga tayyorlashda ularni har tomonlama kamolga etkazishning nazariy masalalarini amaliy faoliyatga tatbiqi nuqtai nazaridan ifodalashi bilan hamma zamonlarda, har qanday tuzumda ham o'z qimmatini yo'qotmadi va amaliy hayot dasturi sifatida o'z o'rniga ega bo'ldi.

#### *Nazorat uchun savol va topshiriqlar*

1. Yusuf Xos Xojib ilmiy merosi va didaktik qarashlarining ahamiyati nimalarda ko'rinadi?
2. Yusuf Xos Xojib yashagan davrda ijtimoiy tuzum qanday edi.
3. Kaykovusning ilmiy merosi va didaktik qarashlarining ahamiyati nimalarda ko'rinadi?
2. Yusuf Xos Xojib yashagan davrda ijtimoiy tuzum qanday edi.
3. Kaykovusning axloq tasnivi haqida.

#### **8-Ma`ruza.**

**8-Mavzu: Ahmad Yugnakiyning ijodiy faoliyati va asaridagi didaktik qarashlari.**

#### **Reja:**

**1. Ahmad Yugnakiyning ijodiy faoliyati**

**2. Ahmad Yugnakiyning “Hibbat ul-haqoyiq” asarida didaktik qarashlari.**

*Tayanch iboralar:*

Ta'lim – Education  
Irsiyat – genetics  
Kamtarlik - not a bouncer  
Reproduktiv – reproduction  
Evristik – heuristic  
Tadqiqotchilik – researching  
Motivatsiya - motivation

**Adabiyotlar:**

- 1.HoshimovK., NishonovaS., InomovaM., HasanovR. Pedagogikatarixi– T.: O‘qituvchi, 1996.
2. Hashimov K., Nishonova SPedagogika tarixi.– T.: “Istiglol” nashriyoti, 2005.

***1. Ahmad Yugnakiyning ijodiy faoliyati***

Qoraxoniylar hukmronligi davrida yaratilgan ta'limiy-ahloqiy asarlardan yana biri Ahmad Yugnakiyning “Hibat-ul-haqoyiq” (“Haqiqatlar armuo‘oni”) asaridir. Asar mazmunini ham mazkur davrning ijtimoiy-siyosiy, diniy, axloqiy hamda iqtisodiy masalalar, ularning o‘ziga xos xususiyatlari, shuningdek, kishilar o‘rtasidagi ijtimoiy munosabatlar mohiyati borasidagi qarashlar tashkil etadi.

“Hibat ul-haqoyiq” asari To‘o‘rul qilich Sipohsolorbekning nomiga atab yozilgan. Asarning yozilgan vaqti taxminan XII asr boshlariga to‘o‘ri kelishi alohida ta'kidlanadi. Ahmad Yugnakiyning hayoti va faoliyati borasida ma'lumot beruvchi manbalar juda kam. Mavjud ma'lumotlar ham asar mazmunidan keltirilgan dalillardangina iborat. Alloma “Hibat ul-haqoyiq” asarining so‘ngida o‘zi haqida quyidagi ma'lumotlarni bayon etadi:

Adib Ahmad otim, adab, pand so‘zim,  
So‘zum munda qolur, borur bo‘ o‘zim.  
Adibning eri oti Yugnak erur,  
Safoliq ajab er ko‘ngullar yorur.  
Otasi oti Mahmud Yugnakiy,  
Adib Ahmad o‘o‘li, yo‘q ul hech shakli.

Yuqorida keltirilgan misralar mazmunidan “Hibat ul-haqoyiq” asarining muallifi Ahmad, otasining ismi Mahmud ekanligi, shuningdek, adib Yugnak nomli maskanda tavallud topganligi anglanadi. «Yugnak» nomli manzil (shahar yoki qishloq)ning qaerda joylashganligi to‘o‘risida aniq ma'lumotga ega emasmiz. Bu xususida Ahmad Yugnakiy va uning asari mohiyati yuzasidan tadqiqotlar olib borgan olimlar bir qator fikrlarni ilgari suradilar. Chunonchi, E.E.Bertelsning fikricha, ushbu maskan Faro‘ona vodiysida mavjud bo‘lgan bo‘lsa, V.V.Bartoldning nuqtai nazariga ko‘ra, bu manzil Samarqand viloyati hududlarida joylashgan tumanlardan biriga tegishlidir.Ahmad Yugnakiyning “Hibat ul-haqoyiq” asari yuzasidan tadqiqot olib borgan hamda mazkur asarni nashrga tayyorlagan olim Q.Mahmudov tarixiy manbalar, xususan, Ibn Xavqal va Arat Rahmatiy Ibnul Yaqub tomonidan yaratilgan asarlarda bayon etilgan fikrlarga tayangan holda «Yugnak» so‘zi qadimda «Arnoq», «Arnak» kabi shakllarda ham yozilganligi, Arnoq va Arnak nomli maskan Samarqand shahri yaqinida joylashgan bir qatorda qayd etilganligini ishonch bilan ta'kidlaydi.Bizga qadar asarning beshta nusxasi etib kelgan. Ulardan uchta to‘liq holda saqlanib qolgan bo‘lsa, qolgan ikki nusxasida esa ayrim parchalargina saqlangan. Asarning to‘liq holda saqlangan nusxalari XY va XIY asrlarda Hirot va Istambul shaharlarida Abdurazzoq Baxshi tomonidan ko‘chirilgan. Asarning Istambul nusxasida ko‘chirilgan sana sifatida 1480 yil qayd etilgan. Ayni vaqtda asarning to‘liq nusxalari Turkiya davlatida joylashgan kutubxonalarda, to‘liq bo‘lmagan nusxasi esa Berlin shahrining kutubxonalaridan birida saqlanadi.Asar 1915-1916 hamda 1925 yillarda Istambul shahrida Najib Osim tomonidan chop etilgan. Aynan mana shu nashr asosida 1951 yilda Arat Rahmatiy tomonidan ham nashr qilingan. “Hibat ul-haqoyiq” asari yuqori darajada badiiy, filologik hamda pedagogik qiymatga ega bo‘lganligi bois keyingi yillarda ham uni qayta nashr etilishiga nisbatan ehtiyoj yuzaga keldi. Ana shu ehtiyojning samarasi sifatida 1971-1972 yillarda Q.Mahmudovning sa'yi-harakatlari tufayli Toshkent shahrida, 1980 yilda Pekin shahrida hamda 1984 yilda Olmaota shaharlarida chop etilgan.Ahmad Yugnakiyning mazkur asari bir oz qisqartirilgan holda 1986-1987 yillarda Toshkent shahrida, ayrim to‘plamlar tarkibida nashrdan chiqarildi.

Yusuf Xos Hojibning “Qutadul-bilig” asari kabi Ahmad Yugnakiyning “Hibat ul-haqoyiq” asari ham Qoraxoniylar hukmronligi davrida mamlakatning ma'naviy hayot darajasini ko'tarishga ulush qo'shish maqsadida yozilgan. Asar mazmun jihatidan didaktik xarakterga ega. Asarning mundarijasi ana shundan darak beradi.

Asar o'n to'rt bobdan iborat bo'lib, mazkur boblar o'zida 256 bayt hamda 512 misrani mujassam etgan. Dostonning dastlabki to'rt bobi an'anaga ko'ra muqaddima bo'lib, beshinchi hamda o'n to'rtinchi boblarda asosiy o'oyalar ifoda etiladi. Mazkur boblarda asosan bilimning ahamiyati, jaholatning zarari, til odobi, dunyoning foniyli, saxovat, kamtarlik, baxillik hamda insonlarga xos bo'lgan boshqa xislatlar, ularning xususiyatlari borasida so'z yuritiladi.

### **2. Ahmad Yugnakiyning “Hibat ul-haqoyiq” asarida didaktik qarashlari**

Ahmad Yugnakiyning “Hibat ul-haqoyiq” asarida ham markaziy o'rinni inson shaxsi, uning ma'naviy-axloqiy qiyofasi, shuningdek, shaxsni kamolotga etishuvini ta'minlash masalasi turadi. “Hibat ul-haqoyiq” asarining birinchi bobidayoq ilm manfaati, ilmsizlik va jaholatning zarari haqida fikr bildiriladi. Ilmli va ilmsiz kishini bir-biri bilan taqqoslash asosida ilm-ma'rifatning afzalligi, uning inson uchun qay darajada foydali ekanligini ochib berar ekan, Ahmad Yugnakiy bilimli insonni qimmatbaho dinorga, bilimsiz kishini esa qimmatsiz ilikka o'xshatib, er kishining ko'rki aql, deya ta'kidlaydi. Ilmli inson o'z ilmi bilan mashhur bo'lib, nomi o'chmagani holda, ilmsiz kishi garchi tirik bo'lsada, nomi o'lik ekanligini e'tirof etadi. Alloma bilim egallash kishini yuksaklarga ko'tarsa, ilmsizlik tubanlikka tomon etaklashiga alohida uro'u beradi. Bu boradagi fikr quyidagi misralarda o'zining yorqin ifodasini topgan:

Bilik birla bili(i) nur saodat yo'li,

Bilik bil saodat yo'lini bula.

(Bilim bilan saodat yo'li ochiladi, shunga ko'ra ilmli bo'l, baxt yo'lini izla).

Baholik dinar ul bilimlik kishi,

Bu johil biliksiz bahosiz bishi.

(Bilimli kishi (qimmat) baholik dinordir, ilmsiz johil kishi qimmatsiz emish (meva)dir.

Biliksiz yiliksiz so'ngak tek holi,

Yiliksiz so'ngakka sunulmas elik.

(Ilmsiz iliksiz so'ngak kabi bo'shdir, iliksiz so'ngakka esa qo'l urilmaydi).

Bilim birla o'lim yuqor yo'qladi,

Biliksizlik erni chuqardi qo'di.

(Bilim bilan olim ko'tarildi, ilmsizlik esa kishini tubanlashtirdi).

Yuqorida bildirilgan fikrlardan anglanadiki, Ahmad Yugnakiy bilimli kishilarni mukammal kishilar sanaydi. Chunki bilimlilik barcha yaxshi ishlar va ezguliklarning omili bo'lsa, bilimsizlik johillik yoki razolatga yo'l ochadi.

Ahmad Yugnakiyning “Hibat ul-haqoyiq” asarida boshqa ta'limiy-axloqiy asarlar kabi insonning barkamol ekanligidan dalolat beruvchi ikkinchi belgi - bu uning xushxulqliligidir, degan o'oya ilgari suriladi. Shuning uchun adib asarda axloqlilikning asosiy mezonlari bo'lgan ijobiy xislatlar va inson qiyofasida ularning qay darajada aks etishi yuzasidan fikr yuritar ekan, tilni tiyish, mol-dunyoga muhabbat qo'yish salbiy fazilat ekanligini alohida ta'kidlab o'tadi. Shuningdek, insonda ushbu xislatlarni shakllanishiga ta'sir etuvchi muhit, shart-sharoitlar, baxillik, jamiyat va atrofdagi kishilarning manfaatlariga zarar etkazishdan saqlanish, harom va halolni bir-biridan farqlay olish, ularning farzlari haqida to'xtalib o'tadi.

Ahmad Yugnakiyning ta'kidlashicha, insonning ma'naviy-axloqiy qiyofasini ko'rsatuvchi muhim belgilaridan birinchisi til odobidir.

Allomaning fikricha, tilni tiymaslik, huda-behuda so'zlarni aytaverish boshga balo keltiradi. Shu bois u tilni tiyishni, har bir so'zni o'ylab so'zlashni maslahat beradi. Xususan,

Tiling bekta tuto'il tishing sinmasun, o'oli chiqsa bekta tishing siyur.

Ya'ni, tilingni tiy, tishing sinmasin, agar (so'zlab yuborsang) tishing chiqib qolsa, tishingni sindiradi, deya behuda so'zlashning yomon oqibatlarini xususida o'z qarashlarini ilgari suradi. Fikrini davom ettirar ekan, Ahmad Yugnakiy quyidagilarni ham ta'kidlab o'tadi:

So'zung bo'shluo' esma yio'a tut tiling, Etar boshqa bir kun bu til bo'shluo'i.

Ya'ni, so'zingni bo'sh qo'yma, tilingni tiyib tur, erk berilgan til bir kun boshingga etadi. Alloma, shuningdek, tilni bo'sh qo'yish aqli insonning ishi emasligiga ham alohida uro'u beradi:

Xiradliqmu (v) bo'lur tili bo'sh kishi,  
Telim boshni edi bu til so'z bushi.

Mazkur misralarda tili bo'sh, so'zlari kishilarning qalbiga ozor etkazuvchi kishining aqli etuk bo'lmasligi, kimningki tili va so'zi bo'sh bo'lsa boshini eyishi xususidagi fikrlar o'z ifodasini topgan.

Til vositasida kishilarning qalbiga etkazilgan yaraning bitmasligini alloma quyidagi tarzda bayon etadi:

Hukturma erni tiling bil bu til, Boshqo tursa butmas butar o'q boshi.

(Ya'ni, kishini o'chakishtirma, uning tilini bil, agarda til inson qalbini yaralasa, uning jarohati bitmaydi).

Ahmad Yugnakiy ayni o'rinda tilingni tiy, so'zingni qisqa qil, tiling tiyilsa, o'zing ham saqlanasan, deya tilni tiyish yo'llarini ko'rsatadi. Xususan:

Kudazgil tilingni, kel oz qil so'zung, Kudazilsa bu til kudazlur o'zung. Asarning to'rtinchi bo'limi sahovat va baxillik kabi sifatlarning mohiyati hamda ularning oqibatlarini yoritib berishga yo'naltirilgan. Ahmad Yugnakiy ham boshqa mutafakkirlar kabi saxovatni eng ezgu insoniy xislatlardan biri deb biladi. Saxiyalar hamma tomondan uluo'lanishi, faqat yaxshi va nuqsonsiz nom qoldirishi mumkinligini ta'kidlar ekan, qo'llar ichida in'om beruvchisi baxtli (qo'l)dir, o'zi olib, boshqalarga bermagan (qo'l) qo'llarning qutsizidir, deydi. Baxillik xislatini esa alloma davolab bo'lmaydigan kasallikka qiyoslaydi. Ahmad Yugnakiy saxiylikni kamolot belgisi deb tushunadi. Saxiylik xislatiga nisbatan baxillik va ochko'zlik kabi illatlar qarama-qarshi qo'yiladi, boylik to'plab, emay-ichmay, boshqalarga bermay yashagan kishining mol-dunyosi oxiri do'stga emas, dushmanga buyurishi xususidagi fikrlarni quyidagicha yoritadi:

Taturmas oshin-da tuz do'stina,  
O'lur qolur axir eyur dushmani.

Ahmad Yugnakiy kamtarlik ham insonning etuklik darajasini ko'rsatuvchi belgilardan biri bo'lib, kibrli va xasis bo'lish insonni ruhan tubanlashtiradi, degan o'oyani ilgari suradi. Kimki kibru havoga berilib, boshqalardan o'zini baland tutsa, uni hech kim hurmat qilmaydi, aksincha, tavoze'li, kamtar va muloyimlik sifatlariga ega bo'lishni esa insonning husni deya hisoblaydi. U yaxshi xulq-odobni shakllantirish va yomon illatlardan soqit bo'lish yo'llarini ham tavsiya etadi. Masalan, boylik to'plashga mukkasidan ketgan kiishlarga mo'tadil hayot kechirishni maslahat beradi:

Agar yio'ding ersa umurluq tavor,  
Burun boshqa bo'rkn kiyar bosh kerak.  
Harislik ma erga yovuz xislat bul,  
Harislik so'ngi o'am o'kunch hasrat ull.

Alloma sabr-toqat, qanoat insonga sharaf va xotirjamlik olib kelishiga ishonadi, shu bois u kishilarni sabr-toqatli hamda qanoatli bo'lishga undaydi. Ularni tinchlik va totuvlikda hayot kechirishga chaqiradi:

Balo kelsa sabr et, farrahqa kutib, Kutib tur farahqa balo-ranj yutup.  
Hchar mehnat o'ti, kechar navbati, o'olur sabr idish savobin tutub.

Ayrim tadqiqotchilar Ahmad Yugnakiy asarlarida zamondan norozilik kayfiyatlarini mavjudligini aytadilar. Lekin adibning asarlaridagi quyidagi misralar mazmuni uning zamondan emas, ba'zi kishilardan, ularning hatti-harakati va xulqidan norozi ekanligini ko'rsatadi. Chunonchi:

Yirarsan zamonangni xalqin qo'dib,  
Zamonangni yirma kishisin yir.

(Xalqingni qo'yib zamonangni ayblama, zamonangni emas, balki kishilarni aybla).

Shuning uchun ham alloma kishilarga yaramas ishlar qilmaslik, tinch va faroo'atda yashash, halol bo'lish, ochko'z-suq bo'lmaslik, haromdan saqlanish kabi hayotiy pand-nasihatlarini beradi. Ahmad Yugnakiy ham o'zining insonni kamolga etkazish borasidagi qarashlari bilan pedagogik fikr taraqqiyotida o'z o'rniga ega. U inson kamolotini to'laqonli namoyon etuvchi "Hibat -ul-haqoyiq" asarida komil insonni shakllantirishning o'ziga xos tizimini yaratdi. Ahmad Yugnakiy tomonidan asoslangan barkamol insonni shakllantirish tizimi o'zida quyidagilarni aks ettiradi: yuksak darajada nazariy va amaliy bilimlarni egallash, til va so'z odobiga ega bo'lish, shuningdek, o'zida halollik, rostgo'ylik, saxiylik,



kamtarlik, qanoatlilik, samimiylik kabi xislatlarni namoyon eta olish, vafodor do'st bo'lish. Allomaning nuqtai nazariga ko'ra o'zgalari sirini saqlay olish, kamgap bo'lish hamda har bir so'zni o'z o'rnida va lozim topilgandagina so'zlash, yuqori mansab yoki mavqega ega bo'lganda kattalarga hurmat, kichiklarga izzat ko'rsata olish kishining obro'siga obro' qo'shuvchi sifatlar bo'libgina qolmay, ayni vaqtda ijtimoiy munosabatlarni tashkil etish jarayonida yuzaga kelish ehtimoli bo'lgan salbiy holatlarning oldini oladi. Insonda baxillik, ochko'zlik, yolo'onchilik, ikkiyuzlamachilik, takabburlik, zolimlik, jaholat, tanballik, shoshqaloqlik, bilimsizlik, sabrsizlik, ko'p gapirish va hokazo kabi xislatlarning mavjudligi esa kishilar o'rtasida adovat, o'zaro urush-janjallarning kelib chiqishida asosiy omil bo'lib xizmat qilishini Ahmad Yugnakiy yuqorida mazmuni xususida so'z yuritilgan asarda alohida qayd etib o'tadi. Ahmad Yugnakiyning ushbu asari o'ziga xos pedagogik qiymatga ega bo'lib, bugungi kunda ham o'z ahamiyatini yo'qotmagan. Mazkur asarda ilgari surilgan o'oyalar kishilar, ayniqsa, yoshlarni ma'naviy-axloqiy kamolotga yo'llaydi, ijtimoiy munosabatlar jarayonida yuzaga kelgan ziddiyatlarni ahillik, saxovat hamda hamjihatlik asosida bartaraf etib, adolat o'rnatishga chorlaydi.

#### *Nazorat uchun savol va topshiriqlar*

1. Nima sababdan XIV asrning ikkinchi yarmi — XVI asrlar Sharq Uyo'onish davrining ikkinchi bosqichi deyiladi?
2. Ahmad Yugnakiyning "Hibat ul-haqoyi?" asarida didaktik qarashlarining ta'lim-tarbiya taraqqiyotida tutgan o'rni haqida gapirib bering.
3. Ahmad Yugnakiyning fan va ta'limni rivojlantirishdagi xizmati nimalardan iborat.

### **9-Ma`ruza**

**9-Mavzu: XIV asrning ikkinchi yarmi va XVI asrda Movaraunnahrda tarbiya va maktab. Amir Temurning markazlashgan mahalliy davlatining paydo bo'lishi va uning ilm-ma'rifatning taraqqiy etishidagi roli.**

#### **Reja:**

1. XIV asrning ikkinchi yarmi va XVI asrda Movaraunnahrda tarbiya va maktab
2. Sohibqiron Amir Temurning hayoti va ijtimoiy faoliyati
3. Sohibqiron Amir Temur ta'limiy –axloqiy qarashlari.

#### **Tayanch iboralar:**

Islomiy tarbiya - Islamic education

pedagogik tizim - pedagogic system

didaktika – didactics

Madaniy meros - cultural heritage

Pedagogika – pedagogics

Kasb – profession

komil inson - ideal person

malakali mutaxassis - skilled specialist

#### **Adabiyotlar:**

1. Hoshimov K., Nishonova S., Inomova M., Hasanov R. Pedagogikatarixi – T.: O'qituvchi, 1996.

2. Hashimov K., Nishonova S. Pedagogika tarixi. – T.: "Istig'lol" nashriyoti, 2005.

#### ***1. XIV asrning ikkinchi yarmi va XVI asrda Movaraunnahrda tarbiya va maktab***

Qariyb bir yarim asr davomida mo'oolar istibdodi ostida xonavayron bo'lgan Movaraunnahr xalqi XIV asrning boshlariga kelib mo'ool istilochilari zulmidan qutula boshladi. Movaraunnahrda kuchli davlat tuzishga bo'lgan intilish o'olib keldi. Mo'ool istilochilariga qarshi Buxoroda xalq Mahmud

Torobiy boshchiligida qo‘zo‘oldi, Samarqand va Xurosonda esa Sarbadorlar qo‘zo‘olonlari ro‘y berdi. Natijada Sarbadorlar uzoq muddat hatto hokimiyatni ham boshqarib turdilar. XIV asrning ikkinchi yarmida Movarounnahrning feodal tarqoqligiga barham berildi, mamlakat mo‘o‘ul bosqinchilaridan tozalandi. XIV asrning oxiri va XV asrlarda Markaziy Osiyoda feodal munosabatlar yanada rivoj topa boshladi. Sohibqiron Temur va dastlabki temuriylar hukmronlik qilgan davr Movarounnahr tarixida alohida o‘rin egallaydi. Markazlashgan buyuk Temur davlatining barpo etilishi bilan Movarounnahrda yana fan va madaniyat, maorif qaytadan ravnaq topa boshladi. Shuning uchun ham XIV asrning ikkinchi yarmi va XV asr tarixda Sharq Uyo‘onish davrining ikkinchi bosqichi deb ataladi. Chunki, bu davr madaniyati o‘z tamoyillari, yo‘nalishi, iqtisodiy asosi jihatidan IX-XII asr madaniyatining davomi sanaladi. Shu bois XIV asr oxiri va XV asrlarda Movarounnahrda Sharq Uyo‘onish davri madaniy ravnaqini IX-XII asrlardagi madaniy rivojlanishidan ajratib olib ko‘rsatish mumkin emas. XIV asrning uchinchi choragi va XV asrda Markaziy Osiyoda iqtisodiyot, fan va madaniyat o‘dsi. Amir Temur hukmronligi davrida jahonning ko‘plab shaharlarida Samarqandga hunarmandlar, olimu fozillar, san‘atkorlar, muhandislar olib kelindi va ularning boy tajribalari, ijodiy mahoratlaridan ilm-ma‘rifat, madaniyat, qurilish jabhalarida keng foydalanildi. Samarqand va Hirot madrasalar, kutubxona va rasadxona qurildi. Tibbiyot ilmini o‘rganishga qiziqish yanada kuchaydi. Riyoziyot, falakiyot, jo‘o‘rofiya, tarix, adabiyot, falsafa hamda tarbiyashunoslikka oid asarlar yaratildi. Forobiy, Ibn Sino, Beruniy, Umar Xayyom, Sa‘diy meroslarini, shuningdek, yunon-rim madaniyatini o‘rganishga havas kuchaydi. Shuni ta‘kidlash kerakki, Temur va uning izdoshlari, temuriylar davrida fan va madaniyat rivojlandi. Ayniqsa Samarqand va Hirot shaharlari madaniyat, ilm-ma‘rifat markaziga aylandi. Amir Temur saltanatni bino qilish va uni mustahkamlash uchun juda katta xizmat qildi. Ana shunday buyuk xizmatlaridan eng muhimi mamlakatda ta‘lim tizimini rivojlantirish sohasiga qaratilganligi edi. Chunki uning e‘tiqodiga ko‘ra bilimdon va tadbirkor insongina mamlakatning rivojlanishiga hissa qo‘sha oladi. Shuning uchun ham sohibqiron bilimli va ishbilarmon, tadbirkor kishilarni tarbiyalashga katta e‘tibor beradi. Bu borada ta‘lim tizimining o‘ziga xos o‘rni bo‘lishi kerakligini anglagan holda maktab va madrasalar qurdiradi. Saltanat poytaxti Samarqand atrofida o‘n ikki bo‘ va qasr yaratadi, shahar arki Ko‘ksaroy, uning atrofida esa Bo‘stonsaroylar bino etadi. Jome‘ masjidi, maqbaralar, me‘moriy yodgorliklar qurdiradi. Bu ishlarga faqat Amirning o‘zi emas, uning atrofidagi yaqinlari ham turli madrasalar qurishga bosh-qosh bo‘ladilar. Bulardan Amir Temurning amirlaridan Idigu Temur, mavlono Qutbiddin, umr yo‘ldoshi Saroymulkxonim, nabirasi Muhammad Sultonlar ham madrasalar qurdiradilar. Madrasalar ma‘lum darajada ixtisoslashgan edi. Masalan, boshqaruv kadrlarni tayyorlash Muhammad Sulton madrasasida, diniy muassasalar uchun kadrlar tayyorlash mavlono Qutbiddin sadr madrasasi, umumiy mutaxassislar, ya‘ni ziyoli, imom, olim, maktab o‘qituvchisi tayyorlashga Idigu Temur, Saroymulkxonim madrasalari ixtisoslashgan. Lekin ularning hammasida Qur‘on, Hadis, fiqh o‘rganilgan. Shuningdek madrasalarning ixtisosligiga ko‘ra umumi aqliya, umumi askariya, umumi ma‘muriyalar ham o‘rgatilgani haqida ma‘lumotlar bor.

Madrasalarda darslar arab, fors, turkiy (o‘zbek) tillarida olib borilgan. Arab tili grammatikasini o‘rgatishga ko‘proq vaqt ajratilgan. Shuning uchun Sa‘diy Sheroziyning «Guliston», «Bo‘ston», FariOdiddin Attorning «Mantiq ut-tayr» va boshqalar ham o‘qitilgan. Har bir madrasaning vaqfnomasida tolibi ilmlar, mudarrislar va boshqa xodimlarni qabul qilish, o‘quv ishlarini yuritish belgilangan. Uluo‘bek zamoniga kelib esa matematika, astronomiya kabi fanlar ayniqsa rivoj topdi. Tibbiyot, tarix, adabiyot va shular bilan barobar diniy bilimlarning ham ravnaq topishiga katta e‘tibor berildi. Oliy maktab — madrasalar qurildi. Buxoro, Samarqand va O‘ijduvonda qurilgan uch madrasada fan taraqqiyotida ilmiy markaz bo‘lib keldi. Buxorodagi madrasa peshtoqiga bitilgan quyidagi yozuvlar haligacha ko‘zga yaqqol tashlanadi: «Ilm olmoqqa intilmoq har bir muslim va muslima uchun qarzu farzdir». Uluo‘bek 1428—1429 yillarda Samarqandda rasadxona qurdiradi. 1437 yilda ana shu rasadxonada «Ko‘ragoniy jadvali»ni, ya‘ni yulduzlar jadvalini tuzadi. U yaratgan kutubxonada esa fanning turli sohalariga oid 1500 jild kitob mavjud edi. Samarqand shahrida X asrda 17 ta madrasa bo‘lib, ularda yirik olimlar dars bergan bo‘lsa, XIV—XV asrlarga kelib ular soni yanada ortdi. Tabobat ilmi, tarix, adabiyot va san‘at ham rivojlandi. Boysunqur Mirzo davrida saroy kutubxonasi keng rivoj topadi. Uning rahbarligida kitoblarni ro‘yxatdan o‘tkazish va ilmiy matn ishlari ham olib borilgan. Firdavsiyning «Shohnoma» asarining shu davrda to‘liq

matni tuzilib, miniatyuralar bilan bezatilgan. Bular XIV asrning ikkinchi yarmi va XV asr Markaziy Osiyo tarixida uyoʻnish davri boʻlib tarixga kirgan deya olishimizga asos boʻla oladi. Bu davrda oʻzbek adabiyotida ham ancha siljish roʻy berib, Atoiy, Sakkokiy, Haydar Xorazmiy, Durbek va Lutfiylar tomonidan qimmatli asarlar yaratildi. Shuningdek, tarixiy va adabiy asarlarni oʻzbekchaga tarjima qilish ishlari jonlandi. Ulloʻbek olimlarga homiylik qilib, fan ahlini rivojlantirdi, uning oʻzi, ayniqsa, astronomiya va matematika fanlari boʻyicha muhim ishlarni amalga oshirdi. Samarqandda Ulloʻbek tomonidan rasadxonaning barpo etilishi va uning oʻsha davr ilmiy markaziga aylanishi muhim voqea hisoblandi. Shu davrda Samarqandda Qozizoda Rumi, Jamshid bin Maʼsudi, Moʻyiddin va uning oʻʻli Mansur Koshiy, Ali ibn Muhammad Birjondi va boshqalar ijod etdilar. Hirotta esa Alisher Navoiy, Abdurahmon Jomiy, ulloʻ rassom Behzod, tarixshunos Xondamir, hattot Sulton Ali Mashhadiy va boshqalar ijodiyot choʻqqilariga koʻtarildilar. Sulton Husayn Boyqaro davrida olimlar va shoirlar Samarqanddan Hirotga koʻchib oʻtdilar. Hirot ilmiy-madaniy markazga aylandi. Alisher Navoiy Hirotta fan, madaniyat, maʼrifat ishlarini yoʻlga qoʻyishda, u erda obodonlashtirishda katta xizmatlar qildi.

Zahiriddin Muhammad Bobur «Boburnoma»da Hirot toʻʻrisida yozar ekan butun dunyoda bunday obod shaharni koʻrmaganligini aytadi. Alisher Navoiy ham masjidlar, madrasalar, hammomlar, kasalxonalar, hovuz va koʻpriklar, rabotlar qurdirgan. U shaharning eng xushhavo joyida barpo etgan Xalosiya va Ixlosiya binolari guruhi fan, adabiyot, sanʼatga xizmat qiladigan madaniy markazga aylangan. Hirotta Alisher Navoiy bilan birga Abdurahmon Jomiy, Kamoliddin Behzod, hattotlar — Sulton Ali Mashhadiy, kotib Mir Ali, sozanda — Qulmuhammad, tarixchilar — Abdurazzoq Samarqandiy, Xondamir va boshqalar yashab ijod etgan. Hirotta hattotlik sanʼati rivojlangan. Hatto Buxoroda «Hirot yozuvi» mirzalar, hattotlar tomonidan 1920 yilgacha qoʻllanilganini tarixchilar manbalarda keltiradilar. Bu davrda Movarounnahrda ham sanʼat, arxitektura, binokorlik texnikasi ancha ravnaq topdi. Musiqa, tasviriy sanʼat, madaniyat, adabiyot, taʼlim-tarbiyaga oid qator asarlar yaratildi. Hasan Buxoriy Nisoriyning (1556) «Muzakkir al-ahbob» tazkisasi, Mutribiyning «Tazkira — tush shuaro» (1604—1605) toʻplamlari, tarixiy va adabiy yodgorlik boʻlgan «Boburnoma» oʻsha davrda yaratilgan asarlar orasida oʻziga xos ahamiyat kasb etdi. Amin Ahmad Roziy «Haft iqlim» («Etti iqlim») degan geografik bibliografik asar tuzdi. XVI asrda hattotlik sanʼati yuksak darajaga etdi. Sulton Ali Mashhadiy, Mirali Halaviy, Mahmud ibn Ishoq ash-Shixaybiy va boshqalar ustoz hattot boʻlib nom qozondilar. Darvesh Muhammad ibn Doʻstmuhammad Buxoriy hattotlik sanʼatining nazariyasi toʻʻrisida asar yozdi. Bu davrda bir qator ilm maskanlari bunyod etildi. jumladan: Shayboniyxon madrasasi, Abdurahim sadr madrasasi, Mirarab madrasasi, masjidi Kalon va boshqa inshootlarning qurilishi taʼlim-tarbiya jarayonida muhim bosqich boʻldi. Aholining savodxonligini oshirish, bolalarga taʼlim-tarbiya berish borasida ham maʼlum darajada imkoniyatlar yaratildi. Xususiy maktablar yuzaga keldi, muallim yollab bolalarni uyda oʻqitish tadbirlari odat tusiga kirdi. Shahar va qishloqlarda, ovullarda ochilgan maktablarda bolalarni oʻqitish 6 yoshdan boshlandi. Olti yoshli bolalar maktabga borib, alifbeni oʻrganar, uning ayrim harflarini chizishni mashq qilardilar. Oʻquvchilar maktablarda savod chiqqanlaridan keyin madrasaga kirib ham diniy, ham dunyoviy fanlardan bilim olardilar. Shulardan kelib chiqqan holda aytish mumkinki, XIV— XVI asrlarda Movarounnahrda taʼlim-tarbiya va pedagogik fikrlar yuksak taraqqiyot bosqichiga koʻtarildi.

## **2. *Sohibqiron Amir Temurning hayoti va ijtimoiy faoliyati, hamda taʼlimiy –axloqiy qarashlari***

Amir Temur Koʻragon ibn Amir Taraʻay Kesh (Shahrisabz)ning Xoʻjailoʻor (hozirgi paytda bu qishloq Yakkabooʻ tumaniga qarashli) qishloʻida 1336 yilning 9 aprelida tavallud topgan. Uning otasi Amir Taraʻay oʻziga toʻq, badavlat kishi boʻlgan. Onasi Tegin Begim esa buxorolik taniqli olim Ubaydullohning qizi boʻlgan. Temur 7 yoshidan bilim olishni boshlaydi. U yosh bolalik davridan boshlab mard, dovyurak, jasur boʻlib oʻsadi. Harbiy sanʼatni mukammal egallaydi. Qurʻoni Karimni yod oladi, hadis ilmini oʻrganadi. Dunyoviy bilimlarga ham ega boʻladi. Shuning uchun ham iymon-eʼtiqodli, halol pok, aql-zakovatli, oʻz eʼtiqodiga mustahkam rioya qiladigan, adolatli inson boʻlib etishadi. Amir Temur oʻz davlati qudratini yuqori koʻtarib dunyoga tanitadi. Amir Temur johillik, yovuzlikni, zoʻravonlikni yoqtirmas. Insonparvar, adolatli hukmdor edi. Masalan, «Temur tuzuklari» hukmdorning hokimiyatni boshqarish qoidalari hamda odob-axloq meʼyorini belgilab beruvchi yoʻriqnomadir. Taniqli olim Boʻribov Ahmedov «Temur tuzuklari» podsholarning turish-turmush va axloq-odob normalarini belgilovchi

risoladir, deb ta'riflaydi. Haqiqatan ham, mazkur asarni turmush odobi, hulq-odob qoidalari tartib berilgan an'anaviy asarlar qatoriga qo'ysak bo'ladi. Zero, tarixan ta'limiy-axloqiy asarlarning barchasida ham dastlab davlatni boshqarishga oid qarashlar, so'ng axloq me'yorlari bayon etiladi. Shunga ko'ra bu asardan ta'limiy-axloqiy asar sifatida foydalanish maqsadga muvofiqdir. Amir Temur bu asarida insonparvarlik, mehnatsevarlik, adolatlilik, vatanga sadoqat, jasorat, to'ovlilik, do'stlik va hamkorlik, mehr va muruvvat ko'rsatish, sabr-qanoat, yaxshilik kabi xislatlarni uluo'laydi va xiyonat, bevafoqlik, sotqinlikni qoralaydi. Hayotda «rosti-rusti» qoidasiga rioya etgan Amir Temurning o'zi naqshbandiylik tariqatidagi «Dil ba yoru, dast ba kor» tamoyiliga ko'ra ish tutib, Yusuf Xos Hojib, Abu Nasr Forobiy, Jaloliddin Davoniy va boshqalar tomonidan taro'ib etilgan va haqiqiy komil inson, adolatli o'ukmdor uchun zarur bo'lgan quyidagi o'n ikki qoidani o'ziga yo'riq qilib olganini ko'ramiz: Har erda va har vaqt Islom dinini quvvatlash; davlat va saltanatni boshqarishda o'n ikki tabaqa, toifadagi kishilarga tayanish; dushman bilan kurashda maslahat, kengash, tadbirkorlik bilan ish ko'rish, faollik, hushyorlik, ehtiyotkorlik ko'rsatish, saltanat ishini yuro'izishda murosayu madora, muruvvat hamda sabr-toqat bilan ish ko'rish; davlat ishlarini yuro'izishda davlat qonun-qoidalariga qat'iy rioya qilish; adolat va insof bilan ish yuritish; sayyidlar, ulamo, mashoyix, oqilu donolar, muhandislar, tarixchilarni izzat-hurmat qilish; azmu jizm bilan ish ko'rish (aytganiga rioya etish), buzuqchilikning oldini olish; fuqaroning ahvolidan ogoh bo'lib turish; barchaga hurmat-e'tiborda bo'lish, yaxshilik, muruvvat, ehson, izzatu ikrom, haqqini ado etish; farzandlar, qarindoshlar, oshnolar va do'st birodarlarni doimo yodda tutib, ular bilan yaqin aloqada bo'lish; sipohiyarlarni hurmat etish va ularga o'amxo'rlik qilish. Ko'rinib turibdiki, Amir Temur mazkur talablarga rioya etgani tufayli uning saltanati rivoj topdi, fan va madaniyat taraqqiy etdi, davlatining nufuzi oshib, nafaqat Sharqda, balki O'arbda ham mashhur bo'ldi. Bu o'n ikki qoidaga rioya qilishdan tashqari, Amir Temur o'zining hayoti tamoyillari haqida shunday degan:

«Men o'z hayotim mobaynida besh narsaga qat'iy e'tiqod qo'ydim va hamishalio' ularga amal qildim, ular ushbulardir:

Olloh — ul har narsaga qodir kuch, sidqidildan sio'insang, istagan murodu maqsadingga etkazadi; tafakkur — fikrlash va mushohada qobiliyati;

qilich — ul yigitning yo'ldoshi, el-yurt osoyishtaliginining posboni, har qanday dushmanning mahv etish quroli, aning qudrati ila dinsizlarni dinga solmoq mumkin;

imon — ul insonni barcha jonlilardan farqlantirib turuvchi xususiyatdir. Imonli odam xiyonat qilmaydi, qarindosh-uruo'lari, elu-xalqning or-nomusini himoya qiladi, halollik va poklikni fazilat biladi;

kitob (bitik) — barcha bunyodkorlik, yaratuvchanlik va aql idrokning, ilmu donishning asosidir, hayotni o'rgatuvchi murabbiydir».

Demak, Amir Temur hayoti va faoliyatida o'zi qat'iy rioya etgan, haqiqiy etuklik belgisi sanalgan din, imon, aql bilan ish yuritish va ilmga e'tiqodni boshqalarga ham tavsiya etgan hamda avlodlarni ham shu ruhda tarbiyalashga e'tibor bergan. Amir Temur zamonida musiqa, badiiy adabiyot, rassomlik san'ati rivoj topib, yoshlarga she'r yozish, rasm chizish, musiqa asboblarini chalish, kitobxonlik, lison ilmi, husnixat o'rgatilar edi. Bu san'at turlari o'sha davr tarbiyasi tarkibiga kiritilgan edi. Sohibqironning buyuk saltanatida ijod qilgan shoirlar, rassomlar, mashshoqlar va boshqalar buning yaqqol dalilidir. Bu davrda katta shahar hunarmandlari ham ashula, raqs, suxandonlik bilan shuo'ullanganlari haqida Sharafiddin Ali Yazdiyning «Zafarnoma» asarida qayd etilgan.

Amir Temur jismoniy tarbiyaga ham katta e'tibor bergan. Sharqda dilovarlik tarbiyasi, ya'ni yoshlarda mardlik, jasurlikni tarbiyalash asosiy masalalardan sanalgan. Yigitlar bolalikdan merganlik, chavandozlik, suvda suzish, ovchilik, qilichbozlik, shaxmat o'yini kabilarni mohir murabbiylardan o'rganib, bu borada mashq qilar edilar. Amir temurning o'zi kuchli lashkarboshi sifatida harbiy ilmnning «Ming askar» uslubi asoschilaridan biri bo'lgan. Buyuk sohibqiron shunday ta'kidlaydi:

«Cherik tuzib, navkar olmoqda uch qoidaga amal qildim: birinchidan, yigitning kuch-quvvatiga, ikkinchidan, uning qilichni o'ynata olishiga, uchinchidan, aql-zakovatiyu kamolotiga e'tibor qildim. Shu uch fazilat jamul-jam bo'lsa, navkarlik xizmatiga oldim. Negakim, kuch-quvvatli yigit har qanday qiyinchiliklarga, azobu uqubatlarga chidamli bo'ladi, qilich o'ynata oladigan kishi raqibini mao'lub eta oladi, oqil navkar har joyda aql-idrokini ishga solib, mushkulotni bartaraf etmoo'i mumkin», — deb askarlarning faqat jismoniy emas, balki aqlan ham barkamol bo'lishiga e'tibor bergan. O'ovillari

Amirzoda Muhammad Jahongir, Umarshayx, Mironshoh, Shohruhlar, nabiralari Amirzoda Muhammad Sulton, Amirzoda Pirmuhammadlar mohir jangchi bo'lib, katta-katta janglarda shaxsan ishtirok etganlar. Amir Temurning o'zi aqlni charxlash vositasi bo'lgan shaxmat o'yinida ham mohir bo'lgan. Zero, o'sha davr tarbiyasi — shatranj o'yinini har bir yosh o'rganishi zarur sanalgan. Hatto Amir Temurning suyakli o'oli Shohruhga ism qo'yilishi ham shaxmat o'yini bilan bo'langanligi haqida rivoyat yuradi. Xulosa qilib aytganda, Amir Temurning buyuk davlatchilik siyosati — mamlakatni ijtimoiy-iqtisodiy taraqqiy ettirish bilan birga tarix oldida ma'rifiy xizmatlari ham beqiyos. Uning ta'lim-tarbiyaga oid o'g'itlari, tutgan siyosati hozir ham o'z qiymatini yo'qotmagan. Amir Temurning ta'lim-tarbiyaga oid ishlari, qarashlari hozirgi barkamol insonni shakllantirishda katta rol o'ynaydi.

#### ***Nazorat uchun savollar***

1. Nima sababdan XIV asrning ikkinchi yarmi — XVI asrlar Sharq Uyo'onish davrining ikkinchibosqichideyiladi?
2. Amir Temurning ta'lim-tarbiya taraqqiyotida tutgan o'rni haqida gapirib bering.
3. Ulug'bekning fan va ta'limni rivojlantirishdagi xizmati nimalardan iborat?

### **10-Ma`ruza**

#### **10-Mavzu: XIV-XVI asrlarda tarbiya, maktab va pedagogik fikrlar.**

#### **Mirzo Ulug'bekning ilmiy ijodi va Zahiriddin Muhammad Boburning pedagogik fikrlari.**

#### ***Reja:***

- 1. XIV-XVI asrlarda tarbiya, maktab va pedagogik fikrlar**
- 2. Mirzo Ulug'bekning ta'limiy – axloqiy qarashlari**
- 3. Zahiriddin Muhammad Boburning pedagogik qarashlari.**

#### ***Tayanch iboralar:***

Mantiqiy fikrlash - critical thinking  
Ta'lim- education  
Maorif – education  
Mafkuraviy ta'lim-tarbiya - ideological education  
Ma'naviyat – spirituality  
Pedagogika – pedagogics  
Kasb – profession  
komil inson - ideal person  
malakali mutaxassis - skilled specialist

#### ***Adabiyotlar:***

1. Hoshimov K., Nishonova S., Inomova M., Hasanov R. Pedagogik tarixi – T.: O'qituvchi, 1996.
2. Hashimov K., Nishonova S. Pedagogika tarixi. – T.: "Istiglol" nashriyoti, 2005.

#### ***1. XIV-XVI asrlarda tarbiya, maktab va pedagogik fikrlar***

Qariyb bir yarim asr davomida mo'oolar istibdodi ostida xonavayron bo'lgan Movarounnahr xalqi XIV asrning boshlariga kelib mo'ool istilochilari zulmidan qutula boshladi. Movarounnahrda kuchli davlat tuzishga bo'lgan intilish o'olib keldi. Mo'ool istilochilariga qarshi Buxoroda xalq Mahmud Torobiy boshchiligida qo'zo'oldi, Samarqand va Xurosonda esa Sarbadorlar qo'zo'olonlari ro'y berdi. Natijada Sarbadorlar uzoq muddat hatto hokimiyatni ham boshqarib turdilar. XIV asrning ikkinchi yarmida Movarounnahrning feodal tarqoqligiga barham berildi, mamlakat mo'ool bosqinchilaridan tozalandi. XIV asrning oxiri va XV asrlarda Markaziy Osiyoda feodal munosabatlar yanada rivoj topa boshladi.

Markazlashgan buyuk Temur davlatining barpo etilishi bilan Movarounnahrda yana fan va madaniyat, maorif qaytadan ravnaq topa boshladi. Shuning uchun ham XIV asrning ikkinchi yarmi va XV asr tarixda Sharq Uyo'onish davrining ikkinchi bosqichi deb ataladi. Chunki, bu davr madaniyati o'z

tamoyillari, yo'nalishi, iqtisodiy asosi jihatidan IX-XII asr madaniyatining davomi sanaladi. Shu bois XIV asr oxiri va XV asrlarda Movarounnahrda Sharq Uyo'onish davri madaniy ravnaqini IX-XII asrlardagi madaniy rivojlanishidan ajratib olib ko'rsatish mumkin emas. XIV asrning uchinchi choragi va XV asrda Markaziy Osiyoda iqtisodiyot, fan va madaniyat o'sdi. Amir Temur hukmronligi davrida jahonning ko'plab shaharlarida Samarqandga hunarmandlar, olimu fozillar, san'atkorlar, muhandislar olib kelindi va ularning boy tajribalari, ijodiy mahoratlaridan ilm- ma'rifat, madaniyat, qurilish jabhalarida keng foydalanildi. Samarqand va Hirot madrasalar, kutubxona va rasadxona qurildi. Tibbiyot ilmini o'rganishga qiziqish yanada kuchaydi. Riyoziyot, falakiyot, jo'o'rofiya, tarix, adabiyot, falsafa hamda tarbiyashunoslikka oid asarlar yaratildi. Forobiy, Ibn Sino, Beruniy, Umar Xayyom, Sa'diy meroslarini, shuningdek, yunon-rim madaniyatini o'rganishga havas kuchaydi. Shuni ta'kidlash kerakki, Temur va uning izdoshlari, temuriylar davrida fan va madaniyat rivojlandi. Ayniqsa Samarqand va Hirot shaharlari madaniyat, ilm-ma'rifat markaziga aylandi. XVI asrda xattotlik san'ati yuksak darajaga etdi. Sulton Ali Mashhadiy, Mirali Halaviy, Mahmud ibn Ishoq ash-Shixaybiy va boshqalar ustoz xattot bo'lib nom qozondilar. Darvesh Muhammad ibn Do'stmuhammad Buxoriy xattotlik san'atining nazariyasi to'o'risida asar yozdi. Bu davrda bir qator ilm maskanlari bunyod etildi. jumladan: Shayboniyxon madrasasi, Abdurahim sadr madrasasi, Mirarab madrasasi, masjidi Kalon va boshqa inshootlarning qurilishi ta'lim-tarbiya jarayonida muhim bosqich bo'ldi. Aholining savodxonligini oshirish, bolalarga ta'lim-tarbiya berish borasida ham ma'lum darajada imkoniyatlar yaratildi. Xususiy maktablar yuzaga keldi, muallim yollab bolalarni uyda o'qitish tadbirlari odat tusiga kirdi. Shahar va qishloqlarda, ovullarda ochilgan maktablarda bolalarni o'qitish 6 yoshdan boshlandi. Olti yoshli bolalar maktabga borib, alifbeni o'rganar, uning ayrim harflarini chizishni mashq qilardilar. O'quvchilar maktablarda savod chiqarganlaridan keyin madrasaga kirib ham diniy, ham dunyoviy fanlardan bilim olardilar. Shulardan kelib chiqqan holda aytish mumkinki, XIV— XVI asrlarda Movarounnahrda ta'lim-tarbiya va pedagogik fikrlar yuksak taraqqiyot bosqichiga ko'tarildi.

## ***2. Mirzo Uluq`bekning ta'limiy –axloqiy qarashlari***

Uluq`bek 1394 yilning 22 martida Eronning o'arbidagi Sultoniya shahrida bobosi Sohibqiron Amir Temurning harbiy yurishi paytida tavallud topdi. U Shohruh Mirzoning to'no'ich o'o'li bo'lib, unga Muhammad Tara'o'ay ismi berildi. Lekin uni bobosi alohida mehr bilan «Uluq`bek» deb atayvergani uchun uning asosiy ismi Uluq`bek bo'lib qoladi va jahonga ana shu nom bilan shuhrat tarqatadi. Uluq`bekning otasi Shohruh Amir Temurning uchinchi o'o'li bo'lib, Xuroson hukmdori, ma'rifatli, ilm-fanga qiziqqon shoh edi. Onasi Gavharshodbegim ham o'z davrining oqila, bilimdon ayollaridan hisoblanardi...«Taqdir bu uluq` zotning zimmasiga behad ulkan va mashaqqatli vazifalar yukladi. Buyuk sarkarda amir Temur bunyod etgan saltanatning vorisi bo'lishdek mislsiz sinov aynan unga nasib etdi». Uluq`bekning bolalik yillari bobosi Temurning harbiy yurishlarida o'tdi. Garchi Uluq`bek tuo'ilganda bir oz zaif bo'lgan bo'lsa-da, harbiy yurishlar davrida chiniqdi. Amir Temur nabirasi Uluq`bekning o'tkir zehni, aqlu farosatli bo'lganligi uchun juda sevardi. «Ko'zimning nuri, saltanatimning umidli niholi», deb erkalatardi. Biroq, Uluq`bek Mirzo nozik bo'lib o'sdi. Buning ustiga ko'p vaqtini kitob mutolaa qilish bilan o'tkazar, davlat ishlariga rao'bat yo'q ko'rinar edi. Uluq`bekning tarbiyasi bilan buvisi Saroy Mulk xonim shuo'ullanib, sevimli nabirasiga o'quv-yozuvni o'rgatgani, tarixiy mavzularda hikoya va ertaklarni so'ylab bergani uning hayotida o'ziga xos maktab bo'ldi. 1405—1411 yillarda, o'sha davrning qonun-qoidalariga binoan amir shoh Malik yosh mirzoga otabegi bo'lib tayinlangan. Otabegi Uluq`bekka asosan harbiy va siyosiy tarbiyadan ilm o'rgatgan. O'rta asrlardan saqlanib qolgan kitoblarda ma'lum bo'lishicha, saltanatga vorislar davlatni boshqarishda muayyan tartib-qoidalar bayon qilingan qo'llanmalar asosida tayyorlangan. Shulardan biri Shahzodalar va Xonzodalar bilishi zarur bo'lgan «Suluk ul-muluk» (Podshohlarga qo'llanma) kitobidir. Uluq`bek ham an'anaga ko'ra mazkur kitobni mukammal o'rganar va unda ko'rsatilgan davlatni idora qilish san'ati — turli lavozim egalarini tayinlash, soliq to'plash, ruhoniylar, mansabdorlar hamda boshqa yurtlardan kelgan elchilarni qabul qilish, xayru sadaqa berish kabi tartib-qoidalar bo'yicha ko'nikmalarni egallaydi. Uluq`bek yoshligidan ko'p kitoblarni mutolaa qiladigan bo'lib, u ayniqsa, matematika, astronomiya ilmlariga qiziqdi. U bobsining xos munajjimi mavlono Badriddin bilan ko'p vaqtini o'tkazar, undan hisob va

taqvimdan dars olar, ba'zi kechalari, qor tinib osmon yorishgan paytlarda yulduzlarning o'rni va harakatini kuzatish bilan masho'ul bo'lar edi. Fanga bo'lgan zo'r muhabbati, katta qobiliyati va mehnatsevarligi tufayligina Ullo'bek astronomiya maktabining asoschisi va rahbari sifatida ajoyib muvaffaqiyatlarga erisha oldi. Bu maktab butun dunyoda hamma tomonidan e'tirof etildi, shuhratga sazovor bo'ldi. Zo'r qobiliyat, o'tkir xotira va asta-sekin bilimlarni to'plash shunga olib keldiki, Ullo'bekda fanga qiziqish va intilish rivojlana bordi. Ullo'bek bilimlarini tinmay chuqurlashtirishi va o'z ustida muntazam ravishda ishlashi natijasida o'zining ko'pgina zamondoshlaridan o'zib ketdi. Shunday qilib, oldin o'tgan ajdodlar — Markaziy Osiyodagi qadimgi xalqlarning madaniy merosi Ullo'bek bilimlarining asosiy manbai bo'ldi. 1411 yilda 17 yoshli Ullo'bek Mirzo Movarounnahr va Turkistonning hokimi etib tayinlanishi Temuriylar xonadonida Ullo'bekning mavqei naqadar yuksak ekanligidan dalolat beradi. Ullo'bek hokim bo'lgach, bobosidan farqli o'laroq harbiy yurishlar bilan qiziqmadi. Aksincha, u o'rta asrlardagi boshqa hokimlardan o'zgacha yo'l tutdi, ko'proq ilm-fanga moyil edi. Haqiqatan ham Qozizoda 1360 yillarda tuo'ilgan bo'lib, 20—25 yoshlarida, ya'ni Ullo'bek tuo'ilmasdan oq Temur saroyiga o'tadi. Natijada Ullo'bek umrining ilk davridanoq Mavlono Ahmad va Qozizoda Rumi — falakiyotshunos va riyoziyotchilar ta'sirida ulo'ayadi. Shu sababli uning hayotida aniq fanlar muhim ahamiyat kasb etadi. Yigirma yoshlarida u o'z davrining yirik olimlaridan biri bo'lib shakllandi. U hokim bo'lgan paytidagi olamshumul o'zgarishlar butun o'rta asr madaniyati tarixida betakror voqea bo'lib qoldi. Ullo'bek ixlosmandlaridan O'iyosiddin Jamshid Koshiy 1417 yili Samarqanddan Koshondagi o'z otasiga yozgan maktubida Ullo'bekning faoliyati va bilimni quyidagicha ta'riflaydi:

«Allohga va uning ne'matlariga shukronalar bo'lsinkim, etti iqlimning farmonbardori, islom podshohi Ullo'bek donishmand kishidurlar. Men bu narsani odob rasmi yuzasidan aytayotganim yo'q. Haqiqat shuki, avvalo u kishim Qur'oni Karimning aksariyat qismini yoddan biladilar. Tafsirlarni va mufasssirlarning har bir oyat haqidagi so'zlarini aqlda saqlaydilar va yoddan biladilar, arabchada o'oyat yaxshi yozadilar. Shuningdek, u kishim fiqhdan habardorlar: mantiq ma'nolarining bayoni va usullaridan ham xabardorlar». U kishi riyoziyot (matematika) fanining barcha tarmoqlarini mukammal egallagan va shunday jiddiy mahorat ko'rsatganlarki, har qanday sonni tezlik bilan qo'shish va ko'paytirish iqtidoriga ega bo'lganlar. Inson bino bo'lganidan beri shu kungacha hali hech kimsa u qadar aniq va tez hisoblay olmagan. Ullo'bek, Samarqand, Buxoro va O'ijduvonda uchta madrasa barpo etdi.

Samarqanddagi madrasa qurilishi 1417 yili boshlanib, uch yilda qurib bitkaziladi. Tez orada Ullo'bek madrasaga mudarris va olimlarni to'play boshlaydi va shu tariqa uning falakiyotshunoslik maktabi shakllanadi. Bu maktabning asosiy mudarrisleri ilmiy ishlarga qulay sharoit va panoz izlab Temur davridayoq Samarqandga kelgan Taftazoniy, Mavlono Ahmad va Qozizoda Rumi kabi olimlar edi. Qozizodaning maslahati bilan Ullo'bek otasining mulki Xurosonning Koshon shahridan O'iyosiddin Jamshid Koshiyni chaqirtirdi. Shunday qilib, Movarounnahrning turli shaharlaridan va Xurosondan to'plangan olimlar soni 1417 yilga kelib 100 dan ortib ketdi. Ular orasida adiblar, muarrixlar, xattotlar, rassomlar, me'morlar bor edi. Lekin yulduzshunoslik va riyoziyot sohasidagi olimlar sharaffiroq va obro'liroq edi. Ular orasida Qozizoda va Koshiy eng salobatli va nufuzli edilar. 1420 yili Samarqand madrasasining tantanali ochilishi bo'ldi. Manbalarda qayd etilishicha, «madrasa binosi bitishiga yaqinlashganda, bu erga to'plangan adabiyot, san'at va fan namoyandalari Ullo'bekdan madrasaga kimni mudarris etib tayinlamoqchisiz, deb so'rashganda, Ullo'bek, barcha fanlardan xabardor biror odamni qidirib topaman, deb javob bergan. Shu erda o'ishtlar orasida oddiy kiyimda o'tirgan mavlono Muhammad Ullo'bekning bu gapini eshitib qolgan va shu onda o'rnidan turib, bu vazifaga men loyiqman, degan. Shundan keyin Ullo'bek uni imtixon qilib, uning chinakam bilimdon odam ekanligiga ishonch hosil qilgan va uni hammomda yuvintirib, yaxshi kiyintirish to'o'risida buyruq bergan. Madrasaning ochilish kunida mavlono Muhammad mudarris sifatida ma'ruza o'qigan; mavlono Muhammadning olimlardan 90 kishi ishtirokida qilgan ma'ruzasini Ullo'bek bilan Qozizoda Rumiyan boshqa hech kim tushuna olmagan. Chunki bu ma'ruza haddan tashqari ilmiy jihatdan kuchli va murakkab masalalarni o'z ichiga olgan edi.» Bu erda tilga olingan Qozizoda Rumi (Salohiddin Musa bin Mahmud) mashhur matematik va astronomdir. U Ullo'bek madrasasining dastlabki mudarrislaridan biri edi. O'oyat bilimli bu olimni zamondoshlari «O'z davrining Aflotuni» deb ataganlar. Ullo'bek asarlarining

sharhchisi, Qozizoda va Uluo‘bekning iste‘dodli shogirdi, samarqandlik matematik va astronom Alouddin Ali ibn Muhammad Qushchidir. U «O‘z davrining Ptolomeyi» deb nom olgan. Ali Qushchi ilmiy ishda Uluo‘bekning eng yaqin yordamchilaridan biri edi. Uluo‘bek maktabi namoyandasi sifatida Uluo‘bek asarining sharxchisi, astronom Chalabiy nomi ham diqqatga sazovordir. Madrasada boshqa mudarrislar bilan bir qatorda, Uluo‘bekning o‘zi ham astronomiya bo‘yicha ma‘ruzalar o‘qir edi. Uchinchi darajali algebraik tenglamaga olib kelgan bir gradus yoyning sinusini aniqlash — Uluo‘bek va uning maktabi erishgan ajoyib va eng muhim muvaffaqiyatlardan biri bo‘ldi. Uluo‘bek atrofida to‘plangan Samarqand olimlari katta ahamiyat bergan eng muhim ilmiy yo‘nalishlardan biri falakiyotshunoslik fani edi. Shuni ham aytish kerakki, musulmon mamlakatlarida va umuman islom madaniyatida aniq fanlar, ayniqsa falakiyotshunoslik va riyoziyot muhim o‘rin tutadi. Chunki, musulmon kishi qayerda bo‘lishidan qat‘iy nazar erta tongdan oqshomgacha qadar uning uchun besh vaqt namoz farzdir. Namoz yuzni qiblagga — Makkadagi Ka‘ba yo‘nalishiga qarab o‘qiladi. Namozning vaqtlari esa har bir jo‘o‘rofik kenglikda ham Quyoshning erdan balandligiga qarab belgilanadi. Undan tashqari, islomda qabul qilingan hijriy yil hisobi 354 kunni tashkil qiluvchi 12 qamariy oydan iborat bo‘lib, yangi oy — hilolni masjid minorasidan yoki rasadxona tepasidan ko‘z bilan ko‘rib aniqlangan. Shuning uchun musulmon kishining hayoti falakiyotshunoslik, riyoziyot, jo‘o‘rofiya, hunarmandchilik va me‘morchilikka aloqador quyidagi masalalarni hal qilish bilan bo‘liq bo‘lgan:

- 1) joyning jo‘o‘rofik yo‘nalishlarini aniqlash;
- 2) mahalliy meridian bilan qibla yo‘nalishini ko‘rsatuvchi katta doira orasidagi burchakni aniqlash;
- 3) jo‘o‘rofik yo‘nalishlarni hisoblash uchun aniq riyoziy (trigonometrik) hisoblash qoidalari va usullarini bilish;
- 4) jo‘o‘rofik yo‘nalish asosida Quyosh balandligini aniqlash qoidalarini bilish;
- 5) quyosh, Oy, sayyoralar va boshqa yoritgichlarning kecha-kunduzning istalgan vaqtidagi holatlarini aniqlaydigan sferik astronomiyaning aniq qoidalarini bilish;
- 6) turli shaharlar orasidagi masofalarni aniqlash uchun geodezik o‘lchashlarni bajarish;
- 7) turli vaqt o‘lchash asboblarini yasash;
- 8) erning ma‘mur qismi haqida aniq tasavvurga ega bo‘lish uchun xaritalar tuzish;
- 9) xaritalar tuzish uchun riyoziyotga taalluqli ko‘rinish holatlarini bilish;
- 10) falakiyotshunoslik, jo‘o‘rofiya va geodeziyaga taalluqli hisoblarni bajarish uchun yuksak aniqlikdagi riyoziy hisoblash usullarini bilish;
- 11) yoritkichlarni kuzatish ob-havo bilan bo‘liq bo‘lganligi uchun meteorologiya va geofizikadan ma‘lumotga ega bo‘lish;
- 12) masjid, madrasa va rasadxonalar barpo etish uchun me‘morchilik san‘ati va an‘analaridan xabardor bo‘lish.

Yuqorida ko‘rsatilgan va bu ro‘yxatga kirmagan boshqa ko‘plab masalalar shunchalik chambarchas bo‘lanib ketganki, ularni hal qilish uchun olim va hunarmandlarning katta jamoa va guruhlari kerak edi. Ana shuning uchun Uluo‘bek o‘z atrofiga turli ilm va hunar namoyandalarini to‘plagan.

Keltirilgan masalalar ro‘yxatidan ko‘rinib turibdiki, ularning ko‘pi falakiyotshunoslikka aloqador. Islomdagi eng avvalgi yulduzlar haqidagi asarlar «Zij» deb atalib, ular asosan jadvallardan iborat bo‘lgan.

Uluo‘bek boshchilik qilgan astronomlarning muvaffaqiyatli ravishda olib borgan ta‘lim va ilmiy ishlari ularni aniqroq asboblar bilan ta‘minlangan namunali rasadxona qurish kerak degan fikrga olib keldi. Tarixiy manbalar ana shundan dalolat beradiki, Mirzo Uluo‘bek o‘z madrasasini qurdirib bitkazgandan keyin oradan to‘rt yil o‘tgach, Qozizoda Rumiy, mavlono O‘iyosiddin Jamshid va mavlono Muiniddin Koshiy bilan maslahatlashib, Ko‘hak etagida, Obirahmat soyining bo‘yida rasadxona binosini qurdirdi. Rasadxona kutubxonasi ko‘plab ilmiy asarlar, jahondagi mashhur kishilarning asarlari bilan to‘ldirildi va u erda saqlanayotgan kitoblar soni 150 mingdan ziyod bo‘ldi. Bu haqda tarixchi olim Valter «Uluo‘bek Samarqandda birinchi akademiyaga asos soldi, er kurrasini o‘lchashni buyurdi va astronomik jadvallar tuzishda ishtirok etdi», deb yozgan edi. O‘sha vaqtlarda Samarqandda Uluo‘bek tevaragida 100 dan ortiq olimlar uyushgan bo‘lib, shunda rasadxona akademiya vazifasini o‘tagan edi.



Madrasa bilan rasadxona orasida mustahkam aloqa bor edi. Rasadxonada ishlab turgan ilmiy xodimlarning bir qismi madrasada mudarrislik qilishgan. Ular orasida O'iyosiddin Jamshid Koshoniy va Mirzo Uluo'bekning o'zi ham bo'lgan.

Uluo'bek madrasa toliblari bilan tez-tez bahslashib, imtihon qilib turgan. Bir kuni Uluo'bek madrasa toliblarini riyozat bilan taqvimdan imtihon qilmoqchi bo'libdi. U o'rtaga mana bu savolni tashlabdi: «Qani, tolibi ilm, ayting-chi, hijriy 818 yil, rajab oyining o'n ikkinchi birlan o'n beshinchi o'rtasi, 918 yil rajab oyining o'n ikkinchi birlan o'n beshinchi orasi qaysi ayyomga to'o'ri keladur?» Buning uchun juda ko'p raqamlarni yodda tuta bilish zarur ekan. Talabalardan birortasi ham bu masalani echolmabdi. Shunda Uluo'bek buni uyga vazifa qilib topshiribdi va ustozlarga xos husnu odob bilan mehribonlik ko'rsatib, o'rtaga qo'yilgan masalani tushuntirgan va echib bergan. So'ng Abu Rayhon Beruniyning «Qonuni Mas'udiy» kitobini ochib, oltinchi maqolasining ettinchi bobidan parcha o'qib bergan. U 1018 yulduzning holati va harakatini aniqladi. Uluo'bek ilmiy merosining eng asosiysi, ma'lum va mashhuri uning «Ziji» bo'lib, bu asar «Ziji Uluo'bek»dir. «Ziji jadidi ko'ragoniy» deb ham ataladi. «Ziji»dan tashqari uning qalamiga mansub riyoziyot asari — «Bir daraja sinusni aniqlash haqida risola», yulduzlarga bao'ishlangan «Risolai Uluo'bek» (yagona nusxasi Hindistonning Aligarh universitetining kutubxonasida saqlanadi) va tarixga doir «Tarixi arba' ulus» asaridir.

Uluo'bek «Ziji» o'rta asrlardagi eng mukammal asar bo'lib, tezda zamondoshlarining diqqatini o'ziga jalb etdi. Eng avval, bu asar Samarqandda Uluo'bek atrofida to'plangan olimlar ijodiga katta ta'sir ko'rsatdi. 1449 yili Uluo'bekning fojiali halokatidan so'ng Samarqand olimlari asta-sekin Yaqin va O'rta Sharq mamlakatlari bo'ylab tarqalib ketadilar. Ular o'zlari borgan erlarga Samarqand olimlarining yutuqlarini va «Ziji»ning nusxalarini ham etkazadilar. Jumladan, Ali Qushchi 1473 yili Istambulga borib, u erda rasadxona quradi. Shu tariqa Uluo'bek «Ziji» Turkiyada tarqaladi va Turkiya orqali Ovro'pa mamlakatlariga ham etib boradi.

Hozirgi kundagi ma'lumotlarga ko'ra «Zij»ning 120 ga yaqin forsiy va 15 dan ortiq arabiy nusxasi mavjud. O'rta asrlarda yozilgan hech bir astronomik yoki riyoziy asar bunchalik ommalashmagan. «Zij» musulmon mamlakatlarining deyarli barchasida o'rganilgan. Uluo'bek «Ziji», ayniqsa, Hindiston olimlariga kuchli ta'sir ko'rsatdi. Samarqand olimlarining ilmiy an'alarini Hindistonga Boburning o'zi etgazan degan ma'lumot bor. Boburning vorislari o'tmishdagi shohlarga o'xshab atrofida olimlarni to'playdilar va ularning ilmiy izlanishlariga sharoit yaratadilar. «Zij»ning O'arbiy Ovro'pa faniga ham ta'siri katta bo'ldi. Umuman olganda, O'arbiy Ovro'pa Temur va uning farzandlarini, ayniqsa, Uluo'bekni XV asrdanoq bilardi. Ali Qushchining Istambuldagi faoliyati tufayli Uluo'bekning olimligi haqidagi xabar ham Ovro'paga tarqaladi. 1638 yili Istambulga ingliz olimi va sharqshunosi, Oksford dorifununining professori Jo'n Grivs (1602—1652) keladi. Qaytishida u o'zi bilan Uluo'bek «Ziji»ning bir nusxasini Angliyaga olib ketadi. 1648 yili avval «Zij»dagi 98 yulduz jadvalini chop etadi. O'sha yilning o'zida Grivs «Zij»dagi jo'o'rofiy jadvalni ham nashr etadi. 1650 yili esa u «Zij» birinchi maqolasining lotincha tarjimasini nashr etadi.

Masalan, Samarqand madrasasida ilohiyot ilmlari: Qur'on, Hadis, Tafsiir, fiqh bilan birga riyoziyot, handasa ilmi, hay'at (falakiyot), tibbiyot, tarix, geografiya, ilmi aruz, ilmi qofiya, arab tili kabi dunyoviy ilmlar o'rgatilgan.

Uluo'bek ilm fani ravnaqi uchun kurashgan, ta'lim-tarbiya rivojiga hissa qo'shgan fuqarolarni doimo rao'batlantirib, o'qituvchi-ustoz, mudarrisga hurmat ehtirom bilan qarashni taro'ib etgan. Uning mana shu say'i harakatlari tufayli ta'lim-tarbiya sifati yaxshilana bordi, madrasalarda o'qish-o'qitish ta'limni jonlantirishga katta ahamiyat berildi. Madrasadagi o'quv tizimi isloh qilinib, unda falakiyot, matematika, geografiya kabi aniq fanlarni o'qitishni joriy etdi, ta'lim mazmunining sifatini oshirdi, madrasalarda o'qish muddatini 15—20 yildan 8 yilga tushirdi. Uluo'bek o'z pedagogik qarashlarida bolalarning jismonan soo'lom, harbiy hunarni puxta egallagan, jasur, mard bo'lib etishuviga alohida ahamiyat beradi.

Uluo'bekning fikricha, ta'lim-tarbiyada matematika, falakiyot fanlari bolaning aqliy qudrati va qobiliyatini o'stirishda muhim vosita bo'lsa, tarix va adabiyot fanlari esa bolalarning vatanparvar bo'lib etishishlariga xizmat qiladi. Uluo'bek ta'lim-tarbiyada mudarrislarning odil va halol bo'lishiga, o'z pedagogik mahoratlarini, bilimlarini oshirib borishga, har bir masho'ulotni yuksak saviyada o'tkazishga

da'vat qiladi, ana shu bilangina o'quvchilarda bilimga qiziqish orttirish mumkinligini ta'kidlaydi. Uning fikricha, tarbiyachi avval o'zini tarbiyalashi, bilim

Uluo'bek axloqiy tarbiya haqida gapirar ekan, bu masalada insonlar orasidagi o'zaro munosabat, do'stlik va birodarlik alohida ahamiyat kasb etish kerakligini ta'kidlaydi. Uning fikricha, haqiqiy va soxta do'stlarni ajrata bilish lozim, o'arazli kishi hech vaqt do'st bo'lmaydi, kishilarni u to'o'ri yo'ldan ozdiradi. Shu bois o'arazli kishilardan har qanday yo'l bilan bo'lsa-da, yiroq bo'lish, kasbi va xulq-atvori yaxshi, hamma hurmat qiladigan, xushfe'l kishi bilan do'stlashish lozimligini tavsiya etadi. Har bir kishi do'stona hamkorlik bilan hayotiy muammolarni hal etishi mumkin, kishi yolo'iz o'zi, do'stlarsiz hech narsa qila olmaydi. Uning ta'kidlashicha, har bir insonning axloqiy shakllanishi olimlar o'rtasidagi munosabatlarga ham boo'liqdir, ular o'rtasidagi yaxshi hamkorlik talabalarning axloqiy tarbiyasida o'oyat muhimdir. Bunday do'stona va beo'araz hamkorlik mohiyatini biz Uluo'bek faoliyati misolida ko'rishimiz mumkin. Masalan, Ali Qushchi umrining oxirigacha unga sodiq qoldi. Uluo'bek o'zining ko'p yillik mehnati evaziga yaratilgan "Ziji Ko'ragoniy" asarini unga ishonib topshirdi va u o'z navbatida ustozining ishoncini oqladi.

### **3.Zahiriddin Muhammad Boburning pedagogik qarashlari**

Markaziy Osiyoda fan va madaniyatning rivojlanishiga salmoqli hissa qo'shgan, o'zining hayot samarali faoliyati bilan tarixda o'chmas iz qoldirgan, temuriylar avlodining so'nggi vakillaridan biri Umar Shayx Mirzo O'q'li Zaxiriddin Muhammad Boburdir. Bobur Mirzo Farq'ona viloyatining hukmdori Umarshayx, ya'ni Sohibkiron Amir Temurning chevarasi oilasida 1483 yilda tavallud topdi. Bobur saroy muhitida tarbiyalandi va o'qidi, yoshligidan ilmga, she'riyatga berildi. Dovyurakligi, jasurligi va epcilligi tufayli uni «Bobur ya'ni «Yolbars» deb atadilar.Zahiriddin Muhammad Bobur ilm va fanning, san'atning, umuman xayotning xamma soxalari bilan yaından qiziqqan. q'ayrat va tashabbus, sinchkovlik va iste'dod Boburni rivojlangan feodal davrning uluq` siymolaridan biriga aylantirdi. O'tkir zexnli Bobur Mirzo 9 yoshida savodini chiqaradi, Qur'onni yod oldi, she'rlar yozib uni sharxlay bildi. 10-12 yoshlarida xarbiy san'at sirlarini, davlatni boshqarish usulini, jismoniy tarbiya mashqlarini mukammal darajada egalladi.Iste'dod soxibi bo'lgan Bobur 12 yoshida, otasi vafotidan so'ng taxtni egallab, podshox etib tayinlandi va umrining oxiriga qadar o'zi ko'rgan, xayotda guvox bo'lgan, jang suronlari, o'zga yurtdagi jaxongashtaliklar, vatanni qo'msash, bolaga, oilaga qarindosh-uruq'larga munosabat masalalarini o'zining tarixiy-geografik kitobi bo'lmish «BOBURNOMA»da bayon etdi.Zaxiriddin Muxammad Bobur xayotlik paytidayoq o'ziga xos ma'rifiy maktab yaratdi. Maktab tushunchasi turli ma'nolarda ishlatiladi. Maktab tor ma'noda farzandlarga ilm-ma'rifat, ma'lumot beruvchi joy, keng ma'noda fan, san'at, adabiyot, ijtimoiy, siyosiy xayot kabilarda o'ziga xos xususiyatlarga ega bo'lgan yo'nalish, oqimdir.Bobur xayotiy esdaliklar yozish maktabini «Boburnoma» asari orkali boshlab berdi. Gulbadanbegim otasi Bobur vafotidan so'ng bu maktabni davom ettirib, «Xumoyunnoma» asarini yozdi. Bu maktab XX asr adabiyotida xam davom etdi. «Esdaliklar» (S.Ayniy), «Bolalik» (Oybek) v.b. asarlar. «Boburnoma» nisbatan tor ma'noda bo'lsada, yozuvchi yashagan davrni, muxitni bir muncha aks ettirdi.Boburning ta'lim nazariyasidagi yana bir muxim xususiyati, o'zi bilgan bilimlarni kelajak avlodga ilinishidir. Avlodim bilsin deb eliga o'rgatgisi keladi. Bu xol uni bashariyatga buyuk ma'naviy boyliklar qoldirishiga muvaffaq qildi. Undan meros bo'ib kolgan lirik she'riy asarlar; «Boburnoma», «Muxtasar», «Mubayyin», «Volidiya» va boshka asarlari jaxon fanida, ayni'sa xalq tarbiya konunlarida alohida o'rin tutadi. «Boburnoma»da esa shu darajada ko'p va turli-tuman ma'lumotlar borki, ulardan xozirgi davrdagi mavjud fanlarning deyarli barcha soxalariga tegishli ma'lumotlarni olish mumkin. Shu jixatdan qaraganda, «Boburnoma» bolalar va yoshlar kitobxonligida katta axamiyatga molikdir.Shunisi diqqatga sazovorki, "Boburnoma" katta tarixiy manbaa xisoblanadi Chunonchi, 12 yoshli Bobur Andijonga suv qaerdan, kaysi ariklardan kelishini, u erda qanday mevalar pishishini, qanday qushlar ov qilinishini, qushlarning oq'irligi qancha ekanligini biladi.Asarda bunday misollarni ko'plab keltirishimiz mumkin. Shuni ta'kidlash zarurki, darxaqiqat «Boburnoma» - muxim terminologik va topinomik manba xisoblanib, unda er-suv, xavo va turli tabiiy xodisalarga tegishli xalq so'zlari ko'plab topiladi». «Boburnoma»da XVI asr boshlaridagi (bir mingdan orti?) o'sha davrdagi xolatida, shuningdek ayrim nomlarning turli variantlari berilishi xam katta ahamiyat kasb etadi. Bobur Mirzo o'z xayoti faoliyatida ko'p yo'l bosganligi uchun er-suv taqsimotidagi xamda qurilish ishlaridagi masofa o'lchovlariga katta ahamiyat

bergan. «Boburnoma»da tilga olingan o'ldov birliklarini hozirgi paytda qo'llaydigan bo'lsak, bu kuyidagichadir: Yiqoch - 8 km; kurux - 2,5 km; shar'i - 2,4 km; kari - 55 sm; tutam, musht - 8 sm; bir o'q otim er -110-125 metr; bir o'q choptirim er - 215 metr; Xarvor (bir eshak ko'taradigan yuk) - 300 kilodan 565 kilogacha; mo'quliy masofa, quloch - 170 sm. Bir kunlik yo'l - 40-45 km va xakazo.

Umuman olganda Zaxiriddin Muxammad Boburning ilmiy merosini o'rganish yoshlarda mehnatsevarlik, oliyanoblik, fan, madaniyat san'atga, ma'rifatga mehr uygotish xissini shakllantiradi.

Boburning she'rlari original ijod samarasi sifatida ko'p avlodlarga manzur bo'lib kelgan, otobobolarimiz serhirra faoliyatidagi ijobiy jixatlari uchun Boburni e'zozlaganlar. Biz xam uning ma'naviy merosini, xususan yosh avlod tarbiyasida muhim ahamiyatga molik bo'lgan axloqiy - ma'rifiy pedagogik qarashlarini qadrlaymiz. Xulosa qilib shuni aytamizki, umuman XIV-XVI asrlarda Markaziy Osiyoning ijtimoiy-siyosiy va madaniy xayoti bilan tanishishdan shu narsa ma'lum bo'ladiki, Amir Temur barpo etgan mustaqil markazlashgan davlatda u qo'llagan siyosat o'lkada ilm-fan, san'at, adabiyot, hunarmandchilik va yoshlar tarbiyasida muhim ahamiyat kasb etadi. Sohibqiron Amir Temur va Temuriy shahzodalar tomonidan ma'rifatga katta e'tibor berilishi natijasida shaxar va qishloqlarda, ovullarda bolalarni 6 yoshdan o'qitish keng joriy etildi, madrasa ta'limi isloh qilindi, kurilish inshootlari, me'moriy obidalar, bogu-roo'lar, savdo shoxobchalari barpo etildi, «Buyuk ipak yo'li» jonlantirildi. Davlatni boshqarish, siyosat, huquqshunoslik, iqtisodiyot-tadbirkorlik mezonlari ishlab chiqildi. Boburning «Boburnoma» asari zoologiya, botanika, astronomiya, etnografiya, tarix, tilshunoslik soxasidagi kimmatli yodgorlikdir. Shu bilan birga "Boburnoma"da adabiyot, diplomatiya, xarbiy san'at, moliya soxalaridan xam ma'lumotlar olish mumkin. Boburning «tabiat va viloyatlar shaydosi» bo'lishi uning avlodlariga xam o'z ta'sirini ko'rsatgani, uni o'q'illari Xumoyun va nabirasi Gulbadanbegim, xolavachchasi Xaydar Mirzo xayotida xam ko'ramiz. Gulbadanbegim XVI asr o'rtalarida akasi Xumoyun safarini xikoya qiladigan «Xumoyunnoma» tarixiy-geografik asarini yozgan tarixnavis o'zbek ayolidir. Bu asarni sharkshunos olimlar «Boburnoma»ning davomi deb juda o'rinli aytadilar. Boburning xolavachchasi Toshkentlik Muxammad Xaydar Mirzo xam Xindiston, Tibet, qashqar va Issikko'l atrofini kezib, «Tarixi Rashidiy» voqeanomasini yozib qoldirgan. Yuqoridagi fikrlarimizdan ko'rinib turibdiki, Soxibhiron Amir Temur va temuriy xukmdorlar xamda ularning avlodlari o'qimishli, fan va madaniyatni egallagan, zukko insonlar bo'lib, ularning bizga qoldirgan ilmiy merosi bugungi kunda xam xayotimizda ulkan ahamiyat kasb etmoqda va Mustaqil O'zbekistonning obro'sini oshirish yo'lida katta xizmat qilmoqda.

Yurtboshimiz taklifi bilan va say'i xarakatlari tufayli o'tkazilgan Amir Temur, Uluq`bek, Imom al-Buxoriy, Al-Farq'oniy va boshqa buyuk siymolarning tavalludiga bao'ishlangan tantanalar va ular nomi bilan atalayotgan ma'rifat maskanlarining mavjudligi xalqimizning ularga bo'lgan chukur extiromidir.

#### *Nazorat uchun savol va topshiriqlar*

1. Amir Temur va temuriylar davrida Movarounnahrda fan, madaniyat, ta'lim qanday rivojlandi?
  2. Nima sababdan XIV asrning ikkinchi yarmi — XVI asrlar Sharq Uyo'onish davrining ikkinchi bosqichi deyiladi?
  3. Amir Temurning ta'lim-tarbiya taraqqiyotida tutgan o'rni haqida gapirib bering.
  4. Uluo'bekning fan va ta'limni rivojlantirishdagi xizmati nimalardan iborat?
- Boburning ilm-fan taraqqiyoti va ma'rifiy-axloqiy tarbiyada tutgan o'rni haqida so'zlab bering?

### **11-Ma`ruza**

**11-Mavzu: XIV asrning ikkinchi yarmi va XVI asrda Movaraunnahrda pedagogik fikrlar rivoji. Alisher Navoiyning ilmiy-ma'rifiy ijodi va Abdurahmon Jomiyning pedagogik qarashlari.**

#### *Reja:*

- 1. XIV-XVI asrlarda tarbiya, maktab va pedagogik fikr taraqqiyot**
- 2. Alisher Navoiyning ta'limiy –axloqiy qarashlari**
- 3. Abdurahmon Jomiyning pedagogik qarashlari**

#### *Tayanch iboralar:*

Tarbiya – education

Mehnat tarbiyasi - Labor education

tarbiya nazariyasi - theory education  
jarayon – process  
Milliy qadriyatlar - national values  
ijtimoiy tarbiya - social education  
tarbiya tamoyillari - principle of education  
tarbiya qonuniyatlari - regularities of education  
shaxs – personality  
moyillik - attachment

#### **Adabiyotlar:**

- 1.HoshimovK., NishonovaS., InomovaM., HasanovR. Pedagogikatarixi– T.: O‘qituvchi, 1996.
2. Hashimov K., Nishonova SPedagogika tarixi.– T.: “Istiglol” nashriyoti, 2005

#### **1.XIV-XVI asrlarda tarbiya, maktab va pedagogik fikr taraqqiyot**

Qariyb bir yarim asr davomida mo‘o‘ullar istibdodi ostida xonavayron bo‘lgan Movarounnahr xalqi XIV asrning boshlariga kelib mo‘o‘ul istilochilari zulmidan qutulma boshladi. Movarounnahrda kuchli davlat tuzishga bo‘lgan intilish o‘olib keldi. Mo‘o‘ul istilochilariga qarshi Buxoroda xalq Mahmud Torobiy boshchiligida qo‘zo‘oldi, Samarqand va Xurosonda esa Sarbadorlar qo‘zo‘olonlari ro‘y berdi. Natijada Sarbadorlar uzoq muddat hatto hokimiyatni ham boshqarib turdilar.XIV asrning ikkinchi yarmida Movarounnahrning feodal tarqoqligiga barham berildi, mamlakat mo‘o‘ul bosqinchilaridan tozalandi. XIV asrning oxiri va XV asrlarda Markaziy Osiyoda feodal munosabatlar yanada rivoj topa boshladi.Sohibqiron Temur va dastlabki temuriylar hukmronlik qilgan davr Movarounnahr tarixida alohida o‘rin egallaydi.Markazlashgan buyuk Temur davlatining barpo etilishi bilan Movarounnahrda yana fan va madaniyat, maorif qaytadan ravnaq topa boshladi.Shuning uchun ham XIV asrning ikkinchi yarmi va XV asr tarixda Sharq Uyo‘onish davrining ikkinchi bosqichi deb ataladi. Chunki, bu davr madaniyati o‘z tamoyillari, yo‘nalishi, iqtisodiy asosi jihatidan IX-XII asr madaniyatining davomi sanaladi.

Shu bois XIV asr oxiri va XV asrlarda Movarounnahrda Sharq Uyo‘onish davri madaniy ravnaqini IX-XII asrlardagi madaniy rivojlanishidan ajratib olib ko‘rsatish mumkin emas. XIV asrning uchinchi choragi va XV asrda Markaziy Osiyoda iqtisodiyot, fan va madaniyat o‘sdi. Amir Temur hukmronligi davrida jahonning ko‘plab shaharlarida Samarqandga hunarmandlar, olimu fozillar, san‘atkorlar, muhandislar olib kelindi va ularning boy tajribalari, ijodiy mahoratlaridan ilm- ma‘rifat, madaniyat, qurilish jabhalarida keng foydalanildi. Samarqand va Hirotda madrasalar, kutubxona va rasadxona qurildi. Tibbiyot ilmini o‘rganishga qiziqish yanada kuchaydi. Riyoziyot, falakiyot, jo‘o‘rofiya, tarix, adabiyot, falsafa hamda tarbiyashunoslikka oid asarlar yaratildi. Forobiy, Ibn Sino, Beruniy, Umar Xayyom, Sa‘diy meroslarini, shuningdek, yunon-rim madaniyatini o‘rganishga havas kuchaydi. Shuni ta‘kidlash kerakki, Temur va uning izdoshlari, temuriylar davrida fan va madaniyat rivojlandi. Ayniqsa Samarqand va Hirotda shaharlari madaniyat, ilm-ma‘rifat markaziga aylandi. Madrasalarda darslar arab, fors, turkiy (o‘zbek) tillarida olib borilgan. Arab tili grammatikasini o‘rgatishga ko‘proq vaqt ajratilgan. Shuning uchun Sa‘diy Sheroziyning «Guliston», «Bo‘ston», Fariddin Attorning «Mantiq ut-tayr» va boshqalar ham o‘qitilgan.Har bir madrasaning vaqfnomasida tolibi ilmlar, mudarrislar va boshqa xodimlarni qabul qilish, o‘quv ishlarini yuritish belgilangan.XVI asrda xattotlik san‘ati yuksak darajaga etdi. Sulton Ali Mashhadiy, Mirali Halaviy, Mahmud ibn Ishoq ash-Shixaybiy va boshqalar ustoz xattot bo‘lib nom qozondilar. Darvesh Muhammad ibn Do‘stmuhammad Buxoriy xattotlik san‘atining nazariyasi to‘o‘risida asar yozdi.Bu davrda bir qator ilm maskanlari bunyod etildi. jumladan: Shayboniyxon madrasasi, Abdurahim sadr madrasasi, Mirarab madrasasi, masjidi Kalon va boshqa inshootlarning qurilishi ta‘lim-tarbiya jarayonida muhim bosqich bo‘ldi.Aholining savodxonligini oshirish, bolalarga ta‘lim-tarbiya berish borasida ham ma‘lum darajada imkoniyatlar yaratildi. Xususiy maktablar yuzaga keldi, muallim yollab bolalarni uyda o‘qitish tadbirlari odat tusiga kirdi.Shahar va qishloqlarda, ovullarda ochilgan maktablarda bolalarni o‘qitish 6 yoshdan boshlandi. Olti yoshli bolalar maktabga borib, alifbeni o‘rganar, uning ayrim harflarini chizishni mashq qililar edilar. O‘quvchilar maktablarda savod chiqarganlaridan keyin madrasaga kirib ham diniy, ham

dunyoviy fanlardan bilim olar edilar. Shulardan kelib chiqqan holda aytish mumkinki, XIV— XVI asrlarda Movarounnahrda ta'lim-tarbiya va pedagogik fikrlar yuksak taraqqiyot bosqichiga ko'tarildi.

## **2. Alisher Navoiyning ta'limiy –axloqiy qarashlari**

O'zbek adabiyotining asoschisi, she'riyat mulkining sultoni, ma'rifatparvar shoir, davlat arbobi Alisher Navoiy 1441 yil 9 fevralda Hirot shahrida tuo'lgan. Yosh Alisher favqulodda iste'dod egasi bo'lib, iste'dodining dastlabki ko'rinishlari u uch-to'rt yoshga to'lgan vaqtlardayoq namoyon bo'la boshlagan. Shu vaqtda u Fariddin Attorning «Mantiq-ut-tayr» asarini yod oladi. Alisherdagi ilm o'rganishga bo'lgan kuchli qiziqish hamda ishtiyoqni o'z vaqtida anglagan ota-onasi uni 1445 yilda maktabga beradilar. Maktabda tahsil olayotgan choo'larida o'tmish mutafakkirlari va o'z zamonasining zabardast shoirlarining ijodlari bilan yaqindan tanishadi. Mazkur davrda badiiy mavjud asarlar mazmunini o'qib-o'rganish bilan kifoyalaniq qolmay, 10-12 yoshidayoq mustaqil ravishda she'rlar yoza boshlaydi. Yosh Alisher tomonidan yaratilgan she'riy misralar o'zida yuksak badiiy va falsafiy o'oyalarni aks ettirar edi. Chunonchi, uning ustozlari Lutfiyga o'qib bergan quyidagi misralari bugungi kunga qadar she'riyat ixlosmandlarining hayratiga sazovor bo'lib kelmoqda:

Orazin yopqoch ko'zimdin sochilur har lahza yosh,

Bo'ylakim, paydo bo'lur yulduz, nihon bo'lgach quyosh.

Qomusiy bilimlarni chuqur o'zlashtirgan Alisher Navoiy xalq orasida hurmat-e'tibor qozonadi. Bolalikda birga ulo'aygan do'sti sulton Husayn Boyqaro Alisher Navoiyning iste'dodi, bilimi hamda hayotiy qarashlarini yuksak qadrlagan holda uni o'ziga vazir etib tayinlaydi. Davlat arbobi sifatida faoliyat olib borgan Alisher Navoiy fan va san'atning turli sohalari: adabiyot, tarix, til bilimlari, musiqa, hattotlik, tasviriy san'at hamda me'morchilikning rivoji yo'lida amaliy harakatlarni olib borish bilan birga yoshlarga ta'lim va tarbiya berish masalalariga ham alohida diqqat-e'tibor qaratdi. Uluo' mutafakkir o'zining «Xamsa», «Mahbub-ul-qulub», «Munjojt», «Vaqfiya», «Majolis-un-nafois», «Muhokamat-ul-luo'atayin», shuningdek, Abdurahmon Jomiyning «Arba'in» nomli asarining tarjimasini sifatida yaratilgan «Chihil hadis» («o'irq hadis») kabi asarlarida ta'lim-tarbiya masalalariga oid qarashlarini ifoda etadi. Alisher Navoiy o'z asarlarida komil inson obrazlarini yaratib, ular qiyofasida namoyon bo'luvchi ma'naviy-axloqiy sifatlarni uluo'lagan bo'lsa, ta'limiy-axloqiy muammolarni yorituvchi asarlarida esa komil insonni shakllantirish jarayonining mazmuni, ushbu jarayonning o'ziga xos jihatlari, yo'llari, shakl va usullari borasidagi mulohazalarni bayon etadi. Alisher Navoiyning ta'limiy-axloqiy qarashlari, shu jumladan, komil insonni shakllantirish kontseptsiyasining mazmunini o'rganish muayyan davrlarda dolzarblik kasb etgan. Shu bois bu yo'lda bir qator tadqiqot ishlari olib borilgan. Xususan, navoiyshunos olimlar O. Sharafiddinov, I. Sultonov, A. Hayitmetov, N. Mallaev, T. Jalolov, V. Zohidov va S. O'anieva va boshqalar tomonidan samarali ravishda olib borilgan tadqiqotlar shular jumlasidan sanaladi. Alloma tomonidan yaratilgan asarlar mazmunidan anglanadiki, ularda ilgari surilgan qarashlarning markazida inson va uning kamolotini ta'minlash o'oyasi turadi. Mazkur o'rinda navoiyshunos olim V. Zohidov quyidagi fikrni ifoda etadi: «Navoiy ijodi hamda amaliy faoliyatining eng asosiy, markaziy masalasi, yo'nalish nuqtasi har narsadan oldin inson, uning taqdiri, baxti, saodati, uning yaxshi yashashi, bu uchun zarur jamiyat masalalaridir».

### ***Alisher Navoiyning ta'limiy-axloqiy qarashlarida etuk inson tarbiyasi mazmuni, shakl va uslubi***

Allomaning tasavvuridagi komil inson o'z qiyofasida eng yuksak insoniy fazilatlar mujassam eta olishi lozim. Chunonchi, u ijodkor, qobiliyatli, shu bilan birga ilm-fanga nisbatan muhabbatli bo'lmoo'i zarur. Alisher Navoiyning qarashlariga ko'ra, ana shunday sifatlarning sohibi bo'la olgan insongina o'z kuchi hamda aqlu zakovatiga ishonadi. O'z kuchi va aqlu zakovatiga qattiq ishona olgan insongina turli qiyinchiliklarga bardosh bera oladi, u o'ta murakkab muammolarni ham echimini topa olishga qodir. Ilm-fan sirlaridan xabardor bo'lishning inson ahamiyatini yoritir ekan, alloma ayni o'rinda ilmni qorono'ulikni yoritadigan chiroq, hayot yo'lini nurafshon etadigan quyosh, odamlarning haqiqiy qiyofasini ko'rsata oluvchi omil sifatida ta'riflaydi. Ushbu fikr mutafakkir tomonidan yaratilgan «Nazmul-javohir» asarida quyidagicha bayon etiladi:

Kim olim esa nuqtasida barhaq de oni,

Gar bazm tuzar bihishti mutlaq de oni.

Har kimsaki yo'q ilm axmaq de oni,

Majlisdaki ilm bo'lsa uchmaq de onil .

Mazkur to'rtlikning mazmunida ilmi, oqil odam o'z maqsadiga erishish yo'lida uchraydigan har qanday qiyinchilikni engib o'tadi, kim ilmni o'ziga tayanch qilib olsa, u hech qachon qoqilmaydi, zero, ilm insonning baxt-saodatini ta'minlashga xizmat qiladi degan o'oya o'z aksini topgan.

«Hayrat ul-abror» dostonining o'n birinchi maqolatida esa mutafakkir ilmni quyosh, oy hamda kunduz sifatida quyidagicha ta'riflanadi: «Ilm sipehrning baland axtarligidakim, jahl tunin yoritmoq uchun «ayn»i , quyoshdan va «lom»i oydin va «mim» kunduzdin nishona aytur. Va jahl shomi tiyra manzaralio'dakim, o'aflat chohini zalolat kechasida zohir qilib, bu kechada shahovatdin fasona aytur. Va olimning bovujudi ganju mol tufroq aro najandligi» («ilm osmonning yulduzlaridek baland martaba, mavqega ega, bilimsizlik tunini yoritish uchun arab alifbosidagi «ayn» quyosh, «lom» oy, «mim» esa kunduz belgilarini ifoda etadi; bilimsizlik shomining qorono'i ko'rinishi o'aflat chohini pastlik kechasida zohir bo'lib, bu kechada olimning butun baxtsiz vujudi quyoshdek yuksak, johilning esa butun borlio'i boylik, mol bo'lsa ham tuproqdek xordir»). Ushbu o'rinda arab tilida aynning ma'nosi quyosh, lomning ma'nosi oy (shaklan oyga o'xshaydi va abjid hisobida "o'ttiz"ni bildiradi), mimning ma'nosi esa kunduz ekanligiga alohida uro'u beriladi. Alisher Navoiy ilmni quyosh, oy hamda kunduzga o'xshatish orqali, u insonni baxt-saodatga eltuvchi vosita ekanligiga e'tiborni qaratadi.

Alisher Navoiy ilm o'rganishga intilishni inson kamolotini ta'minlash uchun xizmat qiluvchi eng zarur fazilatlaridan biri deb biladi. Ilmni insonni, xalqni nodonlikdan, jaholatdan qutqazuvchi omil sifatida ta'riflaydi. Asarlari mazmunida ilgari surilgan o'oyalar yordamida kishilarni ilmi va ma'rifatli bo'lishga undaydi. Mutafakkir ilm o'rganishni har bir kishining insoniy burchi deya e'tirof etadi. Zero, ilm o'rganishdan maqsad ham xalqning farovon, baxtli-saodatli hayot kechirishini, mamlakatning obod bo'lishini ta'minlashga hissa qo'shishdir, deya ta'kidlaydi. Bilimli va dono kishilar hamisha o'z xalqining manfaati hamda mamlakatining ravnaqi yo'lida faoliyat olib borishlariga ishonadi. Mazkur o'rinda Mirzo Ululo'bekni ana shunday xislatga ega bo'lgan kishilardan biri bo'lganligiga uro'u beradi hamda uning nomi tarix sahifalarida abadiy saqlanib qoladi, deb hisoblaydi. Alisher Navoiy orzu qilgan komil inson faqat ilmi bo'lish bilan qanoatlanib qolmaydi. Uni etuk inson sifatida ta'riflash uchun unda, yana shuningdek, sabr-qanoat, saxiylik, himmat, to'o'rilik, rostgo'ylik, tavoze, adab, vafo va hokazo sifatlarning ham mavjud bo'lishi taqozo etiladi.

Alisher Navoiy asarlari mazmunida o'z aksini topgan har bir fikr amaliy ahamiyatga ega, zero, mutafakkir ularni o'zining ulkan hayotiy tajribasiga tayangan holda bayon etadi. Alloma uzoq yillar davomida olib borgan hayotiy kuzatishlari va tajribasi asosida «Mahbub-ul-qulub» («Ko'ngillarning sevgani») asarini yaratadi. Ushbu asarda «Xamsa» dostonining tarkibiy tuzilmasidan o'rin olgan «Hayrat-ul-abror», shuningdek, «Nazm-ul-javohir» kabi ta'limiy-axloqiy asarlarida ilgari surilgan axloqiy qarashlarni mazmun jihatidan yanada boyitadi.

Mutafakkir «Mahbub-ul-qulub» asarini yozishdan ko'zlagan asosiy maqsadini asar muqaddimasida quyidagi tarzda ochib bergan: «Har ko'cha-ko'yda yuguribman va olam ahlidin har xil kishilarga o'zimni etkazibman. Yaxshi va yomonning fe'l-atvorini bilibman, yomon-yaxshi xislatlarini tajriba qilibman. Yaxshilik va yomonlikning aslini ham, zahrini ham tortib ko'rdim. Xasislar va karamlar etkazgan yara va bergan malhamni ko'nglim tag-tugi bilan sezgandirman. Zamon ahlidan ba'zi hamsuhbatlar va davr kishilaridan ayrim do'stlar bu hollardan xabarsiz va ko'ngillari bu yaxshilik va yomonliklardan asarsizdir...

Bu xildagi hamsuhbat va do'stlarni xabardor qilmoq va bu hollardan ogohlantirmoq lozim ko'rinadiki, har toifaning xislatlaridan ma'lumotlari va har tabaqaning ahvolidin bilimlari bo'lsin, keyin munosib kishilar xizmatiga yugursinlar va nomunosib odamlar suhbatidan tortinishni zarur bilsinlar va barcha odamlar bilan maxfiy sirlardan so'z ochmasinlar. Shayton sifatlar hiyla va aldovlariga o'yinchoq bo'lib qolmasinlar. Kimki har xil kishilar bilan suhbatlashish va yaqinlashishni havas qilsa, bu borada kaminaning tajribasi yoshlar uchun etarlidir».

Asar uch qismdan iborat. Alisher Navoiyning o'zi ta'kidlaganidek, asarning birinchi qismida turli toifaga mansub odamlarning fe'l-atvorlari; ikkinchi qismida yaxshi xislatlar va yomon fe'llar, ularning o'ziga xos jihatlari; uchinchi qismida esa yaxshi fe'l va xislatlar, insonda ularni shakllantirishga oid qarashlar bayon etiladi.

Alloma mazkur asarda kishilarni munosib va nomunosib kishilar tarzida ikki toifaga ajratadi. Har bir insonning hayotda uchraydigan nomunosib kishilarni yaxshi xulqli insonlardan ajrata olish layoqatiga ega bo'lishi muhim ekanligi, yomon xislatlarga ega kishilar bilan munosabatda bo'lishdan saqlanish lozimligini uqtirib o'tar ekan, bu borada "Mahbub ul-qulub" asari yordamidan foydalanish foydadan holi bo'lmasligini ta'kidlaydi. Mazkur holat Alisher Navoiyning shaxsiy hayotiy tajribalari asosida yoshlarni komil inson bo'lib voyaga etishishga undashishidan dalolat beradi. Mutafakkir yoshlarning asar mazmunida o'z ifodasini topgan hayot saboqlaridan o'zlari uchun tegishli xulosalarni chiqarib olishlariga umid bildiradi.

Alisher Navoiy ilm-fanning inson kamolotidagi o'rni, bilimlarni o'rganish asosida hosil bo'lgan aql va idrokning inson hayotidagi ahamiyati hamda aqliy tarbiya va uning mohiyatini yoritishga alohida e'tibor qaratadi. Alloma insonga xos bo'lgan ma'naviy-axloqiy xislatlari xususida so'z yuritadi hamda mazkur sifatlarning har biriga to'laqonli ta'rif berib o'tadi. Qanoat, sabr, tavoze (adab), o'zgalarga nisbatan mehr-muhabbatli bo'lish, ishqda vafodorlik, saxovat, himmat, karam, muruvvat, yumshoq ko'ngillik (hilm) kabi xislatlarni ijobiy fazilatlar sirasiga kiritadi va ularning har biriga ta'rif berganidan so'ng tanbeh va hikoyatlar vositasida shaxsiy qarashlarini dalillar bilan to'ldiradi. Asarda, shuningdek, axloqiy fazilatlarining antonimi hisoblangan salbiy illatlar va ulardan qutulish yo'llari ham bayon etilgan.

Mutafakkir axloqlilikning eng muhim mezoni odob deb hisoblaydi. Odobli, axloqli bo'lish insonga atrofdagi kishilar o'rtasida muayyan mavqe hamda hurmatga sazovor bo'lishga yordam beradi. Odobga ega bo'lishning inson hayotidagi rolini ko'rsatib berar ekan, Alisher Navoiy shunday fikrlarni ifoda etadi: «Adab kichik yoshdagilarni uluo'lar duosiga sazovor etadi va u duo barakati bilan umrbod bahramand bo'ladi. Adab, kichkinalar mehrini uluo'lar ko'ngliga soladi va u muhabbat ko'ngilda abadiy qoladi. Alisher Navoiy o'z asarlarida ilm-fan asoslarini puxta o'zlashtirgan kishilarni ulardan amaliy faoliyatda samarali foydalanishga undaydi. Xususan, u "Mahbub ul-qulub" asarida ilm o'qib uni ishlatmagan kishi uruo' sohib hosilidan bahra olmagan kishiga qiyoslanishini aytib o'tadi.

Alloma tomonidan yaratilgan asarlarda komil insonni tarbiyalab voyaga etkazishning uslub, vosita va usullari yuzasidan ham so'z yuritiladi. Alisher Navoiy bola tarbiyasi bilan oila hamda maktabda shuo'ullanish, shuningdek, bola tarbiyasini olib borish jarayonida namuna uslubidan foydalanish maqsadga muvofiq ekanligiga alohida uro'u beradi. Tarbiya va ta'lim ishlari o'qituvchi hamda ota-onalar tomonidan olib borilishi lozim. Mutafakkir bolalar bilan munosabatda bo'lish choo'ida ular tomonidan yo'l qo'yilgan xatoliklarni bartaraf etishda ularga jismoniy jazo berishdan saqlanish, aksincha, xushmuomalalik bilan yo'l qo'yilgan xatolarning mohiyatini ularga tushuntirish zarurligini, biroq bu o'rinda ma'lum me'yorga amal qilish zarurligini aytadi. Alisher Navoiy o'qituvchining, ayniqsa, talabchan bo'lishi bolalarning puxta bilim olishlari va ularda axloqiy sifatlarning shakllanishiga muhim ahamiyatga ega deb hisoblaydi. Alloma ma'lum fan asoslari yoki muayyan kasb-hunar sirlarini o'rganishga layoqatli, iste'dodli bolalarni tarbiyalashga alohida ahamiyat berish jamiyat uchun katta foyda keltiradi, qobiliyatsizni tarbiyalashga urinish befoydadir, degan xulosaga keladi va bu o'rinda quyidagilarni bayon etadi: "o'obiliyatlini tarbiya qilmaslik zulmdir, qobiliyatsizga tarbiya hayf. Uni tarbiya qilmaslik bilan nobud qilma, bunga tarbiyatingni nobud qilma".

Alisher Navoiy asarlarida zamonaviy pedagogika fani asoslari qatorida muhim o'rin tutuvchi omil o'z-o'zini tarbiyalash masalasining mohiyati ham yoritiladi. Bu borada bildirilgan fikr mazmuniga ko'ra, bolaning o'zi yo'l qo'ygan xato va kamchiliklarini o'zi anglab olishi hamda ularni bartaraf etish uchun imkoniyat yaratish zarur. Mutafakkirning e'tirof etishicha, kimki bu borada yaratilgan imkoniyatdan to'o'ri foydalansa, o'z xatosini anglay oladi va uni bartaraf etishga harakat qiladi, kimki yo'l qo'yilgan xatoni anglash va uni to'o'rilashga harakat qilish o'rniga turli bahonalarni ro'kach qilaversa, xatolari sonining yana bittaga oshishi uchun shaxsan o'zi sharoit yaratadi. Keltirayotgan bahonasi qancha ko'p bo'lsa, uning yanglishishi, xatosi shunchalik katta ko'rinadi, kamchilikning mavjud ekanligini ko'rsatgan kishi bilan tortishish qancha kuchli bo'lsa, el oldida uning obro'si shunchalik pasayadi. Quyida keltiruvchi to'rtlik ana shu mazmuni ifoda etadi:

Xatoo'a tadorik nedur bexilof,

Ayon qilmoq o'z sahviga e'tirof.

Vagar qilsa sahvio'a ijro dail,

Ki yaxshidur aylar iki ancha bil2.

Mutafakkirning ilm olish yo'llari xususidagi qarashlari ham muhim ahamiyatga egadir. Alisher Navoiy bilimlarni tinmay, uzluksiz o'rganish zarur, deydi. Bu yo'lda duch keladigan har qanday qiyinchilikni engib o'tish mumkin deb hisoblaydi. Aniq hayotiy maqsadni belgilab olgan holda ana shu maqsadni ro'yobga chiqishi yo'lida qunt bilan ishlash, tirishqoqlik bilan harakat qilish, izchillik faoliyat olib borish, bu yo'nalishda olib borilayotgan harakatni oxiriga etkazishda chidamli, matonatli va sabotli bo'lishni maslahat beradi.

Yuqorida bayon etilgan fikrlar mazmunidan anglanadiki, alloma o'z davrida ilm olish tamoyillarini to'o'ri ko'rsatib, shuningdek, ta'lim tizimi mohiyatini ham yoritib bera olgan. Alisher Navoiy tomonidan asoslangan ta'lim tizimi o'zida quyidagilarni aks ettiradi:

- a) maktab yoki madrasada tahsil olish;
- b) olim, hunarmand yoki san'atkorlarga shogird tushish asosida ta'lim olish;
- v) mustaqil ravishda ilm o'rganish.

Yoshlarga chuqur bilim hamda axloqiy tarbiya berishda muallimlarning roli beqiyosdir. Muallimlik faoliyatini olib borish o'ta mas'uliyatli va sharafli, ayni vaqtda murakkab ish sanaladi. Ushbu faoliyatni samarali yo'lga qo'yish mudarris hamda ustoz-murabbiylarning muayyan talablarga to'laqonli javob bera olishlariga bo'liq. Eng muhim talab - ularning chuqur bilim va yuksak ma'naviy-axloqiy sifatlarga ega bo'lishlaridir. Hqituvchining samarali o'qish (ta'lim berish) yo'llari va ularning mohiyatidan xabardor bo'lishi ham nihoyatda muhim. Alisher Navoiy mazkur fikrlarni ilgari surar ekan, nodon, mutaassib hamda johil muallimlar va ularning xatti-harakatlarini tanqid qiladi. Xususan, "Mahbub-ul-qulub" asarida maktabdorlar va ularning faoliyatlari mazmuni xususida to'xtalib o'tar ekan, o'qituvchi mehnati, shuningdek, murabbiylik haqqini xolisona baholaydi, biroq shu o'rinda ularning qattiqqo'l, johil va ta'magir bo'lishlarini qoralaydi:

"Uning ishi odam qo'lidan kelmas, odam emas, balki dev ham qila bilmas. Bir kuchli kishi bir yosh bolani saqlashdan ojizlik qilardi. U esa bir to'da bolaga ilm va adab o'rgatadi, ko'rkim, bunga nima etsin. Shunisi ham borki, u to'dada fahm-farosati ozlar bo'ladi, undan kishiga yuzlarcha mashaqqat kelsa qanday bo'ladi. Har qanday bo'lsa ham, yosh bolalarga uning haqqi ko'pdir, agar shogird podshohlikka erishsa ham unga (muallimga) qulluk qilsa arziydi."

Haq yo'lida kim senga bir harf o'qitmish ranj ila,  
Aylamak bo'lmas ado oning haqin yuz ganj ila".

### **3. Abdurahmon Jomiyning pedagogik qarashlari**

Abdurahmon Jomiy XV asrda yashagan mutafakkirlar kabi inson va uning yuksak axloqiy xislatlari, go'zal fazilatlarini tarannum etish orqali kishilarning baxt-saodatini ta'minlash yo'llari xususidagi o'oyalarni ifoda etadi. Abdurahmon Jomiyning hayoti va ijodiy faoliyati, ta'limiy va tarbiyaviy qarashlari borasida mashhur sharqshunos olimlar - E.E. Bertels, M. Orifiy, Sh. Shomuhamedov, A. Qayumov, H. Aliqulov va boshqalar samarali ravishda tadqiqot ishlarini olib borganlar. Allomaning to'liq ismi Nuriddin Abdurahmon ibni Ahmad bo'lib, u 1414 yilning 7 noyabrda Jom shahrida tavallud topgan. Abdurahmon Jomiylarning oilasi keyinchalik Hirot shahriga ko'chib o'tadi. Bu davrda Xurosonda Shohruh Mirzo hukmronlik qilar, Hirot shahri esa eng yirik madaniy markazlardan biri sanalardi. Yosh Nuriddin Abdurahmon maktabga juda erta qatnay boshlagan. Uning otasi o'z davrining ziyoli kishilaridan biri bo'lganligi uchun o'zining bolalikdan bilim olishiga katta e'tibor bergan. Abdurahmon Jomiy maktabni tamomlagach, «Nizomiya» madarasida tahsilni davom ettirdi. Madrasada tahsil olish davrida u arab tili grammatikasini puxta o'rgandi, shuningdek, arab tilida yaratilgan hamda aruz vazni va uning o'ziga xos jihatlari hamda qofiya ilmidan saboq beruvchi asarlar mazmuni bilan tanishib chiqdi. Ko'plab badiiy asarlarning sharhlari bilan tanishishga musharraf bo'ldi. Ayni vaqtda Sa'diddin Qosho'ariy, Shayx Bahoviddin Umar va Mavlono Muhammad Asad kabi allomalarning qo'lida tahsil oldi. Abdurahmon Jomiy badiiy asarlarni yaratishga oid ilmlarni puxta o'zlashtirganligi hamda nasriy va nazmiy asarlarni birdek muvaffaqiyatli yarata olish qobiliyati bilan ustozlarining tahsiniga sazovor bo'ldi. Biroq Abdurahmon Jomiyda o'zi egallagan bilimlari darajasidan qoniqmaslik hissi ustun edi. Shu bois bilimlarini yanada oshirish maqsadida Samarqand shahriga yo'l oladi. Mazkur davrda Samarqand shahri uluo' mutafakkir Muhammad Tara'o'ay Uluo'bekning boshqaruvi ostida bo'lib, u madaniyat va ma'rifat



o'choo'iga aylangan edi. Mirzo Uluo'bekning rahbarligi ostida matematika, fizika va astronomiya kabi fanlarning rivoji yo'lida samarali tadqiqotlar olib borilayotgan edi. Samarqand shahrida bo'lgan vaqtda Abdurahmon Jomiy o'z zamonasining etuk olimi o'ozizoda Rumi tomonidan o'qilgan ma'ruzalarni tinglashga muvaffaq bo'ldi. Hirot shahriga qaytgach, mashhur olim, Muhammad Tara'o'ay Uluo'bekning sevimli shogirdlaridan biri Ali Qushchi tomonidan sinovdan o'tkazildi. Abdurahmon Jomiy tinimsiz izlanish, o'qib-o'rganish evaziga matematika, arab tili va adabiyoti, sintaksis, badiyot ilmi, musiqa, falakiyot, falsafa, fiqh, notiqlik ilmi, Qur'onni qiroat bilan o'qish va sharhlash kabi fanlardan chuqur bilimga ega bo'ldi. Chuqur bilim va keng dunyoqarashga ega bo'lganligi bois Abdurahmon Jomiy xalq orasida shoir va olim sifatida shuhrat qozondi, hurmat-e'tiborga sazovor bo'ldi. Allomaning o'ta darajada kamtarligi ham uning xalq orasidagi obro'siga obro' qo'shdi.

Alloma va she'riyat mulkining sultoni Alisher Navoiy o'rtasida mustahkam do'stona aloqa mavjud bo'lib, ushbu aloqa ham badiiy ijod, ham maishiy turmush, ham ijtimoiy munosabatlar sohasida yaqqol ko'zga tashlanar edi. 1469 yilda Hirot shahrida asos solingan mazkur do'stlik alloma hayotining so'nggi daqiqalarigacha davom etdi.

Abdurahmon Jomiy 1472 yilda haj safari bilan Makka shahriga o'tlanadi, ushbu safar jarayonida turli shaharlarda bo'lib, mashhur shoir, olim va mutafakkirlar bilan muloqotda bo'ladi, adabiy jarayon, uning o'ziga xos yo'nalishlari va mazmuni bilan yaqindan tanishadi. Ikki yillik safardan so'ng Hirot shahriga qaytadi va o'zi orttirgan boy tajribaga tayangan holda ijod qiladi.

Abdurahmon Jomiy ham o'z asarlarida yuksak insoniy xislatlarni ta'rif etadi. Tadqiqotchi Sh.Shomuhamedov Abdurahmon Jomiyning shaxsi xususida so'z yuritar ekan, quyidagilarni qayd etib o'tadi: «Uning shaxsan o'zi bunga namuna bo'ldi, poklik shamlaridan biri bo'lib porladi».

Alloma uchta lirik devoni, ta'lim-tarbiya masalalariga oid «Bahoriston», shuningdek, ettita dostonni o'z ichiga olgan «Haft avrang» («Etti taxt») nomli asarlari bilan jahon madaniyati taraqqiyotida munosib o'ringa ega bo'ldi.

#### ***Abdurahmon Jomiyning ta'limiy-axloqiy qarashlarida tarbiya mazmuni, shakl va uslublari***

Abdurahmon Jomiyning ta'limiy-axloqiy qarashlari «Bahoriston» asari hamda «Haft avrang» («Etti taxt») asarining tarkibidan o'rin olgan «Tuhfatul ahror» va «Silsilatuz zahab» («Oltin tizmalar») dostonlarida aks etadi. Allomaning «Bahoriston» asari Muslihiddin Sa'diy tomonidan yaratilgan «Guliston» asari yaratilgan uslubda yozilgan bo'lib, unda Abdurahmon Jomiy haqiqiy kamolotga erishgan inson va uning ma'naviy-axloqiy qiyofasi borasida to'xtalib o'tadi.

Abdurahmon Jomiy ham boshqa allomalar kabi inson kamolotining birinchi mezonini uning bilimlilik darajasi deya ta'kidlaydi.

«Haft avrang» asarining birinchi dostoni bo'lgan «Tuhfatul-ahror»da ham Abdurahmon Jomiy ilmning inson hayotidagi ahamiyati ko'rsatib berar ekan, ilm har qanday muammolarni echishda insonga yordam berishini ko'rsatib o'tadi.

Alloma o'zining mashhur «Silsilatuz zahab» («Oltin tizmalar») dostonining «Sevimli aziz farzandga nasihat» nomli bobida, har bir yoshning bilim olishi zaruriyat ekanligini ta'kidlaydi. Zero, inson umri juda qisqa bo'lib, u umrni behuda o'tkazmasligi, shuningdek, muayyan darajada bilimlarni egallagandan so'ng unga amal qilish lozim, amaliyotda qo'llanilmaydigan ilm ham behudadir degan fikrlarni ilgari suradi. Xususan:

Ilm yo'lga qadam qo'y, chunki shu yo'l farovon,  
Ammo umringning yo'li, o'oyatda qisqa – bir on.  
Har bir kishiga bo'lmas qayta yashash muyassar,  
Egalla sen bilimni, mangu turar muqarrar.  
Bilim egalladingmi, unga doim amal qil,  
Ilming amalsiz bo'lsa, sen oni bir zahar bil.  
Faraz qildik bilarsan, ul ilmi kimyoni,  
Zar qilmasang misingni, qolmas ishing nishoni.

Abdurahmon Jomiy ilmning ahamiyati borasida to'xtalib o'tar ekan, kitobning mavjud bilimlarni egallashdagi o'rni hamda kitobning fazilatlarini ochib beradi. Chunonchi:

Kitobga yuz o'girgin, ey jigarim farzandim,

Kitobga ulfat bo'lg'in, quloqqa ol bu pandim,  
Tanholikda munising, bilsang agar kitobdir,  
Donolikning tongiga, shu'la sochar kitobdir.  
Bepul, beminnat senga, ustoz bo'lib o'qitar,  
Bilim bao'ishlab senga, chigallaringni echar,  
Kitobdur yaxshi hamdam, teri yopingan olim,  
Ish siridan goh so'zlab, ammo goho turar jim.  
Uning ichi o'unchadek, varaqlardan liq to'la,  
Har varao'i go'yoki, durdonadir bir yo'la.

Mazkur o'rinda keltirilganidek, alloma kitobni «teri yopingan olim»ga qiyoslaydi. Abdurahmon Jomiy bilimlarni yoshlikdan egallash maqsadga muvofiq ekanligini ta'kidlaydi. Ayni o'rinda johillikni qoralab, dono bilan nodon kishilarni bir-birlariga qarama-qarshi qo'yadi:

Hammadan avval farzand, bilimdan bahramand bo',  
Nodonlik yurtidan chiq, bilim tomon olgil yo'l.  
Har bir kishiga bu so'z, oyna kabi ayondir,  
Dono tirik hamisha, nodon o'liksimondir.

Abdurahmon Jomiy donolikni olqishlar ekan, avvalo, mamlakatni boshqaruvchi hukmdorlar ilmi bo'lishi zarurligini, agar rahbar nodon, johil bo'lsa, el boshiga juda ko'p nadomat, kulfat va zulm yoo'ilishi mumkinligiga alohida uro'u berib o'tadi:

Nodonga rahbarlik qilsa gar dono,  
Ilmidan ishlar ham bo'ladi a'lo.  
Dono suhbatidan bosh tortsa nodon,  
Davrondan yaxshilik ko'rmas hech qachon.  
Shoh agar bo'lmasa bilimdon, hakim,  
Jahl botqoo'ida bo'lur muqim.  
Yoo'ar undan doim, jaholat, o'lim,  
El boshiga tushar nadomat, zulm1.

“Bahoriston” asarida esa ilmni behuda egallamaslik, har bir shaxs jamiyat va o'zi uchun foydasi tegadigan ilmlarni egallashi zarurligini ta'kidlaydi:

Eng zarur bilimni qunt bilan o'rgan,  
Zarur bo'lmaganni axtarib yurma.  
Zarurini hosil qilgandan keyin,  
Unga amal qilmay umr o'tkurma.

Darhaqiqat, Abdurahmon Jomiy mazkur o'rinda ilmning inson uchun ahamiyati darajasini to'ot'ri talqin etadi. Alloma ilm va hunarni e'zozlagan rahbarning o'z xalqi hurmat-e'tiboriga sazovor bo'lishi hamda rahbar qachonki, elning ehtiromiga muyassar bo'lar ekan, ana shundagina mamlakat gullab yashnashi mumkinligini ta'kidlaydi.

Abdurahmon Jomiy asarda bilimning inson hayotidagi ahamiyati hamda ijtimoiy jamiyat taraqqiyotini belgilashdagi o'rni va rolini ochib berish bilan birga har bir kishi tomonidan ma'lum hunar sirlarini o'zlashtirish foydadan holi bo'lmasligini uqtiradi. Ayni o'rinda insonning qadr-qimmatini uning molu mulki bilan emas, aksincha, u tomonidan egallangan hunarning kishilar maishiy hayotini farovonligini ta'minlashdagi ahamiyati bilan belgilanishiga uro'u berib o'tadi. Xususan, asarda mazkur fikr mohiyatini to'laqonli yoritishga xizmat qiluvchi quyidagi misralar keltiriladi:

Odamning qiymati emas simu zar,  
Odamning qiymati bilim ham hunar.  
Nazar sol, dunyoda hunar tufayli,  
Xojasidan qadri ortiq ko'p qullar.  
Qanchalab xojalar hunarsiz uchun,  
Qullari oldida be o'q, be sipar.

Mutafakkir bilim hamda hunarsiz kishini o'tindan boshqa narsaga yaramaydigan mevasiz daraxtga o'xshatadi. U har bir yoshni ilmu hunar sirlarini o'rganishga, bu yo'lda sabrli, matonatli bo'lishga

undaydi. Ilmu hunar kishi mushkul ahvolga tushib qolgan damlarda ham asqotuvchi vosita, aksariyat hollarda esa kishi nomini abadiylashtirilishini ta'minlovsi omil ekanligini qayta-qayta uqtirar ekan, har bir inson xoh yosh, xoh keksa, xoh shohu xoh gadoy bo'lsin hunar o'rganishi farz ekanligini ta'kidlaydi. Mazkur fikrning haqqoniyligini «Iskandar xiradnomasi» dostonida sohibi qiron Iskandarning ilmu hunar o'rganish o'yidagi sa'i-harakatlarini boshqalarga nisbatan namuna sifatida ko'rsatish orqali ochib beradi. Farzandining bilim, hunar va donishmandlik sirlarini o'rganib olishi uni baxt-saodatga olib boruvchi yo'l ekanligini chuqur anglab etgan yunon podshohi Faylaqus o'oli Iskandarni mashhur olim, mutafakkir Arastuning oldiga olib kelib, unga ilmu hunar sirlarini o'rgatishni iltimos qiladi. Arastu Iskandarning layoqati, shuningdek, ilmu hunar asoslarini o'rganishga bo'lgan ishtiyoqini inobatga olgan holda unga mavjud bilimlarni o'rgatish bilan birga uni davlatni muvaffaqiyatli boshqarish sirlaridan ham ogoh etadi. Iskandar qiyofasida namoyon bo'lgan ishtiyoq, ilmu hunar o'rganish yo'lida har qanday mashaqqatlardan cho'chimaslik xislati uning etuk, bilimli, mard va o'ta darajada ziyrak inson bo'lib shakllanishiga yordam beradi. Abdurahmon Jomiy asarlarida ham boshqa allomalarning asarlarida ifoda etilganidek shaxs tarbiyasini samarali tashkil etish masalalariga katta e'tibor beriladi. Etuk insonga xos bo'lgan axloqiy xislatlar uning barcha asarlarida keng ifoda etiladi. Xususan, komil inson qiyofasida aks etuvchi ma'naviy-axloqiy sifatlar - yaxshilik, saxiylik, shirinsuxanlik, kamtarlik, sabr-qanoat, rostgo'ylik, do'stlik, mehnatsevarlik kabilarni tarbiyalash zarurligi ta'kidlanadi. Saxovat, kamtarlik hamda oliyanoblikni esa eng uluo' insoniy fazilatlaridan deb biladi. "Bahoriston" asarida alloma "saxovat biror narsaga qarab yoki biror narsa evaziga bo'lsa, hatto talab etilgan narsa maqto'v va minnatdorchilik bo'lgani taqdirda ham u saxovat emas", - deydi. Xususan:

Saxiy dema saxovatiga, Biror talab qo'ysa gar odam.

Saxiylikmas, bu savdogarlik, Bunda yo'qdir sharaf va karam.

Saxovatdan kimning maqsadi – Agar bo'lsa shuhrat, ovoza,

Ahli karam shahrida unga, Har doim berkdur darvoza.

Abdurahmon Jomiy tomonidan "Iskandar xiradnomasi" nomli dostonining "Iskandarning pokizalar shahriga etishi" bobida ifoda etilgan etuk insonga xos xislatlar borasidagi qarashlar Abu Nasr Forobiyning "Fozil odamlar shahri" asarining tarkibiy tuzilmasidan joy olgan "Fozillar shahri hokimining fazilatlarini" bandida ilgari surilgan fikrlar bilan o'zaro uyo'undir. Har ikki asarda ham fozillar shahri aholisiga xos bo'lgan xislatlar yaxshilikning o'olib kelishi barcha yomon illatlar - urush, nizo, jaholat, zulm, boylikka hirs qo'yish hamda ta'magirlikning barham topishi asosida kechishini ochib beradi. Iskandar jahon kezib, nihoyat bir shaharga keladi. Ushbu shahar aholisining ma'naviy-axloqiy qiyofasi, ularning turmush tarzi shohni lol qoldiradi. Mazkur shaharda odamlar tinch, osoyishta, urush-janjallarsiz hayot kechiradilar; barcha birdek mehnat bilan shuo'ullanadi. Shaharda o'ori yo'q, shu bois barcha eshiklar qulfsiz. U erda adolat hukmron bo'lib, fuquro'lar o'rtasida o'zaro yordam va hamjihatlilik hissi qaror topgan. Bunday hayot tarzi ushbu shahar aholisiga ota-bobolaridan meros qolgan bo'lib, ular mavjud an'analarni e'zozlab asraydilar va ularga qat'iy amal qiladilar. Abdurahmon Jomiyning "Salomon va Absol" dostonida esa tuban his-tuyo'ulardan tozalanib, ma'naviy kamolotga erishish yo'li badiiy tarzda ifoda etiladi. Asarning mazmunida podshohning o'oli va uning tarbiyachisi o'rtasida yuzaga kelgan ishqiy kechinmalar ramziy obrazlar vositasida hikoya qilinadi. Shoh o'z o'oli Salomonga go'zal juvon Absolni tarbiyachi etib tayinlaydi. Salomon ham aqlan, ham jismonan etuk yigit bo'lib kamolga etadi. Absol uni sevib qoladi va Salomoni ham makru hiyla bilan o'ziga maftun etadi, Salomonda Absolga nisbatan moyillik paydo bo'ladi. Salomon na otasi (shoh)ning, na ustoz (hakim)ning pandlariga quloq solmay, Absol bilan birga orolga qochib ketadi. Ammo shoh ularni tutib, asir oladi. Imkonini qilib Salomon Absol bilan sahroga chiqadi. U erda ular olov yoqib, o'zlarini gulxanga tashlaydilar. Absol gulxanda kuyib halok bo'ladi, Salomon esa omon qoladi. Salomon Absolni unuta olmay qiynaladi. Nihoyat Salomon ustoz (hakim)ning pand- nasihatlariga ko'ra Absol siymosidagi Zuhraga ko'ngil qo'yadi. Shunda shohning ham ko'ngli taskin topib, toju taxtni Salomonga topshiradi. Dostonning nihoyasida qissadan hissa bayon etiladi. Filolog olim A.Qayumovning fikrlariga ko'ra, Abdurahmon Jomiyning ushbu dostonni yaratishdan ko'zda tutgan maqsadi aql-idrok va soo'lom fikrga asoslangan holda ish tutish har doim ijobiy natijalar berganligini ochib berishdan iboratdir. Salomon va Absol o'rtasida yuzaga kelgan muhabbat ramziy mazmunga ega. Alloma ta'kidlab o'tganidek, jism jonsiz

yashay olmaydi. Agar jon mavjud bo'lmasa, jism o'lik tanga aylanadi. Dostonda Salomon obrazi – ruhning, Absol obrazi jismning timsolidir. Salomon bilan Absolning orolda yolo'iz qolishlari hamda maishatga berilishlari ham ramziy mazmunga ega. Chunonchi, dostonda tasvir etilgan dengiz hirsni anglatadi. Salomon va Absolning o'zlarini gulxanga tashlashlari misolida ruhning gunohlardan forio' bo'lishiga uro'u beriladi. O'zini gulxanga tashlash bilan Salomon hirslardan tozalanadi. Jism o'tda kuyib kul bo'ladi, ruh omon qoladi. Salomonning Zuhraga ko'ngil qo'yishi misolida ezgulikning buyuk tantanasi ifoda etiladi. Gunohlardan forio' bo'lgan ruhning yangi hayot boshlashi insonning ma'naviy kamolotga erishish borasidagi o'alabasini namoyon etuvchi hodisadir. Ayni o'rinda Zuhra obrazi ma'naviy kamolotning timsoli sifatida keltiriladi. Demak, Abdurahmon Jomiy "Salomon va Absol" dostonida ibratli rivoyatlar misolida kishilarga tuban hirslardan tozalanib, ma'naviy kamolotga erishish yo'llarini ko'rsatib beradi. Inson har qanday hirsu mayldan yuqoriroq bo'lishi, aql-idrok va soo'lom fikr yuritib ish ko'rishi lozim, degan fikrni ilgari suradi va tasavvuf o'oyalarini tarannum etadi. Alloma o'z asarlarida yuksak insoniy sifatlarni tarannum etar ekan, ularning eng muhimlari sifatida quyidagi xislatlarni qayd etadi ham mazkur xislatlarning har bir inson qiyofasida aks etishi hayotiy zaruriyat deya hisoblaydi: insoniylik, adolatlilik, mehnatsevarlik, saxovat va karam, mehr-muruvvat, chin inchoy muhabbat, rostgo'ylik, kamtarlik, jasorat, mardlik va boshqalar. Ayni vaqtda insonning takabburlik, molu dunyoga qirs qo'yish, yolo'onchilik, johillik, ta'magirlik kabi salbiy xislatlardan xalos bo'lishini maqsadga muvofiq deb topadi. Abdurahmon Jomiy insonga xos bo'lgan ma'naviy-axloqiy sifatlar va shaxsda ularni shakllantirish masalalarini o'z asarlarida she'riy misralar orqali yanada ta'sirchan uslubda ochib berishga harakat qiladi. Yuqorida nomlari qayd etilgan asarlarda bayon etilgan fikrlar hayotiy xususiyatga egaligi bois asrlar davomida o'zining nazariy qimmatini saqlab qolishga muayassar bo'lmoqda.

#### ***Nazorat uchun savol va topshiriqlar***

1. Nima sababdan XIV asrning ikkinchi yarmi — XVI asrlar Sharq Uyuq'onish davrining ikkinchi bosqichi deyiladi?
2. Navoiyning fan va ta'limni rivojlantirishdagi xizmati nimalardan iborat?
3. Jomiyning ta'lim-tarbiya taraqqiyotida tutgan o'rni haqida gapirib bering.
4. Abdurahmon Jomiyning pedagogik qarashlari.

### **12-Ma`ruza**

#### **12-Mavzu: Jaloliddin Davoniy va Husayn Voiz Koshifiyning axloqiy qarashlari**

##### ***Reja:***

#### **1. Jaloliddin Davoniy hayoti va uning «Axloqi Jaloliy» asari**

#### **2. Husayn Voiz Koshifiyning axloqiy qarashlari**

##### ***Tayanch iboralar:***

Tarbiya metodlari - methods of education

Motiv- Motive

Muallim – Mentor

Mumtoz ta'lim - classical education

Nasihahat – Council

Odamiylik - humanity

##### ***Adabiyotlar:***

1. Hoshimov K., Nishonova S., Inomova M., Hasanov R. Pedagogikatarixi – T.: O'qituvchi, 1996.

2. Hashimov K., Nishonova S. Pedagogika tarixi. – T.: "Istiglol" nashriyoti, 2005

***1. Jaloliddin Davoniy hayoti va uning «Axloqi Jaloliy» asari*** Jaloliddin Muhammad Ibn Asad as-Sddiqiy al-Davoniy Eronning Kazarun viloyatidagi Davon qishlo'ida 1427 yilda dunyoga kelgan. Jaloliddin Davoniy boshlano'ich ma'lumotni qishlo'ida olgach, Sherozga keladi va u erda Dorul ay-tom madrasasida tahsil ko'radi. Madrasada u musulmon qonunshunosligi (fiqh) bilan maxsus shuo'ullanadi hamda ilm-fan sirlarini mashhur odamlardan o'rgana boshlaydi. Uning otasi Sa'diddin ham o'z zamonining fozil kishilaridan bo'lib, o' o'lining ham ilm-fanni chuqur egallashiga yordam beradi.

**Madrasani tamomlagach, Davoniyning ilmiy qobiliyatidan xabardor bo'lgan eron hukmdori Sulton Yoqub Oq qo'yinli tomonidan Sheroz shahriga qozi etib tayinlanadi. U madrasada ham mudarrislik, ham qozilik vazifalari bilan shuo'ullana boshlaydi. Davoniy faqat o'z yurtida emas, balki o'zga mamlakatlarda ham shuhrat qozonadi. Turli shaharlardan talabalar kelib, unda tahsil oladilar va ular orasidan ham etuk fozilu fuzalolar etishib chiqadi. Davoniy keyinchalik Eron, Iroq, Hindistonda, Koshon, O'ilon, Tabriz, Hirot shaharlarida sayohatlarda bo'lib, ko'plab olimlar bilan hamsuhbat bo'lib, o'zining bilimi, dunyoqarashini yanada boyitgan.**

Davoniy urining oxirgi yillarini o'z qishloo'ida o'tkazgan. Olim 1502 yilda vafot etgan. U Kazarun yaqinidagi qishloo'i Davonga dafn etilgan. Davoniy o'z davrining ilm-fan taraqqiyotiga katta hissa qo'shgan qomusiy olim. Uning yirik olim bo'lib etishishida Samarqand, Hirot ilmiy muhitining ham katta ta'siri bo'lgan. Chunki, ilm-fan XIV—XV asrlarda xuddi ana shu ikki yirik fan va madaniyat markazida taraqqiy etgan. Davoniy bu ikki shahar ilm ahllari, shuningdek, Vizantiya, Ozarbayjon, Qirmon, Hurmuz, Tabariston, Xuroson va Jurjon olimlari bilan uzviy aloqada bo'lgan. Ayniqsa, Hirotida bo'lganda mashhur shoir va mutafakkir Abdurahmon Jomiy bilan uchrashgan va keyinchalik u erdan ketganidan so'ng ham alloma bilan xat yozishib turgan. Demak, Davoniyning etuk olim bo'lib etishishida Yaqin va O'rta Sharq, Movarounnahrda etuk olimlar bilan hamkorlik qilishi muhim omil bo'lgan. Davoniyning madrasadagi uzoq vaqt mudarrislik faoliyati uning ta'lim-tarbiya to'g'risida o'z qarashlariga ega ekanligini ko'rsatadi.

«Axloqi Jaloliy» uch qismdan iborat. Birinchi qism — axloq faniga, ikkinchi qism — «Odamning ichki holati» oilaviy hayotiga, uchinchi qism — «Shahar (davlat)ni boshqarish va podshohlar siyosati», deb atalib, unda muhim ijtimoiy-siyosiy masalalar ko'tariladi. Chunonchi, jamiyatning paydo bo'lishi, davlat va uni boshqarish masalalari, xalqning farovon hayot kechirishida podsholarning o'rni, ilm-fan taraqqiyotining jamiyatda tutgan o'rni bayon etiladi.

Biz, asosan Davoniyning insonning haqiqiy kamolotga etishida aqliy va axloqiy shakllanishi masalalariga to'xtalamiz. Avvalo, Davoniy va boshqa mutafakkirlarga ergashib o'zining axloqiy qarashlarini o'z salafkari kabi talqin etdi. Masalan, Abu Nasr Forobiy, Ibn Miskaveyx, Nasriddin Tusiy, Ibn Sinolar kabi inson kamolotga erishishda adolat, donolik, shijoat singari yuksak fazilatlariga ega bo'lishi, hissiy bilim bilan bir qatorda narsa va hodisalarning mohiyatini idrok qilishni to'g'ri talqin etdi. Davoniy insonning kamolga erishishi uning boshqalar bilan munosabatiga ham bo'liq ekanligini ta'kidlaydi, jamiyatda, ma'lum ijtimoiy muhitda, boshqalar bilan aloqada shallanib tarbiya topgan inson o'zi yashagan jamiyatda adolat hukmron bo'lsa, unda baxt-saodatga erishishi mumkin, deydi. Shuning uchun u «Axloqi Jaloliy» asarida jamiyatni adolatli — fozil shaharga va johil shaharlarga bo'ladi. Forobiy kabi Davoniy ham fozil shahar boshqaruvchisida o'nta eng yaxshi fazilat mujassamlangan bo'lishi kerak, deydi. Bular: birinchisi — hukmdor odamlarni e'zozlashi; ikkinchisi — davlat ishlarini adolatli ijro etishi; uchinchisi — hirs va shahvatga berilmasligi; to'rtinchisi — hukmdorlikda shoshma-shosharlik va o'azabga yo'l qo'yimasligi, balki shafqat va muruvvatga asoslanishi; beshinchisi — xalqning ehtiyojini qondirish uchun xudoning irodasidan kelib chiqishi; oltinchidan — xalq ehtiyojini qondirishga oid ishlarni bajarishga harakat qilishi; ettinchisi — halqqa nisbatan odil bo'lishi; sakkizinchi — har bir ishni maslahatlashib, kengashib hal etishi; to'qqizinchi — har bir kishini uning qobiliyatiga monand lavozimga tayinlashi, qobiliyatsiz kishilarga yuqori lavozim bermaslikni; o'ninchisi — adolatli farmonlar chiqarishi, qonunni buzishga yo'l qo'yimaslik kabilardir. Shuningdek, Davoniy hukmdorning diniy majburiyatlarga ham rioya etishi kerakligini ta'kidlagan. Ko'rinib turibdiki, adolatli shox timsoli Davoniy istagan axloqiy kamol topgan shaxsdir.

Davoniy «Axloqi Jaloliy»da ijtimoiy-niyosiy masalalarga qayta-qayta murojaat etadi. Chunonchi, jamiyatning paydo bo'lishi, davlat va uni boshqarish masalalari, adolatli va adolatsiz podshohlar, ilm-fan taraqqiyotining jamiyatda tutgan o'rni, aqliy va axloqiy tarbiya, insonda ijobiy xislatlarni tarkib toptirish masalalari va boshqalar shular jumlasidan.

Davoniy o'z asarida insonni ijtimoiy mavjudot sifatida qaraydi, inson faqat jamiyatda, kishilar orasida, ular bilan munosabatda shakllanadi, degan fikrni ilgari suradi. U o'tmish olimlarining ta'lim-tarbiyaga oid asarlaridagi an'analarni rivojlantirgan holda o'z qarashlarini o'tkir ruhshunos olim sifatida ham talqin etadi, uning fikricha bola yaxshi fazilatlarini ta'lim-tarbiya natijasida egallashi mumkin.

Chunki, bolada his-tuyo‘u juda erta shakllana boradi, u ulo‘aya borgan sari ayrim juz‘iy narsalarni ham ajrata boshlaydi, tana a‘zolari mustahkamlanadi, narsa va hodisalarni bir-biridan ajrata boshlaydi, yaxshilik va yomonlik to‘o‘risida tasavvurga ega bo‘la boshlaydi, aqli to‘lishib, ongi o‘sadi, deydi olim. Ana shu paydo bo‘lgan sezgi va aql orqali tashqi dunyoni bilishi mumkin deydi.

Ola o‘ta ta‘sirchan va taqlidchan bo‘lishini ta‘kidlar ekan, olim yaxshi fazilatni ham, yomon fazilatni ham u tezda qabul qilaverishi mumkinligini alohida uqtirib o‘tadi. Bola qalbini naqsh solinadigan, suratlarini osonlikcha tushirish mumkin bo‘lgan taxtaga o‘xshatadi.

Davoniyning fikricha bolaning tarbiya olishi, odob-axloqli bo‘lishi uning keyingi tarbiyasiga ham boo‘liq. Chunki hayotda har kuni bola ko‘radigan, muloqotda bo‘ladigan narsalar uning xulqiga yaxshi va yomon ta‘sir etadi. Bolada har kuni kerak bo‘ladigan insoniy xislatlar: yurish-turish qoidalari, xushmuomalalik, ota-ona va boshqa katta yoshlilarni hurmat qilish, to‘o‘rilik va rostgo‘ylikni o‘rganish, shirinsuxanlik, kamtarlik, so‘zlashuv odobiga rioya qilish kundalik turmushda o‘rganiladi. Shunga ko‘ra bunday xislatlarni bolalarda har kuni tarbiyalanib borilishi muhim. Bunday tarbiyada esa ota-ona oldiga katta vazifalar qo‘yiladi. Ota va ona bola tarbiyasida bab-baravar mas‘uliyatlidir, deydi Davoniy.

Bola tarbiyasida ota-ona bilan bir qatorda maktabga chiqqandan so‘ng muallim ham javobgar sanaladi, deydi olim. Buning uchun muallimning o‘zi ham yaxshi tarbiya topgan bo‘lishi shart. Shu o‘rinda Davoniy muallimning xislatlariga, bola va uning o‘rtasidagi munosabatlarga alohida e‘tibor beradi. Davoniy muallimni «Ma‘naviy padar» deb ataydi. Chunki ota bolani jisman hayotga keltirib, jismonan tarbiyalasa, muallim uni ma‘naviy jihatdan kamolotga etkazadi, deydi olim. Ruh qanchalik badanga yaqin tursa, muallim ham tarbiya borasida ota-onaga shunchalik yaqin deb ko‘rsatadi. U ota-ona tarbiyasi bilan muallim tarbiyasini taqqoslar ekan, muallimning tarbiya usuli, metodlari ota-onanikidan yuqoriroqdir, deb ta‘kidlaydi. Chunki, ota-ona tarbiya usullari, metodlari bilan muallimchalik qurollanmagan bo‘ladi, muallim esa tarbiya berish bilan birga ilm cho‘qqilarini egallashda ham zahmat chekadi va shogirdning olgan ta‘limi va tarbiyasi umrbod uning hayot yo‘lini belgilab beradi, deb aytadi. Davoniyning fikricha, aql ijtimoiy hayotning barcha sohasida, xoh davlat ishida, xoh ilmni o‘rganishda, xoh ijobiy xulq-odob qoidalarni egallashda bo‘lsin, xoh shirinsuxanlik, she‘riyatda bo‘lsin, faol qatnashadi. Uning bu aqidasi, ya‘ni aqliy bilishga tayanishi ilm-fan, ma‘rifat, ta‘lim-tarbiya va axloq masalalarini talqin etishida ko‘proq namoyon bo‘ladi.

Davoniy shuning uchun ham bolalarga ta‘lim-tarbiya berishda aqliy tarbiyaga katta o‘rin beradi. Ilm kishilarni yomon odatlardan, razil ishlardan saqlaydi, ilm bilan shuo‘ullanish har bir inson uchun hech qachon kech bo‘lmaydi, deydi Davoniy. Aflotundan: «Qancha vaqtgacha ta‘lim olish va ilm o‘rganish yaxshi? — deb so‘rabdilar. U: nodonlikning va johillikning ayb ekanligi qay vaqtgacha bo‘lsa, ilm o‘rganish o‘sha vaqtgacha yaxshidir»<sup>1</sup> — deb javob bergan ekan. Davoniy insoniy fazilatlardan donolikni tahlil etar ekan, inson o‘zining aqliy qobilyatini, iste‘dodini tarbiyalash uchun quyidagilarga amal qilish:

Birinchisi, zukkolik — zehn o‘tkirligi. Bu kishining har bir masalani tezda hal qila olish, unda o‘zi istagan natijani ola bilishida deb ko‘rsatadi. Bu malakani hosil qilish uchun kishida tajriba va harakatchanlik bo‘lishi talab etiladi;

ikkinchisi — fahmlilik. Bunda kishining keraksiz va ikkinchi darajali masalalarga ortiqcha to‘xtalmasdan, butun diqqatni muhim va zarur masalalarga tez qarata bilishi qobiliyati, ya‘ni murakkab va chigal masalalar ichidan eng muhimini tanlay bilish malakasini hosil qilish talab qilinadi;

uchinchisi — zehn ravshanligi deb ko‘rsatiladi. Bu biror masalani hech qanday qiyinchiliksiz, oson yo‘l bilan hal qilish iste‘dodi;

to‘rtinchisi — bilimni tez egallash qobiliyati. Kishi ma‘lum masalaga butun diqqat-e‘tiborini qarata olishi va uni hech qanday qarama-qarshiliksiz o‘zlashtira olishi;

beshinchisi — qo‘yilgan muammoni tezda anglashi;

oltinchisi — yodlash qobiliyati. Insonning ilgari his etgani va tasavvur qilganlarini esda saqlash qobiliyati;

ettinchisi — xotira. Yod olingan, his qilingan narsalarni kerak bo‘lganda eslash qobiliyatini tezda ishga solishi lozim, deb ko‘rsatadi<sup>1</sup>.

Demak, Davoniy kishi yoshlikdan o'z qobiliyatini o'stirishi, rivojlantirishi lozimligi, agar u haqiqiy baxt-saodatga erishmoqchi bo'lsa, yuqoridagi aqliy qobiliyatni rivojlantirishga yordam beruvchi fazilatlarini egallashga harakat qilmoo'i lozim, deydi. Davoniyning kasb-hunar haqidagi qarashlari shu bilan ahamiyatliki, u oddiy xalq mehnatini, dehqon mehnatini uluo'laydi, insonning faqat mehnati tufayligina baxt-saodatga erishuvi mumkinligini, mehnat insonning shaxs sifatida kamol topishining bir mezonini ekanligini isbotlaydi.

Davoniy kishi xususiyatlarini ikkiga bo'ladi: biri tuo'ma, ikkinchisi hayot jarayonida paydo bo'ladigan xususiyatlar. Tuo'ma xususiyatlarga kishilarning aqliy va xulqiy sifatleri, qobiliyatlari kiradi. Masalan, faraz qilish qobiliyati, bir-birini tezda tushunish iste'dodi va boshqalar. Lekin, Davoniy kishilarning ba'zi bir tuo'ma xususiyatlarini, qobiliyati va malakalarini tan olgan holda hayot jarayonida kasb qilinadigan xususiyatlarni ham inson kamoloti uchun muhim deb hisoblaydi. Inson xususiyatlari yoshlikdan, tarbiya natijasida, kishilar bilan o'zaro munosabatlarda kasb etiladi, har bir fazilat vaqt o'tishi bilan yangilanishi va o'zgarishi mumkin, rivojlanib takomillashib boradi. «Agar (inson) xulqi, — deb yozadi olim, — o'zgaruvchi bo'lmaganida edi, siyosat va tarbiyaning keragi bo'lmas edi».

Yuqoridagi fikrlarga asoslanib, Davoniy insoniy fazilatlariga ega bo'lishda ta'lim-tarbiyaning o'rniga katta ahamiyat berganligining guvohi bo'lamiz.

Davoniy insoniy fazilatlarini to'rtga bo'ladi: donolik, adolat, shijoat, iffat. Bular orqali qadim-qadimlardan insonning xulq-odobi belgilangan. Inson fazilatlarini dastlab Aflotun va Aristotel belgilaydi. Keyinroq O'rta Osiyo va Eron mutafakkirlaridan Ibn Sino, Nasriddin Tusiy, Ubayd Zokoniylar ham shunday tasnif etganlar. Davoniy mardlik va shijoatkorlikni ham insonning eng zarur fazilatlaridan, deb hisobladi. U shijoatga kamtarlik, yumshoq fe'llik, botirlik, sabr-matonat, chidamlilik kabi sifatleri kiritadi. Shijoatga kishining hatti-harakati va boshqalar bilan munosabatini baholaydigan tushuncha deb qaraydi. Olim agar inson biror xavf-xatarga duch kelsa, o'zini mahkam tutib, esankiramasligi, sabotli bo'lishi zarurligi, ana shu xislatlar shijoatga kirishini aytadi. Shijoatkorlik ham aqlga bo'ysunishi kerak deydi. Davoniy askarlarni shijoatli, jasur kishilar deydi, chunki, ular davlat chegarasini qo'riqlaydi, davlatni har tomonlama qo'llab-quvvatlashi, moddiy yordam berishi zarur, deb ko'rsatadi. U ba'zi kishilar tashqi ko'rinishidan shijoatli ko'ringanlari bilan jasurlik va shijoatni o'zlarining manfaatlari yo'lida namoyon etadilar. Bunday xatti-harakatlarni shijoatkorlikka kiritish mumkin emas, deydi. Sharq mutafakkirlari adolat tushunchasiga alohida fazilat sifatida qaraganlaridek, Davoniy qarashlarida ham adolat tushunchasi asosiy o'rinni egallaydi.

Olim adolat fazilatini 42 ga bo'ladi. Bulardan eng muhimlari vafo, do'stlik, sadoqat, mehr-shafqat, o'zaro hurmat... kabilardir, deydi. Davoniy sadoqatni sodiq kishilar o'rtasidagi do'stlikni mustahkamlaydigan xislat sifatida qarab, odam o'ziga nimani istasa, do'stiga ham shuni ravo ko'rishi va shu tarzda harakat qilishi lozim, deb hisoblaydi. Demak, Davoniy adolatli kishilar o'rtasidagi haqiqiy do'stlikni insonparvarlik, o'zaro hurmat bilan bo'liq holda tasavvur etadi.

Vafo tushunchasini Davoniy faqat va'daga vafogina emas, balki o'zaro yordam qoidalariga amal qilish ma'nosida tahlil etdi.

Davoniy adolatni inson aqliy kamoloti bilan birgalikda qaraydi. U hamma ruhiy quvvatlar birlashib aqlga bo'ysungan taqdirdagina haqiqiy adolat namoyon bo'ladi, deydi. Haqiqiy odil kishi butun quvvatini, aqlini yaxshi xislatlarni kasb etishga qaratishi kerak, adolat odamlarni baxt-saodatli qilishi lozim deb ta'kidlaydi olim.

Davoniy ham Forobiy kabi shaharlarni fozil va odil shaharlarga bo'ladi. Fozil shaharlarni odil podsho idora qilsa va o'z hukmlarida adolatga rioya qilsa va ta'magirlikni aql bilan daf' etsa, johil shahar boshlio'i o'z manfaatini ko'zlab ish yuritadi va boylikka hirs qo'yib, xalq fikri bilan hisoblashmaydi, deydi.

Uning ta'kidlashicha, davlatni idora etuvchi adolatsiz bo'lsa, uning qo'l ostidagilar ham ta'magirlik, yolo'onchilik va boshqa xatti-harakatlar qiladilar, ya'ni podshoh ishini fuqarolar ham takrorlaydi. Xullas, fuqarolarning yaramas xulq-odoblari uchun ham hukmdor aybdor sanaladi, deydi. Agar hukmdor adolatli bo'lsa, boshqalar ham adolatli bo'lishga harakat qiladi, deydi.

Davoniy odil shohni mohir tabibga o'xshatadi. Dono tabib odamlar salomatligini doimo kuzatib, uning holatini mo'tadillashtirib borgani kabi odil shoh ham fuqarolarini yo'ldan adashsa, ularni to'ori yo'lga solib boradi, deydi.

Davoniyning erkinlik tushunchasi haqidagi ta'rifi alohida ahamiyatga ega. Erkinlikni Davoniy kasb-hunar orqali moddiy boylik to'plash va bu boylikni xayrli ishlarga sarflash deb biladi. U inson yomon yo'llar bilan emas, balki aqliga ishonib qilgan ishlari va halol mehnatini erkinlik deb ta'riflaydi.

Qanoat tushunchasini Davoniy kishi ruhining yaxshi mevasi hisoblaydi. U qanoatni zaruriy xatti-harakatlar bilan boo'lab tushuntirishga intiladi. Kishi faqat zaruriyatga asoslanib ish tutishi lozim, hayotda inson eng zarur narsalarga intilishi kerak, ya'ni eyish-ichish, hissiyotlarga berilish va boshqa xatti-harakatlarda me'yorni bilish, mo'tadillikka rioya etish, boylikka hirs qo'yimaslik, qanoatni anglatadi, deydi. Davoniy kishilar o'rtasidagi adovatni ham qoralaydi. O'zaro nizolarda hurmat yo'qoladi, shubha va gumonlar ko'payib, janjallar chiqadi, deb ta'kidlaydi.

Davoniy sevgi va muhabbat to'orisida ham fikr yuritib, uni ijtimoiy muammolar bilan boo'lab talqin etadi. Davoniy o'z davri mutafakkiri sifatida ilohiy sevgini tan olgani holda, insonning bu dunyoda faol hayot kechirishi, tabiat va hayotni sevrishi, uni yuksaklikka ko'tarishi haqida ham o'z qarashlarini bayon etadi. Uning mulohazalariga ko'ra tuo'ma va shu bilan birga inson iroda va istagiga asoslangan sevgi mavjud. U sevgi-muhabbatni besh xilga bo'ladi:

1. Ilohiy sevgi.
2. Ota-ona muhabbati
3. Muallimning o'z talabasiga muhabbati.
4. Podshohning o'z fuqarolariga muhabbati.
5. Ilm-ma'rifatga muhabbat.

Xususan insonning o'zaro munosabatisiz, sevgisiz kamolotga erishishi mumkin emas, deydi. Adolat, sevgi, do'stlik o'zaro aloqada tarkib topadi, deydi Davoniy. U nafsoniy hirsga asir bo'lib, fisqni ishq deb hisoblamaslik, havasni muhabbat deb bilmaslikni qattiq turib himoya qiladi. Davoniy, ayniqsa, shahvoniy hirsga berilmaslikni, bunda ayniqsa, podshohlar hirsu havasdan o'zlarini tiyishi zarurligini, ular bo'sh vaqtlarini davlat ahamiyatiga ega bo'lgan masalalarga sarf etishlari zarurligini aytadi. Olim har bir kishi haqiqiy sevgiga munosib bo'lishga intilishi, sevgiga vafosizlikdan turli razilliklar paydo bo'lishi, axloqsiz xatti-harakatlardan yomonliklar avj olishi mumkinligini qayd etadi. Davoniy ilohiy sevgini tan olsa ham, mavjud dunyodagi sevgini inkor etmadi. U kishilarni noz-ne'matlardan bahramand bo'lish, ilm-fan, tabiatni o'rganishga, ta'lim tarbiya bilan shuo'ullanishga chaqirdi.

Davoniyning tarbiya tizimida odamlarda uchraydigan nuqson va yaramas odatlarni bartaraf etish haqidagi fikrlari ham diqqatga sazovor. Masalan, Davoniy salbiy ruhiy quvvatlar: jahl, o'azab, hasad, o'aminginlik, dangasalik va boshqalar haqida gapirib, bular ruhiy jarayon bo'lib, ularni davolash yo'llari, usullari haqida gapiradi. Chunki bu ruhiy kasalliklar ham inson tanasidagi kasalliklarga o'xshab, davoga muhtoj deydi, uning fikriga ko'ra kishi tanidagi kasalliklarni tibbiyot yo'li bilan davolansa, kishilarning yaramas odatlarini ruhiy ta'sir natijasida davolash mumkin. Jismoniy davo ovqat yoki dori-darmon vositasida amalga oshadi, ruhiy kasalliklarni davolash esa, yuqoridagi usullardan birmuncha farq qiladi. Ruhiy kasalga chalingan odam eng avvalo yaxshi xatti-harakatlar qilishga odatlanishi zarur. Shundagina u yomon odatlardan xalos bo'ladi, deydi. Demak, Davoniy kishilarning salbiy ruhiy holatlarini davolash mumkin, deb ishonadi va ularni yaxshi maslahat berish, so'z bilan, jazo va mehnat qildirish yo'llari bilan tarbiyalasa bo'ladi, deb hisoblaydi.

Davoniy insoniy xislatlar: mehnatsevarlik, to'orilik, insoniylik, yaxshilik, xushmuomalalik, odillik, donolik va boshqa xislatlarni ijobiy baholaydi. U insondagi barcha xislatlarni aqliy faoliyat bilan boo'laydi. Demak, Davoniyning ilm-ma'rifat, ta'lim-tarbiya va axloq to'orisidagi fikrlari ta'lim-tarbiya tarixida muhim ahamiyatga ega. Chunki u yuksak axloqiy fazilatlarini tarannum etadi, kishilarning baxt-saodatli bo'lishi uchun tavsiyalari hozirgi davrda ham o'z ahamiyatini yo'qotgani yo'q. Davoniyning aqliy tarbiya, insoniy fazilatlarini tarkib toptirish borasidagi tarbiya usullari Sharq pedagogikasining qimmatli xazinasini bo'lib hisoblanadiki, bu tavsiyalardan biz ta'lim-tarbiya jarayonida foydalansak, milliy qadriyatlarimizga murojaat etgan bo'lamiz va u ta'lim-tarbiyani takomillashtirishda eng munosib yo'l bo'ladi.



## **2.Husayn Voiz Koshifiyning axloqiy qarashlari**

Husayn Voiz Koshifiy xam o'z davrining yirik olimi sanaladi. Husayn Voiz Koshifiyning (taxm.1440-1505 yy.) Hirotda Abduraxmon Jomiy, Alisher Navoiylar bilan xamkorligi ilm-fan taraqqiyotida katta ahamiyat kasb etgan. Husayn Voiz Koshifiy axloq, nujum, mantiq, adabiyotshunoslik, riyoziyot, xisob, islom tarixi, ilohiyot, tarix, musiqashunoslik, tasviriy san'at, tabobat ilmiga oid 200 dan ortiq asar qoldirib, sharq ma'naviy madaniyatini rivojlantirishda o'z o'rniga ega.

Koshifiy Xurosonda Husayn Boyqaroning voizi (notio'i), ta'burchisi, maslaxatchisi sifatida shuxrat qozonadi. Chunki Koshifiy Xuroson shaxarlarida va'z aytib, xulq-odob qoidalari, Qur'on va Hadis masalalarini sharxlab, xalq orasida xurmat-e'tibor qozongan.

Tadqiqotchilarning ta'kidlashicha, Husayn Voiz Koshifiyning "Axloqiy Muxsiniy" asari ingliz, nemis, o'zbek, turk tillariga tarjima qilingan. Mazkur asar Husayn Boyqaroning o'oli Abdulmuxsin Mirzoga bo'ishlangan bo'lib, inson kamoloti uchun eng zarur xislatlar ta'riflanadi.

Asarda inson ahliga, aqliy tarbiyaga katta e'tibor beriladi. Aqlni xaqiqat sifatida ta'riflab, inson o'zining faoliyatini a'q yordamida amalga oshiradi, deydi.

U ilm boylik va dunyo orttirish uchun emas, balki xayot kechirish uchun zarurdir, chunki ilm — doimiy, mol-dunyo o'tkinchi deb tushuntiradi. haqi'qy dono, bilimdon kishilar o'tkinchi narsalarga e'tibor bermaydilar, deydi. Demak, Koshifiy ilmni amaliyot bilan bo'lab tushuntiradi. Koshifiy xar bir ishning muvaffaqiyatini bilimlarni amalda qo'llanishi bilan belgilagan. Bunda u inson aqlini faoliyatning asosi sifatida talqin etib, o'z navbatida bu faoliyat yangi bilimlarning paydo bo'lishiga asos bo'ladi, deydi va bu fikri bilan ancha ilgari ketadi. Masalan, u "Axloqiy Muxsiniy" asarida aql bilan faoliyatning o'zaro aloqasi xaqida gapirar ekan, barcha kishilar aqlga extiyoj sezadi, aql esa amaliy faoliyatga extiyoj sezadi. harakat, faoliyat aqlning ko'zgusi sanaladi. Aql yordamida insoniyat tajribasi, ma'naviy qadriyatlar yio'ilib boradi va kelgusi avlodlarga etkaziladi» deb ta'kidlaydi. Koshifiy shuning uchun xam avvalo ilm-fan, olimlarning jamiyatdagi o'rniga katta baho beradi, ustozlarning qadriga etish zarurligini uqtiradi. Ikkinchidan, ustozga xurmat odoblilik namunasi sifatida xam qaraladi.

Xusayn Voiz Koshifiy insonni bilim or'ali tarbiyalash, uning aqliy qobiliyatini o'stirish mumkin, deb bilimning insonni shakllantirish mezonini sifatida talqin etadi.

U ilgari surgan axloqiy tushunchalar: yaxshilik va adolat, burch, vijdon, or-nomus, baxt-saodat kabilarni ta'riflab, xar birini insonda shakllantirish yo'llari va usullarini xam bayon etadi, ularning tarkibiy qismlarigacha ajratib, ularni ijtimoiy talab darajasida tushuntiradi. Shu bilan birga asosiy mezonlarini ham ko'rsatib beradi. U axloqiylikning asosiy mezonlari sifatida insoniylik, adolatlilik, sof insoniy munosabatlar deb biladi. Bularga teskari bo'lgan xatti-xarakatlar: yolgonchilik, chaqimchilik, o'araz, xasad, baxillik, pastkashlik, o'iybatchilikni q,oralab, ulardan qutulish yo'llarini ham bayon etadi. Javonmardlikning ruknlari (ustunlari) o'n ikkita bo'lgan: oltita zoxiriy, oltita botiniy.

Zoxiriy ruknlar:

- 1.O'iybat, yolo'on, bo'xton, behuda so'zdan tilni tiyish.
  - 2.Nojo'ya, nomaqbul so'zlardan quloqni berkitish.
  - 3.Ko'rish nojoiz narsalardan ko'zni yumish.
  - 4.Harom narsalardan ko'lni tortish.
  - 5.Borish man qilingan joylardan oyoqni tortish, gunohga sabab
- Bo'ladigan gammadlik, gap tashish, ziyon-zahmat ishlarga qadam qo'yimaslik.
- 6.Harom ovqatdan oo'izni, zinodan a'zoni berkitish.

Botiniy ruknlar:

- 1.Sahovat.
- 2.Kamtarlik (tavoze').
- 3.Kanoat.
- 4.Avf va marhamat.
- 5.Kibr va gururni tark etish.
- 6.Kubr (ko'ngil) dunyo tashvishlaridan tozalanib, do'st (xudo) muhabbatining makoniga, ishk sultoni o'tiradigan pshxtga

aylanishi.

Asarda keltirilishicha futuvvat sharti 71 ta bo'lib, uning 48 tasi vujudiy, 23 tasi azaliydir.

Vujudiyga: islom, imon, aql, ilm, xilm (xalimlik), zuhr (takvo), vara' (parhez), sidq, karam, muruvvat, shafqat, exson, vafo. xayo, tavakkul, shijoat, o'ayrat, sabr, istiqomat, nasixat, nafs, taxorat, oliyximmatlilik, sirni yashirish, raxmdillik, shariat rioyati, amri ma'rufni bajarish, ota-ona xurmatini bajo keltirish, ustoz xizmatida bo'lish, xamsoya xaqqini ado etish, tilga faqat savobga qaratilgan kalomni keltirish, ko'p bilib, oz gapirish, ya'ni bilim mo'lligidan sukut saqlash, xalollikning talab etilishi, salom odobini bajo keltirish, yaxshilar va poklar bilan suxbatlashish, oqillar bilan suxbatlashish, shukur qilish, mazlumlarga yordam, etim-esirlar, yolo'iz kishilar xolini so'rab turish, fikrat (o'y-fikr, andisha) va ibrat ko'rsatish, ixlos bilan amal qilish, omonatga xiyonat qilmaslik, shaytoniy nafsga karshi dushmanlik ko'rsatish, insof chizio'dan chiqmaslik, rizo-rozilik xissini yo'qotmaslik, kasallarni ko'rishga borish, nokaslardan uzoqda turish, doimiy zikr bilan band bo'lish (xudoning nomini tilga olib turish) kabilardir.

Futuvvatning barcha qoida-nizomlari ustoz yordamida sinovdan o'tgan va bel boo'lash shartlari, shogird tushish shartlari bajarilgach, jamoaga qabul etilgan. Asarda eng muximi, tariqat axlining odobi xaqidagi fasslardir. Unda tariqat ahlining ko'nglini asrash, ko'z, quloq, til, oo'iz, qo'l va farq (tanosil a'zosi)ni saqlash odobi, tariqat ardobi va ularning toifalari odobi, taqvadorlar (xonaqo) odobi, o'tirish odobi, suxbat odobi, mexmon kutish, yo'lda yurish, salom berish odobi, kasal ko'rishga borish, janoza, ta'ziyaga borish odoblari, kasb-kor, savdo-tijorat odoblari, ma'rakaga borish odoblari bayon etilib, turmush odobiga oid xar bir xatti-xarakatning uslubi ham o'z ichida bayon etilgan. So'ng turli kasb egalarining odobi, faoliyati ta'riflangan. Yuqoridagi javonmardlar qoida, talablaridan, umuman, tajribalardan hozirgi davrda qanday foydalanish mumkin, degan fikr tuo'iladi. Ta'lim-tarbiyada o'rin-o'rni bilan bu talablarni singdirib borish, ularni hozirgi davrga moslaridan tanlab olish juda muxim. Zero, Koshifiyning bu asari o'z-o'zicha paydo bo'lmagan, albatta. Javonmardlik xaqida ko'p ta'limiy-axloqiy asarlarda bayon etilgan. Xususan, Kaykovusning "Qobusnoma" asarining oxirgi 44-bobi xam javonmardlikka bao'ishlangan.

Xusayn Voiz Koshifiyning "Futuvvatnomai Sultoniy" asarini tojik olimi qurbon Vose' tojik tiliga va o'zbek olimi N.Komilov uning 12 bobidan 7 bobini o'zbekchaga tarjima etdilar. Sharqning buyuk allomalari Jomiy va Husayn Voiz Xazrati Mir Alisher Navoiy, Abduraxmon Jomiy, Husayn Voiz Koshifiy tomonidan yaratilgan va hozirgi kunda ham ta'lim — tarbiya sohasida dasturi amal bo'lib xizmat qilayotgan o'nlab pandnoma tipidagi asarlar komil inson tarbiyasida muxim rol o'ynab kelmoqda. Demak, Sharq Uyo'onish davri pedagogik ta'limotida, ta'limiy-axloqiy asarlarda komil inson tarbiyasi asosiy va muxim masalalardan sanalgan. Shunga ko'ra, buyuk allomalar ilmiy bilimlarni rivojlantirish bilan birga ta'limiy-axloqiy risolalar ham yaratib, etuk inson tarbiyasining ham nazariy, ham amaliy jixatlarini yoritib berganlar.

### *Nazorat uchun savol va topshiriqlar*

1. Nima sababdan XIV asrning ikkinchi yarmi — XVI asrlar Sharq Uyo'onish davrining ikkinchi bosqichi deyiladi?
2. Davoniyning ta'lim-tarbiya taraqqiyotida tutgan o'rni haqida gapirib bering.
3. Davoniyning ta'limiy-axloqiy qarashlarida bosh yo'nalish nima?
4. Davoniyning pandlarida ilgari surgan komil insonga xos xislatlarga ta'rif bering?
5. Husayn Voiz Koshifiy ta'limiy-axloqiy qarashlarida inson pokligi nimalarda ifodalangan?
6. Husayn Voiz Koshifiy va futuvvat tarbiyasi?
7. Futuvvatlar tarbiya qoidalaridan qaysilaridan hozirgi davrda foydalanish mumkin?
8. Siz hozirgi davr yoshlarini ma'naviy-axloqiy jixatdan qanday tasavvur qilasiz?

### **13-Ma`ruza**

**13-Mavzu: XVII asrdan XIX asrning birinchi yarmigacha tarbiya, maktab va pedagogik fikrlar rivoji.**

**Reja:**

**1. XVII-XVIII asrlarda va XIX asrning birinchi yarimida Buxoro, Qo'qon xonliklarida ta'lim-tarbiya, maktab, fan va madaniyat**

**2. Jahon Otin Uvaysiyning ijodiy faoliyati**

**Tayanch iboralar:**

Odob – moral  
Ong – consciousness  
Tarbiya – education  
Metod – method  
Tarbiya metodlari - methods of education  
Ijtimoiy ong – socilaconsciousness  
Mudarris - mudarris (senior teacher)

**Adabiyotlar:**

- 1.HoshimovK., NishonovaS., InomovaM., HasanovR. Pedagogikatarixi– T.: O‘qituvchi, 1996.
2. Hashimov K., Nishonova SPedagogika tarixi.– T.: “Istiglol” nashriyoti, 2005

***1.XVII-XVIII asrlarda va XIX asrning birinchi yarimida Buxoro, Qo‘qon xonliklarida ta'lim-tarbiya, maktab, fan va madaniyat***

Temuriylar sulolasi inkirozga yuz tutib, uning xonliklarida Shayboniylar xukumronligi o‘rnatildi. Lekin Shayboniyxon ham (1451-1510) kuchli markazlashgan davlat barpo kilishga qay darajada xarakat qilgan bo‘lsa ham, uning o‘limidan so‘ng o‘zaro urushlar avj olib ketib, bu xududda uch xonlik, avvalo Buxoro va Xorazm, XVIII asr oxiriga kelib, Qo‘qon xonligi paydo bo‘ldi.

Xonliklar davrida boshqa davlatlar bilan aloqalar o‘rnatildi. Jumladan, Hindiston Shox Akbar, Sharqiy Ovrupodan Ivan Grozniylar bilan do‘stona aloqa o‘rnatildi. Buxoro xoni Abdullaxon 1001 ta rabot va sardobalar qurdirdi, madrasa, masjidlar, xonaqox va ko‘priklar, suv omborlar va boshqa inshootlar qurildi- Bu davrda «Abdullanoma» nomli tarixiy kitob yozildi. Tibbiyot soxasida Sultonali Samarqandiyning «Dastur al-iloj», Muhammad Yusuf Mahxolning «Taxqiq al xumayyot», «Zubdat ul-qaxxolin» asarlari, Shayboniyxonning «Tavorixi guzidayi nusratnoma», Boburning «Boburnoma», Vosifiyning «Badoe' ul-vaqoe», fazliddin Ibn Ro‘zbekxonning «Mexmonnomayi Buxoro» kabi asarlarida o‘sha davrning ijtimoiy, siyosiy, tarixiy, adabiy, ma'rifiy xayoti o‘z aksini topgan.

XVII-XVIII asrlarda me'morchilik soxasida ham katta inshootlar qurildi. Masalan, Buxoroda Imomqulixonning nufuzli amaldoridan Nodir devonbegi masjid, xovuz, madrasalardan iborat katta me'moriy ansamb qurdirdi. Shuningdek, Samarqanddan 4 chaqirim Janubda Xo‘ja Axror qabri oldiga madrasa va Nomozgox barpo etdi. Bu davrda Muxammad Balxiyning 5000 baytdan iborat «Subxonqulixonoma», Mirmuxammad amir Buxoriyning «Ubaydullanoma», Muxammad Vali Samarqandiyning 200 nafar adabiyot arboblarning tarjimai xoliga oid ma'lumotlar berilgan «Muzakkirul asxob» nomli asari, shuningdek, Sayido Nasafi, So‘fi Olloyor, Boboraxim Mashrablarning asarlari yuzaga keldi. Bu davrda ijtimoiy xayotning barcha jabxalarida; turmushda ham, oilada ham xar bir kishi aloxida diniy talablarga rioya etar edi. Madrasalarda deyarlik iloxiy bilimlar berilishiga qaramay, madrasani bitirganlardan mudarris, mufti, qozi, imomlar bilan bir qatorda mashxur shoir, olimlar xam etishib chiqdi. Boboraxim Mashrab, Muxammad Amin Kosoniy-Namangoniy, Fazliy Namangoniy, Sayido Nasafiy, So‘fi Olloyor, Muxammad Mir Olim Buxoriy, Abdulqoziy Baxodirxon ana shunday ilm soxiblaridandir. Bu davrda ko‘proq adabiyot tarix, me'morchilik, tasviriy san'at rivojlandi. Lekin tabiiy fanlarga ham oid ajratilgan «Xisoblash usullari xaqida risola» nomli matematikaga doir muxim asar ham yuzaga keldi. Abdulqoziyning «Shajarai turk» asari xam Sharq, ham Ovrupo olimlarning diqqatini o‘ziga tortdi. Bundan tashqari qator tarixiy asarlar ham maydonga keldi.

XVII asrda yashagan ma'rifatparvar olim So‘fi Olloyorning «Sabot ul-ojizin» asari «So‘fi Olloyor» nomi bilan mashxur bo‘lib, maktablarda savod chiqarilishi bilan o‘kitilar edi. Unda islom dinining asosiy qoidalari, aqidalari bayon etilgan. Qo‘qonda ham ko‘plab ilmiy, ma'rifiy maskanlar paydo bo‘lib, yirik adabiy muxit yaratilgan. fazliy va Mushrif tomonidan tuzilgan «Majmuat ush-shuaro» to‘plami buning misolidir. Buxoro, Samarqand, Qo‘qon, Xivada bino bo‘lgan Shayx Jalol madrasasi, Samarqandda Registon maydoni, Sherdor va Tillaqori, Devonbegi, Xivada Arabmuxammad madrasalari ilm-ma'rifatning rivojlanishga katta xissa qo‘shdi. Bu davrda maktab va madrasalarda grammatika, xandasa, mantiq, qiroat, tafsir, shariat, xikmat, islom tarixi va aqidalarga oid ilmiy-nazariy bilimlar, ish yuritish, xuquqshunoslik, savdo-sotiq ishlariga oid, meros va boylik taqsimoti kabi dunyoviy xamda ilmiy bilimlar o‘rgatilar edi. Shuningdek, barcha madrasalarda albatta fan sifatida «O‘ur'on»,

«Tafsir», «Odob-os-solixin», «Maslik ul-Mutakkin», «Sabod ul-ujizin», «Kimyo saodat», «Xadislar» o'qitilar edi.

O'qish muddati 15-20 yilni tashkil etib, masjid yonidagi maktabda esa bolalar 7 yil alifbo, abjad, O'ur'on, farzi ayn, Chor kitob, Xoja Xofiz, «Maslik ul-Mutakkin», Mirzo Bedildan savod o'rgatilar edi. O'zbek bolalari o'qiydigan maktablarda «Kitobi Fuzuliy», «Lison ut-tayr», «Devoni Alisher Navoiy», «Hissai devona Mashrab», So'fi Olloyorning «Sabot ul-ujizin» kitobi o'qitilgan.

## ***2. Jahon Otin Uvaysiyning ijodiy faoliyati***

### ***Jahon Otin Uvaysiy va uning ta'lim-tarbiyaga qo'shgan hissasi***

Ta'lim-tarbiya jarayonida ayollar ta'limi ham rivojlana boshladi. O'qimishli, ma'rifatli, ziyoli ayollar tomonidan maktablar tashkil etiladi va bu maktablar otinlar maktabi deb nomlandi. O'zbek diyorida otinlar maktabining yirik namoyondalaridan biri — Jahon otin Uvaysiy edi. Jahon otin Uvaysiy (1789-90 Maro'ilon — 1850 y. Maro'ilon)-XIX asr Qo'q'on madaniy muxitning ko'zga ko'ringan vakillaridan biri etuk shoira va maktabdor muallimalardandir. Jahon otin Uvaysiyning she'rlar va maktabdorlik xizmatlari xalq ommasida keng yoyilgan. U Maro'ilonning Childuxtaron maxallasida she'riyatga ixlosmand Siddiq bobo (Qaynar devona xam deb atashadi) va Chinni bibilar oilasida dunyoga keladi. Otasi kosibchilik qilgan, onasi esa savodli ayol bo'lib, maktabdorlik qilgan va maxalla axli qizlarini o'qitgan.

Jahon otin juda yoshligidan boshlab onasidan savod o'rgangan, kichikligidayoq akasi ikkalasi Oxunjon xofizdan dutor, tanbur chalish, musiqa ilmining amaliy tomonlarini xam egallaydi. Otasidan esa arab, fors tillari va adabiyot sirlarini o'rganishga xarakat qiladi. Otasi tez orada vafot etib, onasi bilan qolgan Jahon otin o'zi mustakil ravishda Xofiz, Jomiy, Navoiy, Fuzuliy, Bedil kabi sharq she'riyatining buyuk namoyondalari ijodini o'rganadi. Onasi va akasi Oxunjon Jaxon otinni 17 yoshida Maro'onga Xojixon ismli kishiga uzatadilar. Xojixon savodli, adabiyotga do'st va ma'rifatli inson edi. Jahon otin undan ikki farzand ko'radi. Jahon otin Uvaysiy endi mustaqil ravishda Maro'ilon va uning atrofidagi qizlarni o'qita boshladi. Qizlarga xat-savod o'rgatadi. Ilmiy musiqadan dars beradi. Uvaysiy qizlarga she'r yozishning uslublarini xam o'rgatadi. Muallimlik kasbiga Uvaysiy ixlos bilan qaraydi. Ilmga tashna qizlarga sidqidil bilan dars beradi. Bu xol uning o'z azallarida xam o'z ifodasini topgandir:

Uchradi qaydin menga, chun Oy ila Kun ikkisi,

Ko'rdam ahvolini alar Farhodu Majun ikkisi.

Zexni o'avvosimni soldim fazal bao'rin ka'riga,

Chun sadaf batnida onlar duru majnun ikkisi.

Shaxri dilda aql shoxtsn lashkardur bemor,

Yuz tuman lashkarga keltirdi shabixun ikkisi.

Keldikim ikki pari gul talab aylab qanot,

Ilm koni ichra Uvaysiy, bo'ldi mamnun ikkisi.

Shunisi diqqatga sazovorki, shoira o'z toliblari va shogirdlarining yutuqlaridan quvonib, ularga muvashshaxlar xam bao'ishlagan.

Masalan: Jahon gulzorida xoki kudumingdan etar ziynat,

O'iromingdan topar jon gulshanu oroyshu nazhot.

Bu Jaxon bibi ismi shogirdiga yozilgan muvashshax bo'lib, Jaxon bibi, hayot, Baho, Dilorom ismli qizlar Uvaysiydan ilm o'rganganlar. Ular xam Jahon otin yordamida fors-tojik, turkiy tillarda yuksak saviyadagi she'rlar yozishga qodir shoiralalar bo'lganlar.

### ***O'izlar maktabida ta'lim-tarbiya mazmuni, metod va usullari.***

Maro'ilon tumanining xokimi Umarbek bo'lganidan keyin, bu paytda maktabdor va shoira sifatida shuxrat qozongan Uvaysiy Nodira bilan yaqinlashadi. Bu yaqinlik keyincha Qo'qonda Nodirabegimning fojiali qatl etilguncha davom etadi. Uvaysiy qizi Quyoshxonga xomilador ekanligida eri Hojixon vafot etadi. Shunda Uvaysiy erining yilini o'tkazib ikki bolasi bilan Nodira taklifiga binoan, Qo'qonga keladi. Endi Uvaysiy Nodirabegim ximoyasida bo'ladi.

Qo'qonda Uvaysiy xon saroyida yashaydi. U xaramdagi qizlarga, kanizaklarga xam xat-savod o'rgatadi. Kanizaklarga boshlano'ich ta'lim, ya'ni alifboni o'qitishdan, yozishdan tortib, to ilm

musiqiyning amaliy jihatdan ta'lim berish bilan shug'ullanadi. Uvaysiy xon saroyida 3-4 yildan ortiq yashay olmaydi va boshqa erga ko'chib o'tadi. Shoira bu yangi joyda yana o'zi sevgan mash'ulotini davom ettiradi. Shu bilan birga Nodira iltimosi bilan uning ximoyasidagi tutqunlarni xam o'qitadi. Uvaysiy qizlarga xat-savod o'rgatish bilan birga, sozanda-xonanda qizlar guruxini ixlosi bor qizlar ichidan yio'ib, ularga san'atning ayrim sirlarini o'rgatadi. Yangi xovlida dars berayotgan bir paytda Uvaysiy Nodira xuzuriga borib qaytsa, eshigining qulfi singan, xona ichidagi tanburlar yo'q ekan. Uvaysiy surushtirib bilsa, bu io'vogarlarning ishi bo'lib chiqadi. Bu xususida Nodira Umarxon orqali tanburlarni o'rniga qaytarishda yordam beradi. Ma'lumki, qizlar maktabida talabalar zexnini tarbiyalash, bilimlarni mustaxkamlash, uzoq esda saqlab ?olish, tafakkur qobiliyatini mustaxkamlash xam katta e'tibor beriladi. Shu maqsadda chiston (topishmoq)larni echish, muvashshaxlar yozish, adabiy asarni sharxlash va izoxlash kabilardan foydalanilgan. Bu usullar talabani rao'batlantirgan, uning o'qishga bo'lgan qiziqishini va qobiliyatini oshirgan. Chunonchi, Jahon otin (Uvaysiy) mashxur shoira bo'lishi bilan birga moxir muallima xam bo'lgan. U o'z darslarida qizlarning zexnini tarbiyalashda quyidagi chiston, muammo, muvashshaxlardan foydalangan (chiston-topishmoq, muammo-she'rda kishi noma, sana va shu kabilar yashiringan janr, misralar boshidagi xarflarni to'plaganda kishi nomi chiqadigan she'r-muvashshaq):

Ul na qush ko'rinmaskim, shafaq bolu pari,  
 Misli ul raf-raf suvoru bilsangiz, yo'tur tani.  
 Voqif erur kecha-kunduz xizmatida to'rt tani,  
 Qon ilan ermish murassa bul chiyiston maskani.  
 (kalb, to'rt gulom-ko'z, oshz, qulok, burun)  
 Ul nadurkim sabz to'nlik, yoz yoo'ochning boshida,  
 Qish yalanyuch aylanga aylagay barcha xaloyiq qoshida.  
 Barcha kushlarning so'ngoki ichida,  
 Ul na kushdirkim so'ngoki toshida. (yongoq)  
 Ikki mexbubni ko'rdim, bir-birisin ko'rmagan,  
 Nkkisining o'rtasiga, do'stlar kil sigmagan. (kun va tun)  
 Ul nadurkim poyi yo'q, yursa boshi birla yurar,  
 Yurganida xok surmay, ancha ustolik kilar. (suv)

#### ***Tekshirish va nazorat savollari***

1. XVII-XVIII asr va XIX asrning birinchi yarmida Movarounnahrda qanday ijtimoiy-siyosiy o'zgarishlar yuz berdi?
2. Xonliklar davrida ilm-fan, ta'lim-tarbiyadagi o'zgarishlar haqida gapiring.
3. Jahon otin Uvaysiyning maktabdorlik faoliyati haqida gapiring.
4. Jahon otinning qizlar maktabida ta'lim mazmuni. Metod va usuli haqida gapiring.

### **14-Ma`ruza**

#### **XVII asrdan XIX asrning birinchi yarmigacha tarbiya, maktab va pedagogik fikrlar.**

##### ***Reja:***

- 1. XVII-XVIII asrlarda va XIX asrning birinchi yarimida Buxoro, Qo'qon xonliklarida ta'lim-tarbiya, maktab, fan va madaniyat**
- 2. Muxammad Sodiq Qosho' ariyninghayoti va ijodi**
- 3. Muhammad Sodiq Qosho'ariy va uning "Odob as-solihin"( Yaxshi kishilar odobi) asari, asarda ilgari surilgan hulq-odob me'yorlari**

##### ***Tayanch iboralar:***

Pedagogik antropologiya - Pedagogy anthropology  
 Pedagoglik – Pedagogic

Dunyoqarash – outlook  
Ilmiy dunyoqarash - scientific worldview  
Ekologik tarbiya - education of ecology  
Ma'naviyat – spirituality  
Rao'batlantirish - encourage

**Adabiyotlar:**

1. Hoshimov K., Nishonova S., Inomova M., Hasanov R. Pedagogik tarixi – T.: O'qituvchi, 1996.
2. Hashimov K., Nishonova S. Pedagogika tarixi. – T.: "Istiglol" nashriyoti, 2005

***1. XVII-XVIII asrlarda va XIX asrning birinchi yarimida Buxoro, Qo'qon xonliklarida ta'lim-tarbiya, maktab, fan va madaniyat***

Temuriylar sulolasi inkirozga yuz tutib, uning xonliklarida Shayboniylar xukumronligi o'rnatildi. Lekin Shayboniyxon ham (1451-1510) kuchli markazlashgan davlat barpo kilishga qay darajada xarakat qilgan bo'lsa ham, uning o'limidan so'ng o'zaro urushlar avj olib ketib, bu xududda uch xonlik, avvalo Buxoro va Xorazm, XVIII asr oxiriga kelib, Qo'qon xonligi paydo bo'ldi. Xonliklar davrida boshqa davlatlar bilan aloqalar o'rnatildi. Jumladan, Hindiston Shox Akbar, Sharqiy Ovrupodan Ivan Grozniylar bilan do'stona aloqa o'rnatildi. Buxoro xoni Abdullaxon 1001 ta rabot va sardobalar qurdirdi, madrasa, masjidlar, xonaqox va ko'priklar, suv omborlar va boshqa inshootlar qurildi. Bu davrda «Abdullanoma» nomli tarixiy kitob yozildi. Tibbiyot sohasida Sultonali Samarqandiyning «Dastur al-iloj», Muhammad Yusuf Mahxolning «Taxqiq al xumayyot», «Zubdat ul-qaxxolin» asarlari, Shayboniyxonning «Tavorixi guzidayi nusratnoma», Boburning «Boburnoma», Vosifiyning «Badoe' ul-vaqoe», fazliddin Ibn Ro'zbekxonning «Mexmonnomayi Buxoro» kabi asarlarida o'sha davrning ijtimoiy, siyosiy, tarixiy, adabiy, ma'rifiy xayoti o'z aksini topgan.

XVII-XVIII asrlarda me'morchilik sohasida ham katta inshootlar qurildi. Masalan, Buxoroda Imomqulixonning nufuzli amaldoridan Nodir devonbegi masjid, xovuz, madrasalardan iborat katta me'moriy ansamb qurdirdi. Shuningdek, Samarqanddan 4 chaqirim Janubda Xo'ja Axror qabri oldiga madrasa va Nomozgox barpo etdi. Bu davrda Muxammad Balxiyning 5000 baytdan iborat «Subxonqulixonoma», Mirmuxammad amir Buxoriyning «Ubaydullanoma», Muxammad Vali Samarqandiyning 200 nafar adabiyot arboblarning tarjimai xoliga oid ma'lumotlar berilgan «Muzakkirul asxob» nomli asari, shuningdek, Sayido Nasafi, So'fi Olloyor, Boboraxim Mashrablarning asarlari yuzaga keldi. Bu davrda ijtimoiy xayotning barcha jabxalarida; turmushda ham, oilada ham xar bir kishi aloxida diniy talablarga rioya etar edi. Madrasalarda deyarlik iloxiy bilimlar berilishiga qaramay, madrasani bitirganlardan mudarris, mufti, qozi, imomlar bilan bir qatorda mashxur shoir, olimlar xam etishib chiqdi. Boboraxim Mashrab, Muxammad Amin Kosoniy-Namangoniy, Fazliy Namangoniy, Sayido Nasafiy, So'fi Olloyor, Muxammad Mir Olim Buxoriy, Abdulqoziy Baxodirxon ana shunday ilm soxiblaridandir. Bu davrda ko'proq adabiyot tarix, me'morchilik, tasviriy san'at rivojlandi. Lekin tabiiy fanlarga ham oid ajratilgan «Xisoblash usullari xaqida risola» nomli matematikaga doir muxim asar ham yuzaga keldi. Abdulqoziyning «Shajarai turk» asari xam Sharq, ham Ovrupo olimlarning diqqatini o'ziga tortdi. Bundan tashqari qator tarixiy asarlar ham maydonga keldi. XVII asrda yashagan ma'rifatparvar olim So'fi Olloyorning «Sabot ul-ojizin» asari «So'fi Olloyor» nomi bilan mashxur bo'lib, maktablarda savod chiqarilishi bilan o'kitilar edi. Unda islom dinining asosiy qoidalari, aqidalari bayon etilgan. Qo'qonda ham ko'plab ilmiy, ma'rifiy maskanlar paydo bo'lib, yirik adabiy muxit yaratilgan. fazliy va Mushrif tomonidan tuzilgan «Majmuat ush-shuaro» to'plami buning misolidir. Buxoro, Samarqand, Qo'qon, Xivada bino bo'lgan Shayx Jalol madrasasi, Samarqandda Registon maydoni, Sherdor va Tillaqori, Devonbegi, Xivada Arabmuxammad madrasalari ilm-ma'rifatning rivojlanishga katta xissa qo'shdi.

Bu davrda maktab va madrasalarda grammatika, xandasa, mantiq, qiroat, tafsir, shariat, xikmat, islom tarixi va aqidalarga oid ilmiy-nazariy bilimlar, ish yuritish, xuquqshunoslik, savdo-sotiq ishlariga oid, meros va boylik taqsimoti kabi dunyoviy xamda ilmiy bilimlar o'rgatilar edi. Shuningdek, barcha madrasalarda albatta fan sifatida «O'ur'on», «Tafsir», «Odob-os-solixin», «Maslik ul-Mutakkin», «Sabod ul-ojizin», «Kimyo'i saodat», «Xadislar» o'qitilar edi.

O'qish muddati 15-20 yilni tashkil etib, masjid yonidagi maktabda esa bolalar 7 yil alifbo, abjad, O'ur'on, farzi ayn, Chor kitob, Xoja Xofiz, «Maslik ul-Mutakkin», Mirzo Bedildan savod o'rgatilar edi. O'zbek bolalari o'qiydigan maktablarda «Kitobi Fuzuliy», «Lison ut-tayr», «Devoni Alisher Navoiy», «Hissai devona Mashrab», So'fi Olloyorning «Sabot ul-ojizin» kitobi o'qitilgan.

## **2. Muxammad Sodiq Qosho'ariyninghayoti va ijodi.**

### ***Muhammad Sodiq Qosho'ariy va uning "Odob as-solihin" (Yaxshi kishilar odobi) asari, asarda ilgari surilgan hulq-odob me'yorlari***

Muxammad Sodiq Qosho'ariyning (1740-1843) «Odob as-solihin» asari, asarda (Yaxshi kishilar odobi) ilgari surilgan hulq-odob muallifning o'zi ta'kidlaganidek, muqaddima va 7 bobdan xamda xarbir bob 4 fasldan iborat. Muqaddimada asarning maqsadi ifoda etiladi, ya'ni insonga yaxshi hulq egallash zarurligi ta'kidlanadi va u odob qoidalarini egallab olmasa, nafaqat o'ziga, balki butun dunyoga yomonlik tarqatadi, deydi. Shunday ekan, har bir inson odobi zaxriy xamda odobi botiniyni bilib, unga amal qilishi zarurligi va bu odob qoidalarini mo'tabar kitoblarda xal etilganligini aytadi. So'ng yuqorida ta'kidlaganimizdek, insonning barkamol bo'lib etishishida kundalik turmushda zarur botiniy va zoxiriy odob qoidalari: salomlashish va ruxsat so'rash, muloqat odobi, uxlash va yo'l yurish, suxbat axlining o'zini tutishi, er-xotin odobi, tozalik va ozodalik qoidalari, mexmon kutish, ziyofat va ovqatlanish odobi, safar qoidalari bayon etiladi. Birinchi bob ruxsat so'rash va salomlashish, ko'rishish, Qo'l olishish xaqida bo'lib, u to'rt fasldan iborat. Ma'lumki, sharq xalqlarda biror kimsa birorta uyga kirganda u erga ruxsatsiz kirib boravermay, ma'lum urf-odat qoidalariga rioya qiladi. Ana shu qoidalarning eng muximlari deb, Muxammad Sodiq Qosho'ariy har bir odam kelganligini bildirish (eshikni qoqish yoki yo'talish), ovoz berilgandan so'ng kirishga ruxsat so'rash va so'ng kirish kerakligi bayon etiladi.

Ikkinchi faslda esa salomlashishning o'n ikki odob qoidasi xaqida fikr yuritiladi. Shunda savol berish va javob masalasida xozirgi paytda xam yuz berayottan munozarali fikrlarga nuqta qo'ygandek bo'ladi. Muallif aytishicha, adabi avval-ikki mo'min kishi kelsalar, xox oshno va xox nooshno, salom berishgaydirki, salom bermak sunnatdir, javob farz ayndur, deydi. Shuningdek, olim «Ulug kichikka, otlik piyodaga, yuruvchi o'yupirguvchi va oz ko'ta salom bergay», deb ta'kidlar ekan, bir kishi ko'pchilik oldiga kirib kelganda, birinchi bo'lib salom berishi, ko'pchilik esa baravar ovoz chiqarmasdan salomga alik olish yoki auditoriyaga kirganida. «Kim oldin salom berishi kerak?» degan muammoni echgan bo'ladi. Mazkur bobda yana salomlashishdagi xatti-xarakatlar, jismonan zaif kishilar va salomlashish qoidalari, erkak va xotin-qizlarning salomlashish qoidalari. Salom bermaslik va javob qaytmaslik haqida ham hozirgi davr uchun muhim tavsiyalar mavjud. Birinchi bobning uchinchi faslida berilgan muloqot (uchrashuv) odobiga oid tavsiyalar ham diqqatga sazovor. Bunda uchrashganda qo'l berib ko'rishish. Lekin qo'l uchi bilan emas, astoydil, lekin qo'lni silamay, ochiq yuz bilan ko'rishish odobi bayon etiladi. Quchoqlashib ko'rishish, safardan qaytgan kishi bilan ko'rishish va yosh bolalar bilan ko'rishish, o'pib ko'rishish odoblari bayon etiladi. Ikkinchi bobda uxlamoq, kiyim kiyish, yo'l yurish odoblari haqida fikr yuritiladi. Masalan, uxlash oldidan eshiklarni mahkamlash, idishlarni oo'zini yopish, o'rnidagi ko'rpani qoqib yotish, o't, chirokni o'chirish, uxlaydigan o'rnini yumshoq qilmaslik, o'ng qo'lga bir oz suyanib yotish tavsiya etiladiki, bu qoidalarga rioya qilmaslik natijasida ko'plab noxush voqealar ro'y berganligi aytiladi.

Libos kiyish qoidalari ham hulq-odob qoidalarining tarkibiy qismi sanaladi. Bunda eng muhimlaridan kishi imkon darajasida kiyinishi lozimligi, qulayligi va yoshi, jinsiga, joyiga, fasliga mos bo'lishi, uni toza tutish, yaxshi libos kiyganda manmanlik qilmaslik, kiymaydigan ortiqcha liboslaridan muqtojlariga in'om qilish kabi tavsiyalar hozirgi davrda ham o'z ahamiyatini yo'qotmagan.

Io'l yurish qoidalari ham har bir inson uchun bilishi zarur bo'lgan qoidalar bo'lib, bu haqida quyidagilar: yo'l yurganda me'yorida qadam tashlash, atrofga alanglamaslik, jamoat joylarida boshqalarga ozor bermaslik, keksalardan keyin yurish, ustozlar bilan birga ketayotganda ularning hurmatini saqlash, yo'lida hamrohlari bo'lsa ular bilan birga ketishlik, yo'lida esa biror kishi uchrashib qolsa, salomlashib birga ketishlik, yo'lida oo'iz suvi yoki balo'amni tupursa yuzini berkitish, uni o'ng tomonga yoki oldiga emas, chap tomonga yoki orqasiga tashlash, yo'lida yordamga muqtojlariga yordam berish, yaxshi ishni

ma'kullab, yomon ishdan qaytarish kabilar bayon etiladiki, bularni bilish katta-yu kichikka birdek zarurdir.

Uchinchi bobda suhbatlashish odobi bayon etiladiki, bu odob qoidalariga inson har bir daqiqada rioya etishi zarur. Suhbatning yaxshi niyat va beo'araz bo'lishi, unga pokiza libos bilan borish, tanning tozaligiga erishish, oo'iz va tishlarni tozalab borish, suhbat ahlining bir-birlarga hurmat va iltifot ko'rsatish, uluo'larga e'tiborini qaratish, o'tirish qoidalariga rioya etish, axli suhbat qirganda va chiqqanda o'rnidan turish va uluo'larni yuqoriga o'tkazish, beadab so'zlar, yomon xatti-xarakatlar, noo'rin jimlikdan saqlanish, barchaga yaxshi muomalada bo'lish, izzat qilish, aksa kelsa oo'zini to'sib, past ovozdada, engil aksa urish, suhbat ahliga ish buyurmaslik, suhbat ahliga beminnat xizmat ko'rsatish, do'st va notanishlarga bir xil ochiq chehra bilan muomalada shirinso'z bo'lish, go'zal xulq va chiroyli odob bilan muomalada bo'lsa, aka-ukalar, opa-singillarning xatosini kechirish hamda ular aybini yuziga solmaslik, boshqalardan chetda nasihat qilish, suhbat ahliidan biror kishining yomon qiliqi, qabih fe'li haqida gapirmaslik, uni chetlatishga harakat qilish kabi odob qoidalariga rioya etish haqida fikr yuritiladi.

Ahli suhbatga noloyiq hatti-harakatlardan qochish maqsadida ahli jamoaning xotirjamligini buzganlarni chetlatish, buni imo-ishora bilan tushuntirish, suhbatda pinakka ketmaslik, o'zgalardan o'zini yuqori tutish, suhbatdoshning so'zini bo'lmaslik, sukut saqlashni ham me'yoriga etkazish, deb ortiqcha takallufga zo'r bermaslik, hamsuhbati bilan bahs qilmaslik, ammo tortishishi mumkinligi, o'azab kelganda uni to'xtata olish, ortiqcha qiziqchilik, hazil-mutoyiba, xushomadgo'ylik qilmaslik, bunda me'yordan oshirmaslik, kamsituvchi laqablar qo'ymaslik, ahli suhbat orasida bir-biri bilan pinxona so'zlashganda boshqa hamrohning quloq solmasligi, bu qoidalar har bir kishining kundalik turmushida zarur bo'ladigan talablari hisoblanadi. Asarda er va xotin odobiga oid ilgari surilgan fikrlar ham diqqatga sazavordir. Uylanadigan yigit nikohdan oldin uilanmoqchi bo'lgan qizini ko'rmoo'i, uylanadigan qizning bokira bo'lish hamda to'rt narsada: umrda, qomatda, xulqda, adabda va iffatda erdan yuqori bo'lishi zarurligi ta'kidlanadi. Bu fikr turmushda tinch-totuv oila qurish masalalarida isbotlangandir.

Muhammad Sodiq Q'osho'ariy «Odob as-solihin» asarida, kasal holini so'rash, ta'ziya va musibat odoblari haqida ham fikr yuritadi. Bu narsalarni har bir kishining bilishi muhimdir. Kasal qolini so'rash do'stlarga zarurligi, kasalning millati, dinidan qat'iy nazar, kasal yoniga ochiq yuz bilan kirish, ko'nglini ko'taruvchi so'zlar bilan murojaat qilish, kasal oldiga bashang kiyinib yoki kir libosda kirib bo'lmasligi, kulib kirib, bosh tomoniga yaqin o'tirish, ko'p hol so'rashi, kasalni kunda kelib toliqtirib qo'ymaslik, bemor ko'ngli tilaydigan narsalarni so'rab-surishtirib topib kelish, ammo uning muolajasiga xarom narsalardan saqlash, bemor oldida ko'p o'tirmaslik, agar bemor oldida bo'lish zarur bo'lsa, unga xush keladigan so'zlardan, xikoyatlardan so'zlab o'tirish kabilarini tavsiya qiladi. Bemor xam navbatida kasalidan nolishi mumkinligi, oo'ir dardga chalinganda o'ziga o'lim tilayvermasdan umr tilashi, oo'irlashgani sezila boshlaganda gunoxlardan tavba qilib, qarzlarni ado etib, farzandlari, qarindosh va do'stlaridan rozilik so'rashi va vasiyat qilishi hamda ularga sabr-qanoat tilashi eng muxim qoidalar ekanligi ta'kidlanadi. Asarda musibat odoblari xaqida bayon etilganki, bularni bilish ayniqsa yoshlarga zarurdir. Biron mo'minning vafoti xaqidagi xabarni eshitganda axli musibatga ta'ziya ado etiladi. Bu dafndan oldin yoki keyin xam bo'lishi mumkin. Ta'ziya uch kungacha joiz, undan so'ng makrux deyiladi. Tobutni olib chiqib ketayotganda sukunatda bo'lishi lozimligi, ayollar tobutga xamrox bo'lib eshikka chiqa olmasligi, axli musibat yio'lganda ovoz ko'tarmasligi, maytini ko'mgandan so'ng har kim o'z ishiga ketishi, bir erda yio'ilib o'tirmaslik kerakligi, yio'ilish uchun turli tadbirlarni izlab topish va o'tkazish bid'at ekanligi, ammo taom tayyorlab axli musibat uyiga yuborishi mustaxabligi ta'kidlanadi.

So'ng `abr ustiga o'isht va tosh xamda boshqa narsalarni qo'yish, hubba va imorat qilishni bid'at sanalishi ta'kidlab o'tiladi. Shu o'rinda olimlar qabrlar odobiga xam to'xtalib o'tadi. Yana qabristonni tongi ziyorat qilish ko'proq erkaklarga mansubligi, ota-ona qabrlarini xotinlar ham ziyorat qilsa, man etilmasligi ta'kidlanadi. So'ng qabristonlarni oyoq osti qilmaslik kabi odob to'o'risida gapirib o'tiladi: Asarda ziyorat, mexmondorchilik odobi xaqida ham ko'pgina ibratli gaplar yozib qoldirilgan.

Mazkur bobda emak-ichmak odoblariga to'xtalib o'tilgan. Unda taomlarni oz eyish, shubxali taomlarni emaslik, faqirona ovqatlarga qanoat qilish, go'shtli taomlarni kamroq is'temol qilish, ovqatlarni



tanavvul qilishda aralashtirib yubormaslik, ya'ni baliq bilan sutni, sut bilan nordon narsani, sut bilan tuximni, qovrulgan go'sht bilan qaynatilmaganini, qotgan go'sht bilan yangisini, issiq narsa bilan sovuq narsani, ichni qoturuvchi bilan ichni suruvchi, xidli taomni eyishni xam man etiladi. Taomni o'tirib eyish zarur, deydi olim hamda eyish odoblariga to'xtaladi. Bulardan eng muhimlari, uluo'lar taomga qo'l urmagancha qo'l uzatmaslik, taom eyishda ozodalik qoidalariga rioya etish, taom eyishga oid ishlardan foydalanish, ya'ni mevalarni ko'zga surib, keyin eyish, taomdan avval va so'ng qo'l yuvish, yuvilgan qo'lni suvini silkitmaslik, qo'lni ishlatilgan narsaga artmay, toza sochiqqa artish, taomdan so'ng sohibi xonadon sharafiga duo qilish, agar yoshi kattalar ham mehmondorchilikda bo'lsa, ularning duo qilishlarini kutish kabi odob qoidalari tavsiya etiladi. Mazkur bobda suv ichish odobi haqida ham fikr yuritiladi. Bu ham odob hoidalari gigienik jihatdan ham zarurdir.

Suvni birdan simirmay, balki bo'lib-bo'lib ichiladi va unga nafas urilmaydi, suvni o'ta ehtiyotkorlik bilan, biror narsa tushmaganiga ishonch hosil qilgach ichish, kechasi esa idish o'ziga latta tutib ichishni tavsiya etiladi. Agar oo'iz va qo'l yoo'lik bo'lsa, suvli idishning dastasini ushlamaslik, jimjiloq va nomsiz barmoq yordamida ushlab yoki qo'lni yuvib, keyin ushlab, kosaning yoki suv idishning singan eri bo'lsa, u eridan suv ichmaslik, chunki u erida kir to'planib qilishi mumkinligi, ari` va hovuzdan boshni yuvib, oo'iz bilan suv ichmaslik, chunki undan zararli hasharot ichga ketishi mumkinligi qat'iy ta'kidlanadi. Shu bilan birga suvni avval olzi ichmay yonidagilarga uzatish, avval o'ng tomonga uzatish, suv uzatganni duo etish ham eng zaruriy odob qoidalaridan ekanligi eslatib o'tiladi.

Ettinchi bobda eng zaruriy safar qoidalariga to'xtalib o'tiladi. Safar qilishni olim uch qismga bo'ladi: farz, fazilat, muboh (ruxsat etiladigan). Bundan safar farzining o'zini besh bo'o'inga bo'ladi: jihod, hajji farz, ota va ona chaqirio'iga binoan, raddi mazolim (zulmni qaytarish uchun) va beshinchisi ilm olish uchun safar qilish.

Safar mubohni ham ikki bo'o'inga bo'ladi: birinchisi, o'z manfaati yo'lida birovdan ta'ma qilmaydigan tijorat safari; agar kim tijoratda faqat mol-dunyo orttirish maqsadida bo'lsa, unda bu tijorat safari ham unga ziyon etkazadi, deydi olim. Ikkinchi, ma'naviy tafarruj (ko'ngil ochish) uchun safar qilish. Ba'zida bunday safarlarning ham joizligi ta'kidlanadi. Ammo safarlarning barchasida ?h m ayollarga albatta mahrumib haromlik qilishi zarur, deb hisoblaydi.

So'ng olim safarlarning foydalari haqida oo'iz ochadi, unda safar qilgan kishi birinchidan, ham-anduhdan forio' bo'lishi, ikkinchidan tirikchilik uchun sarmoya yio'ish, uchinchidan ilm olish, to'rtinchidan, to'liq odob va axloq o'rganish, beshinchidan, uluo' kishilarning suxbatlaridan baxramand bo'lish mumkin deyiladi. Olim safarning ba'zan mashaqqatlari ham bo'lishi mumkin degan savolga yoshlarga chaqimchi va xasadchilar orasida tirik yurgandan ko'ra, safar mashaqqatlari afzalroqdir, deb to'o'ri xulosa chiqaradi. Mazkur bobda safar odobi haqida fikr yuritiladiki, bu quyidagilardan iboratdir:

Safarga xech qachon tanxo chiqmaslik, eng kami uch kishi safar qilishi, ko'pchilik bo'lsa, bir-biriga yain manzilga tushish, bir guruh bo'lib safarga chiqqanda o'rtalaridan biror kishini boshliq etib, uning maslaxati bilan ish tutish va boshliqning xam o'z xizmatini boshqalardan ayamasligi, zaifu notavonlar xamrox bo'lsa, ularga madadkor bo'lish xam eng muxim safar odoblari sifatida bayon etiladi. Safarga eng zarur ashyolarni, ya'ni lobos, oyoq kiyimi, soqoltarosh, misvoq (tish tozalagich), qaychi va boshqalarni unutmaslik, borayotgan shaxrida biror yuqumli kasallik tarqalgan bo'lsa, u shaxarga kirmaslik, agar shaxarga kirgandan so'ng kasallik tarqalsa, u erdan chiqib ketmaslik kerakki, aks xolda kasallik tarqatuvchi o'zi bo'lib qolishi mumkin.

Safardan qaytganda to'satdan uyga kirib bormay, avval uydagilarni xabardor etish, kechasi kirib borish xam noloyiq xisoblanadi. Safardan qaytganda xonadondagilar va qarindosh, yor-do'stlarga sovo'alar ulashish, uni ko'rgani kelganlarni taom bilan siylash xam muximdir. Agar xabar kelsa, musofirni kutib olishga peshvoz chiqish, uni xurmat bilan kutib olish, uni so'roqqa tutmaslik, musofir xoxishini farosat bilan bilib olish, uning manzili, yotish-turishi, yeyish-ichishidan xabardor bo'lib turish, agar sayoxat qilish xoxishi bo'lsa, diqqatga sazovor joylarni ko'rsatish, uning kelishidan maqsadini bilish, yordam qilish kabi eng oddiy odob qoidalari xam bayon etiladi. Yukoridagilardan ko'rinib turibdiki, Muhammad Sodiq Qoshgariyning «Odob as-solixin» asari yoshlarning barkamol, ma'naviy yuksak, etuk axloqli bo'lishlarida katta ahamiyapsh ega. Mazkur asar kundalik turmushimizda xar kuni, xar daqiqada bilish zarur bo'lgan turmush odobiga oid xulq-odob qoidalarining majmuidir. Shuning uchun Sharq

pedagogikasi tarixida «Qobusnoma» kabi bu asar ham, o‘z o‘rni, o‘z mavqeiga ega. Bu asarni bobma-bob o‘rganish yosh avlodning kamol topishida foydalaniladigan bebaho xazinadir, deyish joiz.

***Nazorat uchun savollar:***

1. Nima sababdan XIV asrning ikkinchi yarmi — XVI asrlar Sharq Uyo‘onish davrining ikkinchi bosqichi deyiladi?
2. Qosho‘ariyning ta'lim-tarbiya taraqqiyotida tutgan o‘rni haqida gapirib bering.
3. Qosho‘ariyning fan va ta'limni rivojlantirishdagi xizmati nimalardan iborat?
5. Muhammad Sodiq Qosho‘ariyning «Odob as-solihin» asarida an'anaviy tarbiya tizimining davom ettirilishi haqida so‘zlang.
6. «Odob as-solihin» asarining hozirgi davridagi ahamiyati nimalardan iborat?
7. «Odob as-solihin» asaridan o‘zingiz uchun qanday saboq oldingiz (kichik insho yozing).

## 15-Ma`ruza

### Mavzu: XIX ASRNING IKKINCHI YARIMI VA XX ASR BOSHIDA TURKISTON O'LKASIDA TA'LIM - TARBIYA VA PEDAGOGIK FIKRLAR

#### Reja:

1. Markaziy Osiyoda XIX asrning ikkinchi yarmi va XX asr boshlarida ta'lim-tarbiya va pedagogik fikr

2. Turkistonda dastlab ochilgan rus maktablari

3. Turkistonda jadidchilik harakati va ta'lim-tarbiya

#### Tayanch iboralar:

Ritorika – Rhetoric

Refleksiya – Reflection

Savodxonlik – educated

Tarbiya – Education

Pedagogika – pedagogics

Kasb – profession

Komil inson - ideal person

Malakali mutaxassis - skilled specialist

#### Adabiyotlar:

1. Hoshimov K., Nishonova S., Inomova M., Hasanov R. Pedagogikatarixi – T.: O'qituvchi, 1996.

2. Hashimov K., Nishonova S. Pedagogika tarixi. – T.: "Istiglol" nashriyoti, 2005

#### 1. Markaziy Osiyoda XIX asrning ikkinchi yarmi va XX asr boshlarida ta'lim-tarbiya va pedagogik fikr.

Markaziy Osiyo zaminida Temuriylar hukmronligi inqirozga yuz tutgandan keyin, bu o'lkani qo'lga kiritish uchun jahonning ko'pgina mamlakatlari harakat qildilar. Ana shulardan biri chor Rossiyasi edi. Markaziy Osiyoni Rossiyaga qaram qilish o'oyasi Petr 1 dan boshlanib, uning vafotidan so'ng Ekaterina hukumati tomonidan davom ettirildi. Nikolay II taxtga o'tirgach, tezlik bilan Markaziy Osiyoni o'ziga bo'ysundirishga intildi. Rossiyaning bosqinchilik yurishi XIX asrning ikkinchi yarmiga to'o'ri keladi. Chunki bu davrda sobiq imperiya o'rnida 3 ta xonlik – Buxoro amirligi, Xiva hamda Qo'qon xonliklari bo'lib, bular o'rtasida nizo kuchaygan edi. Bundan foydalangan chor hukumati o'zining yovuz niyatlarini amalga oshirishga kirishib dastlab Qozoo'istonni o'zlariga tobe qildilar. So'ngra Qozoo'iston orqali 1864 yilda Turkmaniston, Chimkent, Avliyo otani, 1865 yilda Toshkentni zabt etdilar. 1867 yilda Ettisuv viloyati, 1868 yilda Samarqand, 1876 yilda Faro'ona viloyati Rossiya qo'liga o'tdi. 1876 yil 19 fevralda podsho Aleksandr II Qo'qon xonligi tugatilganligi to'o'risida buyruqqa imzo chekdi. 1885 yilga kelib Markaziy Osiyoning hamma erlari Rossiya tasarrufiga o'tdi va o'lkada Turkiston general gubernatorligi tashkil etiladi. Markaziy Osiyo mustamlaka davlatiga aylantirilgach, chor hukumati mustamlakachilik siyosatini yurgizdi, bu siyosatga qarshi ko'tarilgan xalq qo'zo'olonlarini esa ayovsiz bostirdi. U Markaziy Osiyo xududida istiqomat qiluvchi turli xalqlarni bir-biriga qarshi qo'yish bilan ular o'rtasida kurashni avj oldirdi. Chor hukumati xalqimizning milliy madaniyatiga va uning rivojiga tish-tirnoo'i bilan qarshilik qildi milliy zulmni kuchaytirdi. Bu zulm birinchi navbatda madaniyat, fan, san'at, ijtimoiy va pedagogik fikr, turmush tarziga ham o'z ta'sirini ko'rsatdi. Xalq o'zining milliy merosi, qadriyati va o'ururidan mahrum bo'la boshladi. Turkiston general gubernatori fon Kaufman imperatorga yo'llagan bir maktubida Markaziy Osiyo xalqlarining madaniy-ijtimoiy taraqqiyoti uch yuz yil orqaga surib yuborilganini maqtanib yozgan edi. Inqilobdan oldin masjid va madrasalardagi kitoblar, noyob qo'llanmalar yondirib tashlandi, bir qismi Peterburgga olib ketildi. Bunday hatti-harakatlardan o'azablangan Abdurauf Fitrat xalqqa qarata: «Ey uluo' Turon, arslonlar o'lkasi! Senga ne bo'ldi? Holing qalaydur! Ey Temurlarning, O'o'uzlarning oilalarining shonli bolalari! Qulliq chuqurlariga nedan tushding!» qabilidagi jangovar shiorlari bilan xitob qilgandi.

O'lkada yuz bergan bu voqiliklar ilo'or ziyolilarning faoliyatida ham o'z ifodasini topdi. Ular o'lkada chor ma'murlari qo'llagan jabr-zulmlariga qaramay ilm-fan va madaniyatning umumiy rivojiga o'z hissalarini qo'shdilar. Ular o'zlaridan oldin o'tgan uluo' mutafakkirlarning insonparvarlik, pedagogik

fikr, o'oyalarini davom ettirdilar. Buni Anbar otin, Ahmad donish, Mahmudxo'ja Behbudiy, Abdurauf Fitrat, Furqat, Muqimiy, Avaz O'tar, Zavqiy, Saidahmad Siddiqiylarning ijodida ko'rish mumkin.

***Turkiston o'lkasida diniy-islomiy tarbiyaviy muassasalar va pedagogik fikr taraqqiyoti.***

XIX asrning o'rtalarida Turkiston o'lkasida boshlano'ich ma'lumot beradigan maktab hamda o'rta va oliy diniy ta'lim beradigan madrasalar mavjud edi. Maktablarning aksariyati, shu jumladan, qishloq maktablarining ko'pchiligi diniy ta'lim beruvchi eng oddiy boshlano'ich maktablar edi. Bu maktabda machitlarning imomlari, savodxon mullalar dars berardilar. Bunday maktablarda o'qitish eng oddiy diniy vazifalarni o'rgatish bilan, ya'ni arab tilida yozilgan Qur'onni o'qishni o'rgatish, har bir musulmon uchun zarur bo'lgan asosiy vazifalarni bildirish bilan cheklanardi. Shahar maktablarida diniy ta'limdan tashqari, umumiy ta'lim elementlari – yozish va hisoblash yo'llari o'rgatilardi. Shahar maktablarida o'quvchilar soni 20-30 taga qishloq joylarida esa 10-15 taga etar edi. O'qishga 6 yoshdan qabul qilinib, o'zlashtirishga qarab 17-18 yoshlarigacha davom etardi. Maktabda avval «Haftiyak», keyin «Qur'on» yod olinar, so'ng «Chor kitob»ga o'tilardi. «Chor kitob» 4 bo'limdan iborat bo'lib, 1-bo'lim – haq-xudoning nomlari tushuntirilardi, din qoidalari, tahorat, namoz bayon etiladi, ikkinchisida bidon-e'tiqodni anglash, uchinchi bo'limda kalomi nabi-rivoyatlar bahs etilgan. Shuningdek, xalq orasida mashhur shoirlarning she'r va o'azallari o'qitilar edi. Odatda, bunday maktablarning o'quvchilari badavlat oilalarning bolalari bo'lar edi. Ular o'qishni tamomlab, olgan bilimlarini savdo-sotiq ishlarida, hunarmandchilik ustaxonalarida qo'llar edilar, ba'zilar qo'shimcha ta'lim olib, xattotlik kasbi bilan shuo'ullanar, ba'zilar madrasaga kirib o'qishni davom ettirardilar.

Oliy diniy maktab bo'lgan madrasada o'rta asrga oid diniy falsafa va musulmon huquqlari, arab tilining grammatikasi va mantiq ilmlaridan dars o'tilardi. Uning o'quv rejalari vaqt va sharoitga qarab o'zgarib turgan. Masalan: XV asrning 30-40 yillarida Samarqand va Hirot madrasalarida dunyoviy bilimlar: matematika, astronomiya, musiqa kabi fanlar ham o'qitilgan. Madrasa uch bo'limdan iborat bo'lgan: birinchi bo'limda musulmon diniy aqidalari bayon qilingan kitob – arab tili va qonunchilik o'rgatilar edi. Bu bo'lim talabasi 9-10 yil o'qigan. Ikkinchi bo'limda qonunchilik, ilohiyot, (qonunchilik), mushkulot, mantiq, arab tili grammatikasi, notiqlik mahorati kalom o'qitilgan. Unda 7-8 yil o'qishgan. Uchinchi bo'limda ilohiyot, qonunchilik, kalom o'qitilgan. Qonunchilik kursida geografiya va arifmetikadan ba'zi ma'lumotlar berilgan. Madrasani tamomlab chiqqanlar imomlik bilan shuo'ullanish va qozixonalarda ishlash huquqiga ega bo'lar edi. Maktab va madrasalarda asosan o'o'il bolalar o'qitilar edi. Shaharlardagi diniy maktablarda ba'zi domlalarining xotinlari – otinoyilar qizlarni ham o'qitish bilan shuo'ullanar edilar. Maktab va madrasalarda dars o'zbek, arab va fors-tojik tillarida olib borilardi.

***Musulmon maktablarida ta'lim tizimi 5 toifaga bo'lingan edi.***

Quyi maktab – bu maktablarda o'o'il bolalarga savod o'rgatishgan (4 yil).

Xalilxona maktabi – (namoz) yod oldirib o'rgatilgan.

Qorixona - Qur'on yod olingan.

Madrasa.

Maktab internat – o'rta madrasa. Bu maktabda ham diniy, ham dunyoviy fanlar o'qitilib, o'rta ma'lumot berilgan.

Markaziy Osiyo Rossiya tomonidan bosib olingandan keyin maktab va madrasalarda ba'zi o'zgarishlar yuz berdi. Musulmon maktablari uchun bosmaxonaga chop qilingan darsliklar paydo bo'ldi. Qozondan bosmaxonada nashr qilingan qur'on va haftiyaklar, Hindiston va Erondan shoirlarning litografiyada chop qilingan to'plamlari keltirildi, Toshkentning o'zida ham maktablar uchun darsliklarni litografiya usulida nashr qilish yo'lga qo'yildi. Mustamlaka ma'muriyati masho'ulotlar o'rta asr tartibida olib borilayotgan musulmon maktablarining ishiga aralashmas edilar. Ammo maktablarda rus tilini o'qitishni rao'batlantiruvchi choralar ko'rishga ham harakat qilinardi. Natijada, mahalliy yoshlar rus tilini o'rganishga ko'proq e'tibor bera boshladilar. XX asr boshlarida esa madrasalarda rus tilini o'qitish joriy qilinsin, degan ko'rsatmaga binoan 1913-1917 yillarda ba'zi madrasalarda rus tilini o'qitish joriy qilindi. Eski maktablarda ham ba'zi o'zgarishlar sodir bo'ldi. Rus tuzem maktablari hamda yangi xil maktablarning ta'siri ostida ba'zi eski usul maktablarda birmuncha yangiliklar joriy qilindi, - litografiyada bosilgan alifbelar yordamida tovush metodi asosida savod o'rgatish joriy qilindi, qizlarga o'qishni

o'rgatish bilan birga yozishni ham o'rgatishga kirishildi. Bu yangiliklarga ko'ra o'zbek maktablari hayotida katta siljish ro'y berdi.

XX asr boshlariga kelib, Turkiston o'lkasidagi yirik markaziy shaharlarda oliy ta'lim maskani hisoblangan quyidagi madrasalar:

Buxoroda -80, Qo'qonda -40, Samarqandda -22, Maro'ilonda -28, Toshkentda -17.

1906 yilga kelib, birgina Samarqand viloyatining o'zida 1510 ta musulmon maktabi bor edi, ularda 1482 o'qituvchi 12740 talabaga saboq bergan.

Umuman olganda Turkiston o'lkasida 1905-1906 yillarda 5290 ta maktab bo'lib, ularda 70955 talaba ta'lim olgan. Bu davrga kelib mahalliy fuqaro bolalaridan ilmi kishilar tayyorlash maqsadida Xeva xoni Sayid Muhammad Rahimxon Bahodirxon soniy - Feruz (1844-1910 y.) katta ishlarni amalga oshirdi. Bevosita uning tashabbusi bilan 1884 yili o'z saroyida maktab ochilib, bu maktabda rus o'qituvchisi va Mirzo. Rahmonquli qori kabi mahoratli ta'lim-tarbiya ustalari yoshlarga bilim berish ishi bilan shuo'ullandilar. Feruz farmoniga muvofiq 1904 yilning 10 noyabrida Urganchda birinchi yangi usul maktabi ochildi. Unda Husayn Qo'shaev degan Turkiyadan kelgan o'qituvchi yoshlarga ta'lim-tarbiya bera boshladi. Husayn Qo'shaev 1906-1907 o'quv yilida xonlikdagi ilo'or ma'rifatparvar kishilarning istaklarini hisobga olib, Urganchda qizlar maktabini ham tashkil etdi. Feruz unga homiylik qilib, Xazina hisobidan maktab uchun alohida mabla'o' ajratib berdi. Feruz homiyligidagi bu maktabda Husayn Qo'shaevning turmush o'rto'o'i Komila Qo'shaeva qizlarga bilim bera boshladi. Turkiston o'lkasi Rossiya tomonidan bosib olingach, chor ma'murlari ming-minglab rus oilalarini Markaziy Osiyoga ko'chirib keltiradi. Faro'ona viloyati, Sirdaryo, Samarqand va boshqa viloyatdagi (shaharlar) mahalliy dehqonlarning serunum erlari tortib olinib, ularga beriladi. Ularning bunday hatti-harakatlaridan o'azablangan atoqli shoir Cho'lpon «Hazon» sarlavhali she'rida qahr ila yozgandi:

Ay, savuq ellardan muz kiyib kelganlar,  
U qo'pol tovushingiz qirlarda yo'q bo'lsun!  
Ey, manim boo'imdan mevamni terganlar,  
Qop-qora boshingiz erlarga ko'mulsun!

## ***2. Turkistonda dastlab ochilgan rus maktablari***

Rus muhojirlari Turkiston general - gubernatorining farmoniga binoan o'lkada rus maktablari, rus tuzem maktablari, gimnaziya kabi maktablarni ochish va bu maktablarni kengaytirish hisobiga mahalliy maktablar, maktab madrasalarni siqib chiqarish maqsadida maorif islohotini o'tkaza boshladilar. Bu bilan go'yoki, ular Markaziy Osiyo aholisining savodxonlik darajasini oshirmoqchi bo'ldilar va har bir qilingan ishni bo'rttirib ko'rsatishga urindilar.

1917 yilgi to'ntarishgacha 21 foiz savodxon bo'lgan o'lka aholisini, yoppasiga savodsiz edi, deya kamsitishga urindilar, quruq bo'hton yoo'dirdilar.

O'lka aholisini savodxon qilish uchun eng avvalo rus, rus tuzem, gimnaziya kabi o'quv maskanlari kerak, madrasa va «usuli qadimiya» eski usul maktablarida, otinlar maktablarida savod chiqarib bo'lmaydi degan siyosatni yurgizishga harakat qildilar. Bunga biz 1897 yildagi Rossiya tomonidan o'tkazilgan aholini ro'yxati ma'lumotlarini ko'rsatishimiz mumkin. Masalan, o'sha aholi ro'yxatida qayd etilishicha, Markaziy (O'rta) Osiyo aholisining savodxondik darajasi quyidagicha belgilangan:

Tojiklar - 99,5 % savodsiz;  
Qiro'izlar - 99,4 % savodsiz;  
Turkmanlar - 99,3 % savodsiz;  
O'zbeklar - 98,4 % savodsiz;  
Qozoqlar - 97,9 % savodsiz deb hisoblangan.

Bu ko'rsatkichlarning barchasi uydurma edi. Aslida Turkiston o'lkasi xalqlarining savodxonlik darajasi chor Rossiyasi aholisining savodxonlik darajasidan past emas edi. Chunki, Turkiston o'lkasi xalqlari 1917 yilgi to'ntarishdan oldin shaxsiy va ommaviy maktablar, madrasalarda bilim olganlar, yuksak ilm egasi bo'lganlar. Zero, yuqorida qayd etilgan aholi ro'yxati ma'lumotnomasida rus xalqidan, rus millatidan boshqa millatga mansub fuqarolarni ataylab kamsitish chor Rossiyasining asosiy mafkuraviy kurashi natijasidir. Chunki ular rus va rus-tuzem maktablarini bitirganlarnigina savodli deb

hisoblanganlar. Hatto, ular dunyoviy maktablar ochish, ona tilidagi darsliklar, gazeta va jurnallar nashr qilish va hokazolarni qat'iy ta'qib qilar edilar. Ayni vaqtda chor hukumati rus bo'lmagan aholi yashaydigan joylarda maktablar ochar, bu maktablar esa o'z oldiga ruslashtirish maqsadini qo'yar edi.

Chor hukumati tomonidan XX asrning 60 yillarida maktab ustavlari tasdiqlanib, shular asosida boshlano'ich hamda o'rta maktablar qayta tuzilib, rus bo'lmagan xalqlar uchun maktablar tashkil etishga doir davlat hujjatlarini ishlab chiqishga kirishdilar. Maktab ishiga taalluqli asosiy siyosiy va ideologiya sohasidagi ko'rsatmalar 1870 yilda chor Rossiyasi xalq maorifi noziri D.A.Tolstoy tomonidan ifodalab berilgan edi. «Bizning vatanimizda yashovchi barcha begona (rus bo'lmagan) xalqlarning ma'lumotli bo'lishining oxirgi maqsadi, deb ma'lum qilgan edi, u, - shubhasiz, ularni ruslashtirish va rus xalqi bilan birlashtirishdan iborat bo'lishi kerak». Ruslashtirish ko'rsatmasi 1870 yilda e'lon qilingan bo'lib, unga binoan rus millatiga mansub bo'lmagan barcha xalqlar uchta toifaga bo'lingan edi.

«Juda kam ruslashgan xalqlar», bularga Sharqiy Sibir va Povolje xalqlari kirar edi. Bu xalqlar uchun ochilgan maktablarda o'qishni ona tilida boshlash va keyinchalik rus tilida o'qitishga o'tish tavsiya qilinar edi.

«Ruslar ham yashaydigan rayonlarda yashovchi xalqlar». Bu joylardagi maktablarda o'qitishning dastlab rus tilida olib borish ayrim hollarda ona tilining yordamiga tayanish va mumkin qadar tezroq faqat rus tilida o'qitishga o'tish taklif qilinar edi (masalan, gruzin bolalari o'qitiladigan maktablarda o'qitish shunday olib boriladi). «Etarli darajada ruslashgan xalqlar». Ukrainlar, bellarus va boshqalar, bularning maktablarida o'qitishni faqat rus tilida olib borish tayinlangan edi. Mazkur «Qoida»larni mana shu toifaga kiritilgan xalqlarga qo'llanishni 60 yillarda ijtimoiy harakat jarayonida vujudga kelgan ona tilida o'qitish tajribasini batamom siqib chiqarishga olib keladi. Mana shu umumiy direktiv hujjat asosida ulkan Rossiya imperiyasining ayrim hududlardagi maktablarning ta'lim-tarbiyaviy ishi printsiplarini belgilab beradigan yo'l-yo'riqlar yaratiladi va e'lon qilinadi.

1776 yilda Markaziy Osiyo tumanining general-gubernatori huzurida Turkiston o'quv yurtlarining maxsus boshqarmasi tashkil etilgan bo'lib, avvalo, ruslashtirish siyosatini amalga oshirish vazifasi uning zimmasiga yuklatilgan edi.

Tegishli davlat hujjatlari bilan maktablarning ish tartibini belgilab va maktab idorasi organlari o'z maqsadlarida mustahkamlanib olgach, chorizm o'qituvchilarning faoliyatini injiqlik bilan sinchiklab nazorat qilish tizimini to'xtovsiz oshirib bordi. Tarixda o'zbek xalqi ko'p bosqinchilarni ko'rgan. Masalan, mo'xo'ul-tatar bosqinchiligini oladigan bo'lsak, ular odamlarni qirgan, boyliklarini talon-taroj qilgan... ammo madaniyatiga, tiliga va diniga tegmagan. Eng dahshatlisi, ruslar Turkistonda barcha bosqinchilik ishlarini olib borish bilan birga xalqning urf-odatidan, tili va dinidan ham ayirmoqchi bo'ldilar.

General Rozenbax esa shunday degan edi: «O'lkani ruslashtirish rejasini amalga oshirishda maktab katta ahamiyat kasb etishi lozim». Haqiqatdan ham mustamlaka davrida rus-tuzem maktablari vujudga keldi. Bu maktablarning asl maqsadi, o'lkani ruslashtirish edi. Afsuski bu o'rinda boshqa tishga tegadigan nozik bir holat ham bor. «Tuzemets» degani ruscha o'zbekcha luo'atda «mahalliy xalq», «tub aholi» deb tarjima qilingan. Rus olimi Vladimir Dalning «Velikorus jonli tilining izohli luo'ati» kitobida mana shunday jumlar yoziladi: «Tuzemets. Mestno'y otnosyahiysya do izvestnoy strano'...Tuzemno'e jiteli chasti Okeanii stoyat na nizshey stupeni chelovechestva».

XX asr boshlarida Turkistonda hammasi bo'lib 20925 ishchi bo'lgan, xolos. Temir yo'llar o'lkamizning barcha boyliklarini Rossiyaga tashib olib ketish maqsadida qurilgan. Yangi ochilgan turli maktablar mustamlakachi amaldorlar uchun tilmochlar tayyorlab berish uchun xizmat qilgan.

### ***Rossiya xalqlari uchun hukumat maktablari.***

Musulmon aholisi yashaydigan joylarda qadimdan maktab-madrasa va hokazolar mavjud bo'lib, bularga qarshi chor hukumati Rossiyadagi ko'p sonli xalqlar uchun maxsus hukumat maktablari barpo qilar edi. Bu maktablarning ko'pchiligida o'qitish rus tilida olib borilar edi. Ularning biri – to'rt yillik, ikkinchisi – ikki yillik edi. Ba'zi bir to'rt yillik maktablarda internatlar ham bo'lib, ularda ko'proq feodallarining va mahalliy aholining boy qatlami bolalari ta'lim olardi. Turkistonning 1880 yilda Rossiya tasarrufiga o'tganidan keyin Markaziy Osiyodagi rus-tuzem maktablari ancha mashhur bo'ldi. Ammo mehnatkashlarning bolalari uchun yaxshi yo'lga qo'yilmagan ikki yillik savod chiqarish maktablari

ochilgan edi. O'qish muddati ikki yil bo'lgan milliy maktablardan, masalan, qozoqlarda ovul maktablari, deb atalgan maktablar tipik maktab sanalar edi.

Dastlabki ovul maktablari 1892 yilda To'ro'ay oblastining ovullarida tashkil topgan bo'lib, aholini ko'chmanchilik turmushiga moslashtirilgan edi. Ovul maktablarida rus tili, arifmetika qozoq alifbosi va islom dini o'qitilar edi. Bu maktablarda o'qitish o'quvchilarning ona tilida olib borilardi, lekin ularning saviyasi juda past edi. 1916 yilda 169 ta ovul maktabi bo'lib, ularda 5 ming o'quvchi o'qirdi, bu maktab yoshidagi barcha qozoq bolalarining faqat bir foizga yaqinligina tashkil etardi, xolos.

Markaziy Osiyo va Shimoliy Kavkazning musulmon aholisi uchun ularni ruslashtirish maqsadini ko'zda tutgan rus-tuzem maktablari XIX asrning 80 – yillaridan boshlab ochila boshladi. Bu maktablar o'z dasturlariga ko'ra rus ministerlik maktablaridan islom dinining o'qitilishi bilangina farq qilardi. Rus-tuzem maktablarida o'qitish rus tilida, diniy ta'limot esa o'quvchilarning ona tilida olib borilardi.

## **2. Turkistonda dastlab ochilgan rus maktablari.**

Markaziy Osiyo xonliklarida islom dini davlat dini hisoblanar edi. Musulmon ruhoniylari Markaziy Osiyoning feodal hukmronlari bilan mahkam bo'langan edi; shu hukmronlarning yordami tufayli bu erda musulmonlarning juda ko'p diniy o'quv yurtlari, chunonchi: masjidlar huzurida maktablar, madrasalar va shunga o'xshagan o'quv yurtlari bor edi. Turkistonda birinchi general-gubernatori bo'lgan Kaufman barcha musulmon muassasalariga nisbatan «aralashmaslik» (betaraflik) siyosatini tutdi.

O'rta asr musulmon maktablarini isloh qilishdan bosh tortgan chorizm, ruslar o'rnatilgan erlarda ochilgan rus maktablarini Turkistonda maorif sohasida o'z siyosatining quroli qilib olishga harakat qildi. (Toshkentda dastlabki rus maktabi 1866 yilda ochilgan edi). Rus maktablariga ruslar bilan birga o'qish uchun mahalliy aholi bolalari ham qabul qilinardi. Turkistondagi boshlano'ich rus maktablarida hunarga Rossiyaning Evropa qismidagiga qaraganda, ancha ko'proq o'rgatilar edi; bundan maqsad mahalliy aholining bolalarini maktabga ko'proq jalb qilish edi.

Chorizmnin Turkistonda ruslashtirishdan iborat maktab tizimi uning Povolje (Volgabo'ylari) uchun maqullangan «Ilminskiy sistemasi»dan farq qilardi. Qozon pedagogi Ilminskiy Volgabo'yidagi chuvashlar, mariylar va boshqa xalqlar uchun alohida rus va mahalliy aholi maktablari ochgan edi. Bu maktablarda o'qish dastlab bolalarning ona tillarida olib borilar, rus tili esa alohida fan sifatida o'qitilar edi, shu bilan birga, hamma darsliklar xristian (pravoslavie) dinini taro'ib qilish ruhida tuzilgan edi. Bulardan farqli o'laroq, islom dini ta'siri kuchli bo'lgan Turkistonning mahalliy aholisi o'rtasida xristianlar missionerligiga ruxsat etilmas edi; buning ustiga rus maktablarida musulmon dinini o'qitish ham man etilgan edi; rus maktablariga o'qishga kirgan erli aholi bolalari dastlabki kundanoq rus tilida o'qitilar edi. Turkistonda dastlabki rus o'rta o'quv yurtlari 1870 yillardan ochila boshladi: 1876 yili Toshkentda, Verniyda (hozirgi Olmaotada) erlar va Xotin-qizlar gimnaziyalari. 1879 yili esa Toshkentda o'qituvchilar seminariyasi ochildi. Gimnaziyalarga ham erli aholining bolalari qabul qilinardi. O'qituvchilar seminariyalarida esa mahalliy aholi bolalariga 1/3 o'rin ajratilgan edi. Turkistonda dastlab ochilgani ba'zi bir rus maktablarida o'quvchilarning 1/4 ini va undan ko'proqini mahalliy aholi bolalari tashkil etgan bo'lsa-da, lekin butun Turkiston o'lkasi bo'yicha hisoblaganda bunday maktablarda o'quvchi mahalliy aholi bolalari 200 tadan oshmas edi. Bularning ham ko'pi qozoq bolalari bo'lib, o'zbek va tojik bolalari juda oz edi, chunki musulmon ruhoniylari «kofirlar» maktablariga qarshi taro'ibot yurgizar edilar. Rus maktablarida, ayniqsa o'rta maktablarda o'quvchilar o'rtasida o'z ijtimoiy ahvoliga ko'ra boylar va oq suyaklarning bolalari ko'pchilikni tashkil etardi. Chorizmnin maktab sohasidagi siyosati ruslashtirishdan iborat bo'lsa ham, lekin rus bolalari bilan mahalliy aholi bolalarining birgalikda o'qishlari, ular o'rtasida o'zaro do'stlikni tarbiyalar edi. Rus maktabiga o'qishga kirgan bolalar rus tilini mutlaqo bilmas edilar, natijada ancha qiyinchilik tuo'ilar edi. Shuning uchun rus maktabiga kirgan, lekin rus tilini mutlaqo bilmaydigan o'quvchi rus tilida so'zlashishni o'rganib olmaguncha odatda quyi bo'limda o'qir, rus tilida so'zlashishni o'rganib olgandan keyingina yuqori bo'limga o'tkazilardi. Yuqori bo'limlarga o'quv yilining o'rtalarida ham o'tkazilar edi, chunki maktablar kichkina bo'lib, bir vaqtning o'zida masho'ulotlar bir necha bo'limlar bilan olib borilar edi.

Rus maktablarida o'qiydigan qozoq bolalarning ko'pchiligi internatlarda yashar edilar, xudi shu internatlarda rus tili yanada tezroq va puxtaroq o'rganib olinardi.

Toshkentdagi gimnaziya dastlabki yillarda, mahalliy aholining bolalarini rus tili bilan ko'proq shuo'ullantirish uchun lotin tilini o'rgatishdan ozod qilinar edi.

1880 yillarning boshlariga kelib rus maktablarida o'qiydigan o'zbek va tojik bolalari uchun islom dinini o'qitish kerak, toki ota-onalari bu maktablardan qo'rqmasinlar, degan fikr tarqalgan edi. Turkiston ma'murlari bu fikrning qanchalik to'ori ekanligini tekshirishga qaror qildilar. 1884 yil 19 dekabrda Toshkentda, «eski shahar» qismida sinab ko'rish uchun birinchi rus-tuzem maktabi ochilgan edi. 10 yillardan keyin Toshkentda bunday maktablar soni to'rttaga ko'paydi. Bu tipdagi maktablar o'lkadagi yirik shaharlar hamda qishloqlarda ham tashkil etila boshladi. O'lkada rus, rus-tuzem maktablari ilk bor XIX asrning 70 – yillarida yuzaga kelgan bo'lsa, 1904 yilga kelib ularning soni 57 taga etdi. Rus-tuzem maktablarida o'quvchilarga rus muallimi rus tilini hamda arifmetikani va boshqa fanlarni o'rgatar, buning uchun o'qish vaqtining yarmi ajratib qo'yilgan edi. O'qish vaqtining qolgan yarmi «Musulmon domla» ixtiyoriga berib qo'yilgan bo'lib, u eski usul maktablaridagidek bolalarga diniy darslar o'qitish bilan shuo'ullanardi. Rus-tuzem maktablarida faqat o'oi bolalar o'qitilar edi. Ota-onalar qizlarini bunday maktablarga bermas edilar. 1903 yilda Turkiston pedagogika to'garagi, Toshkentda qizlar uchun rus-tuzem maktabi ochildi. Lekin bu maktabning faoliyati uzoqqa cho'zilmay, ikki yildan keyin yopilib qoldi. Rus-tuzem maktablarida rus tilini o'qitish dasturi va uslubi rus bo'lmagan o'quvchilar uchun mo'ljallab tuzilar edi. (bu maktablarda ba'zan rus bolalar ham uchrab qolar edi). 1884 yili, sinash uchun ochilgan rus-tuzem maktabida (Turkiston o'qituvchilar seminariyasining rus qismida) tarbiyalanuvchilar uchun o'zbek tili kiritildi. Namangan yaqinida bir qishloqda 6 yil yashagan va o'zbek tilini yaxshi o'rganib olgan V.P.Nalivkin, bu maktabda birinchi bo'lib o'zbek tilini o'qitgan edi. U sinash uchun ochilgan rus-tuzem maktabining birinchi o'qituvchisi edi. Nalivkin V.P. seminariyada 1890 yilgacha dars berdi. Dars choo'ida Nalivkin bo'lajak cho'qituvchilarga faqat o'zbek tilinigina o'rgatib qolmasdan, balki ularda o'lkani o'rganishga ham havas uyo'otgan edi. Seminariyada o'qib chiqqanlar orasida rus-tuzem maktablarida ishlashga tayyor bo'lgan va bu ishni sevib qolganlar anchagina edi.

Turkistonning rus aholisi maktab ta'limi bilan erli aholiga qaraganda ancha yaxshiroq ta'minlangan edi. Turkiston o'lkasida birinchi bo'lib rus maktabi Toshkentda 1866 yilda, Samarqandda 1870 yilda, oradan 1-2 yil o'tgach, Turkiston o'lkasining boshqa shaharlarida ham paydo bo'ldi. Bu rus maktablarida mahalliy aholi bolalari juda kam sonni tashkil etardi. 1876 yilda Toshkentda erkaklar progimnaziya va qizlar progimnaziya ochildi. 1894 yilda real bilim yurti ochildi. Bu o'quv yurtlarida boshqa shaharlardan kelgan o'quvchilar uchun pansion (yotoqxona) ham bor edi. Bu maktablar davlat byudjetidan ta'minlanar edi.

1879 yilda Toshkentda Turkiston muallimlar seminariyasi ochildi. Bu seminariya maktablari rus boshlano'ich sinflari uchun o'quvchilarga ona tilidan muallimlar tayyorlab berishi lozim edi. XIX asrning 80-yillari o'rtalaridan boshlab seminariya rus-tuzem maktablari uchun ham muallimlar tayyorlashga ham kirishdi. Mahalliy tilni o'rganish majburiy qilib qo'yilganligi Toshkentdagi bu seminariyaning xususiyatlaridan biri bo'ldi. Seminariyada V.P.Nalivkin o'zbek tilida dars bera boshlagan birinchi o'qituvchi bo'ldi. 1887 yilda Nalivkin tuzgan lu'at va grammatika risolasi nashr etildi. Bular tilshunoslik tarixida o'zbek tiliga doir birinchi qo'llanma bo'ldi. Maktablar uchun ajratilgan mablao'larning kattagina qismi o'rta o'quv yurtlariga sarflanardi. Toshkentdagi kodetlar korpusiga ayniqsa ko'p mablao' sarf bo'lar edi. Ishlab turgan to'rtta o'quv yurtidan tashqari 1900 yildan boshlab yana beshta o'quv yurti ochildi. Samarqandda va yangi Maro'ilonda qizlar va erkaklar gimnaziyalari ishga tushdi; 1905-1916 yillar ichida o'rta maktablar soni ikki baravardan ziyodroq ko'paydi; uezd markazlarining deyarli hammasida o'rta maktablar paydo bo'ldi.

Iqtisodiy jihatdan eng rivojlangan Qo'qon va Toshkent shaharlarida 1905-1907 yillarda yangi tipdagi o'rta maktablar - o'oi va qiz bolalar birga o'qiydigan kommertsiya bilim yurtlari ochildi. Turkistonning iqtisodiy rivojlanishi hunar-texnika tipdagi maktablarning ochilishiga olib keldi. Chunonchi, 1896 yildayoq Toshkentda paxta zavodlari va boshqa zavodlarni ta'mirlash uchun kadrlar tayyorlaydigan bilim yurti ochildi; 1897 yilda irrigatsiya nazoratchilari tayyorlaydigan kurs tashkil etildi. 1902 yilda Toshkent yaqinida qishloq xo'jalik gidrotexnika maktabi ochildi: 1904 yilda Samarqandda boo'dorchilik va shu yilning o'zida Toshkentda temir yo'l texnika bilim yurti ochildi. 1908 yilda A.M.Malinovskaya Toshkentda qo'l-hunar ustalari hamda hisobchilar tayyorlaydigan xususiy qizlar



hunar maktabini ochdi. Shu tariqa Turkistonda madaniy iqtisodiy rivojlanish ancha yuksa poo'onaga ko'tarildi.

### **3. Turkistonda jadidchilik harakati va ta'lim-tarbiya.**

Turkistondagi jadidchilik harakati bu bir tasodif xodisa bo'lmay, balki hayotimizdagi ijtimoiy-siyosiy ziddiyotlar maxsuldir. Jadidchilik oqimini ijtimoiy-siyosiy va ma'rifiy tomonlarini professor B.Qosimov o'z tadqiqotida batafsil bayon etgan. XIX asrning boshlaridan Buxorodagi ma'rifatparvar musulmon ruhoniylari va ziyolilari orasida madrasa va maktablar tizimiga hamda islom diniga kirib qolgan bid'atlarni isloh qilish fikri paydo bo'la boshlaydi. Shunday islohot tarafdorlarini jadidchilar, ya'ni yangilik tarafdorlari deb atay boshlaydilar. Jadidizm (arabcha «jadid» so'zidan olingan bo'lib «yangi» degan ma'noni bildiradi). O'sha davrlardan boshlab bunga qarama-qarshi turgan oqim, ya'ni feodal-o'rta asrchilik, diniy fanatizm ruhida bo'lgan kishilarni esa qadimistlar, deb atay boshladilar. XIX asr boshlarida bir qancha ma'rifatparvar mudarrislar Buxoro shahridagi 200 ga yaqin madrasani isloh qilish o'oyasi bilan chiqdilar. Bu harakat boshida madrasa mudarrisi Abu Nasr Al Kursaviy turgan edi. Qadimistlar esa ularni kofirlik va xudosizlikda aybladilar. Buxoro amiri Haydar esa Kursaviyni zindonga tashlatib, o'lim jazosiga hukm qiladi. Ammo uning tarafdorlari uni zindondan qochiradilar. Kursaviy Qozonda o'z faoliyatini davom ettirib, 1813 yilda vafot etadi. XIX asrning 50-60 – yillarida diniy islohotchilik harakati yanada kengaya boshlaydi. Endi bu harakat boshida buxorolik mudarris va tarixchi olim Marjoniy (1818-1889), o'ijduvonlik domla Fozil, Mo'minjon Vobkandiy, mulla Xudoyberdi Boysuniy va boshqa mudarrislar turar edilar. Ular madrasa va maktablarni isloh qilishni emas, balki ortiqcha darslarni olib tashlash tarafdori ekanliklarini yozadilar. Islohotchilar rahnamosi Marjoniy o'zining dasturida quyidagi olti asosiy masalalarni qo'yadi:

Qur'ondagi har qanday diniy masala yuzasidan kishilar bilgan holda o'zlari erkin fikr yuritsinlar. Birovning birovga ko'r-ko'rona ergashishi qat'iy mann qilinsin. Madrasalarda o'qitiladigan hoshiya va shrq kabi quruq mazmunga ega bo'lgan va madrasa o'quvchilari uchun foydasiz bo'lgan hamda ularning 8-10 daqiqa vaqtini bekorga oluvchi darslar dars jadvallaridan olib tashlansin. Madrasalarda Qur'oni Karim, Hadisi Sharif, ularning tarjimalari va islom tarixi kabi darslar o'tilsin. Arifmetika, tarix, jo'o'rofiya, tabobat, xandasa, mantiq, falsafa va boshqa dunyoviy fanlarni o'qishga qarshilik ko'rsatilmasin. Har bir ishda musulmonchilikni Muhammad alayhissalom davridagi qadimiy islom madaniyatiga qaytarish ko'zda tutilsin. Marjoniy va uning tarafdorlari bo'lgan o'sha davrning jadidlari musulmon taraqqiyparvarlaridan edilar, ular madrasalarda diniy darslar bilan bir qatorda qadimiy islom madaniyati davridagidek dunyoviy darslarni o'qitishni shart qilib qo'yidilar. Biroq, qadimistlar va amirning reaksion siyosati natijasida ta'qibga uchragan Marjoniy Buxorodan chiqib ketishga majbur bo'ldi. Uning maslakdoshlaridan ko'pchiligi zindonga tashlanib, orqalariga 75 darra urilgach, ular tavba qilib, qaytib bunday ishlarni qilmaslikka va'da berdilar.

XIX asr oxiri – XX asrning boshlarida Turkistonda chor mustamlakachiligining kuchayishi natijasida Markaziy Osiyoning ko'p joylarida jadidchilik harakati kuchayib ketdi. Bu harakat mavjud jamiyatning ijtimoiy-madaniy asoslarini qayta qurishga qaratilgani sababli eski tuzum, eski turmush, eski maktab tarafdorlarining kuchli qarshiligiga duch keldi. Bu qarshi kuch vakillari qadim yo qadimchilar deb atalgan bo'lsa, yangi hayot shabadalarini olib kelishga uringan kishilar esa jadid yoki jadidchilar degan nom oldilar. Shu tarzda asrimiz boshlarida jadidlar va jadidchilik harakati yuzaga keldi. Yangi asrning boshlanishi bilan avvalgidek ijtimoiy xorlik, iqtisodiy va madaniy qoloqlik sharoitida yashash mumkin emasligi ular uchun oydek ravshan edi. Nafaqat Markaziy Osiyo, balki Rossiyada yashovchi xalqlar ham o'z taqdirlarini o'zgartiribgina, feodal tuzumning negizlarini parchalabgina yangi hayotga qadam qo'yishlari mumkin edi. Oq podsho idora qilgan mamlakatdagi ana shu oo'ir vaziyat tufayli 1905 yil to'ntarishi sodir bo'ldi. Bu to'ntarishdan maqsad jamiyatni demakratlashtirish, sakkiz soatlik ish kunini joriy etish, dvoryanlar ixtiyoridagi katta er-mulkni olib, dehqonlarga bo'lib berish va hokazolar edi. Birinchi rus to'ntarishining bu dasturi bilan tanishgan Markaziy Osiyolik taraqqiyparvar ziyolilar tatar qardoshlari ortidan borib, jadidchilik harakatiga kelib qo'shildilar. 1907 yil Eron burjua to'ntarishi, 1908 yil Turkiya burjua to'ntarishi, Markaziy Osiyoda jadidchilik harakatining rasmiylashuvi va kuchga kirishida katta ahamiyat kasb etdi. Ijtimoiy, iqtisodiy va madaniy islohotlar yo'li bilan xalq va jamiyat

hayotini yaxshilashga, madaniy yuksaklikka olib chiqishga qaratilgan dasturni bajarishga kirishdilar. Ular ta'sirida o'zbek zaminining boshqa go'shalarida ham jadidchilik harakati avj oldi.

Jadidchilik jamiyati to'ntarish yo'li bilan emas, islohotlar yo'li bilan rivojlantirishni o'zining asosiy vazifasi deb belgiladi. U o'zining bu vazifasini ado etishda, faqat bir sinfga – proletariatgagina tayanmadi. Umuman jadidchilik insoniyatni sinflarga bo'lib tashlash tarafdori emas. Jadidlar hatto qadimchilar bilan ham ittifoq tuzib, xalq va kelajak manfaati yo'lida baqamti ishlash, bugungi ifoda bilan aytganimizda turli siyosiy qarashlarga ega bo'lgan xalq qatlamlarining tinch-totuv yashashi va ishlashi o'oyasini ko'tarib chiqdilar. Behbudiy ana shu «muttahid» front tuzish o'oyasini bayon qilar ekan, «ulamo yoki ziyoli va taraqqiyparvarlarimiz boy va avomimiz birlashib, din va millat va vatanning rivoji uchun xizmat etsak»<sup>2</sup>, deb yozgan. Jadidlarning bunday muttahid frontni tuzishga intilganlarining boisi turli sharoit bilan belgilangandi. Avom ham, boylar ham, ulamo ham, ziyolilar ham chor hukumati qaramoo'ida bo'lgan mustamlakaning biri oz, ikkinchisi ko'p siquvda bo'lgan kishilar edilar. Markaziy Osiyo bozorlarida rus savdo va sanoat burjuaziyasi hukmron bo'lib, mahalliy burjuaziya vakillari sina boshlagan edilar. Boshqacha aytganda, mustamlakachilik azobini mahalliy boylar va savdogarlar ham seza boshladilar. Ana shunday tarixiy sharoitda, jadidlarning fikr-mulohazalariga ko'ra, oddiy xalqning iqtisodiy-madaniy hayotini yaxshilash qanday zarur bo'lsa, chet el kapitali iskanjasidan, mustamlakachilik kishanlaridan qutilish ham shunchalik kechiktirib bo'lmas vazifa edi.

Jadidlar 1906 yildayoq «Taraqqiy» deb nomlangan gazeta nashr ettirib, o'z o'oyalarini tarqata boshladilar, oradan ko'p o'tmay, «Xurshid», «Shuhrat» singari yangi gazetalar dunyo yuzini ko'rdi. Markaziy Osiyoning turli shaharlarida jadid maktablari bodroqdek ochilib, ularda diniy ilmlar bilan birgalikda dunyoviy bilimlar ham keng taro'ib qilindi. «Jadidlar nima haqida gapirishmasin, hammasi yangi nafas, yangi o'oya edi, proletar mafkurasi ham, ishchilar sinfi ham yo'q edi, tabiat birlamchi deguvchilarning mafkurasini deyarli hech kim tushunmas, biladiganlar esa juda ozchilikni tashkil qilar edi. Shuning uchun jadidchilikning yangi o'oyalar bilan paydo bo'lib, ruhoniylarga, hukmron sinflarga qarshi turishi, madaniyatni yaratishi, bir so'z bilan aytganda, yangilik edi, «jadid» jumlasining ma'nosi ham «yangi» demakdir». Agar lo'nda qilib aytsak, jadidlarning harakat dasturi quyidagi masalalarni hal qilishga qaratilgan:

### ***Diniy taassuf va fanatizmga qarshi kurash.***

Diniy aqidalarga asoslangan o'rta asr maktablari o'rniga Ovro'po qabiladagi dunyoviy ilmlarni ona tilida o'qitishga moslangan yangi usuldagi maktablarni tashkil etish, feodal davri maorif tizimini isloh qilish.

Jadidchilik o'oyalarini keng xalq ommasiga etkazish niyatida yangi o'zbek adabiy tilini ishlab chiqish, matbuot hurligi uchun kurash, xalq ommasiga tushunarli adabiyot va teatrni yaratish. Xotin-qizlarni paranjidan chiqarish va jadid maktablariga qatnashlarini ta'minlash yo'li bilan ular taqdirini o'zgartirish va oilada islohot o'tkazish. Mahalliy boylar va savdogar ahlining siyosiy va iqtisodiy jihatdan rus burjuaziyasi bilan bir huquqda bo'lishi, mahalliy amaldorlarning chor hukmdorlari tomonidan siquvga olishiga qarshi kurash. Shu yo'l bilan mustamlakachilik siyosatini isloh qilish. Asosiy talabalari ana shundan iborat bo'lgan jadidlar uchun ilm va ma'rifat yagona qurol bo'lib, ular shu qurol yordami bilan o'lkada ijtimoiy-iqtisodiy va madaniy taraqqiyot uchun kurashmoqchi bo'ldilar.

### **Nazorat uchun savol va topshiriqlar**

1. XIX – asrning II yarmi va XX asr boshlarida Chorizm siyosati
2. Turkiston o'lkasida o'tkazilgan islohatlar asosida qanday maktablar tashkil qilindi?
3. Jadidchilik harakatining kelib chiqish omillari nimalardan iborat?
4. Jadidchilik qanday o'oyalarni ilgari surgan?

### **16-Ma`ruza**

### **Mavzu: XIX ASRNING IKKINCHI YARIMI VA XX ASR BOSHLARIDA TURKISTON O'LKASIDA TA'LIM-TARBIYA VA PEDAGOGIK FIKRLAR**

#### ***Reja:***

**1. Turkistonda jadidchilik harakati yangi usul maktablarining paydo bo'lishi.**

## **2.Mahmudxo'ja Behbudiylarning yangi usul maktablarini tashkil etishdagi ma'rifatparvarlik xizmatlari.**

### *Tayanch iboralar:*

Samimiylik – naturally

Tarbiya – education

Mehnat – working

Mehnat tarbiyasi - raising labor

Iqtisodiy tarbiya - economy

Sub'ekt - subject

### *Adabiyotlar:*

1.HoshimovK., NishonovaS., InomovaM., HasanovR. Pedagogikatarixi– T.: O'qituvchi, 1996.

2. Hashimov K., Nishonova SPedagogika tarixi.– T.: "Istiglol" nashriyoti, 2005

### *1.Turkistonda jadidchilik harakati yangi usul maktablarining paydo bo'lishi.*

Turkistondagi jadidchilik harakati bu bir tasodif xodisa bo'lmay, balki hayotimizdagi ijtimoiy-siyosiy ziddiyotlar maxsuldir. Jadidchilik oqimini ijtimoiy-siyosiy va ma'rifiy tomonlarini professor B.Qosimov o'z tadqiqotida batafsil bayon etgan.

XIX asrning boshlaridan Buxorodagi ma'rifatparvar musulmon ruhoniylari va ziyolilari orasida madrasa va maktablar tizimiga hamda islom diniga kirib qolgan bid'atlarni isloh qilish fikri paydo bo'la boshlaydi. Shunday islohot tarafdorlarini jadidchilar, ya'ni yangilik tarafdorlari deb atay boshlaydilar. Jadidizm (arabcha «jadid» so'zidan olingan bo'lib «yangi» degan ma'noni bildiradi). O'sha davrlardan boshlab bunga qarama-qarshi turgan oqim, ya'ni feodal-o'rta asrchilik, diniy fanatizm ruhida bo'lgan kishilarni esa qadimistlar, deb atay boshladilar. XIX asr boshlarida bir qancha ma'rifatparvar mudarrislar Buxoro shahridagi 200 ga yaqin madrasani isloh qilish o'oyasi bilan chiqdilar. Bu harakat boshida madrasa mudarrisi Abu Nasr Al Kursaviy turgan edi. Qadimistlar esa ularni kofirlik va xudosizlikda aybladilar. Buxoro amiri Haydar esa Kursaviyni zindonga tashlatib, o'lim jazosiga hukm qiladi. Ammo uning tarafdorlari uni zindondan qochiradilar. Kursaviy Qozonda o'z faoliyatini davom ettirib, 1813 yilda vafot etadi. XIX asrning 50-60 – yillarida diniy islohotchilik harakati yanada kengaya boshlaydi. Endi bu harakat boshida buxorolik mudarris va tarixchi olim Marjoniy (1818-1889), o'ijduvonlik domla Fozil, Mo'minjon Vobkandiy, mulla Xudoyberdi Boysuniy va boshqa mudarrislar turar edilar. Ular madrasa va maktablarni isloh qilishni emas, balki ortiqcha darslarni olib tashlash tarafdori ekanliklarini yozadilar. Islohotchilar rahnamosi Marjoniy o'zining dasturida quyidagi olti asosiy masalalarni qo'yadi:

Qur'ondagi har qanday diniy masala yuzasidan kishilar bilgan holda o'zlari erkin fikr yuritsinlar. Birovning birovg ko'r-ko'rona ergashishi qat'iy mann qilinsin. Madrasalarda o'qitiladigan hoshiya va shrq kabi quruq mazmunga ega bo'lgan va madrasa o'quvchilari uchun foydasiz bo'lgan hamda ularning 8-10 daqiqa vaqtini bekorga oluvchi darslar dars jadvallaridan olib tashlansin. Madrasalarda Qur'oni Karim, Hadisi Sharif, ularning tarjimalari va islom tarixi kabi darslar o'tilsin. Arifmetika, tarix, jo'o'rofiya, tabobat, xandasa, mantiq, falsafa va boshqa dunyoviy fanlarni o'qishga qarshilik ko'rsatilmasin. Har bir ishda musulmonchilikni Muhammad alayhissalom davridagi qadimiy islom madaniyatiga qaytarish ko'zda tutilsin. Marjoniy va uning tarafdorlari bo'lgan o'sha davrning jadidlari musulmon taraqqiyparvarlaridan edilar, ular madrasalarda diniy darslar bilan bir qatorda qadimiy islom madaniyati davridagidek dunyoviy darslarni o'qitishni shart qilib qo'yidilar. Biroq, qadimistlar va amirning reaksion siyosati natijasida ta'qibga uchragan Marjoniy Buxorodan chiqib ketishga majbur bo'ldi. Uning maslakdoshlaridan ko'pchiligi zindonga tashlanib, orqalariga 75 darra

Jadidchilik jamiyati to'ntarish yo'li bilan emas, islohotlar yo'li bilan rivojlantirishni o'zining asosiy vazifasi deb belgiladi. U o'zining bu vazifasini ado etishda, faqat bir sinfga – proletariatgagina tayanmadi. Umuman jadidchilik insoniyatni sinflarga bo'lib tashlash tarafdori emas. Jadidlar hatto qadimchilar bilan ham ittifoq tuzib, xalq va kelajak manfaati yo'lida baqamti ishlash, bugungi ifoda bilan aytganimizda turli siyosiy qarashlarga ega bo'lgan xalq qatlamlarining tinch-totuv yashashi va ishlashi o'oyasini ko'tarib chiqdilar. Behbudiy ana shu «muttahid» front tuzish o'oyasini bayon qilar ekan, «ulamo yoki ziyoli va taraqqiyparvarlarimiz boy va avomimiz birlashib, din va millat va vatanning rivoji uchun xizmat etsak»<sup>2</sup>, deb yozgan. Jadidlarning bunday muttahid frontni tuzishga intilganlarining boisi

turli sharoit bilan belgilangandi. Avom ham, boylar ham, ulamo ham, ziyolilar ham chor hukumati qaramoo'ida bo'lgan mustamlakaning biri oz, ikkinchisi ko'p siquvda bo'lgan kishilar edilar. Markaziy Osiyo bozorlarida rus savdo va sanoat burjuaziyasi hukmron bo'lib, mahalliy burjuaziya vakillari sina boshlagan edilar. Boshqacha aytganda, mustamlakachilik azobini mahalliy boylar va savdogarlar ham seza boshladilar. Ana shunday tarixiy sharoitda, jadidlarning fikr-mulohazalariga ko'ra, oddiy xalqning iqtisodiy-madaniy hayotini yaxshilash qanday zarur bo'lsa, chet el kapitali iskanjasidan, mustamlakachilik kishanlaridan qutilish ham shunchalik kechiktirib bo'lmas vazifa edi. Jadidchilik o'oyalarini keng xalq ommasiga etkazish niyatida yangi o'zbek adabiy tilini ishlab chiqish, matbuot hurligi uchun kurash, xalq ommasiga tushunarli adabiyot va teatrni yaratish. Xotin-qizlarni paranjidan chiqarish va jadid maktablariga qatnashlarini ta'minlash yo'li bilan ular taqdirini o'zgartirish va oilada islohot o'tkazish. Mahalliy boylar va savdogar ahlining siyosiy va iqtisodiy jihatdan rus burjuaziyasi bilan bir huquqda bo'lishi, mahalliy amaldorlarning chor hukmdorlari tomonidan siquvga olishiga qarshi kurash. Shu yo'l bilan mustamlakachilik siyosatini isloh qilish. Asosiy talabalari ana shundan iborat bo'lgan jadidlar uchun ilm va ma'rifat yagona qurol bo'lib, ular shu qurol yordami bilan o'lkada ijtimoiy-iqtisodiy va madaniy taraqqiyot uchun kurashmoqchi bo'ldilar.

## ***2.Mahmudxo'ja Behbudylarning yangi usul maktablarini tashkil etishdagi ma'rifatparvarlik xizmatlari***

Turkistonda jadidlar harakati asoschilaridan biri, jahonga mashhur bo'lgan o'zbekning yagona jo' o'rofiyashunosi, atoqli jamoat arbobi, buyuk islomshunos, uluo' pedagog va axloqshunos, yuksak didli jurnalist, Mahmudxo'ja Behbudiy 1874 yil 10 martda Samarqandning Baxshitepa qishloo'ida ruhoniylar oilasida tavallud topdi. Mahmudxo'ja 6-7 yoshlarida o'qib xat-savod chiqargach, otasi uni qori qilish maqsadida Qur'onni yodlata boshladi. Mahmudxo'ja Qur'onni yod olgach, qorilik bilan qanoatlanmay 15 yoshlaridan too'asi mufti mulla Odil huzurida dars olishga kirishdi. Bu erda u «Qofiya», «Shahri mullo», mantiqdan «Shamsiya», «Muxtasar al vakoya», «Hoshiya» va hisob ilmini ham o'rganadi. Mahmudxo'ja o'quvchilar orasida ibratlisi hisoblangan, o'tkir zehni va o'qishga havasi balandlardan edi. Mahmudxo'ja Behbudiy otasi vafot etganidan so'ng o'qishni tark etib, kasbkorlik qilishga majbur bo'ladi. Samarqand muzofati «Chashmi ob»da endigina qozi bo'lgan too'asi Muhammad Siddiq huzurida mirzolik xizmatida ishladi. Bu erda ikki yil xizmat choo'ida, qozixonona ishlari keng tanishdi. Ish yuritish, huquqqa xos hamda muftilikka tegishli barcha yumushlardan xabardor bo'ldi. U ikki yildan so'ng «Qibud» bo'lisiga o'tib mirzolik qiladi va tez orada muftilikka ko'tariladi. 1916 yilgacha shu erda ishlaydi. Behbudiy makkaga borish uchun jiddiy tayyorgarlik ko'radi, arab tilini o'rganadi, islom nazariyalari bilan tanishadi. Hajni etuklik imtihoni deb biladi va nihoyat 27 yoshida Makkada bo'lib, Hoji va mufti unvonlari bilan qaytadi.

Sharq xalqlarining ma'naviy hayotida, maktab-maorifida chinakam to'ntarish yasagan, turkiylar qavmlarning chinakam iftixori bo'lgan Ismoilbek O'aspirali tomonidan ishlab chiqilgan «usuli jadid»ida nomi tarixda katta o'rin tutgani singari, Behbudiyning nomi ham Turkiston maktab-maorifida keng o'rin egallaydi. U birinchi bo'lib o'lkada bu yangicha usuldagi maktablarni tashkil etishni taro'ibotchilaridan hamda amaliyotchilaridan hisoblanadi. Bu sohada Behbudiy Ismoilbek O'aspiralidan ko'p yangi tomonlarni o'rgandi. «Tarjimon» gazetasi Behbudiy uchun vaziyatni anglashda zaruriy vosita bo'ldi. Gazetaning dastlabki sonlarida: «Bir bechora faqirni ko'rsak, achinamiz. O'layotgan bechorani ko'rsak, yuragimiz iztirobdan orinadi. Hatto biror hayvonning qiynalishi rahmimizni keltiradi. Lekin bir emas, minglab kishilarning, butun bir xalqning jaholatdan mislsiz qiynalayotganini ko'rmaymiz . . . », deb yozilgan satrlar bor. Keyin «Tarjimon» sahifalarida yangi maktablar tashkil etish, ilo'or va yangi fikrlarni berish keng o'rin egalladi. Bu esa Ismoilbek O'aspiralining birinchi tomonidan millatlar qarindoshligini himoya etsa, ikkinchi tomondan umumdemokratik xarakterga ega ekanligini ko'rsatadi. Shuning uchun ham Behbudiy o'ziga O'aspiralining tutgan yo'lini tanlaydi va undan maslahatlar oladi hamda maslakdosh bo'ldilar. Behbudiy «usuli jadid» maktabining zarurligi, uning qonun-qoidalari, maktabda o'tiladigan darslar, qanday imtihonlar olinishi, maktabning qay tarzda tuzilish, unga qanday asbob-uskunalar kerakligi, muallimlarning vazifalari, ularning ta'minot masalalari va boshqa ko'p jihatlarini O'aspiralidan va uning asarlari hamda maqolalaridan o'rgandi. Shular asosida Turkistonda «usuli jadid» maktablarini tashkil etish uchun bor kuchini sarfladi. Nafaqat tashkil etish, u shu maktablarni kitoblar bilan ta'minlashda ham jonbozlik ko'rsatdi. U Samarqandning eski shahar qismida bepul kutubxona,

qiroatxona, o'z hovlisida maktab ochdi. Mashhur pedagog Abdulqodir Shukuriyning yangi usuldagi maktabini o'z hovlisiga ko'chirib keldi. 1918 yilda Samarqandda «Musulmon ishchi va dehqon sho'rasi» tuzilganda Behbudiy maorif komissari etib tayinlanadi. Shunda u yangi maktablar tarmoo'ini yanada kengaytiradi. O'quv rejaları tuzish, yangi darsliklar yaratish, o'qituvchilar tayyorlaydigan kurslar ochish kabi ishlarini rivojlantirib yuboradi.

Mahmudxo'ja Behbudiy «usuli jadid» maktablari uchun bir qancha darsliklar yozadi. «Muxtarasi tarixi islom» («Islomning qisqacha tarixi»), «Madxali jo'o'rofiya umroniy» («Aholi jo'o'rofiyasiga kirish»), «Muxtarasi jo'o'rofi rusiy» («Rossiyaning qisqacha jo'o'rofiyasi»), «Amaliyotchi islom» va hokazo kitoblari darslik sifatida o'qitilgandi. «Usuli jadid» maktablarida hamma o'kish huquqiga ega bo'lgan. Chor amaldorlari bu paytda Turkistondagi yangi usuldagi maktablarni Biron ayb topib darhol bekittirib quyari edi. Chunki, podsho hukumati «begona xalq»ning qisman bo'lsa ham ilm-ma'rifatli bo'lishini, dunyoviy bilimlarni o'rganishini istamasdi. Yangi usul maktablarini faqat podsho hukumati emas, balki mahalliy ruhoniylar, eski maktabning domlari ham yoqtirmas edilar. Ular yangi usul maktablari «islom diniga rahna soladi», «bu maktablarning muallimlari «kofir», deb tashviqot yuritir edilar. Bunday qarash va to'siqlarga qaramasdan Behbudiy va uning maslakdoshlari «usuli jadid» maktablarida Turkiston farzandlarini o'qitish ishlarini jadal suratda olib borardilar. Maxmudxo'ja Behbudiyning «usuli jadid» maktabidagi o'qitish ishlari quyidagi tartibda olib borilar edi: «Maktab ikki bosqichdan iborat bo'lib, birinchi bosqich – ibtidoiy qism, deb nomlangan. Buning tahsil muddati to'rt yil. Birinchi yilida: forscha va arabcha yozuv hamda o'qishni o'rganilgan. Suralar yod olingan. Hisob darsi o'rgatilgan. Umuman bir yil davomida yozmoa o'qimoqni o'liq o'rganganlar. Ikkinchi yilida: xaftiyak, imon va e'tiqoddan dars, fors, turkiy va arab tilida she'rlar, qasidalar o'qitilgan. Uchinchi yilida: Qur'oni Karim, islom ibodati, tajvid, Sa'diydan nasihatlar, fors va turkiy til puxta o'rgatilib, undan insholar yozdirilardi. Hisobdan turli taqsimot va ish yuritish kabi zaruriy jihatlar o'qitilgan. To'rtinchi yilida: esa Kalomu Sharif, mufassal tajvid, forsiy va turkiy nazm va nasr, axloq darsi, turkiy va forsiy til, hisob tarix, jo'o'rofiya o'qitilgan. Bu to'rt sinfni tamomlagan bolalarni muallimlarning o'zi taqsimlagan. Xohlasa ikkinchi bosqichga qoldirar, ularning o'zlashtirishlariga qarab madrasaga yuborar, bolaning o'zi xohlasa Evropa maktablariga yuborar yoki tirikchilik uchun ishlashga yo'llanma berardi.

Maktabning ikkinchi bosqichi – rushadiya bo'lib, bunga to'rt sinf – ibtidoiy qismni tamomlaganlar o'tkazilar edi. Bu bosqichda o'qitiladigan dars va ilmlarning mundariyasi quyidagicha: birinchi yili arab tili, jo'o'rofiya, shafaqiya, fors tili, tarjima jumla muxtasar, tarixi anbiyo va islom tarixi, Sa'diyning «Guliston», turkiy tili o'qitilgan; ikkinchi yil – arab tili, shifoxiya, tarix, islom axloq, turk tili, hisob, fors yozuvi va hokazolar; uchinchi yil – arab tili, hisob, xat yozuvi, tarix turkiy til, rus tili ham o'qitilgan; to'rtinchi yil – arab tili, rus qozixona xatlari, bo'listnoyxona xatlari, turk tili va adabiyoti, salomatlik, maktab va hayot, ishq va muhabbatsiz axloq va boshqa ko'pgina hayotiy darslar o'qitilgan. Behbudiy maktabida har yilning oxirida tantnali imtixonlar o'tkazilib turilardi. Imtihonlarga, albatta, ota-onalar va boshqa mehmonlar ham taklif qilinardi. Bu birinchidan: «usuli jadid» maktablarini ko'proq taro'ib qilish va uning o'qish tartiblarini ko'rsatish bo'lsa; ikkinchidan: maktabni hayotiyroqilish, ya'ni oila va maktab birligini amalga oshirish edi.

Sakkiz sinf, ya'ni ikki bosqichni tamomlagan shogird arabcha, forscha va turkchada bimalol so'zlab yozardi. Ruschani ham o'qib, bimalol gaplasha olardi. Turkistonning boshqarma mahkamalarining barchasida ishlashga qurbi etardi. Bu shogird maktabda muallimlik ham qila olar, tijorat bilan ham shuo'llanar, hatto muharrirlik ham qo'lidan kelardi. Har yilgi imtihonlarga barcha joydagi vakillarga xat yuborilib taklif etilardi. Lekin ko'pchilik maktabning yutuqlarini ko'ra olmaganidan kelmasdi. Behbudiy aytar ediki: «Kelib ko'rsunlar, durust bo'lsa, rivoj bersunlar, nodurust bo'lsa, dalil ila isbot qilsunlar... maqsadimizda xizmatdan va millatdan boshqa narsa yo'qdur». «Usuli jadid» maktabini yo'lga qo'yish oson kechmadi. Behbudiy va Shakuriy buning uchun barcha musulmon taraqqiy etgan shaharlaridagi maktablarini o'rgandi. Bunday mustamlakachilik davrida Turkistonning istiqboli uchun o'z hovlisida ilm-ma'rifat o'choo'ini ochgani uchun Behbudiyning boshida necha-necha tayoqlar sindi. Shunga qaramasdan jafokash muallim «usuli jadid» maktabini qattiq turib himoya qildi. Uning maktabiga chor rus inspektorlari kelib taftish o'tkazishganida jo'o'rofiya, tarix va hisob kitoblarini otxonaning oxuri tagiga yashirib qo'ygan. Behbudiy butun vujudi bilan muallim edi. Uning o'zi ham yuqori sinf

talabalariga jo'rofiya va tarixdan saboq berar. Misr, Turkiya, Qozon va boshqa joylardan olib kelgan turli yangi-yangi kitoblarini yuqori sinf o'quvchilariga hamda eng yaxshi o'qiganlarga hamda muallimlarga tortiq qilardi. U ne qilsa uluo' Turkiston uchun va uning kelajagi bo'lgan yoshlar uchun qilardi. Behbudiy axloq va tarbiyaning asosi – maktab, barcha ilmning boshi va ibtidosi maktab. Saodatning, fozil insonning ma'naviy chashmasi – maktab degan aqidaga amal qilardi. Bu borada «Turkiston viloyatining gazetasi», «Taraqqiy», «Xurshid», «Shuhrat», «Osiyo», «Turon», «Xurriyat», «Oina», «Samarqand», «Mehnatkashlar tovushi», «Uluo' Turkiston», «Najot», «Tirik so'z», «Tarjimon», «Vaqt», «Sho'ro» kabi matbuot sahifalarida yuzlab maqolalar bilan chiqishlar qildi. Ushbu maqolalar asosan tahsil va ta'limning taraqqiyotiga bao'ishlanardi. Masalan: «Tahsil oyi», «Ehtiyoji millat», «Samarqand usuli jadid maktabi xususida», «Majlis imtihon», «Tarix va jo'rofiya», «Samarqand kitobxon islomiya», «Samarqand kitobxona va matbaaxona», «Samarqand isloh rusum majlisi», «Buxoroda usuli jadida» kabi chiqishlarida yangi usul maktablari, uning ahamiyati o'qitish tizimlari, yangi maorif va madaniyatni rivojlantirish, dunyoviy fanlarning nafi, ma'rifatga rao'bat, komil insonning tarbiyasi haqidagi muhim ma'rifiy fikrlarni o'qish mumkin edi. Behbudiy ta'lim va tarbiya hamda uning muammolari to'orisida boy publitsistik meros qoldirdi. Jumladan, «Imon va islom», «Ixtiyoji millat», «Buxoroda usuli jadida», «Hurriyat – ozodlik - erkinlik», «Tahsil oyi», «Ikki emas, to'rt til lozim», «Turkiston», «Millatni kim isloh etar», «Yoshlarga murojaat», «Vatanparvarlik kerak», «Bizni kemiruvchi odatlar», «Buxoro xonligiga sayohat», «Ibtidoiy maktablarimizning tartibsizligi yoxud taraqqiyning yo'li», «Bizga isloh kerak», «Haq olinur, berilmas», «Samarqandda milliy ishlar haqinda» va boshqalar.

1917 yilning 16-23 aprelida Toshkentda bo'lib o'tgan Turkiston musulmonlarining Quroltoyida millatni o'zaro ixtiloflardan voz kechishga, buyuk maqsad yo'lida birlashishga, ittifoq bo'lishga chaqiradi. Ammo u o'z orzulariga erisha olmadi. Behbudiy 1919 yil 25 martda ana shu o'oyalari uchun millatchi jadid sifatida ayblanib, Shahrisabzda qamoqqa olinadi va qatl etiladi. U o'limi oldidan qilgan vasiyatida: «Biz o'z qismatimizni bilamiz. Agar bizning hayotimiz huriyat va xalqning baxt saodati uchun qurbonlik sifatida kerak bo'lsa, biz o'limni ham xursandchilik bilan kutib olamiz... mumkin qadar ko'proq yaxshi maktablar ochish, shuningdek maorif va xalq baxt-saodatini ta'sinlash sohasida tinmay ishlash bizga haykal bo'ladi...».

Mahmudxo'ja Behbudiyning yangi maktablar uchun yozgan asarlari maktablarning islohidida katta hodisa bo'ldi. Ayni davrda bu darsliklar nazariy, ilmiy va amaliy jihatdan keng qo'llanildi. Bu kitoblarning bugungi kunda ham qadri yo'qolganicha yo'q. «Kitobatul atfol» («Bolalar maktubi») asari o'z davrida bir necha marta nashr etilgandi. Bu kitobga qirqtaga yaqin forsiy va turkiy insholardan namunalar kiritilgan. Shahodatnoma va boshqa ish yuritishga doir hujjatlar yozishni o'rganishdan ta'lim beradi hamda namunalar ham keltirilgan. Volostnoyxona, qozixonada yoziladigan hujjatlar ham mana shu kitob orqali o'rgatilgan. Yosh va kattalarga mo'ljallangan 36 sahifalik to'plam Respublikamizga davlat maqomi berilgan, mustaqillik qaror topayotgan damlarda bu kitob nazariy-ma'rifiygina emas, balki amaliy ahamiyatga ham egadir. O'zbek tilida ish yuritishimizda bu kitob juda qo'l keladi. Kitobning maqsadi ham shunga qaratilgan. Behbudiy o'sha davrdagi madrasalar ahvolini o'zining 1907 yilda yozgan «Faryod Turkiston» maqolasida shunday ta'riflaydi: «Bir madrasaga 20 talaba gapi ila bir noaql mudarris saylanur, bir volostda 40 nafar El boshlarindan 21 nafarni sadosi ila bir johil qozi saylanur» deb Behbudiy bu mudarris, mufti va qozilarni sakson foizi qariyalardir. Ular yoshlarga qanday bilim va tarbiya bera oladilar, deydi.

Behbudiy Turkistonning kelajagini o'ylar ekan, millatimizning taraqqiyoti borasida turli yo'llarni qidirdi. Boylarga ham murojaat etdi: «Boshqa millatlarning boylari faqir va etimlar uchun maktab va dorilfununlar soldururlar, faqir va etimlarning o'qimoo'i uchun voqf (stipendiyalar) tayin qilur. Butun Turkiston o'n boy elinda ming so'mdan bersa, 25 bola uchun Toshkentda (diniy va zamonaviy) bir pansionli va nahorli mukammal maktab bino bo'lur, har yil hukumat maktabinda 50 bola tayyorlaydur». Agar shunday bo'lsaki, o'n yillar orasida bizda yaxshi-yaxshi o'qimishli muhandis, shifokor, huquqshunos, iqtisodchi kabi mutaxassislar etishib chiqardi, deb umid qiladi.

Dramaturgiya sohasida ham muvaffaqiyatli ijod qilgan Behbudiyning 1913 yilda bosilgan. «Padarqush» dramasi unga juda katta shuhrat keltirdi. Bu drama qisqa vaqt mobaynida Buxoro,

Samarqand, Toshkent, Qo‘qon, Andijon, Namangan, Kattaqo‘ro‘on va boshqa shaharlarda ilk teatr Truppalarida ommaviy sur'atda sahnalashtirildi. Bu sohada ham Behbudiy Karvonboshi bo‘ldi. Behbudiy «Padarqush» dramasida boyning uydirma gaplariga ishongan o‘o‘li otasini o‘ldirganini ilmsizlik va tarbiasizlik oqibatidan deb ko‘rsatadi. Otasi o‘ladi, o‘o‘li qamaladi, uyda yolo‘iz qolgan onaga yangi fikrli domla tasalli berib aytadi:

«Onajon, sizga sabrdan boshqa chora yo‘q, bu badbaxtlik va musibatga sabab, jaholat va nodonlikdir, beilmlik va tarbiasizlikdir. Uyingizni nodonlik buzdi. Sizni beilmlik xonavayron qildi. O‘o‘lingizni beilmlik Sibirga yuboradi. Joningizdan aziz farzandingizni tarbiasizlik balosi sizdan umri ayritadur. Bolangizni otasi tarbiya etmadi, o‘qitmadi. Oxiri baloga uchradi, yomon rafiqlar (odamlar) yo‘ldan chiqardilarki, qurboni jaholat bo‘ldingiz.

Nomaqul o‘o‘il ota-onaning erkalatishlaridan taltayib, bekorchilikdan yomon kishilarga qo‘shilib, yomon yo‘llarga yurib, oxir-oqibatda o‘zining va qolgan oila - azolari umrini xazon qiladi. «Bizlarni – deb yozadi Behbudiy, - xonavayron... bevatan va bandi qilgan tarbiasizlik va jaxolatdir, bevatanlik, darbadarlik, asorat, faqirlik, zarurat va xorliklar - hammasi ilmsizlik va betarbiyalikning mevasi va natijasidir... Madomiki, bizlar tarbiasiz bolalarimizni o‘qitmaymiz, bu tariqa yomon hodisalar va badbaxtliklar oramizda doimo hukmron bo‘lsa kerak. Bu ishlarni yo‘q bo‘lmoo‘iga o‘qimoq va o‘qitmoqdan boshqa iloj yo‘qdir».

Behbudiy ijodiy faoliyatidagi bosh masala Turkistonda maorif taraqqiyotidir. U «- dunyoda turmoq uchun dunyoviy fan va ilm lozimdir. Zamona ilm fanidan bebahra millat, boshqa millatlarga paymol bo‘lur» - degan shiorga sodiq harakat qildi.

Mustamlaka Turkistonni ilmsizlik jaholatidan qutqarish uchun eski maktabni isloh qilishni zarurligini isbotlab, usuli jadidiyaga asos soldi. Behbudiyning o‘oyalari milliy pedagogika tarixga qo‘shilgan ulkan xissadir. Uning pedagogik fikrlari faqat u yashagan davr uchungina emas, balki hozirgi yoshlar tarbiasida ham samarali xizmat qiladi.

#### ***Nazorat uchun savol va topshiriqlar***

1. XIX – asrning II yarmi va XX asr boshlarida Chorizm siyosati
2. Turkiston o‘lkasida o‘tkazilgan islohatlar asosida qanday maktablar tashkil qilindi?
3. Jadidchilik harakatining kelib chiqish omillari nimalardan iborat?
4. Jadidchilik qanday o‘oyalarni ilgari surgan?

#### **17-Ma`ruza**

### **XIX ASRNING IKKINCHI YARIMI VA XX ASR BOSHLARIDA TURKISTON O‘LKASIDA TA'LIM-TARBIYA VA PEDAGOGIK FIKRLAR**

**Mavzu: Munavvar Qorining yangi usul maktablarini tashkil etishdagi ma'rifatparvarlik xizmatlari.**

#### ***Reja:***

- 1. Turkistonda jadidchilik harakati yangi usul maktablarining paydo bo‘lishi**
- 2. Munavvar Qori hayoti va ijodiy faoliyati.**

#### ***Tayanch iboralar:***

Ma'naviyat - spirituality  
Suhbat metodi - talk method  
Sxolastika - Scholasticism  
Tasavvur – view  
Pedagogika – pedagogics  
Kasb – profession  
Kamil inson - ideal person  
Malakali mutaxassis - skilled specialist

#### ***Adabiyotlar:***

1. Hoshimov K., Nishonova S., Inomova M., Hasanov R. Pedagogikatarixi – T.: O‘qituvchi, 1996.
2. Hashimov K., Nishonova S. Pedagogika tarixi. – T.: “Istiglo!” nashriyoti, 2005

### ***1. Turkistonda jadidchilik harakati yangi usul maktablarining paydo bo'lishi.***

Turkistondagi jadidchilik harakati bu bir tasodif xodisa bo'lmay, balki hayotimizdagi ijtimoiy-siyosiy ziddiyotlar maxsuldir. Jadidchilik oqimini ijtimoiy-siyosiy va ma'rifiy tomonlarini professor B.Qosimov o'z tadqiqotida batafsil bayon etgan.

XIX asrning boshlaridan Buxorodagi ma'rifatparvar musulmon ruhoniylari va ziyolilari orasida madrasa va maktablar tizimiga hamda islom diniga kirib qolgan bid'atlarni isloh qilish fikri paydo bo'la boshlaydi. Shunday islohot tarafdorlarini jadidchilar, ya'ni yangilik tarafdorlari deb atay boshlaydilar. Jadidizm (arabcha «jadid» so'zidan olingan bo'lib «yangi» degan ma'noni bildiradi). O'sha davrlardan boshlab bunga qarama-qarshi turgan oqim, ya'ni feodal-o'rta asrchilik, diniy fanatizm ruhida bo'lgan kishilarni esa qadimistlar, deb atay boshladilar. XIX asr boshlarida bir qancha ma'rifatparvar mudarrislar Buxoro shahridagi 200 ga yaqin madrasani isloh qilish o'oyasi bilan chiqdilar. Bu harakat boshida madrasa mudarrisi Abu Nasr Al Kursaviy turgan edi. Qadimistlar esa ularni kofirlik va xudosizlikda aybladilar. Buxoro amiri Haydar esa Kursaviyni zindonga tashlatib, o'lim jazosiga hukm qiladi. Ammo uning tarafdorlari uni zindondan qochiradilar. Kursaviy Qozonda o'z faoliyatini davom ettirib, 1813 yilda vafot etadi. XIX asrning 50-60 – yillarida diniy islohotchilik harakati yanada kengaya boshlaydi. Endi bu harakat boshida buxorolik mudarris va tarixchi olim Marjoniy (1818-1889), o'ijduvonlik domla Fozil, Mo'minjon Vobkandiy, mulla Xudoyberdi Boysuniy va boshqa mudarrislar turar edilar. Ular madrasa va maktablarni isloh qilishni emas, balki ortiqcha darslarni olib tashlash tarafdori ekanliklarini yozadilar. Islohotchilar rahnamosi Marjoniy o'zining dasturida quyidagi olti asosiy masalalarni qo'yadi:

Qur'ondagi har qanday diniy masala yuzasidan kishilar bilgan holda o'zlari erkin fikr yuritsinlar. Birovning birovga ko'r-ko'rona ergashishi qat'iy mann qilinsin. Madrasalarda o'qitiladigan hoshiya va shrq kabi quruq mazmunga ega bo'lgan va madrasa o'quvchilari uchun foydasiz bo'lgan hamda ularning 8-10 daqiqa vaqtini bekorga oluvchi darslar dars jadvallaridan olib tashlansin. Madrasalarda Qur'oni Karim, Hadisi Sharif, ularning tarjimalari va islom tarixi kabi darslar o'tilsin. Arifmetika, tarix, jo'o'rofiya, tabobat, xandasa, mantiq, falsafa va boshqa dunyoviy fanlarni o'qishga qarshilik ko'rsatilmasin. Har bir ishda musulmonchilikni Muhammad alayhissalom davridagi qadimiy islom madaniyatiga qaytarish ko'zda tutilsin. Marjoniy va uning tarafdorlari bo'lgan o'sha davrning jadidlari musulmon taraqqiyparvarlaridan edilar, ular madrasalarda diniy darslar bilan bir qatorda qadimiy islom madaniyati davridagidek dunyoviy darslarni o'qitishni shart qilib qo'yidilar. Biroq, qadimistlar va amirning reaksion siyosati natijasida ta'qibga uchragan Marjoniy Buxorodan chiqib ketishga majbur bo'ldi. Uning maslakdoshlaridan ko'pchiligi zindonga tashlanib, orqalariga 75 darra urilgach, ular tavba qilib, qaytib bunday ishlarni qilmaslikka va'da berdilar

XIX asr oxiri – XX asrning boshlarida Turkistonda chor mustamlakachiligining kuchayishi natijasida Markaziy Osiyoning ko'p joylarida jadidchilik harakati kuchayib ketdi. Bu harakat mavjud jamiyatning ijtimoiy-madaniy asoslarini qayta qurishga qaratilgani sababli eski tuzum, eski turmush, eski maktab tarafdorlarining kuchli qarshiligiga duch keldi. Bu qarshi kuch vakillari qadim yo qadimchilar deb atalgan bo'lsa, yangi hayot shabadalarini olib kelishga uringan kishilar esa jadid yoki jadidchilar degan nom oldilar. Shu tarzda asrimiz boshlarida jadidlar va jadidchilik harakati yuzaga keldi. Yangi asrning boshlanishi bilan avvalgidek ijtimoiy xorlik, iqtisodiy va madaniy qoloqlik sharoitida yashash mumkin emasligi ular uchun oydek ravshan edi. Nafaqat Markaziy Osiyo, balki Rossiyada yashovchi xalqlar ham o'z taqdirini o'zgartiribgina, feodal tuzumning negizlarini parchalabgina yangi hayotga qadam qo'yishlari mumkin edi. Oq podsho idora qilgan mamlakatdagi ana shu oo'ir vaziyat tufayli 1905 yil to'ntarishi sodir bo'ldi. Bu to'ntarishdan maqsad jamiyatni demakratlashtirish, sakkiz soatlik ish kunini joriy etish, dvoryanlar ixtiyoridagi katta er-mulkni olib, dehqonlarga bo'lib berish va hokazolar edi. Birinchi rus to'ntarishining bu dasturi bilan tanishgan Markaziy Osiyolik taraqqiyparvar ziyolilar tatar qardoshlari ortidan borib, jadidchilik harakatiga kelib qo'shildilar. 1907 yil Eron burjua to'ntarishi, 1908 yil Turkiya burjua to'ntarishi, Markaziy Osiyoda jadidchilik harakatining rasmiylashuvi va kuchga kirishida katta ahamiyat kasb etdi. Ijtimoiy, iqtisodiy va madaniy islohotlar yo'li bilan xalq va jamiyat hayotini yaxshilashga, madaniy yuksaklikka olib chiqishga qaratilgan dasturni bajarishga kirishdilar. Ular ta'sirida o'zbek zaminining boshqa go'shalarida ham jadidchilik harakati avj oldi.



Jadidchilik jamiyati to'ntarish yo'li bilan emas, islohotlar yo'li bilan rivojlantirishni o'zining asosiy vazifasi deb belgiladi. U o'zining bu vazifasini ado etishda, faqat bir sinfga – proletariatgagina tayanmadi. Umuman jadidchilik insoniyatni sinflarga bo'lib tashlash tarafdori emas. Jadidlar hatto qadimchilar bilan ham ittifoq tuzib, xalq va kelajak manfaati yo'lida baqamti ishlash, bugungi ifoda bilan aytganimizda turli siyosiy qarashlarga ega bo'lgan xalq qatlamlarining tinch-totuv yashashi va ishlashi o'oyasini ko'tarib chiqdilar. Behbudiy ana shu «muttahid» front tuzish o'oyasini bayon qilar ekan, «ulamo yoki ziyoli va taraqqiyparvarlarimiz boy va avomimiz birlashib, din va millat va vatanning rivoji uchun xizmat etsak»<sup>2</sup>, deb yozgan. Jadidlarning bunday muttahid frontni tuzishga intilganlarining boisi turli sharoit bilan belgilangandi. Avom ham, boylar ham, ulamo ham, ziyolilar ham chor hukumati qaramoo'ida bo'lgan mustamlakaning biri oz, ikkinchisi ko'p siquvda bo'lgan kishilar edilar. Markaziy Osiyo bozorlarida rus savdo va sanoat burjuaziyasi hukmron bo'lib, mahalliy burjuaziya vakillari sina boshlagan edilar. Boshqacha aytganda, mustamlakachilik azobini mahalliy boylar va savdogarlar ham seza boshladilar. Ana shunday tarixiy sharoitda, jadidlarning fikr-mulohazalariga ko'ra, oddiy xalqning iqtisodiy-madaniy hayotini yaxshilash qanday zarur bo'lsa, chet el kapitali iskanjasidan, mustamlakachilik kishanlaridan qutilish ham shunchalik kechiktirib bo'lmas vazifa edi. Jadidlar 1906 yildayoq «Taraqqiy» deb nomlangan gazeta nashr ettirib, o'z o'oyalarini tarqata boshladilar, oradan ko'p o'tmay, «Xurshid», «Shuhrat» singari yangi gazetalar dunyo yuzini ko'rdi. Markaziy Osiyoning turli shaharlarida jadid maktablari bodroqdek ochilib, ularda diniy ilmlar bilan birgalikda dunyoviy bilimlar ham keng taro'ib qilindi. «Jadidlar nima haqida gapirishmasin, hammasi yangi nafas, yangi o'oya edi, proletar mafkurasi ham, ishchilar sinfi ham yo'q edi, tabiat birlamchi deguvchilarning mafkurasini deyarli hech kim tushunmas, biladiganlar esa juda ozchilikni tashkil qilar edi. Shuning uchun jadidchilikning yangi o'oyalar bilan paydo bo'lib, ruhoniylarga, hukmron sinflarga qarshi turishi, madaniyatni yaratishi, bir so'z bilan aytganda, yangilik edi, «jadid» jumlasining ma'nosi ham «yangi» demakdir». Agar lo'nda qilib aytsek, jadidlarning harakat dasturi quyidagi masalalarni hal qilishga qaratilgan. Diniy aqidalarga asoslangan o'rta asr maktablari o'rniga Ovro'po qabiladagi dunyoviy ilmlarni ona tilida o'qitishga moslangan yangi usuldagi maktablarni tashkil etish, feodal davri maorif tizimini isloh qilish. Jadidchilik o'oyalarini keng xalq ommasiga etkazish niyatida yangi o'zbek adabiy tilini ishlab chiqish, matbuot hurligi uchun kurash, xalq ommasiga tushunarli adabiyot va teatrni yaratish. Xotin-qizlarni paranjidan chiqarish va jadid maktablariga qatnashlarini ta'minlash yo'li bilan ular taqdirini o'zgartirish va oilada islohot o'tkazish. Mahalliy boylar va savdogar ahlining siyosiy va iqtisodiy jihatdan rus burjuaziyasi bilan bir huquqda bo'lishi, mahalliy amaldorlarning chor hukmdorlari tomonidan siquvga olishiga qarshi kurash. Shu yo'l bilan mustamlakachilik siyosatini isloh qilish. Asosiy talabalari ana shundan iborat bo'lgan jadidlar uchun ilm va ma'rifat yagona qurol bo'lib, ular shu qurol yordami bilan o'lkada ijtimoiy-iqtisodiy va madaniy taraqqiyot uchun kurashmoqchi bo'ldilar.

## **2. Munavvar Qori hayoti va ijodiy faoliyati**

Munavvar qori Abdurashidxon o'oli Turkiston tarixida milliy maorif va madaniyat, ijtimoiy-siyosiy sohada tub burilish yasagan, jadidchilik harakatining tashkilotchilaridan biri bo'lgan. U o'z millati fidoyisi sifatida Turkiston musulmon xalqlari milliy-ozodlik harakatining Toshkentdagi “Sho'roi Islomiya”, Qo'qondagi “Turkiston muxtoriyati” tashkilotlariga rahbarlik qilgan. Abdurashidxon Sotiboldixon olim o'oli Munavvar qori 1878 yilda Toshkent shahrining markaziy dahasi — Shayx Xolvand Taxurning Darxon mahallasida mudarris Abdurashidxon va Xosiyat otin oilasida dunyoga keladi. U etti yoshida otasidan ajraydi. Dastlabki ta'limni onasi Xosiyat otindan oladi, xat-savodi chiqqach, o'sha davrdagi yirik maktabdorlardan biri — Usmon domlada o'qiydi, so'ng Toshkentdagi Yunusxon madrasasida tahsil ko'radi. Biroq, o'sha davrda O'rta Osiyoda ilm markazi Buxoro edi. Shuning uchun u 1898 yilda Buxoroga borib, madrasalardan birida tahsil ola boshlaydi. Ammo ko'p o'tmay, moddiy qiyinchiliklar tufayli Toshkentga qaytib keladi va Darxon masjidida imomlik qiladi. Shu davrda Toshkentda ham jadidchilik harakati kuchayib boradi. Munavvar qori ham taraqqiyparvarlar safiga qo'shilib, tezda uning yo'l boshchisiga aylanadi. U ayniqsa Ismoilbek O'aspiralining “usuli savtiya” maktabiga, chor hukumati mustamlaka o'lkalardagi aholini qanday ma'naviy-madaniy uzlatda saqlagani va undan qutulish choralari haqidagi fikrlariga havas va ixlos bilan qaraydi. Chunki, bu davrda birinchidan, eski arab va fors maktabi uslubida faoliyat ko'rsatuvchi ibtidoiy maktablari madrasalarning

o'quv pedagogika ishlari ancha eskirib qolgan edi. Ikkinchidan, chor hukumati Turkiston o'lkasida maorifni rivojlantirish uchun astoydil harakat boshlab yuborgan edi. O'lka aholisini ruslashtirish siyosati birinchi o'rinda turar edi. Pirovard maqsad millatni yo'q qilishdan iborat bu ma'naviy tajovuzni ayniqsa o'zbek ziyolilari ham har qadamda sezib yurishgan va his qilishgan. Bundan tashqari, mustamlakachilar Turkistonga och nazar bilan qarab, uning boyliklarini shafqatsiz tashiyotganliklari, milliy ozodlik harakatlarini qonga botirayotganliklari faqat oddiy mehnatkashlarning emas, balki boylar va ziyolilarning ham ko'zini ochib borayotgan edi. Xalqni bu balolardan faqat maktab ta'lim-tarbiyasidagi keskin islohotlar qutqara olar edi. Shu bois, Munavvar qori rus-tuzem maktablariga qarshi o'z yangi maktablarini ochishga ahd qildi. Shunday qilib, Munavvar qori 1901—1904 yillarda qrimlik do'sti Rasm Keshod yordamida Toshkentda "usuli savtiya" maktabini ochadi, ayni vaqtda maktabda imomlik ham qiladi. 1906 yilda esa yangi usul maktabi sohasidagi faoliyatini o'z uyining tashqari hovlisida davom ettiradi, oradan ko'p vaqt o'tmay maktab uchun ikki xonalik qo'shimcha bino qurdiradi. Qisqa muddat ichida bu maktab do'ruo'i ortadi, bolalar soni ko'payib ketadi. Natijada qori akaga hammahalla bo'lgan Buvaxon to'ra Poshshaxon o'zining tashqi hovlisida maktabning ikki sinfli sho'basini ochiladi. Bu erda 1, 2-sinflarni bitirgan bolalar o'qishni Munavvar qori hovlisida davom ettirganlar.

1913—14 o'quv yilida maktabda yuqori sinflar (5 va 6-sinflar) ochila boshlaydi. To'rtinchi sinfdan rus tili ham o'quv fani sifatida o'rgatiladi. U maktabni isloh qilmay turib, odamlarning ongida o'zgarish yasab bo'lmasligini yaxshi tushunib etgan edi. U "Bizni jaholat-jahl murakkab" maqolasida "Turkistonda maktab va madrasa yo'q emas, bor, ammo ular benizom va beusuldir... Turkistonlik yoshlarning tarbiyasi va ta'lim olishiga jiddiy e'tibor berilmayapti, millatning istiqboliga loqayd va beparvo qaralmoqda", deb tanqid qilardi. Munavvar qori farzandlarining taqdiri uchun otalar zimmasida katta mas'uliyat borligini ta'kidlaydi. U kuyinib yozadi: "... ilm berishni o'ylamay, jonidan shirish bolalarini ko'cha-bako'cha kezdirib, bechora mas'umni aziz umrini jaholat otashila yondio'uvchi behamiyat va bediyonat otalar ham oramizda oz emasdur." "... Boshqalari o'z farzandlarini aslo maktabga bermay, orqalaridan ergashturub ruslar eshikida o'zlari kabi xizmatchiliko'a o'rgatub dunyoi va oxiratni saodati o'lo'on ilm va maorifdin mahrum qo'ymoqdin hech bir ibo qilmaslar. Ba'zi azizlarimiz bordurki, o'z o'lini qo'lidin tutub maktabo'a olib borur. Muallimdan talab qilurki, "Taqdir, shu o'z o'limning go'shti sizniki, ustuxoni bizniki, bir iloj qilub tezlik ila naqd va nasiya yozmoqni o'rgatib berursiz" der. Mana, otalarning farzandlari taqdiriga, istiqboliga bo'lgan munosabati.

Munavvar qori maktab o'qituvchilarining (domlalarining) ham qiyofasini tavsiflab, aksar o'qituvchilar — badxulq, zolim, bolalarni kaltaklashadi, ya'ni "Muallim afandi qo'lida zo'r bir tayoq, qaysi bolani boshi harakatdan qolsa, ushbu tayoq shu bolani boshida o'lur. Ammo o'quo'on-o'qumao'on ila hech kimni ishi yo'q. Boshni qimirlatib o'tursa, kifoya qilur. Hattoki o'tgan yillarda bu tariqa zolim muallimlarni tayoqini ostida vafot qilmoq ham voqe' o'ldi. Bu tariqa zolim va badxulq, johil muallimlarni tarbiyasida o'skan bollardan nima umid qilmoq kerak"... Munavvar qori o'qitishning bunday yaramas usuli qanday oqibatlariga olib kelishi haqida kuyinib yozadi: "... boshqa viloyatlarda xat bilmayturo'on kishi yuzdin o'n bo'lsa, Turkiston viloyatida yuzdin to'qsondir"<sup>1</sup>. Bunga bois maktabda o'qitiladigan dars va kitoblarning usul (metodika) jihatidan maqsadga muvofiq emasligi, muallimlarni pedagogik talablarga javob berolmasligi kabilardir deydi. Munavvar qori maktab tartib qoidalariga qat'iy amal qilishni muallimlardan ham talab qilgan, bolalar bilan qo'pol muomalada bo'lishni, ularni urish va jerkishni taqiqlagan. U bolalarga beriladigan jazo va tanbeh juda demokratik va insonparvarlik ruhida bo'lishi lozim, deydi. Munavvar qori ziyoli yoshlarni chet elga yuborishni, u erda ilm-fanni o'rganishni taro'ib qiladi. Masalan, u 1916 yili Toshkentda yio'ilishda nutq so'zlab shunday deydi: "O'zbek ziyoli bolalarining Germaniyaga yuborib o'qitishga juda muhtojmiz, bolalar o'qub, ilm tahsil olib kelsalar, millatga katta xizmat qila oladilar".

Munavvar qori 1909 yili Ubaydulla Xo'jaev, Abdullo Avloniy, Toshpo'latbek Norbo'tabekov, Karim Norbekov va boshqalar bilan hamkorlikda toshkentlik bir boyning raisligida "Jamiyati xayriya" tashkil etadi. Bu jamiyat orqali qashshoq va kasalmand kishilarga, o'quvchilarga yordam ko'rsatadi va bu bilan cheklanmaydi, u Rossiya va Turkiyadagi oliy o'quv yurtlariga talabalar yuborish bilan ham shuo'ullandi. Ayrim ma'lumotlarga qaraganda shu jamiyatning yordami bilan Mirmuhsin Shermuhammedov Ufadagi "Oliya" madrasasida o'qigan. Munavvar qori 1906 yil sentyabrda "Xurshid"

jurnalini nashr ettirib, o'zi muharrirlik qiladi. Bu jurnal o'zbek xalqining ko'zini ochishga, fikriy uyo'onishga, o'z haq-huquqini tanishiga xizmat qilgani uchun oq poshsho malaylari tomonidan tezda yopib qo'yildi. Keyinroq u "Najod", "Surat", "Haqiqat", "Turon"da bosh muharrir bo'lib ishladi. U matbuotni elni o'afolat uyqusidan uyo'otuvchi buyuk kuch, madaniyat va ma'rifatga chorlovchi qudratli vosita, haqiqat ko'zgusi, deb qaradi. U Turkistonning mustamlakaga aylanishi, millatning inqirozga uchrashi sabablarini ochib beradi: "Bu zamondan yuz yildan ziyodroq muqaddam zamondan boshlab ohista-ohista millat devorlarining har tarafiga rahna paydo bo'ldi. Munga sabab ulamo va ulamolarimizning o'z nafslari rioyasida harakat qilmoqlari bo'ldi. Podshoh va xonlarimiz bo'lsa, millatga qilgan xizmatlari tanho xotin olmoq va kuchuk urushtirmoq va beo'ayrat va behaqqoniyat dindor kishilarni badaro'a qilmoq va tutib o'ldirmoq bo'ldi. Millat nima va shariyat nima bilmadilar. Shuning uchun millat devorining rahnalari tobora ziyoda bo'ldi".

Munavvar qori fors, arab, rus, turk tillarini mukammal bilgan, u ko'p uluo' adiblarning asarini mutolaa qilgan. Munavvar qori o'lkani qoloqligi sababini axtarar ekan: "Bizning Turkiston mamlakati tuproq, suv va havo jihatidan eng boy mamlakatlardan bo'la turib, na uchun o'zimiz bundan foydalana olmaymiz?" deb afsus-nadomatlar qiladi. "Mana, ket-baket etgan bunday savollarga javob bermak uchun nodonlik va olamdan xabarsizlik, demakdin boshqa chora yo'qdir. Bu nodonlik va dunyodan xabarsizlik balosidan qutilmak uchun avval oramizda hukm surgan buzuq odatlarning buzuqlio'ini bilmak va o'rganmak kerakdir", deydi u.

Ma'lumki, zolim Nikolay II ning 1916 yil 25 iyunda «Front orqasidagi xizmatlar uchun Turkiston, Sibir va Kavkaz inonarodetslaridan o'n to'qqizdan 31 yoshgacha er kishilardan mardikorlikka olish haqida 1526 raqamli farmoni e'loni qilinadi. Bu noqonuniy farmonni o'lka qonini so'rib yotgan gubernatorlar bosh-boshdoqlik bilan amalga oshiradilar. Oqibatda, Turkistonning ko'pgina viloyat va shaharlarida aholi o'rtasida norozilik tuo'ilib rasmiy isyonlar boshlanib ketadi. Isyonlar shafqatsizlik bilan bostiriladi. Ana shu pallada toshkentlik taraqqiyparvar kishilar sukut saqlamay, aholiga yordam berishga kirishadilar. Ushbu harakat natijasida «Turkiston mardikorlikka olish qo'mitasi» tashkil etiladi. Munavvar qori shu qo'mita raisining o'rinbosari etib saylanadi. U chor hukumati olib borayotgan bu siyosatning noto'o'riligini xalqqa tushuntiradi va bu masalada Peterburgga vakil yuborishni tashkil etish ishlarida faol qatnashadi. O'zbek xalqini ma'rifatli qilishga intilgan buyuk murabbiy 1918 yil may oyida Toshkent shahrida "Turk o'choo'i" ilmiy-madaniy jamiyati tuzadi. U bu jamiyatni Turkiston turklarini milliy tuo' ostiga to'plab, alarga ruh va ma'rifatlarimizni, tijorat, ziroat va san'atimizni rivojlantirib, chin madaniyat vujudga keltirmak va shu tariqa millatimizni ruhiy va jismoniy quvvatini orttirish maqsadida tashkil etgan edi. Munavvar qori ana shu o'oya asosida ish olib boradi. U insonning ma'rifatli bo'lib, ko'zi ochilmaguncha vijdon uyo'onmasa na o'zini, na xalqining erkini muhofaza qilaolishini, bu imonsizlik ekanini mutafakkirona noziklik bilan o'z asarlarida ifoda etadi. "So'nggi ikki yil ichida, — deydi u, — Turkiston xalqining boshina kelgan falokatlar har biri yolo'iz nodonlik va maorifsizlik orqasidangina bo'lganligi har kimga ma'lumdir. Kelajakda bunday falokatlardan qutulmoq va Turkiston xalqi tilagan ravishda idora qilmoq va dushmanlardan saqlamoq yolo'iz maorif vositasi ilagina mumkindir", deydi u.

Ha, bu Munavvar Qorining imon-e'tiqodidan, vijdonidan dalolat edi. Zero, toshkentlik jadidlar — taraqqiyparvarlar millatni illatdan, asoratdan ma'rifatgina qutqaza olish haqidagi xulosaga keladilar. Umuman, Munavvar Qori Abdurashidxon o'o'li ma'rifatparvar inson, istiqlo' uchun kurashgan, pedagogik fikr rivojiga munosib hissa qo'shgan mutafakkir olim sifatida shuhrat qozondi. O'z xalqini, vatanini joni-dilidan sevgan Munavvar qori Abdurashidxonov shaxsga sio'inishning dastlabki qurbonlaridan biri bo'ldi. U avval Toshkentda, so'ng Moskvada tergov qilinib, otib o'ldirishga hukm etiladi. Bu uluo' insonning ismi sharifi xalq yodidan hech qachon o'chmaydi.

#### ***Nazorat uchun savol va topshiriqlar***

1. XIX – asrning II yarmi va XX asr boshlarida Chorizm siyosati
2. Turkiston o'lkasida o'tkazilgan islohatlar asosida qanday maktablar tashkil qilindi?
3. Munavvar Qori hayoti va ijodiy faoliyati.

**Mavzu: XIX ASRNINGIKKINCHIYARIMIVA XX  
ASRBOSHLARIDATURKISTONO‘LKASIDATA’LIM-TARBIYAVAPEDAGOGIKFIKRLAR.**

***Reja:***

**1. Abduqodir Shakuriylarning hayoti va ijodiy faoliyati**

**2. Abduqodir Shakuriylarning pedagogik faoliyati.**

***Tayanch iboralar:***

Tafakkur - idea  
pedagogika – pedagogics  
kasb – profession  
komil inson - ideal person  
malakali mutaxassis - skilled specialist  
tipalogiya – tipologia  
ekologik ta’lim - environmental education  
ekologik madaniyat - environmental culture  
jismoniy tarbiya - physical education  
tolerantlik - Tolerance

***Adabiyotlar:***

1. Hoshimov K., Nishonova S., Inomova M., Hasanov R. Pedagogikatarixi – T.: O‘qituvchi, 1996.
2. Hashimov K., Nishonova S. Pedagogika tarixi. – T.: “Istiglol” nashriyoti, 2005.

***1. Abduqodir Shakuriylarning hayoti va ijodiy faoliyati***

Abduqodir Shakuriy 1875 yilda Samarqandning Rajabamin qishlo‘ida bo‘bon oilasida tu‘ildi. Shakuriy eski usuldagi maktabni tamomlaganidan keyin Samarqand shahridagi madrasaga o‘qishga kirdi. Shakuriy o‘zbek va tojik tillarida yozgan tarjimai hollarida rus gimnaziyasiga borib, uning ichki tartib qoidalari va o‘qitish usullari bilan tanishligini qayd qiladi. Shundan keyin yosh muallimda o‘z xalqining bolalari uchun ham shu tartibdagi yangi maktab tashkil qilish orzusi paydo bo‘ladi. Shakuriy do‘stlari yordamida Qo‘qon shahriga boradi va u erda o‘n kun davomida yangi maktabdagi o‘qish-o‘qitish usullari bilan tanishadi. Samarqandga qaytib kelgach, bu yangi usullarni o‘zi ochgan maktabda qo‘llay boshlaydi. Shakuriy dastlab maktabda o‘quv jihozlarini o‘zgartiradi. U ustalarga parta va doskalar buyuradi. Shu asosda birinchi marta o‘z qishlo‘i Rajabaminda 1901 yilning kuzida yangi usuldagi maktab tashkil qiladi. U davrlarda darslik va qo‘llanmalar bo‘lmaganligi sababli Shakuriy harflarni doskaga yozib qo‘yar, o‘quvchilar esa shuni o‘z daftarlariga ko‘chirib yozar edilar. Shuningdek, u qisman tatar tilida yozilgan kitoblardan ham foydalanar edi.

Shakuriy o‘z xotiralarida tatar pedagogi Abdulxodiy Maqsudiyning «Muallimi avval», «Muallimi soniy» kabi darsliklaridan o‘z vaqtida foydalanganligini ko‘p martaba eslaydi.

***2. Abduqodir Shakuriylarning pedagogik faoliyati***

Chor hukumatining mahalliy amaldorlari maktabning ochilishiga rasman qarshi bo‘lib, uning o‘quv dasturini qattiq nazorat qilardilar. Ular maktabda o‘tiladigan diniy darsliklarga hech qanday to‘sqinlik qilmas, ammo dunyoviy fanning o‘qitilishidan tashvishlanar edilar. Shogirdlarining aytishicha, Shakuriy qiyinchiliklar bilan qo‘lga kiritgan yagona globusni faqat maxsus vaqtda sinfga olib kirar, boshqa vaqtda esa yashirib qo‘yar ekan.

Shakuriy maktabida tojik va o‘zbek bolalari birga o‘qitilar edi. Bu erda tojik tili asosiy til hisoblanar, bolaning savodi chiqqach, o‘zbek va tojik tillarida yozilgan kitoblar o‘qitilar edi. Shu bilan bir qatorda, o‘quvchilarni ozarbayjon va tatar adabiyoti namunalari bilan tanishtirish maqsadida shu tillarda yozilgan ayrim parchalar ham o‘qitilar edi. Shakuriyning tarjimai holida aytilishicha, bu maktabning to‘liq dasturi bo‘lgan. U vaqtlarda maktablarda Qur‘oni Karim o‘qitilar va yodlatilar edi. Shuning uchun yangi usul maktablarida ham diniy kitoblar o‘qitilar edi, chunki hech bir ota-ona Qur‘on yoki biror diniy kitob o‘qitilmagan maktabga bolalarini bermas edi. Shuning uchun maktablarda «Haftiyak» ham asosiy o‘qish kitoblaridan biri hisoblanar edi.

Tatar pedagogi Maqsudiy o‘z maktabi uchun darsliklar tuzganda, arab tili qoidalari va alfavitini o‘qitishga alohida e‘tibor bergan. Shakuriy ham o‘z maktabida bunga rioya qilgandi. O‘qitishdagi bu usul

eski maktablardagi o'qitish usullariga qaraganda savod chiqarishni ancha engillashtirar edi. Shakuriy o'z o'quvchilar uchun bir yilda bir marta imtihon uyushtirar edi. Imtihonda u ota-onalar oldida o'quvchilar bilimining natijalarini namoyish qildirar edi, ota-onalar esa o'z bolalarining qisqa muddat ichida xat-savodli, hisob, geografiya va tibbiyotdan ma'lumotga ega bo'lganini ko'rib hayratlanardilar.

Shakuriy maktabining shuhrati keng tarqala boshladi, O'rta Osiyodagi boshqa ma'rifatparvar kishilarning diqqatini jalb etdi. Jumladan, o'zbek adabiyotining asoschisi, buyuk shoir, dramaturg va pedagog Hamza Hakimzoda Niyoziy Shakuriy ochgan maktab bilan juda qiziqqan. U 1909 yilda Shakuriy ochgan maktabini ko'rish, uning imtihonlarida qatnashish uchun Samarqandga keladi. Bu maktabdagi o'qish-o'qitish tartibi va imtihon natijalari Hamzada yaxshi taassurot qoldiradi. Hamza va Shakuriy bir-birlari bilan do'stlashib, ko'p yillar davomida xat yozishib turadilar.

Shuni qayd qilish kerakki, Shakuriy faqat o'qituvchilik qilish bilangina cheklanib qolmagan, u o'z maktabi uchun darsliklar yozib, ularni o'z mablaolari hisobiga nashr qildirgan. Chunki, tojik va o'zbek bolalarini tatar tilida yozilgan darsliklar bilan o'qitish katta qiyinchiliklar tuo'dirar, bu darsliklar bolalar uchun uncha tushunarli emas edi. Shuning uchun, u o'quvchilarga ularning ona tilida darsliklar yaratish zarur, deb hisoblardi. Shunday bir sharoitda Shakuriy bolalarning o'z ona tilida o'qish kitoblari, darsliklar yaratish zaruriyatini yaxshi tushunadi. U bolaning yosh xususiyatiga muvofiq tarzda axloq, odob va turmush qoidalaridan dastlabki ma'lumot berishni ko'zda tutib, ana shunday darsliklar tuzishga kirishadi. Birinchi navbatda, alifbeni Shakuriyning o'zi tuzdi. «Rahnamoi savod» («Savod chiqarish rahbariyati»), deb atalgan bu kitob yaxshi qoo'ozda nasta'liq xati bilan yozilgan edi. Shakuriyning shogirdi, yozuvchi Rahim Hoshimning aytishiga qaraganda, bu kitobda so'zlar bo'oinlarga ajratib ko'rsatilgan, kitob oxirida o'qish uchun kichik-kichik material berilgan ekan. Shakuriy ko'p yillik pedagog faoliyati natijasida bolalarni o'qitishda «tovush-harf» metodi (har bir tovushni alohida harf bilan yozish)ning qulay va oson ekanligini aniqladi va 1913 yilda uning rahbarligida o'z shogirdlaridan va Samarqandning mashhur pedagoglaridan biri Ismatulla Rahmatullaev tovush-harf usuli asosida yangi alifbe tuzdi. Bu kitob Toshkent shahrida nashr qilindi. Bu kitob arab harfida tojik tilida yozilgan bo'lib, u ko'p yillar davomida savod chiqarishda eng yaxshi o'quv qo'llanmasi sifatida qo'llanib kelindi. Kitobning kirish qismida tez va osonlik bilan savodli bo'lish masalasiga oid metodik maslahatlar beriladi.

«Alifbe ta'limi» Ismatulla Rahmatullaevning 10—12 yillik ijodiy ishlari va uning ustozlari Abduqodir Shakuriyning ko'p yillik amaliy faoliyatining natijasida yaratildi. Ular ko'p yillar davomida boshlano'ich ta'limning turlicha metodlarini qo'llash, o'z tajribalari, shuningdek yangi usuldagi o'qish-o'qitish usullari va ko'pdan-ko'p alifbe kitoblarini o'rganish, umumlashtirish asosida bu kitobni tuzdilar. Alifbe 46 betdan iborat bo'lib, taxminan 90 ta dars uchun mo'ljallangan.

Shakuriy tomonidan 1907 yilda yozilgan ikkinchi kitob «Jome' ul hikoyat» («Hikoyalar to'plami»)dir. U qayta tuzatilib, to'ldirilib, 1911 yilda ikkinchi marta nashr qilingan. Kitob boshlano'ich maktabning ikkinchi sinfi uchun xrestomatiyadir. Etmish ikki betli bu kitobning matni nafis qoo'ozda aniq, chiroyli xat bilan yozilgan. Birinchi qismiga tarbiyaviy ahamiyatga molik 48 ta kichik-kichik hikoyalar kiritilgan. Ikkinchi qismida mumtoz yozuvchilarning asarlari va tarjimalaridan olingan 15 ta she'riy parcha berilgan. Kitobning ta'lim-tarbiyaviy ahamiyati shundan ibortaki, undagi o'quv materiallarining hammasi bolalarda axloqiy sifatlarni shakllantirishga xizmat qiladi. Shakuriy tomonidan tuzilgan va nashr qilingan yana bir kitob «Zubdat ul ash'or» to'plami bo'lib, unda ko'p shoirlarning she'rlari berilgan. Kitobdagi yangi usul maktabiga atab yozilgan tojik tilidagi she'rda shunday deyiladi: — Ey muallim, maktabing taraqqiyot topib, sernur bo'lsin, yaxshi noming to abad dunyoda mashhur bo'lsin. O'ayrat qil, toki biz olimu dono bo'laylik, - axir, bir savtiya usulining sevguchilarimiz, tarbiyat qil, har kishining xotirini shod qil. Har fandan bizga o'rgat, biz bahramand bo'lib nodonlikni nari quvaylik. Garchi nodon kishilar senga ta'na-haqorat etsalar ham o'am ema. Albatta, dushmanlar sharmsor bo'lurlar!

O'sha davrdagi qiyinchilik va to'sqinliklarga qaramay, xalqning bu sodiq do'sti, ma'rifatparvar pedagog Shakuriy butun kuch-quvvatini yangi usuldagi maktab tashkil qilishga sarf qildi, katta o'ayrat, zo'r havas bilan yangi usul asosida o'qish-o'rgatish tartiblarini o'rgandi, savodga o'rgatishning eng qulay va oson usullarini tanlab oldi, yangi usul maktablari uchun darslik va qo'llanmalar tuzib nashr qildirdi. Shakuriy dastlab qizlar uchun ham yangi usuldagi maktab tashkil qilib, unda o'z rahbarligida xotini muallimlik qilardi. Keyinchalik o'oil va qiz bolalar guruhini birlashtirib o'qita boshlaydi.

Demak, u Samarqandda yangi usuldagi maktabning taro'ibotchi va tashkilotchilaridan biri edi. Bu ishda u hech qanday moddiy manfaatni ko'zda tutmas va ayni choqda hech kim unga moddiy yordam bermas edi. Abduqodir Shakuriy 1917 yil to'ntarishiga qadar o'qituvchilik faoliyati bilan shu'ullandi. 1917 yilda Samarqand shahrining bir guruh ilo'or kishilari A. Shakuriyning pedagogik faoliyatining 15 yilligini nishonladilar. 1921 yilda Samarqand shahridagi 13-maktabga mudir qilib tayinlandi. U bolalarni tarbiyalash, o'qitishga katta o'ayrat bilan kirishdi, ko'p yillar davomida shu maktabning mudiri hamda ona tili va adabiyot o'qituvchisi vazifalarida ishladi.

Samarqand maktablariga Shakuriy birinchi bo'lib mehnat va musiqa darslarini kiritdi. U bolalarni qishloq xo'jalik va bo'o'dorchilik ishlari bilan tanishtirishdan tashqari, ularga muqovasozlik, duradgorlik va boshqa hunarlarni ham o'rgatar edi, bu masho'ulotlar uchun alohida soatlar ajratgan edi.

1923 yilning boshlarida «Pravda» gazetasi mamlakatimiz bo'yicha eng namunali ilo'or maktab hamda mohir va tajribali o'qituvchilar uchun tanlov e'lon qildi. 1923 yilning 8 iyulida gazetada shu tanlov natijalari e'lon qilinadi. Ana shu o'qituvchilar tarkibida respublikadagi maktab o'qituvchilaridan A. Shakuriy bor edi. Boshqa ilo'or o'qituvchilar qatorida uning nomi ham «Pravda» gazetasining qizil doskasiga kiritiladi hamda pul mukofoti topshiriladi va Shakuriy haqida bir yaxshi maqola e'lon qilinadi. Bundan ko'rinadiki, ma'rifatparvar pedagog Shakuriy yangi usuldagi maktablar tashkil qilishda, o'qish-o'qitishning yangi tartiblarini joriy etish va o'qituvchilarning katta guruhini tarbiyalab etishtirishda xizmatlari juda katta bo'lgan va gazeta redaksiyasi tomonidan yuqori baholangan. 1925 yilda Shakuriyning tashabbusi bilan qishloq aholisi o'z mablaolari hisobiga to'rt sinfli yangi maktab qurib ishga tushiradi.

#### *Nazorat uchun savol va topshiriqlar*

1. XIX – asrning II yarmi va XX asr boshlarida Chorizm siyosati
2. Turkiston o'lkasida o'tkazilgan islohatlar asosida qanday maktablar tashkil qilindi?
3. Abduqodir Shakuriylarning hayoti va ijodiy faoliyati

#### **19-Ma`ruza**

**Mavzu: 1917-1945 yillarda O'zbekistonda'lim tizimi va pedagogik fikrlar rivoji.**

**Abdulla Avloniyning hayoti va ijodiy faoliyati.**

#### *Reja:*

1. O'zbekistonda 1917-1924 yillarda maktab va marifat
2. Abdulla Avloniyning hayoti va ijodiy faoliyati
3. Abdulla Avloniyning "Turkiy Guliston yohud axloq" asari .

#### *Tayanch iboralar:*

Turo'unlik – tight  
To'o'rilik – honesty  
Axloq – behavior  
O'quvchi – Student  
Jarayon – process  
Natija – result  
Ustoz – Mentor  
Umuminsoniy qadriyat - Human values

#### *Adabiyotlar:*

1. Hoshimov K., Nishonova S., Inomova M., Hasanov R. Pedagogikatarixi – T.: O'qituvchi, 1996.
2. Hashimov K., Nishonova S. Pedagogika tarixi. – T.: "Istiglol" nashriyoti, 2005
3. History of pedagogy. William Harold Payne. Gabriel Compayre Ulan Press, 2012.

#### ***1. O'zbekistonda 1917-1924 yillarda maktab va marifat***

1917 yil to'ntarishidan keyin Markaziy Osiyo xalqlarining hayotida ijtimoiy-siyosiy, iqtisodiy, ma'naviy-mafkuraviy va xalq maorifi sohalarida keskin o'zgarish yuz berdi. Turkiston o'lkasida milliy demokratiya vakillari, mashhur ma'rifatparvar ziyolilar tomonidan yangi usuldagi maktablarning keng

tarmoo'ini yaratish, maktab-maorif borasida zudlik bilan islohotlarni amalga oshirish yuzasidan bir qator takliflar ilgari surildi. Bu davrda milliy ziyolilar faoliyati keng tus oldi, jumladan: jadidchi ziyolilar Mahmudxo'ja Behbudiy, Munavvar Qori, Sadriddin Ayniy, Fitrat, Cho'lpon, Abdulla Qodiriy, Abdulla Avloniy, Hamza, O'zi Yunus, Xurshid va boshqa ziyolilar madaniyat, maorif sohalarida jonbozlik qildilar va yangi usuldagi maktablarning keng tarmoqlarini yaratish sohasida faoliyat ko'rsatdilar. 1917 yil fevralidan oktyabr orasida Turkistonning yirik shaharlarida turli tillarda dars beriladigan xususiy maktablar ochildi. Turkiston o'lkasining markazi — Toshkentda 1917 yil 9—14 may kunlari o'qituvchilarning 1-o'lka qurultoyi bo'lib, bunda «Turkiston o'qituvchilar ittifoqi» tashkil etildi. 1918 yil 9 aprelda Munavvar Qori uyida to'plangan jadidlar Turkiston Xalq dorilfununining musulmon bo'limini tashkil etish maqsadida 9 kishidan iborat tashkilot komissiyasini tuzadi. Ular 22 kun ichida musulmon bo'limi dasturlarini tuzadilar. O'sha yilning 3 mayida dorilfununning musulmon bo'limi rahbariyatiga saylov bo'lib, unda Munavvar Qori rais (rektor), Iso To'xtaboev birinchi muavin, Burxon Habib ikkinchi muavin, Abdusamad Qori Ziyobov xazinador, Muxtor Bokir sarkotib bo'lib saylandi. 13 may (yakshanba) kuni Toshkentning eski shahar qismida Vikula Morozovning sobiq do'koni binosi (hozirgi o'zbek yosh tomoshabinlar teatri)da musulmon aholi uchun “Xalq dorilfununi” ochiladi. Bu bo'lim tez orada o'ziga xos yirik bilim maskaniga aylanadi. Universitet tarkibida ijtimoiy-iqtisodiy, tabiiy-matematika, tarix-filologiya, qishloq xo'jaligi va texnika fakulteti bor edi. 1919 yil fevraldan universitet qoshida ishchi fakulteti ham faoliyat ko'rsata boshladi. 1918 yil noyabrda Toshkentda maxsus sharqshunoslik ixtisosligidagi oliy ta'limning to'no'ichi — Turkiston sharq instituti tashkil qilindi. Institut haqidagi Nizomda uning asosiy vazifalari qilib Turkiston mahalliy aholisi va qo'shni mamlakatlar aholisi tilini yaxshi biladigan sharqshunos olimlar va amaliyotchi xodimlar tayyorlashdir, deb belgilab qo'yilgan edi. 1920 yilda Turkiston xalq universitetiga muqobil Turkiston davlat universiteti (keyin O'rta Osiyo, hozirgi M. Ullo'bek nomidagi O'zbekiston milliy universiteti) tashkil qilindi.

Universitet faoliyatining birinchi yili oxiriga kelib unda 6 ta fakultet: ijtimoiy-iqtisodiy, tarix-filologiya, fizika-matematika, texnika, tibbiyot, qishloq xo'jalik fakultetlari ish olib bordi. Vaqt o'tishi bilan universitet faqat eng yirik o'quv yurtigina emas, balki ilmiy-nazariy va amaliy tafakkurning, tabiiy va amaliy fanlarning juda xilma-xil sohalarini bo'yicha olib boriladigan tadqiqotlarning eng muhim markazi ham bo'lib qoldi.

Bolsheviklarning aksil milliy, umuminsoniy ilo'or ma'rifatchilikka dushmanlik qilishlariga qaramasdan 1917—1924 yillarda O'zbekistonning hozirgi hududida madaniy-ma'rifiy turmush vujudga keldi, xalq ma'naviyatida o'z aksini topdi. Xalq ta'limining iste'dodli tashkilotchilari Abdulqodir Shakuriy, Ismatulla Rahmatullaev, Ishoqxon Ibrat, Munavvar Qori, Mahmudxo'ja Behbudiy, Hamza Hakimzoda Niyoziy, Sadriddin Ayniy, Abdulla Avloniy va boshqalar katta pedagogik ish olib bordilar. Uzoq tarixga ega bo'lgan o'zbek xalqi, ijtimoiy-siyosiy, diniy to'siqlarga qaramay, Markaziy Osiyodagi boshqa xalqlar kabi ilo'or fikr egalari, buyuk olimlarni etkazdi, insoniyatga ilm-fan, ma'naviyat sohasida o'lmas durdona asarlar, fikrlar qoldirdi. Bunday ilo'or fikrli mutafakkir olimlarning asarlari Turkiston o'lkasi maktablarida to 1917 yil oktyabr to'ntarishiga qadar asosiy manba sifatida foydalanib kelingan. Jumladan, «Haftiyak» kitobi bo'lib, unda Qur'on suralaridan ettitadan biri tanlab olingan. Taxminan, VIII asrlarda yozilgan. X—XII asrlarda fors-tojik tilida islom dini ruknlari bayon etilgan “Chorkitob”, XII asrlardan boshlab esa Ahmad Yassaviyning hikmatlari asosida bilimlar berilgan.

Abu Nasr Forobiy, Yusuf Xos Hojib, Abulqosim Mahmud bin Umar Zamaxshariy, Alisher Navoiy asarlaridan ham keng foydalanilgan. Zero, bunday nodir asarlar va sharq mutafakkirlarining oliyjanob hikmatlari, o'oyalari XIX asrning oxiri va XX asrning boshlarida Turkiston o'lkasida pedagogik va uslubiy fikrlarning taraqqiy etishida muhim rol o'ynadi. Ayniqsa Turkiston xalqlarining ma'rifatparvarlik pedagogikasi taraqqiyotida asosiy zamin bo'ldi. Markaziy Osiyo, jumladan Turkiston o'lkasida mahalliy maktablarning xususiyati, ta'lim-tarbiya ishlarining mazmuni, uni tashkil etish usullari o'sha davr tarbiyasi maqsadiga mos bo'lgan. Umuman Markaziy Osiyoda Oktyabr to'ntarishiga qadar bir necha turdagi maktablar mavjud edi. Ular:

1. Musulmon diniy maktablar:

- a) maktab (xona) — eski maktab;
- b) qorixona;

v) madrasa;

2. Rus maktablari:

a) umumiy ma'lumot maktablari;

b) kasb maktablari;

v) rus-tuzem maktablari;

g) rus tilini o'rgatish maktablari.

3. "Yangi usul" maktablari (usuli jadid). Bu davr ijtimoiy-madaniy hayotidagi kuchlar o'rtasida yuz berayotgan sinfiy kurashning murakkabligi maktab-maorif masalalarida ham o'z ta'sirini ko'rsatdi. Demak, endi turli vositalarni ishga solib yangi mazmundagi ma'rifatni tashviq qilish, tarbiya usullarini zamonaviylashtirish ta'limda qulay usullarni topish muammolari turar edi. Bu borada Turkiston o'lkasidagi dastlabki maktablarda ilo'or-ma'rifatparvar pedagoglar — toshkentlik Saidrasul Saidazizov, Abdulla Avloniy, namanganlik Ishoqjon Junaydullaev — Ibrat, samarqandlik Abduqodir Shakuriy, Saidahmad Siddiqiy, Ismatulla Rahmatullaev, qo'qonlik Hamza Hakimzoda Niyoziyalar muhim rol o'ynashdi. Ular XIX asrning II yarmida maydonga kelgan ma'rifatchilik harakatining merosxo'rlari sifatida butun o'lkada katta obro'ga ega bo'lib, rus, ozarbayjon, tatar va boshqa qardosh xalq pedagoglarining ta'lim-tarbiya haqidagi fikrlarini hamda darsliklarini o'rganib o'lka maktablarida keng yoyishda jonbozlik ko'rsatdilar. Turkistonda ochilgan rus va tatar muallimlari boshchilik qilgan o'zbek maktablarida qo'llangan usullardan foydalanib o'zlari tashkil qilgan maktablarda uzoq vaqt davom etgan "hijo" usuli o'rniga "usuli savtiya" da ta'limni tashkil qildilar va darsliklar yaratdilar.

***Turkistonda milliy davlat chegaralanishi o'tkazilganidan so'ng xalq ta'limi va pedagogik fikrlar (1924-1941)***

1924 yilda amalga oshirilgan milliy davlat chegaralanishi natijasida mintaqqa qartasi qaytadan tuzildi. Sobiq Sovet hokimiyati yillarida kommunistik partiya rahbarligida respublikada adolatsiz milliy siyosat amalga oshirildi.

To'ntarishning dastlabki kunlaridan boshlaboq mamlakatda bir tomonlama madaniy inqilobning amalga oshirilishiga alohida ahamiyat berildi, maktablarda o'quv-tarbiya ishlari mazmuni tuzumning maqsadi asosida o'zgardi. Din va «Qur'oni Karim»ga e'tibor umuman taqiqlandi. Tarix darslarida voqealar buzib talqin etildi. Adabiyot darslariga esa ko'proq rus yozuchilarining asarlari bilan tanishtirishga katta ahamiyat berildi. Sho'rolar tuzumi davrida kommunistik firqa qarorlari asosida pedagogika fanini shakllantirishda rus pedagoglari asarlaridan unumli foydalanib asarlar yozishga zo'r berildi. Aksariyat hollarda esa rus pedagog olimlari yozgan darsliklardan foydalanildi. Natijada o'zbek pedagogikasi markscha-lenincha nazariya doirasida shakllangan soxta fanga aylanib ketdi. Bu davrda nafaqat pedagogika, balki boshqa fanlarning ham rivojlanishi sust kechdi. Masalan, «O'zbekiston tarixi» aslida «SSSR tarixi» darsligining ilovasi edi. «SSSR tarixi» esa Rossiya tarixidan iborat bo'lganligi ma'lum. Xuddi shu kabi o'zbek pedagogikasi ham sovet pedagogikasining tarkibiy qismiga aylandi. O'sha davrlarda yozilgan ko'pgina pedagogik asarlar bugungi kunda o'z ahamiyatini yo'qotdi. Chunki o'zbek pedagogikasi nihoyatda siyosiy lashgan edi. Pedagog olimlar tadqiqotlarida Marks, Engels, Lenin asarlaridan ko'chirmalar asosiy o'rinni isho'ol qilardi. Bolalar va o'smirlarga umumiy ta'lim berishni tezlashtirish hamda kattalar o'rtasida savodsizlikni tugatish harakati boshlandi. 1930 yil 14 avgustda sobiq SSR Ittifoqi Markaziy Ijroiya Komiteti va Xalq Komissarlari Soveti tomonidan qaror qabul qilindi. Bu qaror umumiy boshlano'ich ta'limni joriy etish va savodsizlikni qisqartirishga yordam berdi. 30-yillarning oxirlariga kelib, umumiy etti yillik ta'limni amalga oshirishga kirishildi. Ta'lim sohasini «sinfiy dushman»dan tozalash maqsadida hatto maxsus qarorlar ham qabul qilindi. Masalan, VKP (b) MQ O'rta Osiyo byurosi 1933 yil 27 martda o'qituvchi kadrlar safini tozalash haqida qaror qabul qiladi va uning natijalari shu yilning 25 aprelida bo'lib o'tgan O'rta osiyo bo'yicha partiyaning madaniy sohaga bao'ishlangan kengashida muhokama qilinadi. Bunda mavjud 700 o'qituvchidan faqat 120 tasi maktablarda ishlashga loyiq deb topildi.

Bunday «tozalash»dan maqsad saviyasi past bo'lsada mehnatkash tabaqalaridan chiqqan kishilarni tanlab olib, eng zakovatli omilkor kishilarni siqib chiqarib, «shaklan milliy, mazmunan proletar madaniyati»ni vujudga keltirishdan iborat edi. «Tozalash»da kishining qobiliyati, madaniy saviyasi va ma'lumot darajasi emas, balki ijtimoiy kelib chiqishi asosiy mezon qilib olindi. Sobiq SSSR MK va



XKKning 1929 yil 7 avgust qaroriga asosan arab alifbesi o'rniga lotin alifbosi qabul qilindi. Arab yozuvining lotinlashtirilishi dinga qarshi tashviqotning bir shakli edi. Bu islohotning oqibatida Sharq xalqlari tarixi va madaniyatini o'zida mujassam qilgan minglab arab yozuvidagi qimmatbaho manbalardan O'zbekiston xalqlarini mahrum qildilar. O'sha davrning taniqli tilshunos olimi O'zi Olim Yunusov va ilo'or pedagoglar bu islohotni madaniy bilimsizlik deb baholadilar.

1940 yilning may oyida O'zbekistonda «O'zbek yozuvini lotinlashtirilgan alfavitidan rus grafikasi asosidagi yangi o'zbek alfavitiga ko'chirish to'ov'risida»gi qonun qabul qilindi. Mazkur siyosatlar tufayli o'zbek xalqi o'z tarixi, milliy urf-odatu an'ana, umuminsoniy qadriyatlarini bilish va o'rganish imkoniyatlaridan mahrum bo'ldi. Millat taqdiri, maorif ravnaqi uchun jon fido qilgan, erkin, hur fikrli alloma ma'rifatparvarlar — Abdurauf Fitrat, Munavvar Qori Abdurashidxonov, Elbek, Otajon Hoshimov, Shokir Sulaymon, Cho'lpon, Abdulla Qodiriy qatl etildi. Usmon Nosir, Botu va boshqalar Sibirga surgun qilindi. Yuqorida aytilgan fikrlardan xulosa shuki, go'yo to'ntarish Turkiston o'lkasida ma'rifatning, ijtimoiy tuzumning, ishlab chiqarishning sezilarli darajada rivojlanishida muhim rol o'ynagan. O'lkada juda ko'plab ziyolilar etishib chiqdi, zavod va fabrikalar qurildi, lotincha savodsizlikka barham berildi. Lekin kezi kelganda shu narsani ham qayd etish kerakki, Oktyabr to'ntarishi o'lkada, yuqorida ta'kidlanganidek, sobiq sovet ishlarini amalga oshirishda katta ahamiyat kasb etish bilan birga, o'zbek milliy qadriyatlariga putur etkazishga, milliy xalqni ruslashtirishga harakat qilingani, ma'naviyatimizning yo'qalayotganligiga, tariximizning toptalishiga urinishlar bo'lganligini hech kim inkor etolmaydi, albatta. Chunki har qanday xalq o'z milliyligi, qadriyatlari va madaniyati bilan buyukdir. O'zbek xalqining ana shu buyukligi ruslar istilosi ostida ko'p yillar davomida toptalib, oyoq osti qilindi. Endilikda shukrlar bo'lsinki, mustaqillik sharofati bilan yo'qotayozgan barcha milliy va ma'naviy boyliklarimiz, qadriyatlarimiz tiklanmoqda. Bu albatta, shu bugungi o'zbek maktabini, uning ta'lim-tarbiyasini sharqona uslubda, jahon redagogikasining ilo'or tamoyillari asosida qayta qurishimizda muhim ahamiyat kasb etadi.

## ***2. Abdulla Avloniyning hayoti va ijodiy faoliyati***

Taniqli ma'rifatparvar adib Abdulla Avloniy pedagogik fikr taraqqiyotiga salmoqli hissa qo'shgan, o'z asarlarida o'zbek xalqining eng yaxshi an'alarini, ta'lim-tarbiyaga oid muhim hayotiy masalani aks ettirgan pedagog, olimdir. Abdulla Avloniy 1878 yil 12 iyulda Toshkent shahrining Mergancha mahallasida, mayda hunarmand-to'quvchi oilasida dunyoga keldi. Ota-onasi savodli kishilar bo'lganlar. Abdulla Avloniy eski usul maktabini tamomlagandan keyin 12 yoshida madrasaga o'qishga kiradi. U yozda ishlab ota-onasiga yordam qilar, boshqa vaqtlarda o'qir edi. O'ta iqtidorli bo'lgan Abdulla Avloniy 15 yoshida she'rlar yoza boshladi. Dastlabki she'rlarida va «Hijron» degan maqolasida xalqni yangi usul maktablarida o'qib-o'rganishga taro'ib qildi. Avbdulla Avloniy 1907 yilda «Shuhrat», «Osiyo» nomli yangi gazetalar chiqara boshladi, lekin chor amaldorlari tez orada gazetalarni yoptirib qo'yadi. Abdulla Avloniy keyinroq «Sadoyi Turkiston» (1914—1915), «Turon» (1917), «Ishtirokiyun» (1918) gazetalarida, «Kasabachilik harakati» (1921) jurnalida muharrir bo'lib ishlaydi. Shundan so'ng, u o'zbek matbuotning zabardast vakili, o'zbek matbuotning asoschilaridan biri sifatida taniladi. Abdulla Avloniy xalq orasida ilo'or fikrlarni tarqatishda, ilm va ma'rifatni tashviq qilishda gazeta, jurnallarning roli o'oyat katta ekanligini yaxshi bilar edi. U 1907 yili «Shuhrat», «Osiyo» nomli gazetalar chiqarib unga muharrirlik qiladi. Gazetaning birinchi sonida matbuotning roli, gazetaning vazifasi haqida fikr yuritib, «Matbuot har insonga o'z holini ko'rsatuvchi, ahvol olamdan xabar beruvchi, qorono'i kunlarni yorituvchi, xalq orasida ilm, ittifoq, himmat o'oyalari»ni yoyuvchidir deb, baliqning suvsiz yashamoo'i mumkin bo'lmagani kabi insonning ham ilmsiz yashamoo'i mumkin emasligini uqtiradi.

XX asr boshlarida O'zbekistonning ijtimoiy-siyosiy hayotida pedagogik fikrlarning rivojida Abdulla Avloniy alohida o'rin egalladi, butun faoliyati davrida u o'z xalqiga xizmat qiladigan komil insonni etishtirish, uning ma'naviyatini shakllantirishga alohida e'tibor berdi. Abdulla Avloniy o'zbek xalqning san'ati va adabiyoti hamda milliy madaniyatini, xalq ta'limi ishlarini yo'lga qo'yishda katta xizmatlar qilgan adib, jamoat arbobi va iste'dodli pedagogdir. Abdulla Avloniy o'zbek ziyolilari ichida birinchilardan bo'lib, o'zbek xalq teatrini professional teatrga aylantirish uchun 1913 yilda «Turon» nomi bilan teatr truppasini tashkil qiladi. Biroq bu truppaning professional teatrga aylanishi uchun katta to'siqlar bor edi. Chor hukumatining mustamlakachilik siyosati xalqning ijtimoiy ongining uyo'onishiga yordam

ko'rsatuvchi teatrlarning barcha shakllariga qarshi edi. Teatrga ana shunday salbiy munosabatda bo'lgan bir paytda Avloniyning teatr truppasini tashkil qilish va ijtimoiy mazmundagi pesalarni sahnalashtirishi uning xalq ma'rifati yo'lidagi zo'r jasorati edi. Teatrshunos M.Rahmonov Avloniyning teatrchilik faoliyati haqida shunday yozadi:

«Avloniy truppa uchun «Advokatlik osonmi?», «Pinak», «Ikki muhabbat», «Portuo'oliya inqilobi» kabi dramalar yozdi, «Qotili Karima», «Uy tarbiyasining bir shakli», «Xiyonatkor oilasi», «Badbaxt kelin», «Jaholat», «O'liklar» kabi sahna asarlarini tatarcha va ozarbayjonchadan tarjima qiladi»<sup>1</sup>. Ammo bu asarlar nashr qilinmadi. 1916 yili ozarbayjonlik mashhur aktyor Sidqiy Ruhillo Toshkentga kelib, «Turon» trupпасi bilan birga «Layli va Majnun» spektaklini qo'yadi. Avloniy bu spektaklda Qaysning otasi rolini ijro etadi. Truppa a'zolari bilan Avloniy 1914—1916 yillari Faro'ona vodiysida gastrollarda bo'ladi. Abdulla Avloniy 1917 yil to'ntarishiga qadar Turkistonda juda katta ijtimoiy-ma'rifiy ishlarni amalga oshirgan jadidlar harakatining ko'zga ko'ringan namoyandalari edi. Abdulla Avloniy ilo'or ziyoli kishilar bilan hamkorlikda teatr tomoshalari va matbuotdan tushgan mablaolarga dunyoviy ilmlarni o'qitadigan «Usuli jadid», ya'ni yangicha ilo'or usuldagi maktablar ochdilar va bu maktablarda xalq bolalarini o'qitdilar. Ular o'z millatlaridan etuk olimlar, bilimdon mutaxassislar, madaniyat arboblari etishib chiqib, yurtni obod, Vatanni ozod, farovon etishlarini orzu qildilar va bu yo'lda fidoyilik ko'rsatdilar. Abdulla Avloniy 1907 yilda Toshkentning Mirobod mahallasida, keyinchalik Degrez mahallasida yangi usuldagi maktablar ochdi. Maktablardagi o'quv asbob-jihozlarini o'zgartirdi, o'z qo'li bilan parta va doskalar yasadi. Maktabga qabul qilingan bolalarning asosiy qismi kambao'al kishilarning bolalari bo'lganligi uchun ularni kiyim-kechak, oziq-ovqat, daftar-qalam bilan ta'minlash maqsadida, do'stlarining ko'magida «Jamiyati xayriya» tashkil etadi va bu jamiyatga o'zi raislik qiladi. «Nashriyot» shirkati tuzib, Xadrada «Maktab kutubxonasi» nomli kitob do'konini ochdi. Avloniyning maktabi o'z oldiga qo'ygan maqsad va vazifalariga ko'ra masho'ulotlarni sinf-dars tizimi asosida o'z ona tilida olib borilishi bilan eski usul maktablaridan farq qiladi. U o'z maktabida bolalarga geografiya, tarix, adabiyot, til, hisob, handasa, hikmat kabi fanlardan muayyan ma'lumotlar beradi. Abdulla Avloniyning ilk o'quvchilardan biri, Toshkent Davlat universitetida uzoq yillar dars bergan taniqli pedagog, marhum Yusuf Tohiriy Avloniy Mirobodda tashkil qilgan maktab haqidagi xotiralarida shunday deb yozgan edi:

«Shaharning qarama-qarshi chekkasida, temir yo'l ishchilari istiqomat qiladigan Mirobodda yangi tipdagi maktab ochilganligi haqida eshitib qoldik. Tez orada bu maktabning fazilatlarini haqidagi shov-shuvlar, uning muallimi Avloniyning dovruo'i butun shaharga tarqaldi. Hammaning tilida: «Miroboddagi maktab 6 oyda o'qish-yozishni o'rgatarmish, jo'o'rofiya, hisob, tabiatni o'rganish degan darslar o'qitilmish», — degan gap yurardi. Bizga juda sirli tuyulgan bu maktabni va uning donishmand muallimini ko'rishga oshiqardik. Nihoyat bir kuni uch-to'rttamiz borishga jazm qildik. Maktab pastakkina, nim qorono'u bo'lib, masjid yo'lagiga joylashgan edi. Xonaning tepasida yoruo'lik uchun qoldirilgan tuynukdan qish va bahorda qor bilan yomo'ir ham tushib turardi. Lekin xonada o'quvchilar va domlarning shogirdlari ko'p edi. Xayolimizda domlarning allaqanday bir sirli tomoni bor edi. Bizni qotmagina, kichik jussali, qorachadan kelgan, istarasi issiq, cho'qqi soqol bir kishi kutib oldi. Bu nomi tilga tushgan muallim Avloniy edi. O'qishga qabul qilindik. Ko'p o'tmay ko'z oldimizda yangi bir dunyo ochilganiga to'la ishonch hosil qildik. Bolalarimizning oldi bir necha yildan beri maktabga qatnab yurgan bo'lsalar ham mirobodliklar oldida uyalib qoldik. Ular o'qish-yozishda, hisob masalalarini hal etishda, tabiat hodisalaridan xabarlarini bilan hammamizni lol qoldirishdi. Ayni zamonda bizning eski maktabimiz bo'shab, Miroboddagi Abdulla Avloniy maktabi bizdan borgan bolalar bilan liq to'ldi. Shu tariqa bu maktab tobora shuhrat topib bordi». Abdulla Avloniy «Usuli jadid» maktablari uchun to'rt qismdan iborat «Adabiyot yoxud milliy she'rlar» hamda «Birinchi muallim» (1912), «Turkiy guliston yoxud axloq» (1913), «Ikkinchi muallim» (1915), «Maktab gulistoni» (1917) kabi darslik va o'qish kitoblari yaratdi. Bu asarlarida hamda publitsistik maqolalarida dunyo xalqlari madaniyatini, ilm-fanni, maktab va maorifni uluo'lab, o'z xalqini ilmi, madaniyatli bo'lishga chaqiradi. XX asr boshlarida yangi maktablar uchun yozilgan alifbelar anchagina edi. Shular orasida Avloniyning «Birinchi muallim»i ham o'ziga xos o'ringa ega; «Birinchi muallim» 1917 yil to'ntarishiga qadar 4 marta nashr etilgan. Avloniy uni yozishda mavjud darsliklarga, birinchi navbatda Saidrasul Aziziyning «Ustozi avval»iga suyanadi (dars berish jarayonida orttirgan tajribalaridan samarali foydalanadi). Avloniyning «Ikkinchi muallim» kitobi «Birinchi muallim»

kitobining uzviy davomidir. Biz birinchi kitobini, shartli ravishda, alife deb, ikkinchi kitobini xrestomatiya deb atasak joiz bo'lar, desak xato bo'lmas. Kitob maktabni olqishlovchi she'r bilan boshlanadi:

Maktab sizi inson qilur,                      maktab hayot ehson qilur,  
Maktab o'ami vayron qilur, o'ayrat qilib o'qing, o'o'lon!  
Maktabdadur ilmu kamol, maktabdadur husnu jamol,

Maktabdadur milliy xayol, o'ayrat qilib o'qing, o'o'lon! Bu she'rda Avloniy maktabni insonning najot yo'li, hayotning gulshani, kishilarni kamolot sari safarbar qiluvchi kuch, deb maqtaydi. Kitobdagi dastlabki berilgan ikki hikoya «Saxiylik» va «Baxillik» deb nomlangan. Birinchi hikoyada o'sha davr turmushiga xos bo'lgan voqea tasvirlanadi. Said ismli bolaning otasi har kuni o'o'li maktabga ketishi oldidan unga 10 tiyin ovqat puli berardi. Bir kuni Said maktab yo'lida faqir kishini uchratadi. «O'o'lim ikki kundan beri ochman, taom olib ey desam ustimdagi yirtiq choponimdan boshqa hech narsam yo'q», — deydi u. Said qo'lidagi 10 tiyinni beradi va o'sha kuni ovqatlanmasdan o'tkazadi. Otasi o'o'lonning olijanobligidan mamnun bo'ladi, «Saxiy Saidim» deb olqishlaydi. Ertasiga 20 tiyin berib yuboradi. «Baxillik» hikoyasida bir badavlat kishi misolida uning baxilligi, xasisligi, ziqnaligi va pastkashligi ko'rsatiladi.

### **3. *Abdulla Avloniyning "Turkiy Guliston yohud axloq" asari***

Abdulla Avloniyning pedagogikaga oid asarlari ichida «Turkiy guliston yoxud axloq» asari XX asr boshlaridagi pedagogik fikrlar taraqqiyotini o'rganish sohasida katta ahamiyatga molikdir. «Turkiy guliston yoxud axloq» asari axloqiy va ta'limiy tarbiyaviy asardir. Asarda insonlarni «yaxshilikka chaqiruvchi, yomonlardan qaytaruvchi» bir ilm-axloq haqida fikr yuritiladi. Shu jihatlardan qaraganda bu asar Yusuf Xos Hojibning «Qutado'u bilig», Nosir Xisravning «Saodatnoma», Sa'diyning «Guliston» va «Bo'ston», Jomiyning «Bahoriston», Navoiyning «Mahbub ul-qulub», Ahmad Donishning «Farzandlarga vasiyat» asarlari shaklidagi o'ziga xos tarbiyaviy asardir. Abdulla Avloniy pedagog sifatida bola tarbiyasining roli haqida fikr yuritib «Agar bir kishi yoshligida nafs buzulib, tarbiyasiz, axloqsiz bo'lib o'sdimi, allohu akbar, bunday kishilardan yaxshilik kutmoq erdan turub yulduzlarga qo'l uzatmak kabidur», — deydi. Uning fikricha, bolalarda axloqiy xislatlarning tarkib topishida ijtimoiy muhit, oilaviy sharoit va bolaning atrofidagi kishilar o'oyat katta ahamiyatga ega. O'zbek pedagogikasi tarixida Abdulla Avloniy birinchi marta pedagogikaga «Pedagogiya», ya'ni bola tarbiyasining fanidir», deb ta'rif berdi. Tabiiy bunday ta'rif Avloniyning pedagogika fanini yaxshi bilganligidan dalolat beradi.

Abdulla Avloniy bola tarbiyasini nisbiy ravishda quyidagi to'rt bo'limga ajratadi:

1. «Tarbiyaning zamoni».
2. «Badan tarbiyasi».
3. «Fikr tarbiyasi».
4. «Axloq tarbiyasi» haqida hamda uning ahamiyati to'o'risida fikr yuritadi.

«Tarbiyaning zamoni» bo'limida tarbiyani yoshlikdan berish zarurligini, bu ishga hammani: ota-ona, muallim, hukumat va boshqalarning kirishishi kerakligini ta'kidlaydi. «Al-hosil tarbiya bizlar uchun yo hayot—yo mamot, yo najot—yo halokat, yo saodat—yo falokat masalasidir» deb uqtiradi, Avloniy. Tarbiya xususiy ish emas, milliy, ijtimoiy ishdir. Har bir xalqning taraqqiy qilishi, davlatlarning qudratli bo'lishi avlodlar tarbiyasiga ko'p jihatdan bo'liq, deb hisoblaydi adib. Tarbiya zurriyot dunyoga kelgandan boshlanib, umrning oxiriga qadar davom etadi. U bir qancha bosqichdan — uy, boo'cha, maktab va jamoatchilik tarbiyasidan tashkil topgan. Avloniy tarbiyaning doirasini keng ma'noda tushunadi. Uni birgina axloq bilan chegaralab qo'ymaydi. U birinchi navbatda bolaning soo'ligi haqida o'amxo'rlik qilishi lozimligini uqtiradi. Avloniyning fikricha, soo'lom fikr, yaxshi axloq, ilm-ma'rifatga ega bo'lish uchun badanni tarbiya qilish zarur. «Badanning salomat va quvvatli bo'lmoo'i insonga eng kerakli narsadur. Chunki o'qumoq, o'qutmoq, o'rganmoq va o'rgatmoq uchun insonga kuchli, kasalsiz jasad lozimdir». Abdulla Avloniy badan tarbiyasi masalasida bolani soo'lom qilib o'stirishda ota-onalarga murojaat qilsa, bolani fikr tomondan tarbiyalashda o'qituvchilarning faoliyatlariga alohida e'tibor beradi. Bolalarda fikrlash qobiliyatini o'stirish va bu tarbiya bilan muntazam shuo'ullanishi benihoya zarur va muqaddas bir vazifa. Binobarin, u muallimlarning «diqqatlariga suyalgan, vijdonlariga yuklangan muqaddas vazifadur... Negaki fikrning quvvati, ziynati, kengligi, muallimning tarbiyasiga

boo'liqdur». Ayni zamonda muallif ta'lim va tarbiya uzviy boo'liq ekanini ham ta'kidlaydi: «Dars ila tarbiya orasida bir oz farq bor bo'lsa ham, ikkisi bir-biridan ayrilmaydurgan, birining vujudi biriga boylangan jon ila tan kabidur»— deydi. Abdulla Avloniyning fikricha, inson butun borliqning ko'rki va sharafidir. Inson o'z go'zalligi va murakkabligi bilan koinotdagi barcha mahluqotlardan afzaldir. Butun mavjudot insonga xizmat qilishi kerak, chunki inson uning sohibidir. Chunki insonning aqli bor. U shu aql yordamida ilm egallaydi, ilm tufayli dunyoni boshqaradi.:

«Aql, — deydi Avloniy, — insonlarning piri komili, murshidi yagonasidir, ruh ishlovchi, aql boshlovchidir. ...insonni hayvonlardan so'z va aql ila ayirmishdur. Lekin inson aql va idroki soyasida o'ziga keladigan zarar va zulmlardan saqlanur. Er yuzidagi hayvonlarni asir qilib, bo'ynidan boylab, iplarining uchini qo'llariga bergan insonlarning aqlidur». Avloniy insonga va uning aqliga ana shunday yuksak baho beradi. «Ilm insonlarning madori, hayoti, rahbari najotidir. Agar aqlingni qo'li nafsingni jilovini ushlasa, sani yomoni yo'llarga kirmoqdan saqlar. Har narsa ko'p bo'lsa, bahosi arzon bo'lur, ammo aql esa ilm va tajriba soyasida qancha ko'paysa, shuncha qimmatbaho bo'lur». «Turkiy guliston yoxud axloq» kitobi ma'rifatparvarlik o'oyalarini taro'ib qiladi. Abdulla Avloniy kitobda ilm to'o'risida bunday deydi: «Ilm dunyoning izzati, oxiratning sharofatidir. Ilm inson uchun o'oyat oliy, muqaddat bir fazilatdur. Zeroki, ilm bizga o'z ahvolimizni, harakatimizni oyina kabi ko'rsatur. Zehnimizni, fikrimizni qilich kabi o'tkur qilmoq, ... Ilmsiz inson mevasiz daraxt kabidur...». Avloniy ilmni umuman emas, balki uning amaliy va hayotiy foydalarini aytib, «Bizlarni jaholat, qorono'ulikdan qutqarur. Madaniyat insoniyatni ma'rifat dunyosiga chiqarur, yomon fe'llardan, buzuo' ishlardan qaytarur, yaxshi xulq va odob sohibi qilur... Alhosil butun hayotimiz, salomatimiz, saodatimiz, sarvatimiz, maishatimiz, himmatimiz, o'ayratimiz, dunyo va oxiratimiz ilma boo'lidur».

Adibning obrazli ifodasiga ko'ra, ilm bamisoli bodomning ichidagi mao'iz. Uni qo'lga kiritish uchun mehnat qilish, ya'ni chaqib uni po'choo'idan ajratib olish kerak. U ilmning jamiyat taraqqiyotidagi rolini yaxshi tushunadi. Shuning uchun ham u, yoshlarni ilm sirlarini bilishga, hodisalar mohiyatini echishga, kitob mutolaa qilishga chaqiradi. Uning fikricha, ilm agar jamiyat manfaatiga xizmat qilmasa, xalq farovonligi yo'lida qo'llanmasa, u o'likdir. A. Avloniy o'z ilmni amalda qo'llay oladigan kishilarga yuksak baho beradi, ularni dono insonlar, deb ataydi. Abdulla Avloniy mehnatsiz kun kechirishni barcha yomon sifatlarning ibtidosi, deb hisoblaydi. Shuning uchun ham u, mehnatni uluo'laydi, mehnat kishining eng go'zal fazilatidir, deydi. Bu jihatdan uning «Aqli boo'bon» hikoyasi xarakterlidir. Hikoyada aytilishicha: «bir boo'bonning uch o'o'li bo'lib, ular dangasa va ishyoqmas bo'lganlar. Otada ularga meros qoladigan tangatillo yo'q. Ota umri tugayotganini sezib, farzandlari taqdiridan tashvishga tushadi. O'ylab-o'ylab shunday yo'l tutadi. Har uchchala o'o'lini yoniga chorlaydi. «Ko'zim ochiq ekan, vasiyatimni sizlarga aytib ketay. Mehnatu mashaqqat ila bir ko'za oltin yiqqanman. Uni mana shu boqqa, toklarning birini tagiga ko'mganman. U — sizlarniki. Biroq bu ishga ko'p yil bo'ldi. Harchand urinsam ham ko'milgan joyni xotirlay olmadim. Uni o'z'laringiz izlab topinglar va o'zaro bo'lishib olinglar», deydi. Bir ko'za tilla daragini eshitib uch ishyoqmas uni izlashga tushib ketadi. Boo'ning hamma erini kovlab chiqishadi. Sirli ko'za chiqmaydi. Yana erinmay kovlashga tushadilar. Kutilgan natija esa hamon yo'q. Shu taxlit boo' ichi bir necha qayta ao'dar-to'ntar qilinadi. Erlar qazilaverib, tuproo'i upaga aylanib ketadi hamki, oltinli ko'za topilmaydi. Bu orada uzumzordagi toklarning eng chuqur ildizlarigacha ochib ko'riladi. Boo'da o'sha yili chunonam hosil bo'ladiki, undan bir necha ko'zani to'ldirgulik oltin oladilar.» Uch dangasa o'o'illar ota gaplarining asl ma'nosini, oltin — mehnatda ekanligini tushunib etadilar».

Avloniy intizomni inson xarakterini tarbiyalovchi, mukammallashtiruvchi manba, deb biladi, hamda unga doim rioya qilish kerakligini ta'kidlaydi: «Intizom qiladurgan ibodatlarimizni, ishlarimizni har birini o'z vaqtida tartibi ila qilmoqni aytilur. Agar er yuzida intizom bo'lmasa edi, insonlar bir daqiqa yashay olmas edilar. Har bir millatning taraqqiysi va toliysi ishlarini vaqtida, nizomdan chiqarmay tartibi ila yuritilmoq'a boo'liqdur... Chunki tartib va nizomni rioya qilmagan kishilarning ishlari hamma vaqt notamom, o'zlari parishon bo'lurlar. Ammo ishlarini tartib uzra yuritgan kishilarning ishlari erda, o'zlari tinch va rohatda o'tkarurlar». Biz turkustonliklar o'z vatanimizni jonimizdan ortiq suydio'imiz kabi, arablar Arabistonlarini, qumlik, issiq cho'llarini, eskimular shimol taraflarini, eng sovuq qor va muzlik erlarini boshqa erlardan ziyod suyarlar. Agar suymasalar edi, havosi yaxshi, tiriklik oson erlarga o'z vatanlarini tashlab hijrat qilur edi», — deydi Avloniy. Avloniy idrok va zako deb ochuq fikrni,

xushtabiat, ziyrak bo'lmoqni tushunadi. U idrok va zakoni ma'rifatparvarlik bilan boo'lab, «yoshlikdan boshlab zehn va idrokimizni quvvatlandurmoq uchun aziz umrimizni o'yin-kulgu, safsata, moloya'ni kabi behuda so'zlar ila o'tkarmay, har xil kitob, o'azeta va jurnallarni o'qub, fikrimizni ochmoq, zehnimizni quvvatlandurmoq lozimdur».

Abdulla avloniy o'z ona tilini mukammal bilish, har bir so'zni o'z o'rnida ishlatish, milliy adabiy tilining taraqqiysi uchun jonkuyarlik qilish zarur, — deydi. «Har bir millatning dunyoda borligin ko'rsaturo'on oynai hayoti: til va adabiyotidir. Milliy tilni yo'qotmoq millatning ruhini yo'qotmoqdur. Hayhot! Biz Turkistonliklar milliy tilni saqlamoq, bir tarafda tursun kundan-kun unutmoq va yo'qotmoqdadurmiz. Tilimizning yarmiga arabiy, forsiy ulangani kamlik qilub, bir chetiga rus tilini yopishtirmoqdadurmiz. Durust, rus tilini bilishimi kerak, lekin o'z erinda ishlatmoq va so'zlammoq lozimdur. Zio'ir yoo'i solub, moshkichiri kabi qilub, aralash-quralash qilmoq tilning ruhini buzadur.

... «Bobolarimizga etusho'on va yara'o'on muqaddas til va adabiyot bizga ham kamlik qilmas. O'z uyimizni qidirsak va axtarsak, yo'qolganlarini ham topamiz. Yo'qolsa yo'qolsin o'zi boshimga tor edi,» — deb Evrupa qalpoo'ini kiyub, kulgu bo'lmoq zo'r ayb va uyatdur». Avloniy so'zlashuv odobiga ham alohida e'tibor beradi. U so'zning inson qadr-qimmatini belgilashdagi mohiyatiga yuqori baho berib, «So'z insonning daraja va kamolini, ilm va fazilini o'lchab ko'rsatadurgan tarozusidir. Aql sohiblari kishining tilidagi fikr va niyatini, ilm va quvvatini, qadr va qiymatini so'zlagan so'zidan bilurlar», — deydi. Avloniy xasislikni juda sodda, aniq ifoda va detallar yordamida o'quvchiga etkazishga urinadi. Ipak qurtning taqdirini ko'z oldingizga keltiring. U pilla ichida o'ralib, hayotini mahv etadi. o'anchalar mashaqqat bilan hosil bo'lgan ipak boshqalarga nasib qiladi. Umrini mol-dunyo hirsini bilan o'tkazgan insonlar taqdiri ham shunday, — deydi adib. «Turkiy guliston yohud axloq»ning birinchi sahifasidan to so'nggi sahifasigacha Avloniyning insonparvarlik o'oyalari ifodalangan. U hammadan burun xalq manfaatini ko'zlaydi, xalqqa bajonu dil xizmat qilishni o'zining muqaddas burchi deb biladi. Uning nazarida kishilar o'amini emagan, xalqdan uzoq turgan io'vogar, o'iybatchi inson emas. Muallif chaqimchilik, o'iybat, hasad, munofiqlik, yolo'onchilik, ikkiyuzlamachilik haqida to'xtalib, ularning insonlar hayotiga zararini atroflicha ko'rsatib beradi. O'iybatchi va chaqimchi kishilarni Avloniy buzoqboshiga o'xshatadi. Buzoqboshi daraxt ildizini kemirib quritgani kabi chaqimchi va o'iybatchilar ham kishilar o'rtasidagi mehr-muhabbat daraxtini emiradilar. Donishmandlardan biri aytganidek, «Mol va ashyo o'o'rilaridan ko'ra odamlar orasida do'stlik, ulfat, muhabbatni o'o'irlyadurgan odamlardan saqlanmoq lozimdir». Avloniy o'iybatchilik va uning oqibatini shunday tahlil etadi: «Inson boshqa gunohlarini nafsning lazzati uchun qiladur. Ammo o'iybat sohibi lazzat o'rniga o'z boshiga yo bir boshqa kishining boshiga bir balo hozirlyadur. Chunki, so'z borib o'iybat qilinmish kishining quloo'iga etar. O'azab qoni harakatga kirar. O'iybatchidan o'ch olmoq fursatini poylar. Shunday qilub, o'iybat soyasida ikki musulmon orasiga zo'r dushmanlik tushar. Oxiri o'lumgacha borur. Shul tariqa o'iybatdan tuo'ulgan adovat cho'zulmoqo'a oid bo'lib, dushmanlik zo'rayub, o'z oralaridagi xususiy janjallar ila aziz umrlarini uzdirub, umumiy xalq foydasi uchun ishlanadurgan milliy ishlardan mahrum bo'lmaklari ila barobar aholining orasidan ittifoqning yo'qoluviga sabab bo'lurlar».

O'iybatni so'ylamoq harom o'lgani kabi eshitmoq ham haromdir.

Rasuli akram nabiyi muhtaram sallolohu alayhi vassalam afandimiz:

«O'iybatdan saqlaningiz, o'iybat zindondan ham yomonroqdur»<sup>3</sup>, — demishlar. O'sha kitobida avloniy har bir kishi o'z vazifasiga sadoqat bilan kirishishi, agar u murabbiy bo'lsa, o'z shogirdlarining ko'ngliga ma'rifat ishqini solishi, xalq o'rtasiga ma'rifat tarqatishi zarurligini ta'kidlaydi. «Hozirgi zamonda maqsadga etmak, o'z millatiga xizmat qilmoq, xalqo'a maqbul bo'lmoq uchun ilm va mol lozimdur. Olamdagi hamma millatlarning hol va qudratlari mol va boyliklari ila o'lchanadur. ... Mol topmoqning eng barakatli yo'llari: hunarmandchilik, ekinchilik, chorvachilik, savdogarlikdur. Bularning har biriga ham bu zamonamizda bilim lozimdur... Ameriqoliklar bir dona buo'doy ekub, yigirma qadoq olurlar. Evropaliklar o'zimizdan olgan besh tiyinlik paxtamizni keturub, o'zimizga yigirma besh tiyinga soturlar. Ammo biz osiyoliklar, xususan turkistonliklar, dumba sotub, chandir chaynaymiz, qaymoq berib, sut oshiyimiz, non o'rniga kesak tishlaymiz», deb Avloniy hozirgi zamonga muvofiq kishi bo'lmoq uchun ilm va ma'rifatni egallashimiz kerak degan shiorni o'rtaga tashlaydi. Abdulla Avloniy 1917 yil to'ntarishidan keyin, 1918 yildan boshlab respublikamizda o'qituvchilar uyushmasi, qrovullar,

tunukachilar, ko'nychilar, hunarmandlar va bosmaxona xodimlarining kasaba uyushmalarini tashkil qilib, ularga rahbarlik qiladi. Sobiq eski shahar ishchi dehqon Sovet Ijroiya Komitetiga rais qilib saylanadi. Avloniy Turkiston respublikasi milliy Komissariyatining mas'ul xodimi sifatida milliy urf-odatlar va yangicha madaniy normalar hamda qonunlarga doir masalalar bilan shu'ullanadi. 1919—1920 yillarda Avloniy Afo'onistonning Hirot shahrida Sovet elchixonasida bosh konsul bo'lib ishladi. Xalqimiz o'rtasida birodarlikni mustahkamlash sohasidagi olib borgan ishlari uchun Afo'oniston shohi Omonullaxon tomonidan kumush soat bilan taqdirlandi. Bular Avloniyning tariximizdagi o'ziga xos o'rni borligini ko'rsatadi. 20-yillarda Avloniy turli ijtimoiy vazifalar bilan birga muallimlik kasbini ham davom ettirdi, savodsizlikni tugatishda faol qatnashdi. Abdulla Avloniy 1920 yildan boshlab Toshkentda tashkil qilingan o'lka bilim yurtida, so'ngra xotin-qizlar bilim yurtida mudirlik qildi. U xalq maorif institudida, turkfront harbiy maktabida (harbiy bilim yurti) o'qituvchi bo'lib ishladi. 1924—29 yillarda O'rta Osiyo Davlat universitetida (SAGU) va boshqa oliy o'quv yurtlarida o'qituvchilik qilish bilan birga ilmiy-tadqiqot ishlari olib bordi.

Abdulla Avloniy yangi adabiyot dasturi asosida 1933 yilda o'zbek maktablarining VII sinflari uchun «Adabiyot xrestomatiyasi» tuzdi. Abdulla Avloniyning mehnati yuksak taqdirlanib, unga o'zbek madaniyati va adabiyotini yuksaltirishda, xodimlar tayyorlashda, uzoq yillik halol mehnati uchun 1925 yilda «Mehnat qahramoni» unvoni, 1930 yilda mehnatsevarligi, ilmiy ishlari va asarlari uchun «O'zbekiston maorifi zarbdori» unvoni berildi. Abdulla Avloniy 1934 yilning 25 avgustida Toshkentda vafot etdi. Abdulla Avloniyning ta'lim-tarbiya sohasidagi qarashlari o'zbek xalqining ruhiyati, turmush tarzi, milliy qadriyatlari bilan chambarchas bo'langan. Uning boy pedagogik merosi milliy maktab, milliy pedagogikani rivojlantirishda qimmatbaho manba bo'lib xizmat qiladi. Shu ma'noda Avloniyning siymosi, faoliyati biz uchun qadrlidir.

#### ***Nazorat uchun savol va topshiriqlar***

1. O'zbekistonda 1917-1924 yillarda maktab va marifat
2. Abdulla Avloniyning hayoti va ijodiy faoliyati
3. Abdulla Avloniyning "Turkiy Guliston yohud axloq" asari tahlili.

## 20-Ma`ruza

### 1917-1945 yillarda O'zbekistonda ta'lim tizimi va pedagogik fikrlar rivoji. O'zbek ma'rifatparvarlari Xamza, Fitrat va boshqalarning ilmiy pedagogik merosi

#### *Reja:*

1.1917-1945 yillarda O'zbekistonda ta'lim tizimi va pedagogik fikrlar rivoji

2.O'zbek ma'rifatparvarlari Xamzaning hayoti va ijtimoiy faoliyati

3.Fitratning hayoti va pedagogik merosi.

#### *Tayanch iboralar:*

Ta'lim - educational

Falsafiy pedagogik – Pedagogical

Negiz - philosophical truth

Boshqaryv – management

Xarakter – Character

Xattotlik – Letter

Xususiy didaktika - private didactics

Sharqona tarbiya - Eastern education

Nizom - regulations

#### *Adabiyotlar:*

1.HoshimovK., NishonovaS., InomovaM., HasanovR. Pedagogikatarixi– T.: O'qituvchi, 1996.

2. Hashimov K., Nishonova SPedagogika tarixi.– T.: “Istiglol” nashriyoti, 2005

3.History of pedagogy. William Harold Payne. Gabriel Compayre Ulan Press, 2012.

#### *1.O'zbekistonda 1917-1924 yillarda maktab va marifat*

1917 yil to'ntarishidan keyin Markaziy Osiyo xalqlarining hayotida ijtimoiy-siyosiy, iqtisodiy, ma'naviy-mafkuraviy va xalq maorifi sohalarida keskin o'zgarish yuz berdi. Turkiston o'lkasida milliy demokratiya vakillari, mashhur ma'rifatparvar ziyolilar tomonidan yangi usuldagi maktablarning keng tarmoo'ini yaratish, maktab-maorif borasida zudlik bilan islohotlarni amalga oshirish yuzasidan bir qator takliflar ilgari surildi. Bu davrda milliy ziyolilar faoliyati keng tus oldi, jumladan: jadidchi ziyolilar Mahmudxo'ja Behbudiy, Munavvar Qori, Sadridin Ayniy, Fitrat, Cho'lpon, Abdulla Qodiriy, Abdulla Avloniy, Hamza, O'zi Yunus, Xurshid va boshqa ziyolilar madaniyat, maorif sohalarida jonbozlik qildilar va yangi usuldagi maktablarning keng tarmoqlarini yaratish sohasida faoliyat ko'rsatdilar.1917 yil fevralidan oktyabr orasida Turkistonning yirik shaharlarida turli tillarda dars beriladigan xususiy maktablar ochildi.Turkiston o'lkasining markazi — Toshkentda 1917 yil 9—14 may kunlari o'qituvchilarning 1-o'lka qurultoyi bo'lib, bunda «Turkiston o'qituvchilar ittifoqi» tashkil etildi.

1918 yil 9 aprelda Munavvar Qori uyida to'plangan jadidlar Turkiston Xalq dorilfununining musulmon bo'limini tashkil etish maqsadida 9 kishidan iborat tashkilot komissiyasini tuzadi. Ular 22 kun ichida musulmon bo'limi dasturlarini tuzadilar. O'sha yilning 3 mayida dorilfununning musulmon bo'limi rahbariyatiga saylov bo'lib, unda Munavvar Qori rais (rektor), Iso To'xtaboev birinchi muovin, Burxon Habib ikkinchi muovin, Abdusamad Qori Ziyobov xazinador, Muxtor Bokir sarkotib bo'lib saylandi. 13 may (yakshanba) kuni Toshkentning eski shahar qismida Vikula Morozovning sobiq do'koni binosi (hozirgi o'zbek yosh tomoshabinlar teatri)da musulmon aholi uchun “Xalq dorilfununi” ochildi. Bu bo'lim tez orada o'ziga xos yirik bilim maskaniga aylanadi.

Universitet tarkibida ijtimoiy-iqtisodiy, tabiiy-matematika, tarix-filologiya, qishloq xo'jaligi va texnika fakulteti bor edi. 1919 yil fevraldan universitet qoshida ishchi fakulteti ham faoliyat ko'rsata boshladi.1918 yil noyabrda Toshkentda maxsus sharqshunoslik ixtisosligidagi oliy ta'limning to'no'ichi — Turkiston sharq instituti tashkil qilindi. Institut haqidagi Nizomda uning asosiy vazifalari qilib Turkiston mahalliy aholisi va qo'shni mamlakatlar aholisi tilini yaxshi biladigan sharqshunos olimlar va amaliyotchi xodimlar tayyorlashdir, deb belgilab qo'yilgan edi.1920 yilda Turkiston xalq universitetiga muqobil Turkiston davlat universiteti (keyin O'rta Osiyo, hozirgi M.Uluo'bek nomidagi O'zbekiston milliy universiteti) tashkil qilindi. Universitet faoliyatining birinchi yili oxiriga kelib unda 6 ta fakultet: ijtimoiy-iqtisodiy, tarix-filologiya, fizika-matematika, texnika, tibbiyot, qishloq xo'jalik fakultetlari ish olib bordi. Vaqt o'tishi bilan universitet faqat eng yirik o'quv yurtigina emas, balki ilmiy-nazariy va

amaliy tafakkurning, tabiiy va amaliy fanlarning juda xilma-xil sohalari bo'yicha olib boriladigan tadqiqotlarning eng muhim markazi ham bo'lib qoldi.

Bolsheviklarning aksil milliy, umuminsoniy ilo'or ma'rifatchilikka dushmanlik qilishlariga qaramasdan 1917—1924 yillarda O'zbekistonning hozirgi hududida madaniy-ma'rifiy turmush vujudga keldi, xalq ma'naviyatida o'z aksini topdi. Xalq ta'limining iste'dodli tashkilotchilari Abdulqodir Shakuriy, Ismatulla Rahmatullaev, Ishoqxon Ibrat, Munavvar Qori, Mahmudxo'ja Behbudiy, Hamza Hakimzoda Niyoziy, Sadridin Ayniy, Abdulla Avloniy va boshqalar katta pedagogik ish olib bordilar. Uzoq tarixga ega bo'lgan o'zbek xalqi, ijtimoiy-siyosiy, diniy to'siqlarga qaramay, Markaziy Osiyodagi boshqa xalqlar kabi ilo'or fikr egalari, buyuk olimlarni etkazdi, insoniyatga ilm-fan, ma'naviyat sohasida o'lmas durdona asarlar, fikrlar qoldirdi. Bunday ilo'or fikrli mutafakkir olimlarning asarlari Turkiston o'lkasi maktablarida to 1917 yil oktyabr to'ntarishiga qadar asosiy manba sifatida foydalanib kelingan. Jumladan, «Haftiyak» kitobi bo'lib, unda Qur'on suralaridan ettitadan biri tanlab olingan. Taxminan, VIII asrlarda yozilgan. X—XII asrlarda fors-tojik tilida islom dini ruknlari bayon etilgan “Chorkitob”, XII asrlardan boshlab esa Ahmad Yassaviyning hikmatlari asosida bilimlar berilgan.

Abu Nasr Forobiy, Yusuf Xos Hojib, Abulqosim Mahmud bin Umar Zamaxshariy, Alisher Navoiy asarlaridan ham keng foydalanilgan. Zero, bunday nodir asarlar va sharq mutafakkirlarining oliyanob hikmatlari, o'oyalari XIX asrning oxiri va XX asrning boshlarida Turkiston o'lkasida pedagogik va uslubiy fikrlarning taraqqiy etishida muhim rol o'ynadi. Ayniqsa Turkiston xalqlarining ma'rifatparvarlik pedagogikasi taraqqiyotida asosiy zamin bo'ldi. Markaziy Osiyo, jumladan Turkiston o'lkasida mahalliy maktablarning xususiyati, ta'lim-tarbiya ishlarining mazmuni, uni tashkil etish usullari o'sha davr tarbiyasi maqsadiga mos bo'lgan.

Umuman Markaziy Osiyoda Oktyabr to'ntarishiga qadar bir necha turdagi maktablar mavjud edi.

Ular:

1. Musulmon diniy maktablar:

a) maktab (xona) — eski maktab;

b) qorixona;

v) madrasa;

2. Rus maktablari:

a) umumiy ma'lumot maktablari;

b) kasb maktablari;

v) rus-tuzem maktablari;

g) rus tilini o'rgatish maktablari.

3. “Yangi usul” maktablari (usuli jadid). Bu davr ijtimoiy-madaniy hayotidagi kuchlar o'rtasida yuz berayotgan sinfiy kurashning murakkabligi maktab-maorif masalalarida ham o'z ta'sirini ko'rsatdi. Demak, endi turli vositalarni ishga solib yangi mazmundagi ma'rifatni tashviq qilish, tarbiya usullarini zamonaviylashtirish ta'limda qulay usullarni topish muammolari turar edi. Bu borada Turkiston o'lkasidagi dastlabki maktablarda ilo'or-ma'rifatparvar pedagoglar — toshkentlik Saidrasul Saidazizov, Abdulla Avloniy, namanganlik Ishoqjon Junaydullaev — Ibrat, samarqandlik Abduqodir Shakuriy, Saidahmad Siddiqiy, Ismatulla Rahmatullaev, qo'qonlik Hamza Hakimzoda Niyoziy muhim rol o'ynashdi. Ular XIX asrning II yarmida maydonga kelgan ma'rifatchilik harakatining merosxo'rlari sifatida butun o'lkada katta obro'ga ega bo'lib, rus, ozarbayjon, tatar va boshqa qardosh xalq pedagoglarining ta'lim-tarbiya haqidagi fikrlarini hamda darsliklarini o'rganib o'lka maktablarida keng yoyishda jonbozlik ko'rsatdilar. Turkistonda ochilgan rus va tatar muallimlari boshchilik qilgan o'zbek maktablarida qo'llangan usullardan foydalanib o'zlari tashkil qilgan maktablarda uzoq vaqt davom etgan “hijo” usuli o'rniga “usuli savtiya”da ta'limni tashkil qildilar va darsliklar yaratdilar.

Turkistonda milliy davlat chegaralanishi o'tkazilganidan so'ng xalq ta'limi va pedagogik fikrlar (1924-1941) 1924 yilda amalga oshirilgan milliy davlat chegaralanishi natijasida mintaqqa qartasi qaytadan tuzildi. Sobiq Sovet hokimiyati yillarida kommunistik partiya rahbarligida respublikada adolatsiz milliy siyosat amalga oshirildi. To'ntarishning dastlabki kunlaridan boshlaboq mamlakatda bir tomonlama madaniy inqilobning amalga oshirilishiga alohida ahamiyat berildi, maktablarda o'quv-tarbiya ishlari mazmuni tuzumning maqsadi asosida o'zgardi. Din va «Qur'oni Karim»ga e'tibor umuman taqiqlandi.



Tarix darslarida voqealar buzib talqin etildi. Adabiyot darslariga esa ko'proq rus yozuchilarining asarlari bilan tanishtirishga katta ahamiyat berildi. Sho'rolar tuzumi davrida kommunistik firqa qarorlari asosida pedagogika fanini shakllantirishda rus pedagoglari asarlaridan unumli foydalanib asarlar yozishga zo'r berildi. Aksariyat hollarda esa rus pedagog olimlari yozgan darsliklardan foydalanildi. Natijada o'zbek pedagogikasi markscha-lenincha nazariya doirasida shakllangan soxta fanga aylanib ketdi. Bu davrda nafaqat pedagogika, balki boshqa fanlarning ham rivojlanishi sust kechdi. Masalan, «O'zbekiston tarixi» aslida «SSSR tarixi» darsligining ilovasi edi. «SSSR tarixi» esa Rossiya tarixidan iborat bo'lganligi ma'lum. Xuddi shu kabi o'zbek pedagogikasi ham sovet pedagogikasining tarkibiy qismiga aylandi. O'sha davrlarda yozilgan ko'pgina pedagogik asarlar bugungi kunda o'z ahamiyatini yo'qotdi. Chunki o'zbek pedagogikasi nihoyatda siyosiy lashgan edi. Pedagog olimlar tadqiqotlarida Marks, Engels, Lenin asarlaridan ko'chirmalar asosiy o'rinni isho'ol qilardi.

Bolalar va o'smirlarga umumiy ta'lim berishni tezlashtirish hamda kattalar o'rtasida savodsizlikni tugatish harakati boshlandi. 1930 yil 14 avgustda sobiq SSR Ittifoqi Markaziy Ijroiya Komiteti va Xalq Komissarlari Soveti tomonidan qaror qabul qilindi. Bu qaror umumiy boshlano'ich ta'limni joriy etish va savodsizlikni qisqartirishga yordam berdi. 30-yillarning oxirlariga kelib, umumiy etti yillik ta'limni amalga oshirishga kirishildi. Biroq bu borada jiddiy xatoliklarga yo'l qo'yildi. Jumladan, maktab yoshidagi bolalarning bir qismi o'qishga tortilmadi. Mahalliy millat bolalari orasida o'qishni tashlab ketish ortib bordi. Ko'pgina maktablarda muallimlarning bilim darajasi etarli bo'lmaganligi tufayli o'qish saviyasi talabga javob bermas edi. Shuningdek, maktablar soni muttasil ortib borayotgan bo'lsada, ularning o'quv moddiy bazasi nochor ahvolda qolayotgan edi.

Ma'lumki, bolsheviklar mafkurasi negizida sinfiy kurash o'oyasi ustivorlik qildi. O'zgacha fikrlashni «sinfiy dushman» deb baholandi. Ta'lim sohasini «sinfiy dushman»dan tozalash maqsadida hatto maxsus qarorlar ham qabul qilindi. Masalan, VKP (b) MQ O'rta Osiyo byurosi 1933 yil 27 martda o'qituvchi kadrlar safini tozalash haqida qaror qabul qiladi va uning natijalari shu yilning 25 aprelida bo'lib o'tgan O'rta osiyo bo'yicha partiyaning madaniy sohaga boshlangan kengashida muhokama qilinadi. Bunda mavjud 700 o'qituvchidan faqat 120 tasi maktablarda ishlashga loyiq deb topildi. Bunday «tozalash»dan maqsad saviyasi past bo'lsada mehnatkash tabaqalaridan chiqqan kishilarni tanlab olib, eng zakovatli omilkor kishilarni siqib chiqarib, «shaklan milliy, mazmunan proletar madaniyati»ni vujudga keltirishdan iborat edi. «Tozalash»da kishining qobiliyati, madaniy saviyasi va ma'lumot darajasi emas, balki ijtimoiy kelib chiqishi asosiy mezon qilib olindi. Sobiq SSSR MK va XKKning 1929 yil 7 avgust qaroriga asosan arab alifbesi o'rniga lotin alifbosi qabul qilindi. Arab yozuvining lotinlashtirilishi dinga qarshi tashviqotning bir shakli edi. Bu islohotning oqibatida Sharq xalqlari tarixi va madaniyatini o'zida mujassam qilgan minglab arab yozuvidagi qimmatbaho manbalardan O'zbekiston xalqlarini mahrum qildilar. O'sha davrning taniqli tilshunos olimi O'zi Olim Yunusov va ilo'or pedagoglar bu islohotni madaniy bilimsizlik deb baholadilar. 1940 yilning may oyida O'zbekistonda «O'zbek yozuvini lotinlashtirilgan alfavitidan rus grafikasi asosidagi yangi o'zbek alfavitiga ko'chirish to'ovrisida»gi qonun qabul qilindi. Mazkur siyosatlar tufayli o'zbek xalqi o'z tarixi, milliy urf-odatu an'ana, umuminsoniy qadriyatlarini bilish va o'rganish imkoniyatlaridan mahrum bo'ldi. Millat taqdiri, maorif ravnaqi uchun jon fido qilgan, erkin, hur fikrli alloma ma'rifatparvarlar - Abdurauf Fitrat, Munavvar Qori Abdurashidxonov, Elbek, Otajon Hoshimov, Shokir Sulaymon, Cho'lpon, Abdulla Qodiriy qatl etildi. Usmon Nosir, Botu va boshqalar Sibirga surgun qilindi.

Yuqorida aytilgan fikrlardan xulosa shuki, go'yo to'ntarish Turkiston o'lkasida ma'rifatning, ijtimoiy tuzumning, ishlab chiqarishning sezilarli darajada rivojlanishida muhim rol o'ynagan. O'lkada juda ko'plab ziyolilar etishib chiqdi, zavod va fabrikalar qurildi, lotincha savodsizlikka barham berildi. Lekin kezi kelganda shu narsani ham qayd etish kerakki, Oktyabr to'ntarishi o'lkada, yuqorida ta'kidlanganidek, sobiq sovet ishlarini amalga oshirishda katta ahamiyat kasb etish bilan birga, o'zbek milliy qadriyatlariga putur etkazishga, milliy xalqni ruslashtirishga harakat qilingani, ma'naviyatimizning yo'qolayotganligiga, tariximizning toptalishiga urinishlar bo'lganligini hech kim inkor etolmaydi, albatta. Chunki har qanday xalq o'z milliyligi, qadriyatlari va madaniyati bilan buyukdir. O'zbek xalqining ana shu buyukligi ruslar istilosi ostida ko'p yillar davomida toptalib, oyoq osti qilindi. Endilikda shukrlar bo'lsinki, mustaqillik sharofati bilan yo'qotayozgan barcha milliy va ma'naviy boyliklarimiz,

qadriyatlarimiz tiklanmoqda. Bu albatta, shu bugungi o'zbek maktabini, uning ta'lim-tarbiyasini sharqona uslubda, jahon redagogikasining ilo'or tamoyillari asosida qayta qurishimizda muhim ahamiyat kasb etadi.

Tarixdan ma'lumki, sobiq Sovet davlati, xalqi o'z boshidan kechirgan oo'ir davrlardan biri ikkinchi jahon urushi yillaridir. O'sha davrda mamlakatimiz yoshlarini, xususan respublikamiz yoshlarini yuqori axloq ruhida, ayniqsa vatanparvarlik, do'stlik, mehnatsevarlik, ongli intizom, fidokorlik, birdamlik ruhida tarbiyalash avj olib ketdi. Bu tarixiy sharoit taqozosi edi. 1941 yil 22 iyunda fashistlar Germaniyasi hujum qilmaslik haqidagi bitimni buzib, urush e'lon qilmay turib sobiq Sovet Ittifoqiga bostirib kirdi. Sobiq Sovet Ittifoqi hamma xalqlarni Vatanni yakdillik bilan mudofaa qilish uchun otlantirdi. Sharqda mash'al — O'zbekiston ham himoyaga o'zining munosib hissasini qo'shdi. Kishilar fabrika va zavodlarda, shaxta va temir yo'llarda, kolxoz, sovxoz va MTS larda — hamma joyda "Hamma narsa front uchun, hamma narsa o'alaba uchun" degan shior ostida fidokorona ishladilar. Butun kuch, vosita va imkoniyatlar Vatan mudofaasiga, dushman ustidan o'alaba qilishga safarbar etildi. Mudofaa fondi tuzish, tanklar, samolyotlar hamda boshqa jangovar texnikalar qurish uchun mablao' yio'ishda umumxalq harakatining avj olishi xalqlarning vatanparvarligini yana bir bor isbot etdi. 1943 yilda O'zbekiston hududida 154 ta bolalar uyi bor edi. Bolalar uyining soni 1945 yilga kelib 242 taga, undagi tarbiyalanuvchilar soni esa 31.500 ga etdi.

Urush davrida o'qituvchilar sonini ko'paytirishga alohida e'tibor berildi. Chunki ko'pchilik pedagoglar frontga safarbar qilinganligi uchun Respublika bo'yicha 1940—1941 o'quv yilida 36267 nafar o'qituvchidan 30616 kishi qoldi. Frontga ketgan o'qituvchilar o'rnini to'ldirish uchun qisqa muddatli o'qituvchilar tayyorlash kurslari ochildi. 1941 yildan 1943 yilgacha bu kurslarni 16 ming o'qituvchi bitirib chiqdi. Boshqa sohada ishlayotgan o'qituvchilar ham maktabga qaytarildi. Mahalliy maktablar uchun o'qituvchilar tayyorlash ishiga, ayniqsa, o'zbek xotin-qizlaridan ko'proq jalb etish zarurligi alohida qayd etildi.

Shaharlardagi maktablarda o'qish uch smenada olib borilar edi. Bu hol esa tabiiy holatda ta'lim-tarbiya jarayonini qiyinlashtirishga olib kelgan edi. Darslar 40 minutga qisqargan. Ashula va rasm darslari umuman o'tilmagan. Kitoblarning etishmasligi tufayli o'qituvchilar oo'zaki tushuntirishga katta e'tibor berdilar. Yangi o'tiladigan dars o'qituvchi tomonidan doskaga yozilar, o'quvchilar uni daftarga ko'chirib olishar edi. Sharoit taqozosi bilan ko'pchilik o'quvchilar ham maktabda o'qib, ham qishloq xo'jalik ishlarida faol qatnashdilar. Barcha ishlab chiqarish muassasalarida, zavod va fabrikalar qoshida kurslar ochilib, o'quvchilar o'qishdan ajralmagan holda mehnat qildilar.

O'zbekiston mahalliy Sovetlari, sobiq SSSR XKS ko'rsatmasiga binoan, 1943 yilning 1 yanvaridan boshlab 8—10-sinf o'quvchilarini hamda katta yoshdagi o'zbek o'qituvchilarini o'qish haqi to'lashdan ozod etdi. Qozoq, qiro'iz, tojik, qoraqalpoq, turkman va boshqa mahalliy xalqlar bolalari ham o'qish haqi to'lashdan ozod bo'lishdi. 1942 yilning boshida sobiq SSSR Xalq Komissarlari Soveti qishloq xo'jalik asoslarini maktabda o'qitiladigan fanlardan biri sifatida kiritish haqida buyruq chiqardi. Davlatning maxsus ko'rsatmasiga binoan 1943 yildan boshlab ba'zi maktablarda o'quv ishlab chiqarish ustaxonalari ochila boshlandi. Ikkinchi jahon urushi o'alaba bilan tamom bo'lgach respublika xalq ta'limi urushdan keyingi yillarda bir qator jiddiy qiyinchiliklarni engib o'tishga to'o'ri keldi. Urush davrida maktablar tarmoo'i birmuncha qisqargan, o'quvchilar soni ham shunga yarasha kamaygan edi. Ko'pchilik o'quvchilar turli sinflardan o'qishni tashlab, frontga, front uchun qurol-aslaha ishlab chiqaradigan zavod va fabrikalarga ishga ketib qolishdi. O'sha yillarda yangi maktab binolari qurilmaganligi va eski maktablarni o'z vaqtida ta'mirlanmaganligi sababli ko'p maktab binolari o'quv jarayonini maromida tashkil etish va gigiena talablariga javob bermas edi. Urushdan keyingi dastlabki yillarda o'quvchilarning maktabni tashlab ketishi garchi birmuncha kamaygan bo'lsa ham, har holda davom etaverdi. Tuman xalq maorif bo'limlari mudirlari, maktab direktorlari va ta'lim bo'yicha direktor muovinlarining 60% dan ko'pro' i tegishli ma'lumotga ega emasdi. 1950 yilda 7125 maktab o'qituvchilarga muhtojlik sezardi.

Rasmiy Hokimiyat soxta proletar baynalmilalligini amalda kuchaytirish maqsadida O'rta maktablarni tamomlab chiqqanlarning ko'plari sanoat va qishloq xo'jaligi ishlab chiqarishida ishlashlariga to'o'ri keldi. Biroq ular bu amaliy faoliyatga etarli sur'atda tayyorlanmagan edilar: maktablarda o'quvchilarni kasb tanlashga yo'llash ishlari yaxshi yo'lga qo'yilmagan edi.

O'rta maktablarni tamomlaganlarni maxsus kasbiy tayyorlarligini oshirish maqsadida texnikumlar soni ko'paytirildi va shu texnikumlar qoshida to'liq o'rta ma'lumotli kishilarni qabul qiladigan bo'limlar ochildi. Bu bo'limlarga o'qish muddati 2—3 yil qilib belgilandi. Mehnat zahiralari tizimida o'rta maktab negizidagi texnika bilim yurtlari ochila boshladi. Bu texnika bilim yurtlari 1—2 yillik o'qish muddati bilan yuqori malakali mutaxassislar tayyorlab berishi kerak edi. Urushdan keyingi yillarda 1943 yilda ochilgan ishchi va dehqon yoshlari maktablari (kechki va smenali) tarmoo'i birmuncha kengaytirildi. 1951—55 yillarga mo'ljallangan beshinchi besh yillik rejada politexnika ta'limiga katta o'rin berildi. Shu munosabat bilan ittifoqdosh respublikalarning Ta'lim vazirliklari o'quv rejalari va dasturlarini qayta qurib, politexnika ta'limini oshirish to'olisida maktablarga ko'rsatmalar berdilar. 1957—58 o'quv yilidan boshlab ba'zi pedagogika oliy o'quv yurtlarida boshlano'ich maktab uchun oliy pedagogika ma'lumotiga ega bo'lgan o'qituvchilar tayyorlashga kirishildi va buning uchun maxsus fakultetlar tashkil etildi. Lekin urushdan keyingi yillarda hamda mavjud jamiyatni rivojlantirish jarayonida respublika maktablarida hamma narsa risoladagidek olib borildi deyish xato bo'lar edi. Chunki o'tgan davrlar chuqur tahlil qilinganda qator kamchiliklar borligini ko'rish mumkin. Chunonchi, ko'pgina maktablarda o'quv-tarbiya ishlarining sifati davlat standarti talablariga etarlicha javob bera olmas, bir sinfda ikki yil qolgan o'quvchilar soni hamon ko'p, o'quvchilarning maktabni tashlab ketishlari esa tobora ko'payayotgan edi. Ko'pgina maktablarning moddiy-texnika bazasi tipovoy talablariga javob berolmasdi, maktablarda matematika, fizika, rus tili va chet tili fanlarida dars beradigan malakali o'qituvchilar etishmas edi, etti yillik umumiy majburiy ta'limni amalga oshirish va o'rta ta'limni rivojlantirish borasidagi ishlarda ham muayyan nuqsonlar yo'q emas edi. Bu kamchiliklarni bartaraf etish o'sha kunning birinchi galdagi vazifasi edi. Boshlano'ich maktabda to'rt yillik boshlano'ich ta'limdan uch yillik boshlano'ich ta'limga o'tish amalga oshirildi. To'liqsiz etti yillik o'rta maktab tashkil etilib, umumiy majburiy sakkiz yillik ta'lim maktabiga aylantirildi. Sakkiz yillik maktabni tamomlagan o'quvchilar quyidagi o'quv yurtlarida o'qishlari mumkin edi. Ular: 1) To'liq umumiy ta'lim o'rta maktablarida (IX—X sinflarda); 2) o'qish muddati uch-to'rt yillik bo'lgan texnikumlarda; 3) hunar va umumiy ta'lim bilimlarini birgalikda beradigan hunar-texnika bilim yurtlarida hamda 4) ishchi va qishloq yoshlari maktablarida.

1959—1975-yillarda respublikada internat-maktablar, maxsus maktablar va kuni uzaytirilgan guruhlar tarmoo'i rivojlandi va ularda tarbiyalanuvchilarning soni o'sdi; jismonan nuqsonli bolalar uchun maxsus maktablar tashkil qilindi; pedagog xodimlar tayyorlash va ularning malakasini oshirish tarmoo'i kengaytirildi. 70—80-yillarda O'zbekiston maktablarida ahvol sifat jihatidan o'zgarmay qolaverdi. Ularning moddiy-texnik bazasi yaxshilanmadi. Ammo maktablar, o'quvchilar soni yildan-yilga ortib boraverdi. Masalan, O'zbekistonda 1945—46-o'quv yilida jami 4525 maktab bo'lib, ularda qariyb 998 ming o'quvchi o'qigan bo'lsa, 1970—71-o'quv yilida respublikaning umumiy ta'lim maktablari soni 7072 taga, o'quvchilar soni esa 3 mln. 164 ming kishiga etdi... 1970—1980-yillarda xalq ta'limi uchun davlat tomonidan ajratilgan mabla'o' 11% dan 8% ga kamayib ketdi... 5% dan ortiq maktablarda issiq ovqat bufetlari tashkil etilmadi.

## **2. O'zbek ma'rifatparvarlari Xamzaning hayoti va ijtimoiy faoliyati**

O'zbek xalqining to'no'ich pedagogi, shoir, adib, dramaturg, kompozitor Hamza Hakimzoda Niyoziy 1889 yil 16 iyulda Qo'qon shahrida tabib oilasida tuo'ildi. Hamza o'zining o'qishga bo'lgan zo'r ishtiyoqi tufayli 12 yoshidayoq to'la xat-savodli bo'lib etishadi. 1906 yilda madrasaga kirib o'qiy boshlaydi, Biroq, madrasa ta'limi Hamzani qanoatlantirmaydi. Shunga ko'ra u mustaqil suratda Lutfiy, Alisher Navoiy, Gulxaniy, Muqimiy, Furqat asarlarini o'qib o'rganadi.

Hamza turmushda ko'p qiyinchiliklarga duch keladi, ilm-fanga havasi zo'r bo'lsa-da, ko'ngildagidek o'qiy olmaydi. Bu ahvolni keyinchalik eslab, unga sabab «Ota-ona taassubi va hukumat istibdodi, faqirlik» ekanini ko'rsatib o'tadi.

1909—1910 yillarda Namangan, Toshkent shaharlarida yolo'iz, oo'ir ahvolda yashadi. Shunga qaramay «Ko'kaldosh» madrasasida o'qidi. Biroq bu madrasadagi ta'lim uni qanoatlantirmaganligi, iqtisodiy qiyinchiliklar sababli Hamza o'qishdan ketishga majbur bo'ldi. Hamza yozuvchilik ishiga 1905 yildan, 16 yoshidan boshlab kirishgan. Uning shaxsiy arxivida saqlangan materiallar orasida 1905—1914 yillar mobaynida yozilgan 214 she'ring ro'yxati bor. Hamzaning «Devon»iga 214 she'rdan 197 tasi

kiritilgan. Hamza 1911 yili Qo‘qonning Hojibek guzarida maktab ochib, etim va kambao‘al bolalarni o‘qitadi, o‘quvchilar uchun «Engil adabiyot», «O‘qish kitobi» o‘quv qo‘llanmalarini yaratadi. Maktabda o‘qish-o‘qitish ishlariga ba‘zi bir o‘zgarishlar kiritib, quruq yod olish uslubini yo‘qotishga harakat qildi. O‘quvchilarni urish va so‘kishni taqiqladi, sinfdan tashqari tarbiyaviy masho‘ulotlarga ko‘p e‘tibor berdi, ona tili darsiga alohida ahamiyat bilan qarab, masho‘ulotlarga ko‘proq vaqt ajratdi. H.H. Niyoziy 20 yillik o‘qituvchilik faoliyati davomida yoshlar tarbiyasi masalasida amaliy va nazariy jihatdan muhim o‘oyalarni olo‘a surdi. Hamzaning ijodiyoti, o‘qituvchilik faoliyati chor hukumati amaldorlarini tashvishga soladi. Ular Hamza maktabini «Xavfli, bolalarni buzuvchi, din va ma‘rifatdan ozdiruvchi maktab», deb qoralab yopib o‘zini ta‘qib etadilar. Hamza 1913 yil fevralda chet ellarga ketadi: Afo‘oniston, Hindiston, Makka, Madina, Shom (Suriya), Bayrut, Istanbul, Odessa shaharlarida bo‘lib, 1914 yil boshlarida Qo‘qonga qaytadi. 1915 yili Maro‘ilonda maktab ochadi, muallimlar tayyorlaydigan kurs tashkil etadi.

“Yordam jamiyati” o‘qituvchilarning o‘zaro yiqqan mablaolari asosida faoliyatini boshladi-yu, lekin ko‘p o‘tmay podsho hukumatining qattiq ta‘qibidan so‘ng tarqatib yuborildi.

Hamza Hakimzoda 1915—1916 yillarda yaratgan “Oq gul”, “Qizil gul”, “Pushti gul”, “Sariq gul” kabi ashulalar to‘plamlarida, “Milliy roman yoxud yangi saodat” qissasi, “Zaharli hayot” kabi drama asarlarida mehnatkash xalqni o‘qishga, ilm o‘rganishga da‘vat etadi:

Dema inson balki hayvon, kofiri mo‘min esa,

Jalil o‘ofillik bilan qilmoq istasa inkor ilm.

Kim bilurdi odamu olam nadur, hayvon nechuk?

Bo‘lmasa erdi agar insonda bu asori ilm,

Qaysi bir mavjud boqsang bilmoqqa kayfiyatini,

Lozim o‘lgay topmoqqa avval o‘qib axbor ilm.

Hamza 1918 yil Faro‘ona shahriga borib o‘qituvchilik ishini davom ettiradi. Shuningdek, u Faro‘onada teatr san‘atini yaratishda katta tashabbus ko‘rsatadi. Faro‘onadagi yosh san‘at havaskorlarini to‘plab, «Sayyor dram truppa» tashkil qiladi. U shu yilning o‘zidayoq, o‘zining mashhur asari «Boy ila xizmatchi», «Tuhmatchilar jazosi», «Kim to‘o‘ri» kabi pesalarini yozadi. Bu pesalar Hamzaning rejissyorligida sahnaga qo‘yiladi va katta muvaffaqiyatga erishadi. Hamza 1919 yilning boshlarida Qo‘qondagi 1-boqimsiz bolalar uyiga mudir qilib tayinlanadi. Turk frontida o‘zi tuzgan truppassi bilan qatnashadi. Hamza 1921 yilda Turk frontidan o‘qituvchilikka qaytadi. Xorazmga borib ta‘lim-tarbiya ishlari bilan shuo‘ullanadi. 1922—1924 yillarda Qoraqalpoo‘istonni Xo‘jayli tumanidagi 1-bolalar uyining mudiri va o‘qituvchisi bo‘lib ishlaydi. Hamza 1925 yilning kuzida Faro‘ona uezdi maorifi ixtiyoriga yuboriladi. Bu erda u xalq kuchi bilan yangi maktab binosi, klub, kutubxona, choyxona qurdiradi. 1926 yilda Hamzaning badiiy ijodidagi muvaffaqiyatlarini va jamoat ishidagi faoliyatini taqdirlab, «Xalq shoiri» degan faxriy unvoni beriladi va umrbod shaxsiy nafaqa tayinlandi. Hamza bir qator asarlarida xalq maorifini demokratik asosda qayta qurish, xalq maorifi tizimini yaratish o‘oyalarni olo‘a suradi. Uning fikricha, «Insonni inson qatoriga qo‘shish», insonni kamolatga etkazish, insonni olijanob fazilatlariga ega qilib etishtirish tarbiyaga boo‘liqdir. Yuksak kuchga ega bo‘lgan tarbiya, ilm, odob, hunar tarbiyasini o‘z ichiga olgan bir butun jarayon bo‘lishi kerak. Demak, maktab yoshlarni ilmli, odobli qilib tarbiyalashi va hunarga o‘rgatishi kerak, Hamza Hakimzoda hunar o‘rgatishni keng ma‘noda tushunadi. Hamza Hakimzoda o‘z pedagogik qarashlarida har bir inson jamiyat, tabiat va hayvonot dunyosidan xabardor bo‘lishi kerakligi haqida so‘zlar ekan. Buning uchun ilm-fanlarni egallash zarurligini ta‘kidlaydi. Hamza Hakimzoda aqliy tarbiya haqida so‘z yuritar ekan, aqliy tarbiya orqali tabiat va jamiyat qonunlarini, tabiat hodisalarini, ular o‘rtasidagi boo‘liqlikni bilish kerakligini aytadi. Shoir ana shunday ma‘lumotga ega bo‘lgan va jamiyat, xalq farovonligi uchun xizmat qiladigan yoshlarni etishtirishga da‘vat etadi. Hamzaning fikricha, bolalarni shunday barkamol kishi qilib etishtirish uchun o‘qituvchining o‘zi chuqur bilimga ega bo‘lgan, qobiliyatli va yuksak axloqiy fazilatli bo‘lishi kerak.

Hamza Hakimzoda ta‘lim-tarbiya haqida bildirgan fikrlarida bolalarning soo‘lom bo‘lishiga ham e‘tibor beradi. U ayniqsa, ta‘lim-tarbiyada ota-onalarning muhim o‘rin tutishini ta‘kidlaydi, bolaning go‘zal axloqli bo‘lib kamol topishi uchun oila muhitida tarbiyaning to‘o‘ri yo‘lga qo‘yilishi zarurligini aytadi. Shoirning fikricha bola — odobning boshini ota-onadan oladi, o‘rganadi, bunga jiddiy e‘tibor

berilmasa tarbiya juda qiyin kechadi va yomon oqibatlariga olib borishi aniq ekanligini aniq-ravshan bayon etadi. Hamza Hakimzodaning axloqiy tarbiya xususidagi qarashlarida yoshlarni insonparvarlik ruhida tarbiyalash ham alohida o'rin egallaydi. Uning fikricha, yoshlardagi insonparvarlik kishilarning qadr-qimmatini anglash, uni hurmat qilish, insoniy huquqlarini himoya etish, ularga hurmat bilan muomala qilishdan iborat bo'lishi kerak. Yoshlarni insonparvarlik ruhida tarbiyalash ularda o'ziga yaqin bo'lgan kishilarga, avval ota-onasiga samimiy muhabbat tuyo'usini rivojlantirishdan boshlanishi kerak. Shu tufayli ham, shoir o'z darsliklariga kiritgan bir qator she'r va hikoyalarida bolalarni o'z ota-onalariga mehribon bo'lishga, ularni qadrlashga va hurmat qilishga chaqiradi. Hamza Hakimzoda o'zining «Baxil», «Sahiy», «Zolim», «Rahm», «Xiyonat», «Xoin», va «Sadoqat» hikoyalarida yoshlarni sadoqatli, kishilarga mehribon va o'amxo'r qilib tarbiyalash, ularda baxillik, zulimlik, zo'ravonlik, xiyonat va xoinlikka nafrat tuyo'ularini tarbiyalash o'oyasini ilgari suradi.

«Ey bolalar, — deb yozadi «Qiroat kitobi»da Hamza, — baxil deb o'zidagi bor narsalarni muhtojlardan ayagan kishilarga aytiladi. Baxil uch qismdadir: bularning birinchisi baxil, ikkinchisi xasis, uchinchisiga ... deyilur, ular o'zlari ham egani ko'zlari qiymay, birovga ham bermay... 40—50 yil narsa qilib, bir kunda qancha joyga ko'chirib, o'lar vaqtida 10—15 kun ilgari tilsiz, oyoqsiz qolib, nafasleri ichida o'lib keturlar. Ayrimlar borki, kamol rashklikdan jonlaridan kechib, o'zlarini o'ldirurlar».

Hamza sahiylarni ta'riflab: «Sahiylar, o'zlari halol qilib topadi. O'zlari ham eydi, boshqalarga ham beradi. Birov iltimosini qaytarmaydi... ko'priklarni tuzatadi, beva-bechoralarga osh-non, kiyim-bosh qilib beradi. Etim bolalarni maktablarga berib o'qitadi, ular doim umum foydasi tegadigan ishlarni qiladi. Umum foydasi uchun jonidan ham kechurlar», deydi.

Hamza Hakimzoda fikricha, bolalarni, sabr-toqatli, sabot va matonatli qilib tarbiyalash kerak. Uning fikricha: "Shitobning ziddi—dushmani — sabrdir. Sabr — chidamli, ya'ni har ishda ... oshiqmaslik ... sabrli kishilarda pushaymon va armon bo'lmas ... sabr kishilarning yuragi bo'lib, dunyodan balo kelsada, ko'kragiga etmay yo'q bo'lib ketar. Sabrli kishilar har erda izzatlik, har kim qarshisida hurmat va obro'li bo'lur. Sabrli kishilarni har kim sevar va chin ko'ngilidan do'st tutar ... agar sabrga o'zini bilib o'rgatib olgan kishi so'ngra ... oo'irlik pisandiga ham kelmay qolur".

Hamza sabrga bergan ta'rifini shunday xulosalaydi:

«Sabrdin topgay uluo' mansab kishi,  
Besabrdin bo'lmagay o'ng hech ishi».

Hamza Hakimzoda o'z pedagogik faoliyatida va adabiy ijodida xotin-qizlarning ilm olishiga, jamiyat ishlarida faol ishtirok etishlariga jiddiy e'tibor berdi. Hamza o'zining xarakter xususiyatlari bilan boshqalardan ajralib turadigan shaxs edi. U o'ayratli, jasoratli, tinib-tinchimaydigan ijodkor sifatida ko'z oldimizda gavdalanadi. Doimo nimalarnidir yaratish va tashkil qilish, nimalargadir bosh qo'shib, faollik ko'rsatish bilan band edi. U bir qarasangiz, maktab ochib mazlum bolalarni o'qitar, bir qarasangiz, truppalar tuzib, elga kontsert va spektakllar ko'rsatar, yana bir qarasangiz, Turkiston fronti bo'ylab yurib, jangchilar xizmatida bo'lar, go'yo, hayot uni zarur nuqtalarga chorlar, shoir esa «Labbay», deya o'zining san'atkorlik, binobarin fuqarolik burchini ikkilanmasdan ado etardi.

Hamza Hakimzoda Shohimardonda bo'lgan vaqtida ham o'z ilo'or fikrlarini taro'ib qiladi. Ammo u bu erda joylashgan dushmanlar tomonidan 1929 yil 18 martda fojiali halok qilinadi. O'zbek xalqining sodiq farzandi Hamza Hakimzoda ajoyib pedagog, yozuvchi va kompozitor sifatida o'z xalqiga sidqidil bilan xizmat etdi. U mehnatkash xalqni ma'rifatli qilish, yosh avlodlarni har tomonlama bilimli qilib etkazish yo'liga hayotini bao'ishladi. Umuman, Hamza Hakimzoda Niyoziy respublikamizda pedagogik fikrning rivojiga salmoqli hissa qo'shgan mohir pedagog shoiridir.

### **3. Fitratning hayoti va pedagogik meros**

Ma'naviyatimizning ilk namoyandalaridan biri Abdurauf Fitrat garchand qatao'on qurboni bo'lib, jismonan oramizda bo'lmasa ham u hamisha tirik. Qismati oo'ir bo'lgan uluo' siymolar qatori Fitrat butun kuch-qudratini xalqqa bao'ishladi. Abdurauf Abdurahim o'o'li Fitrat 1886 yili Buxoro shahrida tuo'iladi. «Fitrat» Abduraufning adabiy taxallusi bo'lib, bu so'z tuo'ma tabiat, tuo'ma iste'dod degan ma'noni anglatadi. Uning otasi o'zbek, onasi tojik bo'lgan. Fitratning otasi savdogarchilik bilan shuo'ullangan, dindor, o'qimishli shaxs bo'lib, olam kezishni, tijoratni yaxshi ko'rgan. Fitratning onasi Mustafbibu nozikta'b, savodli ayol bo'lib, farzandlari ta'lim-tarbiyasi bilan asosan u shuo'ullangan. Oilada

Abduraufdan tashqari yana ikki farzand — ukasi Abdurahmon va singlisi Madbuba bo'lgan. Mustafibibi bolalarining savodli, bilimdon kishilar bo'lib etishishlarini uchun harakat qilgan. Abdurauf dastlab eski maktabda so'ngra Buxorodagi Mirarab madrasasida tahsil ko'radi. U arab, fors-tojik, turk adabiyotlarini, falsafani, sharq xalqlari tarixi va madaniyatini chuqur o'rganadi. XX asr boshida butun Sharqda bo'lgani kabi Buxoroda ham ijtimoiy fikr taraqqiyotida jiddiy uyo'onish boshlanib, jadidchilik harakati keng yoyiladi. Buxorodagi jadidchilikning o'ziga xos tomonlari bor edi. F.Xo'jaev Turkiston jadidlari bilan Buxoro jadidlarini farqlamoq kerakligini uqtirib o'tgan edi: «Bu farq rus Turkistoni bilan yarim mustaqil Buxoroda vujudga kelgan xo'jalik va siyosiy munosabatlar o'rtasidagi farqdan kelib chiqadi»<sup>1</sup>. Turkiston jadidlari oshkora ish olib bordilar. Amir istibdodining oo'irligi Buxoro jadidlarini maxfiy jamiyat tuzishga majbur qildi. Maxfiy to'garaklar ochib, to'garaklarga nisbatan faolroq ish olib bordi. Buxoroda jadidlar «Yosh buxoroliklar» nomi bilan ish olib bordi.

Fitrat mana shu harakatning rahbarlaridan biri edi. Yosh buxoroliklar o'z faoliyatlarini boshlarida (birinchi yashirin jamiyat Buxoroda 1908 yilda tuzilgan) yangi usuldagi maktablar ochib, ularda boy hamda kambao'allarning bolalarini o'qitdilar. Jadidlar Orenburg, Qozon, Ufa, Istambul kabi musulmon madaniyati markazlarining bilim yurtlari orqali kadrlar tayyorlashga alohida e'tibor beradilar. Shu maqsadda 1909 yil 18 iyunda Buxoro yoshlari «Tarbiyai atfol» («Bolalar tarbiyasi») nomli hayriya jamiyati tuzadilar. S.Ayniyning yozishicha «... jamiyatning birinchi maqsadi Istambulga o'quvchilar yubormoq chorasiga kirishmoq edi. Ikmoli tahsil uchun Usmonxo'ja Po'latxo'ja o'o'li (1878—1968), uning birodari Atom Xo'ja (1894—1938), Mazxar Maxzum Burxon Maxzum o'o'li, Abdurauf Fitrat, Muqimbek Istambulga safar qildilar. Fitrat mazkur talabalarning eng iste'dodlisi va eng fozili edi». Shunday qilib Fitrat 1909 yili 25 yoshida «Jamiyati hayriya»ning ko'magida Turkiyaga o'qishga ketadi. Istambuldagi barcha buxorolik va turkistonlik o'quvchilar bu jamiyatga a'zo bo'lib, Buxoro ma'rifatparvarlarining bir qismi ham unga sirdan a'zo bo'lgan edilar. Jadidlar o'z o'oyalarini matbuot orqali taro'ib qilishga intildilar. Ular «Ma'rifat» shirkatlarini tashkil etib, bunda o'zbek va tojik tillarida darsliklar nashr ettiradilar. Tojik tilida «Buxoroyi Sharif», o'zbek tilida «Turon» gazetalarini chiqaradilar, kutubxonalar ochadilar. Fitrat ham barcha jadidlar qatori xalqni ilmiy qilib, hayotni, jamiyatni yangilashga intiladi. U ham ilmiy va badiiy ijod sohasidagi dastlabki qadamlarini ma'rifat izlash va hammani ma'rifatga da'vat etishdan boshlaydi. Abdurauf Fitrat ma'rifatparvar adib sifatida «Munozara»da Buxoro amirligi idorasida muayyan islohot-o'zgarish kiritish o'oyasini ilgari surgan bo'lsa, «Hind sayyohi qissasi»da yangicha o'oyani — muayyan darajada Buxoro amirligiga nisbatan o'z e'tiroznomasini bayon etadi. U islohot o'oyalaridan voz kechmaydi, biroq Buxoro davlatining madaniyati, tabobati, sanoati va hatto er osti boyliklaridan xalq manfaati yo'lida foydalanish haqida qayo'uradi.

1913 yil 4 yillik o'qishdan so'ng Fitrat ilo'or qarashlar bilan Turkiyadan Buxoroga qaytib keladi. U endi faqat ma'rifat va madaniyat tarqatish o'oyasi bilangina yashay olmasdi. Endi uning jadidlar harakatidagi siyosiy jihatdan aralashuvi faollashadi. Fitrat 1916 yili «Oila» nomli falsafiy asarini yozadi. Bu asar fors tilida yozilib, S.Ayniyning aytishicha Mirza Abdulvohidning xarajatlarini hisobidan nashr etiladi. Asarda oilaviy hayotning islohotidan bahs yuritilib, adib najot yo'llarini axtaradi. 1917 yili esa Bokudagi maorifchi do'stlari yordamida o'zining ibtidoiy maktablarning so'nggi sinflari uchun mo'ljallab yozilgan, o'zbek tilidagi «O'quv» nomli kitobini nashr ettiradi. Bu kitob o'sha yillarda Buxorodagina emas, Samarqand, Toshkentda ham M.Behbudiy, Munavvarqori Abdurashidxonov o'quv kitoblari singari yangi usul maktablari uchun juda kerakli tarbiya kitobi bo'lib qolgan edi.

Abdurauf Fitrat o'zining ma'rifatparvarlik yo'lini keyin ham davom ettirib boradi. U boshqa ma'rifatparvar yozuvchilar: Vasliy, Behbudiy, Siddiqiy, S.Alizoda, Hoji Mo'yin kabi o'zbek va tojik ziyolilari bilan hamkorlikda Samarqandda «Hurriyat» gazetasida ishlaydi, gazetaga muharrirlik qiladi (gazeta 1917 y. aprelda chiqa boshlagan).

1922—1923 yillarda Fitrat Buxoro Xalq Respublikasining maorif noziri sifatida barcha o'zbek, tojik va boshqa millatlarning bolalari uchun maktablar ochish, o'quvchilarga metodik qo'llanmalar tayyorlash sohasida katta ishlar olib bordi. Xotin-qizlar maktablarini ko'paytirishga, xotin-qizlarni ma'rifatga tortishga alohida e'tibor berdi. Fitrat o'sha yillarda Buxoro Xalq Respublikasidan Germaniyaga, Turkiyaga talabalar yuborish, u erdagi ilo'or Evropa ta'lim-tarbiyasi, ilm-fan, texnika sirlarini o'rganish, yangi Buxoro Xalq Respublikasi va Turkistonda maorif va madaniyatni

rivojlantiruvchi mahalliy milliy kadrlar tayyorlash tashabbuskori va tanlovchilaridan biri bo'ldi. Ayni choo'da Buxoro Xalq Respublikasi raisi Fayzulla Xo'jaev ham Turkiston Sho'rolar Respublikasi rahbarlari Turor Risqulov, Abdullo Rahimboev, Nazir To'raqulovlar bilan birga Buxoro va Toshkent, Samarqand va Faro'ona, Xo'jand va Xivadan Sattor Jabbor, Sayidali Xo'ja, Maryam Sultonmurodova, Hayriniso Majidxonova, Saida Sherahmad qizi Ahmad Shukriy, Ahmadjon Ibrohimov kabi o'nlab mahalliy millat o'oi'l va qizlarini Germaniyaga o'qishga yuboradi. Ularning ahvoli, moddiy va ma'naviy, tarbiyaviy ishlaridan xabardor bo'lib turadi. Germaniyadagi o'zbek talabalar «Ko'mak» nomli o'zbekcha jurnal chiqarishadi. Fitratning «Hind istilochilari» sahna asarini, Sadridin Ayniyning «Qiz bola yoki Xolida» o'quv kitobini nashr etishadi. Bu asar Buxoro va Turkistondagi milliy zehnlilar orasida keng tarqaladi va sevib o'qiladi.

Fitrat 1923—1924 yillarda Moskva va Leningradda yashab ijod qiladi. Leningrad Davlat dorilfununi 1924 yili Fitratga o'zbek va tojik mumtoz adabiyotlari namoyandalari to'oi'risidagi tadqiqotlari uchun professorlik unvonini beradi. Fitrat O'rta osiyoning birinchi professori bo'lib tarixga kiradi. U «O'zbek adabiyotidan namunalar» kitobida o'nlab mumtoz adabiyotimiz vakillari haqida ma'lumot beradi. 1925 yildan Fitrat turli madaniy-oqartuv, maorif va ilmiy-tadqiqot institutlarida ishlaydi. O'zbekistonda birinchi tashkil bo'lgan Samarqand Pedakademiyasida, Fanlar komiteti qoshidagi Til va adabiyot institutida, keyinchalik Toshkent Davlat pedagogika institutlarida sharq adabiyoti va tili, tarixidan yuksak saviyada dars beradi. Professor Fitrat o'sha yillardayoq dunyoga mashhur bo'lgan olimlar akademik A.Samoylovich, S.Malov, E.E.Bertelslar bilan hamkorlikda o'zbek, tojik va boshqa millat sharqshunos, adabiyotshunos, turkolog olim, muallimlar tayyorlash ishiga ham yaqindan yordam beradi. Bu sohada Fitrat to 1937 yil qatao'onga uchragunga qadar Yahyo O'ulomov, Ibrohim Mo'minov, Oybek, Xodi Zarifov, Izzat Sulton, Homil Yoqubov, Rahim Hoshim kabi markaziy Osiyoning bo'lo'usi taniqli olimlariga bevosita yoki bilvosita murabbiylik ham qilgan edi,

1934 yil O'zbekiston Fanlar komiteti qoshida tuzilgan mustaqil ilmiy-tadqiqot institutlariga aylangan ilmiy muassasalarda o'sha davrda taniqli olimlardan Otajon Hoshim, O'zi Yunusov va boshqalar bilan birga yosh adabiyotshunos hamda tilshunos olimlarga o'zbek adabiyoti tarixi va fors tilidan dars beradi. Sharq adabiyoti, tili, tarixining katta bilimdoni sifatida shuhrat topadi va shogirdlari qalbida o'chmas iz qoldiradi.

Fitratning ijodiy va ijtimoiy faoliyatini nisbi ravishda ikki davrga ajratish mumkin. Faoliyatining birinchi davrini 1908—1918 yillarda yozgan «Rahbari najot», «Munozara», «Sayyohi hindi bayonoti», «Oila» singari asarlari tashkil etib, bular yosh buxoroliklar harakatining o'oyaviy dasturi bo'lib xizmat qilgan edi. Bu davrda Fitratning «Sayha» she'rlar to'plami, «Begijon», «Mavludu sharif», «Abomuslim», «Temur sao'anasi», «Chin sevis» kabi dramatik asarlari hamda «Siyosiy hollar», «Turkiston muxtoriyati» kabi publitsistik maqolalari ham yaratiladi. Fitrat ana shu dastlabki asarlari bilan o'zi yashab turgan jamiyatning o'oyaviy asoslarini larzaga keltiradi. Fitratning dastlabki asarlarida vatanparvarlik mavzusi asosiy o'rinni egallaydi. U vatani bilan faxrlanadi, lekin vatanining holi harobligidan aziyat chekadi. Vatani uchun najot yo'lini qidiradi va bu najot yo'lini ma'rifatda deb biladi. Shuning uchun o'z xalqiga madaniyat va ma'rifat berish uchun tinimsiz mehnat qiladi. Fitrat ijodiy va ijtimoiy faoliyatining ikkinchi davri 1918—1924 yillarni o'z ichiga oladi. Bu davrda Fitratning «Uchqun» she'rlar to'plami (1912 y.), «Qiyomat» hikoyasi, «O'oi'uzxon», «Qon», «Chin sevis», «Hind ixtilochilari», «Abulfayzxon» drama va asarlari hamda bir qancha publitsistik maqolalari maydonga keladi. Yirik olim Fitratning o'zbek va sharq adabiyoti tarixi xususida yozgan asarlari 20—30 yillardagi Sharq adabiyotining bilimdonlari E.Bertels, I.Krachkovskiy, L.Klimovichlarning asarlari bilan yonma-yon turadi. Fitrat hatto ularga ko'rsatmalar bergan. Fitrat ularga ayrim qo'lyozmalarning matnlarini etkazib bergan, o'sha asarlarning o'rganilish darajasini ko'rsatib, tushuntirgan. Mana shularning hammasi uning xassos shoir, iste'dodli adib, dramaturg, publitsist, chuqur ilmiy-tarixiy tadqiqotlar yozgan adabiyotshunos olim, bir necha darsliklar muallifi, ulkan tarixchi ekanligini ko'rsatib turibdi. Lekin 1937 yilga kelib Fitrat Fayzulla Xo'jaev, Abdulla Qodiriy, Usmon Nosir, Cho'lpon, Elbek kabilar bilan birga qatao'on qurboni bo'ldi. Ular «xalq dushmani» deb qoralanib, ularga «panturkizm» tamo'asi bosildi. Sud Fitratni 1938 yil 5 oktyabrda otishga hukm qiladi. Bu hukm bir kun oldin ijro etiladi. Abdurauf Fitrat yirik davlat arbobi, taniqli tilshunos va adabiyotshunos olim, faylasuf, shoir, dramaturg, publitsist, geograf, matematik,

tabobat va diniy ilmlar bilimdoni bo'lishi bilan birga O'zbekistonda maktab va ta'lim-tarbiya rivojiga katta hissa qo'shgan etuk ma'rifatparvar va mohir islohotchi pedagog sifatida xalq xotirasida qoldi.

### ***ABDURAUF FITRATNING TA'LIM-TARBIYA HAQIDAGI QARASNLARI***

Abdurauf Fitrat zullisonayn yozuvchi sifatida Abdurahmon Jomiy va Alisher Navoiy an'alarini davom ettirib, o'zbek va tojik tillarida birday mukammal asarlari yarata oldi. Fitratning «Rahbari najot» asari to'la ravishda ta'lim-tarbiya masalalariga bao'ishlanadi. Ayniqsa, asarning uchinchi bobi oila, bola tarbiyasi, axloq-odob mavzulariga bao'ishlangan bo'lib, bu masalalar hozirgi davrda ham katta ma'rifiy ahamiyatga egadir.

Fitrat ota-onaning vazifasi o'z bolalarini etuk kishilar qilib tarbiyalashlari zarurligi, bunda ayniqsa, uch tarbiyaga: 1. Jismoniy tarbiya — salomatlik, 2. Aqliy tarbiya — soo'lom fikrlilik, 3. Axloqiy tarbiya — axloqiy sano, ya'ni axloqiy poklikka e'tibor berish kerakligi ta'kidlanadi.

Asarning «Bola tarbiyasi» masalalari bobida quyidagilar ko'rsatib o'tiladi.

#### *Tarbiyai avlod*

«Oila vazifalaridan biri avlodni tarbiyalashdan iboratdir. Yosh avlodni tarbiyalash hayotiy vazifalardan bo'lib hisoblanadi. Ma'lumki, dunyo kurashning umumiy maydoniga o'xshaydi va bu maydonning pahlavonlari insonlardir. Har bir kishi barkamollik yoshiga etgach, u o'z saodati ta'mini uchun shu maydonga kirmasdan iloji yo'qdir. Bu kurashda o'olib chiqish uchun uch xil o'lchov quroli (salohi masseh)ga ega bo'lish kerak. 1. Salomatlik; 2. Soo'lom fikr (nuqsonsiz fikr, ya'ni yuqori iste'dod); 3. Axloqi sano (oliy darajali axloq, ya'ni axloqi poklik).

Fitrat «Har bir kishi shu uch quroldan birisiz maydonga kirsa, albatta mao'lub bo'lishi tabiiydir, deb aytib, bu bilan uch tarbiyani doimo qo'shib olib borish kerakligini, agar bu tarbiyalarning birontasi kam bo'lsa, etuk kishi tarbiyalab bo'lmasligini ko'rsatmoqchi bo'ladi. Yana aytadiki: «Agar har bir ota o'z farzandining badbaxt bo'lishini xohlamasa, uni bu maydonning o'olibi qilib tayyorlashi kerak. Farzandingizni jismoniy, aqliy, ruhiy tomondan barkamollikka etkazing va jamiyatning qobil a'zosiga aylanishi uchun o'amxo'rlik qiling».

U bola tarbiyasi faqat oiladagina olib borilmasdan, bu ish bilan keng jamoatchilik, davlat ham shuo'ullanishi kerakligini, chunki davlatning kelajagi mana shu yoshlar qo'lida bo'lishini ta'kidlab o'tadi. «Bolalarni barkamol qilib etkazish uchun uning tarbiyasiga faqat oilagina javobgar bo'lmasdan, butun qavm a'zolari javobgardirlar, chunki yoshlar har tomonlama etuk inson bo'lib tarbiyalansa, qavmning kelgusi taraqqiyotida katta ahamiyatga ega bo'ladi».

#### *Tarbiyai badaniya*

Fitrat jismoniy tarbiyaga, kishining salomat va baquvvat bo'lib tarbiyalanishiga alohida e'tibor beradi: «Badan tarbiyasiga qadim zamonlardan boshlab katta ahamiyat berilgan. Insonning butun a'zosi salomat va quvvatga ega bo'lmasa, unda inson uzoq yashamaydi. Agar insonning tanasidagi a'zolaridan biriga halal tegsa, u kishi ishdan qo'lini tortib, boshqalarning muhtojiga aylanadi. Bizning farzandlarimiz ilm olish bilan birga, ularning badan tarbiyasiga ahamiyat berishimiz lozimdir».

*Tarbiya fikriya.* Fikr va aql insonni kamolotga etkazadi va o'qish, o'rganish qobiliyati uni saodatmand qiladi. Insonning komil aqli yaxshilik muhokamasidir. Muhokama nima? Muhokama ikki qismga bo'linadi: birinchisi Kaziyyatxoi ma'lum (ma'lum bo'lgan hukm, voqea va hodisalar), ikkinchisi Kaziyyatxoi majhul (noma'lum voqea va hodisalar)dan xulosa chiqarilishidir. Masalan, «Vatan xizmati vojibdir»(shartdir). Bu hukm noma'lum (majhul)dir. Bu hukmga yana boshqa ikki ma'lum hukm lozimdir, ya'ni «Vatan bizning valine'matimizdir» (sahovatmandimiz, ne'matlar bilan ta'minlovchimizdir). «Har bir valine'mat (oliy himmat inson)ning Vatan uchun xizmati vojibdir», bas «Vatan xizmati vojibdir» degan hukm yuqoridagi ikki ma'lum kazi(y)atlar bilan ochiladi. Demak, muhokama uch qismdan tashkil topib, avvalgi hukm noma'lum bo'lib, qolgan ikki qismi avvalgisini to'ldiradi va kazi(y)ati ma'lum deb, ataladi. Demak, inson muhokama orqali kamolotga etadi. Muhokamani aniq va ravshan bo'lishi uchun uch narsa zarur bo'lib hisoblanadi.

#### *1. Isobot. 2. Istiqomat. 3. Sur'at.*

Isobot ma'lum kaziyyati hukmning to'olib, bexatoligiga aytiladi. Istiqomat ma'lum voqea-hodisalarning hukmning barqarorligi, sur'at esa to'xtovsiz, tezlik bilan tartib berilishi demakdir. Avvalo,



bolalarni Isobot sohibi bo'lishlarida, bir voqea va hodisa ustidan fikr yuritganlarida ularga to'otri, bexato ma'lumotlar beraylik, chunki xato fikrlar ularni xatolarga, xatarli yo'llarga olib borishi tabiiydir. Asossiz muhokama bolalar tarbiyasiga katta ziyon etkazadi. Keyin bolalarni istiqomat sohibi qilib fikr yuritishlariga ahamiyat berishimiz kerak, ularni ma'lum kaziiyatlarini noma'lum kaziiyatlardan to'otri, aniq ajrata oladigan holatda tarbiyalash lozim, ya'ni har bir masala sohasidagi ma'lumotlarni o'alati tushunmasliklari uchun bolalarni muhokama qilishga odatlantirish kerak. Yomonning yomonligini, yaxshining yaxshiligini muhokama orqali tushuntiring, doimo shunga diqqat qilingki, bolalar hech narsani ko'r-ko'rona taqlid sifatida qabul qilmasinlar. Madaniyatli akvomlar (qavmlar, xalqlar) o'z maktablarida hisob, tarix, madaniyat, fizika, jo'otrofiya, ashyoviy darsi va boshqa maxsus fanlarni yuqoridagi ikki maqsad — (Isobot va Istiqomat maqsadlari)ga jalb qilish uchun o'qitadilar. Fitrat bu fikrlari bilan bolaga to'liq aqliy ta'lim berish uchun mana shu yuqoridagi ijtimoiy, ilmiy, dunyoviy fanlarni maktab dasturlariga kiritish kerak degan xulosaga keladi. Va jadidlar bilan ochgan yangi usul maktablarida iloji boricha shu fanlarni ham bolalarga o'rgatadilar. Fitrat maktablarda bolalarga nisbatan qo'llaniladigan tan jazolarini butunlay qoralaydi, unga qarshi chiqadi. Bolani tayoq zarbi bilan yaxshi inson qilib tarbiyalab bo'lmasligini tushuntirib beradi.

Fitrat o'quvchi shaxsini hurmat qilish zarurligini, unga nisbatan insoniy munosabatda bo'lish, qilgan gunohlarini o'ziga to'otri, yaxshi so'z bilan tushuntirish kerakligini, shunda u ham o'qituvchini hurmat qilishini uqtiradi. Fitrat yana bolaga beriladigan bilim uning yoshi va bilish darajasiga mos bo'lishi, bolaga qiyinlik qilmasligini, agar beriladigan bilim bolaga juda oson yojuda qiyinlik qilsa u bilim olishdan bezib qolishini uqtiradi. Fitrat o'sha vaqtdagi Samarqanddagi ibtidoiy maktablar ishiga yaxshi baho beradi, ayniqsa Shakuriy maktabiga. «Samarqandliklar ikki-uch ibtidoiy maktabga ega, ularning eng yaxshisi Shakuriy maktabi. Garchi bu maktab unchalik taraqqiy etgan bo'lmasa-da, har holda mudir va muallimlarning olijanob himmatlari soyasida qisqa vaqt ichida rivoj topib, kamolotga etishiga umid bo'lasa bo'ladi». Fitrat pedagog olim sifatida maktablar, oliy o'quv yurtlari uchun bir qancha darslik va amaliy o'quv qo'llanmalarini ham yozadi. Bular 1917 yilgi ibtidoiy o'zbek maktablarining so'nggi sinflari uchun yozilgan «O'quv» nomli kitobi, 1918 yili Sh. Rahimiy va Ramazon bilan hammualliflikda yozgan «Ona tili» darsligi, 1919 yilda yozgan «Imlo masalalari», 1925 yilda yozgan «O'zbek tilining sarfi», «Tojik tilining sarfi», 1927 yilda yozgan «O'zbek tilining naxvi», 1926 yilda yozgan «Adabiyot qoidalari», 1927 yilda yozgan «Eski turk adabiyoti namunalari» va boshqa ko'plab qo'llanmalar shular jumlasidandir.

Fitrat yirik olim sifatida adabiyot nazariyasiga, o'zbek adabiyoti va san'at tarixiga juda katta hissa qo'shdi. U yaratgan ilmiy ishlar: «Qutado'u bilig», «Adabiyot qoidalari», «Ahmad Yassaviy hikmatlari», «Ahmad Yassaviy maktabi shoirlari to'otrisida tekshirishlar», «XVI asrdan so'nggi o'zbek adabiyotiga umumiy bir qarash», «Muhammad Solih», «Aruz haqida», «Abulqosim Firdavsiy», «Ertaklar va haqiqatlar», «O'zbek shoiri Turdi», «Tilimiz», «O'zbek tili saboqlari», «O'zbek musiqasi to'otrisida», «O'zbek mumtoz musiqasi va uning tarixi», «Sharqda shaxmat» va boshqalar. Alisher navoiy, Yusuf Xos Hojib, Ahmad Yugnakiy, Muhammad Solih, Turdi, Mashrab kabi ijodkorlarning badiiy meroslariga oid ilmiy ishlari. Bu ishlarning nomidanoq ko'rinib turibdiki, adabiyotimiz, san'atimizning bugungi kunda biz tadqiq etishga kirishmoqchi bo'lib yurgan muammolarini Fitrat bundan 60—70 yil ilgari hal qilib bergan. U yana fors-tojik shoirlari Firdavsiy, Umar Hayyom, Bedil ijodi haqida ham tadqiqotlar olib boradi. Uning bu ilmiy ishlari hozirgi kunda ham o'z ahamiyatini yo'qotmagan. Fitrat bolaning axloqiy tarbiyasida maktabdagi boshqa bolalarning juda katta ta'siri borligini ko'rsatib, maktabdagi axloqi yomon bolalarni tezda tuzatish choralarini ko'rish lozimligini «maktablardagi badaxloqlikda mashhur bo'lgan bolalarni, agar ularni tuzatish iloji bo'lmasa, maktabdan chetlashtirish maqsadga muvofiqligini ta'kidlab o'tadi. Chunki, u bola o'zining yomon axloqiy sifatlarini boshqa bolalarga ham o'tkazmasligi uchun shunday chorani ko'rish lozim», deb hisoblaydi Fitrat. U axloqi buzuq kishilarni maktabda muallimlik vazifasigagina emas, balki maktab qorovulligiga ham yaqinlashtirmasliklarini juda to'otri harakat, deb biladi. Yana u bolalar axloqiga zararli bo'lgan, yoshiga mos kelmaydigan kitoblarni ham bolalarni o'qishlariga ruxsat bermaslikni maslahat beradi. Fitrat «Rahbari najot» asarida maktablarda beriladigan axloqiy tarbiya darajasi qandayligini o'z hayotidagi voqea misolida ko'rsatib beradi:

«Men maktabda o‘qib yurgan vaqtlarimda, kunlardan bir kuni maktab ta‘tilidan so‘ng uyga kelayotgan edim, bir erkak kishini ko‘rdim, u telbalaricha so‘kinib, kalovlanib zo‘ro‘a yurar, hamma joyi loyga belangan. Rais mulozimlaridan ikki kishi kelib olib ketdilar. Men bu kim deb so‘rasam, ichib mast bo‘libdi, dedilar. Men bu voqeani dadamga aytсам: «Sen nega mastning orqasidan bording»—deb dashnom berdilar...»

Fitrat o‘z asarlarida vatanparvarlik, insonparvarlik, mehnatsevarlik, ozodlik, maqsad sari intilish, insonlarga mehr-shafqatli bo‘lish, o‘z manfaatidan xalq manfaatini yuqori qo‘yish o‘oyalari uluo‘laydi. Vijdonsizlik, poraxo‘rlik, ikkiyuzlamachilik, boshqalarni ezish evaziga boylik to‘plash, xalqqa zulm o‘tkazish kabi sifatlar esa qoralanadi. Abdurauf Fitrat o‘zining butun hayoti davomida milliy mustaqillikka erishish va mustamlakachilikka qarshi kurash, Ovrupa ilmi, texnikasi, madaniyatidan o‘rganish muammolarini tinimsiz taro‘ib qilgan siymolardan biri sifatida barcha kishilarga, eng avvalo yoshlarimizga ibratdir.

U 1905—1906 yillarda jadidchilik oqimining ko‘zga ko‘ringan tarafdori sifatida, so‘ngra o‘zining «Hind sayyohi», «Rahbari najot» singari asarlari orqali ma‘rifatparvar va yozuvchi sifatida musulmonlarni, eng avval yoshlarni o‘aflat uyqusidan uyo‘otishga, eng muhimi o‘zligini tanishga, fan-texnikani rivojlantirish uchun o‘ayrat bilan o‘qish-o‘rganishga undaydi. Ko‘rinib turibdiki, Fitrat yoshlarni yangi jamiyat qurishga da‘vat etadi. El-yurtning baxti, saodati, istiqloli uchun kurashishga da‘vat etadi. U «Xalq baxti uchun kurashmagan yoshlarni bo‘shang, jasoratsiz», deb tushunadi. Mustaqillik, demokratiya, ozodlik o‘oyalari Fitratning butun faoliyati va barcha asarlari va maqolalarida bosh maqsad bo‘lib qolganligi bilan hozirgi yoshlarimizga, ularning mustaqil O‘zbekistonning rivojlantirishlarida ibratnamunadir. Abdurauf Fitrat maorif sohasida ishlagan kishilarning boshini silagan, maorifni rivojlantirishga katta hissa qo‘shgan, hammaga birdek ozodlik yo‘lini ko‘rsatgan. Ozodlikni tezlikda ro‘yobga chiqarishga harakat qilgan atoqli ma‘rifatparvar o‘qituvchi bo‘lishi bilan birga ularning ustozidir.

### *Nazorat uchun savol va topshiriqlar*

1. Jadidchilik harakatining kelib chiqish omillari nimalardan iborat?
2. Jadidchilik qanday o‘oyalarni ilgari surgan?
3. Turkistonning rivojlanishida jadidchilik harakati qanday ahamiyat kasb etadi?
4. Mahmudxo‘ja Behbudiy ta‘lim tizimini rivojlantirishga qanday hissa qo‘shdi?
5. 1917-1945 yillarda O‘zbekistonda ta‘lim tizimi va pedagogik fikrlar rivoj?
6. Munavvar qori qanday o‘oyalar bilan maydonga chiqdi?

### **21-Ma`ruza**

#### **1945-1990 yillarda O‘zbekistonda ta‘lim tizimi va pedagogika fani rivoji.**

#### **Reja:**

- 1. Ikkinchi jahon urushi va urushdan keyingi yillarda O‘zbekistonda xalq maorifi va pedagogika**
- 2. XX asrning 70—80-yillarida O‘zbekistonda xalq ta‘limi**
- 3. Siddiq Rajabovning hayot-ijodi va pedagogik faoliyati.**

#### *Tayanch iboralar:*

Ta‘lim – educational

Shaxs kamoloti - Personal prosperity

Pedagogika – pedagogic

Tizim – system

Tizimli yondashuv - systematic approach

#### **Adabiyotlar:**

1. Hoshimov K., Nishonova S., Inomova M., Hasanov R. Pedagogikatarixi– T.: O‘qituvchi, 1996.
2. Hashimov K., Nishonova S. Pedagogika tarixi.– T.: “Istiglol” nashriyoti, 2005
3. History of pedagogy. William Harold Payne. Gabriel Compayre Ulan Press, 2012.

#### ***Ikkinchi jahon urushi va urushdan keyingi yillarda O‘zbekistonda xalq maorifi va pedagogika***

Tarixdan ma'lumki, sobiq Sovet davlati, xalqi o‘z boshidan kechirgan oo‘ir davrlardan biri ikkinchi jahon urushi yillaridir. O‘sha davrda mamlakatimiz yoshlarini, xususan respublikamiz yoshlarini

yuqori axloq ruhida, ayniqsa vatanparvarlik, do'stlik, mehnatsevarlik, ongli intizom, fidokorlik, birdamlik ruhida tarbiyalash avj olib ketdi. Bu tarixiy sharoit taqozosi edi. 1941 yil 22 iyunda fashistlar Germaniyasi hujum qilmaslik haqidagi bitimni buzib, urush e'lon qilmay turib sobiq Sovet Ittifoqiga bostirib kirdi. Sobiq Sovet Ittifoqi hamma xalqlarni Vatanni yakdillik bilan mudofaa qilish uchun otlantirdi. Sharqda mash'al — O'zbekiston ham himoyaga o'zining munosib hissasini qo'shdi. Kishilar fabrika va zavodlarda, shaxta va temir yo'llarda, kolxoz, sovxoz va MTS larda — hamma joyda "Hamma narsa front uchun, hamma narsa o'alaba uchun" degan shior ostida fidokorona ishladilar. Butun kuch, vosita va imkoniyatlar Vatan mudofaasiga, dushman ustidan o'alaba qilishga safarbar etildi. Mudofaa fondi tuzish, tanklar, samolyotlar hamda boshqa jangovar texnikalar qurish uchun mabla'o' yio'ishda umumxalq harakatining avj olishi xalqlarning vatanparvarligini yana bir bor isbot etdi. Mamlakatlar mudofaa fondiga pul, qimmatbaho narsalar, davlat obligatsiyalari, xullas kimda nima bo'lsa, hammasini topshirdilar. Urushning dastlabki kunlaridayoq birgina Toshkent shahrining o'zida mudofaa fondiga 5,5 million so'mdan ortiq pul yio'ildi. Vatan uchun belgilangan shanbaliklar vatanparvalik ruhi ostida o'tdi. Dushman vaqtinchalik bosib olgan erlardagi anchagina zavodlar, fabrikalar, ishlab chiqarish korxonalari, turli muassasalar O'zbekistonga ko'chirildi. O'zbekiston ularni joy, ishchi kuchi bilan ta'minladi. Buning ustiga frontdagi armiyani oziq-ovqat va kiyim-kechak bilan ta'minlash asosan o'zbek xalqi zimmasiga tushdi. Ishchi kuchi etishmaganidan qishloq xo'jalik mahsulotlarini yio'ib-terib olish ancha orqaga cho'zilib ketmoqda edi. Sobiq SSSR Oliy Sovet Prezidiumining 1942 yil 13 fevralda chiqargan "Urush yillarida mehnatga qobiliyatli bo'lgan barcha kishilarni ishlab chiqarish sohasiga va qurilishga jalb qilish to'o'risida"gi farmoni mamlakat ichkarisidagi ishlarni birmuncha izga soldi.

Ikkinchi jahon urushi davrida maktablarning o'quv dasturlari sharoitga moslashtirildi. Sobiq SSSR Xalq Komissarlari Soveti 1943 yil iyul oyida bir qator yirik shaharlarda o'o'il bolalar bilan qiz bolalarni alohida o'qitishni joriy etdi. Masalan: O'zbekistonda alohida o'qitish 1943 yil sentyabrdan boshlab Toshkent shahrida amalga oshirildi. 1 dekabrdan boshlab yana 4 ta yirik shaharlarda — Buxoro, Urganch, Faro'ona va Maro'ilonda amalga oshirildi. Urush yillarida harbiy-fizkultura darslari soati ko'paydi. harbiy o'qish 1-sinfdan boshlab o'tila boshlandi, harbiy ta'lim faqat o'o'il bolalarga emas, qiz bolalarga ham o'rgatila boshlandi.

O'quvchilar BGTO, GTO, VS normalarini juda yaxshi o'zlashtirib, havo harbiy hujumiga qarshi kurashish malakalarini egalladilar.

Yuqorida eslatib o'tganimizdek, urushning dastlabki kunlaridan boshlab urush ketayotgan joylardan O'zbekistonga ko'plab yosh bolalar va kattalar evakuatsiya qilingan edi. 1942 yilda evakuatsiya qilinganlar soni 716 mingga etdi. 1943 yilda O'zbekiston hududida 154 ta bolalar uyi bor edi. Bolalar uyining soni 1945 yilga kelib 242 taga, undagi tarbiyalanuvchilar soni esa 31.500 ga etdi. Urush davrida o'qituvchilar sonini ko'paytirishga alohida e'tibor berildi. Chunki ko'pchilik pedagoglar frontga safarbar qilinganligi uchun Respublika bo'yicha 1940—1941 o'quv yilida 36267 nafar o'qituvchidan 30616 kishi qoldi. Frontga ketgan o'qituvchilar o'rmini to'ldirish uchun qisqa muddatli o'qituvchilar tayyorlash kurslari ochildi. 1941 yildan 1943 yilgacha bu kurslarni 16 ming o'qituvchi bitirib chiqdi. Boshqa sohada ishlayotgan o'qituvchilar ham maktabga qaytarildi. Mahalliy maktablar uchun o'qituvchilar tayyorlash ishiga, ayniqsa, o'zbek xotin-qizlaridan ko'proq jalb etish zarurligi alohida qayd etildi. Shaharlardagi maktablarda o'qish uch smenada olib borilar edi. Bu hol esa tabiiy holatda ta'lim-tarbiya jarayonini qiyinlashtirishga olib kelgan edi. Darslar 40 minutga qisqargan. Ashula va rasm darslari umuman o'tilmagan. Kitoblarning etishmasligi tufayli o'qituvchilar oo'zaki tushuntirishga katta e'tibor berdilar. Yangi o'tiladigan dars o'qituvchi tomonidan doskaga yozilar, o'quvchilar uni daftarga ko'chirib olishar edi. Sharoit taqozosi bilan ko'pchilik o'quvchilar ham maktabda o'qib, ham qishloq xo'jalik ishlarida faol qatnashdilar. Barcha ishlab chiqarish muassasalarida, zavod va fabrikalar qoshida kurslar ochilib, o'quvchilar o'qishdan ajralmagan holda mehnat qildilar. O'zbekiston mahalliy Sovetlari, sobiq SSSR XKS ko'rsatmasiga binoan, 1943 yilning 1 yanvaridan boshlab 8—10-sinf o'quvchilarini hamda katta yoshdagi o'zbek o'qituvchilarini o'qish haqi to'lashdan ozod etdi. Qozoq, qiro'iz, tojik, qoraqalpoq, turkman va boshqa mahalliy xalqlar bolalari ham o'qish haqi to'lashdan ozod bo'lishdi. 1942 yilning boshida sobiq SSSR Xalq Komissarlari Soveti qishloq xo'jalik asoslarini maktabda o'qitiladigan fanlardan biri sifatida kiritish haqida buyruq chiqardi. Davlatning maxsus ko'rsatmasiga binoan 1943

yildan boshlab ba'zi maktablarda o'quv ishlab chiqarish ustaxonalari ochila boshlandi. Ikkinchi jahon urushi o'alaba bilan tamom bo'lgach respublika xalq ta'limi urushdan keyingi yillarda bir qator jiddiy qiyinchiliklarni engib o'tishga to'o'ri keldi. Urush davrida maktablar tarmoo'i birmuncha qisqargan, o'quvchilar soni ham shunga yarasha kamaygan edi. Ko'pchilik o'quvchilar turli sinflardan o'qishni tashlab, frontga, front uchun qurol-aslaha ishlab chiqaradigan zavod va fabrikalarga ishga ketib qolishdi.

O'sha yillarda yangi maktab binolari qurilmaganligi va eski maktablarni o'z vaqtida ta'mirlanmaganligi sababli ko'p maktab binolari o'quv jarayonini maromida tashkil etish va gigiena talablariga javob bermas edi. Urushdan keyingi dastlabki yillarda o'quvchilarning maktabni tashlab ketishi garchi birmuncha kamaygan bo'lsa ham, har holda davom etaverdi. Tuman xalq maorif bo'limlari mudirlari, maktab direktorlari va ta'lim bo'yicha direktor muovinlarining 60% dan ko'proo'i tegishli ma'lumotga ega emasdi. 1950 yilda 7125 maktab o'qituvchilarga muhtojlik sezardi. Rasmiy Hokimiyat soxta proletar baynalmilligini amalda kuchaytirish maqsadida maktablarda rus tili va adabiyotini kengroq o'qitishga uro'u berdi. Natijada 60-yillarda O'zbekiston tarixi, o'zbek tili va adabiyoti, chet tili, musiqa va ashula darslari hajmi keskin qisqardi va ular o'quv rejasida belgilanganidan haftasiga 16,5 soat kamayib ketdi. Ulardan bo'shagan soatlarga esa rus tili va adabiyoti fani o'qitildi. Masalan, o'qituvchilar «XIX asrni ikkinchi yarmi — XX asr boshlarida o'zbek adabiy muhiti», «Milliy madaniy jarayonlar» to'o'risidagi mavzularda dars o'tishi lozim bo'lgan soatlarda rus madaniyatining «progressiv» ahamiyatini ko'rsatib berishga majbur bo'ldilar. Natijada boy va ko'hna o'zbek xalqi tarixini o'rganishga 52 soat ajratilgan holda boshlano'ich maktablarda rus tili va adabiyoti fanlari uchun 1600 soat ajratilgan. Xalq xo'jaligini tiklash hamda rivojlantirish sohasida urushdan keyingi birinchi besh yillikda o'ziga xos jiddiy kamchiliklarga duch kelindi. Birinchidan, aholi o'zi tuo'ilib o'sgan shaharlariga qaytib ko'chib o'tayotganligi sababli aholi sonida keskin o'zgarishlar ro'y berdi. Ikkinchidan, majburiy ta'lim maktablarida o'qitiladigan bolalarni hisobga olishning aniq va tezkor tizimi belgilanmagan edi. Shuning uchun ham maorif xodimlari tezlik bilan maktab shoxobchalarini tiklash va kengaytirish hamda ota-onalari bilan birga evakuatsiyadan qaytib kelayotgan bolalarni yo urush vaqtida maktabni tashlab ketgan bolalarni maktablarga tortish sohasida juda katta ishlar qilish kerak edi. Aunday mas'uliyatni bajarishda ular dastlab boshlano'ich maktablarni tamomlagan bolalarning hammasini to'la ravishda o'qishga tortishga ayniqsa katta e'tibor berishlari lozim edi. Va bu ish ancha muvaffaqiyatli amalga oshirildi. Bu esa bolalarni va o'smirlarni umumiy-majburiy o'qitishni kengaytirish uchun zarur shart-sharoit yaratib berdi. Bu davrga kelib o'rta maktabni bitirib chiqayotganlarning soni oliy o'quv yurtlariga qabul qilinayotganlarning soniga qaraganda ancha ortib ketdi. O'rta maktablarni tamomlab chiqqanlarning ko'plari sanoat va qishloq xo'jaligi ishlab chiqarishida ishlashlariga to'o'ri keldi. Biroq ular bu amaliy faoliyatga etarli sur'atda tayyorlanmagan edilar: maktablarda o'quvchilarni kasb tanlashga yo'llash ishlari yaxshi yo'lga qo'yilmagan edi. O'rta maktablarni tamomlaganlarni maxsus kasbiy tayyorlarligini oshirish maqsadida texnikumlar soni ko'paytirildi va shu texnikumlar qoshida to'liq o'rta ma'lumotli kishilarni qabul qiladigan bo'limlar ochildi. Bu bo'limlarga o'qish muddati 2—3 yil qilib belgilandi. Mehnat zahiralari tizimida o'rta maktab negizidagi texnika bilim yurtlari ochila boshladi. Bu texnika bilim yurtlari 1—2 yillik o'qish muddati bilan yuqori malakali mutaxassislar tayyorlab berishi kerak edi.

Urushdan keyingi yillarda 1943 yilda ochilgan ishchi va dehqon yoshlari maktablari (kechki va smenali) tarmoo'i birmuncha kengaytirildi. 1951—55 yillarga mo'ljallangan beshinchi besh yillik rejada politexnika ta'limiga katta o'rin berildi. Shu munosabat bilan ittifoqdosh respublikalarning Ta'lim vazirliklari o'quv rejalari va dasturlarini qayta qurib, politexnika ta'limini oshirish to'o'risida maktablarga ko'rsatmalar berdilar. 1957—58 o'quv yilidan boshlab ba'zi pedagogika oliy o'quv yurtlarida boshlano'ich maktab uchun oliy pedagogika ma'lumotiga ega bo'lgan o'qituvchilar tayyorlashga kirishildi va buning uchun maxsus fakultetlar tashkil etildi. Lekin urushdan keyingi yillarda hamda mavjud jamiyatni rivojlantirish jarayonida respublika maktablarida hamma narsa risoladagidek olib borildi deyish xato bo'lar edi. Chunki o'tgan davrlar chuqur tahlil qilinganda qator kamchiliklar borligini ko'rish mumkin. Chunonchi, ko'pgina maktablarda o'quv-tarbiya ishlarining sifati davlat standarti talablariga etarlicha javob bera olmas, bir sinfda ikki yil qolgan o'quvchilar soni hamon ko'p, o'quvchilarning maktabni tashlab ketishlari esa tobora ko'payayotgan edi. Ko'pgina maktablarning moddiy-texnika bazasi tipovoy talablariga javob berolmasdi, maktablarda matematika, fizika, rus tili va chet tili fanlarida dars

beradigan malakali o'qituvchilar etishmas edi, etti yillik umumiy majburiy ta'limni amalga oshirish va o'rta ta'limni rivojlantirish borasidagi ishlarda ham muayyan nuqsonlar yo'q emas edi. Bu kamchiliklarni bartaraf etish o'sha kunning birinchi galdagi vazifasi edi. Boshlano'ich maktabda to'rt yillik boshlano'ich ta'limdan uch yillik boshlano'ich ta'limga o'tish amalga oshirildi. To'liqsiz etti yillik o'rta maktab tashkil etilib, umumiy majburiy sakkiz yillik ta'lim maktabiga aylantirildi.

Sakkiz yillik maktabni tamomlagan o'quvchilar quyidagi o'quv yurtlarida o'qishlari mumkin edi.

Ular:

- 1) To'liq umumiy ta'lim o'rta maktablarida (IX—X sinflarda);
- 2) o'qish muddati uch-to'rt yillik bo'lgan texnikumlarda;
- 3) hunar va umumiy ta'lim bilimlarini birgalikda beradigan hunar-texnika bilim yurtlarida hamda
- 4) ishchi va qishloq yoshlari maktablarida.

1959—1975-yillarda respublikada internat-maktablar, maxsus maktablar va kuni uzaytirilgan guruhlar tarmoo'i rivojlandi va ularda tarbiyalanuvchilarning soni o'sdi; jismonan nuqsonli bolalar uchun maxsus maktablar tashkil qilindi; pedagog xodimlar tayyorlash va ularning malakasini oshirish tarmoo'i kengaytirildi. 70—80-yillarda O'zbekiston maktablarida ahvol sifat jihatidan o'zgarmay qolaverdi. Ularning moddiy-texnik bazasi yaxshilanmadi. Ammo maktablar, o'quvchilar soni yildan-yilga ortib boraverdi. Masalan, O'zbekistonda 1945—46-o'quv yilida jami 4525 maktab bo'lib, ularda qariyb 998 ming o'quvchi o'qigan bo'lsa, 1970—71-o'quv yilida respublikaning umumiy ta'lim maktablari soni 7072 taga, o'quvchilar soni esa 3 mln.164 ming kishiga etdi... 1970—1980-yillarda xalq ta'limi uchun davlat tomonidan ajratilgan mabla'o 11% dan 8% ga kamayib ketdi... 5% dan ortiq maktablarda issiq ovqat bufetlari tashkil etilmadi.

## **2.XX asrning 70—80-yillarida O'zbekistonda xalq ta'limi**

Xalq ta'limi tizimida muhim o'rinni egallagan umumiy ta'lim maktablari respublikamiz hayoti bilan chambarchas boo'langan bo'lib, davlatning mafkuraviy, madaniy vazifalariga xizmat qiladi. Shuning uchun ham respublikamizda hukumati, xalq ta'limi vazirligi joylardagi hokimiyatlar va jamoatchilik xalq ta'limi tizimini, jumladan, umumiy ta'lim maktablarini rivojlantirish, ularning tarmoqlarini kengaytirish va yangi binolar bilan ta'minlash, o'quv moddiy va texnika bazasini mustahkamlash hamda ularni yuqori bilimga ega bo'lgan o'qituvchilar bilan ta'minlash borasida bir qator tadbirlar amalga oshirildi.

Jamiyatimizdagi mavjud maorif tizimining barcha bo'o'larida jamiyat taraqqiyoti talablari asosida yosh avlodning kamolotga etishi, bir butun shaxs sifatida shakllanishiga nihoyatda kam e'tibor berilar edi. Natijada umumiy ta'lim maktablarida ta'lim-tarbiya tizimi, mazmuni, shakl va metodlari, yosh avlodni har tomonlama shakllangan yaxlit shaxs sifatida shakllantirishga mos kelmay qoldi. Bu esa umumiy ta'lim va hunar maktablarini isloh qilishni taqozo etdi. Islohotda umumiy o'rta ta'lim o'n bir yillik bo'lib, I—IV sinflar — boshlano'ich maktab, V—IX sinflar esa to'liqsiz o'rta va X—XI sinflar — barchasi umumta'lim maktabini tashkil qiladi. Shuningdek, o'rta hunar-texnika bilim yurtlari, o'rta maxsus o'quv yurtlari kabi nomlangan. Mazkur tuzilishga binoan o'rta umumiy ta'lim maktablarida bolalarni olti yoshdan boshlab o'qitish nazarda tutiladi. Hunar-texnika ta'limi esa qayta tubdan o'zgartirilib, "O'rta hunar-texnika bilim yurtlari"ga aylantirildi. O'rta ma'lumotga ega bo'lmagan, ishlab chiqarishdagi faol yoshlar uchun kechki (smenali) va sirtqi maktablar saqlanib qolindi. Umumiy o'rta va hunar ta'limi tizimining o'zgarishi bilan, oliy o'quv yurtlari, bilim dargohlariga qabul qilishning yangi qoidalari, talablari ishlab chiqiladi. Umumiy o'rta va hunar ta'limi bilan unda beriladigan ta'limning mazmuni, shakllari, metodlari va usullarini ham tashkil etilishini o'zgartirishni taqozo etadi. Buning uchun islohot taqozo etganidek, ta'limning mazmunini takomillashtirish zarur. Ta'limning mazmunini takomillashtirishning muhim shartlari o'quv dasturlari va darsliklari materiallarini o'quvchilarning yoshiga mos holda soddalashtirish, ortiqcha ikkinchi darajali materiallardan xalos etish zarur edi. O'quv fanlarining amaliy yo'nalishini kuchaytirish, mehnat tarbiyasi va kasb tanlashga o'rgatishni yo'lga qo'yish, ta'lim mazmunining politexnik yo'nalishini ta'minlash masalasi asosan amalga oshiriladi. O'quv darsliklari, metodik qo'llanmalar yaratildi; o'quv rejasiga "Atrof muhit bilan tanishish" (I—II sinflarda), "Informatika fa hisoblash texnikasi asoslari" (X—XI sinflarda), "Oila etikasi va psixologiyasi" (X—XI sinflarda), "Ishlab chiqarish asoslari. Kasb tanlash" (VIII—X sinflarda) kabi fan asoslari kiritildi va

o'qitilmoqda, o'qituvchilar mehnatiga tabaqalashtirib haq to'lash joriy etildi, o'qituvchilar malakasini oshirish va qaytadan tayyorlash masalasida ijobiy siljishlar ro'y berdi, o'quvchilarni mehnat ta'limi va tarbiyasining mazmuni takomillashtirildi; hunar-texnika ta'limi tizimida ishchi xodimlar tayyorlash kengaytirildi; maorifning moddiy-texnika bazasini mustahkamlash masalasiga nisbatan jamoat tashkilotlarining munosabatlari birmuncha o'zgarandek tuyuldi. Biroq, bu o'zgarishlar ta'lim-tarbiya jarayonini samarali tashkil etish, uyushtirish uchun etarli emas edi, albatta. Islohot birinchidan, "qayta qurish" sharoitida, maktab islohotining evolyutsion xarakterga egaligi, maktab ishining mazmuni, ilmiy-pedagogik kadrlar, moddiy-texnikaviy ta'minlanish, boshqarishning tubdan o'zgartirilmaganligi ta'lim-tarbiyaning rivojlanishiga to'siq bo'ldi. Islohni amalga oshirishdagi tashkilotchilik ishlarining etarli bo'lmayotganligi, boshqarishdagi byurokratik metodga asoslanilayotganligi, xalq xo'jaligining ehtyojiga mos ravishda kadrlar tayyorlash mo'ljallanmaganligi ham islohot talablarini qiyinchilik bilan ham etilayotganligiga sabab bo'ldi. Bular esa o'z navbatida ta'lim-tarbiya saviyasini oshirishga salbiy ta'sir etdi.

Shuni qayd etish zarurki, o'zbek maktablari sobiq ittifoq davrida milliy zamindan batamom uzilib qolgan edi. O'qish-o'qitishda Ovro'po, xususan o'rus tizimi qabul qilindi. Yangi davrdagi zamonaviylashtirishning "bilimdon" va "zukko" tashkilotchilari ming yillik yozuvimizni ham qayta-qayta almashtirib, natijada maktablarimiz o'quv-tarbiyaviy ishlar va xalq ruhiyatidan deyarli ajralib qoldi, avlod-ajdodlarimizning dunyoviy, ma'naviy-axloqiy, ma'rifiy merosi esa umuman o'qitilmay, o'rgatilmay tashlab qo'yildi.

### ***3.Siddiq Rajabovning hayot-ijodi va pedagogik faoliyati***

Siddiq Rajabov Respublikamizda xalq maorifining rivojlanishiga pedagogika ilmining taraqqiyotiga, ixtisosli pedagogik kadrlar tayyorlash ishiga katta hissa qo'shgan, dastlabki pedagogika fanlari nomzodi, dastlabki pedagogika fanlari doktori, professor va dastlabki akademikdir. Siddiq Rajabov 1910 yil 1 aprelda Qozoo'istonning Avliyo-ota (hozirgi Jambul) shahrida kambao'al-kosib oilasida tuo'ildi. Uning otasi Rajab aka yamoqchilik bilan kun ko'rar, lekin shunday bo'lsa ham oilaning bosh farzandi Siddiqning o'qib, ilm olishini orzu qilar edi. Rajab aka o'o'lini yangi maktabga o'qishga berdi. Lekin ko'p o'tmay ota vafot etdi. Ota vasiyati va ilmga bo'lgan ishtiyoq unga to'o'ri yo'lni ko'rsatib berdi. 1926 yilda o'n olti yoshli Siddiq Rajabov o'ayrat bilan o'qishga, mehnat qilishga kirishdi. Shahar yoshlarining xalq o'rtasida olib borgan madaniy-oqartuv ishlarida faol qatnashdi.

1927 yilda Faro'ona pedagogika bilim yurtiga o'qishga kirdi. 1930 yilda bu bilim yurtini muvaffaqiyatli tamomladi. Bilim yurtini tugatgandan so'ng Qashqadaryo viloyatining O'uzor tumaniga ishga yuborildi. U shu tumandagi Avo'onboo' qishloo'ida boshlano'ich maktab ochadi, shu maktabda ham muallimlik, ham mudirlik vazifasini bajaradi. 1930 yilda Faro'ona pedagogika institutiga kirgan S.Rajabov 1933 yilda institutning ijtimoiy-adabiyot fakultetini imtiyozli tugatdi. S.Rajabovni institut Ilmiy kengashi pedagogika kafedrasiga assistent vazifasiga tavsiya etdi. Ana shu davrda bo'lajak olim Faro'ona shahridagi «O'zbekiston besh yilligi» ishchi fakultetida, ayni paytda Hamza nomidagi pedagogika bilim yurtida direktorlik vazifasini bajardi. S.Rajabov pedagoglar jamoasi va talabalar e'tibori hamda faoliyatini bilim yurti oldida turgan eng muhim masalalarga — maktablarga hamma fanlardan dars bera oladigan, pedagogikaning ilmiy asoslarini, ta'lim mazmuni, tamoyillari va metodlarini puxta egallab olgan yosh mutaxassislarini tayyorlash ishiga qarata olgan edi. Ana shu davrlarda Ya.A.Komenskiy, K.D.Ushinskiy, L.N.Tolstoy, H.H.Niyoziy, A.Avloniy kabi atoqli pedagoglarning asarlarini qunt bilan o'rgandi. Egallangan bilimlar va to'plangan tajribalar asosida mahalliy matbuotda S.Rajabovning dastlabki pedagogik maqolalari chiqa boshladi. Maqolalarda maktablar istiqboli, tarbiya masalalari, yosh pedagog mutaxassislar tayyorlash haqida bahs yuritilar edi. Ilmga bo'lgan ishtiyoq S.Rajabovni O'zbekiston pedagogika fanlari ilmiy tadqiqot instituti huzuridagi aspiranturaga etakladi. U 1934—37 yillarda aspiranturada tahsil ko'rdi va pedagogika fanining eng muhim muammolari ustida ilmiy tadqiqot ishlarini olib bordi. Uni reespublikamiz xalq maorifining taraqqiyoti va bu taraqqiyotning ob'ektiv qonuniyatlari, xalq maorifining rivojlanish istiqbollari, yoshlar tarbiyasi bilan boo'liq bo'lgan masalalar qiziqtirar edi. U aspiranturani tamomlagach, O'zbekiston pedagogika fanlari ilmiy tadqiqot institutiga ilmiy xodim va Nizomiy nomli Toshkent davlat pedagogika instituti pedagogika kafedrasiga o'qituvchi qilib tayinlandi. Yosh olim ilmiy tadqiqot ishini pedagogik faoliyati bilan qo'shib olib bordi. Shu yillarda

S.Rajabov kechki pedagogika instituti direktorining o'quv ishlari bo'yicha o'rinbosari lavozimida hamda yosh o'qituvchi sifatida mutaxassislar tayyorlashda katta faoliyat ko'rsatdi, o'z ishini puxta bilgan rahbar, etuk ilmiy xodim va mahoratli o'qituvchi sifatida elga tanildi. Yosh olim matbuotda tez-tez ilmiy, pedagogik, publitsistik maqolalari bilan chiqa boshladi. Shu yillarda u «XIX asr va XX asr boshlarida Buxoroda maktab va maorif taraqqiyoti ocherki» asarini yozib tamomladi. 1941 yilda ana shu mavzuda nomzodlik dissertatsiyasini respublikada birinchi bo'lib muvaffaqiyatli himoya qildi. S.Rajabov 1942 yilda «Qizil O'zbekiston» gazetasiga muharrir o'rinbosari lavozimiga tayinlandi. Bu ishda o'zining ijodiy va tashkilotchilik qobiliyatini ko'rsata oldi.

Shunisi muhimki, S.Rajabov qaerda ishlamasin xalq ta'limi va pedagogik masalalardan uzoqlashmadi, aksincha, yosh avlodni yuksak vatanparvarlik va baynalmilallik ruhida tarbiyalash masalalari bilan qiziqib, qator ilmiy maqolalar nashr etdi, pedagogika tarixiga, xalq maorifi taraqqiyotiga, shuningdek, yirik pedagoglarning merosini o'rganishga oid risolalar yaratdi. S.Rajabov 1947 yilda Nizomiy nomli Toshkent davlat pedagogika instituti pedagogika kafedrasiga mudir qilib tayinlangandan keyin uning o'z ilmiy pedagogik faoliyatini yanada rivojlantirishga keng imkoniyat yaratildi. U o'z atrofiga pedagogika ilmi muxlislarini to'plab, yirik pedagogik muammolarni hal qilish va o'rganishga boshchilik qila boshladi, respublikamizda pedagogika fanini yangi taraqqiyot bosqichiga ko'tarishda jonbozlik qildi.

Olimning 1958 yilgacha bo'lgan davrdagi ijodiy faoliyati yanada salmoqli bo'ldi. Bu yillarda uning «Pedagogikani o'qitishni hozirgi zamon fani talabi darajasiga ko'taraylik», «O'qituvchilar kasbi haqida», «O'zbekistonda 25 yil ichida maktablarning taraqqiyotiga doir», «Pedagogika oliy o'quv yurtlari talabalarining ilmiy tadqiqot ishlari haqida», «O'zbekiston maktablarining 30 yil ichidagi tarixidan». O'z atrofiga qobiliyatli yoshlarni to'plab ular e'tiborini pedagogika fanining dolzarb masalalariga qaratdi, maktab-maorif uchun zarur bo'lgan mavzularda ilmiy tadqiqotlar olib borishga ilhomlantirdi. 1961 yilda Siddiq Rajabov O'zbekiston Pedagogika fanlari ilmiy-tadqiqot institutiga direktor qilib tayinlandi. Olim mazkur institutga olti yil rahbarlik qildi. Institutni yuqori malakali mutaxassis xodimlar bilan ta'minlash, olib borilayotgan ilmiy tadqiqot ishlarini hayotga—maktab amaliyotiga yaqinlashtirishga boshchilik qildi hamda tadqiqot natijalarini o'quv-tarbiya jarayoniga tatbiq etish bo'yicha bir qator tadbirlarni amalga oshirdi. Ta'kidlash joizki, S.R.Rajabov faqat rahbarlik faoliyati bilan cheklanib qolmadi, aksincha, 1958—1966 yillarda 50 dan ortiq ilmiy va o'quv-metodik ishlar muallifi bo'ldi. Chunonchi, “L.N.Tolstoyning pedagogik faoliyati haqida”, “Pedagogika fanining yangi vazifalari”, “Pedagogika nazariyasi va tarixiga oid ilmiy-ommabop maqolalar to'plami”, “Darsda o'quvchilar aktivligini oshirish yo'llari”, “Tadqiqotchilarning kuchini birlashtiraylik”, “Ta'lim berib tarbiyalaylik, tarbiyalab ta'lim beraylik”, “Eng sharafli burchimiz”, “Maktab haqida o'amxo'rlik — umumxalq ishi”, “O'zbekistonda xalq maorifi”, “Pedagogika fanining ravnaqi uchun” kabi ishlari, shuningdek, 1962, 1966 yillarda nashr qilingan “Pedagogika” darsliklariga hammuallif bo'ldi. Bu davrda olim pedagogika fanini chin qalbdan sevgan mutaxassislarni, ko'pgina iqtidorli yoshlarni o'z atrofiga chorladi. Yosh olimlarga hamisha yordam berib keldi. Yoshlarni har tomonlama qo'llab-quvvatlash uning hayotiy e'tiqodi va turmushining mazmuniga aylanib ketdi. Shu bois M.Ochilov (1962 yil), F.Abdullaev (1962 yil), K.X.Hoshimov (1964 yil), S.R.Rahimov (1964 yil), A.Ahmedov (1965 yil), B.Nurlibekov (1965 yil), M.Ahmedova (1965 yil), T.Mo'minjonov (1966 yil), S.N.Nurmatov (1966 yil), A.K.Tyulenov (1966 yil), D.A.Urumbayev (1966 yil), S.X.Fayzulina (1966 yil) kabi ilm-fanda o'z yo'lini topib olgan iqtidorli yoshlar olim rahbarligida nomzodlik dissertatsiyalarini muvaffaqiyatli himoya qildilar. Shuningdek, professor S.Rajabov ilmiy maslahatchiligida doktorlik dissertatsiyalari tayyorlana boshlandi va bu sohadagi dastlabki ish himoya qilindi. Umuman Siddiq Rajabovning O'zbekiston pedagogika fanlari ilmiy tadqiqot institutidagi faoliyati mazkur institut tarixida katta iz qoldirgan. Olim rahbarligida, u bilan hamkorlikda ishlagan ko'plab ilmiy xodimlar o'sha yillarni eslar ekanlar. S.Rajabov haqida, uning rahbarlik faoliyatini mamnuniyat bilan tilga oladilar. 1964 yilda S.Rajabovning ilmiy pedagogik faoliyatiga yuksak baho berilib, unga “Respublikada xizmat ko'rsatgan fan arbobi” unvoni berildi. S.Rajabov 1966—1990 yillarda Nizomiy nomidagi Toshkent davlat pedagogika instituti “Umumiy pedagogika” kafedrasining katta jamoasiga boshchilik qildi. U kafedra a'zolarining har biriga murabbiy, ustoz edi. Bugina emas, olim o'qituvchi mutaxassislar tayyorlash sohasida fidokorona mehnat qilayotgan hamkasblari — institutning etuk olimlari

bilan bir qatorda o'rta va oliy ta'limga aloqador juda ko'p muammolarni hal qilishda faoliyat ko'rsatdi. Professor S. Rajabovning ushbu institutdagi chorak asrlik uzluksiz ilmiy-pedagogik faoliyati alohida muhim davr bo'ldi:

Ilmiy-pedagogik muammolarni hal qilishga alohida birinchi navbatda kafedrani yuqori malakali ilmiy-pedagogik xodimlar bilan ta'minlash, ma'ruza va amaliy masho'ulotlar sifati va samaradorligini oshirish, qolaversa, kafedra jamoasining ilmiy va metodik saviyasini yuqori ko'tarish kabi masalalar hal qilina bordi. S. Rajabov bu davrda juda ko'plab metodik muammolarni kafedra a'zolari va ilmiy jamoatchilik tomonidan muvaffaqiyatli hal qilinishiga boshchilik qildi. Xususan, didaktika — ta'lim nazariyasi, xususiy metodika, tarbiya nazariyasi va metodikasi, shuningdek maktabshunoslikning dolzarb muammolariga aloqador asarlar yaratdi. Amalga oshirilgan ilmiy-ijodiy ishlar natijasi sifatida olimning 300 ga yaqin ilmiy, ilmiy-ommabop maqolalari, risolalari, qo'llanmalari, darslik va monografiyalari e'lon qilindi.

S. Rajabov Sharq mutafakkirlari pedagogik merosini o'rganish masalalariga o'z faoliyatida katta o'rin berdi. Uning A. Navoiy, Z. M. Bobur singari mutafakkirlarning pedagogik qarashlari haqidagi maqolalari muhim ahamiyatga ega. Shuningdek, U. K. Hoshimov bilan "O'zbekistonda pedagogik fikrlar antologiyasi" (Moskva: Pedagogika nashriyoti 1986 yil)ning tuzuvchilaridan hisoblanadi. Bu antologiya O'zbekiston va sobiq Ittifoqdagi barcha millatlarga, ayniqsa, rusiy zabon millatlarga O'rta Osiyo qomusiy olimlarining hayoti, ta'lim-tarbiya sohasidagi o'oyalaridan ma'lumot beruvchi muhim manba sifatida qimmatlidir. S. Rajabov o'zining asosiy ishini jamoat ishlari bilan muntazam bo'lgan holda olib bordi. U 1961—1988 yillarda O'zbekiston Xalq ta'limi vazirligining hay'at a'zosi sifatida faoliyat ko'rsatdi. U vazirlik tomonidan xalq ta'limi tarmoo'ini yanada kengaytirish, maktablarda o'quv-tarbiya ishlarini davr talablari darajasiga ko'tarish borasida amalga oshirilayotgan hamma tadbirlarda bevosita qatnashib keldi. S. Rajabov pedagogika fanlari bo'yicha ilmiy darajalar beruvchi bir necha ixtisoslashgan Ilmiy kengashlarning raisi hamda Dushanbe Davlat universiteti huzuridagi ilmiy darajalar beruvchi kengash a'zosi sifatida katta faoliyat ko'rsatdi.

#### ***Nazorat uchun savol va topshiriqlar***

1. Ikkinchi jahon urushi va urushdan keyingi yillarda O'zbekistonda xalq maorifi va pedagogika?
2. XX asrning 70—80-yillarida O'zbekistonda xalq ta'limi?
3. Siddiq Rajabov yashagan davrdagi ijtimoiy muhit va maktab-maorif masalalari?
4. Siddiq Rajabov asarlari va unda ta'lim-tarbiya masalalari?
5. Siddiq Rajabovning pedagogika va pedagogik kadrlar tayyorlashdagi faoliyatiga sizning munosabatingiz.



## 22-Ma`ruza

### Mustaqil O'zbekiston respublikasi ta'lim tizimi. Mustaqillik yillarida pedagogik fikrlar rivoji.

#### *Reja:*

#### **1. Mustaqillik va ta'lim tizimida islohotlar**

#### **2. O'zbekiston Respublikasida ta'lim tizimi.**

#### *Tayanch iboralar:*

Konsepsiya – concept

Erkin tarbiya - liberal education

O'qitish maromi - norm training

Etnopedagogika – Ethnopedagogics

Yaratuvchanlik – Creating

O'rgatish – Train

Ta'lim mazmuni - concepts

#### ***Adabiyotlar:***

1. Hoshimov K., Nishonova S., Inomova M., Hasanov R. Pedagogik tarixi – T.: O'qituvchi, 1996.

2. Hashimov K., Nishonova S. Pedagogika tarixi. – T.: "Istiglol" nashriyoti, 2005

3. History of pedagogy. William Harold Payne. Gabriel Compayre Ulan Press, 2012.

#### ***1. Mustaqillik va ta'lim tizimida islohotlar***

Mustaqillik e'lon qilingan (1991 yil 1 sentyabr) dastlabki yillardanoq O'zbekiston hukumati ta'limga ustivor soha sifatida e'tibor berib kelmoqda. O'zbekiston Respublikasining ta'lim sohasida aniq va ravshan hamda ilmiy asoslangan davlat siyosati mavjud bo'lib, u insonparvarlik va demokratik tamoyillarga asoslanadi hamda har bir fuqaroning bilim olishi O'zbekiston Respublikasi Konstitutsiyasida qonuniylashtirilgan. Mustaqil Respublikamizda xalq ta'limi tizimi mazmunini yangilash va yangi ijtimoiy muhit sharoitida uni yanada rivojlantirish zarur edi. Chunki huquqiy, iqtisodiy, ma'naviy sohalarida olib borilayotgan islohotlarda asosiy maqsad ham barcha fuqarolarning hayotini ijtimoiy himoyalash, ularning turmush sharoitini yaxshilash, ma'naviy jihatdan yuksaltirish, eng muhimi, ozod va obod Vatan, erkin va farovon hayot barpo etishdan iboratdir. Ana shu maqsadni amalga oshirish borasida Respublikamiz hukumati xalq ta'limi tizimini tubdan isloh qilishni va milliy kadrlarga bo'lgan ehtiyojni tobora ortib borayotganligini hisobga olib ta'lim tizimini ham yangilashni taqozo etar edi. Shu maqsadda 1997 yil 29 avgustda O'zbekiston Respublikasi Oliy Majlisining IX sessiyasida "Ta'lim to'g'risida" Qonun hamda "Kadrlarni tayyorlash milliy dasturi" keng muhokama qilindi va tasdiqlandi.

O‘zbekiston Respublikasi “Ta’lim to‘o‘risida”gi Qonun va “Kadrlar tayyorlash milliy dasturi”. “Ta’lim to‘o‘risida”gi Qonun ta’lim, tarbiya fuqarolar kasbiy tayyorgarligi va har bir fuqaroning ilm olish konstitutsion huquqini ta’minlash kabi qator dolzarb vazifalarni belgilab berdi. Respublikamiz bugungi kunda tubdan yangi davlat bo‘lib, unda har bir siyosiy, iqtisodiy, ma’naviy sohadagi islohotlar ham yangi ta’lim tizimida bosqichma-bosqich olib borishni nazarda tutadi. Zero, ta’lim sohasidagi islohotlar ham yangi bosqichma-bosqich o‘tish tamoyiliga asoslangandir. “Kadrlar tayyorlash milliy dasturi” ham uzluksiz ta’lim tizimini isloh qilishning tashkiliy, ilmiy va metodik asosi bo‘lib hisoblanadi. Milliy dasturning asosiy maqsadi uzluksiz ta’lim tizimini rivojlantirish bo‘lib, u ijodiy va mustaqil fikrlovchi, tafakkuri rivojlangan, erkin shaxsni shakllantirish bilan barcha sohalarida raqobatbardosh kadrlar tayyorlashni kafolatlash bilan ahamiyatlidir. Shunga ko‘ra, mamlakatimizda mustaqillikning dastlabki yillaridanoq boy madaniyatimizni tiklash va uni rivojlantirish, ta’lim tizimini takomillashtirish, uni zamon talablariga javob bera oladigan jahon andozalari darajasiga ko‘tarish maqsadiga e’tibor berib borilmoqda. Ta’lim sohasida “Ta’lim to‘o‘risida” Qonun qabul qilinganligi, 1996—1997 yildan boshlab birinchi sinflarda o‘qishning lotin yozuviga asoslangan yangi alifboda dastur, qo‘llanma, darsliklarning yaratilganligi — bu ta’lim sohasida qo‘yilgan dastlabki odimlar edi. O‘tgan davrda yangi turdagi ta’lim muassasalari tashkil etildi. Oliy o‘quv yurtlari qoshida litseylar ochildi. Qobiliyatli o‘quvchilar chet ellarda ta’lim ola boshladi. O‘qituvchilar xorijiy davlatlarda bo‘lib, ilo‘or tajribalarni o‘rganib kela boshladilar.

Viloyatlarda yangi-yangi biznes maktablari, kichik va o‘rta kasb hunar kurslari ochila boshladi va bozor iqtisodi sharoitida fermer, soliq va bojxona xodimlari, audit v.b. yangi mutaxassisliklar kiritildi. Oliy maktab sohasida test usuli joriy etildi. Viloyatlardagi pedagogika institutlari universitetlarga aylantirildi, chet el mutaxassislari respublikamiz o‘quv muassasalariga jalb etildi. “Mahalla”, “Kamolot”, “Soo‘lom avlod uchun”, “Nuroni”, “Uluo‘bek”, “Umid” jamo‘armalari ham ta’lim sohasini rivojlantirishga hissalarini qo‘shmoqdalar. Lekin hozirgi davrda amalga oshirilgan barcha ishlarga qaramay ta’lim tizimi hali hayot talabi darajasida natijalarga erishmayotgani, eski Sho‘ro zamonidan meros bo‘lib qolgan mafkuraviy qarashlardan va sarqitlardan xalos bo‘la olmagan, shuningdek, uzluksiz ta’lim tizimini tashkil etish muammolari to‘liq hal etilmagan va nihoyat, amaldagi ta’lim tizimi taraqqiy etgan davlatlar darajasida rivojlana olmaganini ko‘rsatmoqda. Shuningdek, mutaxassislar kadrlar tayyorlash, ularga bilim va tarbiya berish tizimi mamlakatimizda amalga oshayotgan islohotlar bilan boo‘lanmagani, maktablarning moddiy bazasi talabga javob bera olmayotgani, kadrlar, o‘qituvchilar tayyorlash muammosi hali hal etilmagan ma’lum bo‘ldi. O‘quv dasturlari, qo‘llanma va darsliklar ham talabga javob bera olmayotganini hayot ko‘rsatmoqda. Oliy ta’lim sohasida ham islohot o‘tkazishni talab qila boshladi. Bularning barchasi hisobga olinib, 1997 yil mart oyida Vazirlar Mahkamasining farmoyishiga muvofiq, ta’lim tizimini isloh etilish, kadrlar tayyorlash jarayoniga zamon talabi darajasida o‘zgartirishlar kiritish maqsadida maxsus komissiya tuzildi va natijada “Kadrlar tayyorlash milliy dasturi” hamda “Ta’lim to‘o‘risida” Qonun Oliy Majlis sessiyasida qabul qilindi. Bu ikki hujjatga binoan ta’lim tizimi isloh qilishni bosqichma-bosqich amalga oshirish nazarda tutiladi:

Birinchi bosqich — o‘tish davri. 1997—2001 yillar. Bu yillarda yangi talab doirasida pedagog kadrlar tayyorlash, ta’lim standartlarini yaratish, o‘quv dasturlari ustida ishlash, umumta’lim maktablarini qayta qurish, o‘rta maxsus va kasb-hunar bilim yurtlari tizimiga zamin tayyorlash va uzluksiz ta’lim tizimiga asos solish.

Ikkinchi bosqich — 2001—2005 yillarga mo‘ljallanadi. Bu davrda milliy dasturni to‘liq amalga oshirish mo‘ljallanadi. Uning ba’zi o‘oyalari va qoidalariga o‘zgartirishlar kiritilish ham ko‘zda tutilgan.

Uchinchi bosqich — 2005 yil va undan keyingi yillar bo‘lib, islohot tajribalari tahlil etilib, umumlashtiriladi hamda kadrlar tayyorlash tizimi takomillashtirilib, rivojlantirilib boriladi.

“Ta’lim to‘o‘risida”gi Qonunga asosan Ta’lim O‘zbekiston Respublikasi ijtimoiy taraqqiyot sohasida ustuvor deb e’lon qilindi.

Ta’lim sohasidagi davlatning asosiy tamoyillari quyidagilardan iborat:

- Ta’lim va tarbiyaning insonparvar, demokratik xarakterida ekanligi;
- Ta’limning uzluksiz va izchilligi;
- Umumiy o‘rta, shuningdek o‘rta maxsus, kasb-hunar ta’limining majburiyligi;

- O'rta maxsus, kasb-hunar ta'limining yo'nalishini: akademik litsey va kasb-hunar kollejida o'qishni tanlash ixtiyoriyligi;
  - Ta'lim tizimining dunyoviy xarakterda ekanligi;
  - Davlat standartlari doirasida ta'lim olishning hamma uchun ochiqligi;
  - Ta'lim dasturlarini tanlashga yagona va tabaqalashtirilgan yondashuv;
  - Bilimli bo'lish va iste'dodni rivojlantirish;
  - ta'lim tizimida davlat va jamiyat boshqaruvini uyo'nlash tirish.
- Xalq ta'limining asosiy bo'yo'ini — uzluksiz ta'limi tizimini tashkil etadi.

## **2. O'zbekiston Respublikasida ta'lim tizimi.**

O'zbekiston Respublikasida quyidagi uzluksiz ta'lim tizimi asos qilib olingan. Bola shaxsini soo'lom va etuk o'qishga tayyorlash maqsadini ko'zlaydi. Mazkur ta'lim uch yoshdan olti-etti yoshgacha oilada, bolalar bo'chasida va mulk shaklidan qat'iy nazar, boshqa xil ta'lim tashkilotlarida olib boriladi.

Boshlano'ich ta'limda umumiy o'rta ta'lim olish uchun zarur bo'lgan savodxonlik, bilim va ko'nikmalar asoslari shakllantiriladi. Birinchi sinfga bolalar 6—7 yoshdan qabul qilinadi.

Umumiy o'rta ta'limda bilimlarni zarur hajmi beriladi. Bolalarda mustaqil fikrlash, tashkilotchilik qobiliyati va amaliy tajriba ko'nikmalari rivojlantiriladi.

Kasbga yo'naltiradi, ta'limning navbatdagi bosqichiga yordam beradi.

Ixtisoslashtirilgan maktablar ham tashkil etilishi va bolalar qobiliyati, iste'dodga ko'ra bunday maktablarda ta'lim olishi mumkin.

O'rta maxsus va kasb-hunar ta'limi.

Har bir yigit-qiz umumiy o'rta ta'limga ega bo'lgandan so'ng akademik litsey yoki kasb-hunar kollejida o'qishni ixtiyoriy ravishda tanlashi mumkin. Bu ta'lim muassasalarida o'qish muddati uch yildan kam bo'lmaydi.

Litsey va kollejlarda egallangan kasb-hunar bo'yicha ishlash huquqini beradi va hamda ish yoki ta'limni navbatdagi bosqichda davom ettirishi uchun asos bo'ladigan maxsus, kasb-hunar ta'lim beradi.

### **OLIY TA'LIM**

Oliy ta'limda yuqori malakali mutaxassislar tayyorlanadi.

Oliy ma'lumotli mutaxassislar tayyorlash universitet, akademiyalar, institutlar va oliy maktabning boshqa ta'lim muassasalarida o'rta maxsus, kasb-hunar ta'lim asosida amalga oshiriladi.

Oliy ta'lim ikki bosqichda: bakalavriyat va magistraturaga ega.

**Bakalavriyat** — oliy ta'lim yo'nalishlaridan biri bo'yicha puxta bilim beriladigan, o'qish muddati kamida to'rt yil bo'lgan tayanch oliy ta'limdir.

**Magistratura** — aniq mutaxassislik bo'yicha bakalavriyat negizida kamida ikki yil davom etadigan oliy ta'limdir.

Ikkinchi va undan keyingi oliy ta'lim shartnoma asosida olinadi.

Oliy o'quv yurtidan keyin malakali ilmiy va ilmiy pedagogik kadrlarga bo'lgan ehtiyojga qarab oliy o'quv yurti va ilmiy tadqiqot muassasalarida aspirantura, ad'yutantura, doktorantura, mustaqil tadqiqotchilik tarzida davom ettiriladi. Oliy ta'limdan so'ng kadrlar malakasini oshirish va ularni qayta tayyorlash kasb bilimini va ko'nikmalarini chuqurlashtirish va yangilashga qaratiladi. Bolalar va o'smirlarning bo'sh vaqti va dam olishini tashkil etish uchun madaniy-estetik, ilmiy-texnikaviy, sport va boshqa yo'nalishlarda maktabdan tashqari ta'lim muassasalari mavjud. Bunday maskanlarga bolalar, o'smirlar, ijodiyoti saroylari, uylar, klublar va markazlar, kutubxonalar, soo'lomlashtirish muassasalari kiradi va bu joylarda bolalar o'z ehtiyojlari va qiziqishlariga ko'ra shu'ullanadilar.

Ta'lim islohotlarida kadrlar tayyorlash milliy modelining asosiy tarkibiy qismlarini asosan quyidagilar tashkil qiladi:

- shaxs kadrlar tayyorlash tizimining bosh sub'ekti va ob'ekti, ta'lim sohasidagi xizmatlarning iste'molchisi va ularni amalga oshiruvchi;

- davlat va jamiyat — ta'lim va kadrlar tayyorlash tizimining faoliyatini tartibga solish va nazorat qilishning amalga oshiruvchi kadrlar tayyorlash va ularni qabul qilib olishning kafillari;

- uzluksiz ta'lim — malakali raqobatbardosh kadrlarni tayyorlashning asosi bo'lib, ta'limning barcha turlarini, davlat ta'lim standartlarini, kadrlar tayyorlash tizimi tuzilmasi va uning faoliyat ko'rsatish muhiti o'z ichiga oladi;

- fan — yuqori malakali mutaxassislar tayyorlovchi va ulardan foydalanuvchi, ilo'or pedagogik va axborot texnologiyalarini ishlab chiquvchi;

- ishlab chiqarish-kadrlarga bo'lgan ehtiyojni, ularning tayyorgarlik sifati va saviyasiga nisbatan quyidagi talablarni belgilovchi asosiy buyurtmachi, kadrlar tayyorlash tizimini moliya va moddiy texnik jihatdan ta'minlash jarayonining qatnashchisi.

Kadrlar tayyorlash milliy dasturda intellektual, ma'naviy-axloqiy jihatdan tarbiyalash bilan boo'liq bo'lgan uzluksiz ta'lim tizimi orqali har tomonlama barkamol shaxsni shakllantirish nazarda tutiladi. Kadrlar tayyorlash milliy modelida fan, jumladan, pedagogika fani, ham yangi fundamental va bilimlarni shakllantirish orqali muhim ilmiy natijalarni jamlaydi. Oliy malakali va ilmiy va pedagogik kadrlar tayyorlashning amalga oshirilishi, ilo'or pedagogik texnologiyalarni yaratish va o'zlashtirish orqali ilm-fanning ta'lim amaliyoti bilan aloqasini ta'minlashni amalga oshirish ko'zda tutiladi, ilo'or axborot va tendentsiya texnologiyalarini joriy etish mexanizmlarini ishlab chiqishga e'tibor qaratildi. Mustaqil yillarda pedagogika sohasida ham yirik tadqiqotlar olib borilmoqda. Masalan, O'рта va oliy ta'lim vazirligida yiliga 17 aspirantura va 7 doktorantura; Xalq ta'lim vazirligida 5 aspirantura, 1 doktorantura o'rinlari mavjud. Pedagogika va psixologiya fanlari bo'yicha doktorlik va nomzodlik dissertatsiyasini himoya qilish uchun ixtisoslashgan Kengashlar faoliyat ko'rsatmoqda.

#### *Mustaqillik yillarida pedagogik fikr taraqqiyoti*

Mustaqillik yillarida pedagogika fanining eng dolzarb muammolari ustida doktorlik dissertatsiyalari himoya qilindi. Chunonchi, OMusurmonova “Yuqori sinf o'quvchilarida ma'naviy madaniyatni shakllantirishning pedagogik asoslari”, S.Nishonova “Sharq uyo'onish davri pedagogik fikr taraqqiyotida barkamol inson tarbiyasi”, U.Mahkamov “Yuqori sinf o'quvchilarining axloqiy madaniyatini shakllantirish”, M.Inomova “Oilada bolalarni ma'naviy-axloqiy tarbiyalashning pedagogik asoslari” kabi doktorlik dissertatsiyalari shular jumlasidandir.

Hozirgi paytda Qori Niyoziy nomidagi O'zbekiston Pedagogika fanlar ilmiy tadqiqot instituti, hunar ta'limi ilmiy tadqiqot instituti, Nizomiy nomli Toshkent Davlat pedagogika universiteti yangi ijtimoiy-iqtisodiy sharoitda ta'lim sohasi bo'yicha Davlat ilmiy-texnikaviy dasturining ijrochilari hisoblanadilar. Hozirgi davrda, O'zbekistonning mustaqil taraqqiyoti strategiyasi, o'zbek xalqining buyuk davlat barpo etish yo'lidagi ezgu orzu-umidlarini, milliy istiqlol mafkurasini asl mohiyatini yoshlar qalbiga va ongiga singdirish jarayoni kechayotgan bu davrda bu muhim ishni "Kadrlar tayyorlash milliy dasturi" asosida uzluksiz tarzda olib borishni taqozo etadi. Zero, istiqlol mafkurasini hur fikrlilik va jur'atsizlikdan holi bo'lgan, o'z bilimi va kuchiga ishonib yashaydigan insonni tarbiyalaydi.

#### *Nazorat uchun savol va topshiriqlar*

1. Respublikamizda mustaqillik e'lon qilingandan so'ng ta'lim sohasida qanday o'zgarishlar sodir bo'ldi?
2. Ta'lim sohasidagi islohotlarning mohiyati nimadan iborat edi?
3. O'zbekiston Respublikasi “Ta'lim to'o'risi” Qonun va “Kadrlar tayyorlash milliy dasturi” asosida ta'lim tizimida qanday o'zgarishlar sodir bo'ldi?
4. Respublikamizda ta'lim tizimi qachon tuzilgan?
5. Mustaqillik yillarida pedagogika fani taraqqiyoti haqida so'zlang?
6. Yoshlar ongiga milliy istiqlol o'oyasini qanday singdirish mumkin?

**23-Ma`ruza**  
**JAHON PEDAGOGIKA FANI RIVOJLANISH TARIXI**  
**Qadimgi Yunoniston va qadimgi Rim davlatlarida maktab va tarbiya**

*Reja:*

- 1. Qadimgi Yunoniston va Rim davrlarida ta'lim-tarbiya**
- 2. Qadimgi Yunonistonda pedagogik nazariyalarning tuo'lishi.**

*Tayanch iboralar:*

Ilo'or pedagogik tajriba - Passing teaching experience

Inson – people

ta'lim mazmuni – concepts

ta'lim nazariyasi - principles of education

konsepsiya – concept

Insonparvarlik – humanism

Introversiya - Introversion

*Adabiyotlar:*

1. Hoshimov K., Nishonova S., Inomova M., Hasanov R. Pedagogikatarixi – T.: O'qituvchi, 1996.
2. Hashimov K., Nishonova S. Pedagogika tarixi. – T.: "Istiglol" nashriyoti, 2005
3. History of pedagogy. William Harold Payne. Gabriel Compayre Ulan Press, 2012. 21b.

***1. Qadimgi Yunoniston va Rim davrlarida ta'lim-tarbiya***

Tarixiy taraqqiyotning keyingi davrlariga kelib, ibtidoiy jamoa tuzumi o'rnini yangi ijtimoiy formatsiya quldorlik tuzumi egalladi. Qadimiy Sharqda birinchi sinfiy jamiyatlar paydo bo'ldi hamda moddiy va ma'naviy madaniyatga asos solindi. Ayniqsa, qadimgi Yunoniston va Rim xalqlari bu madaniyatni rivojlantirishda o'zlarini katta hissasini qo'shdilar. Darhaqiqat, tarixiy taraqqiyot davomida turli mamlakatlar va xalqlar jahon madaniyatiga turlicha yondashdilar va rivojlantirdilar. Masalan, Xitoyda qoo'oz ixtiro qilindi, Hindistonda hisoblashning o'nlik tizimi kashf etildi, Mesopotamiyada esa er kurrasini graduslarga, sutkani soatlar, minutlar va daqiqalarga bo'lish o'ylab topildi. Eramiz boshlanishidan oldin O'rta Osiyoning janubiy chekkasiga yaqin bo'lgan joyda O'rta dengiz bilan Hindistonni birlashtiruvchi karvon yo'li qurildi. So'ngra O'rta Osiyo orqali Xitoydan O'rta dengizga tomon «Buyuk ipak yo'li» ochildi. Natijada O'rta Osiyo xalqaro savdo-sotiq markaziga aylandi. Bu esa o'z navbatida O'rta Osiyo vohalarida madaniyatning rivojlanishiga ta'sir etdi, yozuvning tarqalishiga yordam berdi. Ayniqsa, qadimgi Yunonistonda madaniyat, maktab va dastlabki pedagogik fikrlar boshqa mamlakatlarga nisbatan juda erta rivojlandi. Yunoniston uncha katta bo'lmagan bir qancha quldorlik davlatlaridan tashkil topgan. Uning mo'tabar shaharlari Lakoniya (bosh shahri Sparta) va Attika (bosh shahri Afina)dir. Bularning har qaysisida tarbiyaning alohida tizimlari vujudga kelib, Sparta usulidagi tarbiya va Afina usulidagi tarbiya deb ataladigan bo'ldi. Ammo ikkala davlatda ham quldorlik tuzumi hukmron edi. Ritorik va falsafa-grammatika, maktablarida Gimnastika va musiqa yosh afinaliklar uchun boshlangich bilim o'chog'i bo'lib xizmat qildi.

**Chunki ushbu qo‘llanma yosh afinaliklar uchun saqlanib qolingani edi. Kambag‘allarga qoyilgan talablarga ko‘ra ular faqat o‘qish, suzish, va savdoni o‘rganishga huquq berilgan edi. Oradan yillar o‘tishi Retorik va filosofiya maktablarida o‘qish saviyasining yanada eksklyuziv bo‘lishiga olib keldi. Maqsadga yetish maqsadida dars bo‘ladigan joy haqida, adabiyotlar haqida, Ritorikadan dars beradigan o‘qituvchilar haqida balogat yoshidagilar yordamida Davlat sayilgoxlarida turli gaplar chiqara boshlashgan. Soxta oliy oquv yurti sur‘ati hamda gapirish san‘ati haqida ta‘lim berayotgan Faylasuflar shaharni tark etishdi. Faylasuflar zimmasida vazifa yanada oshgan edi.<sup>17</sup>**

Yunonistonda qullarni «gapiradigan ish quroli» deb hisoblar edilar. Qullar oddiy insoniy huquqlardan ham mahrum edilar. Lakoniya (Sparta)da kemalar to‘xtaydigan qulay gavanlar bo‘lmaganligi tufayli qullar mehnatiga asoslangan dehqonchilik hukmron edi. 9 ming oiladan iborat bo‘lgan quldorlar 250 mingdan ko‘proq aholiga hukmronlik qilardi. Spartada qullar shafqatsiz ta‘qib ostiga olinar edi. Tarbiya ishlari esa davlat ixtiyorida bo‘lib, uning asosiy maqsadi spartaliklarning bolalarini baquvvat, jismoniy soo‘lom, bardoshli, chiniqqan jangchilar qilib tarbiyalash va bo‘lajak quldorlarni etkazishdan iborat edi.

Spartaliklarning bolalari 7 yoshgacha uyda yashar, keyin «agella» deb ataluvchi davlat muassasasida 18 yoshga etguncha tarbiyalanar edi. Ular «pedonom» rahbarligida jismoniy soo‘lom bo‘lish uchun turli mashqlar bilan chiniqtirilar, sovuqqa, ochlikka va chanqoqlikka chidashga, oo‘riqqa bardosh berishga o‘rgatilar edi. Ta‘limning asosiy qismini harbiy gimnastika mashqlari egallar edi. Qadimgi yunon tarixchisi, faylasuf olim Plutarx Sparta maktablaridagi ta‘lim-tarbiya haqida gapirib, shunday deydi: «O‘qish va yozishga kelganda bolalarga faqat ularning eng zaruri o‘rgatilar edi, tarbiyaning qolgan qismi esa bitta maqsad: hech so‘zsiz itoat qildirishni, chidamli bo‘lishni va engish ilmini o‘rgatishni ko‘zda tutar edi». Spartada ta‘lim-tarbiyaning yana bir muhim vazifasi yoshlarni qullarga nisbatan shafqatsiz, ularni mensimaydigan qilib tarbiyalashdan iborat edi. Shu maqsadda yoshlar «Kreptiyalar»da, ya‘ni kechalari qullarni tutish mashqlarida qatnashar, shubhali bo‘lib ko‘ringan har qanday illatni (qulni) o‘ldirar edilar. Yoshlarga axloqiy tarbiya berishda davlat rahbarlari maxsus suhbatlar o‘tkazib, shu yo‘l bilan ularga axloqiy va siyosiy tarbiya berar edilar. Shuningdek, bolalarni savol-javob jarayonida aniq, qisqa va lo‘nda qilib javob berishga o‘rgatib borilgan. Spartada 18—20 yoshga etganda yigitlar «Efeblar» o‘spirinlar guruhida harbiy xizmatni o‘tganlar. Spartada qizlar tarbiyasiga ham alohida e‘tibor berilgan. Ularni harbiy va jismoniy tarbiya malakalari bilan qurollantirib borilgan. Chunki erkaklar jangga ketganlarida ular shaharni qo‘riqlab, qullarni itoat saqlashini ta‘minlar, ular hatto jangda ham qatnashar edilar.

Afinada esa hayot, tartib, intizom, maktab tizimi va undagi ta‘lim-tarbiya spartanikidan butunlay farq qilar edi. Qullar xususiy mulk hisoblanar edi. Afinada eramizdan ilgarigi V—IV asrlarda madaniyat barq urib o‘sdi. Fan, me‘morchilik va haykaltaroshlik taraqqiy qildi. Afinada eng ko‘rkam va barkamol inson deb ham jismoniy, ham ma‘naviy jihatdan etuk kishini o‘zlarining «ideali» deb hisoblar edilar. Bu ideal faqatgina yuqori tabaqali quldorlarga xos edi. Jismoniy mehnat esa faqat qullarning qismati deb hisoblanar edi. Afinada bolalar 7 yoshga etguncha uyda tarbiyalanar, o‘o‘il bolalar 7 yoshdan boshlab maktabga qatnar, qizlar esa oilada ona ko‘magida uy-ro‘zo‘or ishlariga o‘rgatilar edi. Afinada xotin-qizlarning hayoti uy doirasidan chiqmas, asosan ichkarida o‘tar edi. Afinada bolalar dastlab 7 yoshdan 13—14 yoshgacha «grammatist» (savod o‘rgatish ma‘nosida), «kifarist» (grekcha musiqa o‘qituvchisi ma‘nosida) maktablarda tahsil olganlar. Bu maktablar xususiy bo‘lib, o‘qish pullik edi. shuning uchun fuqarolarning bolalari bu maktablarda ta‘lim ololmas edilar. Bu maktablarda «didaskol» deb atalgan o‘qituvchilar masho‘ulot olib borar edilar. (men o‘qitaman, degan ma‘nodagi «didasko» so‘zidan keyinroq «didaktika» — ta‘lim nazariyasi kelib chiqqan). O‘o‘il bolalarni maktabga qullardan biri boshlab borar edi, bunday qul pedagog deb atalar edi («pays» - bola, «agogeyn» - etaklab borish degan so‘zlardan olingan). Grammatist maktabida o‘qish, yozish va hisoblash o‘rgatilar edi. O‘qishda harflarni hijjalab o‘qitish usuli, so‘ng qo‘shib o‘qish usulidan foydalanganlar. Yozuvni o‘rgatishda mum surilgan yaltiroq taxtachalardan foydalanganlar. Ular ingichka cho‘p yordamida yozganlar. Sonlar barmoqlar, sopol

<sup>17</sup>History of pedagogy. William Harold Payne. Gabriel Compayre Ulan Press, 2012.21b.

toshlar, sanoq taxtasi yordami bilan hisoblaganlar. Kifarist maktabida o‘o‘il bolalarga adabiy bilim va estetik tarbiya berilar, muzika, ashula, deklomatsiyalar o‘rgatilar edi. O‘o‘il bolalar 13—14 yoshga etganlaridan keyin palestra («kurash maktabi») deb atalgan o‘quv yurtiga o‘tar edilardir. Bu o‘quv yurtida ular ikki—uch yil davomida jismoniy mashqlar bilan shuo‘ullanar edilardir. Masalan, sakrash, yugurish, kurash tushish, disk va nayza iro‘itish, suvda suzish kabilar o‘rgatilardi. Palestrada o‘qish tekin edi, shuning uchun ham yoshlarning ko‘pchilik qismi palestrada o‘qish bilan cheklanib qolar edi. Yoshlarning badavlatroq oiladan bo‘lgan qismi palestrani tugatgach gimnasiyga (jismoniy, ijtimoiy tarbiya) kirar edi. Ularga falsafa, siyosat, adabiyot fanlari o‘rgatilgan. Bu maktabni tugatgan yoshlar davlatni boshqarishda qatnashishlari mumkin edi. Nihoyat, Spartada bo‘lgani kabi, Afinada ham 18 dan 20 yoshgacha bo‘lgan yoshlar Efeblar qatoriga o‘tib, harbiy xizmatga tayyorlanar va o‘zlarini siyosiy bilimlarini oshirishni davom ettirar edilardir. Aholining ko‘pchilik qismi bolalarni maktablarda o‘qita olmaganligi sababli ularga kasb-hunar o‘rgatish odat tusiga kirgan edi. Ayrim xat-savodi bor otalar bolalariga o‘qishni o‘zlari o‘rgatar edilardir. Bu kabi tartib davlat tomonidan qonunlashtirilib qo‘yilib bechorahol tabaqaga mansub ota-onalar o‘z bolalariga biror kasbni o‘rgatishga majbur edilardir. Aks holda ularning bolalari kelgusida keksayib qolgan ota-onalari to‘o‘risida moddiy o‘amxo‘rlik qilishdan ozod etilar edi. Quldor zodagonlar mehnat bilan shuo‘ullanuvchi erkin aholiga nafrat bilan qarardi. Qullarni esa «gapiradigan ish quroli» deb hisoblar edilardir.

## **2. Qadimgi Yunonistonda pedagogik nazariyalarning tuo‘ilishi**

Yunonistonda maktab va madaniyatning tez rivojlanishi pedagogika nazariyasining ham tuo‘ilishiga imkoniyat yaratdi. Pedagogika nazariyasiga olim va faylasuflardan Suqrot, Platon, Aristotel va Demokritlar asos soldilar. Ular o‘z qarashlari bilan ta‘lim-tarbiya rivojlanishiga juda katta hissa qo‘shdilar. Quyida bu faylasuf olimlar haqida qisqacha to‘xtalib o‘tamiz.

**Platon akademiyasi va Aristotel litseylari falsafaga yo‘naltirilgan ajoyib buyuk maktablardir qatorida edi. Har bir maktab bir inson tomonidan yo‘naltirilgan bo‘lib hisoblangan.**<sup>18</sup>

Suqrot. (eramizdan avvalgi 469—399 yillar) O‘zining demokratik ijtimoiy kelib chiqishiga qaramay (u kambao‘al hunarmand, ya‘ni haykaltarosh o‘o‘li) konservativ zamindor aristokratlarning ideologi edi. Bu albatta uning falsafiy va pedagogik qarashlarida o‘z aksini topdi. Suqrot dunyoning tuzilishini, buyumlarning fizik holatini bilib bo‘lmaydi, odamlar faqat o‘zlarinigina bilishi, axloqni kamol toptirishi lozim deb hisoblar edi. Suqrot faylasuf bo‘lishi bilan birga ajoyib notiq ham edi. U keng maydonlarda so‘zga chiqib, axloqqa doir masalalar yuzasidan suhbatlar o‘tkazar, tinglovchilarni savol-javob yo‘li bilan haqiqatni o‘zlari topishlariga va bilishlariga undar, shu yo‘l bilan odamlarni haqiqatni izlashga o‘rgatar edi. Suhbatni bu metodi «Suqrot metodi» deb yuritilgan. U pedagogika olamiga ana shunday savol-javob metodini, ya‘ni «evristik» suhbat metodini yangi (savol berish va savolni to‘ldirish) metodini olib kirdi. Suqrot — falsafiy dialektikaning asoschilaridan biri. U baxs orqali, ya‘ni muayyan masalalarni o‘rtaga qo‘yish va ularga javob topish yo‘li bilan haqiqatni aniqlash mumkin deb tushungan.

**Afinaliklar ta‘kidlashicha, Suqrot butun vaqtini bozorlarida, o‘z so‘zlarini tinglashga rozi bo‘lgan har qanday odam bilan gaplashib o‘tkazgan. Afinaliklar o‘zlarining olam to‘grisidagi asosiy g‘oyalarini Suqrot rad etganligi tufayli uni yoqtirishmasdi. Ular Suqrotga u xudolarga, haqiqatga va adolatga ishonmasligini aytishardi.**<sup>19</sup>

Aristotel fikricha Suqrot mavjud haqiqatdan umumiy tushunchalarga o‘tish haqidagi induktiv ta‘limotni hamda har bir narsaning mohiyatini bilishning birinchi imkoniyatini beradigan tushunchalarni aniqlash haqidagi ta‘limotni yaratgan. Uning etika sohasidagi asosiy tezisi shundan iborat: ezgulik bilimdir; donishmandlik, ya‘ni yaxshilikni biluvchi yaxshilik qiladi; yomonlik qiluvchi esa yaxshilikni yo bilmaydi, yoki pirovardida yaxshilikning tantanasi uchun yomonlik qiladi. Suqrotning tushunishicha, aql bilan axloq o‘rtasida ziddiyat bo‘lishi mumkin emas. U tarbiyada axloqiy, estetik, jismoniy tarbiya

<sup>18</sup>History of pedagogy. William Harold Payne. Gabriel Compayre Ulan Press, 2012.21-22b.

<sup>19</sup>History of pedagogy. William Harold Payne. Gabriel Compayre Ulan Press, 2012.24b.

mezonini ishlab chiqdi. Lekin Suqrotning axloqiy qarashlarida tengsizlikni yaqqol sezish mumkin. Uning fikricha, axloq faqat imtiyozli «mumtoz»largagina xos, «mumtoz» kishilar haqiqiy axloqning yagona egalari bo'lganliklari uchun hokimiyat ham ularning qo'llarida bo'lmoo'i kerak deydi. Suqrot demokratiyaga dushmanlikda asossiz ayblanib, o'lim jazosiga hukm qilingan. Lekin o'zi zahar ichib o'lgan. Haqiqatda esa u adolatga xilof bo'lgan davlatni boshqarishning hamma formalarini — monarxiya, tiraniya, aristokratiya, plutokratiya va demokratiyani tanqid qilgan.

Platon eramizdan ilgari (424—347 yillarda) yashagan. Qadimgi Yunonistonning mashhur — idealist faylasufi, Suqrotning shogirdi, ob'ektiv idealizm nazariyasining asoschisi edi. U «o'oyalar dunyosi»ni birlamchi, his qiluvchi narsalar dunyosini ikkilamchi deb hisobladi. Platon olamni hodisalar dunyosi va o'oyalar dunyosi deb ikkiga bo'ldi. Uning fikricha o'oyalar abadiy va o'zgarmasdir. Uning nazarida, narsalar o'oyalar olamining soyasidir, xolos. Afina aristokratiyasining namoyandasi bo'lgan Platon, aristokratiyaning abadiy hukmronligi haqidagi nazariyani ilgari surdi. Uning fikricha ideal aristokratik davlat uch xil ijtimoiy guruh: faylasuflar, jangchilar, hunarmandlar va dehqonlar guruhidan iborat bo'lishi lozim. Faylasuflar davlatni boshqaradilar, jangchilar uni har qanday dushmandan himoya qiladilar, uchinchi guruh esa mehnat qilib, mo'l hosil etishtirib, faylasuflar va jangchilarni boqadilar, degan fikrni olo'a suradi. Shuningdek, u qullarni ham saqlanib qolishini aytib, uning tasavvuridagi ideal davlatda qullar ham, hunarmandlar ham huquqsizdirlar, pastkashlik hamda qanoat va itoatkorlik fazilatlarigina hunarmand kosiblarga va dehqonlarga xos deb ta'kidlaydi. Platonning fikricha, u olo'a surgan o'oya, bu davlatning maqsadi oliy ezgulik o'oyasiga yaqinlashishdir: bu o'oya, asosan, tarbiya yo'li bilan ro'yobga chiqishini ta'kidlaydi.

Tarbiya, — deydi Platon, — davlat tomonidan tashkil etilmoo'i va hukmron guruhlarning — faylasuflar va jangchilarning manfaatini ko'zlamoo'i lozim. Platon o'zining pedagogika tizimida Sparta va Afina tizimining ba'zi bir belgilarini birlashtirishga intiladi. Platonning fikricha, bolalar 3 yoshdan boshlab 6 yoshgacha davlat tomonidan tayinlab qo'yilgan tarbiyachilar rahbarligida maydonchalarda turli o'yinlar o'ynash bilan shuo'ullanishlari muhimdir. Platon o'yinlarni maktabgacha tarbiya vositasi deb hisoblab, ularga katta ahamiyat beradi, shuningdek, bolalarga hikoya qilib beriladigan materiallarni sinchiklab tanlash kerakligini ham uqtirib o'tadi. U bolalarga eng yoshlik choo'idanoq ijtimoiy tarbiya berish tarafdori edi. Bolalar 7 yoshdan 12 yoshgacha davlat maktablariga qatnaydilar va bunday maktablarda o'qish, yozish, hisob, musiqa va ashula o'rganiladi. Bolalar 12 yoshdan 16 yoshgacha odatdagi badantarbiya mashqlari o'rganiladigan palestrada, ya'ni jismoniy tarbiya maktabida o'qiydilar. Palestrani tamomlagan o'spirinlar 18 yoshgacha hisob, geometriya va astronomiyani o'rganadilar, bunda ko'proq amaliy maqsadlar (ularni jangchilar qilib tayyorlash) ko'zda tutilgan. 18 yoshdan 20 yoshgacha yigitlar «Efebiya»da tarbiyalanadilar, ya'ni harbiy gimnastika tayyorgarligini o'taydilar. Aqliy masho'ulotga mayli bo'lmagan yigitlar 20 yoshdan boshlab, jangchilar qatoriga o'tadilar. Abstrakt tafakkurga qobiliyati borligi ochiq ko'ringan yoshlar, ya'ni yigitlarning ozroq qismi 30 yoshga qadar falsafa, shuningdek, hisob, geometriya, astronomiya va musiqa nazariyasini o'rganish bilan shuo'ullanib, shu tariqa ilm olishning uchinchi, oliy bosqichini o'taydilar, ammo bunda amaliy maqsad ko'zda tutilmasdan, balki falsafa—nazariyani mukammal o'rganish ko'zda tutiladi. Shu tariqa ular davlat mansablarida ishlashga tayyorlanadilar. Iste'dodi o'oyat o'tkir ekanligi ma'lum bo'lgan va juda ozchilikni tashkil etgan yigitlar falsafa ilmini o'rganishni yana 5 yil (35 yoshga qadar) davom ettiradilar, shundan so'ng 35 dan 50 yoshgacha davlatni boshqaradilar. Platon ham xotin-qizlar tarbiyasi xususida fikr yuritib, Spartadagi usulni ma'qullaydi. Umuman Platon tarbiya tizimining butun mazmuni va mohiyati jismoniy mehnatdan o'oyat nafratlanish ruhi bilan suo'orilgan. Platon o'oyasiga ko'ra bo'lajak faylasuflar va jangchilarning «jismoniy mehnat to'o'risida xato o'ylashlari» ham taqiqlab qo'yilgan, shuningdek qullarning bolalarini o'qitmagan ma'qul, degan o'oya ilgari surilgan. Biroq, Platon maktabgacha tarbiya to'o'risida, davlat tomonidan izchillik bilan olib borilishi lozim bo'lgan tarbiya tizimi to'o'risida bir qancha muhim fikrlarni aytdi, ijobiy o'rnak namunasida tarbiyalash kabilarni talab qildi. Platon o'zining axloqiy tizimini yaratar ekan, ustozlari Suqrotga ergashib, ob'ektiv idealizm yo'lini tutadi. Platon etikasining asosiy nazariy tayanch nuqtasi — inson ongi chegaralaridan tashqarida bo'lgan va mangulik o'oyalari olamida xudoning doimiy nazorati ostida bo'ladigan yagona o'zgarmas «yaxshilik» o'oyasidir. Uning fikricha, erdagi yaxshiliklarning hamma turi o'zida me'yor, go'zallik va haqiqatdan iborat uch



tushunchani jamlagan oliy «yaxshilik o'oyasi»ning in'ikosigina bo'lishi mumkin. Platon fikricha, odamning axloqiy hayoti shu oliy «yaxshilik o'oyasi»ga intilishga to'la bo'ysungan va xushbaxtlikni tashkil etadigan, faqat oliy «yaxshilik» o'oyasiga intilishdagina xulqning namunasini ko'rish mumkin. Shunday qilib, Platon insonning xulqini xudo xohishiga bo'ysundirishga harakat qilgan. Platon insonga xos kategoriyalar va tushunchalarni sinchiklab ishlab chiqib, ularning barqarorligi va muayyanligini isbotlagani holda ularni kishilar joriy qilishini ham e'tirof etmadi. Shu bilan, u axloqiy qonunlar kishilar uchun majburiy yoki nomaqbul bo'lishi mumkinligi haqidagi fikrga o'rin qoldirmadi. U bu o'rinda aristokrat zodagonlarnigina nazarda tutgan xolos. Xalq ommasiga kelganda unga axloqiy hayotda arziyas o'rin berilgan, uning fikricha, xalqqa faqat bo'ysunish, itoatkorlik axloqigina xos. Qullar hech qanday fazilatga ega emaslar, deb hisoblagani sababli Platon axloqiy etikasiga ko'ra, ular umuman chinakam axloq egasi bo'lishi mumkin emas.

Platon axloqiy tushunchalarni o'zgarlas va barqaror deb qarashi hamda ularni mutlaqlashtirishi jamiyat siyosiy tuzilishining o'zgarlasligi o'oyalarini himoya qilishga va quldorlik davlatini ideallashtirishga xizmat qildi. Natijada Platon etikasi aristokratiya nazarida jozibador bo'lib ko'rinadi. Ular uning etikasida o'z hayotlari tarzining in'ikosi va himoyachisini ko'rdilar. Platonning shogirdi bo'lgan, makedoniyalik Iskandarni tarbiyalagan, qadimgi Gretsiyaning eng yirik idealist-faylasufi va olimi Arastuning pedagogika nazariyasini yaratishdagi va uni rivojlantirishdagi xizmatlari juda ulkan. Arastu—Aristotel (eramizdan ilgari 384—322 yillar)da yashagan. Platonning shogirdi bo'lgan, makedoniyalik Iskandarni tarbiyalagan, Qadimgi Yunonistonning yirik idealist-faylasufi va olimi edi. Platon olimni o'oyalar dunyosi va hodisalar dunyosi deb ikkiga bo'lgan bo'lsa, uning shogirdi Arastuning aytishicha, o'oyani shaklga o'xshatish mumkin. Har qanday buyumda biz uning moddasini va shaklini ko'rishimiz mumkin. Moddada narsalar bo'lishi uchun imkoniyatlar bor; modda biron shakl olganidan so'nggina narsa bo'lib qoldai. Chunonchi, marmarning o'zi bir moddadir, ammo unga ma'lum shakl berilsa, haykal tusini olishi mumkin. Butun hayot taraqqiyot jarayonidir, bu jarayon, Arastuning fikricha, tashqi kuchlarning ta'siri ostida sodir bo'lmaydi, balki ichki taraqqiyotning o'zidir. Arastu tashqi olamning mavjudligiga shubha qilmaydi va hissiy tajribani, sezgilarni bilishning asosi deb hisoblaydi. Arastuning ta'kidlashicha bilishdagi xatolar noto'o'ri tafakkurdan, ya'ni hissiy tajribani noto'o'ri talqin qilishdan kelib chiqadi. Eng muhimi shundaki, Arastu shakl bilan mazmunning birligini ko'rsatib o'tdi, taraqqiyot o'oyasini olo'a surdi. Arastu olamda tana va jon bor, tana bilan jon materiya bilan shakl tariqasida bir-biridan ajralmagan holda mavjuddir, deydi. Uningcha, uch xil jon bor: o'simlikdan tarkib topgan jon oziqlanish va urchib ko'payishda namoyon bo'ladi; hayvonotdan tarkib topgan jon, o'simlik xossalaridan tashqari sezgilarda va istaklarda namoyon bo'ladi; aqlning ifodasi bo'lgan jon, o'simlik va hayvonot xossalaridan tashqari, u tafakkur yoki bilish xislatlariga ham egadir. Insondagi jonning hayvoniy qismi aqlga tobebo'lganligi sababli, uni iroda deb atash mumkin.

Arastuning fikricha, jonning mana shu uch xiliga muvofiq uch xil tarbiya — jismoniy tarbiya, axloqiy tarbiya, aqliy tarbiya bo'lishi kerak. Tarbiyaning maqsadi, uning fikricha jonning olim tomonlarini — aql va irodani kamol toptirishdan iborat edi. Har bir moddada rivojlanish imkoniyati bor bo'lganidek, insonga ham tabiat faqat qobiliyatlarining boshlano'ichinigina beradi, insonda kamol topish imkoniyati tabiatda mavjuddir va bu imkoniyat tarbiya vositasi bilan ro'yobga chiqariladi. Tabiat jonning uch xilini bir-biri bilan chambarchas boo'lab qo'ygan, biz ham tarbiyada tabiat belgilab bergan yo'ldan borib, jismoniy, axloqiy va aqliy tarbiyani bir-biri bilan chambarchas boo'lab olib borishimiz lozimligini uqtiradi. Arastuning fikriga ko'ra, davlatning umumiy bitta ooirgi maqsadi bor, u ham bo'lsa, davlat hamma fuqarolarga bir xilda tarbiya berilishini ta'minlashi lozim, mana shunday tarbiya berish esa xususiy tashabbusning vazifasi bo'lmasdan, balki davlatning ishi bo'lishi lozim. U insonning yoshlik yillarini uchga bo'lib o'rganadi: 7 yoshgacha bo'lgan davr; 7 yoshdan 14 yoshgacha bo'lgan davr (jismoniy baloo'at davrining boshlanishi) va jinsiy baloo'at davrining boshlanishidan 21 yoshgacha bo'lgan davr. Uning fikricha, bunday davrlarga bo'lish tabiatga mos bo'lib tushadi.

Arastu o'o'il bolalar 7 yoshdan boshlab davlat maktabida o'qishi lozim, deb uqtiradi. Bolalarga aqliy tarbiya berilishi kerakligini aytib, u o'o'il bolalar avvalo badantarbiya muallimlarining qo'liga topshirilsin, deb talab qiladi; bunda u bolalarni haddan tashqari charchatib qo'ymaslik kerakligini aytadi va ularni jismi mustahkamlanib olguncha engil mashqlar bilan shuo'ullantirishni tavsiya etadi. Arastu

jismoniy, axloqiy va aqliy tarbiyani bir-biri bilan boo'langan, deb qaraydi. Boshlano'ich ta'lim vaqtida, badantarbiyadan tashqari, yana o'qish, yozish, grammatika, rasm va musiqa o'rgatilishi kerakligini alohida uqtirib o'tadi. O'smirlar maktabda jiddiy ma'lumot olishlari kerak, ular adabiyot, tarix, falsafa, hisob, falakiyot, musiqa o'rganishlari shart. Go'zallikni his qilishni o'stirish uchun musiqa o'rganmoq kerak, ammo rasm chizish singari musiqa o'rganish ham oddiy hunarga aylanib ketmasligini kuzatib turish muhim deydi. U xotin-qizlarning tarbiyasi xususida gapirib, bu erkaklarning tarbiyasiga o'xshab ketmasligini, chunki ularning tabiati mutloq erkaklarnikidan farq qilishini aytadi. Arastu o'z pedagogik qarashlarida iroda, faoliyatni asos qilib olgani holda, aqliy tarbiya sohasida axloqiy ko'nikmalarga katta ahamiyat beradi. Tabiiy iste'dod, shu bilan birga, ko'nikma orttirish (matlub harakatlarni o'rganish, tez-tez takrorlab turish) va aql — bular axloqiy tarbiyaning uch manbaidir, deydi.

Fazilatlar hosil bo'lishi uchun ezgu xulq-odatlarini va ko'nikmalarini tarkib toptiradigan, yaxshi o'ylab o'tkaziladigan mashqlar bo'lishi ham zarur, bunga odatlanish, buning uchun doimiy harakat qilish lozim, odatdan, ko'nikishdan esa axloqiy xatti-harakat hosil bo'ladi, deb ta'lim beradi.

Arastuning qayd etishicha, har qanday istak va faoliyatda kamchilik, ortiqchalik va o'rtachilik bo'ladi. Shuning uchun ham hamma narsadan faqat o'rtachilik, faqat muvozanat yaxshi va foydalidir. Demak, hamma narsada ortiqchalikka ham, kamchilikka ham yo'l qo'ymaydigan xatti-harakat yaxshilikning nishonasidir. Mana shunday xatti-harakatni hosil qilmoq uchun ko'proq mashq qilish kerak, degan fikrlarni olo'a surdi. Arastu Platondan farq qilib, oilani tarbiyadan chetlashtirmaydi, axloqiy tarbiya berish, asosan, oilaning zimmasida bo'lishi kerak, deydi. Arastuning qarashlari antik pedagogikaning taraqqiyotiga katta ta'sir o'tkazadi. Ayniqsa uning "Nikomah etikasi" va "Siyosat" asarlari axloq masalalarini nazariy ishlab chiqishga bao'ishlandi. Arastu, axloqning jamiyat hayotida muhim ahamiyatga ega ekanligini ta'kidlab, "Tabiat inson qo'liga qurol — aqliy va axloqiy kuch bergan, ammo u shu qurolni teskari tomonga nisbatan ham ishlatishi mumkin: shu sababli axloqiy tayanchlari bo'lmagan odam eng insofsiz va yovvoyi, o'zining jinsiy va did mayllarida eng tuban mavjudot bo'lib qoladi", — deydi. Arastu antik davrining boshqa faylasuflariga qaraganda axloqiy munosabatlarning tabiatini teran tadqiq qila oldi. Uning fikriga ko'ra, axloqiy fazilat — faoliyat, xatti-harakat demakdir. Barcha axloqiy fazilatlar adolat, do'stlik, muhabbat, saxiylik, sulhparvarlik, xushfe'llik va hokazolar faqat inson faoliyatida namoyon bo'lishini asoslab beradi. Odam jamiyatda yashagani sababli uning axloqiy fazilatlarini hech qachon sof, xolis holda namoyon bo'lmaydi, balki faqat ijtimoiy faoliyatdagina amalga oshadi. Shuning uchun barcha axloqiy fazilatlar ijtimoiydir, deydi Arastu. Inson tabiatan fazilatlariga ega bo'lmagani, balki fazilatga o'rgangani sababli, tarbiyaning (faqat bolalarnigina emas, shu bilan birga barcha aholini tarbiya qilish) roliga katta ahamiyat berib, hususan hissiyotlarni tuyo'ularda idrokli tarbiyalashga ahamiyatni qaratadi. Uning fikricha, bunday tarbiya kishilarning axloqli bo'lib yashashga o'rganishlari uchun zarur bo'lgan mavjud qonun-tartibotlar yordamida amalga oshiriladi. Mutafakkir fazilat deganda hamisha otana o'rnini bosishi mumkin bo'lgan davlatga xizmat qilishni nazarda tutadi.

Arastu axloqiy fazilatlar bilan bir qatorda inson uchun muhim bo'lgan aqliy fazilatlariga — bilim, donishmandlik, fahmlash va boshqalarga ham katta ahamiyat beradi. Ammo axloqiy fazilatlarini aqliy fazilatlariga bo'ysundirgan holda ifodalaydi. Arastu faqat aql faoliyatini tan oladi. Shu sababdan u baxt idealini haqiqatan intellektual mushohada etishda deb biladi. Umuman antik faylasuflar Suqrot, Platon, Arastular o'zlarining nazariyalarida har bir narsada me'yor bo'lmoo'i lozimligini uqtirib o'tganlar. Ular axloqni insonning baxtga erishish vositasi deb qaraganlar. Atomizm nazariyasini yaratgan atoqli faylasuf — materialist Demokritning qarashlari (eramizdan avvalgi 460—370 yillar) qadimgi yunon falsafasining cho'qqisidir. Demokrit o'z asarlarida yuqorida nomlari qayd etilgan mutafakkir faylasuflar kabi tarbiya masalalariga katta e'tibor beradi. U o'z nazariyasida tabiat qonunlariga, xurofotni va qo'rquvni emirib tashlaydigan chinakam bilimlarga murojaat qiladi.

Demokrit tarbiyani tabiatga muvofiqlashtirish masalasini birinchi bo'lib ilgari surdi. "Tabiat bilan tarbiya bir-biriga o'xshaydi" deb yozadi u. Demokrit "ta'lim mehnat asosidagina go'zal narsalarni hosil qiladi", deb, tarbiya ishida mehnatning roli juda katta ekanligini ta'kidlaydi. U doimo mehnat qilib turishni talab qildi, mehnatga odatlarni borgan sari, mehnat engil bo'lib boradi, deydi. U yomon o'rnakdan ehtiyot bo'lish kerak, deb ta'kidlaydi va yaxshi xulq hosil qilishda mashqning ahamiyati katta, deb hisoblaydi. Demokrit barcha tabiiy jarayonlarga, jumladan, insonning axloqiy munosabatlarida ham

kishi xulqini real, bu dunyodagi asosini topishga urinadi. Demokrit axloqni odamning o'z tabiatidan kelib chiqib asoslashga harakat qiladi. Bilish nazariyasida Demokrit moddiy olamni bilish va haqiqatga erishish mumkinligini ta'kidladi, bilish jarayonida sezgi va tafakkur rolini ko'rsatdi. Uningcha sezgilarimiz orqali olingan bilim «qorono'i»; u olamning mohiyatini ochib berolmaydi; aql orqali olingan bilim «yoruo'», haqiqiy bilimdir. Tabiat sirlarini faqat fikrlash yo'li bilan bilib olish mumkin. Demokritning axloqiy va pedagogik qarashlari diniy qobiqdan xoli edi. Shuning uchun ham o'zidan keyingi faylasuf olimlarga katta ta'sir etdi. Ayniqsa, ularning inson kamolotidagi nazariy qarashlari, tarbiyaning roliga bergan katta ahamiyatlari pedagogika tarixi nazariyasini yaratishda asosiy zamin bo'lib xizmat qildi.

#### *Nazorat uchun savol va topshiriqlar*

1. Qadimgi Yunonistonda tarbiya, maktab va pedagogika sohasidagi fikrlar?
2. Sparta va Afinada qanday ta'lim-tarbiya muassasalari mavjud edi, ularning farqini izohlang?
3. Qadimgi yunon faylasuflarining pedagogik qarashlarida qanday o'oyalari ilgari surilgan?

### **24-Ma`ruza**

## **JAHON PEDAGOGIKA FANI RIVOJLANISH TARIXI**

### **O'arbiy Evropa mamlakatlarida ta'lim-tarbiya**

#### **Yan Amos Komenskiyning pedagogik tizimi**

##### *Reja:*

1. O'arbiy Evropa mamlakatlarida ta'lim-tarbiya
2. Yan Amos Komenskiyning hayoti va ijodi
3. Yan Amos Komenskiyning pedagogik qarashlari.

##### *Tayanch iboralar:*

Tizim – system

o'qitishni tabaqalashtirish - differentiation of learning

ta'lim mazmuni – concepts

ta'lim nazariyasi - principles of education

qadriyat – value

qobiliyat - skill

##### *Adabiyotlar:*

1. Hoshimov K., Nishonova S., Inomova M., Hasanov R. Pedagogikatarixi – T.: O'qituvchi, 1996.
2. Hashimov K., Nishonova S. Pedagogika tarixi. – T.: "Istiglol" nashriyoti, 2005
3. History of pedagogy. William Harold Payne. Gabriel Compayre Ulan Press, 2012. 21-22b.

### *1. O'arbiy Evropa mamlakatlarida ta'lim-tarbiya*

O'rta asr O'arbiy Evropa mamlakatlarida ikki guruhga bo'lingan va etti fanni o'z ichiga olgan ta'lim dasturi vujudga kelgan edi. Birinchi guruh uchta fandan iborat edi, shu sababli unga lotincha «trivium» nomi berildi. Bunga grammatika (lotin tili grammatikasi), ritorika va dialektika kirar edi. Ikkinchi guruh to'rt fandan iborat bo'lgani uchun uni lotincha «kvadrivium» deyiladi. Unga arifmetika, geometriya, astronomiya va musiqa kirar edi. Hammasi bo'lib bu etti fanni «etti erkin san'at» deb atash rasm bo'lib qoldi.

Mazkur o'quv fanlari qadimgi Yunoniston ta'lim tizimidan olingan edi, biroq o'rta asrlarda ularga diniy mazmun berilib, hammasi ramz bilan diniy ma'noda tushuntirilar edi. Masalan: grammatikani o'rganishdan maqsad — muqaddas diniy kitoblarni o'qishni bilib olish, ritorika (notiqlik san'ati nazariyasi)ni o'rganishdan maqsad va'zxonlik qilish, xutba o'qish san'atini egallab olish, musiqa deyilganda esa diniy musiqa nazarda tutilardi (katolik cherkovida ibodat vaqtida organ musiqa asbobi chalinadi va diniy ashulalar aytiladi). Dialektika, munozara, bahslashish san'ati deb tushunilar va katolitsizmga qarshi chiquvchilar bilan munozara qilishga yordam beradigan fan deb hisoblanar edi. Hattoki matematikaga ham diniy ma'no berilar edi. Geometriya cherkov binolarini qurish uchun zarur fan hisoblanar edi, arifmetikani o'qitganda ayrim sonlarni ramz bilan diniy ma'noda (masalan «1» raqami bu xudoning birligi simfoli (ramzi) deb tushuntirilar edi. Astronomiyadan esa diniy kalendar tuzishda

foydalanardilar. Hamma fanlarning toji deb — teologiya hisoblanar edi. Oʻrta asrlarda beriladigan taʼlim dasturi cherkov maktablari orqali amalga oshirilardi. Cherkov maktablarining asosiy turlari: prixod maktabi (yaʼni cherkovga qarashli), monastir maktabi va bosh cherkov yoki episkop maktablaridan iborat edi. Prixod maktablari boshlanoʻich diniy maktablari boʻlib, unda oʻoʻil bolalar oʻqir edi. Ular mahalladagi cherkovga qarashli boʻlib, unda ruhoniy yoki uning yordamchisi oʻqituvchilik vazifasini bajarardi. Prixod maktablarida bolalar xristian dini asoslari va qoidalarini, diniy ashulalar aytishni, lotin tilida oʻqish va yozishni oʻrganardilar. Baʼzilarida esa bolalar boshlanoʻich hisob ilmini ham oʻrganardilar.

Monastir maktablari monastir huzuridagi maktablar boʻlgani sababli shu nom bilan yurgiziladi. Oʻrta asrlar Evropadagi monastirlar faqat tarki dunyo qilgan monaxlar yashaydigan diniy muassasagina boʻlib qolmay, balki baʼzi joylarda ular oʻz zamonasiga munosib madaniyat markazi, maʼrifat oʻchooʻi ham edilar. Bunday monastirlarda turli kitoblardan nusxa koʻchirish, kitobxonalar tashkil qilish bilan shuoʻullanar, baʼzi monaxlar ilmiy muammolar ustida ish olib borardi edilar. Monastir maktablarida oʻqitish vazifasi uchun maxsus monaxlar tayinlanardi. Shu ishda ishlab turgan monaxlar taʼlim-tarbiya ishini uyushtirish va uni olib borish sohasida ancha tajriba toʻplaydilar. Monastir maktablarining koʻpida prixod maktabida oʻqitiladigan fanlardan tashqari, yana yuqorida aytilgan «ettita erkin sanʼat»dan dars berilardi edi.

Monastir maktablariga boshda faqat monax boʻlishga tayyorlanadigan oʻoʻil bolalar qabul qilinardi edi, keyinchalik esa bu maktablarga oʻqishni xohlagan har bir kishi qabul qilinaverdi. Shu sababdan monastir maktablari «ichki maktab» (monastir devori ichida, faqat kelgusi monaxlar uchun) va «tashqi maktab» (monastir devori tashqarisida, hamma oʻqishni istaganlar uchun) nomli ikki maktabga boʻlindi boshladi. Bosh cherkov yoki episkop maktablari markaziy diniy okrugdagi bosh cherkov (sobor)ga qarashli maktablar edi. Bunday okrugda din ishlari boshqarmasi joylashgan boʻlib, uning boshida yuqori lavozimli ruhoniy — episkop turardi edi. Shuning uchun bu maktablarni bosh cherkov yoki episkop maktablari deyilardi edi. Bu turdagi diniy maktablarda faqat oʻoʻil bolalar oʻqirardi edi. Bosh cherkov maktablarida odatda yuqorida koʻrsatilgan etti fanning hammasi oʻqitilib, bu fanlardan tashqari eng oliy va asosiy fan deb hisoblangan teologiya (din aqidlari) ham oʻqitilardi edi. Monastir maktablari singari, bu maktablarga ruhoniy boʻlish maqsadini qoʻymagan shaxslar ham qabul qilinaverardi edi, chunki xat-savodi boʻlgan kishilarga talab tobora kuchayib borardi edi. Shu sababli monastir maktablari singari, bu maktablar ham «ichki maktab» (faqat ruhoniylarni etishtiruvchi) va hamma oʻqishni istovchilar uchun «tashqi episkop maktablari» nomi bilan ikki xil maktabga boʻlindi boshladi. Oʻqish cherkov tomonidan tasdiqlangan din darsliklari va din aqidalarini yodlashdan iborat edi. Bu maktablarda belgilangan oʻquv yiliga rioya qilinmay, maktabga istagan vaqtda kirib, uni turli vaqtda tamomlab chiqish mumkin edi. Sinf-dars tizimi ham yoʻq edi. Oʻquvchilar bir xona ichida toʻplangan boʻlsalar ham, har qaysisi faqat oʻz sabooʻi bilan shuoʻullanar, oʻqituvchi esa shogirdlarini bitta-bittadan oʻz oldiga chaqirib, har qaysisiga alohida-alohida saboq berardi. Bu maktablarda qattiq intizom oʻrnatilardi edi. Oʻquvchilar qilgan har bir aybi uchun qattiq va shafqatsiz jazolanardilar. Bunday maktablarda odatda oʻquvchilarga tan jazosi berilardi edi (savlash, och qoldirish va shu kabilar). Oʻrta asrlarda Oʻrta Evropada mulkdor feodal va aslzoda tabaqalariga mansub oilalarda tuoʻilgan qiz bolalar odatda xotin-qizlar monastirlari ichida yoki maxsus murabbiyalar va oilaga birkutilgan ruhoniylar qoʻl ostidagi uylarda tarbiya olardilar.

Ritsarlik tarbiyasi. Oʻrta Evropada ham dunyoviy feodallar muhitida ritsar fazilatlariga ega boʻlgan tajribali, mohir va mard jangchi, shuningdek, olijanob, nazokatli, odobli, xushmuomalali, vijdonli, fidokor va sodiq inson — tarbiyasi bilan booʻliq alohida tarbiya tizimi, yaʼni ritsar tarbiyasi maydonga keldi. Oʻrta Evropa mamlakatlarida ritsar tarbiyasi XII asrga kelib toʻla tarkib topdi va rivojlandi. Ritsar tarbiyasining mazmuni, «ritsarlariga oid etti fazilat»dan tashkil topdi. Bu fazilatlar quyidagilardan iborat edi: ot minib yurishni, qilichbozlikni, nayzabozlikni, suza olish, ov qila bilish, shashka (keyinchalik shaxmat) oʻynashni bilish, sheʼr toʻqish va qoʻshiq ayta olish. Bu fazilatlardan birinchi oʻrinda turgan uchtasi ritsarga berilmooʻi zarur harbiy tarbiyaga taalluqlidir: ritsar otliq askar, qilich va nayza esa oʻsha zamon jangchisining asosiy quroli edi. Suzish va ov qilishni bilish jismoniy chiniqish, chaqqonlik va bardoshlilikni oʻstirish uchun talab qilinardi. Bundan tashqari, ov qilish, shuningdek, oʻzining qaerdaligini aniqlay bilish (orientatsiya qobiliyati), topqirlik, hushyorlik,

dushmanning izini topish va shu kabi sifatlarni o‘stirish vositasi hisoblanardi. Shashka va shaxmat o‘yini, bir tomondan, bekorchi vaqtini band qilish, ya‘ni hujum va mudofaa rejasini tuza bilish qobiliyatini o‘stirish vositalaridan hisoblanardi. She‘r to‘qish va qo‘shiq ayta bilish esa o‘zining syuzereniga (kichik feodallar ustidan turgan hokim, boshliq va ritsarning homiysi) madhiya o‘qish va o‘zining sodiqligini izhor qilish, uning mardligini, zafarlarini, qahramonligini maqtash va shu orqali uning iltifotiga sazovor bo‘lish hamda o‘zi uchun mahbuba qilib belgilangan feodal xonim-begimga madhiyalar o‘qish uchun talab qilinardi. (O‘rta asrlarda O‘rta Evropa dvoryanlar jamiyatida shunday rasm bor ediki, bunga muvofiq har bir ritsar bironta aslzoda feodal xonimning homiyligida bo‘lmoo‘i lozim edi, ritsar o‘zining homiysi bo‘lgan xonimni («dama serdtsa») diliga jo qilib, uning oldida tiz cho‘kar va o‘zini unga bao‘ishlar edi).

Ritsarga oid ana shu ettita fazilatni egallash bilan birga, o‘sha davrlarda dvoryanlar jamiyatida qabul qilingan odob va nazokat qoidalarini o‘rgatish ham ritsar tarbiyasining mazmuniga kirardi. Ritsar tarbiyasining amaliy yo‘llari quyidagilardan iborati edi: feodal o‘z o‘o‘ilni 7 yoshdanoq syuzerenning saroyiga joylashtirardi; bu erda uning o‘o‘li 14 yoshgacha paj vazifasini bajarardi, ya‘ni ovqat vaqtida xizmat qilardi, syuzeren xoni, feodal begimning va boshqa xonimlarning yumushlarini qilardi, ular bilan birga sayrga chiqardi, saroydagi qabul marosimlarida hozir bo‘lar, har qanday saroy bayramida va tomoshalarida ishtirok qilardi va shu tufayli feodal dvoryanlar jamiyatidagi rasm va qoidalarni egallab olardi, so‘ngra 14 yoshdan 21 yoshgacha syuzerenning qurol-yaroo‘ini ko‘tarib yurish vazifasini bajarardi. U syuzerenning qurol-yaroo‘ini tartibda saqlardi, syuzeren bilan birga jang va urushlarda ishtirok qilardi, u bilan ovga chiqardi, harbiy musobaqa va o‘yinlarda, turnirlarda (ritsarlarning kuch sinash musobaqalarida) ishtirok qilardi va shu tufayli harbiy bilim va harbiy san‘atni egallab olardi. 21 yoshga kirganda unga katta tantana bilan ritsarlik unvoni berildi.

Shahar maktablarining vujudga kelishi. O‘rta Evropada XII—XIII asrlarda hunarmandchilik va savdning rivojlanishi shaharlarning o‘sishiga va shahar madaniyatining vujudga kelishiga sabab bo‘ldi. Shaharning asosiy aholisini tashkil qiluvchi hunarmand va savdogarlar o‘z bolalariga amaliy faoliyat uchun zarur bo‘lgan bilim berishni istardi. Ular o‘sha davrlarda cherkov maktablaridan qanoatlanmadilar. Hunarmandlar sexlarga uyushib, o‘zlarining sex maktablarini ochib boshladilar, bunday maktablarda hunarmandlarning bolalariga o‘z ona tillarida o‘qish va yozish, hisob va din o‘rgatildi: hunar esa uyda — otalarining ustaxonasida o‘rgatildi. Gildiyalarga uyushgan savdogarlar ham o‘zlarining gildiya maktablarini ochib boshladilar va o‘z bolalariga dastur asosida bilim bera boshladilar. Keyinroq borib sex va gildiya maktablari magistrat maktablariga, ya‘ni shahar boshqarmasi (magistrat) harajatidagi maktablarga aylandi. Bu maktablarning mudir va o‘qituvchilari tegishli sex, gildiya va magistratura tomonidan tayinlandilar va ular cherkovga qaram emas edilar. Bu maktablarda pul to‘lab o‘qilardi. Cherkovga qarashli diniy maktablarga nisbatan, bu maktablarda diniy rasmlar bilan bir qatorda amaliy ish uchun zarur bo‘lgan xat, savod va hisob malakalarini egallashga ko‘proq e‘tibor berildi. Ba‘zi maktablarda esa grammatika, ritorika va geometriya o‘qitildi. Bir talay sex, gildiya va magistrat maktablarida o‘qish lotin tilidan ona tiliga ko‘chirildi va lotin tili esa ayrim o‘quv fani bo‘lib qoldi. Mazkur maktablar bilan bir qatorda xususiy maktablar ochila boshladi. Xususiy maktablarda o‘qish ona tilida olib borildi va o‘qish uchun pul to‘lanardi. Tsex, gildiya va magistrat maktablarining vujudga kelishi, O‘rta Evropa mamlakatlaridagi maktab ishining taraqqiyotida katta yutuq edi. Hayot talablariga javob beradigan shahar maktablari asta-sekin rivojlanib bordi. XV asrga kelib bunday maktablar O‘rta Evropa mamlakatlarining deyarli hamma yirik shaharlarida mavjud edi. Evropada dastlabki universitetlar hamda Akademiyalarning tashkil topishi va ulardagi ta‘lim tizimi. Evropada birinchi universitetlar XII asrning ikkinchi yarmida Italiyada (Bolonya shahrida), Angliyada (Oksford shahrida), Frantsiyada (Parijda) tashkil qilindi. Bu universitetlar dastlab professor va studentlarning mustaqil idora qilinadigan uyushmasi (korporatsiyasi)dan iborati edi. Keyinchalik XIII asrda bu korporatsiyalar o‘z-o‘zini idora qilish huquqini saqlab qolgan holda davlat tomonidan rasmiy tasdiqlandi. Cherkov esa universitetni tamomlagan studentlarga ilmiy daraja va o‘qituvchilik huquqini berishni o‘z ixtiyoriga oldi. Ana shu tariqa universitetlar rasmiy o‘quv muassasasiga aylanib qoldi. XIV—XV asrlarga kelib universitetlar Evropa mamlakatlarining hammasida ochilgan edi. O‘rta asr universitetlarida to‘rt fakultet bo‘lar edi. Tayyorlov fakultetida «etti erkin san‘at» (trivium va kvadrilium) fanlari o‘qitildi.

Bu fakultet o'rtta maktab vazifasini bajarardi. Bu fakultetda 6—7 yil o'qib, «san'at magistri» darajasini olar edi. Shundan so'ng ular asosiy uch fakultetdan birida: ilohiyot, meditsina yoki yuridik fakultetida o'qishni davom ettirish imkoniyatiga ega bo'lar edi. Bu fakultetlarda o'qish muddati 5—6 yil bo'lib, uni tamomlaganlar doktor, yoki olim unvonini olar edi. O'rtta asr universitetlari cherkov nazorati ostida ishlaganliklari oqibatida sxolastika ruhidagi maktabga aylanib qolgan edilar. Bunda atrof-tevarakda real fakt va hodisalarni o'rganish bilan emas, balki cherkov ruhoniylari tomonidan ma'qullangan va tavsiya qilingan kitoblarni yodlab olish bilan shug'ullanardilar. Shu sababdan bunda o'qish quruq qiroatxonlikdan iborat bo'lib qoldi. Universitetlarda o'qitish metodlari lektsiya, cherkov tomonidan tasdiqlangan darslik va asarlarni yodlash va disput (munozara)lardan iborat edi. Universitetlarda o'qish faqat lotin tilida olib borilar edi.

Universitet ta'limining va undagi metodlarning sxolastik mazmunidan qat'i nazar, O'rtta asr universitetlari Evropa madaniyatining rivojlanishida katta rol o'ynaydi. Ular ma'rifat tarqatish va o'sha davrdagi ma'lumotli kishilarni etishtirishda katta xizmat qildi.

**Boshqa olimlar birinch bo'lib qadimiy grek tillarni o'rganishadi, va ularni qo'pol hikmatli so'zlardan qutqarish uchun Rabelais o'rtta asrdagi eng ko'p qo'llanilgan hikmatli so'zdan foydalangan. Endigi barcha e'tibor fanlarning tiklanishiga va quyidagi shoh tillarning asos sifatida o'rganilishiga ya'ni lotin, grek, ibroniy, xaldeys tillarini qayta tiklanishiga qaratilgan edi. Mening yoshligimda ilohiy ilhom bilan ixtiro qilingan, foydalanish uchun nafis va to'g'ri nashri bo'lgan goylarimni ko'rishsa, yana boshqa tomondan artilleriya shaytonning taklifiga binoan yaratilgan degan fikr bo'lgan. Jahonda kutubxonalar, o'qimishli insonlar, hikmatli zotlar bo'lgan va mening fikrimcha Platon vaqtlaridan tsitserion va papinian davrida shunday imkoniyatlar bo'lmaganligi sababli o'z ilmiy tadqiqot ishlarini to'la olib bora olishmagan. Biz ko'rayotgan vaqtdagi sharoitlar bo'lmagan sababli.<sup>20</sup>**

Universitetlarning vujudga kelishi va ularning rivojlanishi. XII—XIII asrda bir qancha O'arbiy Evropa mamlakatlarida oliy ma'lumot beradigan o'quv yurtlari sifatida universitetlar paydo bo'la boshlaydi. Universitetlarning vujudga kelishiga o'sha vaqtlarda ko'p evropaliklarning arab madaniyati (xususan, meditsina va falsafa) bilan tanishuvi katta ta'sir ko'rsatdi. Bu madaniyat bilan tanishishga O'arbiy Evropa feodallarining XI asr oxirida Sharqdagi arab musulmon mamlakatlariga qarshi boshlagan harbiy harakatlari sabab bo'ldi. O'sha zamon arab mamlakatlarida madaniyat va ma'rifat O'arbiy Evropadagi madaniyatga nisbatan ko'p jihatdan taraqqiy qilgan edi. Xususan arablar tomonidan VIII asrda istilo qilingan Ispaniyada tashkil qilingan arab oliy o'quv yurtlari Evropa universitetlari uchun ma'lum darajada namuna bo'ldi. Ispaniyada arablar barpo qilgan feodal musulmon davlatining poytaxti Kordova shahrida tashkil qilingan arab oliy o'quv yurtlarida falsafa, matematika, astronomiya, meditsina fanlari o'qitilar edi. Evropaning turli mamlakatlaridan kelgan ko'p talabalar Kordovada o'qib, oliy ma'lumot olardilar. Shuningdek, katolik va cherkov aqidalariga xilof bo'lgan turli diniy ta'limot va bid'atlar ham Evropada universitetlar tashkil qilinishiga ta'sir etdi, chunki mana shu bid'atlarga qarshi kurash olib boradigan oliy ma'lumotli katolik ruhoniylarga ehtiyoj tuo'ildi. Mavjud cherkov maktablari esa, bunday xodimlar tayyorlash vazifasini bajara olmas edilar. Katolik cherkoviga xilof diniy ta'limotlarning tarqalishi va rivojlanishi munosabati bilan katolik cherkovi maorif ishini batamom o'z qo'liga olishga majbur bo'ldi. Natijada katolitsizmga sodiq bo'lgan oliy malakali o'qituvchilarga ham ehtiyoj yuzaga keldi.

Universitetlarning paydo bo'lishiga yana bir sabab shu ediki, Evropada katta davlatlar barpo qilinganligi va markazlashtirilgan monarxiya hokimiyatining kuchayganligi munosabati bilan ilmi va yuksak malakali huquqshunoslarga talab tuo'ildi. Mazkur sabablardan tashqari XII-XIII asrlarda O'arbiy Evropa hayotida yuz bergan iqtisodiy, madaniy o'zgarishlar, ya'ni hunar va savdoning rivojlanishi, shaharlarning o'sib borishi va shunga bo'liq holda dunyoviy shahar madaniyatining taraqqiy qilib borishi, xalqaro aloqalarning kengayishi, yoshlar o'rtasida oliy ma'lumot olish harakatini tuo'dirdi, bu hol o'z navbatida universitetlarning paydo bo'lishiga katta ta'sir ko'rsatdi.

<sup>20</sup>History of pedagogy. William Harold Payne. Gabriel Compayre Ulan Press, 2012.95b.

## **2. Yan Amos Komenskiyning hayoti va ijodi**

Chexoslovakiyalik gumanist-pedagog Yan Amos Komenskiy pedagogika ilmnining poydevorini qurgan, uning keyingi rivojlanish yo'llarini ko'rsatib bergan, o'zining ongli hayotini, amaliy pedagogik faoliyatini bolalarni o'qitish va tarbiyalashdek olijanob ishga baho'ishlagan uluo' pedagogdir. Buyuk chex pedagogi Ya.A. Komenskiy 1592 yil 28 mart «Ugorskiy Brod» degan joyda Moraviyada tegirmonchi oilasida dunyoga keladi. Uning oilasi ruhoniy «Chex qardoshlari» jamoasiga tegishli bo'lib, bu jamoa Chexiyaning ozodligi uchun kurashuvchi vatanparvarlarni o'z atrofiga to'plagan edi. Komenskiy otanasidan ajralib, ancha vaqt o'qiy olmaydi, 16 yoshida «Chex qardoshlari» jamoasining yordami bilan lotin maktabiga o'qishga kiradi, bu erda u tarbiya tizimining yomonligini, o'quv metodlarining yaramasligini ko'radi va tushunadi. «Men o'sha vaqtdayot tarbiya masalasida mamlakatimni orqada ekanligini ko'rdim. Men o'sha davridayoq fan va tarbiya hammaga tegishli bo'lishi kerakligi o'yladim»— degan edi Komenskiy. Maktabni tugatgach Xorborni universitetiga (Germaniyada) o'qishga kiradi, uni tugatgach Geydelberg universitetida ma'ruza kursini tinglaydi, bu universitetda o'sha davrda ilo'or professorlar ishlardi. Komenskiy Avstriya, Gollandiyada bo'lib iqtisodiy, siyosiy va madaniy turmushni o'rganadi. Shuningdek, o'zining ilmi va dunyoqarashini kengaytiradi.

O'sha davrda urush alohida knyazliklar orasida tez-tez bo'lib turar edi. 30 yillik urush (1618—1648) davomida chex qardoshlari jamoasi o'zining mustaqilligi uchun kurashishi sababli nemis dvoryanlari tomonidan haydaladi. Haydalish natijasida Komenskiy xotini va bolasidan juda bo'ladi. Qo'lyozmalari yo'qoladi. «Chex qardoshlari» ko'chib kelib o'rnashgan Polshadagi Leshno shahrida Komenskiy qardoshlik maktabiga rahbarlik qiladi, u erda gimnaziya tashkil etadi. U o'zining qariyb 80 yillik umri davomida pedagogika, ta'lim-tarbiya, falsafa, ilohiyotga oid 250 dan ortiq asarlar, darsliklar yaratdi. Bulardan yiriklari: «Tillar va hamma fanlarning ochiq eshigi» (1631), «Buyuk didaktika» (1632), «Onalar maktabi» (1632), «Pansofiya maktabi» (1651), «Yaxshi tashkil etilgan maktab qonunlari» (1653), «Hislar vositasi bilan idrok qilinadigan narsalarning suratlari» (1658) nomli asar va darsliklar. Shuningdek, logika, fizika, lotin tili, grek tili kabi kitoblar yozadi. Darsliklari hayotlik davridayoq ko'p tillarga tarjima qilinib, Komenskiyning nomini butun dunyoga tanitadi. Komenskiy «Kishilik jamiyati ishlarini yaxshilash haqida hammaga talluqli maslahat» nomli 7 jildli katta asar yozdi (U hayot ekanligi vaqtida hammasi bo'lib 2 jildi bosilib chiqdi, qolgan jildlari esa faqat 1935 yilda topildi va Chexoslovakiyada chop qilindi). Bu asarida «Hammani va hamma narsada har tomonlama tuzatish»ning insonparvarlik va demokratik dasturini belgilab chiqdi va kishilik jamiyatini isloh qilish rejasini ilgari surdi. «Buyuk didaktika» asarida «pan sofiya o'oyasini» (pan gerakcha — butun, hamma, sofiya — donolik, aqllilik) hamma narsani bilish, hamma uchun bilim berish» demakdir. Pan sofiyada u tabiat va jamiyat bilimlarining yio'indisini beradi. Maktab — bu muassasa, u erda «Hammani har narsaga o'rgatmoq kerak» degan fikr ko'p marta takrorlanishini ko'ramiz. Komenskiyning pansofiya ishi Angliyaning ilo'or kishilari tomonidan quvvatlanib, parlament tomonidan chaqiriladi. Komenskiy 1641 yili Angliyaga keladi, lekin grajdanlar urushi boshlanib ketib, bu ish qolib ketadi. Komenskiy duyoga tanilgandan so'ng hamma mamlakatlarga uni taklif eta boshlaydilar. Shvetsiyada lotin tili darsligini va til o'qitish metodikasini tuzadi. Komenskiy chex qardoshlari jamoasiga episkop qilib tayinlangach, 1648 yilda Leshnoga qaytib keladi. Jamoa tarqatilgandan so'ng u yana o'qituvchilik faoliyatini davom ettiradi. Bir necha yil Vengriyada maktablarni boshqarada. «Vidimo'y mir v kartinkax», ya'ni «Hislar vositasi bilan idrok qilinadigan narsalarning suratlari» degan asar yozib, o'qish ishini rasmlar bilan olib borishni ilgari suradi. Bunda «Yoshlarning xulq qoidasi», «Yaxshi tashkil topgan maktablarning qonuni» degan bir qancha pedagogikaga doir ishlari berilgan.

1656 yili Shved—polyak urushi vaqtida Leshnodagi chex qardoshlari jamoasi tor-mor qilinadi. Komenskiy Gamburgga qochadi. Undan Amsterdamba o'tadi. Shunda Gollandiya senatining buyruo'iga muvofiq uning asarlari to'plami bosilib chiqadi. Komenskiy o'z vatanini juda sevar va uning mustaqilligi uchun kurash olib boradi. Uning ko'p asarlarida vatanparvarlik hissi aks etgan. U chex xalq poeziyasini yio'ib chex maqollar to'plamini tuzadi va o'z xalqining tilini saqlashga, sevisgha undaydi.

Komenskiyning dunyoqarashi. Komenskiyning dunyoqarashida uch xususiyat ta'sirini ko'ramiz.

1. Natur falsafasi. 16—17-asrlarda ingliz faylasufi — materialist Bekon sensualistik falsafa nazariyasini ilgari suradi. Komenskiy o'qitish jarayoniga shu pozitsiyadan qaraydi. Bilish sezishdan boshlanadi. Sezish bo'lmagan erda bilish ham yo'q, deydi u.

2. Chex qardoshlari jamoasi diniy jamoa bo'lganligi uchun Komenskiy ham dindor ruhoniydur. Lekin Komenskiyning ruhoniyligi turmushga amaliy qarash bilan boo'liq edi.

3. Komenskiy dunyoqarashining ba'zi jihatlari Uyo'onish davri ta'sirida vujudga keladi. Odamlarga nisbatan muhabbat, hushchaqchaqlik, odamlarning yaxshilik yaratishiga ishonch bilan qarash, bularning hammasi o'rta asr odamiga nisbatan ishonchsizlik bilan qarashga qarama-qarshidir.

Komenskiy tashqi ob'ektiv dunyoning hukm surishiga ishonadi. Dunyo bir butun. Dunyoda hamma narsa bir-biri bilan boo'liq. Ajralib qolgan narsa yo'q. Dunyo qarama-qarshiliklardan iborat. Dunyo qotib qolgan emas. U o'sishda, o'sish esa o'z qonuniyatiga ega. Qonuniyat borliqqa, ya'ni xudoga tegishli, deydi.

### **3. Yan Amos Komenskiyning pedagogik qarashlari**

Komenskiy o'zining pedagogik nazariyasida tarbiyaning tabiatga uyo'un bo'lishi to'o'risidagi tushunchani ilgari suradi. «Buyuk didaktika»da o'qitish tabiiylikka bo'ysunishi, o'qitish tabiat talabiga bo'ysunishi kerak, deydi. Bolaning aqliy va jismoniy o'sish jarayoni tabiatdagi o'sish jarayoniga o'xshagan bo'ladi. Masalan, boo'bon daraxtlarni parvarish qiladi, uning o'sish xususiyatlarini hisobga oladi. Xuddi shunday o'qituvchi tarbiyalash qonuniyatiga bo'ysinadi. O'qitish jarayoni tabiatga o'xshab sekinlik bilan amalga oshadi. Tabiiylik printsiplida kishini tabiatning bir bo'lagi deb qarashi (xudo tomonidan bunyod etilmagan) tabiat qonunlari uning o'sishiga ta'sir etadi deyishi o'z davrida ilo'or sanaladi. Lekin kishi ijtimoiy borliq bo'lib, ijtimoiy qonun ta'sirida o'sadi.

Komenskiy, tarbiyachi boladagi iste'dodni o'stirishi kerak. Agar bola pedagogik ta'sirsiz yashasa, bu iste'dod tasodifan o'sadi. Kishi dunyoga kelganda kishiga xos iste'dodga ega bo'ladi. Xuddi olmadagi uruo'ga o'xshab ba'zida ko'proq, ba'zida kamroq bo'ladi. Komenskiy tarbiyaning tabiatga uyo'unlik masalasida hamma narsaning asosi 4 ta deydi. Masalan: Olam 4 narsadan yuzaga kelgan, ya'ni; er, suv, havo, yoruo'lik. Dunyoning rivojlanishi ham 4 qismga bo'linadi, bular: bahor, yoz, kuz, qish. Insonning rivojlanishi ham 4 davrga bo'linadi; go'daklik, bolalik, o'smirlilik, etuklik. Shuningdek ta'lim jarayoni ham 4 ga bo'linadi; maktabgacha tarbiya, boshlano'ich ta'lim, o'rta ta'lim, oliy ta'lim. Umumta'lim o'oyasi. Komenskiy yashagan davrda hammai o'qishga tortish shart emas, qobiliyatli kishigina o'qishi kerak, degan o'oya mavjud edi. Komenskiy esa o'qishga hammaning tortilishini, hamma o'z ona tilida umum boshlano'ich ta'lim olishi kerakligini uqtiradi. Umumta'lim to'o'risida gapirganda ayollarni ham hisobga oladi. O'sha davrda xotin-qizlar uchun o'qish juda katta muammo edi, shunga qaramay, u bu masalani ilgari surdi. Komenskiyning pedagogik nazariyasining yana bir qimmatli tomoni o'quvchilar bilim olish tushunchasiga ega. Oynani qanchalik chang bosgan bo'lsa ham, baribir kishi o'z aksini ko'rishi mumkin, albatta, toza oyna kishi aksini toza ko'rsatadi. O'qituvchining vazifasini oynadagi changni artib tashlash, ya'ni bilimni bola ongiga etkazish, ani aqliy tomondan o'stirishdir, degan edi.

Komenskiy o'z asarlarida tarbiyaning maqsadini ko'rsatadi. Tarbiyaning maqsadi kishini mangulik dunyosiga tayyorlashdan iboratdir. Buni uch xil tarbiya orqali amalga oshirish mumkin:

Aqliy tarbiya.

Axloqiy tarbiya.

Diniy tarbiya.

Bu maqsad bolaning tuo'ilganidan to 24 yoshigacha amalga oshadi, bu davr ichida bola to'rt maktabni o'qib tugatishi, har birida 6 yil o'qishi kerak, deb hisoblaydi.

Komenskiyning bolani yosh davrlarga bo'lishi. Bunda u tabiiylik printsipliga amal qilib, bola yoshini 4 davrga bo'ladi.

1. Tuo'ilganidan 6 yoshgacha — ona maktabi. Bu davrda bolaning sezish organlarini o'stirishga, bolaning qabul qilishini, atrofdagi dunyo bilan tanishtirishga katta ahamiyat beradi. Bolani mehnatga o'rgatish, o'z-o'ziga xizmat qilishga jalb etish kerak. Ona boladagi axloqiy tarbiyaning asoslarini, to'o'rilik, haqqoniylik, mehnatni sevish va boshqalarni vujudga keltiradi. Ona maktabi boo'cha yoshidagi bola tarbiyasini ko'zda tutadi.



2.6—12 yoshgacha — xalq maktabi yoki ona tili maktabi. Bunda o'quvchi esda saqlashi, so'zlashga o'rganishi, yozish, boshlano'ich maktab ko'nikmasini hosil qilishi kerak bo'lib, buning uchun geometriya, geografiya, tabiiyot fanlarini o'rganishi lozim.

3.12—18 yoshgacha — gimnaziya. Bu o'quv yurtining vazifasi bola tushunchasini, tafakkur qobiliyatini o'stirishdan iborat bo'lib, unda klassik tillar, tabiiyot bilimlari, axloq, ilohiy fanlar o'qitilishi kerak.

4.18—24 yoshgacha — Universitet. Akademiya. Bu o'quv yurtlari o'quvchining irodasini, shaxsini bir butun o'stirishi kerak.

Shunday qilib, maktab Komenskiy qarashicha o'quvchilarni o'ylashga, harakatlantirishga, masalalarni amalda mustaqil echa bilishga, o'quvchilarni so'zlashga, o'z fikrini to'o'ri ifoda qilishga va isbotlab berishga o'rgatishi kerak. Mehnat kishini uluo'laydi, deydi Komenskiy. Shuning uchun mehnatga ham yoshlikdan o'rgatish kerakligini ilgari suradi.

Komenskiyning pedagogik nazariyasida ta'lim-o'qitish, ya'ni didaktika katta o'rinni egallaydi. Bunda u tabiiylik usulini asos qilib oladi. Bu usulning mohiyati shundan iboratki, bunda bolaning yoshi, bilim darajasi, psixologik xususiyatlari hisobga olinib, darsni tabiat borlio'iga moslab olib borish kerak, degan o'oya ilgari suriladi.

Masalan: Qush o'ziga uya yasaydi, uya issiq va yumshoq bo'lishi kerak. Maktab ham xuddi shunday bo'lishi kerak.

Komenskiy o'zining «Buyuk didaktika» asarida maktabda o'qitish tizimini amalga oshirishda quyidagi didaktik tamoyillarga amal qilishni tavsiya etadi.

Ko'rsatmalilik tamoyili;

Onglilik tamoyili;

Izchillik va tizimlilik tamoyili;

Mashq qilish, bilim va malakalarni puxta egallash tamoyillari.

1.Ko'rsatmalilik tamoyili — Komenskiy ko'rsatmalilik tamoyilini nazariy jihatdan isbotlab, mufassal bayon qilib berdi. U bu printsipni faqat ko'rsatib o'qitish usuli tariqasidagina emas, balki barcha sezgi organlarini narsa va hodisalarni asosli va yaxshi o'zlashtirib olishga jalb etish vositasi tariqasida keng ma'noda to'o'ri tushunadi. Ko'rsatmalilikni o'qitishning «Oltin qoidasi» deb ataydi. Ko'rsatmalilik printsipida: a) bolaga real narsalarni ko'rsatish, b) dunyoni rasmlar orqali tushuntirish, v) narsalar modelini ko'rsatish, g) o'qituvchining so'zi. Komenskiy «Mir chuvstvenno'x vehey v kartinkax», ya'ni «Dunyodagi narsalarning rasmlarda aks etishi» asarida o'qitilayotgan, o'rganilayotgan narsalarni ushlab, ko'rish, eyish, hidlash kerakligini aytib, bu o'rganilayotgan materialni chuqur bo'lishga va esda uzoq vaqt saqlanishiga olib keladi, deydi.

2.Onglilik tamoyili. Komenskiy onglilik tamoyilini ilgari surar ekan, o'qitishda ma'no-mazmunini tushunmay, oo'zaki yodlashga qarshi chiqadi. «Aql-idrok bilan yaxshi tushunib olingan narsadan boshqa hech bir narsani zo'rlab yodlatmaslik lozim». O'quvchilar «O'rganilayotgan narsa kundalik hayotda qanday foyda etkazishini o'qituvchi yordamida anglab olishlari kerak. Shu bilan hodisalarning sabablarini anglatmoq, har bir narsani to'la tushuntirib bo'lguncha, shu narsa ustida to'xtatmoq kerak» deb hisoblaydi.

3.Komenskiy ta'limning tizimli bo'lishini talab qiladi. O'qitilayotgan material o'quvchilarga asosiy qodilar tariqasida lo'nda bayon qilinishi kerak. O'qitishda dalillardan xulosalarga, misollardan qonunlarga o'tish, dalillar va misollarni qoidalar tizimiga solib, umumlashtirib berish lozim, aks holda hodisalarning tizimsiz uyumi hosil bo'lib qoladi. Konkretndan abstraktga, osondan qiyinga, umumiydan xususiyga o'tish kerak; avval narsa, ya'ni hodisaga umumiy tushuncha berib, keyin uning turli tomonlarini ayrim-ayrim o'rganish kerakligini ko'rsatadi.Izchillik tamoyilida — fan asoslarini izchil bayon qilish va sistemali tarzda o'rgatish talab etiladi. Izchillik tamoyilida, kun, oy, yilga vazifa qo'yish va uni amalga oshirish uchun intilish kerakligi aytiladi. Bunda aniq vaqtni belgilash, o'qishning bola yoshiga mos bo'lishi, material izchillik bilan o'rganilishi, ya'ni bugungi material ertagi bilan boo'lanishi va keyingi o'tiladigan materialga yo'l ochish kerak.Komenskiy materialni mustahkam, asosli o'zlashtirib olishlariga katta ahamiyat berib, «mustahkam asos» vujudga keltirish, o'qitilayotgan narsalarni bir-biriga boo'lagan holda olib borish lozim, deydi. Har bir mavzu qisqa, aniq qoidalar asosida berilishi kerak.

O'tilgan materialni mashq qildirish va takrorlatish o'quvchilarning materialni mustahkam o'zlashtirishiga olib keladi. Takrorlangan dars materiali esda yaxshi saqlanib qoladi. Ovoz chiqarib takrorlashning foydasi ko'pligini ko'rsatadi. Mashqlar o'rnida bir qancha qoidalarni belgilab, takrorlash yo'llarini aniqlab beradi. O'qitishda taqrib bilan tahlilni bir-biriga qo'shib olib borish kerakligini ko'rsatadi. Komenskiy maktablarda mashq qilish bilan yozishni, nutqni mashq qilish bilan gapirishni, ashulani mashq qilish bilan ashula aytishni, xulosalar chiqarib berish yo'li bilan xulosalar chiqarishni va shu kabilarni o'rgansinlar, toki maktab ishi qizib turgan bamisoli bir ustaxona bo'lsin deydi. Shuningdek, u o'quvchilarning bilish qobiliyatini o'stirishga, bilimga bo'lgan ishtiyoqini kuchaytirishga va ilm ishiga bo'lgan o'yratini oshirishga intildi.

Sinf — dars tizimi. Komenskiy o'qituvchi butun sinf bilan jamoa bo'lib ish olib borishini, ya'ni sinf — dars tizimida o'qitishni olib borishni tavsiya etdi. Komenskiy sinf — dars tizimini ishlab chiqadi. Dars vaqtida o'tgan darsni qaytarish, yangi mavzuni tushuntirish, mustahkamlash, uyga vazifa berish kerakligini ko'rsatadi. Darsni rejalashtirish va olib borish to'o'risida ko'rsatmalar beradi. Har bir darsning o'z mavzusi va o'z vazifasi bo'lishini aytadi. O'qituvchi o'quvchilarning dars masho'ulotlarida faol qatnashishlarini ta'minlashi, kuzatib borishi, sinfda intizom saqlanishi kerakligini uqtiradi. O'quv jarayonini tashkil qilishni haddat tashqari oshirib yuborib, o'qituvchi bir vaqtda 300 o'quvchi bilan dars olib borishi mumkin, deb hisobladi. O'qituvchi o'ziga yaxshi o'quvchini yordamchi qilib olishi mumkinligini aytadi. U maktabda o'quv yili va uni o'quv choraklariga bo'lish, ta'tillar berilishini kiritdi. O'quv kunini (ona tili maktabida 4 soat, lotin maktabida 6 soat) belgilab berdi. O'quvchilar maktabga bir vaqtda qabul qilinib, o'qish kuzda (sentyabrda) boshlanishi kerak, deb hisobladi. Komenskiy darslik qanday bo'lishi to'o'risida qimmatli fikrlar aytib, o'z zamonasi uchun namunali bo'lgan bir necha darsliklar yozdi. O'zining nazariy fikrlarini darsliklarida amalga oshirdi. Darslikda o'quv materiali etarlicha bo'lishi, qisqa, mazmunli, tushunarli, izchil berilishi kerak. Darslik oddiy, bolalarga tushunarli tilda yozilishi, rasmlarga boy bo'lishi kerak. Darslikdagi material muntazam tartib bilan joylashtirilishi, bolalarning yoshiga qarab ravshan bayon etilishi shart, deydi. Bu fikrlarni o'zining «Tillar va hamma fanlarning ochiq eshigi» va «Hislar vositasi bilan idrok qilinadigan narsalarning suratları» kabi darsliklarida bayon etadi. «Tillar va hamma fanlarning ochiq eshigi» darsligini o'zining didaktik tamoyillariga amal qilgan holda tuzdi. Darslik turli sohalarida bolalar tushuna oladigan bilimlar bilan tanishtiradi. «Hislar vositasi bilan idrok qilinadigan narsalarning suratları»ni boshlano'ich bilimlarning bolalar uchun yozilgan entsiklopediyasi deyish mumkin. 150 ta suratlar bilan berilgan qisqa maqolada tabiat haqida (olam, geografiyaga doir, o'simliklar, hayvonlar, inson tanasi haqida), odamning faoliyati haqida (kasb-hunar, qishloq xo'jaligi, madaniyat), ijtimoiy hayot haqida (davlat boshqarmalari, sud haqida) ma'lumotlar beradi. Bu kitob ko'p tillarga tarjima qilindi, boshlano'ich ta'lim uchun 150 yildan ko'proq yaxshi darslik sifatida xizmat qiladi.

Axloqiy tarbiya. Intizom. Komenskiy yoshligidan boshlab bolada axloq va odob hosil qilish kerakligini aytadi. Mardlik, o'zini tuta bilish, chidamlilik, vaqt va vaziyat talab qilganida foyda etkazishga tayyor bo'lib turish, burchni ado qilish kabi xislatlar fazilatdir. Shu asosiy fazilatlardan tashqari kamtarlik, mo'min-qobillik, kishilarga xayrixohlik, pokizalik, puxtalik, xushmuomalalik, kattalarni hurmatlash, mehnatsevarlik xislatlarni tarbiyalashni ham muhim vazifa, deb hisoblaydi. U quyidagilarni axloqiy tarbiya vositalari deb biladi: a) ota-ona, o'qituvchi, o'rtoqlarining namunasi; b) bolalarga yo'l-yo'riq ko'rsatish, ular bilan suhbatlar o'tkazish; v) bolalarni yaxshi xulqqa o'rgatishda mashqlar o'tkazish, yalqovlik, o'ylamay ish qilishga, intizomsizlikka qarshi kurashish. Komenskiy intizomning katta ahamiyati borligini ko'rsatib, «Intizomsiz maktab bamisoli suvsiz tegirmondır» degan chex maqolini keltiradi. O'rta asr maktablarida kaltak vositasi bilan o'rnatiladigan intizomga u qarshi chiqadi. Bolalarga insoniy muomalada bo'lishni tavsiya etadi. Intizom: o'qituvchining namuna ko'rsatishi, samimiy, ochiq xayrixohligi, o'qituvchining bolaga bo'lgan to'o'ri munosabati (agar u bolani sevsa, uning yaxshi bo'lishini istasa, darsi mazmunli bo'lsa, tushuntira olsa intizomlilik vujudga keladi), bolani ko'pchilik oldida, o'rtoqlari o'rtasida oqilona maqtash yoki qoralash intizomlilikka olib keladi, deydi.

O'qituvchining o'zni va unga qo'yiladigan talablar. Komenskiy o'z davrida iste'dodsiz, ma'lumotsiz o'qituvchilarni qattiq tanqid etdi. O'qituvchilikni «er yuzidagi har qanday kasbdan ko'ra

yuqoriroq turadigan juda faxrli kasb» deb hisobladi. Bu o'qituvchiga nisbatan yangi ilo'or qarash edi, chunki o'sha davrda o'qituvchilik kasbiga hurmat bilan qaralmas edi. Komenskiy aholining o'qituvchiga hurmat bilan qarashini talab etishi bilan o'qituvchining o'zi jamiyatda muhim vazifani bajarayotganini tushunib olishi va o'z qadr-qimmatini yaxshi bilib olishi lozimligini uqtiradi. O'qituvchi sof vijdonli, ishchan, sabotli, axloqli bo'lishi, o'z ishini sevishi, o'quvchilarga otalardek muomala qilishi, ularda bilimga havas tuo'dirishi lozim. «O'zi» namuna ko'rsatib, o'quvchilarni o'ziga ergashtirishi o'qituvchining birinchi vazifasidir, degan edi. Shunday qilib, taniqli slavyan pedagogi Yan Amos Komenskiy butun dunyoda pedagogika ilmiga asos solib, maktab taraqqiyotiga, pedagogik ilmiga katta ta'sir ko'rsatdi. Uni ko'p O'arbiy Evropa mamlakatlari maktab ishini yaxshilash maqsadida taklif etdilar. Uning darsliklari ko'p tillarga, jumladan o'zbek tiliga ham tarjima etildi. 150 yildan ortiq vaqt davomida uning yozgan asarlari boshlano'ich ta'lim uchun darslik sifatida xizmat qildi. Mashhur nemis olimi Leybnits qayd qilib o'tganidek, falsafani taraqqiy ettirishda Kopernik qanday rol o'ynagan bo'lsa, pedagogikani taraqqiy ettirishda Komenskiy ham shunday rol o'ynadi.

Komenskiyning pedagogikasi ilmiy pedagogik bo'lib, jahon madaniyatiga qo'shilgan katta hissadir. Uning qarashlari hozirgacha o'z ahamiyatini yo'qotgani yo'q.

#### ***Nazorat uchun savol va topshiriqlar***

1. Qadimgi yunon faylasuflarining pedagogik qarashlarida qanday o'oyalari ilgari surilgan?
2. O'arbiy Evropadagi maktablarga tavsif bering?
3. Ritsarlik tarbiyasi nima?
4. O'rta asr universitetlaridagi ta'lim tizimini izohlab bering?
5. Ya.A.Komenskiyning tarbiya haqidagi fikrlarini izohlang?
6. Ya.A.Komenskiyning sinf-dars tizimi nimalardan iborat edi?
7. Ya.A.Komenskiy o'qituvchilar haqida qanday fikr bildirgan?
8. Ya.A.Komenskiyning didaktikasi va undagi yangiliklar nimalardan iborat?

25-Ma`ruza

## JAHON PEDAGOGIKA FANI RIVOJLANISH TARIXI

O`arbiy Evropada maktab va pedagogik fikrlar.

Iogann Genrix Pestalottsiyning didaktika va Adolf Distervergning rivojlantiruvchi ta'lim nazariyasi.

*Reja:*

1.O`arbiy Evropada maktab va pedagogik fikrlar

2.Iogann Genrix Pestalottsiyning ijodi

3.Adolf Distervergning rivojlantiruvchi ta'lim nazariyasi.

*Tayanch iboralar:*

Ta'lim – Education

Irsiyat – genetics

Kamtarlik – modesty

Reproduktiv – reproduction

Evristik – heuristic

Tadqiqotchilik – researching

Motivatsiya - motivation

### *Adabiyotlar:*

- 1.HoshimovK., NishonovaS., InomovaM., HasanovR. Pedagogikatarixi– T.: O`qituvchi, 1996.
2. Hashimov K., Nishonova SPedagogika tarixi.– T.: “Istiglol” nashriyoti, 2005
- 3.History of pedagogy. William Harold Payne. Gabriel Compayre Ulan Press, 2012.22-96b.

### *1.O`arbiy Evropada maktab va pedagogik fikrlar*

O`rta asr O`arbiy Evropa mamlakatlarida ikki guruhga bo`lingan va etti fanni o`z ichiga olgan ta'lim dasturi vujudga kelgan edi. Birinchi guruh uchta fandan iborat edi, shu sababli unga lotincha «trivium» nomi berildi. Bunga grammatika (lotin tili grammatikasi), ritorika va dialektika kirar edi. Ikkinchi guruh to`rt fandan iborat bo`lgani uchun uni lotincha «kvadrivium» deyiladi. Unga arifmetika, geometriya, astronomiya va musiqa kirar edi. Hammasi bo`lib bu etti fanni «etti erkin san`at» deb atash rasm bo`lib qoldi.

Mazkur o`quv fanlari qadimgi Yunoniston ta'lim tizimidan olingan edi, biroq o`rta asrlarda ularga diniy mazmun berilib, hammasi ramz bilan diniy ma'noda tushuntirilar edi. Masalan: grammatikani o`rganishdan maqsad — muqaddas diniy kitoblarni o`qishni bilib olish, ritorika (notiqlik san'ati nazariyasi)ni o`rganishdan maqsad va'zxonlik qilish, xutba o`qish san'atini egallab olish, musiqa deyilganda esa diniy musiqa nazarda tutilardi (katolik cherkovida ibodat vaqtida organ musiqa asbobi chalinadi va diniy ashulalar aytiladi). Dialektika, munozara, bahslashish san'ati deb tushunilar va katolitsizmga qarshi chiquvchilar bilan munozara qilishga yordam beradigan fan deb hisoblanar edi. Hattoki matematikaga ham diniy ma'no berilar edi. Geometriya cherkov binolarini qurish uchun zarur fan hisoblanar edi, arifmetikani o`qitganda ayrim sonlarni ramz bilan diniy ma'noda (masalan «1» raqami bu xudoning birligi simfoli (ramzi) deb tushuntirilar edi. Astronomiyadan esa diniy kalendar tuzishda foydalanardilar. Hamma fanlarning toji deb — teologiya hisoblanar edi. O`rta asrlarda beriladigan ta'lim dasturi cherkov maktablari orqali amalga oshirilar edi. Cherkov maktablarining asosiy turlari: pxirod maktabi (ya'ni cherkovga qarashli), monastir maktabi va bosh cherkov yoki episkop maktablaridan iborat edi. Pxirod maktablari boshlano`ich diniy maktablari bo`lib, unda o`o`il bolalar o`qir edi. Ular mahalladagi cherkovga qarashli bo`lib, unda ruhoniy yoki uning yordamchisi o`qituvchilik vazifasini bajarar edi. Pxirod maktablarida bolalar xristian dini asoslari va qoidalarini, diniy ashulalar aytishni, lotin tilida o`qish va yozishni o`rganardilar. Ba'zilarida esa bolalar boshlano`ich hisob ilmini ham o`rganardilar.Monastir maktablari monastir huzuridagi maktablar bo`lgani sababli shu nom bilan yurgiziladi. O`rta asrlar Evropadagi monastirlar faqat tarki dunyo qilgan monaxlar yashaydigan diniy muassasagina bo`lib qolmay, balki ba'zi joylarda ular o`z zamonasiga munosib madaniyat markazi,

ma'rifat o'choo'i ham edilar. Bunday monastirlarda turli kitoblardan nusxa ko'chirish, kitobxonalar tashkil qilish bilan shuo'ullanar, ba'zi monaxlar ilmiy muammolar ustida ish olib borar edilar. Monastir maktablarida o'qitish vazifasi uchun maxsus monaxlar tayinlanardi. Shu ishda ishlab turgan monaxlar ta'lim-tarbiya ishini uyushtirish va uni olib borish sohasida ancha tajriba to'playdilar.

Monastir maktablarining ko'pida prixod maktabida o'qitiladigan fanlardan tashqari, yana yuqorida aytilgan «ettita erkin san'at»dan dars berilar edi. Monastir maktablariga boshda faqat monax bo'lishga tayyorlanadigan o'o'il bolalar qabul qilinardi, keyinchalik esa bu maktablarga o'qishni xohlagan har bir kishi qabul qilinaverdi. Shu sababdan monastir maktablari «ichki maktab» (monastir devori ichida, faqat kelgusi monaxlar uchun) va «tashqi maktab» (monastir devori tashqarisida, hamma o'qishni istaganlar uchun) nomli ikki maktabga bo'lina boshladi.

Bosh cherkov yoki episkop maktablari markaziy diniy okrugdagi bosh cherkov (sobor)ga qarashli maktablar edi. Bunday okrugda din ishlari boshqarmasi joylashgan bo'lib, uning boshida yuqori lavozimli ruhoni — episkop turar edi. Shuning uchun bu maktablarni bosh cherkov yoki episkop maktablari deyilar edi. Bu turdagi diniy maktablarda faqat o'o'il bolalar o'qir edi. Bosh cherkov maktablarida odatda yuqorida ko'rsatilgan etti fanning hammasi o'qitilib, bu fanlardan tashqari eng oliy va asosiy fan deb hisoblangan teologiya (din aqidolari) ham o'qitilardi. Monastir maktablari singari, bu maktablarga ruhoni bo'lish maqsadini qo'ymagan shaxslar ham qabul qilinaverardi, chunki xat-savodi bo'lgan kishilarga talab tobora kuchayib borardi. Shu sababli monastr maktablari singari, bu maktablar ham «ichki maktab» (faqat ruhoniylarni etishtiruvchi) va hamma o'qishni istovchilar uchun «tashqi episkop maktablari» nomi bilan ikki xil maktabga bo'lina boshladi. O'qish cherkov tomonidan tasdiqlangan din darsliklari va din aqidalarini yodlashdan iborat edi. Bu maktablarda belgilangan o'quv yiliga rioya qilinmay, maktabga istagan vaqtida kirib, uni turli vaqtda tamomlab chiqish mumkin edi. Sinf-dars tizimi ham yo'q edi. O'quvchilar bir xona ichida to'plangan bo'lsalar ham, har qaysisi faqat o'z saboo'i bilan shuo'ullanar, o'qituvchi esa shogirdlarini bitta-bittadan o'z oldiga chaqirib, har qaysisiga alohida-alohida saboq berardi. Bu maktablarda qattiq intizom o'rnatilardi. O'quvchilar qilgan har bir aybi uchun qattiq va shafqatsiz jazolanardilar. Bunday maktablarda odatda o'quvchilarga tan jazosi berilardi (savallash, och qoldirish va shu kabilar). O'rta asrlarda O'arbiy Evropada mulkdor feodal va aslzoda tabaqalariga mansub oilalarda tuo'ilgan qiz bolalar odatda xotin-qizlar monastirlari ichida yoki maxsus murabbiyalar va oilaga birkutilgan ruhoniylar qo'l ostidagi uylarda tarbiya olardilar. Ritsarlik tarbiyasi. O'arbiy Evropada ham dunyoviy feodallar muhitida ritsar fazilatlariga ega bo'lgan tajribali, mohir va mard jangchi, shuningdek, olijanob, nazokatli, odobli, xushmuomalali, vijdonli, fidokor va sodiq inson — tarbiyasi bilan boo'liq alohida tarbiya tizimi, ya'ni ritsar tarbiyasi maydonga keldi.

O'arbiy Evropa mamlakatlarida ritsar tarbiyasi XII asrga kelib to'la tarkib topdi va rivojlandi. Ritsar tarbiyasining mazmuni, «ritsarlariga oid etti fazilat»dan tashkil topdi. Bu fazilatlar quyidagilardan iborat edi: ot minib yurishni, qilichbozlikni, nayzabozlikni, suza olish, ov qila bilish, shashka (keyinchalik shaxmat) o'ynashni bilish, she'r to'qish va qo'shiq ayta olish. Bu fazilatlardan birinchi o'rinda turgan uchtasi ritsarga berilmoo'i zarur harbiy tarbiyaga taalluqlidir: ritsar otliq askar, qilich va nayza esa o'sha zamon jangchisining asosiy quroli edi. Suzish va ov qilishni bilish jismoniy chiniqish, chaqqonlik va bardoshlilikni o'stirish uchun talab qilinardi. Bundan tashqari, ov qilish, shuningdek, o'zining qaerdaligini aniqlay bilish (orientatsiya qobiliyati), topqirlik, hushyorlik, dushmanning izini topish va shu kabi sifatlarni o'stirish vositasi hisoblanardi. Shashka va shaxmat o'yini, bir tomondan, bekorchi vaqtini band qilish, ya'ni hujum va mudofaa rejasini tuza bilish qobiliyatini o'stirish vositalaridan hisoblanardi. She'r to'qish va qo'shiq ayta bilish esa o'zining syuzereniga (kichik feodallar ustidan turgan hokim, boshliq va ritsarning homiysi) madhiya o'qish va o'zining sodiqligini izhor qilish, uning mardligini, zafarlarini, qahramonligini maqtash va shu orqali uning iltifotiga sazovor bo'lish hamda o'zi uchun mahbuba qilib belgilangan feodal xonim-begimga madhiyalar o'qish uchun talab qilinardi. (O'rta asrlarda O'arbiy Evropa dvoryanlar jamiyatida shunday rasm bor ediki, bunga muvofiq har bir ritsar bironta aslzoda feodal xonimning homiyligida bo'lmoo'i lozim edi, ritsar o'zining homiysi bo'lgan xonimni («dama serdtsa») diliga jo qilib, uning oldida tiz cho'kar va o'zini unga bao'ishlardi).

Ritsarga oid ana shu ettita fazilatni egallash bilan birga, o'sha davrlarda dvoryanlar jamiyatida qabul qilingan odob va nazokat qoidalarini o'rgatish ham ritsar tarbiyasining mazmuniga kirardi. Ritsar

tarbiyasining amaliy yo'llari quyidagilardan iborat edi: feodal o'z o'zini 7 yoshdanoq syuzerenning saroyiga joylashtirar edi; bu erda uning o'li 14 yoshgacha paj vazifasini bajarar edi, ya'ni ovqat vaqtida xizmat qilar, syuzeren xoni, feodal begimning va boshqa xonimlarning yumushlarini qilar, ular bilan birga sayrga chiqar, saroydagi qabul marosimlarida hozir bo'lar, har qanday saroy bayramida va tomoshalarida ishtirok qilar va shu tufayli feodal dvoryanlar jamiyatidagi rasm va qoidalarni egallab olar edi, so'ngra 14 yoshdan 21 yoshgacha syuzerenning qurol-yaroo'ini ko'tarib yurish vazifasini bajarar edi. U syuzerenning qurol-yaroo'ini tartibda saqlar, syuzeren bilan birga jang va urushlarda ishtirok qilar, u bilan ovga chiqar, harbiy musobaqa va o'yinlarda, turnirlarda (ritsarlarning kuch sinash musobaqalarida) ishtirok qilar va shu tufayli harbiy bilim va harbiy san'atni egallab olar edi. 21 yoshga kirganda unga katta tantana bilan ritsarlik unvoni berilar edi. Shahar maktablarining vujudga kelishi. O'arbiy Evropada XII—XIII asrlarda hunarmandchilik va savdoning rivojlanishi shaharlarning o'sishiga va shahar madaniyatining vujudga kelishiga sabab bo'ldi. Shaharning asosiy aholisini tashkil qiluvchi hunarmand va savdogarlar o'z bolalariga amaliy faoliyat uchun zarur bo'lgan bilim berishni istar edilar. Ular o'sha davrlarda cherkov maktablaridan qanoatlanmadilar. Hunarmandlar sexlarga uyushib, o'zlarining sex maktablarini ocha boshladilar, bunday maktablarda hunarmandlarning bolalariga o'z ona tillarida o'qish va yozish, hisob va din o'rgatilar edi: hunar esa uyda — otalarining ustaxonasida o'rgatilar edi. Gildiyalarga uyushgan savdogarlar ham o'zlarining gildiya maktablarini ocha boshladilar va o'z bolalariga dastur asosida bilim bera boshladilar. Keyinroq borib sex va gildiya maktablari magistrat maktablariga, ya'ni shahar boshqarmasi (magistrat) harajatidagi maktablarga aylandi. Bu maktablarning mudir va o'qituvchilari tegishli sex, gildiya va magistratura tomonidan tayinlanardilar va ular cherkovga qaram emas edilar. Bu maktablarda pul to'lab o'qilardi. Cherkovga qarashli diniy maktablarga nisbatan, bu maktablarda diniy rasmlar bilan bir qatorda amaliy ish uchun zarur bo'lgan xat, savod va hisob malakalarini egallashga ko'proq e'tibor berilardi. Ba'zi maktablarda esa grammatika, ritorika va geometriya o'qitilar edi. Bir talay sex, gildiya va magistrat maktablarida o'qish lotin tilidan ona tiliga ko'chirildi va lotin tili esa ayrim o'quv fani bo'lib qoldi. Mazkur maktablar bilan bir qatorda xususiy maktablar ochila boshladi. Xususiy maktablarda o'qish ona tilida olib borilar edi va o'qish uchun pul to'lanar edi. Tsex, gildiya va magistrat maktablarining vujudga kelishi, O'arbiy Evropa mamlakatlaridagi maktab ishining taraqqiyotida katta yutuq edi. Hayot talablariga javob beradigan shahar maktablari asta-sekin rivojlanib bordi. XV asrga kelib bunday maktablar O'arbiy Evropa mamlakatlarining deyarli hamma yirik shaharlarida mavjud edi.

Evropada dastlabki universitetlar hamda Akademiyalarning tashkil topishi va ulardagi ta'lim tizimi. Evropada birinchi universitetlar XII asrning ikkinchi yarmida Italiyada (Bolonya shahrida), Angliyada (Oksford shahrida), Frantsiyada (Parijda) tashkil qilindi. Bu universitetlar dastlab professor va studentlarning mustaqil idora qilinadigan uyushmasi (korporatsiyasi)dan iborat edi. Keyinchalik XIII asrda bu korporatsiyalar o'z-o'zini idora qilish huquqini saqlab qolgan holda davlat tomonidan rasmiy tasdiqlandi. Cherkov esa universitetni tamomlagan studentlarga ilmiy daraja va o'qituvchilik huquqini berishni o'z ixtiyoriga oldi. Ana shu tariqa universitetlar rasmiy o'quv muassasasiga aylanib qoldi. XIV—XV asrlarga kelib universitetlar Evropa mamlakatlarining hammasida ochilgan edi. O'rta asr universitetlarida to'rt fakultet bo'lar edi. Tayyorlov fakultetida «etti erkin san'at» (travium va kvadrilium) fanlari o'qitilar edi. Bu fakultet o'rta maktab vazifasini bajarardi. Bu fakultetda 6—7 yil o'qib, «san'at magistri» darajasini olar edi. Shundan so'ng ular asosiy uch fakultetdan birida: ilohiyot, meditsina yoki yuridik fakultetida o'qishni davom ettirish imkoniyatiga ega bo'lar edi. Bu fakultetlarda o'qish muddati 5—6 yil bo'lib, uni tamomlaganlar doktor, yoki olim unvonini olar edi. O'rta asr universitetlari cherkov nazorati ostida ishlaganliklari oqibatida sxolastika ruhidagi maktabga aylanib qolgan edilar. Bunda atrof-tevarakda real fakt va hodisalarni o'rganish bilan emas, balki cherkov ruhoniylari tomonidan ma'qullangan va tavsiya qilingan kitoblarni yodlab olish bilan shu'ullanardilar. Shu sababdan bunda o'qish quruq qiroatxonlikdan iborat bo'lib qoldi. Universitetlarda o'qitish metodlari lektsiya, cherkov tomonidan tasdiqlangan darslik va asarlarni yodlash va disput (munozara)lardan iborat edi. Universitetlarda o'qish faqat lotin tilida olib borilar edi.

Universitet ta'limining va undagi metodlarning sxolastik mazmunidan qat'i nazar, O'rta asr universitetlari Evropa madaniyatining rivojlanishida katta rol o'ynaydi. Ular ma'rifat tarqatish va o'sha davrdagi ma'lumotli kishilarni etishtirishda katta xizmat qildi.

**Umumiy qoidalarga kiritishimiz kerak bo'lgan pedagogika tarixi e'tiborga olishi kerak bo'lgan qoidalardan birinchilar qatorida Insondagi san'atni aks ettirish ta'limi jiddiy say harakatlardandir.<sup>21</sup>**

Universitetlarning vujudga kelishi va ularning rivojlanishi. XII—XIII asrda bir qancha O'arbiy Evropa mamlakatlarida oliy ma'lumot beradigan o'quv yurtlari sifatida universitetlar paydo bo'la boshlaydi. Universitetlarning vujudga kelishiga o'sha vaqtlarda ko'p evropaliklarning arab madaniyati (xususan, meditsina va falsafa) bilan tanishuvi katta ta'sir ko'rsatdi. Bu madaniyat bilan tanishishga O'arbiy Evropa feodallarining XI asr oxirida Sharqdagi arab musulmon mamlakatlariga qarshi boshlagan harbiy harakatlari sabab bo'ldi. O'sha zamon arab mamlakatlarida madaniyat va ma'rifat O'arbiy Evropadagi madaniyatga nisbatan ko'p jihatdan taraqqiy qilgan edi. Xususan arablar tomonidan VIII asrda istilo qilingan Ispaniyada tashkil qilingan arab oliy o'quv yurtlari Evropa universitetlari uchun ma'lum darajada namuna bo'ldi. Ispaniyada arablar barpo qilgan feodal musulmon davlatining poytaxti Kordova shahrida tashkil qilingan arab oliy o'quv yurtlarida falsafa, matematika, astronomiya, meditsina fanlari o'qitilar edi. Evropaning turli mamlakatlaridan kelgan ko'p talabalar Kordovada o'qib, oliy ma'lumot olardilar. Shuningdek, katolik va cherkov aqidalariga xilof bo'lgan turli diniy ta'limot va bid'atlar ham Evropada universitetlar tashkil qilinishiga ta'sir etdi, chunki mana shu bid'atlarga qarshi kurash olib boradigan oliy ma'lumotli katolik ruhoniylarga ehtiyoj tuo'ildi. Mavjud cherkov maktablari esa, bunday xodimlar tayyorlash vazifasini bajara olmas edilar. Katolik cherkoviga xilof diniy ta'limotlarning tarqalishi va rivojlanishi munosabati bilan katolik cherkovi maorif ishini batamom o'z qo'liga olishga majbur bo'ldi. Natijada katolitsizmga sodiq bo'lgan oliy malakali o'qituvchilarga ham ehtiyoj yuzaga keldi. Universitetlarning paydo bo'lishiga yana bir sabab shu ediki, Evropada katta davlatlar barpo qilinganligi va markazlashtirilgan monarxiya hokimiyatining kuchayganligi munosabati bilan ilmi va yuksak malakali huquqshunoslarga talab tuo'ildi. Mazkur sabablardan tashqari XII-XIII asrlarda O'arbiy Evropa hayotida yuz bergan iqtisodiy, madaniy o'zgarishlar, ya'ni hunar va savdoning rivojlanishi, shaharlarning o'sib borishi va shunga boo'liq holda dunyoviy shahar madaniyatining taraqqiy qilib borishi, xalqaro aloqalarning kengayishi, yoshlar o'rtasida oliy ma'lumot olish harakatini tuo'dirdi, bu hol o'z navbatida universitetlarning paydo bo'lishiga katta ta'sir ko'rsatdi.

## ***2. Iogann Genrix Pestalottstsiyning ijodi***

Pestalotstsiyning pedagogik faoliyati. Iogann Genrix Pestalotstsi Shveysariyaning Syurix shahrida vrach oilasida tuo'ildi. Pestalotstsi otadan yosh judo bo'lib, onasi hamda oddiy dehqon ayol — ularning sobiq xizmatchisi tarbiyasida o'sdi.

Pestalotstsi avval boshlano'ich maktabda, so'ngra lotin maktabida o'qib ilm oldi. Pestalotstsi o'rta maktabni tamomlagach, ko'proq gumanitar fanlar o'qitiladigan oliy o'quv yurtiga — kollegiumga, uning filologiya va falsafa bo'limlariga kirib o'qidi. Pestalotstsi kollegiumni tamomlamay turib, xalqning ahvolini yaxshilash to'o'risida o'zining azaldan orzu qilib kelgan niyatini amalga oshirishga qaror qildi. 1769 yilda Pestalotstsi o'zining ijtimoiy tajribasini boshladi. U pul qarz olib, kichikroq qo'ro'on va er sotib oldi, bu erga «Neygof» («Yangi qo'ro'on») deb nom berdi va tevarak-atrofdagi dehqonlarga o'z xo'jaliklarini unumdor xo'jalikka aylantirishni o'rgatish maqsadida, bu erda namunali ferma tashkil qilmoqchi bo'ldi. Tajribasiz va xo'jalik ishlaridan bexabar bo'lgan Pestalotstst oradan ko'p o'tmay sindi, va u xalq foydasini ko'zlab yana yangi yo'llar qidirishga majbur bo'ldi.

U 1774 yilda «Neygof»da «Kambao'allar muassasasi»ni ochib, etim va boqimsiz bolalardan 50 ga yaqin kishini shu muassasaga to'pladi. Pestalotstsiyning fikricha, bolalarning o'zlari ishlab topgan pullar shu etimxonaning xarajatini qoplashi kerak edi. Etimxonada tarbiyalanayotgan bolalar dalada ishlar, shuningdek, to'quv va yigiruv dasgohlarida ip yigirib, mato to'qir edilar. Pestalotstsiyning o'zi bolalarga

---

<sup>21</sup>History of pedagogy. William Harold Payne. Gabriel Compayre Ulan Press, 2012.22b.

o'qish, yozish va hisob o'rgatar, ularni tarbiyalash bilan shuo'ullanar edi. Hunarmand ustalar esa bolalarga ip yigirish va to'qishni o'rgatardilar. Shu tariqa, Pestalotsti o'z muassasasida bolalarni o'qitishni ularni unumli mehnatga o'rgatish bilan qo'shib olib borishga urindi. Pestalotsti boshlagan ish tezda barbod bo'ldi, chunki siyosiy hokimiyat va moddiy mablaolarning egalari uni qo'llab-quvvatlamadilar. Bolalar ming mashaqqat bilan mehnat qilish tufayligina o'zlari yashab-ishlab turgan etimxona xarajatlarini ko'tara olar edilar, lekin gumanist va demokrat Pestalotsti o'zi tarbiyalayotgan bolalarni bunday oo'ir sharoitda yashashini istamasdi va bunga yo'l qo'ya olmas edi. U bolalarni mehnatini, avvalo, bolalarning jismoniy kuchlarini aqliy va axloqiy qobiliyatlarini o'stirish vositasi, deb bildi. U bolalarga faqat hunar o'rgatibgina qolmasdan, balki ularni keng ravishda mehnatga o'rgatishga intildi. Pestalotsti Neygofda o'tkazgan tajribaning pedagogika uchun ahamiyati katta bo'ldi. Pestalotsti tajribani davom ettirish uchun mablaol bo'lmaganligi sababli oradan ko'p vaqt o'tmay etimxonani yopishga majbur bo'ldi. Lekin bu muvaffaqiyatsizliklar uni, xalqqa yordam berish maqsadidan qaytara olmadi. Pestalotsti 1798 yil Shveysariya inqilobi natijasida etim qolgan 5 yoshdan 10 yoshgacha bo'lgan 80 bolaga mo'ljallangan etimxona ochadi. Bu etimxonaning ish mazmuni uni 1799 yili yozgan «Stantsda bo'lishi to'ovrisida do'stlaridan biriga yuborgan maktub»ida quyidagilarni bayon etadi:

«Ertalabdan to kechgacha ularga yakka o'zim hamroh edim? Mening qo'llarim ularning qo'lida, ko'zlarim ularning ko'zlarida edi. Ular yio'lasa, men ham yio'lar edim, ular kulsa, men ham kular edim? Ular nima esa, men ham shuni eyman, nima ichsa, men ham shuni ichar edim. Mening o'shalardan boshqa uyim ham, do'stim ham, xizmatchim ham yo'q edi?»

Pestalotsti etimlarning sevimli otasi, eng yaxshi do'sti edi. Urush harakati boshlangandan keyin etimxona yopildi. Keyingi o'n sakkiz yil davomida Pestalotsti o'sha davrning eng muhim masalasini: dehqon xo'jaliklarini qanday qilib tiklash, ularning turmushini yaxshilash, mehnatkashlarning axloqiy va aqliy holatini qanday qilib o'zgartirish masalasini hal qilishga jamoatchilik e'tiborini tortishga intilib, adabiy faoliyat bilan shuo'ullandi. U «Lingard va Gertruda» (1781—1787) degan ijtimoiy-pedagogik roman yozib, bu romanda xo'jalikni oqilona usulda olib borish va bolalarni to'ovri tarbiyalash vositasi bilan dehqonlarning turmushini yaxshilash to'ovrisidagi o'z o'oyalarini olo'a surdi. XIX asrning boshlaridayoq Pestalotstsining «Gertruda o'z bolalarini qanday qilib o'qitadi», «Onalar kitobi yoki onalar uchun o'z bolalariga kuzatish va gapirishni qanday o'rgatish haqida qo'llanma», «Kuzatish alifbesi yoki o'lchash haqida ko'rsatmali qo'llanma», «Son to'ovrisida ko'rsatmali ta'lim» degan kitoblari bosilib chiqdi. Bu kitoblarida boshlano'ich ta'limning yangi usullari bayon qilindi. 1800 yili Pestalotsti rahbarligida institut tashkil etildi. Institut tarkibiga, internat shaklidagi o'rta maktab hamda o'qituvchilar tayyorlash seminariyasi kiritilgan edi. Tez orada bu institut butun dunyoga mashhur bo'ldi. Pestalotsti 1825 yili Iverden instituti o'qituvchilari orasidan kelib chiqqan nizolar natijasida o'z qishloo'i «Neygof»ga qaytadi va 80 yoshga etgan, qariya bo'lishiga qaramay, bu erda o'zining oxirgi asari — «Oq qush qo'shio'i» (1826) asarini yozdi. Pestalotsti o'zining butun iste'dodi va kuchini mehnatkashlarning oo'ir ahvolini yaxshilashga sarflagan bo'lsa ham, lekin ularning ahvolini yaxshilashga muvaffaq bo'lolmaganligining sababi nimaligini tushunolmadi. U 1827 yilda vafot etdi. Pestalotstsining ijtimoiy-pedagogik va falsafiy qarashlari. Pestalotsti o'z alqini oyoqqa turo'azishni orzu qildi, u mehnatkashlarni o'qitish va tarbiyalash yo'li bilan ularning turmushini o'zgartirish mumkin, deb o'yladi. U xalq boshiga tushgan kulfatlarning manbai iqtisodiy sharoit emas, balki ma'rifatning yo'qligi deb bildi. Pestalotsti hamma odamlar tarbiya va ilm olish huquqiga ega bo'lishi lozim, maktablar jamiyatni ijtimoiy jihatdan o'zgartirishning muhim vositalaridan biri bo'lishi kerakligini ta'kidladi. Uning fikricha, har bir kishining haqiqiy insoniy kuchlari harakatga kelib, mustahkamlangandagina eng muhim ijtimoiy masalalar hal qilinadi. Bunga tarbiya yo'li bilan ham erishish mumkin. Pestalotstsining fikricha, mehnat odamni tarbiyalash va o'stirishning eng muhim vositasidir, mehnat odamning jismoniy kuchlarinigina emas, shu bilan birga, aqlini ham o'stiradi, shuningdek, unda axloq ham tarkib toptiradi. Mehnat bilan shuo'ullanayotgan odam mehnatning jamiyat hayotida juda katta ahamiyati bor degan ishonch tuo'iladi, bunday ishonch esa odamlarni ahil va mustahkam ijtimoiy ittifoq qilib, bir-biriga boo'lovchi eng muhim kuchdir. Pestalotstsining fikricha, bilish sezgi organlari orqali idrok qilishdan boshlanadi va tasavvurlarni qayta ishlash yo'li bilan o'oyalar darajasiga ko'tariladi, o'oyalar esa, garchi ravshan bo'lmasa ham odamning ongida tarkib toptiruvchi kuch tariqasida mavjud, lekin o'zining namoyon bo'lishi va



jonlanishi uchun sezgilar etkazib beruvchi materialga muhtojdir. Pestalotstsining dunyoqarashi insonparvarlik ruhi bilan, demokratik intilishlar ruhi bilan suo'rilgan hamda ba'zi bir materialistik da'volarni va dialektik qoidalarni o'z ichiga olgan edi.

Tarbiyaning maqsadi va mohiyati. Pestalotstsining fikricha, tarbiyaning maqsadi odamning barcha tabiiy kuchlarini va qobiliyatlarini o'stirish, o'stirganda ham har tomonlama va bir-biriga uyo'un ravishda o'stirishdir. Tarbiyaning bolaga ko'rsatayotgan ta'siri uning tabiatiga uyo'un bo'lishi lozim. Pestalotstsi tarbiyaning mohiyati to'o'risidagi tasavvurga asoslanib, tarbiyaning yangi metodlarini — insonning kuchini inson tabiati bilan muvofiqlashtirib, o'stirishga yordam beradigan metodlarni yaratishga intiladi. Bolani tarbiyalashni, deydi u, uning tuo'ilgan kunidanoq boshlash lozim: «Bola tuo'ilgan soat — unga ta'lim berishning birinchi soatidir». Shu sababli chinakam pedagogika onani to'o'ri tarbiyalash metodlari bilan qurollantirishi kerak. Pedagogika san'ati esa shu metodikani har bir ona, jumladan, oddiy dehqon ayol ham egallab oladigan qilib soddalashtirib berishi lozim. Oilada tabiatga muvofiq qilib boshlangan tarbiya maktabda ham davom ettirilishi lozim. Barcha insoniy kuchlar va imkoniyatlar eng oddiy narsalardan rivojlana boshlaydi va sekin-asta murakkabroq darajaga ko'tarila beradi. Tarbiya ham ana shu yo'ldan borishi lozim. Har bir bolaga xos bo'lgan tuo'ma kuch va qobiliyatlar ko'rsatklarini tabiiy tartibga muvofiq odam kamolotining abadiy va o'zgarmas qonunlariga muvofiq holda muntazamlik bilan mashq qildirib, o'stirish kerak.

*Elementar ta'lim nazariyasi.* Pestalotstsi nazariyasiga ko'ra tarbiyalash eng oddiy elementlardan boshlanib, asta-sekin tobora murakkabroq darajaga ko'tarilib borishi lozim.

Pestalotstsining elementar ta'lim nazariyasi jismoniy tarbiyani, mehnat tarbiyasini, axloqiy va estetik tarbiyani hamda aqliy tarbiya va o'qitishni o'z ichiga oladi. Tarbiyaning mana shu jihatlarini Pestalotstsi bir-biriga boo'lab olib borishni taklif qildi, mana shunday tarbiyalash natijasidagina insonning hamma jihatlarini bir-biriga uyo'un bo'lib kamol topishini ta'minlash mumkin, dedi. Jismoniy tarbiya va mehnat tarbiyasi. Pestalotstsi bolaning barcha jismoniy kuchlari va imkoniyatlarini o'stirishni ularni jismoniy jihatdan tarbiyalashning maqsadi deb, bolaning harakatga, o'ynashga, bir joyda o'tirib qolmaslikka, hamma narsaga yopishishga, hamisha harakatda bo'lishga majbur qiluvchi tabiiy intilishini jismoniy tarbiyalashning asosi, deb hisobladi.

**Jismoniy va tabiiy fanlar- o'rta yosh tabiat qonuniyatlarini o'rganishiga butunlay e'tiborsiz edi. Kuzatish san'ati jismoniy dunyo nazariyalari haqida hech nima ma'lumotga ega bo'lmaganlar tomonidan e'tiborsiz qoldirilib kelinayotgan vaqtda Aristotel teoriyalari va muqaddas kitoblarda bu haqida to'g'ri malumotlar berilgan edi.**<sup>22</sup>

Pestalotstsi inson shaxsini kamolotga etkazishda jismoniy tarbiyaga juda katta ahamiyat beradi va uni bolalarning o'sishiga kattalarning oqilona ta'sir ko'rsatishining birinchi turi, deb hisobladi. Yuqorida ko'rsatib o'tilganidek, o'qitishni unumli mehnat bilan qo'shib olib borish Pestalotstsining pedagogik tajribasi va nazariyasidagi asosiy qoidalardan biri bo'ldi. Pestalotstsining fikricha («Lingard va Gertruda» romanida yoceeeoe?a) maktabda bolalar kun bo'yi yigirish va to'qish dastgohlarida ishlash bilan vaqt o'tkazadilar; maktab huzurida er uchastkasi bo'lib, bu uchastkada har bir bola o'ziga ajratib qo'yilgan paykaldagi ekinlarni parvarish qiladi, chorva mollarini parvarish qiladi. Bolalar zio'irpoya tolasini va junni ishlashni o'rganadilar, qishloqning eng yaxshi xo'jaliklari bilan, shuningdek, hunarmandchilik ustaxonalari bilan ham tanishadilar. O'qituvchi ish vaqtida, shuningdek, ishdan bo'sh vaqtlarida bolalar bilan masho'ulotlar o'tkazadi, ularga savod, hisob va turmush uchun zarur bo'lgan boshqa bilimlarni o'rgatadi. Pestalotstsi odamning kamolotga etishi uchun mehnat tarbiyasining ahamiyati katta ekanini uqtirib o'tdi. U ish vaqtida «bolalarning ko'nglini xushvaqt qilish va aqlini o'stirishga» intildi. Shuningdek, u mehnatkashlarning bolalarini kelgusida, «industriya»da, sanoat korxonalarida ishlashga tayyorlashga harakat qildi.

*Axloqiy tarbiya.* Pestalotstsi tarbiyaning asosiy vazifasi — kelgusida ijtimoiy hayotda qatnashib foyda etkaza oladigan va hamma jihatlarini uyo'un bo'lib kamol topgan inson etishtirishdir, deb biladi.

---

<sup>22</sup>History of pedagogy. William Harold Payne. Gabriel Compayre Ulan Press, 2012.96b.

Bolani boshqalarga foyda keltiradigan ishlarda muttasil mashq qildirish yo'li bilan uning axloqi voyaga etkaziladi. Pestalotstsining fikricha, bola organizmining kundalik ehtiyojlarini qondirish asosida bolada onaga nisbatan tuo'ilyotgan mehr-muhabbat axloqiy tarbiyaning eng oddiy elementidir. Bolaning axloqi uchun oilada negiz solinadi. «Ota-onaning uyi, — deydi Pestalotstsi, — axloq maktabidir!». Bolaning onaga bo'lgan muhabbati asta-sekin oilaning boshqa a'zolariga ham o'tadi.

*Aqliy ta'lim.* Pestalotstsining aqliy ta'lim to'ov'risidagi ta'limoti boy va mazmunli ta'limotdir. Pestalotstsi o'zining insonning hamma jihatlarining bir-biriga uyo'unlashib kamolga etishi to'ov'risidagi asosiy o'oyasiga tayanib, aqliy ta'limni axloqiy tarbiya bilan boo'lab olib borish kerakligini ko'rsatadi va tarbiyalovchi ta'lim olib borishni talab qiladi. Har qanday ta'lim kuzatishga va tajribaga asoslanishi hamda xulosalar va umumlashmalar darajasiga ko'tarilishi lozim, deydi Pestalotstsi kuzatishlar natijasida bolada ko'rish, eshitish sezgilari va boshqa sezgilar hosil bo'ladi, bu sezgilar bolada fikrlash va so'zlash ehtiyojini tuo'diradi, deydi.

Odamning sezgi a'zolari yordamida tashqi dunyo to'ov'risida hosil qilgan tasavvurlari dastlab ravshan va aniq bo'lmaydi. Ta'limning vazifasi ham shundan iboratki, u mana shu tasavvurlarni tartibga solishi va aniqlashi, ravshan tushunchalar darajasiga etkazishi, «tartibsiz tasavvurlarni ravshan tasavvurlarga va ravshan tasavvurlarni ochiq ko'rinib turgan tasavvurlarga» aylantirishi kerak. Ta'lim, birinchidan, o'quvchida o'zining sezgi a'zolari vositasi bilan hosil qilgan tajribalar asosida bilimlar zahirasini to'plashga yordam beradi, ikkinchidan, bolaning aqliy qobiliyatlarini o'stiradi. Pestalotstsi ta'limning har bosqichi uchun maxsus ravishda tanlab olingan, har bir bolaning o'ziga xos aqliy kuchlarini hamda qobiliyatlarini tinimsiz va muntazam ravishda o'stirib boradigan tizim vositasi bilan bolalarga aqliy ta'lim berishga intildi. Pestalotstsi ta'limni soddalashtirishga va psixologiya negiziga qurishga intilib, narsalar va buyumlar to'ov'risidagi har qanday bilimning eng oddiy elementlari bor, odam shu elementlarni o'zlashtira borib, o'z atrofidagi olamni bilib oladi, degan fikrga keldi. U son, shakl va so'zni mana shunday elementlar deb hisobladi. O'qitish jarayonida bola o'lchash yo'li bilan shaklni, hisoblash va nutqni o'stirishdan iborat bo'ladi. Pestalotstsi o'z zamonidagi boshlano'ich maktabda o'qitishning mazmunini tubdan o'zgartiradi, o'qitiladigan darslar qatoriga o'qish, yozish, arifmetikani va geometriyaning boshlano'ich qismlarini, o'lchash, rasm chizish, ashula, gimnastika, shuningdek, geografiya, tarix va tibbiyotga doir eng zarur bilimlarni kiritdi. Shunday qilib, Pestalotstsi boshlano'ich maktabning o'quv rejasini ancha kengaytirdi va bu maktabda o'qitishning yangi metodikasini vujudga keltirdi. O'qitish metodikasi bolalarni bilimlar bilan boyitishga hamda ularning aqliy kuchlarini va qobiliyatlarini o'stirishga yordam beradi. Pestalotstsi ko'rsatmalilik printsipini ta'limning eng muhim negizi deb hisoblaydi. Bu printsipni keng ravishda qo'llamasdan turib, tevarak-atrof to'ov'risida to'ov'ri tasavvur hosil qilishga, tafakkurni va nutqni o'stirishga erishib bo'lmaydi. Pestalotstsi maktab bolalarining qobiliyatlarini o'stirishi, ularga bilim berishi bilan bir qatorda, ularda ko'nikma va malakalar tarbiyalashi va lozim, deb hisobladi. Kishining kamolga etgan aqli va oliyhimmat qalbi talab qilgan narsalarni ro'yobga chiqarish uchun harakat qila bilishga boo'liqdir.

#### *Boshlano'ich ta'limning xususiy metodikalarini yaratish.*

Petalotstsi o'zining umumiy didaktik qoidalariga tayanib, boshlano'ich ta'limning xususiy metodikasi asosini yaratib berdi. Pestalotstsi ona tili o'qitishning asosiy vazifasi bolaning nutqini o'stirish va uning so'z boyligini orttirishdan iborat bo'lishi lozim, deb hisobladi. Pestalotstsi savod o'rgatishda tovush metodini birinchi o'ringa qo'ydi, bunday qilish harflarni qo'shib o'qitish metodi hukmronlik qilib turgan o'sha vaqt uchun o'oyat muhim edi.

Pestalotstsi ona tili o'qitishni ko'rsatmali printsip asosida olib borish va bollarga tabiiyot, geografiya va tarixga doir elementar ma'lumotlar berib, shu tariqa bolalarning so'z boyligini orttirish to'ov'risida qimmatli ko'rsatmalar berdi. Pestalotstsi zeriktirarli va bir xildagi mashqlar qildirish bilan bolalarda kuzatish, narsa yoki hodisaning belgilarini aniqlay olish malakasini o'stirishga, biror narsani aniq va to'la tasvirlab bera olish malakasini hosil qilishga intildi. Bolalarda yozuv malakasini hosil qilmoq uchun Pestalotstsi dastlab to'ov'ri va egri chiziqlarni — xatlarning elementlarini chizdirib, mashq qildirishni tavsiya etdi. Pestalotstsi yozuv o'rgatishni narsalarni o'lchash va suratni chizish bilan shuningdek, nutqni o'stirish bilan boo'lab olib borishni taklif qildi. O'lchashni o'rgatmoq uchun Pestalotstsi dastlab to'ov'ri chiziq chizishni, so'ngra burchak, kvadrat chizishni va bu kvadratni

bo'laklarga (yarimta, chorakta qilib va hokazo) bo'lishni o'rgatishni taklif qildi. Tarbiyachi bolalarga turli geometrik jismlarni ko'rsatish va ularning nomlarini aytib berishi lozim. Bolalar bu geometrik jismlarni kuzatib, ularning xossalari va nomlarini o'zlashtirib oladilar, ularni o'lchashni o'rganadilar. Bola o'lchov natijalarini chizib va yozib olishi lozim; bunday mashqlar bolaga yozuv o'rgatishning asosidir. Pestalotsti pedagogika nazariyasi va tajribasining ahamiyati. Pestalotsti ko'zga ko'ringan nazariyotchisi va amaliyotchi edi. Pestalotsti odamning barcha tabiiy kuchlarini va qobiliyatlarini bir-biriga uyo'un qilib o'stirishdek vazifani tarbiyaning asosiy vazifasi deb bildi. U elementar ta'lim nazariyasini yaratdi, bu nazariya dogmatik ta'limga, ya'ni ma'nosini tushunmay yodlashga qarshi olib borilgan XIX asrda xalq maktabini rivojlantirishga yordam bergan kurashda katta rol o'ynadi. U bolani jismoniy tarbiyalash, mehnatda tarbiyalash, axloqiy va aqliy tarbiyalash to'o'risida juda qimmatli fikrlarni aytib o'tdi. Pestalotsti boshlano'ich maktabda beriladigan bilimlarning mazmunini kengaytirishni talab qildi, boshlano'ich maktabni xalqqa yaqinlashtirishga, uni xalq ommasining turmushi va ehtiyojlari bilan chambarchas boo'lashga intildi, bolalarni mehnatga o'rgatishga, ularni turmushga tayyorlashga katta e'tibor berdi.

### ***3. Adolf Distervegning rivojlantiruvchi ta'lim nazariyasi.***

Adolf Distervegning hayoti va ijtimoiy-pedagogik faoliyati. Atoqli nemis pedagogi Fridrix Vilgelm Adolf Disterveg Vestfaliyadagi sanoat shaharchasi Zigenda chinovnik-yurist oilasida tuo'ildi. Distervegning o'zi o'rta maktabda o'qigan choo'idayoq dogmatik ta'limdan umrbod nafratlanadigan bo'lib qolganligini aytadi. U 1808 yilda Gerborn universitetiga kirib o'qidi, matematika, falsafa va tarixni o'rgandi, so'ngra Tyubingen universitetiga o'tdi va uni 1811 yilda tamomladi, keyinroq borib esa falsafa fanlari doktori unvonini oldi.

U xalqqa ma'rifat berish ishiga o'zini bao'ishlashga qaror qildi va dastlab Mers-Reynda, so'ngra esa Berlinda o'qituvchilik seminariyalariga uzoq vaqt boshchilik qildi, ularni namunali seminariyalarga aylantirishga muvaffaq bo'ldi. Disterveg seminariyada pedagogika, matematika va nemis tilidan dars berdi, ayni vaqtda shu seminariyalar huzuridagi boshlano'ich tajriba maktablarida ham o'qituvchilik qildi. Disterveg pedagoglik sohasida samarali ish olib borish bilan bir vaqtda, adabiy va metodik ishlarini ham zo'r muvaffaqiyat bilan bajarib turdi. U «Nemis o'qituvchilarini o'qitish uchun qo'llanma» degan kitobni nashr qildirdi (1835), bu kitobda Disterveg ta'limning umumiy vazifalarini va printsiplari to'o'risidagi o'zining progressiv qarashlarini bayon qilib berdi, shuningdek, u matematika, nemis tili, geografiya, matematik geografiya, astronomiyaga doir yigirmadan ortiq darslik va qo'llanmalar nashr qildi; bu darsliklar va qo'llanmalar Germaniyada va boshqa ko'pgina mamlakatlarda katta shuhrat qozondi.

Disterveg tirik choo'idayoq asarlari Rossiyada mashhur bo'lgan edi. Chunonchi, 1862 yilda uning «Elementar geometriya»si rus tilida nashr etildi; Rossiyaning ilo'or pedagoglari bu kitobni boshlano'ich maktablarda geometriya o'qitish uchun eng yaxshi qo'llanma deb hisobladilar. Disterveg 1827 yildan to umrining oxirigacha «Tarbiya va ta'lim uchun Reyn varaqalari» degan jurnal chiqarib turdi. U bu jurnalda pedagogikaning turli masalalariga doir to'rt yuzdan ortiq maqolasini bostirdi. Disterveg boshlano'ich maktablarning o'qituvchilarini tayyorlash ishini tubdan yaxshilash uchun kurashdi. U nemis xalq o'qituvchilarini birlashtirish uchun juda ko'p ish qildi. Disterveg hayot choo'idayoq «nemis muallimlarining muallimi» degan faxrli unvonga sazovor bo'ldi. Disterveg umrining oxirgi kunlariga qadar progressiv ijtimoiy pedagogika ishlari bilan shuo'ullandi. Disterveg vabo bilan oo'rib, 1866 yilda vafot etdi. Disterveg Germaniyada toifaviy maktab tarafdorlari bilan hamma uchun barobar bo'lgan umumiy maktab tarafdorlari o'rtasida avj olib ketgan kurashda aktiv qatnashdi. Toifaviy maktab tarafdorlari nemil xalq maorifi tizimida aholining har bir toifasi uchun alohida maktab bo'lishini (aholining eng kamabao'al toifasi uchun — xalq maktabi, byurgerlar uchun — real o'rta maktabi, dvoryanlar va chinovniklar uchun — klassik gimnaziya bo'lishi) lozim deb hisoblar edilar. Hamma uchun barobar bo'lgan maktab tarafdorlari va shular qatorida Disterveg ham bolalar uchun ochiq bo'lgan maktab vujudga keltirishni talab qildilar. Tarbiyaning mohiyati, maqsadi va asosiy printsiplari. Disterveg umuminsoniy tarbiya o'oyasini himoya qilib chiqdi, shu o'oyaga tayanib turib, pedagogika oid masalalarni yuqori toifaviy va shovinistik manfaatlarni ko'zlab hal qilishga qarshi kurashdi. Uning fikricha, maktabning vazifasi «chinakam prussiyaliklar» emas, balki insonparvar kishilar va ongli

grajdanlar tarbiyalab etishtirishdir. Odamlarga insoniyatga va o'z xalqiga bo'lgan muhabbat bir-biriga chambarchas boo'langan holda rivojlantirilishi lozim. Disterveg «inson — mening nomim, nemis — mening laqabimdir» deydi.

Disterveg Pestalotstsi singari tarbiyaning eng muhim printsiplari — uning tabiatga uyo'un bo'lishidir, deb hisobladi. Disterveg tarbiyaning tabiatga uyo'un bo'lishini quyidagi mazmunda talqin qildi, ya'ni tarbiya odamning tabiiy kamol topishiga qarab olib borilishi, o'quvchining yoshi va o'ziga xos xususiyatlari hisobga olinishi kerak, dedi. Disterveg o'qituvchilar bolalar diqqati, xotirasi, tafakkurining o'ziga xos belgilarini sinchiklab o'rganishlari kerak, deb aytdi; u psixologiyani «tarbiya to'o'risidagi fanning asosi» deb bildi. Distervegning katta xizmati shundaki, u pedagoglik tajribasini pedagogikani taraqqiy ettirishning manbai deb hisobladi. U mohir pedagoglarning bolalarni tarbiyalash va bu sohadagi ish tajribalarini o'rganish zarurligini ta'kidlab o'tdi. Disterveg tabiatga uyo'un bo'lish printsiplari qo'shimcha ravishda tarbiya madaniy uyo'un xarakterda bo'lishi ham kerak, deb talab qildi. Disterveg tarbiyaning oliy maqsadini belgilab, bu «haqiqatga, go'zallikka va yaxshilikka xizmat qilishga qaratilgan tashabbuskorlikdir» deb aytdi.

*Aqliy ta'lim.* Disterveg ham Pestalotstsi singari, ta'limning asosiy vazifasi bolalarning aqliy kuchlarini va qobiliyatlarini o'stirishdan iboratdir, deb hisoblaydi. Lekin u formal ta'lim moddiy ta'lim bilan chambarchas boo'langanligini ko'rsatib, Pestalotstsigiga nisbatan olo'a tomon katta qadam qo'ydi. Disterveg, umuman sof formal ta'lim bo'lmaydi, lekin o'quvchining o'zi mustaqil olgan bilimlari va malakalarigina qimmatga egadir, deb uqtirdi.

Ta'lim insonning har tomonlama kamolotga etishiga va uning axloqiy tarbiyasiga yordam berishi lozim. O'qitilayotgan har bir narsa ta'lim jihatdan qimmatga ega bo'lish bilan bir qatorda, axloqiy ahamiyatga egadir. Disterveg vatan tarixini va geografiyasini, ona tili va adabiyotni o'qitishning bolalarga ta'lim berishda katta o'rniborligini ko'rsatib o'tdi. U tabiiyot va matematika fanlariga ayniqsa yuksak baho berdi, bu fanlar bolalarning aqliy o'sishi uchun muhim vosita ekanligini ko'rsatdi va hamma tipdagi umumiy ta'lim maktablarida bu fanlar o'qitilishi lozim deb hisobladi. Shu bilan birga, tabiiyot va matematika o'quvchilarni zarur bilimlar bilan lozim bo'lgan darajada qurollantirishi, ularni kelajak amaliy faoliyatiga tayyorlanishi lozim, deb talab qildi. Distervegning fikricha, boshlano'ich maktabda o'quvchilarning o'qitilgan materialni o'zlashtirish ustida mustaqil ishlay oladigan qilishga, ularda buning uchun malaka hosil qilishga, ularning aqliy kuch va qobiliyatlarini o'stirishga asosiy e'tibor berilishi zarur. O'qituvchi ko'rsatmali o'qitish yo'li bilan bolalardagi barcha sezgi a'zolarini o'stirishga alohida e'tibor berishi lozim. O'rta maktabda «moddiy maqsad ham asta-sekin oldinga surila beradi» — o'quvchilar xilma-xil va chuqur ilmiy bilimlar bilan qurollantira beriladi.

Disterveg boshlano'ich maktabning o'quv rejasiga tabiiyotni, fizikadan boshlano'ich ma'lumotlar, amaliy geometriya, geografiyani kiritib, bu rejani kengaytirishni talab qildi. U o'rta maktabda real bilimlarni o'qitish printsiplari qizo'in himoya qildi va o'z zamonidagi klassik gimnaziyaning qoraladi. Disterveg takomillashib boruvchi ta'lim didaktikasini yaratdi, bu didaktikaning asosiy talablarini ta'limning 33 qonuni va qoidasi tariqasida bayon qilib berdi. Disterveg avvalo tabiatga uyo'un qilib, bola idrokining xususiyatlariga muvofiq qilib o'qitishni talab qildi. U misollardan qoidalarga: buyumlar va bu buyumlar to'o'risidagi aniq tasavvurlardan shu buyumlarni ifodalovchi so'zlarga o'tishni taklif qildi. Disterveg bolalarni ularning sezgi organlari bevosita his qila oladigan buyumlar bilan tanishtirishga juda katta ahamiyat berish bilan bir vaqtda, bolaning o'z sezgi a'zolari bilan idrok qilayotgan butun materialni o'ylab ko'rishi va anglab olishi zarurligini uqtirib o'tadi. Disterveg taklif qilgan ko'rsatmali ta'lim «yaqindan uzoqqa», «oddiy narsalardan murakkab narsalarga», «osonroq narsalardan qiyinroq narsalarga», «ma'lum narsadan noma'lum narsaga» o'tish kerak, degan qoidalar bilan boo'langan ta'limdir. O'z vaqtida Komenskiy ta'riflab bergan bu qoidalarni Disterveg yanada taraqqiy ettirdi, pedagog bu qoidalarni yuzaki qo'llanmasligi kerak deb haqli ravishda ogohlantirdi.

Disterveg o'rganilayotgan materialni ongli o'zlashtirishga katta ahamiyat beradi. O'quvchilarning o'rganilgan material mohiyatini ravshan va aniq bayon qilib bera oladigan bo'lishi shu materialning o'zlashtirilganligini ko'rsatuvchi belgilarning biridir. Disterveg o'qitilayotgan materialning mustahkam o'zlashtirilishiga ko'p e'tibor beradi. Disterveg «O'quvchilar o'rganib olgan narsalarni unutib qo'ymasliklariga harakat qil» degan qoidani ilgari suradi va o'tilgan material esdan chiqib qolmasligi

uchun uni tez-tez takrorlab turishni maslahat beradi. Distervegning qoidalaridan birida «asoslarni o'rganishdan shoshilma» deyiladi. Distervegning haqqoniy ravishda ta'kidlashicha, muvaffaqiyatli ta'lim hamisha tarbiyalovchi xarakterda bo'ladi. Bunday ta'lim bolaning aqliy kuchlarinigina o'stirib qolmay, balki uning shaxsini, irodasini, sezgilarini, xulq-atvorini ham kamol toptiradi.

O'qituvchiga nisbatan qo'yiladigan talablar. Distervegning fikricha, o'qitish choo'ida bolalarning tashabbuskorligini o'stirish, ularni bilimlar bilan qurollantirish o'qituvchi rahbarlik rolini o'ynaganidagina mumkin bo'ladigan ishdir. Komenskiy singari o'qitish ishida puxta ishlangan o'quv rejasi va yaxshi darslikning bo'lishiga katta ahamiyat beradi. Distervegning Komenskiydan farqi shuki, u ta'limning muvaffaqiyatli bo'lishi oqibat natijada darslik yoki metodga emas, balki o'qituvchiga bo'liq deb ta'kidlaydi. Distervegning fikricha, yaxshi o'qituvchi o'z fanini mukammal egallab olgan bo'lishi hamda o'z kasbini va bolalarni sevishi kerak. Dars choo'ida hamma bolalar tetik bo'lib turishi, o'qituvchi o'ayrat bilan dars berib, o'quvchilarning aqliy kuchini uyo'otishi, ularning irodasini mustahkamlashi, ularning xarakterini tarkib toptirishi kerak. O'quvchilar o'zlarining ilgarilab borayotganliklarini hamisha sezib turishlari lozim. Yaxshi o'qituvchi, — deydi Disterveg, — o'zining tarbiya printsiplarini qat'iyat bilan o'ishmay o'tkazib boradi, bu printsiplardan hech qaytmaydi. O'qituvchi muttasil o'z ustida ishlashi lozim. Shundagina u o'quvchilarni bilimlarni egallashda matonatli bo'lishga o'rgatadi va ularni o'z yo'llarida uchraydigan qiyinchiliklarni eng oladigan qilib tarbiyalaydi. Disterveg o'qituvchining mustahkam xarakteri va o'tkir iroda kuchi ham katta tarbiyaviy ahamiyatga ega ekanligini ta'kidlaydi. O'qituvchi qattiqo'l va talabchan bo'lish bilan birga, adolatli bo'lishi ham kerak, faqat shundagina u o'z o'quvchilari orasida obro' qozonishi mumkin. O'qituvchi haqiqiy inson, mustahkam e'tiqodli bo'lishi lozim, deydi. Distervegning fikricha, «yomon o'qituvchi haqiqatni aytib berib qo'ya qoladi, yaxshi o'qituvchi esa haqiqatni topishiga o'rgatadi». Disterveg o'qituvchilarga o'z bilimlarini qanday qilib oshirishlari to'risida bir qancha qimmatli maslahatlar beradi, o'qituvchilarga o'zlari o'qitayotgan fanga taalluqli asarlarni birinchi navbatda o'qishni tavsiya qiladi, shuningdek, o'qituvchi tarix va adabiyotni bilishi, pedagogika, psixologiya va metodikaga doir chiqayotgan yangi asarlarni kuzatib borishi kerak, deb ta'kidlaydi. Disterveg o'qituvchilarni amaliy pedagogik mahorati va malakalari bilan qurollantirishga katta ahamiyat berdi.

#### *Nazorat uchun savol va topshiriqlar*

1. Distervegning dunyoqarashi va uni pedagogikada tutgan o'rni.
2. Distervegning ta'lim nazariyasini izohlab bering?
3. Disterveg ning pedagogikaga qo'shgan (olib kirgan) yangi o'oyalarini izohlab bering?
4. Pestalotstsining dunyoqarashi va uni pedagogikada tutgan o'rni.
5. Pestalotstsining ta'lim nazariyasini izohlab bering?
6. Pestalotstsining pedagogikaga qo'shgan (olib kirgan) yangi o'oyalarini izohlab bering?

#### **26-Ma`ruza**

#### **XIX asrning II-yarmi – XX asrda jahon pedagogika fanining rivoji**

#### **K.D. Ushinskiyning pedagogik faoliyati va L.N.Tolstoyning pedagogik qarashlari**

#### *Reja:*

1. Ushinskiyning ta'lim- tarbiya oid fikrlari
2. L.N.Tolstoyning pedagogik qarashlari.

#### *Tayanch iboralar:*

Hissiyot – feelings  
Ta'lim – education  
Irsiyat – genetics  
Mumtoz ta'lim - classical education  
Reproduktiv – reproduction  
Evristik – heuristic  
Tadqiqotchilik – researching  
Motivatsiya - motivation

### **Adabiyotlar:**

1. Hoshimov K., Nishonova S., Inomova M., Hasanov R. Pedagogikatarixi – T.: O‘qituvchi, 1996.
2. Hashimov K., Nishonova S. Pedagogika tarixi. – T.: “Istiglol” nashriyoti, 2005
3. History of pedagogy. William Harold Payne. Gabriel Compayre Ulan Press, 2012. 24b.

#### ***1. Ushinskiyning ta'lim- tarbiya oid fikrlari***

Mashhur rus pedagogi, rus pedagogikasi va xalq maktablarining asoschisi, «rus o‘qituvchilarining o‘qituvchisi» Konstantin Dmitrievich Ushinskiy 1824 yilning 19 fevralida Tula shahrida tu‘ildi.

Ushinskiy 9 yoshga qadar oilada tarbiyalanib, savod chiqardi. So‘ngra Novgorod-Seversk gimnaziyasiga o‘qishga kirib, uni 1840 yilda muvaffaqiyatli tamomladi. O‘sha yili Moskva dorilfununining yuridik fakultetiga o‘qishga kirdi va o‘sha davrning mashhur professori Redkinning bevosita rahbarligi ostida ta'lim oldi.

Ushinskiy 22 yoshida Yaroslavl litseyiga kameral (yuridik) fanlar professori vazifasini bajaruvchi sifatida xizmatiga kirdi va ish boshladi. U uch yillik dastlabki pedagogik faoliyatida katta iste‘dod egasi ekanini namoyish eta oldi. Shuningdek, Ushinskiy zo‘r ishtiyoq bilan o‘qituvchilik ishini olib borib, talabalarga havas bilan bilim berishga harakat qildi, ularda ilm-fanga nisbatan qiziqish uyo‘otdi, eng muhimi, o‘z halqi va ona yurtini jondan sevish, ardoqlash hamda vijdonan halol mehnat qilishga da‘vat etdi. Bu yosh va iste‘dodli professorning mazmunli ma‘ruzalarini litsey talabalari maroq bilan tinglab, chuqur va mustahkam saboq olar edilar. K.D. Ushinskiy pedagogik faoliyatini ilmiy-ijodiy ish bilan birga qo‘shib olib bordi. 1848 yilda uning birinchi ilmiy ishi — «Kameral fanlarni o‘qitish haqida» degan asari nashr qilindi. Bu asarda Ushinskiy oliy o‘quv yurtlaridagi mavjud o‘qitish tizimiga nisbatan tanqidiy ko‘z bilan qaradi. Hukumat tomonidan erkinlik berilishini talab etdi. O‘qitish tizimini yaxshilashga oid yirik uslubiy muammolarni o‘rtaga qo‘yib, ularni qanday hal etish yo‘llarini ko‘rsatib berdi.

Ushinskiyning ilm-fanni demokratik tarzda taro‘ib etishi reaksion doiralarga ma‘qul tushmadi. 1849 yil sentyabrda Ushinskiy va uning do‘stlari, demokratik ruhdagi o‘qituvchilar, siyosatda shubhali, hukumatga ishonchsiz kishilar sifatida litseydan chetlatildi. K.D. Ushinskiy boshqa ish topish maqsadida 1949 yilda Peterburgga ko‘chib borib, juda katta qiyinchiliklardan so‘ng 1850 yilda ichki ishlar vazirligida kichik bir amaldor vazifasida ishlashga majbur bo‘ldi va u erda to‘rt yil ishladi. Ushinskiy faqat 1854 yildagina Yaroslavl litseyi sobiq direktorining tavsiyasi bilan Gatchino institutida til-adabiyot va qonunshunoslik o‘qituvchisi bo‘lib ishga kiradi va u erda tez fursatda shu institutning sinflar inspektori vazifasiga ko‘tariladi. Ushinskiyning pedagogik faoliyati tom ma‘nosi bilan ana shu vaqtdan boshlandi. U 1859 yilda Smolniiy institutining sinflar inspektori vazifasiga tayinlanib, unga shu institutning juda achenarli holga tushib qolgan ilmiy bo‘lim ishlarini qaytadan tartibga solishday muhim topshiriq yuklandi. Ushinskiy bu ishni epchillik bilan puxta bajarib, pedagogik jarayonni uyushtirish sohasida katta qobiliyat sohibi ekanini ko‘rsatdi. Shu bilan birga uning pedagogika masalalariga ba‘o‘ishlangan va muntazam chop etilayotgan nazariy tadqiqotlari uning faqat amaliyotchi emas, balki o‘z ixtisosi bo‘yicha kuchli nazariyotchi ekanligini ko‘rsatdi. Ushinskiy 1857 yildan boshlab «Tarbiya jurnali» («Jurnal dlya vospitaniya»)da, so‘ngra «Xalq maorifi jurnali»da juda ko‘p sermazmun maqolalar e‘lon qildi. 1860 yilda u «Xalq maorifi jurnali»ning muharriri qilib tayinlandi. Ushinskiy 1861 yilda o‘zining «Bolalar dunyosi» («Detskiy mir») nomli o‘qish kitobini nashr ettirdi. Bu kitob o‘sha yilning o‘zidayoq ikki marta chop etildi. Ushinskiyning pedagogik faoliyatiga soya soluvchi (1862 yil) imzosiz xat uni o‘z ishini to‘xtatishga majbur qildi. Bu xatda u go‘yo siyosiy jihatdan ishonchsiz kishi, deb ayblangan edi. Buning oqibatida u chet ellardagi xotin-qizlar maorifining yo‘lga qo‘yilishini o‘rganish va pedagogikadan darslik yozish uchun o‘z vatanidan ketishga majbur bo‘ldi. U xorijiy mamlakatlarda yurgan davrida o‘zining butun kuch-o‘ayratini ta'lim-tarbiyaga doir asarlar yozish va ularni chop ettirishga yo‘naltirdi. Natijada, 1861 yilda uning I va II o‘quv yillari uchun «Ona tili» darsligi nashr etildi va unga «Muallimlar uchun qo‘llanma» degan metodik asari ilova qilindi. 1870 yilda esa III o‘quv yili uchun ham «Ona tili» darsligi bosilib chiqdi. Bundan tashqari, Ushinskiyning pedagogika sohasidagi asosiy nazariy asari hisoblangan «Inson — tarbiya predmeti sifatida» («Pedagogik antropologiyadan tajriba») nomli asari ayrim jildlarga bo‘linib nashr qilina boshladi. 1867 yilda bu asarning I jildi, 1869 yil II jildi bosilib chiqdi. Ushinskiy bu kitobning hamma jildlarini qisqartirib ingliz tiliga tarjima qilish maqsadida uchinchi jild ustida zo‘r

o'ayrat bilan ishlay boshladi. Afsuski, bu ishni tamomlash unga nasib bo'lmadi. U Qrimda davolanish paytida qattiq shamollab qoldi. Bu shamollash va zo'r berib ishlashi hamda xizmati bilan boo'liq bo'lgan ko'ngilsizliklar orqasida zaiflashib toliqqan edi. Natijada 1870 yil 21 dekabrda Odessada zotiljam kasalidan vafot etdi.

K.D.Ushinskiyning pedagogika nazariyasi xalqchilik o'oyasi asosida qurilgandir. «Har bir mamlakatda bolalarni tarbiyalash tizimi, — deb aytgan edi u, — xalqning rivojlanish sharoitlari, uning ehtiyoj va talablari bilan belgilangan». «Hamma uchun umumiy bo'lgan birgina tuo'ma moyillik borki, tarbiya hamisha shunga tayanishi mumkin; bu biz xalqchilik deb atagan narsadir. Xalqning o'zi tomonidan yaratilgan va xalqchilik asosiga qurilgan tarbiya shunday tarbiyaviy kuchga egaki, bunday kuch abstrakt o'oyalarga asoslangan yoki boshqa xalqlardan olingan eng yaxshi tizimlarda ham yo'qdir?»

Ushinskiy xalqchilik deb har bir xalqning o'ziga xosligini tushunar ediki, bu o'ziga xoslik o'sha xalq yashashi va mehnat qilishi lozim bo'lgan tarixiy taraqqiyot, geografik va tabiiy sharoitlar bilan ifodalanadi. U «Ijtimoiy tarbiyada xalq ruhi» sarlavhali maqolasida tarbiyaning xalqchilik ruhida bo'lishi kerakligini aytib, boshqa xalq pedagogikasini mexanik suratda rus tuproo'iga ko'chirishni aqlga mutlaqo muvofiq emasligini ta'kidlaydi.

Ushinskiy tarbiyada xalq ruhining eng yaxshi ifodasi ona tili ekanligiga, rus bolalarini o'qitishda rus tili asos bo'lishligini; boshlano'ich maktablardagi ta'lim ham bolalarni rus tarixi, Rossiya geografiyasi va uning tabiati bilan tanishtirmoo'i lozim deydi. Ushinskiyning pedagogika tizimida ona tilining tarbiyaviy va ta'limiy ahamiyati tarbiyaning asosi bo'lgan xalqchilik bilan chambarchas boo'liqdir. Ushinskiy o'zining «Ona tili» sarlavhali maqolasida «Xalq tili — uning qadim zamonlardan boshlanuvchi bugungi ma'naviy hayotining eng yaxshi, hech qachon so'lmaydigan, doimo yangidan ochilib yashnab turadigan gulidir. Butun xalq va uning vatani til bilan tirikdir? bularning hammasi xalq ijod etgan til orqali ifodalanadi? Xalq avlodlari birin-ketin yashab o'taveradi, ammo har bir avlod hayotining natijalari keyingi avlodlarga til orqali meroc bo'lib o'tadi. Har bir avlod o'z his-tuyo'ularini, tarixiy voqealar, diniy e'tiqod, maslak natijalarini, boshidan kechirgan qayo'u va xursandchiliklarini ona tili xazinasiga qo'shadi? Til eng jonli, eng boy va mustahkam aloqa vositasi bo'lib, xalqning yashab o'tgan, yashayotgan va kelajakda yashaydigan avlodlarini bir-birlari bilan chambarchas boo'laydi, ularning uluo', tarixiy, jonli bir butunga aylantiradi. Til bor ekan, xalq ham bor, xalqning hayot ekanligini til orqali bilish mumkin. Til xalqning hayotidir. Xalq tili yo'qolganida xalqning o'zi ham yo'q bo'ladi»1, — deb uqtiradi. Ona tili — Ushinskiyning fikricha — na kitob, na maktab bo'lmagan vaqtda ham xalqni o'qitgan eng yaxshi xalq ustozidir.

Axloqiy tarbiya maqsadlari va vositalari. K.D.Ushinskiy tarbiya ishidagi turli vositalar orasida axloqiy tarbiyaga katta e'tibor berib, «Tarbiyaning asosiy vazifasi axloqiy jihatdan ta'sir etishdan iboratdir, bu aqlni umuman o'stirish, boshni bilimlar bilan to'ldirishdan ko'ra ham muhimroqdir», — deb yozgan edi.

Axloqiy tarbiya bolalarda odamlarga hurmat va muhabbat bilan qarashni, ularga nisbatan samimiy, xayrixoh va adolatli munosabatda bo'lishni o'stirishi kerak. Ushinskiy ko'r-ko'rona, tayoq intizomiga qarshi norozilik bildirib, «Eski maktabda intizom nihoyatda o'ayritabiiy asosga yoki mukofotlar va yoki jazolar ulashib beruvchi o'qituvchidan qo'rqish asosiga qurilgan edi. Bu qo'rquv bolalarni zararli holatlarga: sustkashlikka, sinf doirasidagi zerikishga va ikkiyuzlamachilikka olib keldi» deb u bolalarga nisbatan insoniy munosabatda bo'lishni talab qildi.

Ushinskiy egoistik, mansabparastlik, bekorchilik, o'arazgo'ylik, munofiqlik singari nuqson va kamchiliklarni qattiq qoralaydi.

Ushinskiyning fikricha, axloqiy tarbiyaning vositalari quyidagilardan iborat bo'lishi kerak:

1. Ta'lim (axloqiy tarbiyada kitob va darsliklarni o'rni);
2. O'qituvchining shaxsan namuna bo'lishi (Ushinskiyning obrazli ifodalashicha, «bu narsa yosh qalb uchun quyoshning barakali nuridirki, uni hech bir narsa bilan almashtirib bo'lmaydi»);
3. E'tiqod;
4. O'quvchilarga mohirlik bilan munosabatda bo'lish (pedagogik odob); ogohlantirish choralari; 6. Rao'batlantirish va jazolash.

Ushinskiy bolalar mehnati haqida gapirib, insonning to‘o‘ri rivojlanishidagi zarur shart mehnatdir, deb hisoblagan edi. Uning fikricha «agar tarbiya kishini baxtli qilmoqchi bo‘lsa, uni baxt uchun tarbiyalamaslik kerak, balki hayotdagi mehnat uchun tayyorlashi lozim». Tarbiya kishida mehnatga muhabbat va odatni o‘stirish kerak. Ushinskiy kishi o‘z faoliyatida jismoniy mehnat bilan aqliy mehnatni birlashtirsa, juda foydali bo‘lur edi, deb hisoblaydi. U o‘quvchilar mehnati haqida gapirib, «O‘qish mehnatdir va mehnat bo‘lib qolishi, ammo to‘la ma’noli mehnat bo‘lishi lozim», — deydi. U ta’limni ovunchoqlik, ko‘ngil ochish yo‘li bilan o‘tkazishga, ba’zi pedagoglarning ta’limni mumkin qadar engilroq qilishga harakat qilishlariga qarshi chiqdi. Bolalar o‘qish davrida mehnatga, qiyinchiliklarni eng olishga o‘rganishlari kerak. Faqat kichkina bolalarnigina o‘ynab turib o‘qishga o‘rgatish mumkin, deb yozadi Ushinskiy. Aqliy mehnat oo‘ir, o‘rganmagan kishini tezda charchatib qo‘yadi. Shuning uchun bolalarni kuchi etadigan ishlar bilan sekin-asta o‘rgatish lozim.

K.D.Ushinskiyning aqliy mehnatni jismoniy mehnat bilan qo‘shib olib borish to‘o‘risidagi, o‘qish va dam olishni to‘o‘ri tashkil etish haqidagi pedagogik fikrlari hozirgi kunda ham qimmatlidir. K.D.Ushinskiyning didaktika sohasidagi qarashlari pedagogika tarixida o‘zining chuqurligi va o‘ziga xosligi bilan ajralib turadi. Ushinskiy ta’limni bolalarning psixologik jihatdan kamol topishlarining yosh bosqichlarini hisobga olishni va ular psixologiyasining xususiyatlarini e’tiborga olib tashkil etish kerakligini talab qildi. Ushinskiy xotira bilan esda saqlab qolish to‘o‘risida gapirib, unutishning oldini oladigan tez-tez takrorlash yo‘li bilan tarbiya oluvchilarda o‘z xotiralariga ishonchni mustahkamlash kerak, deb ko‘rsatdi. U darsda ko‘rsatmalilik tamoyiliga katta ahamiyat berib, psixologik nuqtai nazardan ko‘rsatmali ta’limni mohiyatini yoritib berdi. Ushinskiy ko‘rsatmali ta’lim tamoyillarini nazariy jihatdan ishlab chiqishga va uni amalda tatbiq etishga doir juda ko‘p qimmatli fikrlar kiritdi. Ushinskiy o‘qitish jarayonida ko‘rsatmali ta’limga munosib o‘rin berdi: u ko‘rsatmali ta’lim o‘quvchilarning rivojlanishini ta’min etadigan shartlardan biridir, deb bildi. Ushinskiy bolalarning o‘quv materialini anglab, puxta va mustahkam o‘zlashtirishi tamoyiliga katta e’tibor berdi. U bu tamoyillarni tushunish va tatbiq qilishda o‘zidan ilgari o‘tgan pedagoglarga nisbatan ko‘pgina yangiliklar kiritdi. Masalan, o‘quv materialini takrorlash to‘o‘risida batafsil metodika ishlab chiqdi. Ushinskiy ta’lim yo‘nalishida ikki yo‘nalish borligini qayd etdi. Birinchi yo‘nalish bolalar o‘qituvchining rahbarligida buyum yoki hodisani kuzatadilar va shu buyum yoki hodisa to‘o‘risida umumiy tushuncha hosil qiladilar. Ikkinchi yo‘nalishda olingan bilimlar umumlashtiriladi va mustahkamlanadi. Ushinskiy maktabning ikki xodimi: murabbiy bilan o‘qituvchi o‘rtasida tarbiya va ta’lim (funktsiyasini) jarayonini bo‘lib qo‘yishga qarshi norozilik bildirdi. U ta’limni tarbiyaning eng muhim vositasi deb hisobladi. Ushinskiy o‘zining pedagogik tizimida dars hamda ta’lim metodiga katta ahamiyat berdi. Darsda masho‘ulotlar turlicha bo‘lishi mumkin: yangi bilim berish, o‘quvchilarning mashqlar bajarishi, o‘tilganlarni takrorlash, o‘quvchilarning bilimini hisobga olish, o‘quvchilarning yozma ishlarni bajarishlari. Har bir dars ma’lum maqsadga qaratilgan, tugallangan bo‘lishi va etarli darajada tarbiyaviy xarakterga ega bo‘lishi lozim. Ushinskiy masho‘ulotlarni almashtirib va metodlarni xilma-xil qilib turishni tavsiya qildi. Ushinskiy bolalarda mustaqil ishlash qobiliyatini o‘stirishga e’tibor berib, o‘qituvchi maktabga yangi kirgan bolalarga darsda mustaqil ishlashning to‘o‘ri usullarini o‘rgatishi kerak, bolalar to mustaqil ishlash malakalarini mustahkam o‘zlashtirib olmaguncha, ularga uyga vazifalar berish yaramaydi, deydi. Ushinskiy «Rus tilini dastlabki o‘qitish» (1864) sarlavhali maqolasida bir qancha qimmatli metodik ko‘rsatmalar berdi. Uning fikricha, o‘qitishning uchta vazifasi bor:

1) bolaning nutqini o‘stirish;

2) bolalarni rus tilining boyligidan ongli suratda foydalanishga o‘rgatish va 3) tilning mantiqini (grammatikasini) o‘zlashtirish. Bu uch vazifa bir vaqtda birlikda bajariladi.

Rossiyada o‘qishga o‘rgatishda tovush metodini joriy qilish va keng tarqatishda Ushinskiyning xizmati katta bo‘ldi. Ushinskiy o‘qituvchilarning roliga yuksak baho berib, «pedagogning o‘quvchilarga ta’siri shunday tarbiyaviy kuchga egadirki buni hech qanday ustav va dastur bilan, o‘quv yurtini har qancha qulay tashkil etish bilan almashtirib bo‘lmaydi», deb hisoblar edi. U «? tarbiya ishida murabbiyning shaxsi eng asosiy narsa», deb yozgan edi.

Ushinskiy pedagogika o‘qituvchilari va o‘rta maktab o‘qituvchilari tayyorlaydigan pedagogika fakultetlari to‘o‘risidagi fikrni olo‘a surdi. U bunday deb yozgan edi: bizda meditsina fakultetlari bor-u,



pedagogika fakultetlari yo‘q ekan, bu shuni ko‘rsatadiki, biz axloqiy va tarbiyaviy soo‘lio‘imizga qaraganda tanamiz soo‘lio‘ini ko‘proq qadrlar ekanmiz. Uning bu fikri so‘nggi yillarda amalga oshdi. K.D.Ushinskiyning xizmati shundaki, u o‘z vataniga, o‘z xalqiga xizmat qilishni pedagogik faoliyatining asosiy burchi deb hisobladi. K.D.Ushinskiy ilmiy-amaliy pedagogik faoliyatining asosiy o‘oyasi va yo‘nalishi ham yuqoridagi mehnatlari bilan bevosita boo‘liqdir. K.D.Ushinskiy pedagogikaning o‘ziga xosligini, milliy xususiyatlarini himoya qildi, shuningdek, tarbiya xalqchil bo‘lishi lozim, deb hisobladi. K.D.Ushinskiy mehnatga inson baxt-saodatining asosiy sifatida qaradi, bolalarni mehnat orqali tarbiyalashga katta e'tibor berdi. Ushinskiy ta'limotining mazmuni, tamoyillari, shakl va metodlarini ishlab chiqishda ham ko‘p ishlar qildi. U ta'limni va uning ko‘rsatmaliligini, ongli va uzviy ta'lim-tarbiya masalalarini ishlab chiqdi. O‘qitish shakl va metodlarining rang-barangligiga erishishni talab etdi. K.D.Ushinskiy o‘qituvchining mehnatini va uning tarbiyalanuvchi shaxsga ta'sirini yuqori baholadi. Ushinskiy o‘qituvchilar tayyorlash tizimini birinchi marta ishlab chiqdi. Ushinskiy boshqa xalqlarning ham pedagogikasi va xalq maktablari taraqqiyotiga katta ta'sir ko‘rsatdi.

**Qaysiki tanlangan yo‘l faqat haqiqat qidiruvi asosida boshlanilgan edi, bu yo‘l orqali sog‘lom fikr va aql bilan rivojlanishiga sabab bo‘lgan psixologik, etnik, diniy haqiqatlar uchun asos edi.**<sup>23</sup>

1895 yilda Ushinskiyning vafotiga 25 yil to‘lishi munosabati bilan bo‘lgan yio‘ilishda, uning ishini davom ettiruvchilardan biri, Modzalevskiy aytib o‘tganidek, «Xuddi Lermontov — bizning xalq olimimiz, Suvarov — bizning xalq lashkarboshimiz, Pushkin — bizning xalq shoirimiz, Glinka — bizning xalq kompozitorimiz bo‘lganidek, Ushinskiy ham — bizning haqiqiy xalq pedagogimizdir» deganda haq edi.

#### *Nazorat uchun savol va topshiriqlar*

1. K.D.Ushinskiyning hayoti va talabalik yillari?
2. K.D.Ushinskiy darsliklari va «Tarbiyada xalqchilik o‘oyasi».
3. K.D.Ushinskiy aqliy, axloqiy tarbiya va uning vositalari haqida.
4. K.D.Ushinskiyning didaktik ta'limoti va uning ahamiyati.
5. K.D.Ushinskiyning pedagogika, maktab va maorif taraqqiyotidagi o‘rnini izohlab bering?

#### **27-Ma`ruza**

### **Xozirgi davrda jahon mamlakatlari ta'lim tizimi va pedagogik fani rivoji**

#### *Reja:*

- 1. Amerika Qo‘shma Shtatlarida ta'lim tizimi**
- 2. Yaponiyada ta'lim tizimi**
- 3. Janubiy Koreyada ta'lim tizimi**
- 4. Germaniyada ta'lim tizimi.**

#### *Tayanch iboralar:*

Meros – inheritance  
Ma'lumotlilik – information  
ta'lim mazmuni – concepts  
ta'lim nazariyasi - principles of education  
konsepsiya – concept  
Mafkura - idea

#### *Adabiyotlar:*

1. Hoshimov K., Nishonova S., Inomova M., Hasanov R. Pedagogikatarixi – T.: O‘qituvchi, 1996.
2. Hashimov K., Nishonova S. Pedagogika tarixi. – T.: “Istiglol” nashriyoti, 2005
3. History of pedagogy. William Harold Payne. Gabriel Compayre Ulan Press, 2012. 21b.

#### **1. Amerika Qo‘shma Shtatlarida ta'lim tizimi**

Amerika Qo‘shma Shtatlarida bolalar 6 yoshdan 17 yoshgacha 12 yil o‘qiydilar. Ta'lim tizimi quyidagicha tashkil etilgan:

---

<sup>23</sup>History of pedagogy. William Harold Payne. Gabriel Compayre Ulan Press, 2012. 24b.

1. 3 yoshdan 5 yoshgacha maktabgacha tarbiya muassasalarida.
2. Boshlano'ich maktab. Bu bosqich 1—5-sinflarni o'z ichiga oladi.
3. To'liq bo'lmagan o'rta maktab. Bu bosqich 6—8-sinflardan iborat.
4. Yuqori maktab. Bu bosqich 9—11-sinflar bo'ladi. Mazkur yuqori maktab bilan oliy ta'limni aralashtirmaslik kerak.

Amerika maktablarida 9-sinfgacha asosiy e'tibor matematikaga emas, balki tabiiy fanlarga qaratiladi, yuqorida tasdiqlangan yagona dasturlar bo'lmaydi. O'quvchilar uchun yagona, majburiy darsliklar, qo'llanmalar yo'q. Amerika maktablarida texnikaviy jihatdan yaxshi jihozlangan, sinflar kompyuterlashtirilgan. Har bir maktabda boshlano'ich sinf o'quvchilarini tashiydigan maxsus avtobuslar, stadionlar, turli laboratoriyalar bor. Amerika maktablarining aksariyati davlat ixtiyorida bo'lib, davlat mabla'o'i bilan ta'minlanadi. Lekin shaxsiy maktablar ham anchagina. Katta shaharlarda yashovchi o'ziga to'q ota-onalar farzandlarini shaxsiy maktablarga berishga harakat qilishadi. Davlat maktablarida tekin, shaxsiy maktablar esa — pullik o'qitiladi. Vashington shahridagi shaxsiy maktabda bolani o'qitish uchun bir yilga taxminan o'n ming dollar to'lash kerak. Bunday maktablarda boy oila farzandlari ta'lim oladilar. Shaxsiy maktablarning har biri o'zi xos xususiyatlarga, maxsus dasturlarga, maxsus o'qituvchilarga ega. Bunday maktablarda sinfda o'qiydigan o'quvchilar soni kam bo'ldai. Shaxsiy maktablarda boshlano'ich sinflardan boshlab estetik tarbiyaga, san'atga alohida e'tibor beriladi.

Amerika davlat maktablarining yuqori sinflaridagi o'qish-o'qitish tizimi biznikidan tubdan farq qiladi. Yuqori sinflardagi har bir o'quvchiga alohida o'qituvchi-murabbiy birlashtiriladi. U shu o'quvchining qobiliyati, qiziqishlarini sinchiklab o'rganib, faqat shu o'quvchiga mos alohida reja tuzadi, uning o'qishiga rahbarlik qiladi. U o'rganishi lozim bo'lgan majburiy fanlar ro'yxatini tuzib chiqadi. Masalan, 9-sinf o'quvchisi bir fandan, deylik, kimyodan kuchli bo'lsa-yu, chet tilidan oqsasa, bu o'quvchiga 9-sinfda o'ninchi sinf rejasi bo'yicha kimyoni o'rganishga ruxsat etiladi. U chet tilini 9-sinf hajmida yoki engillashtirilgan reja bo'yicha o'rganishi mumkin. Kimyodan yoki matematika, biologiya, fizika va boshqa tabiiy fanlardan maktab rejasini muddatidan oldin tugatgan, barcha kontrol ishlarini topshirgan o'quvchiga maktabda o'qib yurgan vaqtidayoq shu fanlar bo'yicha o'zi kirmoqchi bo'lgan kollejning birinchi kursi imtihonlarini ham topshirishiga imkoniyat yaratiladi. Amerikaning Yuqori maktablarida shunday o'qituvchilar borki, ular kollejlarning birinchi kurslarida o'qitiladigan ma'lum fanlardan dars berishlari hamda imtihon olishlari shart. Amerika maktablarida bitirish imtihonlari yo'q. Oliy o'quv yurtlariga kirish uchun bizdagidek kirish imtihonlari olinmaydi. Biroq har bir abituriyent oliy o'quv yurtiga kirish uchun matematika va ingliz tilidan sinov (test) topshiradi. Bunday testlar Amerikada har yili 3—4 marta o'tkaziladi. Sinov savollari kitob shaklida har yili chop etiladi. Ularda mingga yaqin mashqlar, masalalar va ularning echimlari ko'rsatiladi. Sinflarda qanday savollar bo'lishi bizga o'xshab sir tutilmaydi, balki ochiq-oydin «matematika va ingliz tilidan bu yil mana shu savollarga javob berish lozim» deb ko'rsatiladi. O'quvchilar bu kitobni olib, kirish sinovlariga tayyorlanadi. Amerikada talabalar matematika va ingliz tilidan kirish sinovlarini 10-12 sinflarda o'qib yurgan vaqtlarida, o'zlariga qulay paytda topshira oladilar.

Amerika oliy o'quv yurtlariga kirish uchun belgilangan sinov (test)lar ikki xil bo'ladi:

SAT (Sxolastik aptityud test);

AKT (Amerikan kollej test) sinovlari.

SAT sinovlari murakkabroq bo'ladi. Mashhur universitetlarga kirish uchun SAT sinovlarini topshirish shart bo'ladi.

Bulardan tashqari Murakkablashtirilgan sinov ham bor. Bu sinovni oliy maktablarga kirayotgan barcha talabalar ham topshirishlari shart emas. Mabodo biror talaba shu murakkablashtirilgan sinovlarni topshirib universitetga kirsa, u talabaga maxsus stipendiya beriladi. Amerikaning eng katta boyligi — bu aql. Aql bu mamlakatda qadrlanadi, aqlli talabalar alohida taqdirlanadi. **Aqlli, a'lochi talabalar o'quv yurtlarining faxri sanalgani sababli ham, ularga turli yo'llar bilan yordam berish, stipendiyalar tayinlash orqali ularni o'quv yurtlarida saqlashga harakat qiladilar. O'zi tanlagan sohada yutuqlarga erishayotgan talabalar ro'yxati har yili alohida kitobda nashr etilib turiladi. Bundan**

**maqsad mazkur soha bilan qiziquvchi kompaniyalarning e'tiborini bo'lajak olimlarga qaratishdir. Har bir maktab bir inson tomonidan yo'naltirilgan bo'lib hisoblangan.**<sup>24</sup>

Yuqorida sanab o'tilgan sinovlarning natijalari va yuqori sinflarda barcha fanlardan olgan baholarining o'rtacha miqdori talabani universitetga qabul qilish yoki qilmaslik uchun asos hisoblanadi. Amerika kollejlari ikki yillik va to'rt yillik bo'ladi. Ikki yillik kollejlarni bitirgan talaba oliy ta'lim poo'onasidagi eng birlamchi darajaga ega bo'ladi. To'rt yillik kollejlarni tugatgan talabalar bakalavr darajasini olib, oliy ma'lumotning birinchi poo'onasiga erishadilar. To'rt yillik kollejlarni bitirgan talabalar bizning to'rt yillik institut va ayrim universitetlarga mos keladi. Amerika universitetlari tarkibiga ikki va to'rt yillik kollejlarni bitirgan talabalar hamda ikkinchi bosqich oliy ma'lumot beruvchi o'quv yurtlari kiradi.

Ikkinchi bosqich oliy ma'lumot beruvchi o'quv yurtlari bizning aspiranturaga to'o'ri keladi. Bu o'quv yurtiga kirish uchun ikki fandan imtihon topshirilishi shart. O'qishni muvaffaqiyatli bitirgan talaba magistrlik darajasini oladi. Magistrlik ilmiy darajasini olgan talaba doktoranturaga kirishi mumkin. Amerikada doktoranturaga kirish uchun faqat mutaxassislikdan jiddiy imtihon topshiriladi. Imtihon komissiyasi tarkibida talabani bo'lajak ilmiy rahbari ham ishtirok etadi. O'qishni muvaffaqiyatli bitirib, dissertatsiya yoqlagan talaba doktorlik ilmiy darajasini oladi. Ijtimoiy fanlardan doktorlik dissertatsiyasi yoqlagan talabalarning hammasiga «falsafa doktori» ilmiy unvoni beriladi. AQSh maktablari — oliy maktabgacha mana shunday bosqichlarga ega.

### *Yaponiyada ta'lim tizimi*

Yaponiya ta'limining shakllanishi 1867—1868 yillarda boshlangan. Yaponiya o'z oldiga ikki vazifani: 1—boyish, 2—O'arb texnologiyasini Yaponiya ishlab chiqarishiga kiritish masalasini qo'yadi va bu ishni amalga oshirish uchun birinchi galda ta'lim tizimini tubdan o'zgartirish kerakligi aytiladi. 1872 yili «Ta'lim haqida Qonun» qabul qilindi. Bunda yapon ta'limi O'arb ta'limi bilan uyo'unlashtiriladi. 1908 yil Yaponiyada boshlano'ich ta'lim majburiy 6 yillikka aylantirildi. 1893 yili kasb yo'nalishidagi dastlabki kollej paydo bo'ldi. 1946 yili qabul qilingan Konstitutsiya fuqarolarning ta'lim sohasidagi huquq va burchlarini belgilab berdi. Unda barcha bolalar bepul umumiy ta'lim olishlari shart ekanligi belgilab qo'yilgan. Hozirgi zamon yapon ta'lim tizimlarining tarkibi quyidagicha: boo'chalar, boshlano'ich maktab, kichik o'rta maktab, yuqori o'rta maktab, oliy ta'lim tizimlariga kiruvchi o'quv yurtlari. Bolalar yosh xususiyatlariga qarab 3, 2, 1 yillik ta'lim kurslariga jalb qilinadi. Yaponiyada maktabgacha ta'lim muassasalarining 59,9% xususiy, 40,8% munitsipal, 0,3% davlatnikidir.

*Majburiy ta'lim.* Ta'limning poo'onasi 6 yoshdan 15 yoshgacha bo'lgan bolalarni o'z ichiga oladi. 6 yillik boshlano'ich ta'lim va 3 yillik kichik o'rta maktab, 9 yillik majburiy ta'limni tashkil etadi va u bepuldir, tekin darsliklar bilan ta'minlangan. Muxtoj oilalarning bolalari bepul nonushta, o'quv qurollari, tibbiy xizmat bilan ta'minlanadi. Zarur bo'lgan taqdirda ularning oilalariga moddiy yordam ko'rsatiladi. Shu qatorda xususiy maktablar ham mavjud.

Yuqori bosqich o'rta maktab 10, 11, 12 sinflarni o'z ichiga oladi, bunday maktablarning kunduzgi, sirtqi va kechki bo'limlari mavjud. O'quvchilarning 95% kunduzgi maktablarda o'qiydilar. Yaponiyada o'quv yili 240 kun (AQSh 180). O'quv yili 1 apreldan boshlanib martda tugaydi. Yozgi kanikul iyun oyining oxirida boshlanib, avgustda tugaydi. Darslar 7 soatdan o'tiladi. Dorilfununlarga katta o'rta maktabni yoki 12 yillik oddiy maktabni tugatgan o'quvchilar qabul qilinadi. U erda 460 ta universitet bo'lib, 95 tasi davlat tasarrufida, 34 tasi munitsipal, 331 tasi xususiy, 1-toifadagi universitetlarda har bir o'qituvchiga 8 nafar, 2-toifali universitetlarda esa 20 tadan talaba to'o'ri keladi. Universitetlarga qabul qilish ikki bosqichga bo'linadi: 1-bosqichi turar joyda o'tkaziladi: buning uchun yapon, eski yapon tili, matematika, fizika, ximiya, jamiyatshunoslik, tarix bo'yicha test sinovlaridan o'tadilar. Bu sinovlardan o'tgan o'quvchilar universitetlarga yo'llanma oladilar va yana sinovdan o'tadilar. Xususiy universitetlarga esa to'o'ridan-to'o'ri test topshiriladi. Bir qator xususiy universitetlar o'zining uzluksiz shaxobchasiga esa (boo'chadan boshlab hamma bosqichlarni qamrab oladi). Universitetdan talabalarni

---

<sup>24</sup>History of pedagogy. William Harold Payne. Gabriel Compayre Ulan Press, 2012.21b.

haydab yuborish mumkin emas. Lekin o'qish muddatini cho'zish mumkin (4 yillik o'qish 5-6 yilgacha cho'zilib ketishi mumkin).

*Kollejlar:*

1-kichik kollej;

2-texnik kollej

3-maxsus kollejlarga bo'linadi.

Uni bitirgan talabalar bakalavr diplomini oladi va universitetning 3 yoki 4 kurslariga qabul qilinadi.

### **3. Janubiy Koreyada ta'lim tizimi**

Janubiy Koreyada ta'lim haqidagi Qonun 1948 yilda qabul qilingan. Ta'lim tizimiga asos qilib an'anaviy o'arb modeli olingan: 6 yil — quyi maktab, 3 yil — o'rta, yana 3 yil — oliy maktab; so'ngra to'rt yillik kollej va bakalavr unvoni beriladi; tanlangan fan yana 2 yil chuqur o'rganilgandan so'ng magistr unvonini olish mumkin. Fan doktori bo'lish uchun yana 3 yil vaqt sarflash lozim.

Mamlakatda oliy o'quv yurtlarining ishlari yaxshi yo'lga qo'yilgan. Koreyada 104 ta oliy o'quv yurti bor, ularning 80 foizi xususiydir. Hozir mamlakatda oliy o'quv yurtlarida o'qishga qiziqish juda kuchayib ketgan. Har yili maktablarni bitiruvchilarning 40 foizi o'qishga kiradi. Talabalar soni bo'yicha Koreya dunyoda birinchi o'rinda turadi. Lekin maktabgacha ta'lim muassasalari ishida muammolar bor. Talab ehtiyojni qondira olmayapti. Shuning uchun 1982 yilda maktabgacha tarbiya haqida qonun qabul qilindi. Bu erda tarbiyaga bolalar bo'chasi asos solinishini yaxshi tushunishadi. Shu tufayli bu tarmoq keyingi yillarda 60 foizga kengaydi. Bunda diniy tashkilotlarning hissasi kattadir.

Boshlano'ich maktab masalasiga kelganda (bu maktabga olti yoshlilar kelishadi) sinflarning tio'izligini kuzatish mumkin. Har sinfda 50 nafargacha bola o'qiydi. Dars nagruzkalari ham ko'proq. Lekin o'yinlar dam olish o'quv dasturiga kiritilgan. Shuning uchun dam olishga imkoniyat bor. Boshlano'ich maktabda dars 40 minut davom etadi. O'rta maktabda esa darslar 45 minut. Oliy maktabda darsning davomiyligi 50 minutga teng. Bu erda ikki muhim jihatga to'xtalib o'tish zarur. Oliy maktabga, albatta, kirish imtihonlari topshirib kiriladi, o'qishlar pullik.

Boshlano'ich maktabda 9 ta fan o'qitiladi. Koreys tilini o'rganishga alohida e'tibor beriladi. Bundan tashqari arifmetika, ayrim ijtimoiy fanlar ham o'qitiladi. *O'rta maktabda* fanlar yana 4 taga ko'paytirilgan. 7-sinfdan boshlab chet tillar o'rgatiladi. Mamlakatda ingliz tiliga e'tibor kuchli. Ko'pchilik bu tilda bimalol gaplasha oladi. Chet tillarni o'qitishga haftasiga 4—5 soat ajratilgan. Koreyslar yana bir tilni — klassik xitoy tilini majburiy ravishda o'rganadilar. 8-sinfdan boshlab Xitoy tarixi o'rganiladi.

*Hunar maktablari* Koreyada 600 tani tashkil etadi. Bu maktablarning 45 foizi bo'lajak mulkdorlarni tayyorlaydi, 23 foizida texnik kasb egalari etishib chiqadi. Qolgan maktablarda dengizchilik, qishloq xo'jalik ixtisoslari o'zlashtiriladi. Shunisi diqqatga sazovorki, bu maktablarga korxonalar otaliq qiladilar. Ta'lim haqidagi qonun talablaridan biri shudir. Koreyada ham alohida iqtidorli bolalarga e'tibor kuchli. So'nggi yillarda 5 ta sport, 6 ta ilmiy maktab ochilgan. Jismoniy tarbiyaning rivojlanishiga Seul olimpiadasi katta ta'sir ko'rsatgan. Koreyada nogironlarga ko'rsatilayotgan o'amxo'rlikni har qadamda kuzatish mumkin. Aytaylik, bu erda aravachalar yordamida harakatlanuvchilar uchun er osti liftlari mavjud, maxsus jihozlangan past qilib qurilgan telefon-avtomatlardan nogironlar bimalol foydalanadilar, rivojlanishdan orqada qolgan bolalar uchun maxsus maktablar mavjud. Bu maktablarning aksariyati xususiy yoki diniy tashkilotlarning xayriya mablao'lari hisobiga qurilgan. Davlat maktablarida din o'qitilmaydi. Lekin 3-sinfdan boshlab «Odobnoma» kabi maxsus fan joriy etiladi. Bu fan 12-sinfgacha o'qitilib, haftasiga 2 soat vaqt ajratilgan. Bu fan o'z ichiga dinni ham qabul qiladi. U qotib qolgan bir narsa sifatida emas, qadriyat sifatida o'qitiladi. Bu butun tarbiya tizimi natijasidir. Ehromlarga borish, tarixiy yodgorliklar bilan tanishish, ma'naviy tarixni o'rganish maktab fanining majburiy davomi hisoblanadi. Maktablar uchun o'qituvchi kadrlar tayyorlash masalasiga ham katta e'tibor beriladi. Koreyadagi barcha talabalarning 6,5 foizi bo'lajak pedagoglardir. Mamlakatda 11 ta o'qituvchilar kollejlari mavjud. Har bir provintsiya o'z kollejiga ega. Boshlano'ich sinflar o'qituvchisi bo'lish uchun 2 yil o'qish kerak. Fan o'qituvchisi birmuncha ko'proq o'qiydi. Koreyada o'qituvchining ish haqi 700 dollarga teng. Agar bunga pedagogika oliy o'quv yurtlariga

o'qishga kirishdagi yuqori tanlovni ham qo'shadigan bo'lsak, bu mamlakatda o'qituvchi kasbining e'zozlanishi sabablari ayondir.

Janubiy Koreyada ta'limning obro'si naqadar kattalagini quyidagi misoldan ham ko'rsak bo'ladi:

Soliqlar tizimida ta'limiy soliq joriy qilingan: ishlab chiqaruvchilar foydaning ma'lum foizini maorifga yuboradilar. Davlat byudjetining 24 foizi ta'limga sarflanadi. Mamlakat prezidenti (u xalq ta'limi Davlat kengashini boshqaradi) shaxsan provintsiyalar ta'lim boshqarmalari (bizdagi xalq ta'limi boshqarmalari kabi) boshliqlarini tayinlaydi. Bu ham ushbu mamlakatda maorifga qanchalar zo'r ahamiyat berilishini ko'rsatib turibdi.

#### **4. Frantsiyada ta'lim tizimi**

Frantsiya ta'lim tizimi ham qadimiy va boy tarixga ega. Bu mamlakatda «Ta'lim haqida»gi Qonun dastlab 1955 yilda qabul qilinib, 1975 yilda unga qator o'zgartirishlar kiritilgan.

Frantsiya davlatining hozirgi davrda amal qilinayotgan «Ta'lim haqida»gi Qonuni 1989 yil 10 iyulda qabul qilingan bo'lib, uning o'zgartirilishiga ta'lim strategiyasida ro'y bergan o'zgarishlar, mamlakatning ichki, tashqi siyosatdagi islohatlar, yuzaga kelgan iqtisodiy sharoitlar, chet el pedagogikasidagi ilo'or tajribalarning mamlakat ta'lim tizimlariga kirib kelishi, o'quv predmetlarining integratsiyalari va boshqalar sabab bo'ldi.

Frantsiyada ta'limning asosiy maqsadi shaxsning har tomonlama kamol topishini ta'minlash, uni mustaqil faoliyatga tayyorlash, bozor munosabatlari sharoitida o'quvchilarni tadbirkorlikka, ishbilarmonlik va omilkorlikka o'rgatish, shunga yarasha kasb-korga ega qilishdan iboratdir. Bu erda:

*Davlat maktablari;*

*Xususiy maktablar;*

*Oraliq maktablari mavjud.*

O'qitiladigan predmetlar ichida frantsuz tili va adabiyoti, o'qish va yozuv alohida ahamiyatga molik bo'lib hisoblanadi. Ular uchun dars vaqtining 30% ajratiladi. O'rtacha haftalik soatlar 26 soatdan iborat, darsning davomiyligi esa 60 minut. O'quv yili 5 chorakka bo'linadi. Frantsuz maktablari boshlano'ich sinflarida o'qish ertalabki va tushdan keyingi qismlarga bo'linadi. Ertalab o'quvchilar ona tilidan, tushdan keyin esa matematika va boshqa predmetlardan saboq oladilar. Matematika, ona tili va adabiyoti baza predmeti, tarix, geografiya, mehnat, jismoniy tarbiya predmetlari esa rivojlantiruvchi predmetlar hisoblanadi.

Frantsiya ta'limida bolalarning go'daklik choo'idanoq maktabda o'qitish uchun tayyor holda olib kelish o'oyat muhim masala hisoblanadi. Bu bosqichda tarbiyalanuvchilar quyidagicha tabaqalashtirilgan: kichik guruh (2-4 yosh), o'rta guruh (4-5 yosh), katta guruh (5-6 yosh). Maktabga tayyorlov guruhi (5-6 yosh) bo'lib, ularga Frantsiyada 100% shu yoshdagi bolalar qamrab olingan. Bolalarni maktabga tayyorlash uchun alohida dastur va darsliklar mavjud.

Frantsiyada boshlano'ich ta'lim maktablariga 6 yoshdan 11 yoshgacha bo'lgan bolalar jalb qilinadilar. Boshlano'ich maktab bepul va majburiy. Uning vazifasi o'qish, yozish, hisoblash malakasini berishdir. O'quv masho'ulotlari ertalab soat 9 dan 12 gacha, hamda soat 14 dan 16 gacha 5 soat davom etadi. Maktabda ovqatlanish pullik, lekin juda arzonlashtirilgan narxlarda. Boshlano'ich sinflarda o'qish uch bosqichda amalga oshiriladi:

*Tayyorlov bosqichi;*

*Elementar kurs (bu bosqich ikki yil davom etadi);*

*Chuqurlashtirilgan bosqich.*

Dasturlarda o'quv predmetlarning barchasiga uch bosqich bo'yicha aniq, alohida-alohida talablar qo'yiladi.

1990 yildagi hukumat qarorida bolalarni bilimiga, qobiliyatiga qarab dars jadvalini tabaqalashtirgan holda tuzish huquqi berildi.

O'quvchilar 11 yoshda boshlano'ich maktabni tugallab o'rta maktabga o'tadilar. O'rta ta'lim esa kollejlarda va litseylarda amalga oshiriladi. O'rta ta'lim ikki bosqichda beriladi. Birinchi bosqich (11 yoshdan 15 yoshgacha) 4 yil bo'lib, eng kichik sinf 6-sinf, 5-4 o'rta sinf, 3-sinf esa katta sinf hisoblanadi. Demak sinflarni raqamlash yuqoridan pastga qarab amalga oshiriladi. 6-5 sinflar umumiy o'rta ta'lim, 4-3 sinflar esa o'quvchilarning moyilligiga qarab beriladi. Bu birinchi bosqichni tugatgach, o'quvchilar

kasbiy yo'nalishlari bo'yicha guvohnoma oladilar. So'ngra ikkinchi bosqich boshlanadi. Bu bosqichda 15-18 yoshgacha bo'lgan bolalar ta'lim oladilar. Ular uch yil o'qib bakalavr unvoni va diplomi uchun imtihon topshiradilar. Ana shunda diplom olgan o'quvchilargina oliy o'quv yurtlarga qabul qilinish huquqiga ega bo'ladilar. Frantsiyada talabalar pedagogika, politexnika instituti, oliy ma'muriy maktablarga kirish uchungina imtihon topshiradilar. Bundan tashqari shu kasbga moyilligi ham alohida sinab ko'riladi. Boshqa oliygohlarga va universitetlarga esa bakalavr diplomi bo'lgan yoshlar imtihonsiz qabul qilinaveradi.

Oliy ta'lim universitetlarda uch turkumda amalga oshiriladi.

Birinchi turkum: umumiy bo'lib, o'qish muddati ikki yil davom etadi.

Ikkinchi turkum: o'qish bir yil davom etadi. Talabalar uni magistr darajasi bilan yakunlaydi.

Uchinchi turkum: o'qish 1—2 yil davom etadi. Bu siklda:

biron bir predmetni chuqurlashtirib o'rganilganligi haqida diplom 1 yil;

ixtisoslashtirilgan oliy ma'lumot to'rtinchi turkumda diplom 1-yil;

uchinchi turkum doktorlik dissertatsiyasi 1—2 yil;

davlat doktorlik dissertatsiyasi biron-bir sohani mukammal o'rganib dissertatsiya yozish kabi hujjatlar olish mumkin.

Frantsiyada oliy ma'lumot va ixtisos beruvchi oliy texnologik institutlar mingdan ortiq. Ular odatda sanoat, maishiy xizmat ko'rsatish, informatika mutaxassisliklariga ixtisoslashgan. O'qish muddati 2 yil bo'lib, sakkiz xaftalik ishlab chiqarish amaliyotini ham ko'zda tutadi.

Sirtqi ta'lim shoxobchalari juda keng bo'lib, u 500 turdagi o'rta, oliy professional ma'lumot berishni tavsiya eta oladi.

Frantsiyada maktab rahbarligi lavozimiga erishmoq uchun ta'limga rahbarlik qilishdan saboq beruvchi maxsus markazlarda o'qiydilar. Bunday markazlarda ular rahbarlik qilish, maktab iqtisodiyotini boshqarish, ta'limdagi yuridik masalalar, qonunchilik, ota-onalar bilan ishlash, madaniy oqartuv ishlarini tashkil etish, jamoada yaxshi psixologik muhitni barpo etish kabi jihatlarni o'rganadi. O'qishni yakunlagach, suhbatdan, test imtihonlaridan o'tadilar. Direktor dars bermaydi. Uning ish faoliyatini ikki yil davomida diqqat bilan kuzatib boriladi. Shu ikki yil davomida maktab direktori talantli tashkilotchi, etuk rahbar sifatida faoliyat ko'rsata olmasa, u bu lavozimidan olib tashlanadi. Maktab o'quvchilariga qo'yilgan talab Frantsiyada o'ta yuqori. Ayniqsa, boshlano'ich maktablarda o'qituvchi o'z kasbini ustasi, ajoyib notiq, san'atkor, musiqachi, sportchi, tashkilotchi, namunali xulq-atvor egasi bo'lmoo'i lozim.

O'qituvchilar o'z nazariy — uslubiy malakalarini oshirishga ahamiyat beradilar. Malaka oshirish kurslaridan o'tish uchun aniq muddat belgilab qo'yilmagan. O'qituvchilar o'z ixtiyorlari bilan test markazlarida imtihon topshiradilar.

Shu imtihonlar davrida o'qituvchi faoliyatida ayrim nuqsonlar sezilib, malaka oshirishga ehtiyoj aniqlansa, o'z vaqti va mablaolari hisobiga malaka oshiriladi.

2000 yilda Frantsiya maktablaridagi ahvol sinchiklab o'rganilib, o'quvchilarning ko'pchilik darslarga kirmay boshqa ishlar bilan mashg'ul bo'lib yurishi aniqlangach, bu kamchilikni tuzatish uchun jiddiy choralar ko'rilmoqda. Politsiyani bu ishga jalb etib, dars vaqtida boshqa joylarda yurgan bolalarni tutish, ularga jarima solish va maktabga eltib qo'yish yuklatiladi. O'z farzandlarini maktabga yubormogan ota-onalarni esa sud hukmi bilan jazolanadi. Unda hatto qamoq jazosi ham belgilab qo'yilgan. Chunki aynan darsga qatnashmay yurgan bolalar o'rtasida narkomaniya va huquqbuzarlik kabi holatlar ko'p uchraydi. Umuman Frantsiyada ta'lim tizimini rivojlantirish uchun bu yil juda katta mablaolajratilgan.

#### ***4. Germaniyada ta'lim tizimi***

Maktabgacha tarbiya tizimi Germaniya ta'lim tizimida ham muhim bosqich hisoblanadi. Uning 100 yildan ortiq tarixi bor. Bolalar bo'chalarini ta'limning quyi bosqichi hisoblanada, lekin u davlat tizimi tarkibiga kirmaydi. Bo'chalarini mablaol bilan ta'minlash turli jamoat tashkilotlari, hayriya birlashmalari, korxonalar, xususiy shaxslar, diniy muassasalar zimmasidadir. Ota-onalar bolalar bo'chalariga o'z farzandlarini tarbiyalayotganliklari uchun ancha miqdorda pul to'laydilar. 3 yoshdan 6 yoshgacha bolalarning 80% bo'chalarga qatnaydi. Germaniyada odatda bolalar bo'chada tushgacha

tarbiyalanadilar. Kunning yarmida esa uyda, oilada bo'ladilar. Germaniyada kuni uzaytirilgan bo'chalar ham bor.

Majburiy ta'lim 6 yoshdan 18 yoshgacha bo'lgan bolalarga tegishli, ya'ni bu jarayon 12 yil davom etadi. Bundan 9 yillik (ba'zi joylarda 10 yil) maktabda to'la haftalik o'qishda o'qiydi. O'qish davlat maktablarida tekin. Xususiy maktablar ozroq. O'qish 6 yoshdan boshlanib, 4 yil davom etadi (faqat Berlinda 6 yil). Boshlano'ich maktabdan so'ng o'quvchilar yo'nalish bosqichidagi maktabga o'tadilar. Bu erda 5-6 sinf bosqichidagi yo'nalish maktablarda maxsus dastur asosida o'qiydilar. Keyin navbatdagi maktab tipiga ko'chadilar: bular — asosiy, maxsus maktab, real bilim yurtlari. Deyarli 30% bola asosiy maktabga o'tadi. 9 yoki 10 yillik o'qish tugatilgandan keyin kasbiy tayyorgarlikka o'tiladi. Maxsus maktablarda nuqsonga ega bo'lgan bolalar o'qiydi. Real bilim yurtlari asosiy maktab va yuqori bosqich maktabi o'rtasida turadi. Qoidaga ko'ra bu erda o'qish 6 yil davom etadi (5-10 sinfgacha) va to'la o'rta ma'lumot berish bilan tugallanadi. Bilim yurtini tugatganlar o'rta maxsus o'quv yurtiga yoki yuqori bosqichdagi hunar-texnika maktabiga kirib o'qish huquqiga ega bo'ladi. Germaniyada gimnaziyalar ham mavjud. Ular 5-13 sinflarni o'z ichiga oladi. 11-13 sinflar oliy o'quv yurtlariga tayyorlash vazifasini ham bajaradi. Gimnaziyaning bitirganlik haqidagi etuklik attestati oliy o'quv yurtida o'qish imkonini beradi. Germaniya ta'lim tizimida hunar ta'limi muhim ahamiyatga ega, chunki yuqori malakali ishchilarga bo'lgan talab kuchlidir. To'liqsiz o'rta maktabni bitiruvchilarning esa 20% hunar ta'limi tizimida bilim olishni davom ettiradilar. Aksariyat hollarda o'qish muddati 3—3,5 yilni tashkil etadi. O'qish uch bosqichdan iborat bo'lib, birinchi yili asosiy hunar ta'limi beriladi. Bunga o'qitilayotgan kasbga taalluqli maxsus fanlardan nazariy asoslar berilib, yirik korxonalarda amaliy mashg'ulotlar o'tkaziladi. Ikkinchi yil davomida maxsus hunar ta'limi beriladi. O'quvchining birinchi yilda ikkinchi yilga o'tishi sinov imtihonlari o'tkazilib o'qishni davom ettiruvchi yoshlar tanlab olinadi. Uchinchi yil davomida maxsus hunar ta'limi yanada chuqurlashtirilib boriladi. Bitiruv imtihonlari maxsus komissiya tomonidan qabul qilinadi. Komissiya a'zolari korxonalarining etakchi mutaxassislari, federal erlardagi sanoat palatasi, hunarmandchilik palatasi vakillaridan tashkil topadi. Hunar maktablarining diplomlari oliy o'quv yurtlariga kirish uchun huquq bermaydi. Buning uchun 1 yillik tayyorlov kurslarini tugatish talab etiladi. O'qishga qabul qilish imtihonsiz maktab ta'limi to'ovrisidagi hujjatga asosan oshiriladi.

Oliy maktab o'z-o'zini boshqarish huquqiga ega. Oliy o'quv yurtini shtatdagi rektor yoki bir necha yilga saylangan Prezident boshqaradi. O'z-o'zini boshqarishda vazifalari aniq taqsimlab berilgan bir necha guruhlar bosqichma-bosqich ishtiroki printsipiga amal qilinadi. Uning tarkibiga professor-o'qituvchilar, o'quvchilar, ilmiy xodimlar va boshqa xodimlar kiradi. Talabalar o'qishi erkin tashkil etilgan. Ko'p sonli o'quv bosqichlari bilan birga o'quv rejaları taklif etiladi. O'qishga haq to'lanmaydi. Agar talaba yoki ularning ota-onalari oziq-ovqat harajatlarini ko'tara olmasa o'qish uchun moliyaviy yordam ko'rsatish to'ovrisidagi federal qonunga ko'ra ular moliya yordamida oladilar. Bu yordamning yarmi stipendiyaga qo'shib berilsa, ikkinchi yarimi qarz tariqasida beriladi. Mamlakatda ta'limning isloh qilish masalasi ko'pdan buyon muhokama qilinmoqda, bunda o'quv jarayonini qisqartirish taklif qilinmoqda. Hozir universitetlarda talabalar 7 yil o'qiydi. Ular o'qishga kirganlariga qadar korxonalarda bir necha yil ishlashlari yoki bundesverda xizmat qilishni hisobga olsak, talabalar haqiqiy mehnat faoliyatlarini ancha kech boshlayotganligini tushunamiz. Germaniyada Xalq universitetlari mavjud bo'lib, ular partiya va dindan tashqari muassasa. Ularning ko'pchiligi kechki bo'lib, faqat 1989 yilda universitetlarda 400000 kurslar tashkil etilgan va bu kurslarda, 5,5 mln. tinglovchi malaka oshirgan. Davlat malaka oshirganlarni raobatlantiradi va bu uchun har yili 5,5 mln. marka mabla'o' ajratadi. Malaka oshirish kurslarida o'qish davrida tinglovchilarga mabla'o' bilan moliyaviy yordam beradilar. Asosan ishsizlar o'z malakasini oshirish imkoniyatlaridan ko'proq foydalanadilar va bu bilan ish topishlari tezlashadi. Yarim yil davomida malaka oshirgan ishchilarning 75% ish bilan ta'minlanadi. Cherkovlar ham fuqarolarning bilim darajalarini oshirishda faol ishtirok etadi. Evangel cherkovi o'zining 15 akademiyasida dolzarb mavzular bo'yicha konferentsiyalar tashkil etadi. Kato'liklar malaka oshirishda nikoh, oila masalalariga, teologiya va madaniyat sohalariga katta ahamiyat beradilar.

Oliy o'quv yurtlarida tadqiqot bilan shug'ullanish ularning qadimiy an'alaridan biri. O'tgan asr boshlarida Vilgelm fon Gumboldt pruss universitetlarini isloh qildi, o'shandan beri «Tadqiqot va o'qitish birligi» ularning hayotiy printsiplariga aylanib qolgan. Oliy o'quv yurtlari tadqiqotlarining asosiy

yoʻnalishi-fundamental amaliy tadqiqot boʻlib, ularga boshqa ilmiy-tekshirish institutlari, sanoat laboratoriyalari yaqindan yordam beradi. Germaniya taʼlimi oʻziga xos yoʻnalishga, juda murakkab tizimga ega. Shu bilan bir qatorda hozirda Germaniyada taʼlim tizimini isloh etish yoʻlida yangi izlanishlar olib borilmoqda.

***Nazorat uchun savol va topshiriqlar***

1. Rivojlangan xorijiy davlatlarda taʼlim yoʻnalishlari qanday belgilangan?
2. AQShda taʼlim tizimi qanday tashkil etilgan?
3. Yaponiya taʼlim tizimi haqida gapirib bering.
4. Janubiy Koreyada taʼlim tizimi qanday tashkil etilgan?
5. Frantsiyadagi taʼlim tizimini soʻzlab bering.
6. Germaniya taʼlim tizimi qanday tashkil etilgan?
7. Oʻzbekistonda xorijiy mamlakatlar tajribasidan qanday foydalanish mumkin?



## **2. SEMINAR MASHG‘ULOT MATERIALLARI**

## Seminar mashg'ulotlari

(Pedagogika nazariyasi bo'limi)

## Seminar mashg'ulotlari

<b>№</b>	<b>Seminar mashg'ulotlari mavzulari</b>	<b>Dars soatlari hajmi</b>
<b>1-semestr</b>		
1.	Pedagogika fan sifatida.	2
2.	Shaxsning rivojlanishi, ijtimoiylashuvi va tarbiyasi.	2
3.	Didaktika pedagogik ta'lim nazariyasi sifatida.	2
4.	Ta'lim jarayoni qonuniyatlari va tamoyillari. Ta'lim mazmuni. Ta'lim metodlari va vositalari.	2
5.	Ta'limni tashkil etish shakllari va turlari. Ta'lim olganlikni tashxis etish.	2
6.	Tarbiya jarayonining mohiyati va mazmuni. Tarbiya tamoyillari.	2
7.	Tarbiyaning umumiy metodlari.	2
8.	O'zbekiston Respublikasi ta'lim tizimi. Ta'lim sohasida davlat siyosatining asosiy yo'nalishlari.	2
9.	Pedagogik menejment nazariyasi va amaliyoti. Boshqaruvning nazariy asoslari Ta'lim muassasasida metodik ishlarni tashkil etish	2
<b>2-semestr</b>		
10	Eng qadimgi davrlardan VII asrgacha ta'lim-tarbiya va pedagogik fikrlar. Eng qadimgi yozma manbalarda ta'lim-tarbiya masalalari.	4
11	Sharq uyg'onish davri va unda ta'lim-tarbiya masalalari.	2
12	XIV-XVI asrlarda fan va madaniyat, maorif taraqqiyoti. Temuriylar davrida ta'lim-tarbiya va pedagogik fikrlar taraqqiyoti.	2
13	XIX asr oxiri va XX asr boshlarida maktab va pedagogik fikr taraqqiyoti, jadidlar harakati.	6
14	1917-1945 yillarda O'zbekistonda maktab va pedagogika fani. Mustaqillikgacha (1945-1990) bo'lgan yillarda O'zbekistonda maktab va pedagogika fanining taraqqiyoti.	2
15	Jahon pedagogik fani rivojlanishi tarixining bayoni. G'arbiy Yevropa mamlakatlarida ta'lim-tarbiya.	4

**jami: 90 soat**

Seminar mashg'ulotlari "Pedagogika nazariyasi va tarixi" fanini o'rganish davomida mashg'ulotlar paytida axborot (taqdimot, multimedia texnologiyalari) va ta'limning zamonaviy texnologiyalari

(rivojlantiruvchi ta'lim texnologiyalari, fanni to'liq o'zlashtirishga yo'naltirilgan texnologiyalar, shaxsga yo'naltirilgan ta'lim texnologiyalari) hamda interfaol metodlar ("Aqliy hujum", "Venn diagrammasi", "T-chizma", "Erkin yozish", "Bir-biridan so'rash") qo'llaniladi. Bundan tashqari darsliklar, o'quv qo'llanmalari, ma'lumotnomalar, pedagogik entsiklopediyalar va lug'atlar, ma'ruza matnlari, tarqatma materiallaridan foydalaniladi.

## 1-Seminar mashg'uloti

**Mavzu: "Pedagogika fan sifatida" mavzusidagi seminar mashg'uloti.**

### Adabiyotlar:

1. Pedagogika fanining paydo bo'lishi hamda pedagogika fanining ob'ekti, predmeti, maqsad va vazifalarini o'rganish va konspekt qilish (Pedagogika // M.X. Toxatodjaeva umumiy tahriri ostida. – T.: Faylasuflar Milliy jamiyati, 2010. –b. 28-31; Ibragimov X., Abdullaeva SH. Pedagogika nazariyasi. – T.: "Fan va texnologiya" nashriyoti, 2008. –b.26-28; PodlasъyI.P. Pedagogika – M: Vyсsheeobrazovanie, 2008. – S.39-50).

2. Pedagogikaning asosiy kategoriyalarini o'rganish, tahlil etish va jadval ko'rinishida daftarga qayd etish (Pedagogika // M.X. Toxatodjaeva umumiy tahriri ostida. – T.: Faylasuflar Milliy jamiyati, 2010. –b. 31-32; Ibragimov X., Abdullaeva SH. Pedagogika nazariyasi. – T.: "Fan va texnologiya" nashriyoti, 2008. –b.29-31; PodlasъyI.P. Pedagogika – M: Vyсsheeobrazovanie, 2008. – S.51-61.).

3. Jeff Halstead . Navigating the new pedagogy. R and Education, 2011

### Talabalarning mashg'ulot bo'yicha baholash mezonlari

Jami: 4 ball

1. Mashg'ulotga doir topshiriqlarni konspektlash. – 0.5 ball.

2. Topshiriqlarni bajarish – 1 ball.

3. Mustaqil ta'lim – 0.5ball.

### "Pedagogika fanini o'rganish nima uchun zarur?" mavzusida erkin yozish topshirig'i

Topshiriq: "Pedagogika fanini o'rganish nima uchun zarur?" mavzusida besh daqiqa mobaynida o'z fikrlaringizni daftarga yozing. O'ylagan fikrlaringizni hech qanday to'xtovsiz bayon eting.

Erkin yozish ustida ishlashga doir ko'rsatma:

1. Talabalardan besh daqiqa mobaynida berilgan mavzu bo'yicha o'z fikrlarini yozish so'raladi.

2. Besh daqiqa tugagach, vaqt tuganganligi ma'lum qilinadi. Biroq bir minut sukut saqlab turiladi. Chunki odatda eng yaxshi fikrlar inson tang holatda qolgan vaziyatda tug'iladi.

3. Talabalardan ayrimlarining fikrlari tinglanadi. Uch-to'rt talaba o'z yozganlarini o'qib bergach, o'qituvchi qolgan talabalardan aytilganlariga o'xshamaydigan fikr kimda bo'lsa bildirishlarini so'raydi.

### "Pedagogika" tushunchasining kelib chiqishi, pedagogika fanining ob'ekti, predmeti, maqsad va vazifalariga doir blits-so'rov savollari

1. "Pedagogika" so'zi qanday ma'noni bildiradi?
  2. Pedagogika fani qay tarzda paydo bo'ldi?
  3. Ilmiy pedagogika nechanchi asrda yuzaga keldi?
  4. Pedagogika fani nimani o'rganadi?
  5. Pedagogika fanining ob'ekti nima?
  6. Pedagogika fanining ob'ektini belgilashdaxilma-xil yondashuvlar ko'zga tashlanadi. bunday yondashuvlarga sizning munosabatingiz qanday?
  7. Pedagogika fanining predmetini nima tashkil etadi?
  8. Pedagogikaning tahliliy funksiyasi qanday va zifalarni bajaradi?
  9. Pedagogikaning prognostik fuksiyalariga nimalar kiradi?
  10. Pedagogikaning tashkiliy fuksiyasi o'z ichiga nimalarni qamrab oladi?
- Pedagogikaning metodologik funksiyasi deganda nimani tushunasiz?

Quyidagi chizmaga e'tibor qarating. Muammo yuzasidan fikr yuriting.

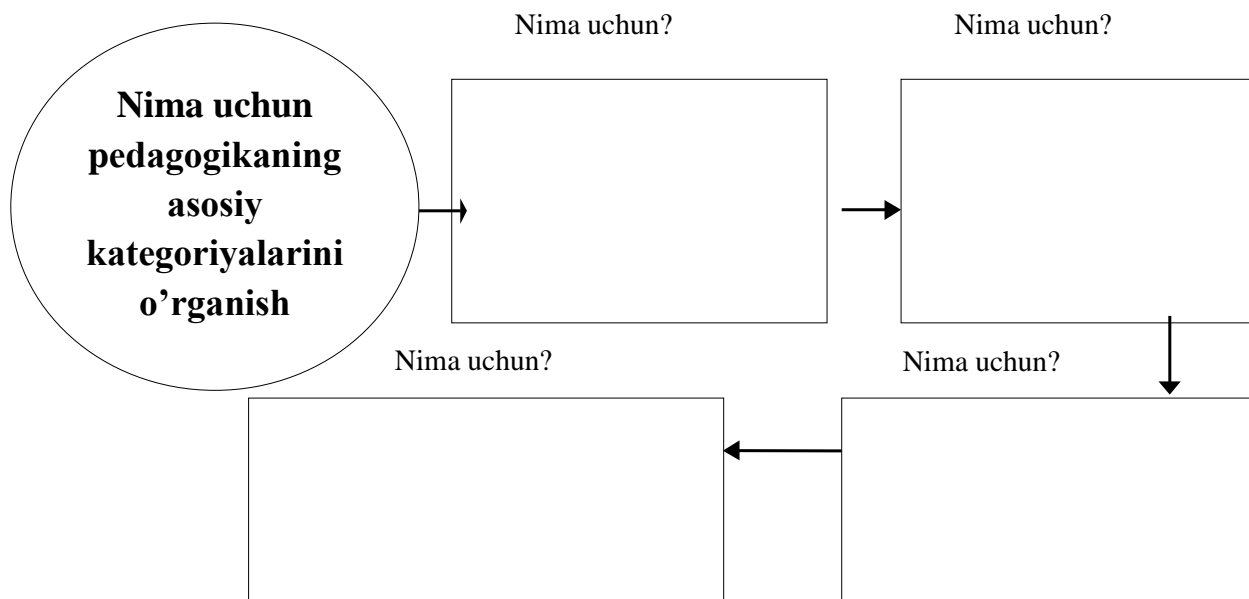

## 2-Seminar masho‘uloti

**Mavzu: “Shaxsning rivojlanishi, ijtimoiylashuvi va tarbiyasi” mavzusidagi seminar masho‘uloti.**

### *Reja:*

1. SHaxs haqida tushuncha
2. SHaxs rivojlanishiga ta`sir etuvchi omillar.
3. Rivojlanishning yosh va o‘zigaxos xususiyatlari.

### **Mashg‘ulot topshiriqlari (uy vazifasi uchun):**

1. Pedagogika fanining paydo bo‘lishi hamda pedagogika fanining ob’ekti, predmeti, maqsad va vazifalarini o‘rganish va konspekt qilish (Pedagogika // M.X.Toxataxodjaeva umumiy tahriri ostida. – T.: Faylasuflar Milliy jamiyati, 2010. –b. 28-31; Ibragimov X., Abdullaeva SH. Pedagogika nazariyasi. – T.: “Fan va texnologiya” nashriyoti, 2008. –b.26-28; Podlas’byI.P. Pedagogika – M: V’ycsheeobrazovanie, 2008. – S.39-50).
2. Pedagogikaning asosiy kategoriyalarini o‘rganish, tahlil etish va jadval ko‘rinishida daftarga qayd etish (Pedagogika // M.X.Toxataxodjaeva umumiy tahriri ostida. – T.: Faylasuflar Milliy jamiyati, 2010. –b. 31-32; Ibragimov X., Abdullaeva SH. Pedagogika nazariyasi. – T.: “Fan va texnologiya” nashriyoti, 2008. –b.29-31; Podlas’byI.P. Pedagogika – M: V’ycsheeobrazovanie, 2008. – S.51-61.).
3. Jeff Halstead . Navigating the new pedagogy. R and Education, 2011.

### *Guruhlarda ishlash qoidasi*

1. Sherigingizni diqqat bilan tinglang.
2. Guruh ishlarida yzaro faol ishtirok eting, berilgan topshiriqlarga mas'uliyat bilan yondashing.
3. Agar yordam kerak bo`lsa, albatta murojaat qiling.
4. Agar sizdan yordam so`rasha, albatta yordam bering.
5. Guruhlar faoliyatining natijalarini baholashda hamma ishtirok etishi shart.

*Axborotning to'liqligi*

### *Ekspertning guruhlar ish natijalarini baholash mezonlari*

<i>Mezonlar</i>	<i>Maks ball</i>	<i>Guruh natijalarini baholash</i>				
		<i>1</i>	<i>2</i>	<i>3</i>	<i>4</i>	<i>5</i>
<i>Axborotning to'liqligi</i>	<i>3 b.</i>					

<b>Axborotning grafik shaklda ifoda etilishi</b>	1 b.					
<b>Guruhning faolligi</b>	1 b.					
<b>Ballarning maksimal summasi, jami</b>	5 b.					

**O'quv birligiga doir muammoli savol, vazifa va topshiriqlar**

**Muammoli savol.** Quyidagi fikrlarga qo'shilasizmi?

“Agar bolalar muntazam tanqid qilinsa, aldashga o'rganadi”;

“Agar bolalar qanday bo'lsa, shundayligicha qabul qilinsa, dunyoni go'zal ko'rishga o'rganadi”;

“Agar bolalarga hurmat bilan munosabatda bo'linsa, ular oliyjanob va saxiy bo'lishni o'rganishadi”.

**Muammoli vazifa.** Quyidagi fikrlar bilan tanishing, ularda shaxs rivoji masalasi qaysi nuqtai nazardan o'rganilayotganligini tushuntiring.

1) inson tabiiy mavjudot bo'lib, uning butun xatti-harakatlari tuo'ma instinkt va ehtiyojlar natijasidir. Inson jamiyat talablariga bo'ysunishga majbur, shu bilan birga tabiiy ehtiyojlarini ham namoyon qilib boradi;

2) inson biologik mavjudot sifatida tuo'iladi, faqat hayotiy faoliyati davomida boshqalar bilan doimiy muloqot va ijtimoiy guruhlarining ta'siri ostida ijtimoiylashadi;

3) insondagi psixik jarayonlar (sezgi, idrok, fikrlash kabilar) tabiiy tavsifga ega, insonning yo'nalganligi – qiziqishlari, qobiliyatlari ijtimoiy hodisa sanaladi;

4) shaxs yaxlit tavsifga ega bo'lib, uning rivojiga nafaqat uning faoliyatidagi o'zigaxosliklar, balki turmush tarzi ham ta'sir ko'rsatadi. SHu bilan birga ijtimoiy hayot natijalari – motiv, maqsad, qiziqish kabilar ham uning rivojlanishida muhim rol o'ynaydi.

**Muammoli topshiriq.** “Shaxsning rivojlanishiga ta'sir ko'rsatuvchi omillar” chizmasini tugallang.

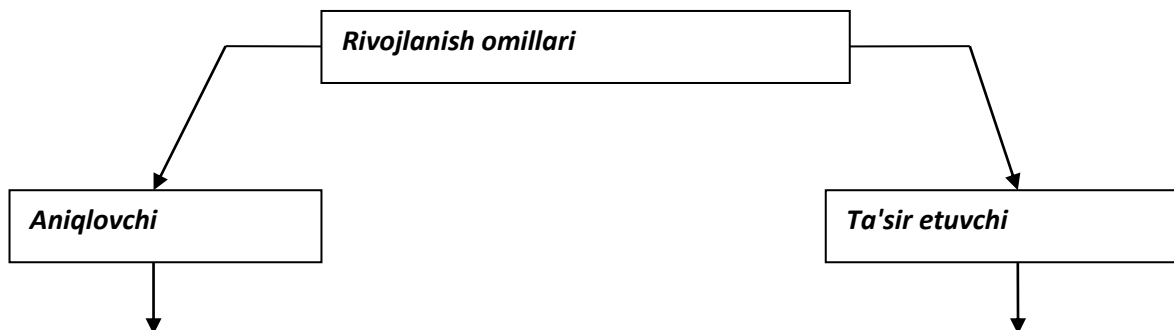

### **Mavzu: Didaktika – ta`lim nazariyasi**

#### **Reja:**

1. Ta`lim nazariyasi (didaktika) pedagogikaning tarkibiy qismi sifatida.
2. Didaktikaning ob`ekti, predmeti, vazifa va funksiyalari.
3. Didaktikaning boshqa fanlar bilan boo`liqligi.
4. Didaktikaning asosiy kategoriyalari.

#### **Mashg`ulot topshiriqlari (uy vazifasi uchun):**

##### **Adabiyotlar:**

1. Pedagogika fanining paydo bo`lishi hamda pedagogika fanining ob`ekti, predmeti, maqsad va vazifalarini o`rganish va konspekt qilish (Pedagogika // M.X.Toxatxodjaeva umumiy tahriri ostida. – T.: Faylasuflar Milliy jamiyati, 2010. –b. 28-31; Ibragimov X., Abdullaeva SH. Pedagogika nazariyasi. – T.: “Fan va texnologiya” nashriyoti, 2008. –b.26-28; PodlasъyI.P. Pedagogika – M: Vыcsheeobrazovanie, 2008. – S.39-50).
2. Pedagogikaning asosiy kategoriyalarini o`rganish, tahlil etish va jadval ko`rinishida daftarga qayd etish (Pedagogika // M.X.Toxatxodjaeva umumiy tahriri ostida. – T.: Faylasuflar Milliy jamiyati, 2010. –b. 31-32; Ibragimov X., Abdullaeva SH. Pedagogika nazariyasi. – T.: “Fan va texnologiya” nashriyoti, 2008. –b.29-31; PodlasъyI.P. Pedagogika – M: Vыcsheeobrazovanie, 2008. – S.51-61.).
3. Jeff Halstead . Navigating the new pedagogy. R and Education, 2011

### **Guruhlarda ishlash qoidasi**

1. Sherigingizni diqqat bilan tinglang.
2. Guruh ishlarida yzaro faol ishtirok eting, berilgan topshiriqlarga mas'uliyat bilan yondashing.
3. Agar yordam kerak bo`lsa, albatta murojaat qiling.
4. Agar sizdan yordam so`rasha, albatta yordam bering.
5. Guruhlar faoliyatining natijalarini baholashda hamma ishtirok etishi shart.

*Asir tushurmasizni kerak*

### **Ekspertning guruhlar ish natijalarini baholash mezonlari**

<b>Mezonlar</b>	<b>Maks ball</b>	<b>Guruh natijalarini baholash</b>				
		1	2	3	4	5
<b>Axborotning to`liqligi</b>	<b>3 b.</b>					
<b>Axborotning grafik shaklda ifoda etilishi</b>	<b>1 b.</b>					
<b>Guruhning faolligi</b>	<b>1 b.</b>					

<i>Ballarning maksimal summasi, jami</i>	5 b.					

*Mavzuga doir asosiy tushunchalar*

*Quyidagi mavzuga doir asosiy tushunchalar bilan tanishing va ularni to‘o‘ri ketma-ketlikda joylashtiring.*

- ( ) Didaktikaning asosiy kategoriyalari.
- ( ) Didaktikaning ob`ekt va predmeti.
- ( ) Didaktika pedagogik tizim sifatida.
- ( ) Didaktikaning vazifa va funksiyalari.
- ( ) Didaktikaning boshqa fanlar bilan aloqadorligi.
- ( ) Didaktikaning tushunchalar tizimi

*“Didaktika” mavzusidagi klaster garafik organayzerini tuzish uchun namun*

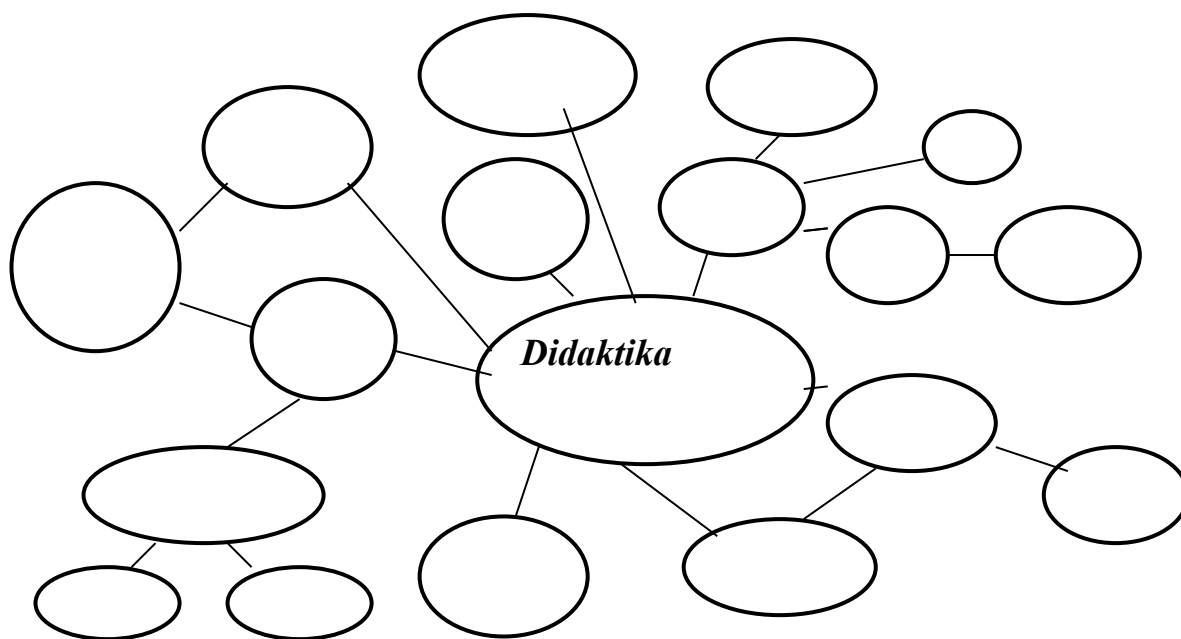



#### 4-Seminar mashg'uloti.

**Mavzu: "Ta'lim jarayonining qonuniyatlari va tamoyillari" mavzusidagi seminar mashg'uloti.**

##### Adabiyotlar:

1. Pedagogika fanining paydo bo'lishi hamda pedagogika fanining ob'ekti, predmeti, maqsad va vazifalarini o'rganish va konspekt qilish (Pedagogika // M.X.Toxatodjaeva umumiy tahriri ostida. – T.: Faylasuflar Milliy jamiyati, 2010. –b. 28-31; Ibragimov X., Abdullaeva SH. Pedagogika nazariyasi. – T.: "Fan va texnologiya" nashriyoti, 2008. –b.26-28; PodlasъI.P. Pedagogika – M: Vыcsheebrazovanie, 2008. – S.39-50).
2. Pedagogikaning asosiy kategoriyalarini o'rganish, tahlil etish va jadval ko'rinishida daftarga qayd etish (Pedagogika // M.X.Toxatodjaeva umumiy tahriri ostida. – T.: Faylasuflar Milliy jamiyati, 2010. –b. 31-32; Ibragimov X., Abdullaeva SH. Pedagogika nazariyasi. – T.: "Fan va texnologiya" nashriyoti, 2008. –b.29-31; PodlasъI.P. Pedagogika – M: Vыcsheebrazovanie, 2008. – S.51-61.).
3. Jeff Halstead . Navigating the new pedagogy. R and Education, 2011

##### Talabalarning mashg'ulot bo'yicha baholash mezonlari

Jami: 2ball

1. Mashg'ulotga doir topshiriqlarni konspektlash. – 0.5 ball.
2. Amaliy topshiriqlarni bajarish – 1 ball.
3. Mustaqil ta'lim – 0.5 ball.

##### Ta'lim jarayoni "formula"si

*Izoh:* odatda formula deganda ko'z oldimizga matematik-fizik hodisalar gavdalanadi. biroq ta'lim jarayoni ham o'zigaxos formulalarda ifodalanish xususiyatiga ega. Quyidagi formulaga e'tibor qarating va uni izohlang. Sizningcha, unda qanday ma'no ifoda etilgan?

$$DJ = M + A_{bf} + A_b$$

DJ –

M –

$A_{bf}$  –

$A_b$  –

##### Ijodiy test topshirig'i

1. *Gapni tugallang.*

Barqaror, takrorlanuvchi, invariantli tavsifga ega narsa-hodisa va jarayonlarning ichki mavjud aloqalari ...

2. *Nuqtalar o'rniga kerakli so'z yoki jumlani topib qo'ying.*

Didaktikada ... deganda ta'limiy hodisalarning namoyon bo'lishi va rivojlanish bilan shartlanadigan ichki mavjud aloqalar tushuniladi.

3. *Gapni davom ettiring.*

Qonuniyat –bu ...

4. *Gapni tugallang.*

Ta'lim jarayonining tarkibiy qismlari orasidagi ob'ektiv, mavjud, barqaror, takrorlanuvchi aloqadorlik ...

5. *gapni davom ettiring.*

Tamoyil deganda ...

6. *Nuqtalar o'rniga kerakli jumlani topib qo'ying.*

... o'quv jarayonining umumiy maqsadlari va qonuniyatlariga binoan uning mazmuni, tashkiliy shakl va metodlarini belgilovchi boshlang'ich qoidalardir

7. *gapni tugallang.*

Ta'lim tamoyillarini amalga oshirish texnologiyasi ...

## **Ta'limning mazmunli va tashkiliy-metodik tamoyillarini aniqlashga doir chalkashtirilgan mantiqiy zanjirlar**

Quyida keltirilgan ta'limning tamoyillari bilan tanishing. Ularni maqsadiga ko'ra ikki tur (mazmunli va tashkiliy-metodik)ga ajrating.

1. Insonparvarlik.
2. Tabiatbilan uyg'unlik.
3. Ko'rgazmalilik.
4. Onglilik, faollik, ijodiylik.
5. Madaniyatbilan uyg'unlik.
6. Tushunarlilik.
7. Ilmiylik.
8. Ta'limning amaliyotbilan uyg'unligi.
9. Izchillik, tizimlilik, ketma-ketlik.
10. Tarbiyalovchi ta'lim.
11. O'quvchilarning yosh va individual xususiyatlarini hisobga olish.
12. Oqilona talabchanlik bilan ta'lim oluvchi shaxsini hurmat qilish.

<i>Ta'limning mazmunli tamoyillari</i>	<i>Ta'limning tashkiliy-metodik tamoyillari</i>

## 5-Seminar masho‘uloti.

### Mavzu: Ta’lim jarayonining qonuniyatlari va tamoyillari.

#### Adabiyotlar:

1. Pedagogika fanining paydo bo‘lishi hamda pedagogika fanining ob’ekti, predmeti, maqsad va vazifalarini o‘rganish va konspekt qilish (Pedagogika // M.X.Toxatxodjaeva umumiy tahriri ostida. – T.: Faylasuflar Milliy jamiyati, 2010. –b. 28-31; Ibragimov X., Abdullaeva SH. Pedagogika nazariyasi. – T.: “Fan va texnologiya” nashriyoti, 2008. –b.26-28; PodlasъI.P. Pedagogika – M: Vyсsheeobrazovanie, 2008. – S.39-50).
2. Pedagogikaning asosiy kategoriyalarini o‘rganish, tahlil etish va jadval ko‘rinishida daftarga qayd etish (Pedagogika // M.X.Toxatxodjaeva umumiy tahriri ostida. – T.: Faylasuflar Milliy jamiyati, 2010. –b. 31-32; Ibragimov X., Abdullaeva SH. Pedagogika nazariyasi. – T.: “Fan va texnologiya” nashriyoti, 2008. –b.29-31; PodlasъI.P. Pedagogika – M: Vyсsheeobrazovanie, 2008. – S.51-61.).
3. Jeff Halstead . Navigating the new pedagogy. R and Education, 2011

#### Talabalarning mashg‘ulot bo‘yicha baholash mezonlari

Jami: 2 ball

1. Mashg‘ulotga doir topshiriqlarni konspektlash. – 0.5 ball.
2. Amaliy topshiriqlarni bajarish – 1 ball.
3. Mustaqil ta’lim – 0.5 ball.

#### “Nima uchun bilim, ko‘nikma va malakalarning aniq doirasini belgilab olish lozim?” mavzusida aqliy hujumni o‘tkazishga doir ko‘rsatmalar

1. O‘qituvchi savolni muhokama qilish uchun o‘rtaga tashlaydi va o‘ylash uchun bir daqiqa vaqt beradi.
2. Talabalarning javoblari tinglanadi va doskaga ketma-ketlikda yozib boriladi. garchi takrorlanish holati mavjud bo‘lsa ham, mazkur holatda hamma javoblarning yozib borilishi talab etiladi,.
3. Hamma o‘z fikrini bildirib bo‘lgach, o‘qituvchi doskaga yozilganlarini talabalar bilan birgalikda muhokama qiladi va to‘g‘ri javoblar ajratib olinadi.

#### Ta’lim mazmunini aniqlashtirishga doir blits-so‘rov savollari

1. Ta’lim mazmuni deganda nima tushuniladi?
2. “Ko‘p bilim aql o‘rgata olmaydi” iborasini qanday izohlash mumkin?
3. Formal ta’lim nazariyasi tarafdorlari qanday falsafiy oqimga tayanadilar?
4. Moddiy ta’lim nazariyasining asosida qanday g‘oya yotadi?
5. Qaysi pedagog olimlar formal va moddiy ta’lim nazariyasini birlashtirish g‘oyasini ilgari surdilar?
6. Pragmatik yondashuv asosini nima tashkil etadi?
7. Uilyam Kilpatrik tomonidan ilgari surilgan “loyihalar metodi”ni qanday baholaysiz?

#### “Ta’lim mazmunini belgilab beruvchi asosiy me‘yoriy hujjatlar shulardan iboratki...” mavzusida asoslangan esse

#### Topshiriqni bajarish tartibi:

1. Mazkur mavzu yuzasidan o‘z nuqtai nazarini bayon eting.
2. Nuqtai nazarini asoslash uchun dalillar kiriting.
3. Mavzu yuzasidan aniq xulosalar chiqaring.

## 6-Seminar masho‘uloti.

## Mavzu: “Ta`lim metodlari va vositalari” mavzusidagi seminar masho‘uloti.

### Reja:

1. “Metod”, “ta`lim metodlari” va “ta`lim usullari” tushunchalarining mazmuni va mohiyati.
2. Zamonaviy didaktikada ta`lim metod-larini tasniflashga doir yondashuvlar.
3. Ta`lim metodlarining funksiyalari.
4. Ta`lim metodlarini tanlab olish shartlari.

### Mashg‘ulot topshiriqlari (uy vazifasi uchun):

#### Adabiyotlar:

1. Pedagogika fanining paydo bo‘lishi hamda pedagogika fanining ob’ekti, predmeti, maqsad va vazifalarini o‘rganish va konspekt qilish (Pedagogika // M.X.Toxataxodjaeva umumiy tahriri ostida. – T.: Faylasuflar Milliy jamiyati, 2010. –b. 28-31; Ibragimov X., Abdullaeva SH. Pedagogika nazariyasi. – T.: “Fan va texnologiya” nashriyoti, 2008. –b.26-28; PodlasıyI.P. Pedagogika – M: Vıcsheeobrazovanie, 2008. – S.39-50).
2. Pedagogikaning asosiy kategoriyalarini o‘rganish, tahlil etish va jadval ko‘rinishida daftarga qayd etish (Pedagogika // M.X.Toxataxodjaeva umumiy tahriri ostida. – T.: Faylasuflar Milliy jamiyati, 2010. –b. 31-32; Ibragimov X., Abdullaeva SH. Pedagogika nazariyasi. – T.: “Fan va texnologiya” nashriyoti, 2008. –b.29-31; PodlasıyI.P. Pedagogika – M: Vıcsheeobrazovanie, 2008. – S.51-61.).
3. Jeff Halstead . Navigating the new pedagogy. R and Education, 2011.

### Guruhlarda ishlash qoidasi

1. Sherigingizni diqqat bilan tinglang.
2. Guruh ishlarida o‘zaro faol ishtirok eting, berilgan topshiriqlarga mas’uliyat bilan yondashing.
3. Agar yordam kerak bılsa, albatta murojaat ?iling.
4. Agar sizdan yordam sırashsa, albatta yordam bering.
5. Guruhlar faoliyatining natıjalarini baholashda hamma ishtirok etishi shart.

### Aniq tushunmoqimiz lozim:

Boshqalarga o`rgatish orqali o`zimiz o`rganamiz;  
biz bitta kemadamiz: yoki birgalikda suzib chiqamiz, yoki birgalikda cho`kib ketamiz.

### Ekspertning guruhlar ish natıjalarini baholash mezonlari

Mezonlar	Maks ball	Guruh natıjalarini baholash				
		1	2	3	4	5
Axborotning to`liqligi	3 b.					
Axborotning grafik shaklda ifoda etilishi	1 b.					
Guruhning faolligi	1 b.					

<i>Ballarning maksimal summasi, jami</i>	5 b.					

**Mavzuga doir asosiy tushunchalar:**

**Metod**

*Ta`lim metodlari*

*Ta`lim usullari*

*Ta`lim mazmuni*

*Ta`lim mohiyati*

*Zamonaviy didaktika*

*Ta`lim metodlarining funksiyalari*

*Ta`lim metodlarini shartlari*

**Seminar-anjuman mavzulari**

1. Didaktikada ta`lim metodlarini taniflashga doir zamonaviy yondashuvlar: mazmuni va mohiyati.
2. Ta`lim metodlarini tanlib olish shartlari va qoidalari.
3. Interfaol ta`lim metodlarining ta`lim jarayoni samaradorligini oshirishdagi roli.

**“Ta`lim metodlari va vositalari” mavzusidagi klaster garafik organayzerini tuzish uchun namuna**

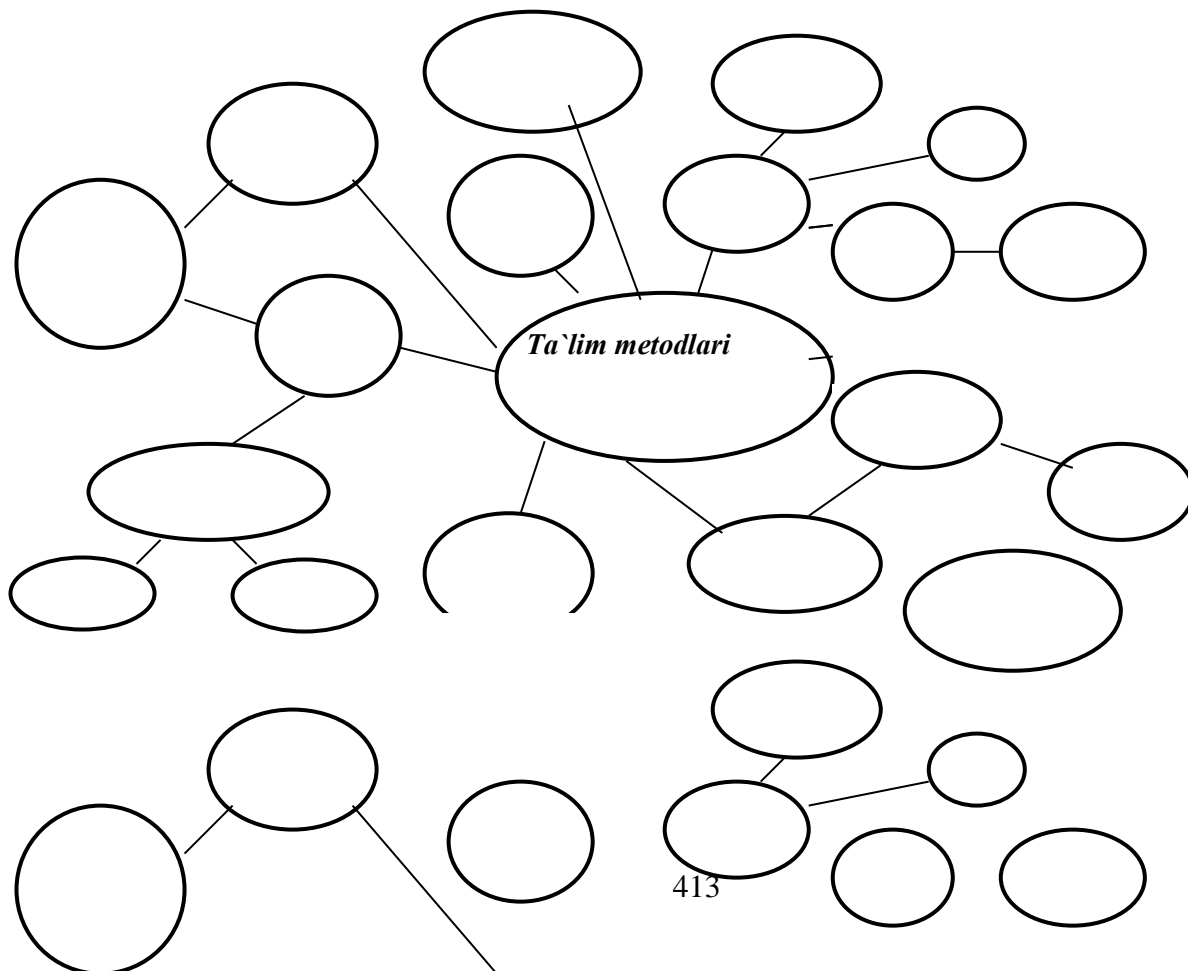

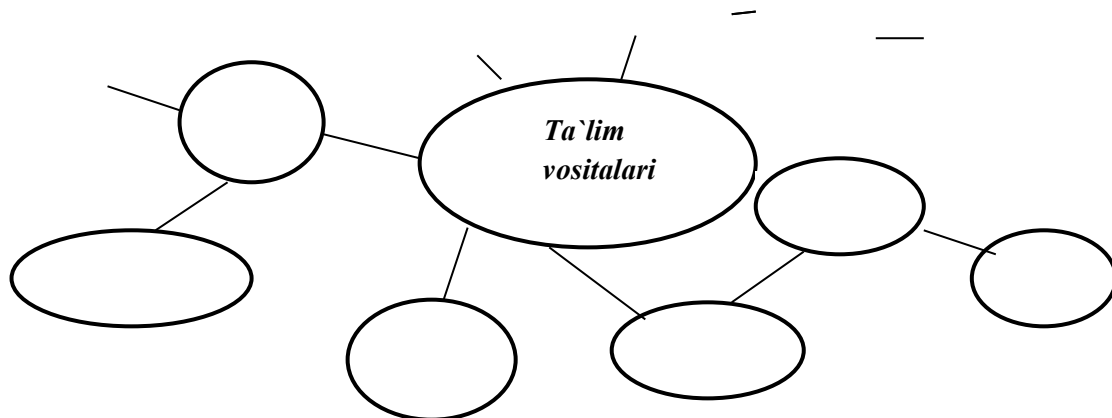

### 7-Seminar masho'uloti

*Mavzu: "Ta'limni tashkil qilish shakllari va turlari. Dars-maktabda ta'limni ta'limni tashkil qilishning asosiy shakli. O'rta maxsus va kasb-hunar ta'limida ta'limni tashkil etish shakllari"*

*Reja:*

1. *Ta'lim turlari.*
2. *Ta'limni tashkil qilish shakllari.*
3. *Ta'limni tashkil qilishning an'anaviy sinf-dars shakli.*
4. *Dars turlari va tuzilishi.*
5. *Ta'limni tashkil qilishning noan'anaviy shakllari: o'quv dialogi, munozara, didaktik o'yinlar, trening va boshq.*

**Mashg'ulot topshiriqlari (uy vazifasi uchun):**

**Adabiyotlar:**

1. Pedagogika fanining paydo bo'lishi hamda pedagogika fanining ob'ekti, predmeti, maqsad va vazifalarini o'rganish va konspekt qilish (Pedagogika // M.X.Toxatodjaeva umumiy tahriri ostida. – T.: Faylasuflar Milliy jamiyati, 2010. –b. 28-31; Ibragimov X., Abdullaeva SH. Pedagogika nazariyasi. – T.: "Fan va texnologiya" nashriyoti, 2008. –b.26-28; Podlas'byI.P. Pedagogika – M: V'ycsheeobrazovanie, 2008. – S.39-50).
2. Pedagogikaning asosiy kategoriyalarini o'rganish, tahlil etish va jadval ko'rinishida daftarga qayd etish (Pedagogika // M.X.Toxatodjaeva umumiy tahriri ostida. – T.: Faylasuflar Milliy jamiyati, 2010. –b. 31-32; Ibragimov X., Abdullaeva SH. Pedagogika nazariyasi. – T.: "Fan va texnologiya" nashriyoti, 2008. –b.29-31; Podlas'byI.P. Pedagogika – M: V'ycsheeobrazovanie, 2008. – S.51-61.).
3. Jeff Halstead . Navigating the new pedagogy. R and Education, 2011

### **Guruhlarda ishlash qoidasi**

1. Sherigingizni diqqat bilan tinglang.
2. Guruh ishlarida o'zaro faol ishtirok eting, berilgan topshiriqlarga mas'uliyat bilan yondashing.
3. Agar yordam kerak b'ylsa, albatta murojaat ?iling.
4. Agar sizdan yordam s'yrashsa, albatta yordam bering.
5. Guruhlar faoliyatining natijalarini baholashda hamma ishtirok etishi shart.

**Aniq tushunmoqimiz lozim:**

Boshqalarga o`rgatish orqali o`zimiz o`rganamiz;  
biz bitta kemadamiz: yoki birgalikda suzib chiqamiz, yoki birgalikda cho`kib ketamiz.

**Ekspertning guruhlar ish natijalarini baholash mezonlari**

<i>Mezonlar</i>	<i>Maks ball</i>	<i>Guruh natijalarini baholash</i>				
		1	2	3	4	5
<i>Axborotning to'liqligi</i>	<i>3 b.</i>					
<i>Axborotning grafik shaklda ifoda etilishi</i>	<i>1 b.</i>					
<i>Guruhning faolligi</i>	<i>1 b.</i>					
<i>Ballarning maksimal summasi, jami</i>	<i>5 b.</i>					

**Tayanchi bo'ralar:**

1. *Sinf-dars sistemasi.*
2. *Dars ta'rifi.*
3. *Dars tip lari.*
4. *Darsning maksiadi.*
5. *Ta'limning asosiy tashkiliy shakllari.*
6. *Darsning tashkiliy shakllari.*
7. *Tayanchi bo'ralar.*

**“Ta'limni tashkil qilish shakllari va turlari” mavzusidagi klaster garafik organayzerini tuzish uchun namuna**

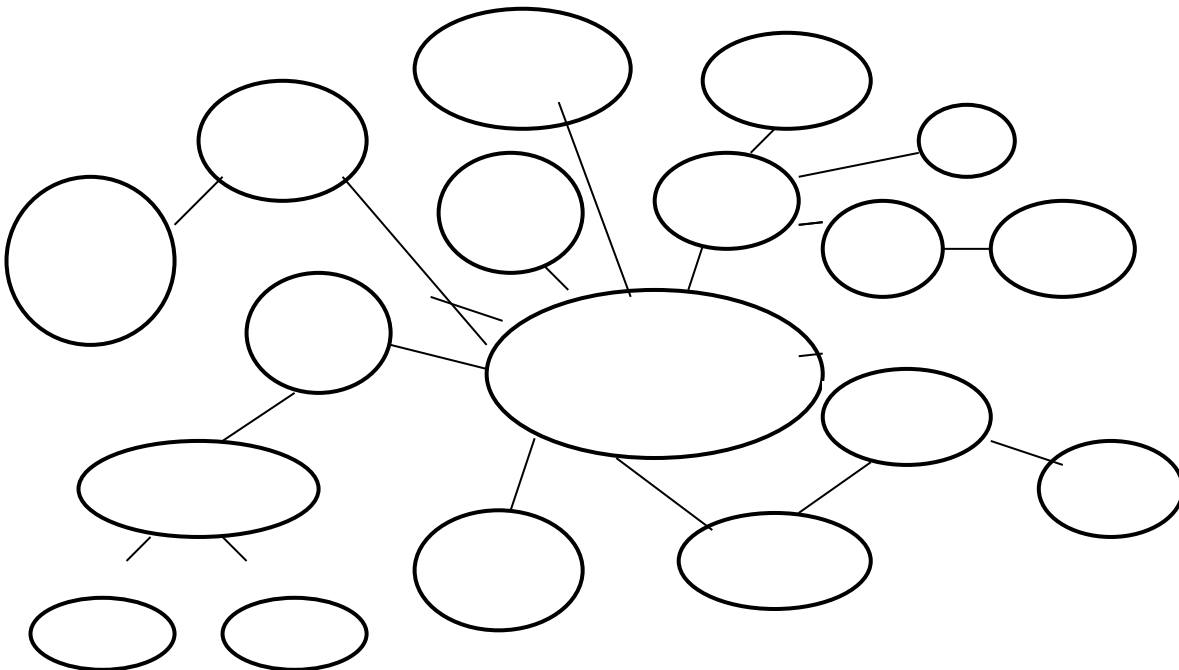

**8-Seminar masho'uloti**

**Mavzu:** “Ta'lim olganlikni tashxis etish” mavzusidagi seminar masho'ulot

**Reja:**

1. Ta'lim olganlikni tashxis etishning mohiyati.

2. O'quv jarayonida nazorat va hisobgaolish funksiyalari.
3. Ta'lim olganlikni natijalarini tekshirish va baholash tamoyillari.
4. O'quv faoliyati natijalarini hisobgaolish turlari, shakllari va metodlari.
5. Bilim, ko'nikma va malakalarni baholash mezonlari.

**Mashg'ulot topshiriqlari (uy vazifasi uchun):**

**Adabiyotlar:**

1. Pedagogika fanining paydo bo'lishi hamda pedagogika fanining ob'ekti, predmeti, maqsad va vazifalarini o'rganish va konspekt qilish (Pedagogika // M.X.Toxatxojaeva umumiy tahriri ostida. – T.: Faylasuflar Milliy jamiyati, 2010. –b. 28-31; Ibragimov X., Abdullaeva SH. Pedagogika nazariyasi. – T.: “Fan va texnologiya” nashriyoti, 2008. –b.26-28; PodlasъyI.P. Pedagogika – M: Vьcsheebrazovanie, 2008. – S.39-50).
2. Pedagogikaning asosiy kategoriyalarini o'rganish, tahlil etish va jadval ko'rinishida daftarga qayd etish (Pedagogika // M.X.Toxatxojaeva umumiy tahriri ostida. – T.: Faylasuflar Milliy jamiyati, 2010. –b. 31-32; Ibragimov X., Abdullaeva SH. Pedagogika nazariyasi. – T.: “Fan va texnologiya” nashriyoti, 2008. –b.29-31; PodlasъyI.P. Pedagogika – M: Vьcsheebrazovanie, 2008. – S.51-61.).
3. Jeff Halstead . Navigating the new pedagogy. R and Education, 2011.

**Guruhlarda ishlash qoidasi**

1. Sheringizni diqqat bilan tinglang.
2. Guruh ishlarida o'zaro faol ishtirok eting, berilgan topshiriqlarga mas'uliyat bilan yondashing.
3. Agar yordam kerak b'lsa, albatta murojaat ?iling.
4. Agar sizdan yordam s'yrashsa, albatta yordam bering.
5. Guruhlar faoliyatining natijalarini baholashda hamma ishtirok etishi shart.

**Aniq tushunmoqimiz lozim:**

Boshqalarga o'rgatish orqali o'zimiz o'rganamiz;  
biz bitta kemadamiz: yoki birgalikda suzib chiqamiz, yoki birgalikda cho'kib ketamiz.

	<i>ball</i>	1	2	3	4	5
<i>Axborotning to'liqligi</i>	<i>3 b.</i>					
<i>Axborotning grafik shaklda ifoda etilishi</i>	<i>1 b.</i>					
<i>Guruhning faolligi</i>	<i>1 b.</i>					
<i>Ballarning maksimal summasi, jami</i>	<i>5 b.</i>					

**Mavzuga doir asosiy tushunchalar:**

Ta'lim olganlik  
Tashxis etish  
O'quv jarayonida nazorat



*Hisobgaolish funksiyalari*  
*Baholash tamoyillari*  
*Natijalarini hisobgaolish turlari*  
*Baholash mezonlari.*

**Erkin yozish topshirio'i**

Besh minut vaqt davomida daftaringizga "O'qituvchilarimiz bizning bilim, ko'nikma va malakalarimizni qanday baholar edi?" mavzusida o'z taassurotlaringizni yozing. Mazkur jarayonda sodir bo'lgan siz uchun qiziq yoki qayoqli bo'lgan holatlarga ham e'tibor qaratishingiz mumkin.

**9-Seminar masho'uloti**

**Mavzu: "Tarbiya jarayonining mohiyati va mazmuni. Tarbiya tamoyillari " mavzusidagi Reja:**

1. Tarbiya jarayonining mohiyati va ahamiyati.
2. Tarbiya jarayonining qonuniyatlari va tamoyillari.
3. Tarbiya turlarining umumiy tasnifi.

**Mashg'ulot topshiriqlari (uy vazifasi uchun):**

**Adabiyotlar:**

1. Pedagogika fanining paydo bo'lishi hamda pedagogika fanining ob'ekti, predmeti, maqsad va vazifalarini o'rganish va konspekt qilish (Pedagogika // M.X. Toxatodjaeva umumiy tahriri ostida. – T.: Faylasuflar Milliy jamiyati, 2010. –b. 28-31; Ibragimov X., Abdullaeva SH. Pedagogika nazariyasi. – T.: "Fan va texnologiya" nashriyoti, 2008. –b.26-28; PodlasnyI.P. Pedagogika – M: Vysheobrazovanie, 2008. – S.39-50).
  2. Pedagogikaning asosiy kategoriyalarini o'rganish, tahlil etish va jadval ko'rinishida daftarga qayd etish (Pedagogika // M.X. Toxatodjaeva umumiy tahriri ostida. – T.: Faylasuflar Milliy jamiyati, 2010. –b. 31-32; Ibragimov X., Abdullaeva SH. Pedagogika nazariyasi. – T.: "Fan va texnologiya" nashriyoti, 2008. –b.29-31; PodlasnyI.P. Pedagogika – M: Vysheobrazovanie, 2008. – S.51-61.).
- Jeff Halstead . Navigating the new pedagogy. R and Education, 2011.

**Guruhlarda ishlash qoidasi**

1. Sherigingizni diqqat bilan tinglang.
2. Guruh ishlarida o'zaro faol ishtirok eting, berilgan topshiriqlarga mas'uliyat bilan yondashing.
3. Agar yordam kerak b'lsa, albatta murojaat qiling.
4. Agar sizdan yordam s'yrashsa, albatta yordam bering.
5. Guruhlar faoliyatining natijalarini baholashda hamma ishtirok etishi shart.

**Aniq tushunmoqimiz lozim:**

Boshqalarga o'rgatish orqali o'zimiz o'rganamiz;  
biz bitta kemadamiz: yoki birgalikda suzib chiqamiz, yoki birgalikda cho'kib ketamiz.

<i>Axborotning to'liqligi</i>	<i>3 b.</i>					
<i>Axborotning grafik shaklda ifoda etilishi</i>	<i>1 b.</i>					
<i>Guruhning faolligi</i>	<i>1 b.</i>					
<i>Ballarning maksimal summasi, jami</i>	<i>5 b.</i>					

**Mavzuning asosiy tushunchalari:**

*Tarbiya. Tarbiyaning umumiy vazifalari.*

*Tarbiya jarayoni. Tarbiya qonuniyatlari.*

*Tarbiya tamoyillari. Tarbiyaning maqsadi.*

*Tarbiya mazmuni. Tarbiya turlari.*

***Tarbiya jarayonining mohiyati va mazmuni. Tarbiya tamoyillari ” mavzusidagi klaster garafik organayzerini tuzish uchun namuna***

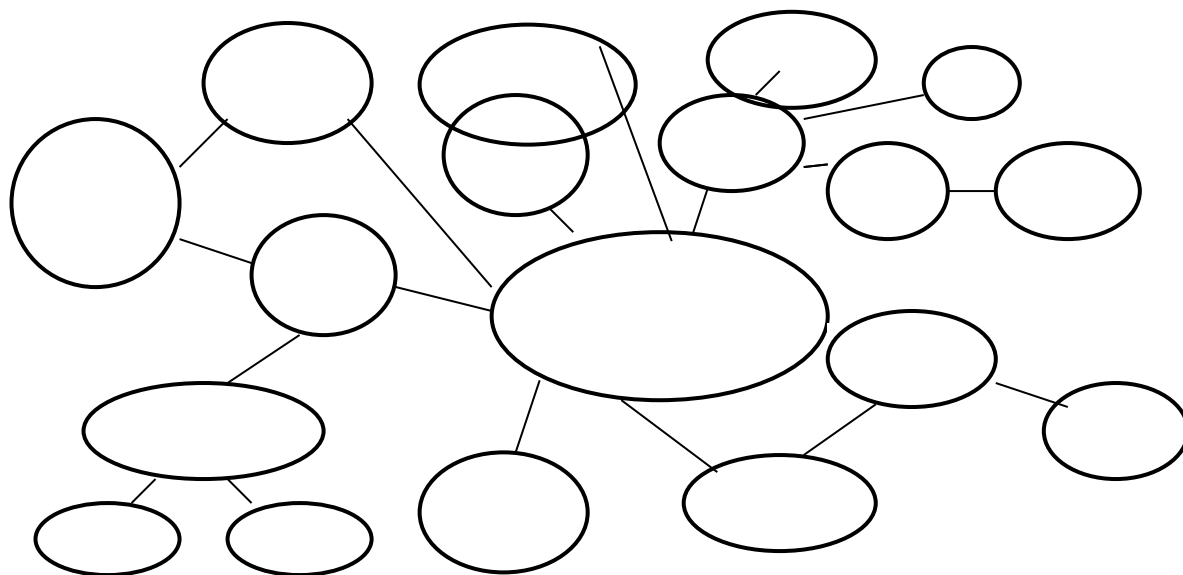

## 10-Seminar masho'uloti

*Mavzu: Jamoa tarbiya ob'ekti va sub'ekti sifatida*

*Reja:*

1. Jamoa tushunchasi.
2. O'quvchilar jamoasini shakllantirishning mohiyati va tashkiliy asoslari.
3. O'quvchilar jamoasining rivojlanish darajasi va bosqichlari.
4. O'quvchilar jamoasi rivojining asosiy shart-sharoitlari.

**Mashg'ulot topshiriqlari (uy vazifasi uchun):**

**Adabiyotlar:**

1. Pedagogika fanining paydo bo'lishi hamda pedagogika fanining ob'ekti, predmeti, maqsad va vazifalarini o'rganish va konspekt qilish (Pedagogika // M.X. Toxatodjaeva umumiy tahriri ostida. – T.: Faylasuflar Milliy jamiyati, 2010. –b. 28-31; Ibragimov X., Abdullaeva SH. Pedagogika nazariyasi. – T.: “Fan va texnologiya” nashriyoti, 2008. –b.26-28; PodlasıyI.P. Pedagogika – M: Vıcsheeobrazovanie, 2008. – S.39-50).
2. Pedagogikaning asosiy kategoriyalarini o'rganish, tahlil etish va jadval ko'rinishida daftarga qayd etish (Pedagogika // M.X. Toxatodjaeva umumiy tahriri ostida. – T.: Faylasuflar Milliy jamiyati, 2010. –b. 31-32; Ibragimov X., Abdullaeva SH. Pedagogika nazariyasi. – T.: “Fan va texnologiya” nashriyoti, 2008. –b.29-31; PodlasıyI.P. Pedagogika – M: Vıcsheeobrazovanie, 2008. – S.51-61.).
3. Jeff Halstead . Navigating the new pedagogy. R and Education, 2011

### **Guruhlarda ishlash qoidasi**

1. Sherigingizni diqqat bilan tinglang.
2. Guruh ishlarida o'zaro faol ishtirok eting, berilgan topshiriqlarga mas'uliyat bilan yondashing.
3. Agar yordam kerak b'lsa, albatta murojaat ?iling.
4. Agar sizdan yordam s'yrashsa, albatta yordam bering.
5. Guruhlar faoliyatining natijalarini baholashda hamma ishtirok etishi shart.

**Aniq tushunmoqimiz lozim:**

Boshqalarga o`rgatish orqali o`zimiz o`rganamiz;  
biz bitta kemadamiz: yoki birgalikda suzib chiqamiz, yoki birgalikda cho`kib ketamiz.

*Ekspertning guruhlar ish natijalarini baholash mezonlari*

<i>Mezonlar</i>	<i>Maks · ball</i>	<i>Guruh natijalarini baholash</i>				
		<i>1</i>	<i>2</i>	<i>3</i>	<i>4</i>	<i>5</i>
<i>Axborotning to'liqligi</i>	<i>3 b.</i>					

<i>Axborotning grafik shaklda ifoda etilishi</i>	<i>1 b.</i>					
<i>Guruhning faolligi</i>	<i>1 b.</i>					
<i>Ballarning maksimal summasi, jami</i>	<i>5 b.</i>					

**Mavzuning asosiy tushunchalari:**

*Jamoa*

*jamoasini shakllantirish*

*jamoaning rivojlanishi*

*rivojining shart-sharoitlari*

**“Har qanday guruh jamoa bo‘ladimi?” mavzusida munozarani o‘tkazishga doir ko‘rsatmalar**

1. O‘qituvchi munozara uchun savolni muhokama qilish uchun o‘rtaga tashlaydi va o‘ylash uchun bir daqiqa vaqt beradi.
2. Talabalarning javoblari tinglanadi va doskaga yozib boriladi. Garchi takrorlanish holati mavjud bo‘lsa ham, mazkur holatda hamma javoblarning yozib borilishi talab etiladi,.
3. Hamma o‘z fikrini bildirib bo‘lgach, o‘qituvchi doskaga yozilganlarini talabalar bilan birgalikda muhokama qiladi va to‘o‘ri javoblar ajratib olinadi.

**Jamoa tarbiya ob`ekti va sub`ekti sifatida” mavzusidagi**

**klaster grafik organayzerini tuzish uchun namuna**

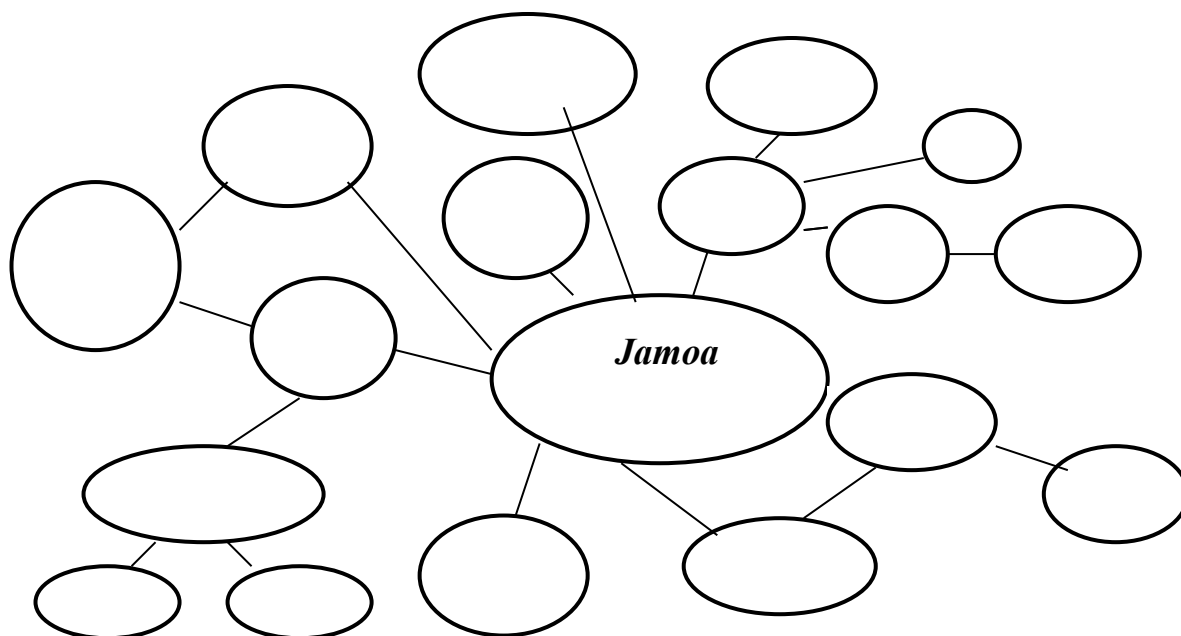

**11-Seminar masho‘uloti**  
**Mavzu: Tarbiyaning umumiy metodlari**  
**Reja:**

1. Tarbiya metodlari va usullari tushunchalari.
2. Tarbiya metodlarini tanlab olish.
3. Tarbiya metodlari tasnifi.
4. SHaxs ongini shakllantirish metodlari.
5. Faoliyatni tashkil etish va ijtimoiy xulq-atvor tajribalarini shakllantirish metodlari.
6. Rao‘batlantirish metodlari

**Mashg‘ulot topshiriqlari (uy vazifasi uchun):**

**Adabiyotlar:**

1. Pedagogika fanining paydo bo‘lishi hamda pedagogika fanining ob‘ekti, predmeti, maqsad va vazifalarini o‘rganish va konspekt qilish (Pedagogika // M.X.Toxatodjaeva umumiy tahriri ostida. – T.: Faylasuflar Milliy jamiyati, 2010. –b. 28-31; Ibragimov X., Abdullaeva SH. Pedagogika nazariyasi. – T.: “Fan va texnologiya” nashriyoti, 2008. –b.26-28; PodlasnyI.P. Pedagogika – M: Vyсsheeobrazovanie, 2008. – S.39-50).
2. Pedagogikaning asosiy kategoriyalarini o‘rganish, tahlil etish va jadval ko‘rinishida daftarga qayd etish (Pedagogika // M.X.Toxatodjaeva umumiy tahriri ostida. – T.: Faylasuflar Milliy jamiyati, 2010. –b. 31-32; Ibragimov X., Abdullaeva SH. Pedagogika nazariyasi. – T.: “Fan va texnologiya” nashriyoti, 2008. –b.29-31; PodlasnyI.P. Pedagogika – M: Vyсsheeobrazovanie, 2008. – S.51-61.).
3. Jeff Halstead . Navigating the new pedagogy. R and Education, 2011

**Guruhlarda ishlash qoidasi**

1. Sherigingizni diqqat bilan tinglang.
2. Guruh ishlarida o‘zaro faol ishtirok eting, berilgan topshiriqlarga mas’uliyat bilan yondashing.
3. Agar yordam kerak bo‘lsa, albatta murojaat qiling.
4. Agar sizdan yordam so‘rasha, albatta yordam bering.
5. Guruhlar faoliyatining natijalarini baholashda hamma ishtirok etishi shart.

**Aniq tushunmoqimiz lozim:**

Boshqalarga o‘rgatish orqali o‘zimiz o‘rganamiz;  
 biz bitta kemadamiz: yoki birgalikda suzib chiqamiz, yoki birgalikda cho‘kib ketamiz.

**Ekspertning guruhlar ish natijalarini baholash mezonlari**

Mezonlar	Maks ball	Guruh natijalarini baholash				
		1	2	3	4	5
Axborotning to‘liqligi	3 b.					
Axborotning grafik shaklda ifoda etilishi	1 b.					
Guruhning faolligi	1 b.					

<b>Ballarning maksimal summasi, jami</b>	5 b.					

**“Bizga tarbiyaviy ta`sir ko`rsatishda ota-onalarimiz va o`qituvchilarimiz qanday yo`llardan foydalanishgan?” mavzusida erkin yozish topshirio`i**

**Topshiriq:** “Bizga tarbiyaviy ta`sir ko`rsatishda ota-onalarimiz va o`qituvchilarimiz qanday yo`llardan foydalanishgan?” mavzusida besh daqiqa mobaynida o`z fikrlaringizni daftarga yozing. O`ylagan fikrlaringizni hech qanday to`xtovsiz bayon eting.

**Erkin yozish ustida ishlashga doir ko`rsatma:**

1. Talabalardan besh daqiqa mobaynida berilgan mavzu bo`yicha o`z fikrlarini yozish so`raladi.
2. Besh daqiqa tugagach, vaqt tuganganligi ma`lum qilinadi. Biroq bir minut sukut saqlab turiladi. Chunki odatda eng yaxshi fikrlar inson tang holatda qolgan vaziyatda tuo`iladi.

**“Tarbiyaning umumiy metodlari” mavzusidagi klaster garafik organayzerini tuzish uchun namuna**

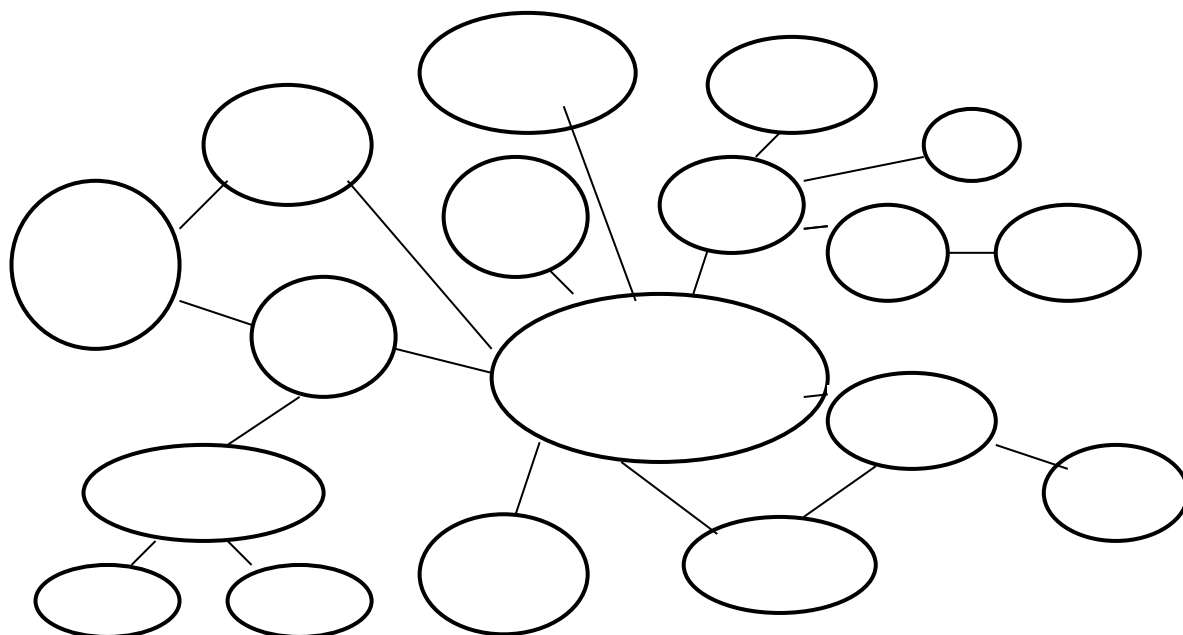

## 12-Seminar masho'uloti

**Mavzu: O'quvchilarni falsafiy dunyoqarashga tayyorlash. O'quvchilarning aqliy tarbiyasi.**

**REJA:**

1. Dunyoqarash haqida tushuncha.
2. O'quvchilarning dunyoqarashini shakllantirishning asosiy vositalari.
3. Aqliy tarbiyaning asosiy belgilari va mohiyati.

**Mashg'ulot topshiriqlari (uy vazifasi uchun):**

**Adabiyotlar:**

1. Pedagogika fanining paydo bo'lishi hamda pedagogika fanining ob'ekti, predmeti, maqsad va vazifalarini o'rganish va konspekt qilish (Pedagogika // M.X. Toxatxojaeva umumiy tahriri ostida. – T.: Faylasuflar Milliy jamiyati, 2010. –b. 28-31; Ibragimov X., Abdullaeva SH. Pedagogika nazariyasi. – T.: “Fan va texnologiya” nashriyoti, 2008. –b.26-28; PodlasъI.P. Pedagogika – M: Vыcsheeobrazovanie, 2008. – S.39-50).
2. Pedagogikaning asosiy kategoriyalarini o'rganish, tahlil etish va jadval ko'rinishida daftarga qayd etish (Pedagogika // M.X. Toxatxojaeva umumiy tahriri ostida. – T.: Faylasuflar Milliy jamiyati, 2010. –b. 31-32; Ibragimov X., Abdullaeva SH. Pedagogika nazariyasi. – T.: “Fan va texnologiya” nashriyoti, 2008. –b.29-31; PodlasъI.P. Pedagogika – M: Vыcsheeobrazovanie, 2008. – S.51-61.).
3. Jeff Halstead . Navigating the new pedagogy. R and Education, 2011

### **Guruhlarda ishlash qoidasi**

1. Sherigingizni diqqat bilan tinglang.
2. Guruh ishlarida o'zaro faol ishtirok eting, berilgan topshiriqlarga mas'uliyat bilan yondashing.
3. Agar yordam kerak bo'lsa, albatta murojaat qiling.
4. Agar sizdan yordam so'rashsa, albatta yordam bering.
5. Guruhlar faoliyatining natijalarini baholashda hamma ishtirok etishi shart.

**Aniq tushunmoqimiz lozim:**

Boshqalarga o'rgatish orqali o'zimiz o'rganamiz;  
biz bitta kemadamiz: yoki birgalikda suzib chiqamiz, yoki birgalikda cho'kib ketamiz.

	· <i>ball</i>	<i>1</i>	<i>2</i>	<i>3</i>	<i>4</i>	<i>5</i>
<i>Axborotning to'liqligi</i>	<i>3 b.</i>					
<i>Axborotning grafik shaklda ifoda etilishi</i>	<i>1 b.</i>					
<i>Guruhning faolligi</i>	<i>1 b.</i>					
<i>Ballarning maksimal summasi, jami</i>	<i>5 b.</i>					

**Mavzuning asosiy tushunchalari:**

*Jamoa  
jamoasini shakllantirish  
jamoaning rivojlanishi  
rivojining shart-sharoitlari*

**“O‘quvchilarni falsafiy dunyoqarashga tayyorlash. O‘quvchilarning aqliy tarbiyasi” mavzusida munozarani o‘tkazishga doir ko‘rsatmalar**

1. O‘qituvchi munozara uchun savolni muhokama qilish uchun o‘rtaga tashlaydi va o‘ylash uchun bir daqiqa vaqt beradi.
2. Talabalarning javoblari tinglanadi va doskaga yozib boriladi. Garchi takrorlanish holati mavjud bo‘lsa ham, mazkur holatda hamma javoblarning yozib borilishi talab etiladi,.
3. Hamma o‘z fikrini bildirib bo‘lgach, o‘qituvchi doskaga yozilganlarini talabalar bilan birgalikda muhokama qiladi va to‘o‘ri javoblar ajratib olinadi.

**“O‘quvchilarni falsafiy dunyoqarashga tayyorlash. O‘quvchilarning aqliy tarbiyasi” mavzusidagi klaster garafik organayzerini tuzish uchun namuna**

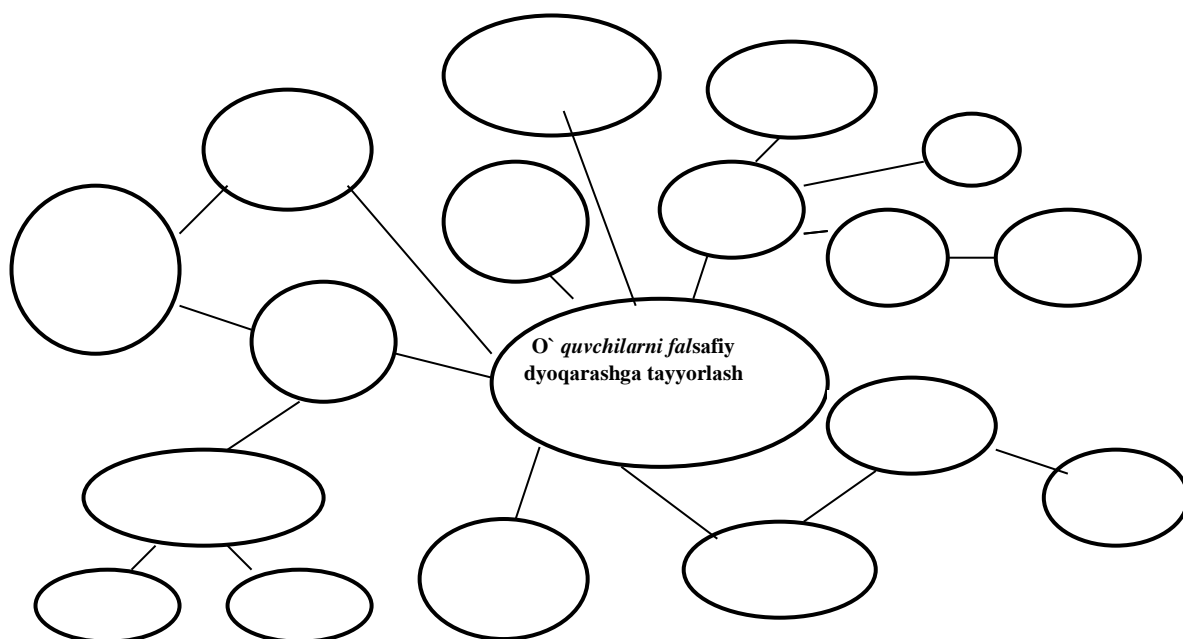



**13-Seminar masho‘uloti**  
**Mavzu: “Fuqarolik tarbiyasi. Huquqiy tarbiya”**

**Reja:**

1. Fuqarolik tarbiyasining mazmuni va mohiyati.
2. Huquqiy tarbiyaning maqsad va vazifalari.
3. Fuqarolik va huquqiy tarbiyani amalga oshirish shakl, metod va vositalari.

**Mashg‘ulot topshiriqlari (uy vazifasi uchun):**

**Adabiyotlar:**

1. Pedagogika fanining paydo bo‘lishi hamda pedagogika fanining ob‘ekti, predmeti, maqsad va vazifalarini o‘rganish va konspekt qilish (Pedagogika // M.X. Toxatodjaeva umumiy tahriri ostida. – T.: Faylasuflar Milliy jamiyati, 2010. –b. 28-31; Ibragimov X., Abdullaeva SH. Pedagogika nazariyasi. – T.: “Fan va texnologiya” nashriyoti, 2008. –b.26-28; Podlas’nyI.P. Pedagogika – M: V’ycsheeobrazovanie, 2008. – S.39-50).
2. Pedagogikaning asosiy kategoriyalarini o‘rganish, tahlil etish va jadval ko‘rinishida daftarga qayd etish (Pedagogika // M.X. Toxatodjaeva umumiy tahriri ostida. – T.: Faylasuflar Milliy jamiyati, 2010. –b. 31-32; Ibragimov X., Abdullaeva SH. Pedagogika nazariyasi. – T.: “Fan va texnologiya” nashriyoti, 2008. –b.29-31; Podlas’nyI.P. Pedagogika – M: V’ycsheeobrazovanie, 2008. – S.51-61.).
3. Jeff Halstead . Navigating the new pedagogy. R and Education, 2011

**2-ilova**

**Guruhlarda ishlash qoidasi**

1. Sherigingizni diqqat bilan tinglang.
2. Guruh ishlarida o‘zaro faol ishtirok eting, berilgan topshiriqlarga mas’uliyat bilan yondashing.
3. Agar yordam kerak bo‘lsa, albatta murojaat qiling.
4. Agar sizdan yordam s‘yrashsa, albatta yordam bering.
5. Guruhlar faoliyatining natijalarini baholashda hamma ishtirok etishi shart.

**Aniq tushunmoqimiz lozim:**

boshqalarga o‘rgatish orqali o‘zimiz o‘rganamiz;  
biz bitta kemandamiz: yoki birgalikda suzib chiqamiz, yoki birgalikda cho‘kib ketamiz.

**Ekspertning guruhlar ish natijalarini baholash mezonlari**

Mezonlar	Maks ball	Guruh natijalarini baholash				
		1	2	3	4	5
Axborotning to‘liqligi	3 b.					
Axborotning grafik shaklda ifoda etilishi	1 b.					
Guruhning faolligi	1 b.					
Ballarning maksimal summasi, jami	5 b.					

***Fuqarolik tarbiyasining maqsad va vazifalariga doir blis-so'rov savollari***  
***Fuqaro deganda nima tushuniladi?***

“Fuqaro”, “fuqaroligi bo‘lmagan shaxs” va “chet el fuqarosi” tushunchalariga izoh bering.  
 Fuqarolarning huquqlarini qanday guruhlarga bo‘lish mumkin?  
 Fuqarolarning majburiyatlari nimalardan iborat?  
 Fuqarolik tarbiyasi deganda nimani tushunasiz?  
 Fuqarolik tarbiyasi deganda nimani tushunasiz?  
 Fuqarolik tarbiyasi deganda nimani tushunasiz?  
 Fuqarolik tarbiyasi deganda nimani tushunasiz?  
 Huquqiy tarbiyasi deganda nimani tushunasiz?  
 Huquqiy tarbiyaning maqsadi nima?  
 Fuqarolik tarbiyasining vazifalari nimalardan iborat?  
 Fuqarolik tarbiyasining ta’limiy funksiyalariga nimalar kiradi?  
 Fuqarolik tarbiyasining tarbiyaviy va rivojlantiruvchi funksiyalarini izohlang.  
 Fuqarolik tarbiyasida siyosiy ongning ahamiyatini qanday izohlaysiz?

***Ekspertning guruhlar ish natijalarini baholash mezonlari***

<b><i>Mezonlar</i></b>	<b><i>Maks ball</i></b>	<b><i>Guruh natijalarini baholash</i></b>				
		<b><i>1</i></b>	<b><i>2</i></b>	<b><i>3</i></b>	<b><i>4</i></b>	<b><i>5</i></b>
<b><i>Axborotning to‘liqligi</i></b>	<b><i>3 b.</i></b>					
<b><i>Axborotning grafik shaklda ifoda etilishi</i></b>	<b><i>1 b.</i></b>					
<b><i>Guruhning faolligi</i></b>	<b><i>1 b.</i></b>					
<b><i>Ballarning maksimal summasi, jami</i></b>	<b><i>5 b.</i></b>					

## 14-Seminar masho'uloti

### Mavzu: "Mehnat tarbiyasi va o'quvchilarni kasbga yo'naltirish"

#### REJA:

- 1.Mehnat tarbiyasining mohiyati, maqsad va vazifalari.
- 2.Mehnat tarbiyasini tashkil etishning shart-sharoitlari, shakl va metodlari.
- 3.Mehnat tarbiyasining iqtisodiy tarbiya bilan aloqadorligi.

#### Mashg'ulot topshiriqlari (uy vazifasi uchun):

##### Adabiyotlar:

- 1.Pedagogika fanining paydo bo'lishi hamda pedagogika fanining ob'ekti, predmeti, maqsad va vazifalarini o'rganish va konspekt qilish (Pedagogika // M.X.Toxatodjaeva umumiy tahriri ostida. – T.: Faylasuflar Milliy jamiyati, 2010. –b. 28-31; Ibragimov X., Abdullaeva SH. Pedagogika nazariyasi. – T.: "Fan va texnologiya" nashriyoti, 2008. –b.26-28; Podlas'byI.P. Pedagogika – M: V'ycsheeobrazovanie, 2008. – S.39-50).
- 2.Pedagogikaning asosiy kategoriyalarini o'rganish, tahlil etish va jadval ko'rinishida daftarga qayd etish (Pedagogika // M.X.Toxatodjaeva umumiy tahriri ostida. – T.: Faylasuflar Milliy jamiyati, 2010. –b. 31-32; Ibragimov X., Abdullaeva SH. Pedagogika nazariyasi. – T.: "Fan va texnologiya" nashriyoti, 2008. –b.29-31; Podlas'byI.P. Pedagogika – M: V'ycsheeobrazovanie, 2008. – S.51-61.).
- 3.Jeff Halstead . Navigating the new pedagogy. R and Education, 2011

#### Talabalarning mashg'ulot bo'yicha baholash mezonlari

Jami: 2 ball

3. Mashg'ulotga doir topshiriqlarni konspektlash. – 0.5 ball.
4. Amaliy topshiriqlarni bajarish – 1 ball.
3. Mustaqil ta'lim – 0.5 ball.

#### "SINKVEYN"

**Texnologiyaning maqsadi:** Mavzuni mustahkamlash uchun mavzuga oid tushunchalar bo'yicha sinkveyn tuziladi.

#### O'tkazilish tartibi:

##### SINKVEYN-frantsuzcha besh qatorli she'r degan ma'noni anglatadi.

1. Ot- narsa nomini so'z bilan ifodalash.
- 2.Sifat-uni ikki so'z bilan tasvirlash.
- 3.Fe'l-uning xarakatini uch so'z bilan ifodalash.
- 4.Ibora-uni to'rt so'z bilan ta'riflash.
- 5.Sinonim-uning sinonimini topish.

#### MASALAN:

- 1.MUSTAQILLIK
- 2.ERKINLIK, OZODLIK
- 3.O'ZGARTIRADI, BARQARORLASHTIRADI, RIVOJLANTIRADI.
- 4.MUSTAQILLIK-MILLATNING AZALIY ORZUSI.
- 5.ISTIQLOL.

- 1.MA'NAVIYAT
- 2.INSONIYLIK, BOTINIYLIK.
- 3.SINGADI, ShAKLLANTIRADI, RIVOJLANTIRADI.
- 4.MA'NAVIYAT-JAMIYAT TARAQQIYOTINING ASOSI.
- 5.KOMILLIK.

## 15-Seminar masho‘uloti

Mavzu: “Shaxsda axloqiy madaniyat asoslarini shakllantirish” mavzusidagi seminar masho‘uloti.

### Adabiyotlar:

1. Pedagogika fanining paydo bo‘lishi hamda pedagogika fanining ob‘ekti, predmeti, maqsad va vazifalarini o‘rganish va konspekt qilish (Pedagogika // M.X. Toxatodjaeva umumiy tahriri ostida. – T.: Faylasuflar Milliy jamiyati, 2010. –b. 28-31; Ibragimov X., Abdullaeva SH. Pedagogika nazariyasi. – T.: “Fan va texnologiya” nashriyoti, 2008. –b.26-28; PodlasъI.P. Pedagogika – M: Vьcsheobrazovanie, 2008. – S.39-50).
2. Pedagogikaning asosiy kategoriyalarini o‘rganish, tahlil etish va jadval ko‘rinishida daftarga qayd etish (Pedagogika // M.X. Toxatodjaeva umumiy tahriri ostida. – T.: Faylasuflar Milliy jamiyati, 2010. –b. 31-32; Ibragimov X., Abdullaeva SH. Pedagogika nazariyasi. – T.: “Fan va texnologiya” nashriyoti, 2008. –b.29-31; PodlasъI.P. Pedagogika – M: Vьcsheobrazovanie, 2008. – S.51-61.).
3. Jeff Halstead . Navigating the new pedagogy. R and Education, 2011.

### *Guruhlarda ishlash qoidasi*

1. Sherigingizni diqqat bilan tinglang.
2. Guruh ishlarida ўzaro faol ishtirok eting, berilgan topshiriqlarga mas'uliyat bilan yondashing.
3. Agar yordam kerak bo‘lsa, albatta murojaat qiling.
4. Agar sizdan yordam so‘rashsa, albatta yordam bering.
5. Guruhlar faoliyatining natijalarini baholashda hamma ishtirok etishi shart.

### *Aniq tushunmoqimiz lozim:*

boshqalarga o‘rgatish orqali o‘zimiz o‘rganamiz;  
biz bitta kemadamiz: yoki birgalikda suzib chiqamiz, yoki birgalikda cho‘kib ketamiz.

<i>Axborotning grafik shaklda ifoda etilishi</i>	<i>1 b.</i>					
<i>Guruhning faolligi</i>	<i>1 b.</i>					
<i>Ballarning maksimal summasi, jami</i>	<i>5 b.</i>					

## 16-Seminar masho‘uloti

**Mavzu: “O‘quvchilarda estetik madaniyatni shakllantirish” mavzusidagi seminar masho‘uloti.**

1. Pedagogika fanining paydo bo‘lishi hamda pedagogika fanining ob‘ekti, predmeti, maqsad va vazifalarini o‘rganish va konspekt qilish (Pedagogika // M.X.Toxatodjaeva umumiy tahriri ostida. – T.: Faylasuflar Milliy jamiyati, 2010. –b. 28-31; Ibragimov X., Abdullaeva SH. Pedagogika nazariyasi. – T.: “Fan va texnologiya” nashriyoti, 2008. –b.26-28; PodlasъI.P. Pedagogika – M: Vyсsheeobrazovanie, 2008. – S.39-50).
2. Pedagogikaning asosiy kategoriyalarini o‘rganish, tahlil etish va jadval ko‘rinishida daftarga qayd etish (Pedagogika // M.X.Toxatodjaeva umumiy tahriri ostida. – T.: Faylasuflar Milliy jamiyati, 2010. –b. 31-32; Ibragimov X., Abdullaeva SH. Pedagogika nazariyasi. – T.: “Fan va texnologiya” nashriyoti, 2008. –b.29-31; PodlasъI.P. Pedagogika – M: Vyсsheeobrazovanie, 2008. – S.51-61.).
3. Jeff Halstead . Navigating the new pedagogy. R and Education, 2011.

### **Guruhlarda ishlash qoidasi**

1. Sherigingizni diqqat bilan tinglang.
2. Guruh ishlarida yzaro faol ishtirok eting, berilgan topshiriqlarga mas'uliyat bilan yondashing.
3. Agar yordam kerak bylsa, albatta murojaat qling.
4. Agar sizdan yordam syrashsa, albatta yordam bering.
5. Guruhlar faoliyatining natijalarini baholashda hamma ishtirok etishi shart.

### **Aniq tushunmoqimiz lozim:**

boshqalarga o`rgatish orqali o`zimiz o`rganamiz;  
biz bitta kemadamiz: yoki birgalikda suzib chiqamiz, yoki birgalikda cho`kib ketamiz.

loti.

Mezonlar	Maks ball	Guruh natijalarini baholash				
		1	2	3	4	5
Axborotning to‘liqligi	3 b.					
Axborotning grafik shaklda ifoda etilishi	1 b.					
Guruhning faolligi	1 b.					
Ballarning maksimal summasi, jami	5 b.					

## 18-Seminar masho‘uloti

**Mavzu: “O‘quvchilarda ekologik madaniyatni shakllantirish” mavzusidagi seminar masho‘uloti.**

### Adabiyotlar:

1. Pedagogika fanining paydo bo'lishi hamda pedagogika fanining ob'ekti, predmeti, maqsad va vazifalarini o'rganish va konspekt qilish (Pedagogika // M.X. Toxatodjaeva umumiy tahriri ostida. – T.: Faylasuflar Milliy jamiyati, 2010. –b. 28-31; Ibragimov X., Abdullaeva SH. Pedagogika nazariyasi. – T.: “Fan va texnologiya” nashriyoti, 2008. –b.26-28; PodlasъyI.P. Pedagogika – M: Vыcsheeobrazovanie, 2008. – S.39-50).
2. Pedagogikaning asosiy kategoriyalarini o'rganish, tahlil etish va jadval ko'rinishida daftarga qayd etish (Pedagogika // M.X. Toxatodjaeva umumiy tahriri ostida. – T.: Faylasuflar Milliy jamiyati, 2010. –b. 31-32; Ibragimov X., Abdullaeva SH. Pedagogika nazariyasi. – T.: “Fan va texnologiya” nashriyoti, 2008. –b.29-31; PodlasъyI.P. Pedagogika – M: Vыcsheeobrazovanie, 2008. – S.51-61.).
3. Jeff Halstead . Navigating the new pedagogy. R and Education, 2011.

### Guruhlarda ishlash qoidasi

1. Sherigingizni diqqat bilan tinglang.
2. Guruh ishlarida yzaro faol ishtirok eting, berilgan topshiriqlarga mas'uliyat bilan yondashing.
3. Agar yordam kerak bylsa, albatta murojaat qling.
4. Agar sizdan yordam syrashsa, albatta yordam bering.
5. Guruhlar faoliyatining natijalarini ba?olashda hamma ishtirok etishi shart.

### Aniq tushunmoqimiz lozim:

boshqalarga o`rgatish orqali o`zimiz o`rganamiz;  
biz bitta kemadamiz: yoki birgalikda suzib chiqamiz, yoki birgalikda cho`kib ketamiz.

	<i>ball</i>	<i>1</i>	<i>2</i>	<i>3</i>	<i>4</i>	<i>5</i>
<i>Axborotning to'liqligi</i>	<i>3 b.</i>					
<i>Axborotning grafik shaklda ifoda etilishi</i>	<i>1 b.</i>					
<i>Guruhning faolligi</i>	<i>1 b.</i>					
<i>Ballarning maksimal summasi, jami</i>	<i>5 b.</i>					

### 19-Seminar masho'uloti

**Mavzu: “O‘zbekiston Respublikasi ta’lim tizimi. Ta’lim sohasida davlat siyosatining asosiy yo‘nalishlari” mavzusidagi seminar masho‘uloti.**

### Adabiyotlar:

1. Pedagogika fanining paydo bo'lishi hamda pedagogika fanining ob'ekti, predmeti, maqsad va vazifalarini o'rganish va konspekt qilish (Pedagogika // M.X.Toxatodjaeva umumiy tahriri ostida. – T.: Faylasuflar Milliy jamiyati, 2010. –b. 28-31; Ibragimov X., Abdullaeva SH. Pedagogika nazariyasi. – T.: “Fan va texnologiya” nashriyoti, 2008. –b.26-28; PodlasъI.P. Pedagogika – M: Vыcsheeobrazovanie, 2008. – S.39-50).
2. Pedagogikaning asosiy kategoriyalarini o'rganish, tahlil etish va jadval ko'rinishida daftarga qayd etish (Pedagogika // M.X.Toxatodjaeva umumiy tahriri ostida. – T.: Faylasuflar Milliy jamiyati, 2010. –b. 31-32; Ibragimov X., Abdullaeva SH. Pedagogika nazariyasi. – T.: “Fan va texnologiya” nashriyoti, 2008. –b.29-31; PodlasъI.P. Pedagogika – M: Vыcsheeobrazovanie, 2008. – S.51-61.).
3. Jeff Halstead . Navigating the new pedagogy. R and Education, 2011.

### Guruhlarda ishlash qoidasi

1. Sherigingizni diqqat bilan tinglang.
2. Guruh ishlarida o`zaro faol ishtirok eting, berilgan topshiriqlarga mas'uliyat bilan yondashing.
3. Agar yordam kerak bo`lsa, albatta murojaat qiling.
4. Agar sizdan yordam so`rasha, albatta yordam bering.
5. Guruhlar faoliyatining natijalarini baholashda hamma ishtirok etishi shart.

### Aniq tushunmoqimiz lozim:

boshqalarga o`rgatish orqali o`zimiz o`rganamiz;  
biz bitta kemadamiz: yoki birgalikda suzib chiqamiz, yoki birgalikda cho`kib ketamiz.

Mezonlar	Maks ball	Guruh natijalarini baholash				
		1	2	3	4	5
Axborotning to'liqligi	3 b.					
Axborotning grafik shaklda ifoda etilishi	1 b.					
Guruhning faolligi	1 b.					
Ballarning maksimal summasi, jami	5 b.					

### 20-Seminar masho'uloti

Mavzu: “Pedagogik menejment nazariyasi va amaliyoti. Boshqaruvning nazariy asoslari”  
mavzusidagi seminar masho'ulot

### Adabiyotlar:

1. Pedagogika fanining paydo bo'lishi hamda pedagogika fanining ob'ekti, predmeti, maqsad va vazifalarini o'rganish va konspekt qilish (Pedagogika // M.X.Toxatodjaeva umumiy tahriri ostida. – T.:

Faylasuflar Milliy jamiyati, 2010. –b. 28-31; Ibragimov X., Abdullaeva SH. Pedagogika nazariyasi. – T.: “Fan va texnologiya” nashriyoti, 2008. –b.26-28; PodlasъI.P. Pedagogika – M: Выcшеобразование, 2008. – S.39-50).

2.Pedagogikaning asosiy kategoriyalarini o`rganish, tahlil etish va jadval ko`rinishida daftarga qayd etish (Pedagogika // M.X.Toxatxodjaeva umumiy tahriri ostida. – T.: Faylasuflar Milliy jamiyati, 2010. –b. 31-32; Ibragimov X., Abdullaeva SH. Pedagogika nazariyasi. – T.: “Fan va texnologiya” nashriyoti, 2008. –b.29-31; PodlasъI.P. Pedagogika – M: Выcшеобразование, 2008. – S.51-61.).

3.Jeff Halstead . Navigating the new pedagogy. R and Education, 2011.

### **Guruhlarda ishlash qoidasi**

1. Sherigingizni diqqat bilan tinglang.
2. Guruh ishlarida o`zaro faol ishtirok eting, berilgan topshiriqlarga mas'uliyat bilan yondashing.
3. Agar yordam kerak bo`lsa, albatta murojaat qiling.
4. Agar sizdan yordam s`yrashsa, albatta yordam bering.
5. Guruhlar faoliyatining natijalarini baholashda hamma ishtirok etishi shart.

#### **Aniq tushunmoqimiz lozim:**

boshqalarga o`rgatish orqali o`zimiz o`rganamiz;  
biz bitta kemadamiz: yoki birgalikda suzib chiqamiz, yoki birgalikda cho`kib ketamiz.

	ball	1	2	3	4	5
<b>Axborotning to`liqligi</b>	3 b.					
<b>Axborotning grafik shaklda ifoda etilishi</b>	1 b.					
<b>Guruhning faolligi</b>	1 b.					
<b>Ballarning maksimal summasi, jami</b>	5 b.					



## 21-Seminar masho'uloti

**Mavzu: "Ta'lim muassasasining ichki boshqaruvi" mavzusidagi seminar masho'uloti.**

### Adabiyotlar:

1. Pedagogika fanining paydo bo'lishi hamda pedagogika fanining ob'ekti, predmeti, maqsad va vazifalarini o'rganish va konspekt qilish (Pedagogika // M.X. Toxatodjaeva umumiy tahriri ostida. – T.: Faylasuflar Milliy jamiyati, 2010. –b. 28-31; Ibragimov X., Abdullaeva SH. Pedagogika nazariyasi. – T.: "Fan va texnologiya" nashriyoti, 2008. –b.26-28; Podlas'nyI.P. Pedagogika – M: V'ycsheeobrazovanie, 2008. – S.39-50).

2. Pedagogikaning asosiy kategoriyalarini o'rganish, tahlil etish va jadval ko'rinishida daftarga qayd etish (Pedagogika // M.X. Toxatodjaeva umumiy tahriri ostida. – T.: Faylasuflar Milliy jamiyati, 2010. –b. 31-32; Ibragimov X., Abdullaeva SH. Pedagogika nazariyasi. – T.: "Fan va texnologiya" nashriyoti,

2008. – b.29-31; Podlas'nyI. P. Pedagogika – M: V'ycsheeobrazovanie, 2008. – S.51-61.).

<i>Mezonlar</i>	<i>Maks ball</i>	<i>Guruh natijalarini baholash</i>				
		<i>1</i>	<i>2</i>	<i>3</i>	<i>4</i>	<i>5</i>
<i>Axborotning to'liqligi</i>	<i>3 b.</i>					
<i>Axborotning grafik shaklda ifoda etilishi</i>	<i>1 b.</i>					
<i>Guruhning faolligi</i>	<i>1 b.</i>					
<i>Ballarning maksimal summasi, jami</i>	<i>5 b.</i>					

3. Jeff Halstead . Navigating the new pedagogy. R and Education, 2011.

### **Guruhlarda ishlash qoidasi**

1. Sherigingizni diqqat bilan tinglang.
2. Guruh ishlarida o'zaro faol ishtirok eting, berilgan topshiriqlarga mas'uliyat bilan yondashing.
3. Agar yordam kerak bo'lsa, albatta murojaat qiling.
4. Agar sizdan yordam so'rashsa, albatta yordam bering.
5. Guruhlar faoliyatining natijalarini baholashda hamma ishtirok etishi shart.

### **Aniq tushunmoqimiz lozim:**

*boshqalarga o'rgatish orqali o'zimiz o'rganamiz;  
biz bitta kemadamiz: yoki birgalikda suzib chiqamiz, yoki birgalikda cho'kib ketamiz.*

## 22-Seminar masho'uloti

**Mavzu: "Ta'lim muassasasida metodik ishlarni tashkil etish" mavzusidagi seminar masho'uloti.**

### Adabiyotlar:

1. Pedagogika fanining paydo bo'lishi hamda pedagogika fanining ob'ekti, predmeti, maqsad va vazifalarini o'rganish va konspekt qilish (Pedagogika // M.X. Toxatodjaeva umumiy tahriri ostida. – T.: Faylasuflar Milliy jamiyati, 2010. –b. 28-31; Ibragimov X., Abdullaeva SH. Pedagogika nazariyasi. – T.: "Fan va texnologiya" nashriyoti, 2008. –b.26-28; PodlasъI.P. Pedagogika – M: Vыcsheeobrazovanie, 2008. – S.39-50).
2. Pedagogikaning asosiy kategoriyalarini o'rganish, tahlil etish va jadval ko'rinishida daftarga qayd etish (Pedagogika // M.X. Toxatodjaeva umumiy tahriri ostida. – T.: Faylasuflar Milliy jamiyati, 2010. –b. 31-32; Ibragimov X., Abdullaeva SH. Pedagogika nazariyasi. – T.: "Fan va texnologiya" nashriyoti, 2008. –b.29-31; PodlasъI.P. Pedagogika – M: Vыcsheeobrazovanie, 2008. – S.51-61.).
3. Jeff Halstead . Navigating the new pedagogy. R and Education, 2011.

### **Guruhlarda ishlash qoidasi**

1. Sherigingizni diqqat bilan tinglang.
2. Guruh ishlarida o'zaro faol ishtirok eting, berilgan topshiriqlarga mas'uliyat bilan yondashing.
3. Agar yordam kerak bo'lsa, albatta murojaat qiling.
4. Agar sizdan yordam so'rashsa, albatta yordam bering.
5. Guruhlar faoliyatining natijalarini ba'olashda hamma ishtirok etishi shart.

### **Aniq tushunmoqimiz lozim:**

boshqalarga yrgatish orqali o'zimiz o'rganamiz;  
biz bitta kemadamiz: yoki birgalikda suzib chiqamiz, yoki birgalikda cho'kib ketamiz.

Mezonlar	Maks ball	Guruh natijalarini baholash				
		1	2	3	4	5
Axborotning to'liqligi	3 b.					
Axborotning grafik shaklda ifoda etilishi	1 b.					
Guruhning faolligi	1 b.					
Ballarning maksimal summasi, jami	5 b.					

## Seminar mashg'ulotlari

(Pedagogika tarixi bo'limi)

### 1- Seminar masho'uloti

**Mavzu:** Eng qadimgi davrlardan VII asrgacha ta'lim-tarbiya va pedagogik fikrlar.

**Oquv masho'ulotining shakli :** Bilimlarni chuqurlashtirish va kengaytirish bo'yicha seminar masho'uloti.

**O'quv masho'ulotining rejasini:**

1. Pedagogika tarixi fan va predmeti sifatida.
2. Fanning maqsadi va vazifalari.
3. «Maorif va pedagogika tarixi»ni davrlashtirish
4. Eng qadimgi yodgorliklarda inson tarbiyasiga oid fikrlar.

**O'quv masho'ulotining maqsadi:** Bilimlarni chuqurlashtirish va kengaytirish, individual va guruh bo'yicha o'qitish. Seminar masho'uloti jarayonida savollar va muammolar borasida suhbat o'tkazish. Bu darsda "aqliy hujum" usulini ham qo'llash.

**Pedagogik vazifalar:**

- mavzu bo'yicha bilimlarni tizimlashtirish, mustahkamlash.
- darslik bilan ishlash
- ko'nikmalarini hosil qilish;
- axborotlarni tahlil qilish ko'nikmalarini rivojlantirish.

**Seminar masho'ulotning ishlash tartibi va reglament**

1. Blits-so'rov – 5 min.
2. Test – 30 min.
3. Guruhlarda ishlash – 15 min.
4. Prezentatsiya – 5 min.
5. Jamoa bo'lib muhokama qilish va guruhlarini o'zaro baholash - 2 min

**O'quv topshiriqlari**

**Guruh bilan ishlash qoidalari**

Guruh a'zolarining har biri

- o'z sheriklarining fikrlarini xurmat qilishlari lozim;
- berilgan topshiriqlar bo'yicha faol, hamkorlikda va mas'uliyat bilan ishlashlari lozim;
- o'zlariga yordam kerak bo'lganda so'rashlari mumkin;
- yordam so'rganlarga ko'mak berishlari lozim;
- guruhni baholash jarayonida ishtirok etishlari lozim;
- "Biz bir kemadamiz, birga cho'kamiz yoki birga qutilamiz" qoidasini yaxshi bilishlari lozim.

**1. Ushbu tushunchalarning mazmunini yoriting.**

1. «Tarix», «pedagogika», «tarbiya» tushunchalarining mazmuni.
2. Pedagogika tarixi faniga va predmetiga xarakteristikasi.
3. Eng qadimgi yodgorliklarda inson tarbiyasiga oid fikrlarining yoritilishi.

**2. «Maorif va pedagogika tarixi»ni davrlashtirish muammolarini " bo'yicha sxema tuzing**

Baholash mezonlari va ko'rsatkichlari (ball)

Guruh	1- topshiriq	2- topshiriq	3- topshiriq (har bir savol 0,2ball)	Ballar Yio'indisi

	(1,0)	(1,4)	1-savol	2-savol	3-savol	(3,0)

***Adabiyotlar:***

- 1.Hoshimov K., Nishonova S., Inomova M., Hasanov R. Pedagogika tarixi– T.: O‘qituvchi, 1996.
2. Hashimov K., Nishonova S Pedagogika tarixi. – T.: “Istiglol” nashriyoti, 2005.
- 3.History of pedagogy. William Harold Payne. Gabriel Compayre Ulan Press, 2012.

## 2- Seminar masho‘uloti

**Mavzu : Eng qadimgi Yozma manbalarda ta'lim-tarbiya masalalari**

**Oquv masho‘ulotining shakli :** Bilimlarni chuqurlashtirish va kengaytirish bo‘yicha seminar masho‘uloti.

**O‘quv masho‘ulotining rejasi:**

- 1.«Maorif va pedagogika tarixi»ni davrlashtirish
2. Eng qadimgi Yozma manbalarda ta'lim-tarbiya masalalari
- 3 Eng qadimgi yodgorliklarda inson tarbiyasiga oid fikrlar
- 4.”Avesto”-eng qadimgi yodgorlik sifatida.

**O‘quv masho‘ulotining maqsadi:** Bilimlarni chuqurlashtirish va kengaytirish, individual va guruh bo‘yicha o‘qitish. Seminar masho‘uloti jarayonida savollar va muammolar borasida suhbat o‘tkazish. Bu darsda “aqliy hujum” usulini ham qo‘llash.

**Pedagogik vazifalar:**

- mavzu bo‘yicha bilimlar ni tizimlashtirish,mustahkamlash.
- darslik bilan ishlash
- ko‘nikmalarini hosil qilish;
- axborotlarni tahlil qilish ko‘nikmalarini rivojlantirish.

**Seminar masho‘ulotning ishlash tartibi va reglament**

1. Blits-so‘rov – 5 min.
2. Test – 30 min.
3. Guruhlarda ishlash – 15 min.
4. Prezantatsiya – 5 min.
5. Jamoa bo‘lib muhokama qilish va guruhlarni o‘lzero baholash - 2 min

**O‘quv topshiriqlari**

**Guruh bilan ishlash qoidalari**

Guruh a'zolarining har biri

- o‘z sheriklarining fikrlarini xurmat qilishlari lozim;
- berilgan topshiriqlar bo‘yicha faol, hamkorlikda va mas'uliyat bilan ishlashlari lozim;
- o‘zlariga yordam kerak bo‘lganda so‘rashlari mumkin;
- yordam so‘raganlarga ko‘mak berishlari lozim;
- guruhni baholash jarayonida ishtirok etishlari lozim;
- “Biz bir kemadamiz, birga cho‘kamiz yoki birga qutilamiz” qoidasini yaxshi bilishlari lozim.

**1.Ushbu tushunchalarning mazmunini yoriting.**

1. «Tarix», «pedagogika», «tarbiya» tushunchalarining mazmuni.
2. .Pedagogika tarixi faniga va predmetiga xarakteristikasi.
- 3.Eng qadimgi yodgorliklarda inson tarbiyasiga oid fikrlarining yoritilishi.
- 4.”Avesto”-eng qadimgi yodgorlik sifatida inson tarbiyasiga oid fikrlarining yoritilishi.

**2. “«Maorif va pedagogika tarixi»ni davrlashtirish muammolarini ” bo‘yicha sxema tuzing**

**Baholash mezonlari va ko‘rsatkichlari (ball)**

Guruh	1- topshiriq	2- topshiriq	3-topshiriq(har bir savol 0,2ball)			Ballar Yio‘indisi
	(1,0)	(1,4)	1-savol	2-savol	3-savol	(3,0)

**Adabiyotlar:**

- 1.Hoshimov K., Nishonova S., Inomova M., Hasanov R. Pedagogika tarixi– T.: O‘qituvchi, 1996.
2. Hashimov K., Nishonova S Pedagogika tarixi. – T.: “Istiglol” nashriyoti, 2005.
- 3.History of pedagogy. William Harold Payne. Gabriel Compayre Ulan Press, 2012.

**3- Seminar masho‘uloti**

**Mavzu: VII asrdan IX asrgacha bo‘lgan davrda maktab, tarbiya va pedagogik fikr taraqqiyoti. Islom dini va uning ta'lim-tarbiyaga ta'siri, musulmon maktablarida ta'lim-tarbiya masalalari.**

**Xadis ilmining paydo bo‘lishi.**

**Oquv masho‘ulotining shakli:** Bilimlarni chuqurlashtirish va kengaytirish, individual va guruh bo‘yicha o‘qitish.

**O‘quv masho‘ulotining rejasi:**

- 1.Islom dini va uning ta'lim-tarbiyaga ta'siri, musulmon maktablarida ta'lim-tarbiya
- 2.Hadis ilmining paydo bo‘lishi.
- 3.So‘fiylik ta'limotida etuk inson muammosining talqin etilishi
- 4.Sharq uyo‘onish davri va undagi ta'lim-tarbiya masalalari

**O‘quv masho‘ulotining maqsadi:** Bilimlarni chuqurlashtirish va kengaytirish, individual va guruh bo‘yicha o‘qitish. Seminar masho‘uloti jarayonida savollar va muammolar borasida suhbat o‘tkazish. Bu darsda “aqliy hujum” usulini ham qo‘llash.

**Pedagogik vazifalar:**

- mavzu bo‘yicha bilimlar ni tizimlashtirish,mustahkamlash.
- darslik bilan ishlash
- ko‘nikmalarini hosil qilish;
- axborotlarni tahlil qilish ko‘nikmalarini rivojlantirish.

**Munozara qatnashchilariga eslatma:**

1. Munozara munosabatlar yio‘indisi emas, balki muammo echimi uslubiyatidan iborat.
2. Ko‘p gapirmasdan, boshqalarning so‘zlashiga imkon ber.
3. Maqsadga erishish yo‘lida xisssiyotlarinni jilovlab, batafsil o‘ylagan qolda so‘zla.
4. Raqiblaring vaziyatini o‘rganib, ularga xurmat bilan murojaat qil.
5. Raqiblaring tomonidan aytilgan fikrlarga tanqidiy va mulohazali yondash.
6. Munozara predmeti bo‘yicha chetga chiqmagan holda to‘o‘ri yondashib gapir.

**Muammoli seminarning boshqaruv dastaklari:**

Boshlovchi barcha vazifalarni o‘ziga oladi – munozara bosqichlarini boshqarish,javoblarning asoslanishi va to‘o‘riligini tasdiqlash, qo‘llangan termin va tushunchalarni aniqlash, munosabatlarni to‘o‘ri qo‘llash va boshqalar. Taqdimotlarning taqsimotini to‘o‘ri boshqarish.

Taqrizchi – tomonlarning ma'ruzalarini yo‘nalishlar bo‘yicha belgilash va to‘liq xarakterda ba?olash: dolzarbliigi, ilmiy jihati, mantiqiyligi va masalalarning aniq qo‘yilganligi, xulosalarning aniq ko‘rsatilishi.

Raqib – qabul qilingan tadqiqot o‘rtasida raqobatchilik jarayonini shakllantiradi. U faqatgina ma'ruzachining asosiy qolatini tanqid qilish emas, shu bilan birgalikda, uning aytgan fikrlaridan zaif yoki hato tomonlarini topish hamda o‘zining hal iluvchi fikrlarini taklif qilishi ham mumkin.

Ekspert – barcha munozaralarning, jumladan, munozara qatnashchilari tomonidan aytilgan fikrlarning, qilingan xulosalarning, taklif va gipotezalarning maxsuldorligini baholaydi.

**Munozara reglamentini o‘tkazish tartibi:**

- |  |
|--|
| <ol style="list-style-type: none"> <li>1. Boshlovchi ma'ruza mavzusi va ma'ruzachilarning taqdimotlarin e'lon qiladi.</li> <li>2. Ma'ruza 5 minut davom etadi.</li> <li>3. Taqrizchi – 2 minut.</li> <li>4. Raqib – ma'ruza mavzusi bo`yicha fikrlarini 1-3 minut taqdim etadi.</li> </ol> |
|--|

**Baholash ko'rsatkichlari va mezonlari**

<b>Baholash ko'rsatkichlari va mezonlari (ballarda)</b>	<b>Munozara ishtirokchilari</b>			
	<b>Ma'ruzachilar (F.I.Sh.)</b>			
	<b>1</b>	<b>2</b>	<b>3</b>	<b>4</b>
Ma'ruzaning mazmuni (2,5):				
mavzuga mos kelishi (1,5);				
- mantiqiylik, aniqlik (0,5);				
xulosalarni qisqaligi (0,5);				
Infomatsion texnologiyalardan foydalanganligi(ko'rgazmalilik) – (0,9).				
Reglament (0,6)				
Jami (4,0)				
	<b>Taqrizchilar (F.I.Sh.)</b>			
Ma'ruzaning tavsifi (3,0)				
-ma'ruzaning kuchli tomonlari aniqlash (1,2)				
ma'ruzaning zaif tomonlari aniqlash (1,2)				
Reglament (0,6)				
Jami (3,0)				
	<b>Opponentlar, ishtirokchilar (F.I.Sh.)</b>			
Savollar:				
har biri uchun (0,3)				
qo'shimcha				
har biri uchun (0,3)				
mohiyati bo'yicha (0,3)				
Jami (3,0)				

**FSMU- texnologiyasi**

**F – fikr**

**S – sabab**

**M – misol**

**U – Umumiy xulosa**

**Seminar masho'ulotning ishlash tartibi va reglament**

1. Aqliy hujum – 5 min.
2. Test – 30 min.
3. Guruhlarda ishlash – 15 min.
4. Prezantatsiya – 5 min.
5. Jamoa bo'lib muhokama qilish va guruhlarni o'lzaro baholash - 2 min

**O'quv topshiriqlari**

**Guruh bilan ishlash qoidalari**

Guruh a'zolarining har biri

- o'z sheriklarining fikrlarini xurmat qilishlari lozim;
- berilgan topshiriqlar bo'yicha faol, hamkorlikda va mas'uliyat bilan ishlashlari lozim;
- o'zlariga yordam kerak bo'lganda so'rashlari mumkin;
- yordam so'raganlarga ko'mak berishlari lozim;

- guruhni baholash jarayonida ishtirok etishlari lozim;
- “Biz bir kemadamiz, birga cho‘kamiz yoki birga qutilamiz” qoidasini yaxshi bilishlari lozim.

### 1.Ushbu tushunchalarning mazmunini yoriting.

- 1.Islom dini va uning ta'lim-tarbiyaga ta'siri, musulmon maktablarida ta'lim-tarbiya mazmuni.
- 2.Hadis ilmining paydo bo‘lishi xarakteristikasi.
- 3.So‘fiylik ta'limotida etuk inson muammosining talqin etilishi oid fikrlarining yoritilishi.
- 4.Sharq uyo‘onish davri va undagi ta'lim-tarbiya masalalari.

### 2. “«Maorif va pedagogika tarixi»ni davrlashtirish muammolarini ” bo‘yicha sxema tuzing

Baholash mezonlari va ko‘rsatkichlari (ball)

Guruh	1- topshiriq	2- topshiriq	3-topshiriq(har bir savol 0,2ball)			Ballar Yio‘indisi
	(1,0)	(1,4)	1-savol	2-savol	3-savol	(3,0)

#### Adabiyotlar:

- 1.Hoshimov K., Nishonova S., Inomova M., Hasanov R. Pedagogika tarixi– T.: O‘qituvchi, 1996.
2. Hashimov K., Nishonova S Pedagogika tarixi. – T.: “Istiglol” nashriyoti, 2005.
- 3.History of pedagogy. William Harold Payne. Gabriel Compayre Ulan Press, 2012.

### 4- Seminar masho‘uloti

**Mavzu: VII asrdan IX asrgacha bo‘lgan davrda maktab, tarbiya va pedagogik fikr taraqqiyoti. Tasavvuf ilmining paydo bo‘lishi. So‘fiylik ta'limotida etuk inson muammosining talqin etilishi.**

**Oquv masho‘ulotining shakli:** Bilimlarni chuqurlashtirish va kengaytirish, individual va guruh bo‘yicha o‘qitish.

#### O‘quv masho‘ulotining rejasi:

- 1.Islom dini va uning ta'lim-tarbiyaga ta'siri, musulmon maktablarida ta'lim-tarbiya
- 2.Hadis ilmining paydo bo‘lishi.
- 3.So‘fiylik ta'limotida etuk inson muammosining talqin etilishi
- 4.Sharq uyo‘onish davri va undagi ta'lim-tarbiya masalalari

**O‘quv masho‘ulotining maqsadi:** Bilimlarni chuqurlashtirish va kengaytirish, individual va guruh bo‘yicha o‘qitish. Seminar masho‘uloti jarayonida savollar va muammolar borasida suhbat o‘tkazish. Bu darsda “aqliy hujum” usulini ham qo‘llash. Shuningdek, test va masalalar echish mumkin.

#### Pedagogik vazifalar:

- mavzu bo‘yicha bilimlar ni tizimlashtirish,mustahkamlash.
- darslik bilan ishlash
- ko‘nikmalarini hosil qilish;
- axborotlarni tahlil qilish ko‘nikmalarini rivojlantirish.

#### Munozara qatnashchilariga eslatma

1. Munozara munosabatlar yio‘indisi emas, balki muammo echimi uslubiyatidan iborat.
2. Ko‘p gapirmasdan, boshqalarning so‘zlashiga imkon ber.
3. Maqsadga erishish yo‘lida xissiyotlarinni jilovlab, batafsil o‘ylagan qolda so‘zla.
4. Raqiblarning vaziyatini o‘rganib, ularga xurmat bilan murojaat qil.
5. Raqiblarning tomonidan aytilgan fikrlarga tanqidiy va mulohazali yondash.
6. Munozara predmeti bo‘yicha chetga chiqmagan holda to‘o‘ri yondashib gapir.

#### Muammoli seminarining boshqaruv dastaklari



Boshlovchi barcha vazifalarni o'ziga oladi – munozara bosqichlarini boshqarish, javoblarning asoslanishi va to'ovriligini tasdiqlash, qo'llangan termin va tushunchalarni aniqlash, munosabatlarni to'ovri qo'llash va boshqalar. Taqdimotlarning taqsimotini to'ovri boshqarish.

Taqrizchi – tomonlarning ma'ruzalarini yo'nalishlar bo'yicha belgilash va to'ovliq xarakterda ba'olash: dolzarbligi, ilmiy hijjati, mantiqiyliigi va masalalarning aniq qo'yilganligi, xulosalarning aniq ko'rsatilishi.

Raqib – qabul qilingan tadqiqot o'rtasida raqobatchilik jarayonini shakllantiradi. U faqatgina ma'ruzachining asosiy qolatini tanqid qilish emas, shu bilan birgalikda, uning aytgan fikrlaridan zaif yoki hato tomonlarini topish hamda o'zining hal iluvchi fikrlarini taklif qilishi ham mumkin.

Ekspert – barcha munozaralarning, jumladan, munozara qatnashchilari tomonidan aytilgan fikrlarning, qilingan xulosalarning, taklif va gipotezalarning maxsuldorligini baholaydi.

### ***Munozara reglamentini o'tkazish tartibi***

1. Boshlovchi ma'ruza mavzusi va ma'ruzachilarning taqdimotlarin e'lon qiladi.
2. Ma'ruza 5 minut davom etadi.
3. Taqrizchi – 2 minut.
4. Raqib – ma'ruza mavzusi bo'yicha fikrlarini 1-3 minut taqdim etadi.
5. Jamoaviy muhokama – 5-10 minut.

### ***Baholash ko'rsatkichlari va mezonlari***

<b><i>Baholash ko'rsatkichlari va mezonlari (ballarda)</i></b>	<b>Munozara ishtirokchilari</b>			
	<b>Ma'ruzachilar (F.I.Sh.)</b>			
	<b><i>1</i></b>	<b><i>2</i></b>	<b><i>3</i></b>	<b><i>4</i></b>
Ma'ruzaning mazmuni (2,5):				
mavzuga mos kelishi (1,5);				
- mantiqiylik, aniqlik (0,5);				
xulosalarni qisqaligi (0,5);				
Infromatsion texnologiyalardan foydalanganligi(ko'rgazmalilik) – (0,9).				
Reglament (0,6)				
Jami (4,0)				
	<b><i>Taqrizchilar (F.I.Sh.)</i></b>			
Ma'ruzaning tavsifi (3,0)				
-ma'ruzaning kuchli tomonlari aniqlash (1,2)				
ma'ruzaning zaif tomonlari aniqlash (1,2)				
Reglament (0,6)				
Jami (3,0)				
	<b><i>Opponentlar, ishtirokchilar (F.I.Sh.)</i></b>			
Savollar:				
har biri uchun (0,3)				
qo'shimcha				

har biri uchun (0,3)				
mohiyati bo'yicha (0,3)				
Jami (3,0)				

### *FSMU- texnologiyasi*

*F – fikr*

*S – sabab*

*M – misol*

*U – Umumiy xulosa*

#### *Seminar masho'ulotning ishlash tartibi va reglament*

1. Aqliy hujum – 5 min.
2. Test – 30 min.
3. Guruhlarda ishlash – 15 min.
4. Prezentatsiya – 5 min.
5. Jamoa bo'lib muhokama qilish va guruhlarini o'zaro baholash - 2 min

#### *O'quv topshiriqlari*

#### *Guruh bilan ishlash qoidalari*

Guruh a'zolarining har biri

- o'z sheriklarining fikrlarini xurmat qilishlari lozim;
- berilgan topshiriqlar bo'yicha faol, hamkorlikda va mas'uliyat bilan ishlashlari lozim;
- o'zlariga yordam kerak bo'lganda so'rashlari mumkin;
- yordam so'raganlarga ko'mak berishlari lozim;
- guruhni baholash jarayonida ishtirok etishlari lozim;
- "Biz bir kemadamiz, birga cho'kamiz yoki birga qutilamiz" qoidasini yaxshi bilishlari lozim.

#### *1.Ushbu tushunchalarning mazmunini yoriting.*

1. Islom dini va uning ta'lim-tarbiyaga ta'siri, musulmon maktablarida ta'lim-tarbiya mazmuni.
2. Hadis ilmining paydo bo'lishi xarakteristikasi.
3. So'fiylik ta'limotida etuk inson muammosining talqin etilishi oid fikrlarining yoritilishi.
4. Sharq uyo'onish davri va undagi ta'lim-tarbiya masalalari.

#### *Adabiyotlar:*

1. Hoshimov K., Nishonova S., Inomova M., Hasanov R. Pedagogika tarixi– T.: O'qituvchi, 1996.
2. Hashimov K., Nishonova S Pedagogika tarixi. – T.: "Istiglol" nashriyoti, 2005.
3. History of pedagogy. William Harold Payne. Gabriel Compayre Ulan Press, 2012.

### 5- Seminar masho'uloti

**Mavzu: Sharq uyo'onish davri va unda ta'lim-tarbiya masalalari.**

**Al-Xorazmiy va Abu Nasr Forobiyning ijodiy merosi.**

#### **Reja:**

1. Sharq uyo'onish davri va unda ta'lim-tarbiya masalalari.
2. Al-Xorazmiyning ijodiy merosi.
3. Abu Nasr Forobiyning ijodiy merosi.

**O'quv masho'ulotining shakli:** Bilimlarni chuqurlashtirish va kengaytirish, individual va guruh bo'yicha o'qitish.

**O'quv masho'ulotining maqsadi:** Bilimlarni chuqurlashtirish va kengaytirish, individual va guruh bo'yicha o'qitish. Seminar masho'uloti jarayonida savollar va muammolar borasida suhbat o'tkazish. Bu darsda "aqliy hujum" usulini ham qo'llash. Shuningdek, test va masalalar echish mumkin.

#### **Pedagogik vazifalar:**

- mavzu bo'yicha bilimlar ni tizimlashtirish, mustahkamlash
- darslik bilan ishlash
- ko'nikmalarini hosil qilish
- axborotlarni tahlil qilish ko'nikmalarini rivojlantirish
- o'quv topshiriqlari B. B.B texnikasini qo'llash qoidalari:

	<b>Mavzu savoli</b>	<b>Bilaman</b>	<b>Bilishni xoxayman</b>	<b>Bildim</b>
1.				
2				
3.				

"Sinkveyn" (5 qator) texnikasi:

Sharq uyo'onish davri va unda ta'lim-tarbiya masalalari. Al-Xorazmiy va Abu Nasr Forobiy ijodiy merosi.

#### **Sinkveyn sxemasi:**

- 1-qator – tushuncha;
- 2-qator – tushunchani tavsiflovchi 2 sifat;
- 3-qator – ushbu tushuncha vazifalari to'd'risidagi 3 ta fe'l;
- 4-qator – ushbu tushuncha mo'iyati to'risidagi 4 so'zdan iborat so'z birikmasi;
- 5-qator – ushbu tushuncha sinonimi.

Seminar masho'ulotning ishlash tartibi va reglament:

1. Aqliy hujum – 5 min.
2. Test – 30 min.
3. Guruhlarda ishlash – 15 min.
4. Prezentsiya – 5 min.
5. Jamoa bo'lib muhokama qilish va guruhlarini olzaro baholash - 2 min

#### **O'quv topshiriqlari Guruh bilan ishlash qoidalari**

Guruh a'zolarining har biri

- o'z sheriklarining fikrlarini xurmat qilishlari lozim;
- berilgan topshiriqlar bo'yicha faol, hamkorlikda va mas'uliyat bilan ishlashlari lozim;
- o'zlariga yordam kerak bo'lganda so'rashlari mumkin;
- yordam so'rganlarga ko'mak berishlari lozim;
- guruhni baholash jarayonida ishtirok etishlari lozim;

-“Biz bir kemadamiz, birga cho‘kamiz yoki birga qutilamiz” qoidasini yaxshi bilishlari lozim.

**Adabiyotlar:**

- 1.Hoshimov K., Nishonova S., Inomova M., Hasanov R. Pedagogika tarixi– T.: O‘qituvchi, 1996.
2. Hashimov K., Nishonova S Pedagogika tarixi. – T.: “Istiglol” nashriyoti, 2005.
- 3.History of pedagogy. William Harold Payne. Gabriel Compayre Ulan Press, 2012.

**6- Seminar masho‘uloti**

**Mavzu: Sharq uyo‘onish davri qomusiy olimlari Ibn Sino va Beruniy asarlarida ta'lim-tarbiya.**

**Reja:**

- 1.Shar uyo‘onish davri va unda ta'lim-tarbiya masalalari.
- 2.Ibn Sino asarlarida ta'lim-tarbiya masalalari.
- 3.Beruniy ijodiy merosi.

**Oquv masho‘ulotining shakli:** Bilimlarni chuqurlashtirish va kengaytirish, individual va guruh bo‘yicha o‘qitish.

**O‘quv masho‘ulotining maqsadi:** Bilimlarni chuqurlashtirish va kengaytirish, individual va guruh bo‘yicha o‘qitish. Seminar masho‘uloti jarayonida savollar va muammolar borasida suhbat o‘tkazish. Bu darsda “aqliy hujum” usulini ham qo‘llash. Shuningdek, test va masalalar echish mumkin.

**Pedagogik vazifalar:**

- mavzu bo‘yicha bilimlar ni tizimlashtirish, mustahkamlash
- darslik bilan ishlash
- ko‘nikmalarini hosil qilish
- axborotlarni tahlil qilish ko‘nikmalarini rivojlantirish

**O‘quv topshiriqlari**

**B. B.B texnikasini qo‘llash qoidalari:**

	<i>Mavzu savoli</i>	<i>Bilaman</i>	<i>Bilishni xoxlayman</i>	<i>Bildim</i>
1.				
2				
3.				

**“Sinkveyn” (5 qator) texnikasi:**

**Sharq uyo‘onish davri qomusiy olimlari Ibn Sino va Beruniy asarlarida ta'lim-tarbiya.**

**Sinkveyn sxemasi:**

- 1–qator – tushuncha;
- 2-qator – tushunchani tavsiflovchi 2 sifat;
- 3-qator – ushbu tushuncha vazifalari to‘d`risidagi 3 ta fe'l;
- 4-qator – ushbu tushuncha mo‘iyati to‘risidagi 4 so‘zdan iborat so‘z birikmasi;
- 5-qator – ushbu tushuncha sinonimi.

**Seminar masho‘ulotning ishlash tartibi va reglament:**

1. Aqliy hujum – 5 min.
2. Test – 30 min.
3. Guruhlarda ishlash – 15 min.
4. Prezentatsiya – 5 min.
5. Jamoa bo‘lib muhokama qilish va guruhlarni o‘lzaroh baholash - 2 min

**O‘quv topshiriqlari**

**Guruh bilan ishlash qoidalari**

Guruh a'zolarining har biri

- o‘z sheriklarining fikrlarini xurmat qilishlari lozim;

- berilgan topshiriqlar bo'yicha faol, hamkorlikda va mas'uliyat bilan ishlashlari lozim;
- o'zlariga yordam kerak bo'lganda so'rashlari mumkin;
- yordam so'rganlarga ko'mak berishlari lozim;
- guruhni baholash jarayonida ishtirok etishlari lozim;
- "Biz bir kemadamiz, birga cho'kamiz yoki birga qutilamiz" qoidasini yaxshi bilishlari lozim.

**Adabiyotlar:**

1. Hoshimov K., Nishonova S., Inomova M., Hasanov R. Pedagogika tarixi – T.: O'qituvchi, 1996.
2. Hashimov K., Nishonova S Pedagogika tarixi. – T.: "Istiglol" nashriyoti, 2005.
3. History of pedagogy. William Harold Payne. Gabriel Compayre Ulan Press, 2012.

**7- Seminar masho'uloti**

**Mavzu: Yusuf Xos Xojib va Kaykovus asarlarida ta'lim-tarbiya masallalarining yoritilishi.**

**Reja:**

1. Yusuf Xos Xojib asarlarida ta'lim-tarbiya masallalari.
2. Kaykovus asarlarida ta'lim-tarbiya masallalari.

**O'quv masho'ulotining shakli:** Bilimlarni chuqurlashtirish va kengaytirish, individual va guruh bo'yicha o'qitish.

**O'quv masho'ulotining maqsadi:** Bilimlarni chuqurlashtirish va kengaytirish, individual va guruh bo'yicha o'qitish. Seminar masho'uloti jarayonida savollar va muammolar borasida suhbat o'tkazish. Bu darsda "aqliy hujum" usulini ham qo'llash. Shuningdek, test va masalalar echish mumkin.

**Pedagogik vazifalar:**

- mavzu bo'yicha bilimlar ni tizimlashtirish, mustahkamlash
- darslik bilan ishlash
- ko'nikmalarini hosil qilish
- axborotlarni tahlil qilish ko'nikmalarini rivojlantirish

**O'quv topshiriqlari**

**B. B.B texnikasini qo'llash qoidalari:**

	<i>Mavzu savoli</i>	<i>Bilaman</i>	<i>Bilishni xoxlayman</i>	<i>Bildim</i>
1.				
2.				
3.				

**"Sinkveyn" (5 qator) texnikasi:**

**Yusuf Xos Xojib va Kaykovus asarlarida ta'lim-tarbiya masallalarining yoritilishi.**

**Sinkveyn sxemasi:**

- 1-qator – tushuncha;
- 2-qator – tushunchani tavsiflovchi 2 sifat;
- 3-qator – ushbu tushuncha vazifalari to'd'risidagi 3 ta fe'l;
- 4-qator – ushbu tushuncha mo'iyati to'risidagi 4 so'zdan iborat so'z birikmasi;
- 5-qator – ushbu tushuncha sinonimi.

**Seminar masho'ulotning ishlash tartibi va reglament:**

1. Aqliy hujum – 5 min.
2. Test – 30 min.
3. Guruhlarda ishlash – 15 min.
4. Prezentatsiya – 5 min.
5. Jamoa bo'lib muhokama qilish va guruhlarini o'zaro baholash - 2 min

**O'quv topshiriqlari  
Guruh bilan ishlash qoidalari**

### Guruh a'zolarining har biri

- o'z sheriklarining fikrlarini xurmat qilishlari lozim;
  - berilgan topshiriqlar bo'yicha faol, hamkorlikda va mas'uliyat bilan ishlashlari lozim;
- o'zlariga yordam kerak bo'lganda so'rashlari mumkin;
- yordam so'rganlarga ko'mak berishlari lozim;
- guruhni baholash jarayonida ishtirok etishlari lozim;
- "Biz bir kemadamiz, birga cho'kamiz yoki birga qutilamiz" qoidasini yaxshi bilishlari lozim.

#### **Adabiyotlar:**

1. Hoshimov K., Nishonova S., Inomova M., Hasanov R. Pedagogika tarixi – T.: O'qituvchi, 1996.
2. Hashimov K., Nishonova S Pedagogika tarixi. – T.: "Istiglol" nashriyoti, 2005.
3. History of pedagogy. William Harold Payne. Gabriel Compayre Ulan Press, 2012.

### **8- Seminar masho'uloti**

#### **Mavzu:**

#### **XIV-XV asrlarda Movaraunnahrda fan va madaniyat, maorif taraqqiyoti. Temuriylardavrida ta'lim-tarbiya va pedagogik fikrlar taraqqiyoti.**

#### **Reja:**

1. XIV-XV asrlarda Movaraunnahrda ta'lim-tarbiya va pedagogik fikrlar.
2. Movaraunnahrda Amir Temurning markazlashgan mahalliy davlatining paydo bulishi va uning ilm-ma'rifatning taraqqiy etishidagi roli.

**O'quv masho'ulotining shakli:** Bilimlarni chuqurlashtirish va kengaytirish, individual va guruh bo'yicha o'qitish.

**O'quv masho'ulotining maqsadi:** Bilimlarni chuqurlashtirish va kengaytirish, individual va guruh bo'yicha o'qitish. Seminar masho'uloti jarayonida savollar va muammolar borasida suhbat o'tkazish. Bu darsda "aqliy hujum" usulini ham qo'llash. Shuningdek, test va masalalar echish mumkin.

#### **Pedagogik vazifalar:**

- mavzu bo'yicha bilimlar ni tizimlashtirish, mustahkamlash
- darslik bilan ishlash
- ko'nikmalarini hosil qilish
- axborotlarni tahlil qilish ko'nikmalarini rivojlantirish

#### **O'quv topshiriqlari**

#### **B. B.B texnikasini qo'llash qoidalari:**

	<b>Mavzu savoli</b>	<b>Bilaman</b>	<b>Bilishni xoxlayman</b>	<b>Bildim</b>
1.	<i>Amir Temur</i>			
2.	<i>Temir tuzuklari</i>			
3.	<i>Xamsa</i>			
4.	<i>Axloqiy Muhsiniy</i>			
5.	<i>Zij</i>			
6.	<i>Mahbub ul-qulub</i>			

#### **"Sinkveyn" (5 qator) texnikasi:**

#### **XIV-XV asrlarda Movaraunnahrda ta'lim-tarbiya va pedagogik fikrlarni**

#### **Sinkveyn sxemasi:**

- 1-qator – tushuncha;
- 2-qator – tushunchani tavsiflovchi 2 sifat;
- 3-qator – ushbu tushuncha vazifalari to'd'risidagi 3 ta fe'l;
- 4-qator – ushbu tushuncha mo'iyati to'risidagi 4 so'zdan iborat so'z birikmasi;

5-qator – ushbu tushuncha sinonimi.

**Seminar masho‘ulotning ishlash tartibi va reglament:**

1. Aqliy hujum – 5 min.
2. Test – 30 min.
3. Guruhlarda ishlash – 15 min.
4. Prezentatsiya – 5 min.
5. Jamoa bo‘lib muhokama qilish va guruhlarini o‘lzaroh baholash - 2 min

**O‘quv topshiriqlari**

**Guruh bilan ishlash qoidalari**

Guruh a'zolarining har biri

- o‘z sheriklarining fikrlarini xurmat qilishlari lozim;
- berilgan topshiriqlar bo‘yicha faol, hamkorlikda va mas'uliyat bilan ishlashlari lozim;
- o‘zlariga yordam kerak bo‘lganda so‘rashlari mumkin;
- yordam so‘raganlarga ko‘mak berishlari lozim;
- guruhni baholash jarayonida ishtirok etishlari lozim;
- “Biz bir kemandamiz, birga cho‘kamiz yoki birga qutilamiz” qoidasini yaxshi bilishlari lozim.

**Adabiyotlar:**

- 1.Hoshimov K., Nishonova S., Inomova M., Hasanov R. Pedagogika tarixi– T.: O‘qituvchi, 1996.
2. Hashimov K., Nishonova S Pedagogika tarixi. – T.: “Istiglol” nashriyoti, 2005.
- 3.History of pedagogy. William Harold Payne. Gabriel Compayre Ulan Press, 2012.

**9- Seminar masho‘uloti**

**Mavzu:**

**Mirzo Ullo‘bek va Zahiriddin Muhammad Boburning fan, madaniyati va ma'rifat taraqqiyotidagi xizmatlari, ma'rifiy-axloqiy qarashlari.**

**Reja:**

- 1.Mirzo Ullo‘bekning fan, madaniyati va ma'rifat taraqqiyotidagi xizmatlari.
- 2.Zahiriddin Muhammad Boburning ma'rifiy-axloqiy qarashlari.

**Oquv masho‘ulotining shakli:** Bilimlarni chuqurlashtirish va kengaytirish, individual va guruh bo‘yicha o‘qitish.

**O‘quv masho‘ulotining maqsadi:** Bilimlarni chuqurlashtirish va kengaytirish, individual va guruh bo‘yicha o‘qitish. Seminar masho‘uloti jarayonida savollar va muammolar borasida suhbat o‘tkazish. Bu darsda “aqliy hujum” usulini ham qo‘llash. Shuningdek, test va masalalar echish mumkin.

**Pedagogik vazifalar:**

- mavzu bo‘yicha bilimlar ni tizimlashtirish, mustahkamlash
- darslik bilan ishlash
- ko‘nikmalarini hosil qilish
- axborotlarni tahlil qilish ko‘nikmalarini rivojlantirish

**O‘quv topshiriqlari**

**B. B.B texnikasini qo‘llash qoidalari:**

	<b>Mavzu savoli</b>	<b>Bilaman</b>	<b>Bilishni xoxlayman</b>	<b>Bildim</b>
1.	<i>Mirzo Ullo‘bek</i>			
2.	<i>Temir tuzuklari</i>			
3.	<i>Zahiriddin Muhammad Bobur</i>			
4.	<i>Axloqiy Muhsiniy</i>			
5.	<i>Zij</i>			
6.	<i>Boburnoma</i>			

**“Sinkveyn” (5 qator) texnikasi:**

*Mirzo Ullo'bek va Zahiriddin Muhammad Boburning fan, madaniyati va ma'rifat taraqqiyotidagi xizmatlari, ma'rifiy-axloqiy qarashlari.*

***Sinkveyn sxemasi:***

- 1-qator – tushuncha;
- 2-qator – tushunchani tavsiflovchi 2 sifat;
- 3-qator – ushbu tushuncha vazifalari to'd`risidagi 3 ta fe'l;
- 4-qator – ushbu tushuncha mo'iyati to'risidagi 4 so'zdan iborat so'z birikmasi;
- 5-qator – ushbu tushuncha sinonimi.

***Seminar masho'ulotning ishlash tartibi va reglament:***

1. Aqliy hujum – 5 min.
2. Test – 30 min.
3. Guruhlarda ishlash – 15 min.
4. Prezantatsiya – 5 min.
5. Jamoa bo'lib muhokama qilish va guruhlarni o'lzaro baholash - 2 min

***O'quv topshiriqlari***

***Guruh bilan ishlash qoidalari***

Guruh a'zolarining har biri

- o'z sheriklarining fikrlarini xurmat qilishlari lozim;
  - berilgan topshiriqlar bo'yicha faol, hamkorlikda va mas'uliyat bilan ishlashlari lozim;
- o'zlariga yordam kerak bo'lganda so'rashlari mumkin;
- yordam so'rganlarga ko'mak berishlari lozim;
- guruhni baholash jarayonida ishtirok etishlari lozim;
- "Biz bir kemadamiz, birga cho'kamiz yoki birga qutilamiz" qoidasini yaxshi bilishlari lozim.

***Adabiyotlar:***

1. Hoshimov K., Nishonova S., Inomova M., Hasanov R. Pedagogika tarixi– T.: O'qituvchi, 1996.
2. Hashimov K., Nishonova S Pedagogika tarixi. – T.: "Istiglol" nashriyoti, 2005.
3. History of pedagogy. William Harold Payne. Gabriel Compayre Ulan Press, 2012.



**Mavzu: Alisher Navoiy ta'lim-tarbiya to'lo'risida.**

**Reja:**

1. Alisher Navoiyning hayoti va ijodi.
2. Alisher Navoiyning fan, madaniyati va ma'rifat taraqqiyotidagi xizmatlari.
3. Alisher Navoiy ta'lim-tarbiya to'lo'risida.

**Oquv masho'ulotining shakli:** Bilimlarni chuqurlashtirish va kengaytirish, individual va guruh bo'yicha o'qitish.

**O'quv masho'ulotining maqsadi:** Bilimlarni chuqurlashtirish va kengaytirish, individual va guruh bo'yicha o'qitish. Seminar masho'uloti jarayonida savollar va muammolar borasida suhbat o'tkazish. Bu darsda "aqliy hujum" usulini ham qo'llash. Shuningdek, test va masalalar echish mumkin.

**Pedagogik vazifalar:**

- mavzu bo'yicha bilimlar ni tizimlashtirish, mustahkamlash
- darslik bilan ishlash
- ko'nikmalarini hosil qilish
- axborotlarni tahlil qilish ko'nikmalarini rivojlantirish

**O'quv topshiriqlari**

**B. B.B texnikasini qo'llash qoidalari:**

	<b>Mavzu savoli</b>	<b>Bilaman</b>	<b>Bilishni xoxlayman</b>	<b>Bildim</b>
1.	Alisher Navoiy			
2.	Mahbub ul-qulub			
3.	Xamsa			
4.	Sabbayi Sayyor			
5.	Farxod va Shirin			
6.	Ta'lim-tarbiya			

**"Sinkveyn" (5 qator) texnikasi:**

**Alisher Navoiy ta'lim-tarbiya to'lo'risida.**

**Sinkveyn sxemasi:**

- 1-qator – tushuncha;
- 2-qator – tushunchani tavsiflovchi 2 sifat;
- 3-qator – ushbu tushuncha vazifalari to'd'risidagi 3 ta fe'l;
- 4-qator – ushbu tushuncha mo'iyati to'risidagi 4 so'zdan iborat so'z birikmasi;
- 5-qator – ushbu tushuncha sinonimi.

**Seminar masho'ulotning ishlash tartibi va reglament:**

1. Aqliy hujum – 5 min.
2. Test – 30 min.
3. Guruhlarda ishlash – 15 min.
4. Prezantatsiya – 5 min.
5. Jamoa bo'lib muhokama qilish va guruhlarini o'zaro baholash - 2 min

**O'quv topshiriqlari**

**Guruh bilan ishlash qoidalari**

Guruh a'zolarining har biri

- o'z sheriklarining fikrlarini xurmat qilishlari lozim;
- berilgan topshiriqlar bo'yicha faol, hamkorlikda va mas'uliyat bilan ishlashlari lozim;
- o'zlariga yordam kerak bo'lganda so'rashlari mumkin;
- yordam so'rganlarga ko'mak berishlari lozim;
- guruhni baholash jarayonida ishtirok etishlari lozim;
- "Biz bir kemadamiz, birga cho'kamiz yoki birga qutilamiz" qoidasini yaxshi bilishlari lozim.

**Adabiyotlar:**

- 1.Hoshimov K., Nishonova S., Inomova M., Hasanov R. Pedagogika tarixi– T.: O‘qituvchi, 1996.
2. Hashimov K., Nishonova S Pedagogika tarixi. – T.: “Istiglol” nashriyoti, 2005.
- 3.History of pedagogy. William Harold Payne. Gabriel Compayre Ulan Press, 2012.

### **12- Seminar masho‘uloti**

**Mavzu: Jahon Otin Uvaysiy va uning qizlar maktabi. Muhammad Sodiq Qoshgariyning ilmiy ijodi.**

#### **Reja:**

1. Jahon Otin Uvaysiyning hayoti va ijodi.
2. Jahon Otin Uvaysiyning qizlar maktabi.
3. Muhammad Sodiq Qoshgariyning ilmiy ijodi.

**O‘quv masho‘ulotining shakli: Bilimlarni chuqurlashtirish va kengaytirish, individual va guruh bo‘yicha o‘qitish.**

**O‘quv masho‘ulotining maqsadi:** Bilimlarni chuqurlashtirish va kengaytirish, individual va guruh bo‘yicha o‘qitish. Seminar masho‘uloti jarayonida savollar va muammolar borasida suhbat o‘tkazish. Bu darsda “aqliy hujum” usulini ham qo‘llash. Shuningdek, test va masalalar echish mumkin.

#### **Pedagogik vazifalar:**

- mavzu bo‘yicha bilimlar ni tizimlashtirish, mustahkamlash
- darslik bilan ishlash
- ko‘nikmalarini hosil qilish
- axborotlarni tahlil qilish ko‘nikmalarini rivojlantirish

#### **O‘quv topshiriqlari**

#### **B. B.B texnikasini qo‘llash qoidalari:**

	<b>Mavzu savoli</b>	<b>Bilaman</b>	<b>Bilishni xoxlayman</b>	<b>Bildim</b>
1.	Jahon Otin Uvaysiy			
2.	Qizlar maktabi			
3.	Chiston			
4.	Axloqiy Jaloliy			
5.	Muhammad Sodiq Qoshgariy			
6.	Ta'lim-tarbiya			

#### **“Sinkveyn” (5 qator) texnikasi:**

**Jahon Otin Uvaysiy va uning qizlar maktabi. Muhammad Sodiq Qoshgariyning ilmiy ijodi.**

#### **Sinkveyn sxemasi:**

- 1-qator – tushuncha;
- 2-qator – tushunchani tavsiflovchi 2 sifat;
- 3-qator – ushbu tushuncha vazifalari to‘d‘ risidagi 3 ta fe‘l;
- 4-qator – ushbu tushuncha mo‘iyati to‘risidagi 4 so‘zdan iborat so‘z birikmasi;
- 5-qator – ushbu tushuncha sinonimi.

#### **Seminar masho‘ulotning ishlash tartibi va reglament:**

1. Aqliy hujum – 5 min.
2. Test – 30 min.
3. Guruhlarda ishlash – 15 min.
4. Prezentatsiya – 5 min.
5. Jamoa bo‘lib muhokama qilish va guruhlarni o‘lzaroh baholash - 2 min

#### **O‘quv topshiriqlari**

#### **Guruh bilan ishlash qoidalari**

Guruh a'zolarining har biri

- o‘z sheriklarining fikrlarini xurmat qilishlari lozim;
- berilgan topshiriqlar bo‘yicha faol, hamkorlikda va mas'uliyat bilan ishlashlari lozim;

- o‘zlariga yordam kerak bo‘lganda so‘rashlari mumkin;
- yordam so‘rganlarga ko‘mak berishlari lozim;
- guruhni baholash jarayonida ishtirok etishlari lozim;
- “Biz bir kemadamiz, birga cho‘kamiz yoki birga qutilamiz” qoidasini yaxshi bilishlari lozim.

**Adabiyotlar:**

- 1.Hoshimov K., Nishonova S., Inomova M., Hasanov R. Pedagogika tarixi– T.: O‘qituvchi, 1996.
2. Hashimov K., Nishonova S Pedagogika tarixi. – T.: “Istiglol” nashriyoti, 2005.
- 3.History of pedagogy. William Harold Payne. Gabriel Compayre Ulan Press, 2012.

**13- Seminar masho‘uloti**

**Mavzu:**XIX asr oxiri va XX asr boshlarida maktab va pedagogik fikr taraqqiyoti. Jadidlar **harakati**.  
**Yangi usul maktablarining tashkil etilishida Shakuriy va Behbudiylarning faoliyati.**

**Reja:**

- 1.XIX asr oxiri va XX asr boshlarida maktab va pedagogik fikr taraqqiyoti.
- 2.Jadidlar harakati.
- 3.Yangi usul maktablarining tashkil etilishida Shakuriy va Behbudiylarning faoliyati.

**Oquv masho‘ulotining shakli:** **Bilimlarni chuqurlashtirish va kengaytirish, individual va guruh bo‘yicha o‘qitish.**

**O‘quv masho‘ulotining maqsadi:**Bilimlarni chuqurlashtirish va kengaytirish, individual va guruh bo‘yicha o‘qitish. Seminar masho‘uloti jarayonida savollar va muammolar borasida suhbat o‘tkazish. Bu darsda “aqliy hujum” usulini ham qo‘llash. Shuningdek, test va masalalar echish mumkin.

**Pedagogik vazifalar:**

- mavzu bo‘yicha bilimlar ni tizimlashtirish, mustahkamlash
- darslik bilan ishlash
- ko‘nikmalarini hosil qilish
- axborotlarni tahlil qilish ko‘nikmalarini rivojlantirish

**O‘quv topshiriqlari**

**B. B.B texnikasini qo‘llash qoidalari:**

	<i>Mavzu savoli</i>	<i>Bilaman</i>	<i>Bilishni xoxlayman</i>	<i>Bildim</i>
1	<i>Turkiston</i>			
2	<i>Jadidchilik</i>			
3	<i>diniy-tarbiyaviy</i>			
4	<i>yangi usul maktablar</i>			
5	<i>madrasalar</i>			

**“Sinkveyn” (5 qator) texnikasi:**

**XIX asr oxiri va XX asr boshlarida maktab va pedagogik fikr taraqqiyoti. Jadidlar harakati. Yangi usul maktablarining tashkil etilishida Shakuriy va Behbudiylarning faoliyati.**

**Sinkveyn sxemasi:**

- 1–qator – tushuncha;
- 2-qator – tushunchani tavsiflovchi 2 sifat;
- 3-qator – ushbu tushuncha vazifalari to‘d‘risidagi 3 ta fe‘l;
- 4-qator – ushbu tushuncha mo‘iyati to‘risidagi 4 so‘zdan iborat so‘z birikmasi;
- 5-qator – ushbu tushuncha sinonimi.

**Seminar masho'ulotning ishlash tartibi va reglament:**

1. Aqliy hujum – 5 min.
2. Test – 30 min.
3. Guruhlarda ishlash – 15 min.
4. Prezentatsiya – 5 min.
5. Jamoa bo'lib muhokama qilish va guruhlarni o'zaro baholash - 2 min

**O'quv topshiriqlari**

**Guruh bilan ishlash qoidalari**

Guruh a'zolarining har biri

- o'z sheriklarining fikrlarini xurmat qilishlari lozim;
  - berilgan topshiriqlar bo'yicha faol, hamkorlikda va mas'uliyat bilan ishlashlari lozim;
- o'zlariga yordam kerak bo'lganda so'rashlari mumkin;
- yordam so'rganlarga ko'mak berishlari lozim;
- guruhni baholash jarayonida ishtirok etishlari lozim;
- "Biz bir kemadamiz, birga cho'kamiz yoki birga qutilamiz" qoidasini yaxshi bilishlari lozim.

**Adabiyotlar:**

1. Hoshimov K., Nishonova S., Inomova M., Hasanov R. Pedagogika tarixi– T.: O'qituvchi, 1996.
2. Hashimov K., Nishonova S Pedagogika tarixi. – T.: "Istiglol" nashriyoti, 2005.
3. History of pedagogy. William Harold Payne. Gabriel Compayre Ulan Press, 2012.

**14- Seminar masho'uloti**

**Mavzu:**

**XIX asr oxiri va XX asr boshlarida maktab va pedagogik fikr taraqqiyoti. Siddiqiy tomonidan yaratilgan maktab darsliklarning tasnifi.**

**Reja:**

1. XIX asr oxiri va XX asr boshlarida maktab va pedagogik fikr taraqqiyoti.
2. Jadidlar harakati.
3. Siddiqiy tomonidan yaratilgan maktab darsliklarning tasnifi.

**Oquv masho'ulotining shakli: Bilimlarni chuqurlashtirish va kengaytirish, individual va guruh bo'yicha o'qitish.**

**O'quv masho'ulotining maqsadi:** Bilimlarni chuqurlashtirish va kengaytirish, individual va guruh bo'yicha o'qitish. Seminar masho'uloti jarayonida savollar va muammolar borasida suhbat o'tkazish. Bu darsda "aqliy hujum" usulini ham qo'llash. Shuningdek, test va masalalar echish mumkin.

**Pedagogik vazifalar:**

- mavzu bo'yicha bilimlar ni tizimlashtirish, mustahkamlash
- darslik bilan ishlash
- ko'nikmalarini hosil qilish
- axborotlarni tahlil qilish ko'nikmalarini rivojlantirish

**O'quv topshiriqlari**

**B. B.B texnikasini qo'llash qoidalari:**

	<b>Mavzu savoli</b>	<b>Bilaman</b>	<b>Bilishni xoxlayman</b>	<b>Bildim</b>
1	<b>Turkiston</b>			
2	<b>Jadidchilik</b>			
3	<b>diniy-tarbiyaviy</b>			
4	<b>yangi usul maktablar</b>			
5	<b>madrasalar</b>			
6	<b>Siddiqiy</b>			

**“Sinkveyn” (5 qator) texnikasi:**

**XIX asr oxiri va XX asr boshlarida maktab va pedagogik fikr taraqqiyoti. Siddiqiy tomonidan yaratilgan maktab darsliklarning tasnifi.**

**Sinkveyn sxemasi:**

- 1-qator – tushuncha;
- 2-qator – tushunchani tavsiflovchi 2 sifat;
- 3-qator – ushbu tushuncha vazifalari to‘d`risidagi 3 ta fe‘l;
- 4-qator – ushbu tushuncha mo‘iyati to‘risidagi 4 so‘zdan iborat so‘z birikmasi;
- 5-qator – ushbu tushuncha sinonimi.

**Seminar masho‘ulotning ishlash tartibi va reglament:**

- 1. Aqliy hujum – 5 min.
- 2. Test – 30 min.
- 3. Guruhlarda ishlash – 15 min.
- 4. Prezentatsiya – 5 min.
- 5. Jamoa bo‘lib muhokama qilish va guruhlarni o‘lzaroh baholash - 2 min

**O‘quv topshiriqlari**

**Guruh bilan ishlash qoidalari**

Guruh a‘zolarining har biri

- o‘z sheriklarining fikrlarini xurmat qilishlari lozim;
  - berilgan topshiriqlar bo‘yicha faol, hamkorlikda va mas‘uliyat bilan ishlashlari lozim;
- o‘zlariga yordam kerak bo‘lganda so‘rashlari mumkin;
- yordam so‘raganlarga ko‘mak berishlari lozim;
- guruhni baholash jarayonida ishtirok etishlari lozim;
- “Biz bir kemadamiz, birga cho‘kamiz yoki birga qutilamiz” qoidasini yaxshi bilishlari lozim.

**Adabiyotlar:**

- 1.Hoshimov K., Nishonova S., Inomova M., Hasanov R. Pedagogika tarixi– T.: O‘qituvchi, 1996.
- 2. Hashimov K., Nishonova S Pedagogika tarixi. – T.: “Istiglol” nashriyoti, 2005.
- 3.History of pedagogy. William Harold Payne. Gabriel Compayre Ulan Press, 2012.

**Mavzu: XIX asr oxiri va XX asr boshlarida maktab va pedagogik fikr tarqqiyoti. Munavvar Qori tomonidan yaratilgan maktab darsliklarning tasnifi.**

**Reja:**

1. XIX asr oxiri va XX asr boshlarida maktab va pedagogik fikr taraqqiyoti.
2. Munavvar Qori tomonidan yaratilgan maktab darsliklarning tasnifi.

*Oquv masho'ulotining shakli:* Bilimlarni chuqurlashtirish va kengaytirish, individual va guruh bo'yicha o'qitish.

*O'quv masho'ulotining maqsadi:* Bilimlarni chuqurlashtirish va kengaytirish, individual va guruh bo'yicha o'qitish. Seminar masho'uloti jarayonida savollar va muammolar borasida suhbat o'tkazish. Bu darsda "aqliy hujum" usulini ham qo'llash. Shuningdek, test va masalalar echish mumkin.

**Pedagogik vazifalar:**

- mavzu bo'yicha bilimlar ni tizimlashtirish, mustahkamlash
- darslik bilan ishlash
- ko'nikmalarini hosil qilish
- axborotlarni tahlil qilish ko'nikmalarini rivojlantirish

**O'quv topshiriqlari**

**B. B.B texnikasini qo'llash qoidalari:**

	<i>Mavzu savoli</i>	<i>Bilaman</i>	<i>Bilishni xoxlayman</i>	<i>Bildim</i>
1	<i>Turkiston</i>			
2	<i>Jadidchilik</i>			
3	<i>diniy-tarbiyaviy</i>			
4	<i>yangi usul maktablar</i>			
5	<i>madrasalar</i>			
6	<i>Munavvar Qori</i>			

**"Sinkveyn" (5 qator) texnikasi:**

**Mavzu: XIX asr oxiri va XX asr boshlarida maktab va pedagogik fikr tarqqiyoti. Munavvar Qori tomonidan yaratilgan maktab darsliklarning tasnifi.**

**Sinkveyn sxemasi:**

- 1-qator – tushuncha;
- 2-qator – tushunchani tavsiflovchi 2 sifat;
- 3-qator – ushbu tushuncha vazifalari to'd'risidagi 3 ta fe'l;
- 4-qator – ushbu tushuncha mo'iyati to'risidagi 4 so'zdan iborat so'z birikmasi;
- 5-qator – ushbu tushuncha sinonimi.

**Seminar masho'ulotning ishlash tartibi va reglament:**

1. Aqliy hujum – 5 min.
2. Test – 30 min.
3. Guruhlarda ishlash – 15 min.
4. Prezentatsiya – 5 min.
5. Jamoa bo'lib muhokama qilish va guruhlarni o'lzaro baholash - 2 min

**O'quv topshiriqlari**

**Guruh bilan ishlash qoidalari**

Guruh a'zolarining har biri

- o'z sheriklarining fikrlarini xurmat qilishlari lozim;
- berilgan topshiriqlar bo'yicha faol, hamkorlikda va mas'uliyat bilan ishlashlari lozim;
- o'zlariga yordam kerak bo'lganda so'rashlari mumkin;
- yordam so'rganlarga ko'mak berishlari lozim;
- guruhni baholash jarayonida ishtirok etishlari lozim;

-“Biz bir kemadamiz, birga cho‘kamiz yoki birga qutilamiz” qoidasini yaxshi bilishlari lozim.

**Adabiyotlar:**

- 1.Hoshimov K., Nishonova S., Inomova M., Hasanov R. Pedagogika tarixi– T.: O‘qituvchi, 1996.
2. Hashimov K., Nishonova S Pedagogika tarixi. – T.: “Istiglol” nashriyoti, 2005.
- 3.History of pedagogy. William Harold Payne. Gabriel Compayre Ulan Press, 2012.

**16- Seminar masho‘uloti**

**Mavzu: Abdulla Avloniyning pedagogik faoliyati va ta'lim-tarbiya haqidagi qarashlari**

**Reja:**

- 1.Abdulla Avloniyning hayoti va pedagogik faoliyati
2. Abdulla Avloniyning ta'lim-tarbiya haqidagi qarashlari
3. Abdulla Avloniyning “Turkiy Guliston yohud axloq” asari haqida

**Oquv masho‘ulotining shakli: Bilimlarni chuqurlashtirish va kengaytirish, individual va guruh bo‘yicha o‘qitish.**

**O‘quv masho‘ulotining maqsadi:** Bilimlarni chuqurlashtirish va kengaytirish, individual va guruh bo‘yicha o‘qitish. Seminar masho‘uloti jarayonida savollar va muammolar borasida suhbat o‘tkazish. Bu darsda “aqliy hujum” usulini ham qo‘llash. Shuningdek, test va masalalar echish mumkin.

**Pedagogik vazifalar:**

- mavzu bo‘yicha bilimlar ni tizimlashtirish, mustahkamlash
- darslik bilan ishlash
- ko‘nikmalarini hosil qilish
- axborotlarni tahlil qilish ko‘nikmalarini rivojlantirish

**O‘quv topshiriqlari**

**Qarama –qarshi metod**

<b>Mavzuga oid bo‘lgan so‘zlar</b>	<b>Mavzuga oid bo‘lmagan so‘zlar</b>

**FSMU- texnologiyasi**

**F – fikr**

**S – sabab**

**M – misol**

**U – Umumiy xulosa**

**ESSE**

**Esse – taklif etilgan mavzuga 1000 dan 5000 gacha so‘z hajmidagi insho.**

**Esse – bu muallifning shaxsiy nuqtai nazarini yozma ravishda erkin ifoda etish shakli;qandaydir predmet bo‘yicha umumiy yoki dastlabki dunyoqarashni o‘z ichiga oladi.**

Besh daqiqalik esse

**Besh daqiqali esse – o‘rganilayotgan mavzu bo‘yicha olingan bilimlarni umumlashtirish,mushohada qilish maqsadida o‘quv masho‘ulotida oxirida 5 daqiqa oralio‘ida olib boriladi**

**Adabiyotlar:**

- 1.Hoshimov K., Nishonova S., Inomova M., Hasanov R. Pedagogika tarixi– T.: O‘qituvchi, 1996.
2. Hashimov K., Nishonova S Pedagogika tarixi. – T.: “Istiglol” nashriyoti, 2005.
- 3.History of pedagogy. William Harold Payne. Gabriel Compayre Ulan Press, 2012.

**17- Seminar masho‘uloti**

**Mavzu: 1917-1945 yillarda O‘zbekisonda maktab va pedagogika fani.**

**Reja:**

- 1.1917-1945 yillarda O‘zbekistonda maktab
2. 1917-1945 yillarda O‘zbekistonda pedagogika fanining rivojlanishi.

**O‘quv masho‘ulotining shakli: Bilimlarni chuqurlashtirish va kengaytirish, individual va guruh bo‘yicha o‘qitish.**

**O‘quv masho‘ulotining maqsadi:** Bilimlarni chuqurlashtirish va kengaytirish, individual va guruh bo‘yicha o‘qitish. Seminar masho‘uloti jarayonida savollar va muammolar borasida suhbat o‘tkazish. Bu darsda “aqliy hujum” usulini ham qo‘llash. Shuningdek, test va masalalar echish mumkin.

**Pedagogik vazifalar:**

- mavzu bo‘yicha bilimlar ni tizimlashtirish, mustahkamlash
- darslik bilan ishlash
- ko‘nikmalarini hosil qilish
- axborotlarni tahlil qilish ko‘nikmalarini rivojlantirish

**O‘quv topshiriqlari**

**Qarama –qarshi metod**

Mavzuga oid bo‘lgan so‘zlar	Mavzuga oid bo‘lmagan so‘zlar

**FSMU- texnologiyasi**

- F – fikr**
- S – sabab**
- M – misol**
- U – Umumiy xulosa**

O‘tgan zamon

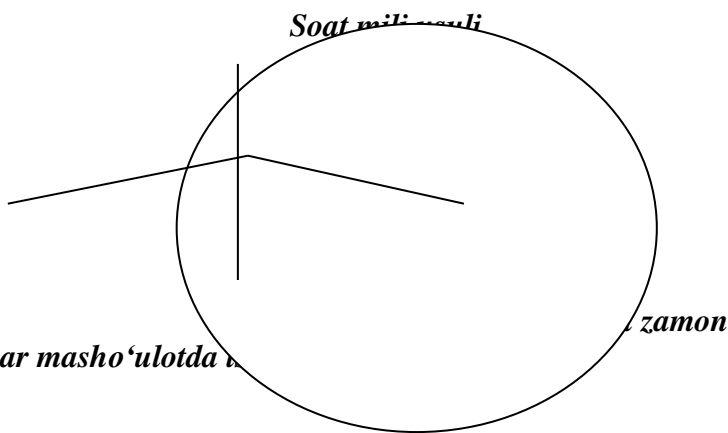

1. Aqliy xujum – 5 min.
2. Test – 30 min.
3. Guruhlarda ishlash – 15 min.
4. Prezantatsiya – 5 min.
5. Jamoa bo‘lib muhokama qilish va guruhlarini o‘zaro baholash - 2 min.

**Adabiyotlar:**

- 1.Hoshimov K., Nishonova S., Inomova M., Hasanov R. Pedagogika tarixi– T.: O‘qituvchi, 1996.
2. Hashimov K., Nishonova S Pedagogika tarixi. – T.: “Istiglol” nashriyoti, 2005.
- 3.History of pedagogy. William Harold Payne. Gabriel Compayre Ulan Press, 2012.

**18- Seminar masho‘uloti**

**Mavzu:**



**Mustaqillikgacha (1945-1990) bolgan yillarda O‘zbekisonda maktab va pedagogika fanining taraqqiyoti.**

**Reja:**

1. Mustaqillikgacha (1945-1990) bolgan yillarda O‘zbekisonda maktab.
2. Mustaqillikgacha (1945-1990) bolgan yillarda O‘zbekisonda pedagogika fanining taraqqiyoti.

**Oquv masho‘ulotining shakli:** Bilimlarni chuqurlashtirish va kengaytirish, individual va guruh bo‘yicha o‘qitish.

**O‘quv masho‘ulotining maqsadi:** Bilimlarni chuqurlashtirish va kengaytirish, individual va guruh bo‘yicha o‘qitish. Seminar masho‘uloti jarayonida savollar va muammolar borasida suhbat o‘tkazish. Bu darsda “aqliy hujum” usulini ham qo‘llash. Shuningdek, test va masalalar echish mumkin.

**Pedagogik vazifalar:**

- mavzu bo‘yicha bilimlar ni tizimlashtirish, mustahkamlash
- darslik bilan ishlash
- ko‘nikmalarini hosil qilish
- axborotlarni tahlil qilish ko‘nikmalarini rivojlantirish

**O‘quv topshiriqlari**

**Qarama –qarshi metod**

Mavzuga oid bo‘lgan so‘zlar	Mavzuga oid bo‘lmagan so‘zlar

**FSMU- texnologiyasi**

**F – fikr**

**S – sabab**

**M – misol**

**U – Umumiy xulosa**

**O‘tgan zamon**

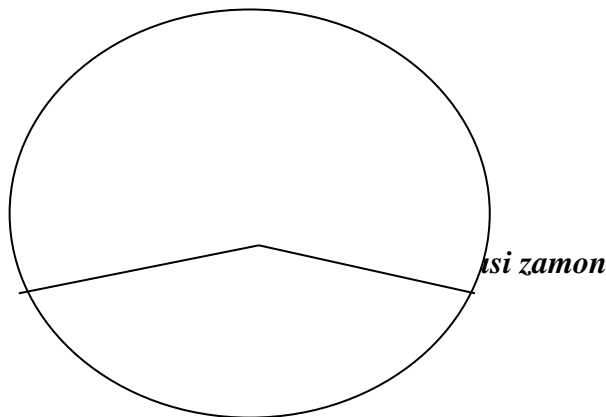

**hozirgi zamon**

**Seminar masho‘ulotda ishlash tartibi va reglament**

1. Aqliy xujum – 5 min.
2. Test – 30 min.
3. Guruhlarda ishlash – 15 min.
4. Prezantatsiya – 5 min.
5. Jamoa bo‘lib muhokama qilish va guruhlarni o‘zaro baholash - 2 min.

**Adabiyotlar:**

1. Hoshimov K., Nishonova S., Inomova M., Hasanov R. Pedagogika tarixi– T.: O‘qituvchi, 1996.
2. Hashimov K., Nishonova S Pedagogika tarixi. – T.: “Istiglol” nashriyoti, 2005.
3. History of pedagogy. William Harold Payne. Gabriel Compayre Ulan Press, 2012.

**19- Seminar masho‘uloti**

**Mavzu: Jahon pedagogik fani rivojlanishi tarixi**

### **Reja:**

1. Qadimgi Yunon faylasuflari ta'limotida tarbiya masalalari.
2. Qadimgi Yunoniston va Rim davlatlarida ta'lim-tarbiya.

**O'quv masho'ulotining shakli: Bilimlarni chuqurlashtirish va kengaytirish, individual va guruh bo'yicha o'qitish.**

**O'quv masho'ulotining maqsadi:** Bilimlarni chuqurlashtirish va kengaytirish, individual va guruh bo'yicha o'qitish. Seminar masho'uloti jarayonida savollar va muammolar borasida suhbat o'tkazish. Bu darsda "aqliy hujum" usulini ham qo'llash. Shuningdek, test va masalalar echish mumkin.

### **Pedagogik vazifalar:**

- mavzu bo'yicha bilimlarni tizimlashtirish, mustahkamlash
- darslik bilan ishlash
- ko'nikmalarini hosil qilish
- axborotlarni tahlil qilish ko'nikmalarini rivojlantirish

### **BALIQ SKLETI**

**Jahon mamlakatlaridagi zamonaviy-ijtimoiy bilimlar tizimida pedagogika fani va uning asosiy oqimlari**

### **SABAB VA OQIBATLARI**

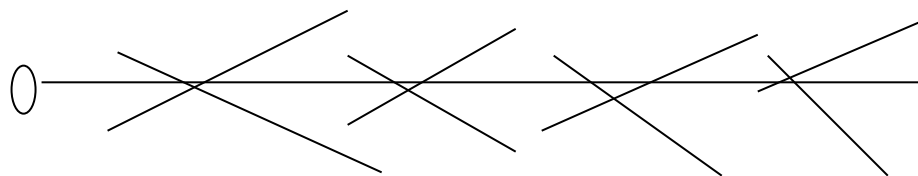

### **OLDI OLISH CHORA-TADBIRLARI**

#### **ESSE**

Esse – taklif etilgan mavzuga 1000 dan 5000 gacha so'z hajmidagi insho.

Esse – bu muallifning shaxsiy nuqtai nazarini yozma ravishda erkin ifoda etish shakli; qandaydir predmet bo'yicha umumiy yoki dastlabki dunyoqarashni o'z ichiga oladi.

#### **Besh daqiqalik esse**

Besh daqiqalik esse – o'rganilayotgan mavzu bo'yicha olingan bilimlarni umumlashtirish, mushohada qilish maqsadida o'quv masho'ulotida oxirida 5 daqiqa oraliqida olib boriladi

#### **Adabiyotlar:**

1. Hoshimov K., Nishonova S., Inomova M., Hasanov R. Pedagogika tarixi – T.: O'qituvchi, 1996.
2. Hashimov K., Nishonova S. Pedagogika tarixi. – T.: "Istiglol" nashriyoti, 2005.
3. History of pedagogy. William Harold Payne. Gabriel Compayre Ulan Press, 2012.

## 21- Seminar masho'uloti

*Mavzu:*

### O'arbiy Evropa mamlakatlarida ta'lim-tarbiya

*Reja:*

- 1.O'arbiy Evropa mamlakatlarida ta'lim-tarbiya. Ya.A.Komenskiyning pedagogik tizimi.
- 2.I.G.Pestolottsining pedagogik qarashlari.

***Oquv masho'ulotining shakli:*** Bilimlarni chuqurlashtirish va kengaytirish, individual va guruh bo'yicha o'qitish.

***O'quv masho'ulotining maqsadi:***Bilimlarni chuqurlashtirish va kengaytirish, individual va guruh bo'yicha o'qitish. Seminar masho'uloti jarayonida savollar va muammolar borasida suhbat o'tkazish. Bu darsda "aqliy hujum" usulini ham qo'llash. Shuningdek, test va masalalar echish mumkin.

***Pedagogik vazifalar:***

- mavzu bo'yicha bilimlar ni tizimlashtirish, mustahkamlash
- darslik bilan ishlash
- ko'nikmalarini hosil qilish
- axborotlarni tahlil qilish ko'nikmalarini rivojlantirish

### ***BALIQ SKLETI***

### O'arbiy Evropa mamlakatlarida ta'lim-tarbiya

#### ***SABAB VA OQIBATLARI***

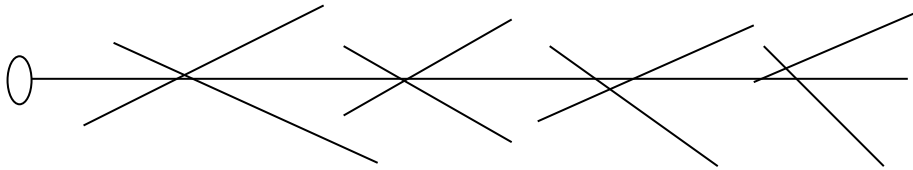

#### ***OLDI OLISH CHORA-TADBIRLARI***

##### ***ESSE***

Esse – taklif etilgan mavzuga 1000 dan 5000 gacha so'z hajmidagi insho.

Esse – bu muallifning shaxsiy nuqtai nazarini yozma ravishda erkin ifoda etish shakli;qandaydir predmet bo'yicha umumiy yoki dastlabki dunyoqarashni o'z ichiga oladi.

##### ***Besh daqiqalik esse***

Besh daqiqalik esse – o'rganilayotgan mavzu bo'yicha olingan bilimlarni umumlashtirish,mushohada qilish maqsadida o'quv masho'ulotida oxirida 5 daqiqa oraliqida olib boriladi

##### ***Adabiyotlar:***

- 1.Hoshimov K., Nishonova S., Inomova M., Hasanov R. Pedagogika tarixi– T.: O'qituvchi, 1996.
2. Hashimov K., Nishonova S Pedagogika tarixi. – T.: "Istiglol" nashriyoti, 2005.
- 3.History of pedagogy. William Harold Payne. Gabriel Compayre Ulan Press, 2012.

## 22- Seminar masho‘uloti

*Mavzu:*

### O‘arbiy Evropa mamlakatlarida ta'lim-tarbiya

*Reja:*

1. Adol'f Ditsserver ilmiy faoliyatini ro‘ganish.
2. Robert Ouenning ijodiy faoliyati va pedagogik o‘oyalari.

**Oquv masho‘ulotining shakli:** Bilimlarni chuqurlashtirish va kengaytirish, individual va guruh bo‘yicha o‘qitish.

**O‘quv masho‘ulotining maqsadi:** Bilimlarni chuqurlashtirish va kengaytirish, individual va guruh bo‘yicha o‘qitish. Seminar masho‘uloti jarayonida savollar va muammolar borasida suhbat o‘tkazish. Bu darsda “aqliy hujum” usulini ham qo‘llash. Shuningdek, test va masalalar echish mumkin.

**Pedagogik vazifalar:**

- mavzu bo‘yicha bilimlar ni tizimlashtirish, mustahkamlash
- darslik bilan ishlash
- ko‘nikmalarini hosil qilish
- axborotlarni tahlil qilish ko‘nikmalarini rivojlantirish

### **BALIQ SKLETI**

### O‘arbiy Evropa mamlakatlarida ta'lim-tarbiya

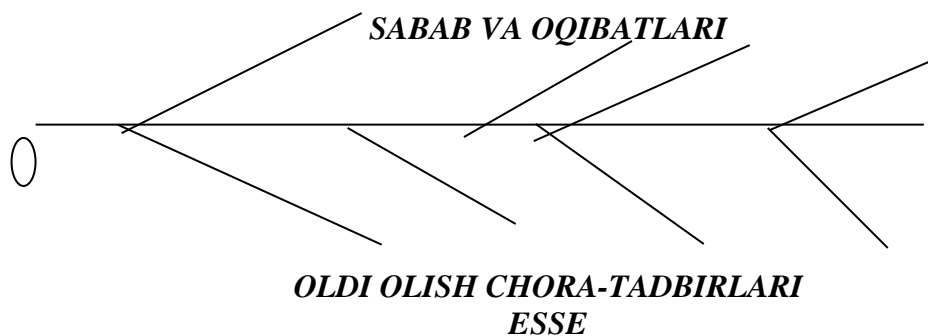

Esse – taklif etilgan mavzuga 1000 dan 5000 gacha so‘z hajmidagi insho.

Esse – bu muallifning shaxsiy nuqtai nazarini yozma ravishda erkin ifoda etish shakli; qandaydir predmet bo‘yicha umumiy yoki dastlabki dunyoqarashni o‘z ichiga oladi.

**Besh daqiqalik esse**

Besh daqiqalik esse – o‘rganilayotgan mavzu bo‘yicha olingan bilimlarni umumshtirish, mushohada qilish maqsadida o‘quv masho‘ulotida oxirida 5 daqiqa oraliqida olib boriladi

**Adabiyotlar:**

1. Hoshimov K., Nishonova S., Inomova M., Hasanov R. Pedagogika tarixi– T.: O‘qituvchi, 1996.
2. Hashimov K., Nishonova S Pedagogika tarixi. – T.: “Istiglol” nashriyoti, 2005.
3. History of pedagogy. William Harold Payne. Gabriel Compayre Ulan Press, 2012.

### 23- Seminar masho'uloti

**Mavzu:**

**Rus pedagog olimlarining o'oyalari.K.D.Ushinskiyning pedagogik merosi.**

**Reja:**

- 1.Rus pedagog olimlarining o'oyalari.
- 2.K.D.Ushinskiyning pedagogik merosi.
- 3.L.N.Tolstoy asarlaridagi pedagogik o'oyalar.

**O'quv masho'ulotining shakli:** Bilimlarni chuqurlashtirish va kengaytirish, individual va guruh bo'yicha o'qitish.

**O'quv masho'ulotining maqsadi:** Bilimlarni chuqurlashtirish va kengaytirish, individual va guruh bo'yicha o'qitish. Seminar masho'uloti jarayonida savollar va muammolar borasida suhbat o'tkazish. Bu darsda "aqliy hujum" usulini ham qo'llash. Shuningdek, test va masalalar echish mumkin.

**Pedagogik vazifalar:**

- mavzu bo'yicha bilimlar ni tizimlashtirish, mustahkamlash
- darslik bilan ishlash
- ko'nikmalarini hosil qilish
- axborotlarni tahlil qilish ko'nikmalarini rivojlantirish

### **BALIQ SKLETI**

**O'arbiy Evropa mamlakatlarida ta'lim-tarbiya**

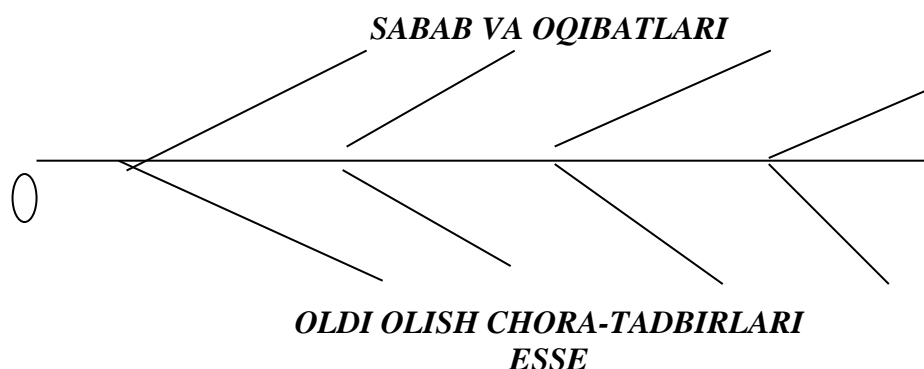

Esse – taklif etilgan mavzuga 1000 dan 5000 gacha so'z hajmidagi insho.

Esse – bu muallifning shaxsiy nuqtai nazarini yozma ravishda erkin ifoda etish shakli;qandaydir predmet bo'yicha umumiy yoki dastlabki dunyoqarashni o'z ichiga oladi.

**Besh daqiqalik esse**

Besh daqiqalik esse – o'rganilayotgan mavzu bo'yicha olingan bilimlarni umumlashtirish, mushohada qilish maqsadida o'quv masho'ulotida oxirida 5 daqiqa oraliqida olib boriladi

**Adabiyotlar:**

- 1.Hoshimov K., Nishonova S., Inomova M., Hasanov R. Pedagogika tarixi– T.: O'qituvchi, 1996.
2. Hashimov K., Nishonova S Pedagogika tarixi. – T.: "Istiglol" nashriyoti, 2005.
- 3.History of pedagogy. William Harold Payne. Gabriel Compayre Ulan Press, 2012.

### **III. DIDAKTIK MATERIALLAR, MUSTAQIL TA'LIM UCHUN MATERIALLAR**

## Mustaqil ta'lim mashg'ilotlar

(Pedagogika nazariyasi bo'limi)

### Mustaqil ta'lim

#### Mustaqil ta'lim topshiriqlari bo'yicha tavsiyalar :

Mustaqil ta'lim mavzusi talabalar mustaqil o'rganadigan amaliy va amaliy mashg'ulotlardan iborat bo'ladi. Mustaqil ta'lim talabalarni nazariy bilimlarini mustaxkamlashga mavzularni tushunish qobiliyatlarini maksimal darajada rivojlantirishga umumiy dunyoqarashlarini kengaytirishga yordam beradi.

№	Mustaqil ta'lim mavzulari	Dars soatlari xajmi
<b>1-semestr</b>		
1.	Kadrlar tayyorlash milliy modeli va uning tarkibiy qismlari	6
2.	Demokratik jamiyatda o'qituvchilik kasbi va unga qo'yiladigan talablar	6
3.	Pedagogikaning ilmiy tadqiqot metodlari	4
4.	Shaxs rivojlanishiga ta'sir etuvchi omillar	6
5.	Ta'lim mazmunini belgilab beruvchi me'yoriy-huquqiy hujjatlar	6
6.	Ta'lim metodlari tasnifi	6
7.	Ta'limni tashkil etishning zamonaviy shakllari	6
8.	O'quvchilarning bilim, ko'nikma va malakalarini baholashning reyting tizimi	6
9.	Bolalar jamoasining shakllanish darajalari va bosqichlari	4
10.	Tarbiyaning umumiy metodlari tasnifi	6
11.	Tarbiya turlari mazmuni, maqsad va vazifalari, shakl va metodlari	6
12.	Ta'lim sohasida davlat siyosatining asosiy tamoyillari	4
13.	Ta'lim muassasasini boshqarishga doir me'yoriy-huquqiy hujjatlar	4
		<b>70s</b>
<b>2-semestr</b>		
14	Eng qadimgi davrda yozuvning paydo bo'lishi	4
15	AbdullaAvloniyning asarlaridagi pedagogik g'oyalari.	2
16	Sadriddin Aynining ilmiy merosi tahlili	2
17	T.N.Qori – Niyoziyning pedagogik qarashlari.	2
18	Robert Ouenning ijodiy faoliyati	2

19	Adol'f Disterver ilmiy faoliyatini o'rganish	2
20	Iqtisodiy rivojlangan mamlakatlarda ta'lim tizimi. (AQSH, Yaponiya, Janubiy Koreya va boshqalar).	8
21	L.N.Tolstoy asarlaridagi pedagogik g'oyalar tahlili	2
22	I.G. Pestolottsining pedagogik qarashlari tahlili	2
23	Jon Lokk va Jan-Jak Russolarning ilmiy merosida pedagogik qarashlar tahlili	2
24	Mirzakalon Ismoilning "Insoniylik qissasi" tahlili.	2
25	A.S.Makarenkoning pedagogik faoliyati	2
26	Zahiriddin Muhammad Boburning pedagogik g'oyalari.	4
27	O'tkir Xoshimov ijodiy merosi	4
28	Hadis ilmining paydo bo'lishi Al-Buxoriy, At-Termiziy asarlari.	4
29	Tasavvuf ilmining paydo bo'lishi	4
30	Lomonosovning pedagogika fani rivolidagi xissasi	2
31	Mirzakalon Ismoilning ilmiy-ijodiy faoliyati	4
32	Tursunoy Sodiqovanning ijodiy merosi	4
33	Toxir Malikning ijodiy merosi	6
34	Oysha Hasanboyevaning pedagogika fani rivolidagi xissasi	2
35	Abdulla Oripovning ijodiy merosi	4
36	Komiljon Xoshimov pedagogika fani rivolidagi xissasi	2
37	Oysha Torayevaning pedagogika fani rivolidagi xissasi	2
38	O'zbekiston Respublikasi birinchi prezidenti I.A.Karimovning "Yuksak ma'naviyat engilmas kuch" asari	4
39	Abdurauf Fitratning "Oila" asari	4
40	Cho'lponning ijodiy merosi	4
41	Abdulla Qodiriy ijodiy merosining tarbiyaviy ahamiyati	4
		<b>90s</b>

**Jami: 160soat**



### 1-2-3- Mustaqil ta'limlashg'ulot.

**Mavzu: Pedagogika fan sifatida. Kadrlar tayyorlash milliy modeli va uning tarkibiy qismlari. Demokratik jamiyatda o'qituvchilik kasbi va unga qo'yiladigan talablar. Pedagogikaning ilmiy-tadqiqot metodlari.**

#### *Mashg'ulot topshiriqlar:*

Pedagogika fanining paydo bo'lishi hamda pedagogika fanining ob'ekti, predmeti, maqsad va vazifalarini o'rganish va konspekt qilish (Pedagogika // M.X.Toxatodjaeva umumiy tahriri ostida. – T.: Faylasuflar Milliy jamiyati, 2010. – B. 28-31; Ibragimov X., Abdullaeva SH. Pedagogika nazariyasi. – T.: “Fan va texnologiya” nashriyoti, 2008. – B.26-28; Podlasъy I.P. Pedagogika. – M: Vysssheobrazovanie, 2008. – S.39-50).

Pedagogikaning asosiy kategoriyalarini o'rganish, tahlil etish va jadval ko'rinishida daftarga qayd etish (Pedagogika // M.X.Toxatodjaeva umumiy tahriri ostida. – T.: Faylasuflar Milliy jamiyati, 2010. – B. 31-32; Ibragimov X., Abdullaeva SH. Pedagogika nazariyasi. – T.: “Fan va texnologiya” nashriyoti, 2008. – B.29-31; Podlasъy I.P. Pedagogika. – M: Vysssheobrazovanie, 2008. – S.51-61).

Jeff Halstead . Navigating the new pedagogy. R and Education, 2011

Effective pedagogy: Principles of Learning and Teaching P – 12.

Pedagogy and Practice:Teaching and Learning in Secondary schools

**Leadership guide.Senior leaders, subject leaders and teachers in secondary schools.** Status:

Recommended Date of issue: 09-2004. Ref: DfES

#### *Pedagogikaning ilmiy-tadqiqot metodlariga doir amaliy topshiriqlarni bajarish.*

**1-topshiriq.** Quyidagi keltirilgan fragmentlar bilan tanishing. Ularda qaysi pedagogik ilmiy-tadqiqot metodi haqida fikr yuritilayotganligini aniqlang.

**1-lavha.** Mazkur ilmiy-tadqiqot metodi bevosita va bilvositaolib borilib, ta'lim-tarbiya jarayonidagi mavjud muammoni aniqlashgaxizmat qiladi.

**2-lavha.** O'quv mashg'ulotlarining jadvali, o'quv dasturi, guruh (yoki sinf) jurnallari, o'quvchilarning shaxsiy varaqalari, Pedagogik Kengash yig'ilishi bayonnomalari yozilgan daftar, Pedagogik Kengash qarorlari, tarbiyaviy ishlar rejasi, o'quv-tarbiya ishlarini tashkil etish borasidagi hisobotlar mazkur metod uchun manba bo'lib xizmat qiladi.

**3-lavha.** Bu metod pedagogik kuzatish jarayonida ega bo'lingan ma'lumotlarni boyitish, mavjud holatga to'g'ri baho berish, muammoning echimini topishga imkon beruvchi pedagogik shart-sharoitlarni yaratish, tajriba-sinov ishlari sub'ektlari imkoniyatlarini muammoechimiga jalb etish maqsadida qo'shimcha ravishda tashkil etiladi va savol-javob tarzidaamalgaoshiriladi.

**4-lavha.** Maqsadiga ko'raasoslovchi va ta'kidlovchi bosqichlardaamalgaoshirilib, uzoq va qisqa muddatga tashkil etiladigan hamda qat'iy rejim asosida pedagogik kuzatuv olib boriladi. Ta'lim-ta'lim tarbiyani amalgaoshirishga doir yangi metod, usul, vosita va texnologiyalar sinovdan o'tkaziladi.

**5-lavha.** Sotsiologik tavsifga ega tadqiqotlarda qo'llanilib, oshkora muhokamagaasoslanadi. Savollar va javoblar oldindan tayyorlanadi.

#### **6-lavha.**

Biror ob'ekt haqida yangi ma'lumotlarni olish maqsadida uning tarkibiy qismlari abstrakt holatga ko'chirish asosida o'rganiladi va yaxlit andozasi yaratiladi.

#### **2-topshiriq.**

Quyida keltirilgan misollar bilan tanishing va ularning qaysi ilmiy-tadqiqot metodiga tegishli ekanligini aniqlang.

**1-misol.** Siz mazkur ta'lim muassasasini tanlaganingizdan xursandmisiz? 1) ha, xursandman;

2) judaxursand emasman; 3) yo'q. 4) javob berishga qiynalaman.

#### **2-misol.**

2.1. O'rganilayotgan fanlarni o'zlashtirishga sizning ta'limning avvalgi bosqichidagi tayyorligingiz etarlimi?

2.2. Sizning-cha, oliy ta'limda o'qishning maktab, akademik litsey va kasb-hunar kollejidan farqi nimada?

**3-misol.3.1. Innovatsiya deganda nimani tushunasiz?** \_\_\_\_\_

Innovatsiya va yangilik tushunchalari o'rtasida tafovut mavjudmi? O'z fikringizni asoslang \_\_\_\_\_

**4-misol.4.1. Kerakli so'zni topib qo'ying.**

O'zbekiston – ... davlat.

Savolga javob bering.

Amir Temur qanday davlat tuzgan?

Gapni davom ettiring.

1999 yil Jaloliddin Manguberdi tavalludining 800 yilligi keng nishonlandi. Uning tavallud sanasi munosabati bilan ...

**“Pedagoglik kasbini tanlashdan maqsad”ni aniqlashga doir ochiq va yopiq javobli anketa tuzish.**

**2-ilova**

**Talabalarning mashg'ulot bo'yicha baholash mezonlari**

**Jami: 2 ball**

**Kitob bilan ishlash va konspekt yozish. – 0,5 ball.**

**Topshiriqlarni bajarish va anketa tuzish – 1,5 ball.**

**3-ilova**

**“Pedagogika fanini o'rganish nima uchun zarur?” mavzusida erkin yozish topshirig'i**

**Topshiriq:** “Pedagogika fanini o'rganish nima uchun zarur?” mavzusida besh daqiqa mobaynida o'z fikrlaringizni daftarga yozing. O'ylagan fikrlaringizni hech qanday to'xtovsiz bayon eting.

**Erkin yozish ustida ishlashga doir ko'rsatma:**

1. Talabalardan besh daqiqa mobaynida berilgan mavzu bo'yicha o'z fikrlarini yozish so'raladi.

2. Besh daqiqa tugagach, vaqt tuganganligi ma'lum qilinadi. Biroq bir minut sukut saqlab turiladi. Chunki odatda eng yaxshi fikrlar inson tang holatda qolgan vaziyatda tug'iladi.

3. Talabalardan ayrimlarning fikrlari tinglanadi. Uch-to'rt talaba o'z yozganlarini o'qib bergach, o'qituvchi qolgan talabalardan aytilganlariga o'xshamaydigan fikr kimda bo'lsa bildirishlarini so'raydi.

**4-ilova**

**“Pedagogika” tushunchasining kelib chiqishi, pedagogika fanining ob'ekti, predmeti, maqsad va vazifalariga doir blits-so'rov savollari**

“Pedagogika” so'zi qanday ma'noni bildiradi?

Pedagogika fani qay tarzda paydo bo'ldi?

Ilmiy pedagogika nechanchi asrda yuzaga keldi?

Pedagogika fani nimani o'rganadi?

Pedagogika fanining ob'ekti nima?

Pedagogika fanining ob'ektini belgilashdaxilma-xil yondashuvlar ko'zga tashlanadi. Bunday yondashuvlarga sizning munosabatingiz qanday?

Pedagogika fanining predmetini nima tashkil etadi?

Pedagogikning tahliliy funktsiyasi qanday vazifalarni bajaradi?

Pedagogikaning prognostik funktsiyalariga nimalar kiradi?

Pedagogikaning tashkiliy funktsiyasi o'z ichiga nimalarni qamrab oladi?

Pedagogikaning metodologik funktsiyasi deganda nimani tushunasiz?

**5-ilova**

**Pedagogikaning asosiy kategoriyalarini o'zlashtirishga doir muqobilini tanlab olish testi**

Tarbiyalanuvchilarni nazariy bilim,

**A) ma'lumot**

amaliy ko'nikma va malakalar bilan qu-

rollantirish, ularning bilish qobiliyatlarini o‘stirish va dunyoqarashlarini shakllantirishga yo‘naltirilgan jarayon.

Muayyan aniq maqsad hamda ijtimoiy-tarixiy tajribaasosida yosh avlodni har tomonlama o‘stirish, uning ongi, xulq-atvori va dunyoqarashini tarkib toptirish jarayoni.

***V) ta’lim***

Ta’lim-tarbiya natijasida o‘zlashtirilgan va tizimlashtirilgan bilim, hosil qilingan ko‘nikma va malakalar hamda tarkib topgan dunyoqarash majmui.

***S) rivojlanish***

Hayotiy faoliyat jarayoni va maxsus tarbiyaviy xatti-harakatlar ta’sirida inson rivojlanishining muhim shakli.

***D) ma’lumot***

Tarbiyalanuvchining psixikasi va jismoniy taraqqiyotida bosqichma-bosqich vaqonuniy o‘zgarishl

***E) shakllanish***

#### **4-5- Mustaqil ta’lim mashg‘ulot.**

**Mavzu: Shaxs rivojlanishiga ta’sir etuvchi omillar.**

***Mashg‘ulot topshiriqlari:***

Ta'lim jarayonini yaxlit hodisa sifatida o'rganish va uning tuzilishini aniqlashtirish (Pedagogika // M.X.Toxtaxodjaeva umumiy tahriri ostida. – T.: Faylasuflar Milliy jamiyati, 2010. – B. 31-32; Ibragimov X., Abdullaeva SH. Pedagogika nazariyasi. – T.: “Fan va texnologiya” nashriyoti, 2008. – B.29-31; Podlasъy I.P. Pedagogika. – M: Vysssheeobrazovanie, 2008).

Pedagogikagaoid lug'atlardan (Hasanboev J., To'raqulov X., Usmanov N. Pedagogika fanidan izohli lug'at. – T.: “Fan va texnologiyalar” nashriyoti, 2009; Pedagogicheskiy entsiklopedicheskiy slovar`. – M.: Nauchnoe izdatel'stvo «Bol'shaya Rossiyskaya entsiklopediya», 2007; Morozova O.P. Pedagogicheskiy slovar`-spravochnik. – Barnaul: 2000) foydalangan holda “qonun”, “qonuniyat”, “tamoyil” va “qoida” tushunchalariga izoh yozish.

Ta'limning umumiy vaxususiy qonuniyatlarini o'rganish hamda har biriga alohida-alohida izoh berish (Pedagogika // M.X.Toxtaxodjaeva umumiy tahriri ostida. – T.: Faylasuflar Milliy jamiyati, 2010. – B. 31-32; Ibragimov X., Abdullaeva SH. Pedagogika nazariyasi. – T.: “Fan va texnologiya” nashriyoti, 2008. – B.29-31; Podlasъy I.P. Pedagogika. – M: Vysssheeobrazovanie, 2008.).

Ta'limning mazmunli va tashkiliy-metodik tamoyillarini o'rganish va tahlil etish (Pedagogika // M.X.Toxtaxodjaeva umumiy tahriri ostida. – T.: Faylasuflar Milliy jamiyati, 2010. – B. 31-32; Ibragimov X., Abdullaeva SH. Pedagogika nazariyasi. – T.: “Fan va texnologiya” nashriyoti, 2008. – B.29-31; Podlasъy I.P. Pedagogika. – M: Vysssheeobrazovanie, 2008).

Jeff Halstead . Navigating the new pedagogy. R and Education, 2011

Effective pedagogy: Principles of Learning and Teaching P – 12.

Pedagogy and Practice: Teaching and Learning in Secondary schools

**Leadership guide.Senior leaders, subject leaders and teachers in secondary schools.** Status: Recommended Date of issue: 09-2004. Ref: DfES.

## 2-ilova

*Talabalarning mashg'ulot bo'yicha baholash mezonlari*

*Jami: 2 ball*

*Adabiyotlar bilan ishlash va konspekt qilish. – 0,5 ball.*

*Mashg'ulotga doir topshiriqlarni bajarish va munozaralarda ishtirok etish – 1,5 ball.*

## 3-ilova

*Ta'lim jarayoni “formula”si*

**Izoh:** odatda formula deganda ko'z oldimizga matematik-fizik hodisalar gavdalanadi. Biroq ta'lim jarayoni ham o'zigaxos formulalarda ifodalanish xususiyatiga ega. Quyidagi formulaga e'tibor qarating va uni izohlang. Sizningcha, unda qanday ma'no ifoda etilgan?

$DJ = M + A_{bf} + A_b$

$DJ$  –

$M$  –

$A_{bf}$  –

$A_b$  –

## 4-ilova

**Keys topshirig'i: Shaxs rivojlanishiga ta'sir etuvchi omillar. “Ta'lim jarayoni yaxlit hodisa sifatida”**

Quyida keltirilgan chizmaga e'tibor qarating. Unda grafik ifoda etilgan, biroq unda aks etishi lozim bo'lgan jummlar chizmaostida berilgan. Mazkur jummlarni shunday ketma-ketlikda joylashtiringki, natijada ta'lim jarayoni tarkibiy qismlarining o'zaro aloqadorligi va bog'liqligi aniq namoyon bo'lsin.

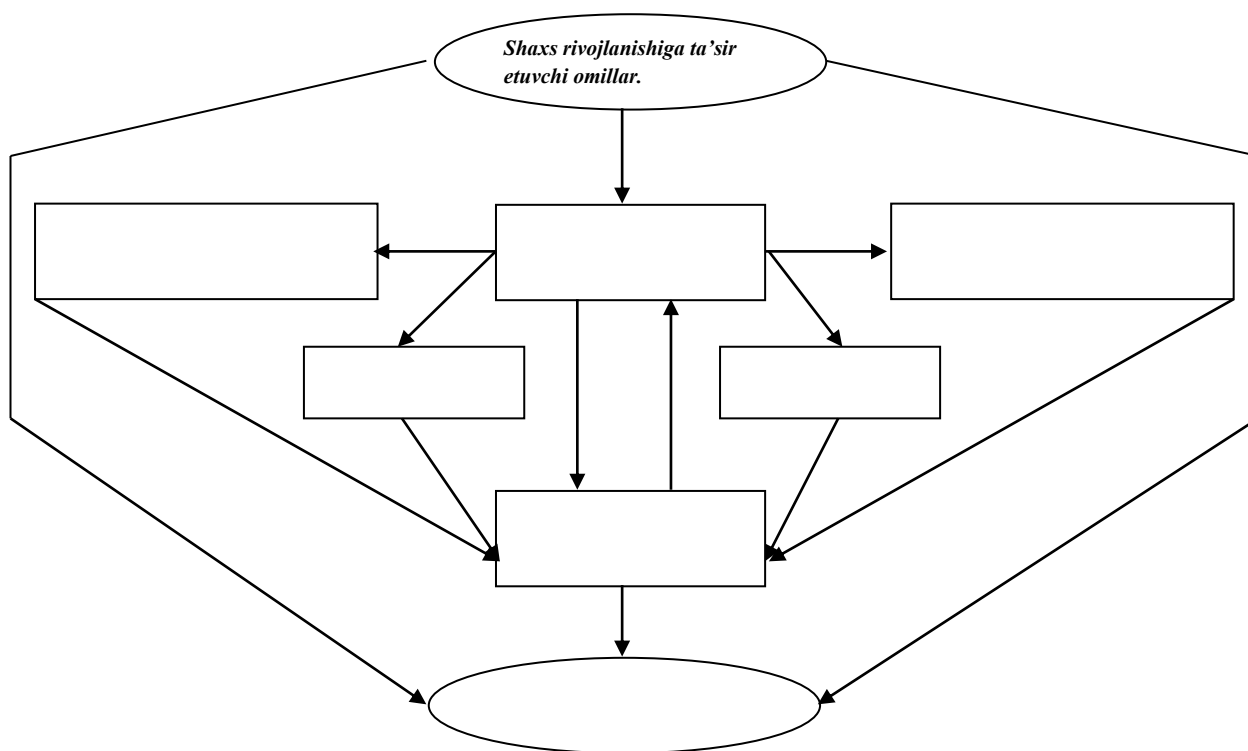

**Chizmada aks ettirilishi lozim bo'lgan jumlar:**

1. Maqsad. 2. Natija. 3. O'qituvchi faoliyati. 4. O'quvchi faoliyati. 5. Mazmun. 6. SHakl. 7. Metod. 8. Vosita

**5-ilova**

**Ijodiy test topshirig'i**

Gapni tugallang.

Barqaror, takrorlanuvchi, invariantli tavsifga ega narsa-hodisa va jarayonlarning ichki mavjud aloqalari ...

Nuqtalar o'rniga kerakli so'z yoki jumlani topib qo'ying.

Didaktikada ... deganda ta'limiy hodisalarning namoyon bo'lishi va rivojlanishi bilan shartlanadigan ichki mavjud aloqalar tushuniladi.

Gapni davom ettiring.

Shaxs rivojlanishiga ta'sir etuvchi omillar – bu ...

Gapni tugallang.

Ta'lim jarayonining tarkibiy qismlari orasidagi ob'ektiv, mavjud, barqaror, takrorlanuvchi aloqadorlik ...

Gapni davom ettiring.

Tamoyil deganda ...

6. Nuqtalar o'rniga kerakli jumlani topib qo'ying.

... o'quv jarayonining umumiy maqsadlari va qonuniyatlariga binoan uning mazmuni, tashkiliy shakl va metodlarini belgilovchi boshlang'ich qoidalardir

7. Gapni tugallang.

Ta'lim tamoyillarini amalga oshirish texnologiyasi ...

Ta'lim mazmunini belgilab beruvchi me'yoriy-huquqiy hujjatlar

**6-ilova**

Ta'limning qonuniyatlarini o'zlashtirishga doir topshiriqlar ta'limning umumiy qonuniyatlariga doir topshiriqlar.

**1.1. Quyidagilar orasidan ta'lim maqsadini belgilovchi qonuniyatlarni aniqlang.**

1) jamiyatning rivojlanish sur'ati va darajasi; 2) ijtimoiy va ilmiy-texnik taraqqiyot sur'ati; 3) o'rganilayotgan material xususiyati va hajmi; 4) jamiyatning talablari va imkoniyatlari; 5) o'quvchilarning yoshi, ta'lim olish imkoniyatlari; 6) pedagogika fani vaamaliyotining rivojlanganligi va imkoniyatlari

**1.2. Quyidagi qonuniyatlarni ta'lim jarayonining qaysi tarkibiy qismiga tegishli deb hisoblaysiz?**

1) avvalgi bosqich mahsuldorligi va hozirgi bosqichda erishilgan natijalar; 2) o'rganilayotgan material xususiyati va hajmi; 3) o'quvchilarga tashkiliy-pedagogik ta'sir ko'rsatish; 4) o'quvchilarning bilim olishga qobiliyatlari va ta'lim vaqti.

**1.3. Ta'lim metodlari samaradorligi quyidagi qaysi qonuniyatlarni hisobgaolish bilan bog'liq?**

1) ta'lim tizimida qaytaaloqalarning intensivligi va korrektsiyaga; 2) ta'limning ichki rag'batlariga; 3) ta'lim maqsadiga; 4) o'quvchilarning yoshi, ta'lim olish imkoniyatlariga; 5) ta'lim muassasasining moddiy-texnik ta'minotiga.

**1.4. Quyidagi qonuniyatlaridan qaysilari ta'lim sifatini ta'minlashgaxizmat qiladi?**

1) o'rganilayotgan material xususiyati va hajmi; 2) ta'lim nazariyasi vaamaliyotining rivojlanish darajasi; 3) ta'limning ijtimoiy ehtiyojlari va maqsadlari; 4) avvalgi bosqich mahsuldorligi va hozirgi bosqichda erishilgan natijalar.

**1.5. Ta'lim mazmunini belgilashda qaysi qonuniyatlargaamal qilish lozim?**

1) ta'limning ijtimoiy ehtiyojlari va maqsadlari; 2) o'rganilayotgan material xususiyati va hajmi; 3) ijtimoiy va ilmiy-texnik taraqqiyot sur'ati; 4) o'quvchilarning yoshi imkoniyatlari; 4) ta'lim tizimida qaytaaloqalarning intensivligi va korrektsiya; 5) ta'lim nazariyasi vaamaliyotining rivojlanish darajasi.

**Ta'limning xususiy qonuniyatlariga doir topshiriq.**

Quyidagi fikrlar bilan tanishing va ularni ta'limning qaysi xususiy (tashkiliy, sotsiologik, psixologik, kibernetik, gnoseologik) qonuniyatiga tegishli ekanligini aniqlang:

Ta'lim natijalari o'quvchilarning o'zlashtirish ko'nikmalariga; ta'lim samaradorligi o'quvchilarning o'quv faoliyati hajmiga; bilim va ko'nikmalarni o'zlashtirish samaradorligi ularning amalda qo'llanilishiga; o'quvchilarning aqliy rivojlanishi o'zaroaloqador bilim, ko'nikma va malakalarning o'zlashtirilish hajmiga to'g'ridan to'g'ri bog'liq.

Ta'lim samaradorligi o'quvchilarning o'quv faoliyatiga qiziqishiga; fikrlash darajasi, kuchi, jadalligi va o'zigaxosligiga; xotiraning rivojlanganlik darajasiga; bilish faolligi darajasiga bevosita bog'liq.

Ta'lim samaradorligi qaytaaloqalarning tezligi va hajmiga; bilimlarning sifati nazoratning to'g'ri olib borilishiga; ta'lim sifati o'quv jarayonini boshqarish sifatiga; boshqaruvning samaradorligi boshqaruvga doir axborotlarning soni va sifatiga bevosita bog'liq.

Individning rivojlanishi u bevosita va bilvosita muloqotda bo'ladigan individlarning rivojlanishiga; ta'lim samaradorligi "intellektual muhit"ning mavjud holatiga, o'zaro bir-biriga o'rgatishning jadalligiga; o'qituvchi va o'quvchilar muloqotining sifatiga bevosita bog'liq.

Ta'lim natijasi o'quvchining o'quv mehnatiga, o'zining o'quv majburiyatlariga munosabatiga; o'quvchining ishchanlik qobiliyatiga; o'quvchilarning aqliy faolligini oshirish o'quv mashg'uloti

jadvalining tuzilishi, unda jismoniy tarbiya va mehnat mashg'ulotlarining joylashtirilishiga bevosita bog'liq.

### 7-ilova

Ta'limning mazmunli va tashkiliy-metodik tamoyillarini aniqlashga doir chalkashtirilgan mantiqiy zanjirlar

Quyida keltirilgan ta'limning tamoyillari bilan tanishing. Ularni maqsadiga ko'ra ikki tur (mazmunli va tashkiliy-metodik)ga ajrating.

Insonparvarlik.

Tabiat bilan uyg'unlik.

Ko'rgazmalilik.

Onglilik, faollik, ijodiylik.

Madaniyat bilan uyg'unlik.

Tushunarlilik.

Ilmiylik.

Ta'limning amaliyot bilan uyg'unligi.

Izchillik, tizimlilik, ketma-ketlik.

Tarbiyalovchi ta'lim.

O'quvchilarning yosh va individual xususiyatlarini hisobga olish.

Oqilona talabchanlik bilan ta'lim oluvchi shaxsini hurmat qilish.

<i>Ta'limning mazmunli tamoyillari</i>	<i>Ta'limning tashkiliy-metodik tamoyillari</i>

### 1-ilova

### 5- Mustaqil ta'lim mashg'ulot.

**Mavzu: Ta'lim mazmunini belgilab beruvchi me'yoriy-huquqiy hujjatlar.**

**Mashg'ulot topshiriqlari:**

“Ta'lim mazmuni” tushunchasini va ta'lim mazmunini belgilashga doir yondashuvlarni o'rganish hamda tahlil etish (Pedagogika // M.X.Toxtaxodjaeva umumiy tahriri ostida. – T.: Faylasuflar Milliy jamiyati, 2010. – B. 31-32; Ibragimov X., Abdullaeva SH. Pedagogika nazariyasi. – T.: “Fan va texnologiya” nashriyoti, 2008. – B.29-31; Podlasъy I.P. Pedagogika. – M.: Vysssheeobrazovanie, 2008; Pedagogika / pod.red. P.I.Pidkasistogo. – M.: Vysssheeobrazovanie, 2008).

Ta'lim mazmunini belgilab beruvchi zamonaviy g'oyalar mazmun-mohiyatini yoritish (Pedagogika // M.X.Toxtaxodjaeva umumiy tahriri ostida. – T.: Faylasuflar Milliy jamiyati, 2010. – B. 31-32; Ibragimov X., Abdullaeva SH. Pedagogika nazariyasi. – T.: “Fan va texnologiya” nashriyoti, 2008. – B.29-31; Podlasъy I.P. Pedagogika. – M.: Vysssheeobrazovanie, 2008; Pedagogika / pod.red. P.I.Pidkasistogo. – M.: Vysssheeobrazovanie, 2008).

DTS, o'quv rejasi, o'quv dasturi haqidagi nazariy ma'lumotlarni o'rganish va konspekt qilish (O'zbekiston Respublikasining “Ta'lim to'g'risida”gi Qonuni (7-modda); Pedagogika // M.X.Toxtaxodjaeva umumiy tahriri ostida. – T.: Faylasuflar Milliy jamiyati, 2010. – B. 31-32; Ibragimov X., Abdullaeva SH. Pedagogika nazariyasi. – T.: “Fan va texnologiya” nashriyoti, 2008. – B.29-31; Podlasъy I.P. Pedagogika. – M.: Vysssheeobrazovanie, 2008; Pedagogika / pod.red. P.I.Pidkasistogo. – M.: Vysssheeobrazovanie, 2008).

Darslik va uning vazifalari, unga qo'yiladigan talablar hamda o'quv qo'llanmalarining turlarini o'rganish (Pedagogika // M.X.Toxtaxodjaeva umumiy tahriri ostida. – T.: Faylasuflar Milliy jamiyati, 2010. – B. 31-32; Ibragimov X., Abdullaeva SH. Pedagogika nazariyasi. – T.: “Fan va texnologiya” nashriyoti, 2008. – B.29-31; Podlasъy I.P. Pedagogika. – M.: Vysssheeobrazovanie, 2008; Pedagogika / pod.red. P.I.Pidkasistogo. – M.: Vysssheeobrazovanie, 2008).

Jeff Halstead . Navigating the new pedagogy. R and Education, 2011

Effective pedagogy: Principles of Learning and Teaching P – 12.

Pedagogy and Practice:Teaching and Learning in Secondary schools

**Leadership guide.Senior leaders, subject leaders and teachers in secondary schools.** Status:

Recommended Date of issue: 09-2004. Ref: DfES

“Darslik va o'quv qo'llanmalarining bilim manbai sifatidagi ahamiyati shundaki...” mavzusida asoslangan esse yozish.

Topshiriqni bajarishga doir ko'rsatma:

mazkur mavzu yuzasidan o'z nuqtai nazaringizni bayon eting;

nuqtai nazaringizni asoslash uchun dalillar kiriting;

mavzu yuzasidan aniq xulosalar chiqaring.

**2-ilova**

**Talabalarning mashg'ulot bo'yicha baholash mezonlari**

**Jami: 2 ball**

**Adabiyotlar bilan ishlash va konspekt qilish. – 0,5 ball.**

**Ta'lim mazmunini belgilab beruvchi me'yoriy hujjatlar bilan ishlash –**

**1,5 ball.**

**3-ilova**

“Nima uchun o'zlashtirish zarur bo'lgan bilim, ko'nikma va malakalarning aniq doirasini belgilab olish lozim?” mavzusida aqliy hujumni o'tkazishga doir ko'rsatmalar

O'qituvchi savolni muhokama qilish uchun o'rta tashlaydi va o'ylash uchun bir daqiqa vaqt beradi.

Talabalarning javoblari tinglanadi va doskaga ketma-ketlikda yozib boriladi. Garchi takrorlanish holati mavjud bo'lsa ham, mazkur holatda hamma javoblarning yozib borilishi talab etiladi,.

Hamma o'z fikrini bildirib bo'lgach, o'qituvchi doskaga yozilganlarini talabalar bilan birgalikda muhokama qiladi va to'g'ri javoblar ajratib olinadi.

**4-ilova**



Ta'lim mazmuni va ta'lim mazmunini belgilashga doir yondashuvlarni aniqlashtirishga doir blits-so'rov savollari

Ta'lim mazmuni deganda nima tushuniladi?

Ta'lim mazmunini belgilashda ekstensiv yondashuv deganda nimani tushunasiz?

SHaxsga yo'naltirilgan yondashuvning ta'lim mazmunini belgilashdagi imkoniyatlarini qanday baholaysiz?

Formal ta'lim nazariyasining asosiy g'oyasi nimadan iborat?

"Ko'p bilim aql o'rgata olmaydi" iborasini qanday izohlash mumkin?

Formal ta'lim nazariyasi tarafdorlari qanday falsafiy oqimga tayanadilar?

Moddiy ta'lim nazariyasining asosida qanday g'oya yotadi?

Moddiy ta'lim nazariyasining rivojlanishiga qanday omil turtki bo'ldi?

Qaysi pedagog olimlar formal va moddiy ta'lim nazariyasini birlashtirish g'oyasini ilgari surdilar?

Pragmatik yondashuv asosini nima tashkil etadi?

Uil`yam Kilpatrik tomonidan ilgari surilgan "loyihalar metodi"ni qanday baholaysiz?

### 5-ilova

Ta'lim mazmunini belgilab beruvchi zamonaviy g'oyalarni o'zlashtirishga doir muqobilini tanlab olish testi

Ta'lim jarayonida o'quvchi shaxsining ustuvor o'rin tutishi, uning shaxsi, xohish-istak va qiziqishlarini hurmat qilish, birinchi navbatda ularning qobiliyatlarini rivojlantirish, mustaqil hayotda o'z yo'llarini topib olishlari uchun sharoit yaratishni ko'zda tutadi.

A. Standartlashtirish

O'quv dasturidagi soatlarga qo'shimchalar kiritish, chuqurlashtirilgan va ixtisoslashtirilgan tarzda o'qitish.

V. Amaliylashtirish

3. Bir-biriga yaqin bo'lgan fanlar va mavzularni qo'shib o'qitish, fanlar sonini kamaytirish va ixchamlashtirish.

S. Insonparvarlashtirish

4. Egallanishi lozim bo'lgan bilim, ko'nikma va malakalarning minimal darajasini aniq belgilash.

D. Tabaqalashtirish

5. Nazariy bilimlarni puxta o'zlashtirgan holda ularni amaliyotda faol qo'llay olishga tayyorlash

J. Individuallashtirish

6. O'quvchilarning alohida o'zigaxosliklarini hisobga olgan holda o'qitish mazmunini belgilash

E. Integratsiyalash

### 6-ilova

***Ta'lim mazmunini belgilab beruvchi asosiy me'yoriy hujjatlarni o'rganishga doir amaliy topshiriqlar 1-topshiriq. O'rta-maxsus, kasb-hunar ta'limi muassasalarining tarmoq standartini quyidagi chizmaasosida tahlil eting.***

<b><i>O'rta-maxsus, kasb-hunar ta'limi muassasalari TStlarining tuzilishi</i></b>	<b><i>Mazmuni</i></b>
1. Qo'llanilish sohasi. 2. Me'yoriy hujjatlar. 3. Standartning maqsad va vazifalari 4. Ta'riflar 5. Kasbiy tavsifnoma 6. Kasb-hunar tayyorgarligining majburiy minumimi	

***2-topshiriq. Quyidagi sxemaasosida o'rta-maxsus, kasb-hunar ta'limi yo'nalishlari o'quv rejasini tahlil eting.***

***O'quv jarayoni jadvali bo'yicha:***

<b><i>O'quv jarayonining tuzilishi</i></b>	<b><i>Haftalar soni</i></b>
Nazariy va amaliy ta'lim	
Amaliyot	
Attestatsiya	
Ta'til	
Jami:	

***2. O'quv rejasini o'rganishga doir:***

<b><i>No</i></b>	<b><i>O'quv fanlari, integrallashgan kurslar va bloklarning nomlari</i></b>	<b><i>Umumio'quv yuklama</i></b>	<b><i>Jami</i></b>	<b><i>Nazariy</i></b>	<b><i>Amaliy</i></b>	<b><i>Amaliy</i></b>	<b><i>Seminar</i></b>	<b><i>Kurs ishi</i></b>	<b><i>Mustaqil ta'lim</i></b>

***3-topshiriq. Quyidagi chizmaasosida biror bir fanning o'quv dasturini tahlil eting.***

<b><i>Tushuntirish xati (tuzilishi va mazmuni)</i></b>	<b><i>Asosiy qism (tuzilishi va mazmuni)</i></b>	<b><i>Foydalanilgan adabiyotlar ro'yxati (tuzilishi va mazmuni)</i></b>

***Ta'limning mazmunli va tashkiliy-metodik tamoyillarini aniqlashga doir chalkashtirilgan mantiqiy zanjirlar***

Quyida keltirilgan ta'limning tamoyillari bilan tanishing. Ularni maqsadiga ko'ra ikki tur (mazmunli va tashkiliy-metodik)ga ajrating.

Insonparvarlik.

Tabiat bilan uyg'unlik.

Ko'rgazmalilik.

Onglilik, faollik, ijodiylik.

Madaniyat bilan uyg'unlik.

Tushunarlilik.

Ilmiylik.

Ta'limning amaliyot bilan uyg'unligi.

Izchillik, tizimlilik, ketma-ketlik.

Tarbiyalovchi ta'lim.

O'quvchilarning yosh va individual xususiyatlarini hisobga olish.

Oqilona talabchanlik bilan ta'lim oluvchi shaxsini hurmat qilish.

<b><i>Ta'limning mazmunli tamoyillari</i></b>	<b><i>Ta'limning tashkiliy-metodik tamoyillari</i></b>

***6- Mustaqil ta'lim mashg'ulot.***

**1-ilova**

***Mavzu: Ta'lim metodlari tasnifi.***

***Mashg'ulot topshiriqlari:***

“Metod”, “ta'lim metodi”, “usul”, “qoida” tushunchalarining mazmun-mohiyatini o'rganish (Pedagogika // M.X.Toxtaxodjaeva umumiy tahriri ostida. – T.: Faylasuflar Milliy jamiyati, 2010. – B. 114-117; Ibragimov X., Abdullaeva SH. Pedagogika nazariyasi. – T.: “Fan va texnologiya” nashriyoti, 2008. – B.223; Podlasıy I.P. Pedagogika. – M.: Vıssheeobrazovanie, 2008. – S.287-290; Pedagogika / pod.red. P.I.Pidkasistogo. – M.: Vıssheeobrazovanie, 2008. – S.189-191).

Ta'lim metodlarini tasniflashga doir zamonaviy yondashuvlarni o'rganish va tahlil etish (Pedagogika // M.X.Toxtaxodjaeva umumiy tahriri ostida. – T.: Faylasuflar Milliy jamiyati, 2010. – B. 117-128; Podlasıy I.P. Pedagogika. – M.: Vıssheeobrazovanie, 2008. – S.290-295; Pedagogika / pod.red. P.I.Pidkasistogo. – M.: Vıssheeobrazovanie, 2008. – S.191-207.).

Ta'limning og'zaki, ko'rgazmali, amaliy metodlarini o'rganish va konspekt qilish (Pedagogika // M.X.Toxtaxodjaeva umumiy tahriri ostida. – T.: Faylasuflar Milliy jamiyati, 2010. – B. 128-132; Ibragimov X., Abdullaeva SH. Pedagogika nazariyasi. – T.: “Fan va texnologiya” nashriyoti, 2008. – B.224-231; Podlasıy I.P. Pedagogika. – M.: Vıssheeobrazovanie, 2008. – S.297-312).

Jeff Halstead . Navigating the new pedagogy. R and Education, 2011

Effective pedagogy: Principles of Learning and Teaching P – 12.

Pedagogy and Practice:Teaching and Learning in Secondary chools

**Leadership guide.Senior leaders, subject leaders and teachers in secondary schools.** Status:

Recommended Date of issue: 09-2004. Ref: DfES

Mutaxassislik fani bilan bog'liqlikda ko'rgazmali vosita tayyorlab kelish.

Ko'rgazmali vositani tayyorlashga doir zaruriy ko'rsatmalar:

1) mutaxassislik fani bilan bog'liqlikda biror mavzuni tanlab oling;

2) mavzu mohiyati bilan bog'liqlikda chizma, jadval, rasmni qo'lda yoki komp`yuter grafikasi yordamida tayyorlang;

3) ko'rgazmali vositani izohlashga doir tavsifnoma yozing.

**2-ilova**

**Talabalarning mashg'ulot bo'yicha baholash mezonlari**

**Jami: 2 ball**

**Adabiyotlar bilan ishlash va konspekt qilish. – 0,5 ball.**

**Ta'lim metodlarini o'quv jarayoniga qo'llashga doir amaliy topshiriqni bajarish – 1,5 ball.**

**3-ilova**

**“Ta'lim metodlari” mavzusida chalkashtirilgan mantiqiy zanjirlar ketma-ketligi**

1. Suhbat. 2. Tushuntirish. 3. Ma'ruza. 4. Mashq. 5. Illyustratsiya. 6. Demonstratsiya.  
7. Didaktik o'yin. 8. Kitob bilan ishlash. 9. Videometod. 10. Hikoya. 11. Amaliy. 12. Amaliy.

**Topshiriqni bajarishga doir ko'rsatma:**

chalkashtirilgan holda berilgan ta'lim metodlari bilan tanishing;  
metodlarni jadvalda ko'rsatilganidek, mos ustunga yozib chiqing.

Og'zaki	Ko'rgao'zmali	Amaliy

**4-ilova**

**“Metod”, “ta'lim metodi”, “usul”, “qoida” tushunchalarining mohiyatini o'zlashtirishga doir blits-so'rov savollari**

1. Metod deganda nima tushuniladi?
2. Ta'lim metodi tushunchasini qanday izohlash mumkin?
3. “Ta'lim metodlari” va “ta'lim usullari” tushunchalari bir xil mazmunga egami?
4. Ta'lim usullari deganda nima tushuniladi?
5. Ta'lim metodlarini qo'llashda qandaydir ko'rsatmalarga rioya etish zarurmi?
6. Ta'lim metodlarini qo'llashga doir ko'rsatmalar nima deb ataladi?

**5-ilova**

**Ta'lim metodlari tasnifiga doir to'ldirilmagan jadvallar**

**Topshiriq: quyidagi to'ldirilmagan jadvallar bilan tanishing va ularni tugallang.**

1)

**An'anaviy (manbasiga ko'ra) ta'lim metodlari tasnifi**

Og'zaki	Ko'rgazmali	Amaliy	Kitob bilan ishlash	Videometod

2)

**O'quvchilarning bilish faoliyati turiga ko'ra ta'lim metodlari tasnifi**

Ta'lim metodining nomlanishi	O'qituvchi faoliyati	O'quvchi faoliyati

**Ta'limning binary metodlari**

3)

<i>O'rgatish metodlari</i>	<i>O'rganish metodlari</i>

4)

**Interfaol metodlar**

<i>O'rganilayotganlarini o'zlashtirishga da'vat qilish metodlari</i>	<i>Yangi materialni anglash metodlari</i>	<i>O'rganilganlarini fikrlashga imkon beruvchi metodlar</i>

**6-ilova**

Ta'lim metodlarini o'quv jarayoniga qo'llashga doir doir amaliy topshiriqlar

**1-topshiriq.** Mutaxassislik faningiz bilan bog'liqlikda quyidagi metodlarni har birini qo'llashga doir bittadan misol yozing.

suhbat; 2) o'quv munozarasi; 3) mashq; 4) kitob bilan ishlash.

**2-topshiriq.** Kichik guruhlariga bo'lining vaog'zaki, ko'rgazmali, amaliy metodlardan birini tanlab olib, biror mavzu misolida metodni amaliyotda qo'llab ko'rsating.

**7- Mustaqil ta'lim mashg'ulot.**

**1-ilova**

**Mavzu: Ta'limni tashkil etishning zamonaviy shakllari.**

**Mashg'ulot topshiriqlari:**

Dars va unga qo'yiladigan umumiy, didaktik, psixologik hamda metodik talablarni o'rganish hamda tahlil etish (Pedagogika // M.X.Toxtaxodjaeva umumiy tahriri ostida. – T.: Faylasuflar Milliy jamiyati, 2010. – B. 152-154; Ibragimov X., Abdullaeva SH. Pedagogika nazariyasi. – T.: “Fan va texnologiya” nashriyoti, 2008. – B.234-238; Podlasyy I.P. Pedagogika. – M: Vysssheeobrazovanie, 2008. – S.333-337).

Darsning turlari va tuzilishini o'zlashtirish (Pedagogika // M.X.Toxtaxodjaeva umumiy tahriri ostida. – T.: Faylasuflar Milliy jamiyati, 2010. – B. 152-154; Ibragimov X., Abdullaeva SH. Pedagogika nazariyasi. – T.: “Fan va texnologiya” nashriyoti, 2008. – B.234-238; Podlasyy I.P. Pedagogika. – M: Vysssheeobrazovanie, 2008. – S.333-337).

Noan'anaviy dars turlari bilan tanishish va ularning an'anaviy darsdan farqli jihatlarini aniqlash (Pedagogika // M.X.Toxtaxodjaeva umumiy tahriri ostida. – T.: Faylasuflar Milliy jamiyati, 2010. – B. 152-154; Ibragimov X., Abdullaeva SH. Pedagogika nazariyasi. – T.: “Fan va texnologiya” nashriyoti, 2008. – B.234-238; Podlasyy I.P. Pedagogika. – M: Vysssheeobrazovanie, 2008. – S.333-337).

Jeff Halstead . Navigating the new pedagogy. R and Education, 2011

Effective pedagogy: Principles of Learning and Teaching P – 12.

Pedagogy and Practice: Teaching and Learning in Secondary schools

**Leadership guide. Senior leaders, subject leaders and teachers in secondary schools.** Status:

Recommended Date of issue: 09-2004. Ref: DfES

Bir soatlik dars ishlanmasini tayyorlash. Bir soatlik dars ishlanmasini tayyorlashda quyidagi chizmaga asoslaning.

<b>Mavzu</b>	
Maqsad: a) ta'limiy b) tarbiyaviy v) rivojlantiruvchi	
<b>Vazifalar</b>	
O'quv jarayonining mazmuni	
O'quv jarayonini amalga oshirish texnologiyasi	Metod: Shakl: Vosita: Usul: Nazorat: Baholash:
Kutiladigan natijalar	O'qituvchi: O'quvchi:

## 2-ilova

**Talabalarning mashg'ulot bo'yicha baholash mezonlari**

**Jami: 2 ball**

**Adabiyotlar bilan ishlash va konspekt qilish. – 0,5 ball.**

**Darsni tashkil etishga doir amaliy topshiriqlarni bajarish va dars ishlanmasini ishlab chiqish – 1,5 ball.**

## 3-ilova

**“Sevimli o'qituvchimning darsi qiziqarli bo'lishining sababi shundaki...” mavzusida asoslangan esse**

Topshiriqni bajarish tartibi:

Mazkur mavzu yuzasidan o'z nuqtai nazaringizni bayon eting.

Nuqtai nazaringizni asoslash uchun dalillar kiriting.

Mavzu yuzasidan aniq xulosalar chiqaring.

## 4-ilova

**Dars va unga qo'yiladigan talablarning o'zlashtirilishiga doir ijodiy test topshirig'i**

**1. Kerakli so'z yoki jumlani topib qo'ying.**

... bevosita o'qituvchi rahbarligida aniq belgilangan vaqt davomida muayyan o'quvchilar guruhi bilan olib boriladigan ta'lim jarayonining asosiy shakli.

**2. Gapni davom ettiring.**

Dars ta'limning boshqa shakllaridan farq qiluvchi quyidagi o'zigaxos belgilarga ega: ...

**3. Gapni tugallang.**

Darsga qo'yiladigan didaktik (yoki ta'lim)iy talablarga har bir darsning ta'lim vazifalarini aniq belgilash, darsni axborotlar bilan boyitish, ijtimoiy va shaxsiy ehtiyojlarni hisobga olish bilan mazmunini optimallashtirish, idrok etish eng yangi texnologiyalarini kiritish, turli xildagi shakli, metodlari va ko'rinishlaridan mos ravishda foydalanish ...

**4. Kerakli so'zni topib qo'ying.**

O'quv materialining tarbiyaviy imkoniyatlarini aniqlash, darsdagi faoliyat, aniq erishilishi mumkin bo'lgan tarbiyaviy maqsadlarni shakllantirish va qo'yish, faqat o'quv ishlari maqsadlari va mazmunidan tabiiy ravishda kelib chiqadigan tarbiyaviy masalalarni belgilash, o'quvchilarni umuminsoniy qadriyatlarda tarbiyalash, hayotiy muhim sifatlar (tirishqoqlik, tartiblilik, mas'uliyatlilik, intizomlilik, mustaqillik, ish bajarishga qobiliyatlilik, e'tiborlilik, halollik va boshqalar)ni shakllantirish kabilarning darsga qo'yiladigan ... talablarni o'zida aks ettiradi.

### **5. Gapni davom ettiring.**

Darsga qo'yiladigan rivojlantiruvchi talablarga o'quvchilarda o'quv-o'rganish faoliyati ijobiy sifatlari, qiziqish, ijodiy tashabbuskorlik va faollik shakllantirish hamda rivojlantirish, o'quvchilarning idrok etish imkoniyatlari darajasini o'rganish, hisobga olish, "rivojlanishning yaqin zonasini loyihalashtirish", "o'zib ketish" darajasidagi o'quv mashg'ulotlarini tashkil etish ...

#### **5-ilova**

**"Chalkashlikni aniqlang" didaktik o'yini**

**O'yinni o'tkazish tartibi:**

O'qituvchi doskaga yoki proektor orqali dars turlaridan birining tuzilishini yozadi. Darsning tuzilish o'rnini almashtirish yoki boshqa dars turiga xos belgini yozish orqali chalkashlikka yo'l qo'yadi.

**Talabalar dars turi bilan tanishidilar va uning tuzilishida yo'l qo'yilgan xatolikni topadilar.**

**1) aralash dars:**

- a) tashkiliy qism;
- b) o'rganilganlarini takrorlash va mustahkamlash;
- v) o'quvchilarni baholash;
- g) yangi mavzuni bayon qilish;
- d) uy vazifasi.

**2) yangi bilimlarni bayon qilish darsi:**

- a) yangi mavzuni bayon qilish;
- b) o'rganilganlarini mustahkamlash;
- v) o'quvchilarni baholash;
- g) uy vazifasi.

**3) o'rganlarini takrorlash va mustahkamlash darsi:**

- a) tashkiliy qism;
- b) o'quvchilarni baholash;
- v) uy vazifasi.

**4) o'quvchilarning bilim, ko'nikma va malakalarini nazorat qilish darsi:**

- a) tashkiliy qism;
- b) o'rganilganlarini takrorlash;
- v) o'quvchilarning bilimlarini tekshirish va baholash;
- g) uy vazifasi.

6-

**ilova**

**Kichik guruhlarda ishlashga mo'ljallangan an'anaviy va noan'anaviy dars turlarini tashkil etishga doir amaliy topshiriqlar**

**1-topshiriq.** Kichik guruhlarda hamkorlikda ishlash asosida aralash darsni ko'rsatib berish.

**1-guruh** darsning tashkiliy qismi va o'tilgan mavzuni takrorlashni ko'rsatib beradi;

**2-guruh:** yangi o'quv materialini bayon qilish tartibini tushuntirib beradi;

**3-guruh:** o'rganilganini mustahkamlash, o'quvchilarni baholash va uy vazifasi berishni amalga oshiradi.

Mazkur topshiriqni bajarishda o'qituvchi zig-zag metodiga asoslanadi. Ya'ni har bir kichik guruh o'ziga berilgan topshiriqni bajarib bo'lgach, bir-birlari bilan o'zaro almashinuv asosida o'tkaziladigan dars haqida yaxlit tasavvur hosil qilinadi. Talabalarda o'tkaziladigan dars haqida yaxlit tasavvur hosil bo'lgach, kichik guruhlar navbati bilan o'zlariga berilgan vazifalarning taqdimotini o'tkazishadi.

Topshiriqni bajarish oldidan guruh bilan kelishilgan holda, mutaxassislik bilan bog'liq biror mavzuni tanlab olish maqsadga muvofiq.

**2-topshiriq.** Kichik guruhlarda nostandart darslardan lavha ko'rsatish.

1-guruh uchun: konferentsiya darsini o'tkazilishini ko'rsatib berish.

2-guruh uchun: musobaqa turidagi darsni tashkil etish.

3-guruh uchun: o'yin tipidagi darsni namoyish etish.

## **8- Mustaqil ta'lim mashg'ulot.**

### **1-ilova**

**Mavzu: O'quvchilarning bilim, ko'nikma va malakalarini tashxis etish.**

**Mashg'ulot topshiriqlari:**

Ta'lim olganlikni tashxis etishning mohiyatini o'rganish va uning tarkibiy qismlarini aniqlashtirish (Pedagogika // M.X.Toxtaxodjaeva umumiy tahriri ostida. – T.: Faylasuflar Milliy jamiyati, 2010. – B. 159-161; Podlasъy I.P. Pedagogika. V 2 kn. Kn 1. – Moskva, VLADOS, 1998).

O'quvchilarning bilim, ko'nikma va malakalarini nazorat qilish shakl, metod va vositalarini o'rganish va tizimlashtirish (Pedagogika // M.X.Toxtaxodjaeva umumiy tahriri ostida. – T.: Faylasuflar Milliy jamiyati, 2010. – B. 159-161; Podlasъy I.P. Pedagogika. V 2 kn. Kn 1. – Moskva, VLADOS, 1998).

O'quvchilarning bilim, ko'nikma va malakalarini baholash mezonlarini o'rganish (Pedagogika // M.X.Toxtaxodjaeva umumiy tahriri ostida. – T.: Faylasuflar Milliy jamiyati, 2010. – B. 159-161; Podlasъy I.P. Pedagogika. V 2 kn. Kn 1. – Moskva, VLADOS, 1998).

Jeff Halstead . Navigating the new pedagogy. R and Education, 2011

Effective pedagogy: Principles of Learning and Teaching P – 12.

Pedagogy and Practice: Teaching and Learning in Secondary schools

**Leadership guide. Senior leaders, subject leaders and teachers in secondary schools.** Status:

Recommended Date of issue: 09-2004. Ref: DfES

### **2-ilova**

**Talabalarning mashg'ulot bo'yicha baholash mezonlari**

**Jami: 2 ball**

**Adabiyotlar bilan ishlash va konspekt qilish. – 0,5 ball.**

**Savol-javoblarda ishtirok etish va amaliy topshiriqlarni bajarish –**

**1,5 ball.**

### **3-ilova**

**“O'qituvchimiz bizni qanday baholar edi?” mavzusida erkin yozish topshirig'i**

**Topshiriq:**“O'qituvchimiz bizni qanday baholar edi?” mavzusida besh daqiqa mobaynida o'z fikrlaringizni daftarga yozing. O'ylagan fikrlaringizni hech qanday to'xtovsiz bayon eting.

**Erkin yozish ustida ishlashga doir ko'rsatma:**

1. Talabalardan besh daqiqa mobaynida berilgan mavzu bo'yicha o'z fikrlarini yozish so'raladi.

2. Besh daqiqa tugagach, vaqt tuganganligi ma'lum qilinadi. Biroq bir minut sukut saqlab turiladi. Chunki odatda eng yaxshi fikrlar inson tang holatda qolgan vaziyatda tug'iladi.

3. Talabalardan ayrimlarining fikrlari tinglanadi. Uch-to'rt talaba o'z yozganlarini o'qib bergach, o'qituvchi qolgan talabalardan aytilganlariga o'xshamaydigan fikr kimda bo'lsa bildirishlarini so'raydi.

### **4-ilova**

**Ta'lim olganlikni tashxis etishning tarkibiy qismlarini o'zlashtirilishiga doir blits-so'rov savollari**

Didaktik jarayonda tashxis deganda nima tushuniladi?

Ta'lim olganlikni tashxis etishning o'quvchilarning bilim, ko'nikma va malakalarini an'anaviy tekshirish va baholashdan farqi nimada?



Tashxis etish jarayonining tarkibiy qismlariga nimalar kiradi?  
 Nazorat deb nimaga aytiladi?  
 O'quvchilarning bilim, ko'nikma va malakalarini aniqlash, o'lchash, baholash nima deb ataladi?  
 Tekshirish deganda nima tushuniladi?  
 Aniqlash va o'lchash nima deb ataladi?  
 Tekshirishning qanday bo'g'inlari (zvenolari) mavjud?  
 Baholash deb nimaga aytiladi?  
 Baho deb nimaga aytiladi?  
 O'quv faoliyatini hisobga olish deganda nima tushuniladi?

### 5-ilova

***“O'quvchilarning o'quv faoliyatini nazorat qilish turlari, shakl va metodlari” mavzusidagi chalkashtirilgan mantiqiy zanjirlar ketma-ketligi***

1) og'zaki; 2) test; 3) uy vazifasi; 4) ommaviy; 5) o'z-o'zini nazorat qilish; 6) yozma; 7) individual; 8) amaliy; 9) joriy; 10) aralash; 11) oraliq; 12) guruhli; 13) yakuniy

***Topshiriqni bajarishga doir ko'rsatma:***

chalkashtirilgan holda berilgan ta'lim metodlari bilan tanishing;  
 metodlarni jadvalda ko'rsatilganidek, mos ustunga yozib chiqing.

<i>Nazorat turlari</i>	<i>Nazorat shakllari</i>	<i>Nazorat metodlari</i>

### 6-ilova

***O'quvchilarning bilim, ko'nikma va malakalarini baholashga doir amaliy topshiriqlar***  
***Quyidagi masalalar bilan tanishing va ularning echimini toping.***

**1-masala.** Talaba “Pedagogikaning asosiy kategoriyalari” haqida gapirayapti. Asosiy kategoriyalarni sanadi, lekin ularni to'liq aytib bera olmayapti. O'qituvchining yordamchi savollariga ehtiyoj sezdi. O'qituvchining savollari yordamidaxatolarni to'g'rilay oldi. Unga nechchi baho qo'yish mumkin?

**2-masala.** Talabadan o'z yozma ishida metod va usul tushunchalarining mohiyatini ochib berish so'raldi. Talaba o'z yozma ishida metod va usul tushunchalariga to'g'ri ta'rif bergan. Quyidagicha misol keltirgan: “ma'ruza – bu metod. Mavzuni aniqlash rejasini tuzish, ularni bayon etish, umumlashtirib xulosalash esa usullari bo'laoladi”. Talabaning yozma ishini baholang.

**3-masala.** Talaba og'zaki metodlarni sanab beraoldi. Lekin ularning mohiyatini ochib beraolmadi. Biroq har biriga misol keltiraoldi. Unga qanday baho qo'ysa bo'ladi?

**4-masala.** Talaba pedagogika fanidan seminarni to'liq va to'g'ri yozib kelgan. Lekin o'qituvchi savol berganida daftardan javobni o'qib berayapti. Unga “4” ball qo'ysa bo'ladimi?

**5-masala.** Mutaxassislik fanidan biror mavzuni tanlab oling hamda mazkur mavzu bo'yicha o'quvchilarning bilim, ko'nikma va malakalarini baholash mezonlarini ishlab chiqing.

### 7-ilova

***O'quvchilarning bilim, ko'nikma va malakalarini nazorat qilishga doir muammoli vaziyatlar***  
***Quyidagi muammoli vaziyatlar bilan tanishing va ularning echimini toping.***

**1-muammoli vaziyat.** Siz ishlaydigan kollejdagi bir nechta o'quvchiga o'zingiz o'tayotgan fandan 1-semestr bo'yicha baho qo'ymadingiz. Biroq o'quv yili yakunida jurnalda mazkur o'quvchilarga baho qo'yilganining guvohi bo'ldingiz. Siz o'quv ishlari bo'yicha direktor o'rinbosariga uchrashdingiz. O'quv

ishlari bo'yicha direktor o'rinbosari ularga bahoni guruh rahbari qo'yib yuborganini aytdi. Mazkur vaziyatda siz qanday yo'l tutgan bo'lardingiz?

**2-muammoli vaziyat.** Geografiya darsiga har doim tayyor bo'lib keladigan Sunnatni o'qituvchi doskaga chaqirdi. Biroq u tayyor emasligini aytdi. O'qituvchi unga ikki baho qo'ydi. Sunnat indamasdan joyiga o'tirdi. Sunnatning uch kun oldin buvisi vafot etgan edi, shuning uchun u darsga tayyorlanmagan edi. Siz sababini bilgan va bilmagan holatda tutishingiz mumkin bo'lgan vaziyatni sharhlang.

**3-muammoli vaziyat.** Sergeli tumanidagi 268-maktabning biologiya fani o'qituvchisi "Ma'naviyat va ma'rifat ishlari bo'yicha direktor o'rinbosari" bo'lganligi uchun darslarni ham vaqtida o'taolmas edi. Darslarni o'tgan vaqtida ham o'quvchilarning bilim, ko'nikma, malakalarini nazorat qilib bormasdi. O'quv yilning birinchi choragi tugab, o'quvchilar ta'tilga chiqishganida o'qituvchi ularning choraklik baholrini qo'yib qo'ygandi. II chorak boshlangach o'quvchilar sinf rahbarlaridan biologiya fanidan qo'yilgan baholarni eshitib hayratlanib qolishdi. CHunki baholar o'quvchilar tomonidan olinmagan edi. O'qituvchi to'g'ri ish qilgan deb o'ylaysizmi? O'qituvchi ta'lim olganlikni tashxislashning qaysi tamoyillarini buzgan? O'qituvchining o'quvchilarning o'quv faoliyatini bunday nazorat qilishi ularning bilim olishlariga salbiy ta'sir ko'rsatadimi?

## 1-ilova

### **9-10-11- Mustaqil ta'lim mashg'ulot.**

**Mavzu: Bolalar jamoasining shakllanish darajalari va bosqichlari. Tarbiyaning umumiy metodlari tasnifi. Tarbiya turlari mazmuni, maqsad va vazifalari, shakl va metodlari.**

#### **Mashg'ulot topshiriqlari (uy vazifasi uchun):**

Jamoa va uning o'zigaxosliklarini o'rganish hamda tahlil etish (Pedagogika // M.X.Toxtaxodjaeva umumiy tahriri ostida. – T.: Faylasuflar Milliy jamiyati, 2010. – B. 187-190; Ibragimov X., Abdullaeva SH. Pedagogika nazariyasi. – T.: "Fan va texnologiya" nashriyoti, 2008. – B.116-117; Podlasby I.P. Pedagogika. Kn.2. – M: VLADOS, 2003. – S.63-66; Lixachev B.T. Pedagogika. – M.: VLADOS, 2003. – S.191-196).

O'quvchilar jamoasini shakllantirish darajalari va bosqichlarini o'zlashtirish (Pedagogika // M.X.Toxtaxodjaeva umumiy tahriri ostida. – T.: Faylasuflar Milliy jamiyati, 2010. – B. 190-198; Podlasby I.P. Pedagogika. Kn.2. – M: VLADOS, 2003. – S.67-72; Lixachev B.T. Pedagogika. – M.: VLADOS, 2003. – S.196-205).

Guruh rahbarining tarbiyaviy funksiyalari, huquqlari, majburiyatlari va ish shakllarini o'rganish ( Podlasby T.P. Pedagogika. Kn.2. – M: VLADOS, 2003. – S.83-87; Lixachev B.T. Pedagogika. – M.: VLADOS, 2003. – S.225-230; G'oziev Z. Sinf rahbari ishini tashkil etish va rejalashtirish. – T., 1997. – B.20-49).

Jeff Halstead . Navigating the new pedagogy. R and Education, 2011

Effective pedagogy: Principles of Learning and Teaching P – 12.

Pedagogy and Practice:Teaching and Learning in Secondary schools

**Leadership guide.Senior leaders, subject leaders and teachers in secondary schools.** Status: Recommended Date of issue: 09-2004. Ref: DfES

Guruh rahbarining haftalik va yillik ish rejaları bilan tanishish hamda taxminiy ish reja tuzish (G'oziev Z. Sinf rahbari ishini tashkil etish va rejalashtirish. – T., 1997. – B.20-49. Mirxaitova S. Amaliy pedagogika. – Qo'qon, 2008. – B.37-38).

*Guruh rahbarining haftalik va yillik ish rejalarini tuzishda quyidagi chizmagaasoslaning.*

**Haftalik ish reja namunasi**

<i>Kunlar yoki sana</i>	<i>Rejalashtirilgan ishlar mazmuni</i>	<i>Izoh</i>	<i>Kunlar yoki sana</i>	<i>Rejalashtirilgan ishlar mazmuni</i>	<i>Izoh</i>
Dushanba (sana)			Payshanba (sana)		
Seshanba (sana)			Juma (sana)		
CHorshanba (sana)			SHanba (sana)		

**Yillik ish reja namunasi**

<i>T/r №</i>	<i>Ish yo‘nalishlari va mazmuni</i>	<i>Muddati</i>	<i>Mas‘ullar</i>	<i>O‘tkazilish joyi</i>	<i>Izoh</i>

Tarbiyaviy ishlar rejasida yoritiladigan ishlar mazmuni quyidagi yo‘nalishlar asosida bo‘lishi mumkin. Prezident Sh.M.Mirziyoevning nutq vaasarlarini o‘rganish.

Milliy mafkura tarbiyasi.

G‘oyaviy-siyosiy tarbiya masalalari.

Ma‘naviy-ahloqiy tarbiya.

Huquqiy tarbiya.

Iqtisodiy va ekologik tarbiya.

Jismoniy va estetik tarbiya.

Giyohvandlik vaOITSGa qarshi kurash.

Milliy bayramlar va tarixiy sanalarni nishonlash.

Oila va mahalla hamkorligi.

**2-ilova**

**Talabalarining mashg‘ulot bo‘yicha baholash mezonlari**

**Jami: 2 ball**

**Adabiyotlar bilan ishlash va konspekt qilish. – 0,5 ball.**

**Guruh rahbarining funksiyalari, huquqlari, majburiyatlari va ish shakllarining o‘zlashtirilishiga doir amaliy topshiriqlarni bajarish. – 1,5 ball.**

**3-ilova**

**“Har qanday guruh jamoa bo‘laoladimi?” mavzusida munozarani o‘tkazishga doir ko‘rsatmalar**

O‘qituvchi munozara uchun savolni muhokama qilish uchun o‘rtaga tashlaydi va o‘ylash uchun bir daqiqa vaqt beradi.

Talabalarining javoblari tinglanadi va doskaga yozib boriladi. Garchi takrorlanish holati mavjud bo‘lsa ham, mazkur holatda hamma javoblarning yozib borilishi talab etiladi,.

Hamma o‘z fikrini bildirib bo‘lgach, o‘qituvchi doskaga yozilganlarini talabalar bilan birgalikda muhokama qiladi va to‘g‘ri javoblar ajratib olinadi.

**4-ilova**

Jamoa va uning o'zigaxos belgilarini o'zlashtirilishiga doir blits-so'rov savollari  
 Jamoa deganda nima tushuniladi?  
 Jamoaning o'zigaxos belgilari nimalardan iborat?  
 Ijtimoiy ahamiyatga ega yagona maqsad deganda nima tushuniladi?  
 Jamoaning birgalikdagi umumiy faoliyati nimalardaaks etadi?  
 O'quvchilar jamoasining majburiy mas'uliyatli munosabatini yo'lga qo'yish nima uchun zarur?  
 Jamoaning rasmiy va norasmiy tuzilishidagi farqlar nimada namoyon bo'ladi?

### 5-ilova

***O'quvchilar jamoasini shakllantirish darajalari va bosqichlarini aniqlashtirishga doir toifalash jadvali***

<b><i>O'quvchilar jamoasini shakllantirish darajalari</i></b>	<b><i>O'quvchilar jamoasini shakllantirish darajalari mazmuni</i></b>	<b><i>O'quvchilar jamoasini shakllantirish bosqichlari</i></b>	<b><i>O'quvchilar jamoasini shakllantirish bosqichlari mazmuni</i></b>

### 6-ilova

***Guruh rahbarining funksiyalari, huquqlari, majburiyatlari va ish shakllariga doir amaliy topshiriqlar***

***1-topshiriq.*** Quyida keltirilgan fikrlar bilan tanishing va ularni mazmunan guruh rahbarining qaysi funksiyasini ifoda etishini aniqlang.

1) hududiy, mikromuhit, ta'lim muassasasi, o'quvchilarning o'zlarini rivojlantirish bilan bog'liq ulardagi ijobiy tashabbuskorlikni qo'llab-quvvatlash;

2) o'quvchilar tarbiyasidagi mavjud holat va doimiy o'zgarishlarni aniqlab borish, tarbiyalanuvchi shaxsi hamda individual rivojlanishini tadqiq va tahlil etish, samarali natijalarga erishilmayotganligining sabablarini izlash;

3) o'quvchilar bilan birgalikda tarbiyaviy faoliyatga doir maqsadlarni aniqlashtirish, guruh rahbarining burchi o'quvchilarning yoshi va guruh jamoasining shakllanganlik darajasini hisobga olish;

4) o'z-o'zining va guruh jamoasi faoliyatini oqilona tashkil etishga yordam berish, pedagogik faoliyatning ketma-ketligini belgilash, pedagogik jarayonning ketma-ketligi, izchilligi, tizimligini ta'minlash;

5) tarbiyalanuvchilarning jismoniy, aqliy va ma'naviy-axloqiy jihatdan to'g'ri rivojlanishi uchun shart-sharoit yaratish, ularning ijtimoiy-iqtisodiy vaziyatga muvafaqqiyatli moslashuvini ta'minlash.

***2-topshiriq.*** Quyida keltirilgan muammoli pedagogik masalalar bilan tanishing va ularning echimini toping.

***1-masala.*** Guruhni bir necha yil davomida saylangan qat'iy faollar boshqarib, boshqaa'zolar ularga bo'ysunib kelishdi. Keyinchalik esa, ular bu holatga qarshi chiqib boshlashdi. Yangi guruh rahbari avvalgi o'qituvchining xatosini to'g'rilash maqsadida qat'iy chora ko'rdi. Guruhda qat'iy saylov o'tkazilib, avvalgi faollar o'rniga o'quvchilar orasidan yangi faollar saylandi. Lekin oradan bir oz vaqt o'tib, saylov o'zini oqlamaganligini ko'rsatdi. Yangi saylangan faollarning bir qismi o'z vazifalarini bajarishdan bosh tortishsa, ikkinchi qismi kuch bilan tartib o'rnatishga harakat qilishdi. Guruhda yangi norasmiy guruhlar tashkil topib, befarq, mas'uliyatsiz o'quvchilar soni ikki barobar ortdi.

Sinf rahbari qanday xatoga yo'l qo'ydi? Mazkur vaziyatda qanday yo'l tutish kerak edi? Qanday yo'l bilan faolning jamoani jipslashtirishiga erishish mumkin?

***2-masala.*** Guruh rahbari sotsiometriya metodini qo'llash orqali guruhdagi kamsuqum Aziza guruh sardori Dildoradan ko'ra kattaobro'ga ega ekanligini aniqladi.

O'tkazilgan so'rov natijalariga ko'ra Didora guruh sardori sifatida noto'g'ri saylangan, uni Aziza bilan almashtirish kerak, degan xulosaga kelish mumkinmi? Guruh rahbari mazkur vaziyatda qanday yo'l tutishi kerak?

**3-masala.** Yosh o‘qituvchini IX sinfga rahbar etib tayinlashdi. Bu sinf ancha murakkab bo‘lgan va yaqinda qayta tuzilgan edi. Ana shu sababli sinf jamoa bo‘lib uyushmagan, o‘quvchilar tarqoq edi. Sinf rahbari ularni sinf va maktab ishlarini bajarishga chorlash bilan uyushtirishga harakat qildi. Bunga kuzgi ekskursiya ham yordam berdi. Bu o‘qituvchiga har bir bolaning qiziqishi va imkoniyatini bilishga sharoit yaratdi. Sinfda o‘tkazilgan har bir tadbir o‘zaro sog‘lom munosabatni o‘rnatishga, yuqori sinf o‘quvchilarining jamoadan talablarini qondirishga qaratilgan edi. Sinf o‘quvchilaridan biri o‘z inshosida shunday yozadi: “Men sinfga faqat o‘qish uchun bormayman. Bu erda mening diomo yordamga tayyor do‘stlarim bor. Ilgari mening faqat ko‘chada do‘stlarim bor edi. Ular bilan juda mazmunsiz hayot kechirgan ekanman. Meni unday hayotdan sinfim olib chiqdi. Men go‘zallikni qadrlashga, odamlarni sevishtga, ularning mehrini qozonishga, o‘z xatti-harakatlarim uchun javob berishga o‘rgandim. Men sinfimga biror zarar etkazishdan xavotirlanaman”.

Yosh sinf rahbari faoliyatini tahlil eting. Ancha jiddiy e‘tiborni talab etadigan sinfda ijobiy natijalarga erishishga nima yordam berdi deb hisoblaysiz?

**3-topshiriq.** *Quyida keltirilgan fikrlarni o‘qing va ularni ikki – guruh rahbarining huquqlari va majburiyatlari tarzida turkumleng.*

1. Tarbiyalanuvchilarning jismoniy va psixik rivojlanishi haqida ma’lumotlar olish.
2. Murakkab muammolarni hal etishda o‘quvchilarga yordam ko‘rsatish.
3. Har bir o‘quvchining o‘zlashtirish ko‘rsatkichlarini nazorat qilish.
4. O‘quvchilarning o‘quv mashg‘ulotlariga qatnashishini nazorat qilish.
5. O‘quvchilarning shaxsiy salohiyatining rivojlanishi uchun sinfda maqbul ta’lim-tarbiya jarayonini tashkil etish.
6. Mazkur guruhda dars beradigan o‘qituvchilar ishini muvofiqlashtirish.
7. Maktab jamoasidan zarar pedagogik yordam olish.
8. Ota-onalar bilan aloqa o‘rnatish va ularga tarbiyaviy ishda yordam berish.
9. Bolalar bilan individual ishlash tartibini aniqlashtirish.
10. “Kichik pedkengash”, pedagogik konsilium, mavzuli va boshqa tadbirlar o‘tkazish orqali guruh o‘quvchilari bilan tarbiyaviy ishlarni tashkil etish.

<i>Guruh rahbarining huquqlari</i>	<i>Guruh rahbarining majburiyatlari</i>

**1-ilova**

**12-13-Mustaqil ta’lim mashg‘ulot.**

**Mavzu:** *Ta’lim sohasida davlat siyosatining asosiy tamoyillari . Ta’lim muassasasini boshqarishga doir me’yoriy-huquqiy hujjatlar.*

**Mashg‘ulot topshiriqlari):**

O‘zbekiston Respublikasining ta’lim sohasidagi asosiy me’yoriy hujjatlari – “Ta’lim to‘g‘risida”gi Qonun va Kadrlar tayyorlash Milliy dasturi hamda ta’lim sohasidagi davlat siyosatining asosiy tamoyillari bilan tanishish hamda tahlil etish (“Barkamol avlod – O‘zbekiston taraqqiyotining poydevori” kitobining 20-60 betlari).

Kadrlar tayyorlash Milliy modeli va uning tarkibiy qismlari (Kadrlar tayyorlash Milliy dasturining 3-bo‘lim, 3.1; 3.2; 3.3; 3.4; 3.5 bandlari)ning vazifalarini ajratib o‘rganish.

O‘zbekiston Respublikasi ta’lim tizimi va turlari (“Ta’lim to‘g‘risida”gi Qonunning 9-10-11-12-13-14-15-16-17-18-19 moddalari)ni o‘rganish va konspekt qilish.

**2-ilova**

**Talabalarning mashg‘ulot bo‘yicha baholash mezonlari**

**Jami: 2 ball**

*Mashg'ulotga doir topshiriqlarni konspektlash. – 0,5 ball.  
Amaliy topshiriqlarni bajarish – 1,5 ball.*

**3-ilova**

*Quyidagi chizmaga e'tibor qarating. Muammo yuzasidan fikr yuriting.*

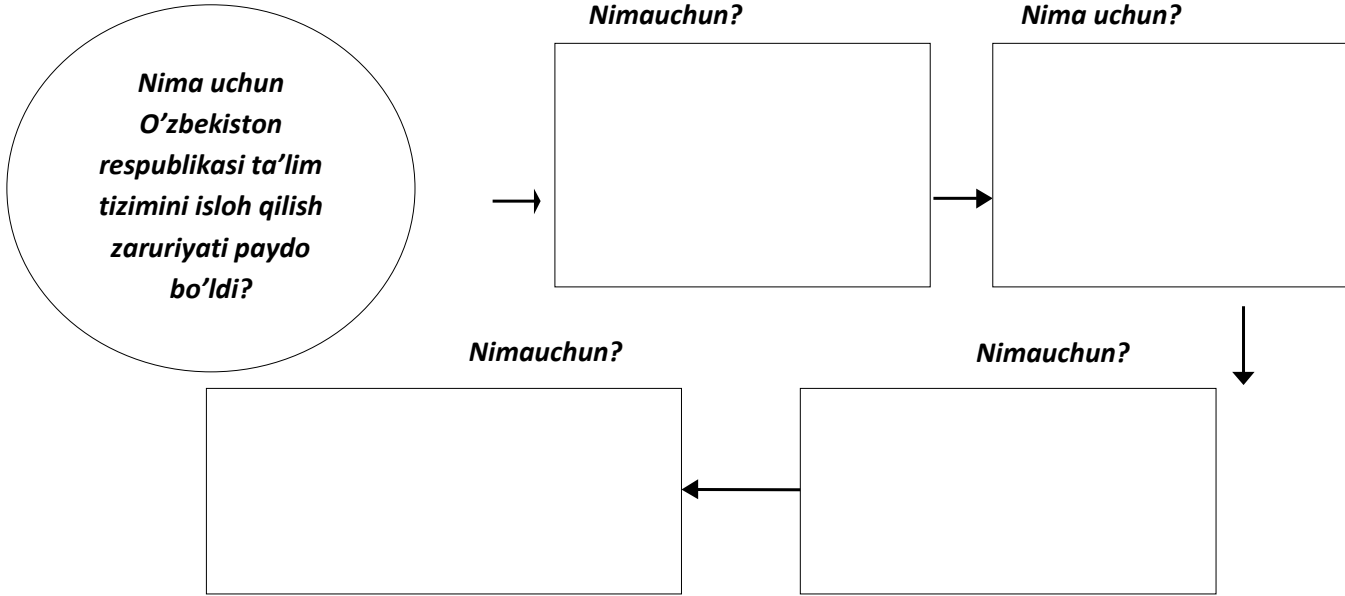

**4-ilova**

*“O‘zbekiston Respublikasi ta’lim tizimi va turlari” mavzusidagi chalkashtirilgan mantiqiy zanjirlar ketma-ketligi*

*Quyida keltirilgan jumlar bilan tanishing. Ularni mos ravishda jadvalning kerakli ustuniga yozib qo‘ying.*

Beshta bo‘lim, o‘ttiz to‘rt moddadan iborat.

Ta’lim oluvchilarni ijtimoiy himoya qilish masalasi.

Shaxs.

Ta’lim xizmati ko‘rsatish bozorini rivojlantirish.

Fan.

Ta’lim-tarbiyaning insonparvar, demokratik xarakterda ekanligi.

Bilim olish huquqi.

Bilimli bo‘lishni va iste’dodni rag‘batlantirish.

Ishlab chiqarish.

Xalqaro hamkorlik.

Ta’lim tizimining dunyoviy xarakterda ekanligi.

Pedagogik faoliyat bilan shug‘ullanish huquqi.

<i>“Ta’lim to‘g‘risida”gi Qonun</i>	<i>Kadrlar tayyorlash Milliy dasturi</i>	<i>Ta’lim sohasidagi davlat siyosatining asosiy tamoyillari</i>
-------------------------------------	--	---

**5-ilova**

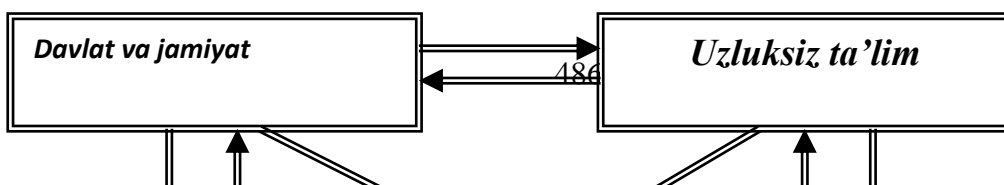

## 6-ilova

### *O‘zbekiston Respublikasi ta’lim tizimi va turlariga doir amaliy topshiriqlar*

#### *1-topshiriq. Quyida keltirilgan jummalarni davom ettiring.*

O‘zbekiston Respublikasi hududida qancha vaqt yashayotganidan qat’iy nazar...

Davlat ta’lim standartlari...

Umumiy o‘rta ta’lim bosqichlari quyidagicha:...

O‘zbekiston Respublikasi ta’lim tizimi o‘z ichiga quyidagilarni qamrab oladi: ...

O‘zbekiston Respublikasida ta’lim quyidagi turlarda amalga oshiriladi: ...

Tegishli ma’lumoti, kasb tayyorgarligi bor va yuksak axloqiy fazilatlariga ega bo‘lgan shaxslar...

Ta’lim muassasasini akkreditatsiyalash....

Etim bolalarni vaota-onalarining yoki boshqa qonuniy vakillarning vasiyligisiz qolgan bolalarni o‘qitish va ularni boqish...

Davlat ta’lim muassasalarini moliyalash...

Nodavlat ta’lim muassasalariga qabul...

Kadrlar tayyorlash milliy modelining asosiy tarkibiy qismlariga quyidagilar kiradi:..

#### *2-topshiriq. Nuqtalar o‘rniga kerakli so‘z yoki jumlani topib qo‘ying.*

1. ... aniq mutaxassislik bo‘yicha bakalavriat negizida kamida ikki yil davom etadigan oliy ta’limdir.

2. O‘zbekiston Respublikasida ta’lim ... turda amalga oshiriladi.

3. ... bola shaxsini sog‘lom vaetuk, maktabda o‘qishga tayyorlangan tarzda shakllantirish maqsadini ko‘zlaydi.

4. Davlat ta’lim standartlarini bajarish O‘zbekiston Respublikasining barcha ... uchun majburiydir.

5. ... yuqori malakali mutaxassislar tayyorlashni ta’minlaydi.

6. ... o‘quvchilarning intellektual qobiliyatlarini jadal o‘stirishni, ularning chuqur, tabaqalashtirilgan va kasb-hunarga yo‘naltirilgan bilim olishlarini ta’minlaydigan uch yillik o‘rta maxsus o‘quv yurtidir.

7. ... o‘quvchilarning kasb-hunarga moyilligi, mahorat va malakasini chuqur rivojlantirishni, tanlangan kasblar bo‘yicha bir yoki bir necha ixtisos olishni ta’minlaydigan uch yillik o‘rta kasb-hunar o‘quv yurtidir.

8. ... umumiy o‘rta ta’lim olish uchun zarur bo‘lgan savodxonlik, bilim va ko‘nikmaasoslarini shakllantirishga qaratilgan.

9. ... bilimlarning zarur hajmini beradi, mustaqil fikrlash, tashkilotchilik qobiliyati va amaliy tajriba ko‘nikmalarini rivojlantiradi, dastlabki tarzda kasbga yo‘naltirishga va ta’limning navbatdagi bosqichini tanlashga yordam beradi.

10. O‘zbekiston Respublikasining ta’lim tizimi yagona va ...

11. Kadrlar malakasini oshirish va ularni qayta tayyorlash tartibi O‘zbekiston Respublikasi ... tomonidan belgilanadi.

12. Fuqarolar ikkinchi va undan keyingi oliy ma’lumotni ... asosida olishga haqlidirlar.

## Mustaqil ta'lim mashg'ulotlari

(Pedagogika tarixi bo'limi)

### 1- Mustaqil ta'lim masho'ulot

#### Mavzu: Eng qadimgi davrda yozuvning paydo bo'lishi

**Mustaqil ta'lim mashg'ulotlari maqsadi:** Eng qadimgi davrlardan VII asrgacha ta'lim-tarbiya va pedagogik fikrlar. Eng qadimgi yozma manbalarda ta'lim-tarbiya masalalari. Sosoniylar davlatida yoshlarga harbiy-jismoniy tarbiya berilganligi haqida ko'nikma va malakalarini tarkib toptirish.

#### *Mashg'ulot topshiriqlari (uy vazifasi uchun):*

1. O'zbek pedagogikasi antologiyasi. Tuzuvchi mualliflar: K.Hoshimov, Safo Ochil. T, O'qituvchi 1995 y.
2. O'zbek pedagogikasi tarixi. Mualliflar guruhi. Tuzuvchi muallif: A.Zunnunov. -T., O'qituvchi. 1997 y.
3. "Pedagogika tarixi". K.Hoshimov va boshqalar. -T. "O'qituvchi" 1996y.
4. K.Hoshimov, S.Nishonova "Pedagogika tarixi" darslik.. -T.: 2005 y.
5. History of pedagogy. William Harold Payne. Gabriel Compayre Ulan Press, 2012.

#### *Qo'shimcha adabiyotlar*

1. Xasanboev J, To'raikulov X., Xaydarov M., Hasanboeva O. Pedagogikafanidanizohlilug'at. – T.: Fanvateknologiya, 2008.
2. Kaldıbekova A.S. Umumiy pedagogikanazariyasivaamaliyotidanlaboratoriyamashg'ulotlari. – T.: "Fan va texnologiya" nashriyoti, 2013.
3. Ma'naviyatyulduzlari (Markaziy Osiyolik mashhursiyomlar, allomalar, adiblar). - T.: A.Qodiriy nomidagi Xalq merosinashriyoti, 1999.
4. Ismoilova Z. Pedagogikadan amaliy mashg'ulotlar. – T.: Fan, 2001.

#### *Elektron ta'lim resurslari*

1. www. tdpu. uz
2. www. pedagog. uz
3. www. Ziyonet. uz
4. www. edu. uz

#### *1-topshiriq*

«Pedagogika tarixi» fanini predmeti, maqsadi va vazifasi nimalardan iborat?

#### *2-topshiriq*

«Pedagogika tarixi» fani qanday fan? U qaysi fanlar bilan uzviy aloqador?

#### *3-topshiriq*

«Pedagogika tarixi» fanini o'rganish bo'lajak o'qituvchiga qanday imkoniyat yaratib beradi?

#### *4-topshiriq*

Ibtidoiy odamlar hayotida tarbiyaning o'ziga xosligi nimalarda namoyon bo'ladi?

#### *5-topshiriq*

Qadimgi yozuvlar va ularning kelib chiqishi haqida nimalarni bilasiz?

Qadimgi turkiy bitig'larda uluo'langan xislatlarni yozib chiqing va mazmunini izohlang.

#### *6-topshiriq*

Halq oo'zaki ijodida insondagi qaysi xislatlar uluo'langan?

#### *7-topshiriq*

Mahmud Qosho'ariyning «Devonu lu'o'atit-turk» asaridagi o'gitlardan misollar keltiring

#### *8-topshiriq*

«Avesto»dagi axloqiy uchlik jadvalini tuzing.

### 15-16-masho'ulot



**Mavzu: Hadis ilmining paydo bo'lishi Al-Buxoriy, At-Termiziy asarlari. Tasavvuf ilmining paydo bo'lishi.**

**Mustaqil ta'lim mashg'ulotlari maqsadi:** Islom dinining tarqalishi va uning ta'lim-tarbiyagata'siri. Musulmon maktablari ba unda ta'lim-tarbiya mazmuni. Islom dini va uning ta'lim-tarbiyaga ta'siri, musulmon maktablarida ta'lim-tarbiya masalalari. Hadis ilmining paydo bo'lishi. Diniy kitob-larning tarbiyaviy ahamiyati. Qur'oni Karim – axloqiy-falsafiy ta'limotlar manbai. Hadis ilmining paydo bo'lishi. So'fiylik ta'limotida etuk inson muammosining talqin etilishi, Muhaddislar (Imom Ismoil al-Buxoriy, Imom Iso at-Termiziy va boshqalar)ning hadis ilmi rivojiga qo'shgan hissasi haqidako'nikma va malakalarini tarkib toptirish.

#### ***Mashg'ulot topshiriqlari (uy vazifasi uchun):***

1. O'zbek pedagogikasi antologiyasi. Tuzuvchi mualliflar: K.Hoshimov, Safo Ochil. T, O'qituvchi 1995 y.
2. O'zbek pedagogikasi tarixi. Mualliflar guruhi. Tuzuvchi muallif: A.Zunnunov. -T., O'qituvchi. 1997 y.
3. "Pedagogika tarixi". K.Hoshimov va boshqalar. -T. "O'qituvchi" 1996y.
4. K.Hoshimov, S.Nishonova "Pedagogika tarixi" darslik.. -T.: 2005 y.
5. History of pedagogy. William Harold Payne. Gabriel Compayre Ulan Press, 2012.

#### ***Qo'shimcha adabiyotlar***

1. Xasanboev J, To'raikulov X., Xaydarov M., Hasanboeva O. Pedagogikafanidanizohlilug'at. – T.: Fanva texnologiya, 2008.
2. Kaldybekova A.S. Umumiy pedagogikanazariyasiva amaliyotidan laboratoriyamashg'ulotlari. – T.: "Fan va texnologiya" nashriyoti, 2013.
3. Ma'naviyatyulduzlari (Markaziy Osiyolik mashhursiy molar, allomalar, adiblar). - T.: A.Qodiriy nomidagi Xalq merosinashriyoti, 1999.
4. Ismoilova Z. Pedagogikadan amaliy mashg'ulotlar. – T.: Fan, 2001.

#### ***Elektron ta'lim resurslari***

1. www. tdpu. uz
2. www. pedagog. uz
3. www. Ziyonet. uz
4. www. edu. uz

#### ***1-topshiriq***

Rivojlangan xorijiy davlatlarda ta'lim yo'nalishlari qanday belgilangan?

#### ***2-topshiriq***

AQShda ta'lim tizimi qanday tashkil etilgan?

#### ***3-topshiriq***

Yaponiya ta'lim tizimi haqida gapirib bering.

#### ***4-topshiriq***

Janubiy Koreyada ta'lim tizimi qanday tashkil etilgan?

#### ***5-topshiriq***

Frantsiyadagi ta'lim tizimini so'zlab bering.

#### ***6-topshiriq***

Germaniya ta'lim tizimi qanday tashkil etilgan?

#### ***7-topshiriq***

O'zbekistonda xorijiy mamlakatlar tajribasidan qanday foydalanish mumkin?

### **13-Mustaqil ta'lim mashg'ulot**

**Mavzu: Zahiriddin Muhammad Boburning pedagogik g'oyalari. Sharq Uyg'onish davrida pedagogik fikrlarning rivojlanishi. Sharq uyg'onish davri va unda ta'lim-tarbiya masalalari.**

**Mustaqil ta'lim mashg'ulotlari maqsadi:** Sharq Uyg'onish davrida pedagogik fikrlarning rivojlanishi. Sharq uyg'onish davri va unda ta'lim-tarbiya masalalari haqida tushuncha hosil qilish. Sharq

Uygʻonish davri. Abu Abdulloh Xorazmiyning didaktik qarashlari. Abu Nasr Forobiyning asarlaridagi pedagogik fikrlar. Abu Rayhon Beruniyning ilmiy-pedagogik qarashlari. Abu Ali ibn Sinoning tarbiya va taʼlim haqida. Sharq Uygʻonish davrida taʼlimiy-axloqiy fikrlar rivoji. Yusuf Xos Xojibning “Qutadgʻu bilik” asari – pandno-ma asar sifatida. Kaykovusning “Qobusnoma” asarining tarbiyaviy ahamiyati bilan tanishtirish va koʻnikma va malakalarini tarkib toptirish..

#### ***Mashgʻulot topshiriqlari (uy vazifasi uchun):***

1. Oʻzbek pedagogikasi antologiyasi. Tuzuvchi mualliflar: K.Hoshimov, Safo Ochil. T, Oʻqituvchi 1995 y.
2. Oʻzbek pedagogikasi tarixi. Mualliflar guruhi. Tuzuvchi muallif: A.Zunnunov. -T., Oʻqituvchi. 1997 y.
3. “Pedagogika tarixi”. K.Hoshimov va boshqalar.-T. “Oʻqituvchi” 1996y.
4. K.Hoshimov, S.Nishonova “Pedagogika tarixi” darslik.. -T.: 2005 y.
5. History of pedagogy. William Harold Payne. Gabriel Compayre Ulan Press, 2012.

#### ***Qoʻshimcha adabiyotlar***

1. Xasanboev J, Toʻrakulov X., Xaydarov M., Hasanboeva O. Pedagogikafanidanizohlilugʻat. – T.: Fanvateknologiya, 2008.
2. Kaldıybekova A.S. Umumiy pedagogikanazariyasivaamaliyotidanlaboratoriyamashgʻulotlari. – T.: “Fan va texnologiya” nashriyoti, 2013.
3. Maʼnaviyatyulduzlari (Markaziy Osiyolik mashhursiy molar, allomalar, adiblar). - T.: A.Qodiriy nomidagi Xalq merosinashriyoti, 1999.
4. Ismoilova Z. Pedagogikadan amaliy mashgʻulotlar. – T.: Fan, 2001.

#### ***Elektron taʼlim resurslari***

1. www. tdpu. uz
2. www. pedagog. uz
3. www. Ziyonet. uz
4. www. edu. uz

#### ***1-topshiriq***

Sharq Uygʻonish davrida ilm-fan, madaniyat, taʼlim-tarbiya taraqqiyoti nimalarda namoyon boʻldi?

#### ***2-topshiriq***

Al-Xorazmiyning ilmiy merosi va didaktik qarashlarining ahamiyati nimalarda koʻrinadi?

Al-Xorazmiyning ilmiy merosi va didaktik qarashlarining ahamiyati nimalarda koʻrinadi?

#### ***3-topshiriq***

Abu Nasr Forobiy yashagan davrda ijtimoiy tuzum qanday edi.

Abu Nasr Forobiy fanlar tasnivi haqida.

Abu Nasr Forobiy yashagan davrda ijtimoiy tuzum qanday edi.

Abu Nasr Forobiy fanlar tasnivi haqida.

Abu Nasr Forobiyning taʼlim – tarbiyaga oid qanday asarlarini bilasiz?

#### ***4-topshiriq***

Abu Rayhon Beruniyning ilmiy merosi va uning didaktik qarashlari?

#### ***5-topshiriq***

Ibn Sinoning hayoti va siyosiy ijtimoiy tuzum?

Ibn Sinoning taʼlim va tarbiya usullari, shakl va metodlarini izohlab bering.

Ibn Sino oilada bola tarbiyasi haqida qanday fikrlarni ilgari surgan?

#### ***6-topshiriq***

Abu Ali ibn Sinoning «Tadbiri al-manozil» asarining oilada bola tarbiyasi boʻlishlangan boʻlimini oʻrganish va tahlil qilish.

#### ***7-topshiriq***

Abu Nasr Forobiyning «Fozil odamlar shahri» T., 1993 y. kitobini oʻqish va tahlil qilish.

Yusuf Xos Xojib ilmiy merosi va didaktik qarashlarining ahamiyati nimalarda koʻrinadi?

Yusuf Xos Xojib yashagan davrda ijtimoiy tuzum qanday edi.

#### ***8-topshiriq***

Kaykovusning ilmiy merosi va didaktik qarashlarining ahamiyati nimalarda ko‘rinadi?  
Kaykovusning axloq tasnivi haqida.

### 13-Mustaqil ta’lim masho‘ulot

**Mavzu: Zahiriddin Muhammad Boburning pedagogik g‘oyalari.XIV asrning ikkinchi yarmi va XVI asrda Movaraunnahrda tarbiya va maktab.**

**Mustaqil ta’lim mashg‘ulotlari maqsadi:**XIV asrning ikkinchi yarmi va XVI asrda Movaraunnahrda tarbiya va maktab.Movaraunnahrda Amir Temurning markazlashgan mahalliy davlatining paydo bulishi va uning ilm-ma’rifatning taraqqiy etishidagi roli. Maktab va madrasalarda ta’lim-tarbiya xususiyatlari. Tabiiy fanlarni o‘qitishning, rivojlanishi. Ulug‘bekning ilm-ma’rifat sohasidagi xizmatlari. Uning davrida ta’lim-tarbiya tizimi. Ulug‘bek davrida maktab islohoti. Zahiriddin Muhammad Boburning pedagogik fikrlari haqida tushuncha berish va ko‘nikma hosil qilish..

#### *Mashg‘ulot topshiriqlari (uy vazifasi uchun):*

- 1.O‘zbek pedagogikasi antologiyasi. Tuzuvchi mualliflar: K.Hoshimov,SafoOchil. T, O‘qituvchi 1995 y.
2. O‘zbek pedagogikasi tarixi. Mualliflar guruhi. Tuzuvchi muallif: A.Zunnunov. -T., O‘qituvchi. 1997 y.
3. “Pedagogika tarixi”. K.Hoshimov va boshqalar.-T. “O‘qituvchi” 1996y.
4. K.Hoshimov, S.Nishonova “Pedagogika tarixi” darslik.. -T.: 2005 y.
5. History of pedagogy. William Harold Payne. Gabriel Compayre Ulan Press, 2012.

#### *Qo‘shimcha adabiyotlar*

- 1.XasanboevJ, To‘rakulovX., XaydarovM., HasanboevaO. Pedagogikafanidanizohlilug‘at. – T.: Fanvatexnologiya, 2008.
- 2.KaldıybekovaA.S. Umumiy pedagogikanazariyasivaamaliyotidanlaboratoriyamashg‘ulotlari. – T.: “Fan va texnologiya” nashriyoti, 2013.
- 3.Ma’naviyatyulduzlari (MarkaziyOsiyolikmashhursiyomlar, allomalar, adiblar). - T.: A.QodirynomidagiXalqmerosinashriyoti, 1999.
- 4.Ismoilova Z. Pedagogikadan amaliy mashg‘ulotlar. – T.: Fan, 2001.

#### *Elektron ta’lim resurslari*

1. www. tdpu. uz
2. www. pedagog. uz
3. www. Ziyonet. uz
4. www. edu. uz

#### *1-topshiriq*

XIV asrning ikkinchi yarmi va XVI asrda Movaraunnahrda tarbiya va maktab  
Nima sababdan XIV asrning ikkinchi yarmi — XVI asrlar Sharq Uyo‘onish davrining ikkinchi bosqichi deyiladi?

#### *2-topshiriq*

Sohibqiron Amir Temurning hayoti va ijtimoiy faoliyati  
Sohibqiron Amir Temur ta'limiy –axloqiy qarashlari

#### *3-topshiriq*

Amir Temur va temuriylar davrida Movarounnahrda fan, madaniyat, ta'lim qanday rivojlandi?  
Amir Temurning ta'lim-tarbiya taraqqiyotida tutgan o‘rni haqida gapirib bering.

#### *4-topshiriq*

Uluo‘bekning fan va ta'limni rivojlantirishdagi xizmati nimalardan iborat?

#### *5-topshiriq*

Boburning ilm-fan taraqqiyoti va ma'rifiy-axloqiy tarbiyada tutgan o‘rni haqida so‘zlab bering?

#### *6-topshiriq*

«Boburnoma» asarini o‘rganish va tahlil qilish.

### 2-3-4-11-27-28-Mustaqil ta’lim masho‘ulot

**Mavzu: AbdullaAvloniyning asarlaridagi pedagogik g'oyalari.Sadriddin Aynining ilmiy merosi tahlili.T.N.Qori – Niyoziyning pedagogik qarashlari. Mirzakalon Ismoilining “Insoniylik qissasi” tahlili. Abdurauf Fitratning “Oila” asari . Cho'lponning ijodiy merosi. Abdulla Qodiriy ijodiy merosining tarbiyaviy ahamiyati.**

**Mustaqil ta'lim mashg'ulotlari maqsadi:**XIX asrning II-yarmida Turkistonda maktablar tizimi.Turkistonda jadidchilik harakati.Turkiston o'lkasida pedagogik fikrlarning paydo bo'lishi Turkistonda jadidchilik harakati yangi usul maktablarining paydo bo'lishihaqidako'nikma va malakalarini tarkib toptirish..

***Mashg'ulot topshiriqlari (uy vazifasi uchun):***

- 1.O'zbek pedagogikasi antologiyasi. Tuzuvchi mualliflar: K.Hoshimov,SafoOchil. T, O'qituvchi 1995 y.
2. O'zbek pedagogikasi tarixi. Mualliflar guruhi. Tuzuvchi muallif: A.Zunnunov. -T., O'qituvchi. 1997 y.
3. “Pedagogika tarixi”. K.Hoshimov va boshqalar.-T. “O'qituvchi” 1996y.
4. K.Hoshimov, S.Nishonova “Pedagogika tarixi” darslik.. -T.: 2005 y.
5. History of pedagogy. William Harold Payne. Gabriel Compayre Ulan Press, 2012.

***Qo'shimcha adabiyotlar***

- 1.XasanboevJ, To'raikulovX., XaydarovM., HasanboevaO. Pedagogikafanidanizohlilug'at. – T.: Fanvatexnologiya, 2008.
- 2.KaldybekovaA.S. Umumiy pedagogikanazariyasivaamaliyotidanlaboratoriyamashg'ulotlari. – T.: “Fan va texnologiya” nashriyoti, 2013.
- 3.Ma'naviyatyulduzlari (MarkaziyOsiyolikmashhursiyomlar, allomalar, adiblar). - T.: A.Qodiriy nomidagiXalqmerosinashriyoti, 1999.
- 4.Ismoilova Z. Pedagogikadan amaliy mashg'ulotlar. – T.: Fan, 2001.

***Elektron ta'lim resurslari***

1. www. tdpu. uz
2. www. pedagog. uz
3. www. Ziyonet. uz
4. www. edu. uz

***1-topshiriq***

XIX – asrning II yarmi va XX asr boshlarida Chorizm siyosati

***2-topshiriq***

Turkiston o'lkasida o'tkazilgan islohatlar asosida qanday maktablar tashkil qilindi?

***3-topshiriq***

Jadidchilik harakatining kelib chiqish omillari nimalardan iborat?

Jadidchilik qanday o'oyalarni ilgari surgan?

***4-topshiriq***

Mahmudxo'ja Behbudiy ta'lim tizimini rivojlantirishga qanday hissa qo'shdi?

Mahmudxo'ja Behbudiy qanday o'oyalar bilan maydonga chiqdi?

***5-topshiriq***

Abduqodir Shakuriylarning pedagogik faoliyati

Mirzakalon Ismoilining “Insoniylik qissasi” tahlili.

***6-topshiriq***

Munavvar Qori pedagogik faoliyati

Abdurauf Fitratning “Oila” asari.

***7-topshiriq***

Said Rasul Said Azimovning «Ustodi avval» darsligini tahlil qiling

Cho'lponning ijodiy merosi.

Abdulla Qodiriy ijodiy merosining tarbiyaviy ahamiyati.

***8-topshiriq***

O'zbekistonda 1917-1924 yillarda maktab va marifat

Sadriiddin Aynining ilmiy merosi tahlili.  
T.N.Qori – Niyoziyning pedagogik qarashlari.

### **9-topshiriq**

Abdulla Avloniyning "Turkiy Guliston yohud axloq" asari tahlili.  
Abdulla Avloniyning asarlaridagi pedagogik g'oyalari.

## **5-6-8-9-10-12--Mustaqil ta'lim mashg'ulot**

**Mavzu: Eng qadimgi davrlardan XIX asrning birinchi yarmida jahon pedagogika fanining rivojlanish tarixi. Robert Ouenning ijodiy faoliyati. Adol'f Disterver ilmiy faoliyatini o'rganish. L.N.Tolstoy asarlaridagi pedagogik g'oyalar tahlili. I.G. Pestolotsining pedagogik qarashlari tahlili. Jon Lokk va Jan-Jak Russolarning ilmiy merosida pedagogik qarashlar. A.S.Makarenkoning pedagogik faoliyatini tahlili.**

**Mustaqil ta'lim mashg'ulotlari maqsadi:** G'arbiy Evropa mamlakatlarida ta'lim-tarbiya bo'lishi haqidako'nikma va malakalarini tarkib toptirish. Robert Ouenning ijodiy faoliyati. Adol'f Disterver ilmiy faoliyatini o'rganish. L.N.Tolstoy asarlaridagi pedagogik g'oyalar tahlili. I.G. Pestolotsining pedagogik qarashlari tahlili. Jon Lokk va Jan-Jak Russolarning ilmiy merosida pedagogik qarashlar. A.S.Makarenkoning pedagogik faoliyati tahlili.

### **Mashg'ulot topshiriqlari:**

1. O'zbek pedagogikasi antologiyasi. Tuzuvchi mualliflar: K.Hoshimov, Safo Ochil. T, O'qituvchi 1995 y.
2. O'zbek pedagogikasi tarixi. Mualliflar guruhi. Tuzuvchi muallif: A.Zunnunov. -T., O'qituvchi. 1997 y.
3. "Pedagogika tarixi". K.Hoshimov va boshqalar. -T. "O'qituvchi" 1996y.
4. K.Hoshimov, S.Nishonova "Pedagogika tarixi" darslik.. -T.: 2005 y.
5. History of pedagogy. William Harold Payne. Gabriel Compayre Ulan Press, 2012.

### **Qo'shimcha adabiyotlar**

1. Xasanboev J, To'raikulov X., Xaydarov M., Hasanboeva O. Pedagogika fanidan izohli lug'at. – T.: Fan va texnologiya, 2008.
2. Kaldybekova A.S. Umumiy pedagogika nazariyasi va amaliyotidan laboratoriyamashg'ulotlari. – T.: "Fan va texnologiya" nashriyoti, 2013.
3. Ma'naviyat yulduzlari (Markaziy Osiyolik mashhursiyomalar, allomalar, adiblar). - T.: A.Qodiriy nomidagi Xalq merosinashriyoti, 1999.
4. Ismoilova Z. Pedagogikadan amaliy mashg'ulotlar. – T.: Fan, 2001.

### **Elektron ta'lim resurslari**

1. www. tdpu. uz
2. www. pedagog. uz
3. www. Ziyonet. uz
4. www. edu. uz

### **1-topshiriq**

Qadimgi Yunonistonda tarbiya, maktab va pedagogika sohasidagi fikrlar?

### **2-topshiriq**

Sparta va Afinada qanday ta'lim-tarbiya muassasalari mavjud edi, ularning farqini izohlang?  
A.S.Makarenkoning pedagogik faoliyati.

### **3-topshiriq**

Qadimgi yunon faylasuflari Suqrot va Demokrit pedagogik qarashlarida qanday o'oyalari ilgari surilgan?

### **4-topshiriq**

Arastu o'z pedagogik qarashlarida iroda, faoliyatni asos qilib olgani holda, aqliy tarbiya sohasida qanday ko'nikmalarga katta ahamiyat beradi.  
Jon Lokk va Jan-Jak Russolarning ilmiy merosida pedagogik qarashlar tahlili.

### **5-topshiriq**

Distervegning dunyoqarashi va uni pedagogikada tutgan o'zni

Distervegning ta'lim nazariyasini izohlab bering?

Disterveg ning pedagogikaga qo'shgan (olib kirgan) yangi o'oyalarini izohlab bering?

### **6-topshiriq**

Pestalotstsining dunyoqarashi va uni pedagogikada tutgan o'zni.

Pestalotstsining ta'lim nazariyasini izohlab bering?

Pestalotstsining pedagogikaga qo'shgan (olib kirgan) yangi o'oyalarini izohlab bering?

### **7-topshiriq**

O'arbiy Evropadagi maktablarga tavsif bering?

Adol'f Disterver ilmiy faoliyatini o'rganish.

### **8-topshiriq**

Ritsarlik tarbiyasini izohlang.

Robert Ouenning ijodiy faoliyati

### **9-topshiriq**

O'rta asr universitetlaridagi ta'lim tizimini izohlab bering.

Ya.A.Komenskiyning tarbiya haqidagi fikrlarini izohlang.

### **10-topshiriq**

L.N.Tolstoy asarlaridagi pedagogik g'oyalar tahlili.

I.G. Pestolotstsining pedagogik qarashlari tahlili.

## **7-Mustaqil ta'lim masho'ulot**

**Mavzu:** Hozirgi davrda jahon mamlakatlari ta'lim tizimi va pedagogika fani rivoji.

**Mustaqil ta'lim mashg'ulotlari maqsadi:** Jahon mamlakatlaridagi zamonaviy-ijtimoiy bilimlar tizimida pedagogika fani va uning asosiy oqimlari haqida ma'lumot berish. AQSH, Yaponiya, Olmoniya, Turkiya, Janubiy Koreyada ta'lim va tarbiya tizimi, mazmuni va taraqqiyoti haqida tushunchaxosil qilish.

### ***Mashg'ulot topshiriqlari (uy vazifasi uchun):***

- 1.O'zbek pedagogikasi antologiyasi. Tuzuvchi mualliflar: K.Hoshimov,SafoOchil. T, O'qituvchi 1995 y.
2. O'zbek pedagogikasi tarixi. Mualliflar guruhi. Tuzuvchi muallif: A.Zunnunov. -T., O'qituvchi. 1997 y.
3. "Pedagogika tarixi". K.Hoshimov va boshqalar.-T. "O'qituvchi" 1996y.
4. K.Hoshimov, S.Nishonova "Pedagogika tarixi" darslik.. -T.: 2005 y.
- 5.History of pedagogy. William Harold Payne. Gabriel Compayre Ulan Press, 2012.
- 6..Jeff Halstead . Navigating the new pedagogy. R and Education, 2011.

### ***Qo'shimcha adabiyotlar***

- 1.XasanboevJ, To'rakulovX., XaydarovM., HasanboevaO. Pedagogikafanidanizohlilug'at. – T.: Fanvatexnologiya, 2008.
- 2.KaldıybekovaA.S. Umumiy pedagogikanazariyasivaamaliyotidanlaboratoriyamashg'ulotlari. – T.: "Fan va texnologiya" nashriyoti, 2013.
- 3.Ma'naviyatyulduzlari (MarkaziyOsiyolikmashhursiyomlar, allomalar, adiblar). - T.: A.QodiriynomidagiXalqmerosinashriyoti, 1999.
- 4.Ismoilova Z. Pedagogikadan amaliy mashg'ulotlar. – T.: Fan, 2001.

### ***Elektron ta'lim resurslari***

1. www. tdpu. uz

2. www. pedagog. uz
3. www. Ziyonet. uz
4. www. edu. uz

### **1-topshiriq**

Rivojlangan xorijiy davlatlarda ta'lim yo'nalishlari qanday belgilangan?

### **2-topshiriq**

AQShda ta'lim tizimi qanday tashkil etilgan?

### **3-topshiriq**

Yaponiya ta'lim tizimi haqida gapirib bering.

### **4-topshiriq**

Janubiy Koreyada ta'lim tizimi qanday tashkil etilgan?

### **5-topshiriq**

Frantsiyadagi ta'lim tizimini so'zlab bering.

### **6-topshiriq**

Germaniya ta'lim tizimi qanday tashkil etilgan?

### **7-topshiriq**

O'zbekistonda xorijiy mamlakatlar tajribasidan qanday foydalanish mumkin?

### **14-18-19-20-21-23-24-25-Mustaqil ta'lim masho'ulot**

**Mavzu:** O'tkir Xoshimov ijodiy merosi. Mirzakalon Ismoilning ilmiy-ijodiy faoliyati. Tursunoy Sodiqovanning ijodiy merosi. Toxir Malikning ijodiy merosi . Oysha Hasanboyevaning pedagogika fani rivolidagi xissasi. Abdulla Oripovning ijodiy merosi. Komiljon Xoshimov pedagogika fani rivolidagi xissasi. Oysha Torayevaning pedagogika fani rivolidagi xissasi.

**Mustaqil ta'lim mashg'ulotlari maqsadi:** O'tkir Xoshimov ijodiy merosi. Mirzakalon Ismoilning ilmiy-ijodiy faoliyati. Tursunoy Sodiqovanning ijodiy merosi. Toxir Malikning ijodiy merosi . Oysha Hasanboyevaning pedagogika fani rivolidagi xissasi. Abdulla Oripovning ijodiy merosi. Komiljon Xoshimov pedagogika fani rivolidagi xissasi. Oysha Torayevaning pedagogika fani rivolidagi xissasi haqidako'nikma va malakalarini tarkib toptirish.

### **Mashg'ulot topshiriqlari (uy vazifasi uchun):**

1. O'zbek pedagogikasi antologiyasi. Tuzuvchi mualliflar: K.Hoshimov, Safo Ochil. T, O'qituvchi 1995 y.
2. O'zbek pedagogikasi tarixi. Mualliflar guruhi. Tuzuvchi muallif: A.Zunnunov. -T., O'qituvchi. 1997 y.
3. "Pedagogika tarixi". K.Hoshimov va boshqalar. -T. "O'qituvchi" 1996y.
4. K.Hoshimov, S.Nishonova "Pedagogika tarixi" darslik.. -T.: 2005 y.
5. History of pedagogy. William Harold Payne. Gabriel Compayre Ulan Press, 2012.

### **Qo'shimcha adabiyotlar**

1. Xasanboev J, To'raikulov X., Xaydarov M., Hasanboeva O. Pedagogikafanidanizohlilug'at. – T.: Fanvatexnologiya, 2008.
2. Kaldybekova A.S. Umumiy pedagogikanazariyasivaamaliyotidanlaboratoriyamashg'ulotlari. – T.: "Fan va texnologiya" nashriyoti, 2013.
3. Ma'naviyat yulduzlari (Markaziy Osiyolik mashhursiyimolar, allomalar, adiblar). - T.: A.Qodiriy nomidagi Xalq merosinashriyoti, 1999.
4. Ismoilova Z. Pedagogikadan amaliy mashg'ulotlar. – T.: Fan, 2001.

### **Elektron ta'lim resurslari**

1. www. tdpu. uz
2. www. pedagog. uz
3. www. Ziyonet. uz
4. www. edu. uz

### **1-topshiriq**

O'tkir Xoshimov ijodiy merosi.

### **2-topshiriq**

Tursunoy Sodiqovanning ijodiy merosi.

***3-topshiriq***

Oysha Hasanboyevaning pedagogika fani rivoqidagi xissasi.

***4-topshiriq***

Komiljon Xoshimov pedagogika fani rivoqidagi xissasi.

***5-topshiriq***

Oysha Torayevaning pedagogika fani rivoqidagi xissasi.

***6-topshiriq***

Abdulla Oripovning ijodiy merosi

***7-topshiriq***

Toxir Malikning ijodiy merosi.

***8-topshiriq***

Mirzakalon Ismoilovning ilmiy-ijodiy faoliyati.

# **IV. G L O S S A R I Y**



**“Pedagogika nazariyasi va tarixi” fanidan glossariy**

<b>Uzbekcha</b>	<b>Ruscha</b>	<b>Inglizcha</b>	<b>Rus-o‘zbek tilidagi izohi</b>	<b>Ingliz tilidagi izohi</b>
<b>Avtoritar rahbar</b>	<b>Авторитарный руководитель</b>	<b>Authoritative head</b>	Все инструкции конструктивный дух, четкие, яркие, острые навыки	It sends all instructions to its employees in a business sense, clear, clear, sharp tone
<b>Pedagogika</b>	<b>Педагогика</b>	<b>Pedagogy</b>	Ta'lim-tarbiya haqidagi fan	
<b>Konsepsiya</b>	<b>Концепция</b>	<b>Concept</b>	1)muayyan sohaga oid qarashlar, tamoyillar tizimi, dalil va qodisalarni tushunish, anglash va izohlashning muayyan usuli, asosiy nuqtai nazar; 2)pedagogika sohasidagi etakchi o‘oya, nazariy fikr, hodisa va jarayonlarni turlicha tushunish, qarashlar tizimi; 3) ta'limning muayyan sohasi yoki pedagogika fanini rivojlantirishga yo‘naltirilgan davlat hujjati; 4) adabiyotda biror asarning asosiy o‘oyasi.	
<b>Metod</b>	<b>Метод</b>	<b>Method</b>	(юнонча metodos – билиш ёки тадқиқот йўли, назария, таълимот) – таълим жараёнида тақдим	

			этилган амалий ва назарий билимларни эгаллаш, ўзлаштириш, ўргатиш, ўрганиш, билиш учун хизмат киладиган йўл-йўриқлар, усуллар мажмуи.	
<b>Tahlil</b>	<b>Анализ</b>	<b>Analysis</b>	- рассмотрение, изучение чего-либо, основанное на расчленении (мысленном, а также частично и реальном) предмета, явления на составные части, определение входящих в целое элементов.	consideration, the studying something based on a partition (mental, and also partially and real) a subject, the phenomenon on components, definition entering in whole the elements.
<b>Faoliyat</b>	<b>Деятельность</b>	<b>Function</b>	muauyan maqsadga yo'naltirilgan ish, harakat, masho'ulot.	
<b>Tajriba</b>	<b>Апробация</b>	<b>Approbation</b>	испытание с целью подтверждения того или иного предположения в ходе исследования; опытная проверка.	test for the purpose of acknowledgement of this or that assumption during research; skilled check.
<b>Interfaol usul</b>	<b>Интерактивный метод</b>		ta'lim beruvchi va ta'lim oluvchi o'rtasidagi faol hamkorlik muloqoti	
<b>Suhbat</b>	<b>Беседа</b>	<b>Conversation</b>	- 1) вопросо-ответный метод привлечения слушателей к обсуждению,	1) a voproso-reciprocal method of attraction of pupils to discussion, the

			анализу поступков и выработке нравственных оценок; 2) метод получения информации на основе вербальной (словесной) коммуникации; 3) метод обучения.	analysis of acts and development of moral estimations; 2) a method of reception of the information on the basis of verbal (verbal) communications; 3) a training method.
<b>Birgalikda pedagogik</b>	<b>Взаимодействие педагогическое</b>	<b>Interaction pedagogical</b>	- личный контакт воспитателя и воспитанника, случайный или преднамеренный, частный или публичный, длительный или кратковременный, вербальный или невербальный, имеющий следствием взаимные изменения их поведения, деятельности, отношений, установок.	personal contact of the tutor and the pupil, casual or deliberate, private or public, long or short-term, verbal or nonverbal, mutual change of their behaviour having by a consequence, activity, relations, installations.
<b>Ta'sir (psixologik jihatdan)</b>	<b>Влияние (в психол.)</b>	<b>Influence (in psychol.)</b>	- процесс и результат изменения одним человеком поведения, установок, намерений, представлений, оценок др. человека в ходе взаимодействия с ним.	process and result of change by one person of behavior, installations, intentions, representations, estimations of other person during interaction with it.
<b>Bolaning ichki</b>	<b>Внутренняя сфера</b>	<b>Internal circle</b>	- совокупность особенностей	set of features of the higher

<b>muhiti</b>	<b>е дарёбёнка</b>	<b>of the chaild</b>	высшей нервной деятельности, свойств характера, жизненного опыта, нравственного сознания, комплексов, проявляющаяся в типичных для ребенка психических состояниях, реакциях и отношениях к действительности	nervous activity, properties of character, life experience, moral consciousness, the complexes, shown in mental conditions typical for the child, reactions and relations to the validity.
<b>Ta'sir</b>	<b>Воздействие педагогическое</b>	<b>Influence pedagogical</b>	- влияние педагога на сознание, волю, эмоции воспитуемых, на организацию их жизни и деятельности в интересах формирования у них требуемых качеств и обеспечения успешного достижения заданных целей.	influence of the teacher on consciousness, will, emotions of students, on the organization of their life and activity in interests of formation of them demanded qualities and maintenance of successful achievement of the set purposes.
<b>Pedagogik ta'siri</b>	<b>Воздействие педагогическое</b>	<b>Influence pedagogical</b>	- влияние педагога на сознание, волю, эмоции воспитуемых, на организацию их жизни и деятельности в интересах формирования у них требуемых качеств и обеспечения успешного	influence of the teacher on consciousness, will, emotions воспитуемых, on the organisation of their life and activity in interests of formation at them demanded qualities and maintenance of successful

			достижения заданных целей.	achievement of the set purposes.
<b>Tasavvur (hayoliy)</b>	<b>Воображение (фантазия)</b>	<b>Imagination (imagination)</b>	– психический процесс, заключающийся в создании новых представлений, мыслей и образов на основе имеющихся знаний и опыта.	the mental process consisting in creation of new representations, thoughts and images on the basis of available knowledge and experience.
<b>Tarbiya</b>	<b>Воспитание</b>	<b>Education</b>	это относительно, осмысленное и целенаправленное возвращение человека в соответствии со спецификой целей, групп и организаций в которых оно осуществляется.	is relatively, intelligent and purposeful cultivation of the person according to specificity of the purposes, groups and the organisations in which it is carried out.
<b>O'quv ishlari</b>	<b>Воспитательная работа</b>	<b>Educational work</b>	целенаправленная деятельность по организации жизнедеятельности и взрослых и детей, ставящая своей целью создание условий для полноценного развития личности.	purposeful activity on the organisation of ability to live of adults and children, setting as the purpose creation of conditions for high-grade development of the person.
<b>Shaxsni har tomonlama rivojlantirish</b>	<b>Всестороннее развитие личности</b>	<b>All-around development of the person</b>	1) целостное и полноценное развитие всех сущностных сил человека, его способностей и дарований; 2) гуманистический идеал воспитания, сложившийся в	1) complete and high-grade development of all intrinsic forces of the person, its abilities and talents; 2) the humanistic ideal of the education which has developed in Renaissance in

			эпоху Возрождения в русле культурного движения гуманизма.	the tide way of cultural movement of humanism.
<b>Bolaning maktabga tayyorgarligi</b>	<b>Готовность ребёнка как школе</b>	<b>Readiness of the child for school</b>	<p>- комплексное понятие, в состав которого входят личностная и интеллектуальная готовность, а также достаточный уровень развития зрительно-моторной координации.</p> <p>Личностная готовность – наличие мотивов учебной деятельности (наличие желания не просто пойти в школу, но и учиться, выполнять определенные, связанные с учебой обязанности), познавательное отношение к внешнему миру, сформированность коммуникативных средств и навыков, желания общаться;</p> <p>достаточный уровень эмоционального и волевого развития психики.</p> <p>Интеллектуальная готовность – достижение достаточного для начала систематического</p>	<p>complex concept into which structure enter personal and intellectual readiness, and also a sufficient level of development of visually-motor coordination.</p> <p>Personal readiness - presence of motives of educational activity (desire presence not simply to go to school but also to study, carry out the certain duties connected with study), the informative relation to an external world, sfor-mirovannost communicative means and skills, desire to communicate;</p> <p>sufficient level of emotional and strong-willed development of mentality.</p> <p>Intellectual readiness - achievement sufficient to start regular training of level of a maturity of informative</p>

			обучения уровня зрелости познавательных процессов (восприятия, памяти, мышления, воображения, речи), владение ребенком знаниями, умениями и навыками в объеме стандартной программы дошкольного учреждения.	processes (perception, memory, thinking, imagination, speech), possession of the child of knowledge, skills in volume of the standard program of a kindergarten.
<b>Faoliyat</b>	<b>Деятельность</b>	<b>Activity</b>	– форма психической активности личности, направленная на познание и преобразование мира и самого человека.	the form of mental activity of the person, directed on knowledge and transformation of the world and the person.
<b>Didaktika</b>	<b>Дидактика</b>	<b>Didactics</b>	- это теория образования, которая представляет собой часть педагогической науки.	is the theory of education which represents a part of a pedagogical science.
<b>Didaktik o‘yin</b>	<b>Дидактическая игра</b>	<b>Didactic game</b>	– это такая коллективная, целенаправленная учебная деятельность, когда каждый участник и команда в целом объединены решением главной задачи и ориентируют свое поведение на выигрыш.	is such collective, purposeful educational activity when each participant and a command as a whole are united the decision of the main task and focuses the behavior on a prize.

<b>Turmush tarzi</b>	<b>Жизнедеятельность</b>	<b>Ability</b>	- внутренняя и внешняя активность личности в конкретных условиях.	to live - internal and external activity of the person in concrete conditions.
<b>Pedagogik masala</b>	<b>Педагогическая задача</b>	<b>Problem pedagogical</b>	– осмысление сложившейся педагогической ситуации и принятие на этой основе решений и плана необходимых действий.	judgement of the developed pedagogical situation and acceptance on this basis of decisions and the plan of necessary actions.
<b>Bilim</b>	<b>Знания</b>	<b>Knowledge</b>	- это отражение человеком объективной действительности в форме фактов, представлений, понятий и законов науки.	is reflexion by the person of the objective validity in the form of the facts, representations, concepts and science laws.
<b>O'yin</b>	<b>Игра</b>	<b>Game</b>	– один из видов деятельности, значимость которой заключается не в результатах, а в самом процессе. Способствует психологической разрядке, снятию стрессовых ситуаций, гармоничному включению в мир человеческих отношений. Особенно важна для детей, которые через воспроизведение в игровом процессе действий взрослых и отношений между ними познают	one of the activity kinds, which importance consists not in results, and in the process. Promotes a psychological discharge, removal of stressful situations, harmonious inclusion in the world of human relations. It is especially important for children who through reproduction in game process of actions of adults and relations between them learn the surrounding



			окружающую действительность.	validity.
<b>Informatsion texnologiya</b>	<b>Информационные технологии</b>	<b>Information technologies</b>	– методы и средства получения, преобразования, передачи, хранения и использования информации.	methods and means of reception, transformation, transfer, storage and information use.
<b>Shaxs sifati</b>	<b>Качества личности</b>	<b>Qualities of the person</b>	– совокупность всех социально и биологически обусловленных компонентов личности, предопределяющих ее устойчивое поведение в соц. и природной среде.	set of all socially and biologically caused components of the person predetermining its steady behaviour in соц. And an environment.
<b>Жамоа</b>	<b>Коллектив (от лат. collectivus — собирательный)</b>	<b>Collective</b>	— группа людей, взаимно влияющих друг на друга и связанных между собой общностью социально обусловленных целей, интересов, потребностей, норм и правил поведения, совместно выполняемой деятельностью, общностью средств деятельности.	group of the people mutually influencing against each other and connected among themselves by a generality of socially caused purposes, interests, requirements, norms and rules of the behaviour, in common carried out activity, a generality of means of activity.

<b>Loyihalash – yuo‘ish (pedagogikada)</b>	<b>Конструирование (в педагогике)</b>	<b>Designing (in pedagogics)</b>	– создание новых дидактических материалов, новых форм и методов организации педагогического процесса.	creation of the new didactic materials, new forms and methods of the organisation of pedagogical process.
<b>Mezon</b>	<b>Критерий</b>	<b>Criterion</b>	– признак, на основании которого производится оценка, определение или классификация чего-либо; мера суждения, оценки какого-либо явления. Разработка критериев тех или иных явлений в педагогике представляет определенные трудности в силу того, что сам предмет педагогики сложен и многообразен в своих проявлениях.	a sign on which basis the estimation is made, definition or classification something; a measure of the judgement, what estimation-or the phenomenon. Working out of those criteria or other phenomena in pedagogics represents certain difficulties owing to that the subject of pedagogics is combined and diverse in the displays.
<b>Fikrlash madaniyati</b>	<b>Культура мышления</b>	<b>The culture of thinking</b>	– степень овладения человеком приемами, нормами и правилами умственной деятельности, выражающаяся в умении точно формулировать задачи (проблемы), выбирать оптимальные	degree of mastering by the person receptions, norms and the cerebation rules, expressed in ability precisely to formulate problems (problem), to choose optimum methods (ways) of their decision, to receive substantiated

			методы (пути) их решения, получать обоснованные выводы, правильно пользоваться этими выводами на практике. Повышает целенаправленность, организованность, эффективность любого вида деятельности.	conclusions, correctly to use these conclusions in practice. Raises purposefulness, organisation, efficiency of any kind of activity.
<b>Shaxs</b>	<b>Личность</b>	<b>The person</b>	- человек как участник историко-эволюционного процесса, выступающий носителем социальных ролей и обладающий возможностью выбора жизненного пути, в ходе которого он преобразует природу, общество и самого себя.	the person as the participant of evolutionary process acting as the carrier of social roles and possessing possibility of a choice of a course of life in which course it will transform the nature, a society and itself(himself).
<b>Bolalarga muhabbat</b>	<b>Любовь к детям</b>	<b>Love to children</b>	1) положительное эмоциональное отношение к ним; специфическая деятельность по усилению личностного начала в каждом ребенке, развитию его способностей к самоопределению и самореализации, самостоятельной выработке системы	1) the positive emotional relation to them; specific activity on strengthening of the personal beginning in each child, to development of its abilities to self-determination and self-realisation, independent development of system of vital values and

			жизненных ценностей и отношений; 2) одно из важнейших свойств, необходимое для человека, избирающего педагогическую деятельность.	relations; 2) one of the major properties, necessary for the person selecting pedagogical activity.
<b>Pedagogik mahorat</b>	<b>Мастерство педагогическое</b>	<b>Skill pedagogical</b>	- высокий уровень овладения педагогической деятельностью; комплекс специальных знаний, умений и навыков, профессионально важных качеств личности, позволяющих педагогу эффективно управлять учебно-познавательной деятельностью слушателей и осуществлять целенаправленное педагогическое воздействие и взаимодействие.	high level of mastering by pedagogical activity; a complex of special knowledge, skills, professionally important qualities of the person allowing to the teacher effectively to operate by учебно-informative activity of pupils and to carry out purposeful pedagogical influence and interaction.
<b>Tarbiya metodlari</b>	<b>Методы воспитания</b>	<b>Upbringing methods</b>	совокупность наиболее общих способов решения воспитательных задач и осуществления воспитательных взаимодействий.	set most the general ways of the decision of educational problems and realization of educational interactions.
<b>Modernizatsiy</b>	<b>Модернизация</b>	<b>Modernization</b>	Процесс педагогического	Modernization of pedagogical

<b>а</b>			образования и образовательной науки на основе обновления периода	process and pedagogical science on the basis of time requirements
<b>Motivatsiya</b>	<b>Мотивация</b>	<b>Motivation</b>	- динамический процесс физиологического и психологического управления поведением человека, определяющий его направленность, организованность, активность и устойчивость.	dynamic process of physiological and psychological management by behaviour of the person, defining its orientation, organisation, activity and stability.
<b>Taffakaur</b>	<b>Мышление</b>	<b>Thinking</b>	– познавательная деятельность личности, характеризующаяся обобщенным и опосредованным отражением действительности	the informative activity of the person characterised by generalised and mediated reflexion of the validity.
<b>Pedagogik tafakkur</b>	<b>Мышление педагогическое</b>	<b>Thinking pedagogical</b>	– определенное видение и понимание учителем ученика, самого себя, окружающего мира, выступающее основанием для вычленения и решения задач в педагогическом взаимодействии.	certain vision and understanding the teacher of the pupil, itself, the world around, acting as the basis for exarticulation and the decision of problems in pedagogical interaction.
<b>Amaliy tafakkur</b>	<b>Практическое мышление</b>	<b>Practical thinking</b>	– вид мышления, связанный с постановкой целей, выработкой планов, проектов	the kind of thinking connected with statement of the purposes, development of

			<p>в непосредственной практической деятельности и часто развертывающийся в условиях дефицита времени.</p>	<p>plans, projects in direct practical activities and often developed in the conditions of deficiency of time.</p>
<b>Malaka</b>	<b>Навыки</b>	<b>Skills</b>	<p>- это компонент практической деятельности проявляющийся при выполнении необходимых действий доведённых до совершенства путём многократных упражнений.</p>	<p>it is practical activities component shown at performance of necessary actions brought to perfection by repeated exercises.</p>
<b>Ta'limni milliy modeli</b>	<b>Национальная модель образования</b>	<b>Educational model</b>	<p>Система образования Республики Узбекистана на основе обновленного звука педагогического мышления радикальных реформ, учебные заведения и персонал подготовили интеллектуальны й, духовный и нравственный уровень развитых стран в соответствии с уровнем теоретико-методологическог о и практического набором педагогических подходов.</p>	<p>Theoretical and methodological, practical and pedagogical approaches to radical reforming of the education system in the Republic of Uzbekistan on the basis of up-to-date healthy pedagogical thinking, as well as bringing the cadres trained in the educational institutions to the level of developed countries at the level of intellectual, spiritual and ethical level.</p>

<b>Milliy model</b>	<b>Национальная модель</b>	<b>National model</b>	«Национальная программа» составляет ядро всей системы	A unified system that forms the core of the National Program of Personnel Training
<b>Uzluksiz ta'lim</b>	<b>Непрерывное образование</b>	<b>Continuous education</b>	Ссылка на основе логической последовательности и простоты, в зависимости от сложности разработки и требует один шаг целостной системы образования	Integrated learning system consisting of interconnected and interconnected stages, connected by a logical sequence
<b>Umumlashtirish</b>	<b>Обобщение</b>	<b>Generalization</b>	- переход на более высокую степень абстракции путём выявления общих признаков (свойств, отношений, тенденций развития и т.п.) предметов рассматриваемой области; влечёт за собой появление новых научных понятий, законов, теорий. Обеспечивает мышлению слушателей определённость и последовательность.	transition to higher step of abstraction by revealing of the general signs (properties, relations, development tendencies, etc.) subjects of considered area; attracts behind itself occurrence of new scientific concepts, laws, theories. Generalization provides to thinking of pupils definiteness and sequence.
<b>Ta'lim</b>	<b>Образование</b>	<b>education</b>	- это составная часть и одновременно продукт социализации.	is a component and simultaneously a socialisation product.
<b>O'rganish</b>	<b>Обучение</b>	<b>Training</b>	- это совместная, целенаправленная деятельность	is joint, purposeful activity of the

			учителя и слушателей в ходе, которой осуществляется развитие личности, её образование и воспитание.	teacher and students where course development of the person, its formation and education is carried out.
<b>Pedagogik texnologiya</b>	<b>Педагогическая технология</b>	<b>Pedagogical technology</b>	- это организованное, целенаправленное, преднамеренное педагогическое влияние и воздействие на учебный процесс.	is organized, purposeful, deliberated pedagogical influence and influence on educational process.
<b>Pedagogik tajriba</b>	<b>Педагогический эксперимент</b>	<b>Pedagogical experiment</b>	- это научно поставленный опыт преобразования педагогического процесса в точно учитываемых условиях	is scientifically put experience of transformation of pedagogical process in precisely considered conditions



	<b>Познавательная активность</b>	<b>Informative activity</b>	<p>– деятельное состояние личности, которое характеризуется стремлением к учению, умственному напряжению и проявлению волевых усилий в процессе овладения знаниями.</p> <p>Физиологической основой познавательной активности является рассогласование между сегодняшней ситуацией и прошлым опытом.</p> <p>Различают три уровня познавательной активности – воспроизводящая, интерпретирующая, творческая.</p>	<p>an active condition of the person which is characterized by aspiration to the doctrine, to intellectual pressure and display of strong-willed efforts in the course of mastering by knowledge. A physiological basis of informative activity is the mismatch between a today's situation and last experience. Distinguish three levels of informative activity - reproducing, interpreting, creative.</p>
<b>Ta'lim printsiplari</b>	<b>Принципы образования</b>	<b>Education Principles</b>	<p>По образованию молодежи в образовательных целях преподавания основных правил, которые определяют характер базы</p>	<p>Guidelines for determining the basic character of education in accordance with educational objectives for young people</p>
<b>Rivojlantirish</b>	<b>Развитие</b>	<b>Development</b>	<p>- это процесс количественных и качественных изменений, которые происходят в анатомо-</p>	<p>is a process of numerous and qualitative changes which occur in anatomophysiological maturing of the</p>

			физиологическом созревании человека, в совершенствовании его нервной системы и психики, а также его познавательной и творческой деятельности, в обогащении его мировоззрения, нравственности, общественно-политических взглядов и убеждений.	person, in perfection of its nervous system and mentality, and also its informative and creative activity, in enrichment of its outlook, morals, political sights and belief.
<b>Shaxs rivojlantirish</b>	<b>Развитие личности</b>	<b>Development of the person</b>	- процесс закономерного изменения личности в результате ее социализации.	process of natural change of the person as a result of its socialisation.
<b>Tizim</b>	<b>Система</b>	<b>system</b>	Следственная связь между образовательным событием	A regulated, interdependent and influential pedagogical event
<b>Ta'lim tizimi</b>	<b>Система образования</b>	<b>Eeducational system</b>	Различные степени и взаимные связанные программы непрерывного образования и государственные образовательные стандарты, независимо от организационно-правового Тарлев все сектора образовательных учреждений, органы управления образования и учреждения и организации в	Integrated continuing education programs of varying degrees and directions, and the system of inclusive education, regardless of organizational and legal status, covering all sectors of educational institutions, education management bodies and their institutions and

			рамках системы контейнера	organizations
<b>Qobiliyat</b>	<b>Способности</b>	<b>Abilities</b>	- это индивидуально-психологические особенности личности, отвечающие требованиям данной деятельности и являющиеся условием успешного её выполнения.	are the individually-psychological features of the person who the requirements of given activity and being a condition of its successful performance.
<b>Pedagogik takt</b>	<b>Такт педагогический</b>	<b>Step pedagogical</b>	– чувство меры в поведении и действиях учителя, включающее в себя высокую гуманность, уважение достоинства ученика, справедливость, выдержку и самообладание в отношениях с детьми, родителями, коллегами по труду.	feeling of a measure in behaviour and actions of the teacher, including high humanity, respect of advantage of the pupil, justice, endurance and self-control in relations with children, parents, colleagues on work.
<b>Texnologiya</b>	<b>Технология</b>	<b>Technology</b>	– совокупность методов, процессов и материалов, используемых в какой-либо отрасли деятельности, а также научное описание способов производства.	set of methods, processes and the materials used in any field of activity, and also the scientific description of ways of manufacture.
<b>Malaka</b>	<b>Умение</b>	<b>Ability</b>	- это готовность сознательно и самостоятельно	is readiness meaningly and independently to

			выполнять практические и теоретические действия на основе усвоенных знаний.	carry out practical and theoretical actions on the basis of the acquired knowledge.
<b>Alloma</b>	<b>Мудрец</b>	<b>Sage</b>	fanning bir yoki bir necha sohasini mukammal egallagan, ilmi, eruditsiyali shaxs	
<b>Auditoriya</b>	<b>Аудитория</b>	<b>Auditory</b>	oliy va o'rta maxsus o'quv yurtlarida dars o'tkaziladigan xona	
<b>Afina tarbiyasi</b>	<b>Афинское воспитание</b>	<b>Athenian upbringing</b>	miloddan avvalgi VII-V asrlarda Afinada shakllangan hamda qadimgi Gretsiyada qollanilgan tarbiya tizimi	
<b>Axloq</b>	<b>Мораль</b>	<b>Morality</b>	1) shaxsning o'zaro bir-biri, jamiyat a'zolariga nisbatan qabul qilingan me'yorlar asosidagi munosabatlari, hatti-harakatlari majmui, jamiyat tomonidan qabul qilingan xulh me'yorlari; 2) xulh-atvor, yurish-turish, tarbiya, adab.	
<b>Axloqiy tarbiya</b>	<b>Моральное воспитание</b>	<b>Moral upbringing</b>	O'quvchi yoki talabada o'zaro bir-biriga jamiyat a'zolariga nisbatan	

			qabul qilingan me'yorlar asosida munosabatlarni shakllantirish jarayoni	
<b>Aqliy tarbiya</b>	<b>Умственное воспитание</b>	<b>Intellectual upbringing</b>	barkamol shaxsni hayotga tayyorlash uchun zarur бўлган barcha aqliy jarayonlar, bilish qobiliyatlarini maqsadga muvofiq shakllantirish va rivojlantirishdan iborat jarayon	
<b>Barkamol shaxs</b>	<b>Всесторонне развитый личность</b>	<b>All-around person</b>	kamolga etgan, bekamu ko'st, to'la-to'kis inson, aqlan va axloqan pok, jismonan soo'lom, nafosatli, jamiyatda o'zligini tanigan, mustaqil fikrlaydigan, erkin, ijodkor, tashabbuskor, ishbilarmon, fidoiy shaxs	
<b>Boshqarish</b>	<b>Управление</b>	<b>Control</b>	jarayonni rejalashtirilgan maromda amalga oshirish, o'qitish maqsadlariga erishish dasturini r'yyobga chiqarish uchun xizmat qiladigan pedagogik faoliyat.	
<b>Dars</b>	<b>Урок</b>	<b>Lesson</b>	1) uzluksiz ta'lim muassasalarida amalga oshiriladigan ta'limning asosiy	

			shakli; 2) o'quv ishlarining asosiy tashkiliy shakli, mantiqiy tugallangan, yaxlit o'quv-tarbiyaviy jarayonning aniq vaqt bilan cheklangan qismi.	
<b>Jamoa</b>	<b>Коллектив</b>	<b>Collective</b>	1) yagona jamiyat va kishilar uchun foydali ma'sad, faoliyatga k'ra birlashgan, jamiyat va kishilar manfaatini k'zlaydigan kishilarning tashkiliy guruhi;  2) kishilarning qadimiy uyushuv shakli.	
<b>Zamonaviy pedagog</b>	<b>Современный педагог</b>	<b>Modern pedagogue</b>	ta'lim oluvchining qanday o'qiyotganligi va rivojlanayotganligi ni to'liq tushunib, his qila oladigan, ya'ni uning hayotini o'z shaxsiy hayoti singari his qilib, o'quvchining ichki, axloqiy-ma'naviy, umummadaniy 'ysib rivojlanishiga, bolalar hamda kattalar hamjamiyatining mustaqamlanishig a ko'maklasha oladigan o'qituvchi.	

# ILOVALAR

O'ZBEKISTON RESPUBLIKASI  
OLIV VA O'RTA MAXSUS TA'LIM VAZIRLIGI

TOSHKENT DAVLAT PEDAGOGIKA UNIVERSITETI

"TASDIQLAYMAN"

 SH. SHaripov

2018 yil "28" 06

"KELISHILDI"

Oliy va o'rta maxsus ta'lim vazirligi



2018 yil "25" 08

Ro'yhatga olindi: BD -5110900-2.01

2018 - yil "16" 08

PEDAGOGIKA NAZARIYASI VA TARIXI

FAN DASTURI

Bilim sohasi:	100000 – Gumanitar
Ta'lim sohasi:	110000 – Pedagogika
Ta'lim yo'nalishi:	5110900 – Pedagogika va psixologiya

TOSHKENT – 2018



O‘zbekiston Respublikasi Oliy va o‘rta maxsus ta’lim vazirligining 201\_\_yil ”\_\_”\_\_dagi \_\_ - sonli buyrugining \_\_ -ilovasi bilan fan dasturi ro‘yxati tasdiqlangan.

Fan dasturi Oliy va o‘rta maxsus, kasb-hunar ta’limi yo‘nalishlari bo‘yicha o‘quv-uslubiy birlashmalar faoliyatini Muvofiqlashtiruvchi Kengashning 201\_\_-yil “\_\_”\_\_dagi \_\_\_\_ - sonli majlis bayonomasi bilan ma’qullangan.

Fan dasturi Nizomiy nomidagi Toshkent davlat pedagogika universitetida ishlab shiqildi.

**Tuzuvchi:**

M.X.Umarova – TDPU “Pedagogika” kafedrasi pedagogika fanlari nomzodi, dots.

**Taqrizhilar:**

**Tayloqov N.I.**

Q.Niyoziy nomidagi O‘zPFITI derektori p.f.d.,  
prof.

**Abduvaliyeva M. I.**

Toshkent pedagogika kolleji kasb ta’limi  
bo‘yicha direktor o‘rinbosari, p.f.n.

Fan dasturi Nizomiy nomidagi Toshkent davlat pedagogika universiteti o'quv-uslubiy kengashida tavsiya qilingan (201\_\_-yil “\_\_” \_\_\_\_\_dagi “\_\_” - sonli bayonnoma).

## I. O'quv fanining dolzarbligi oily kasbiy ta'limdagi o'rni

Pedagogika va psixologiya yo'nalishini tamomlagan mutaxassislar pedagogika kollejarida pedagogika fanidan dars beradilar. Pedagogika kollejlari esa, boshlano'ich sinf o'qituvchisi, kuni uzaytirilgan guruh tarbiyachisi, tarbiyaviy ishlar etakchisi kabi ixtisosliklar bo'yicha mutaxassis tayyorlaydi. Bo'lajak mutaxassislarning nazariy pedagogik bilimlar bilan qurollantirishda mazkur fan alohida ahamiyatga ega.

“Pedagogika nazariyasi va tarixi” fani bo'lajak o'qituvchilarni zamonaviy pedagogik fanlarning nazariy va tarixiy asoslariga doir bilimlar bilan qurollantirish hamda, pedagogik merosimizga to'g'ri munosabatda bo'lishga o'rgatish, ta'lim va tarbiya nazariyasi va amaliyoti, tarbiya va ta'lim uning rivojlanish jarayoni jamiyatning ijtimoiy-iqtisodiy rivojlanishi va har bir tarixiy bosqichda ilmiy bilimlar darajasi bilan bog'liqligi to'g'risida aniq tasavvur hosil qilishga asos bo'ladi.

## II. O'quv fanining maqsadi va vazifasi

Fanni o'qitishdan maqsad - bo'lajak o'qituvchilarni zamonaviy pedagogik fanlarning nazariy va tarixiy asoslariga doir bilimlar bilan qurollantirish.

Fanning vazifasi – ta'lim va tarbiya nazariyasi va amaliyoti, tarbiya va ta'lim uning rivojlanish jarayoni jamiyatning ijtimoiy-iqtisodiy rivojlanishi va har bir tarixiy bosqichda ilmiy bilimlar darajasi bilan bog'liqligi to'g'risida aniq tasavvur hosil qilish.

“Pedagogika nazariyasi va tarixi” o'quv fanini o'zlashtirish jarayonida amalga oshiriladigan masalalar doirasida **Talaba:**

- ta'lim sohasida davlat siyosatining asosiy yo'nalishlari; ilmiy-nazariy asoslari, pedagogika nazariyasi tushunchasi, uning kategoriya va tamoyillari; o'quv jarayonini tashkil etishning metod va shakllariga qo'yilgan zamonaviy talablar; ta'lim oluvchilar shaxsi omillari, uning shakllanish taraqqiyoti; yagona o'quv-tarbiya jarayonini tashkil etish va amalga oshirish; tarbiya jarayonining qonuniyatlari va tamoyillari; ilg'or pedagogik texnologiya asoslari; pedagogik terminologiyani: pedagogika tarixi fani haqida to'liq **tasavvurga egabo'lishi;**

- psixologik-pedagogik adabiyotlar bilan ishlash; zarur metodik yo'riqnomalar tuzish; samarali pedagogik tadqiqotlar o'tkazish; ta'limning axborot texnologiyalaridan foydalanaolish; sinf va guruh rahbarining ma'naviy-axloqiy, tarbiyaviy ishlarini; ijodiy, mahalla va ota-onalar bilan amaliy ishlar; jamoaning psixologik sharoitini va auditoriya bilan munosabatda individual, shaxsiy va yosh imkoniyatlarini hisobga olish, maorif va pedagogika tarixi kishilik jamiyatining taraqqiyoti tarixi bilan mushtarak o'rganish, o'z xalqi, ona yurti, vatani, millati, dini va madaniyati tarixi **haqidagi bilishi va ulardan foydalana olishi;**

- milliy g'oya va asosiy pedagogik qonuniyatlar hamda tamoyillarga asoslangan holda o'quv-tarbiya ishlarini o'tkazish; ta'limni tashkil etishning asosiy shakllarini amaliyotda qo'llash; ta'lim va tarbiya metodlari, vositalarini amaliyotda qo'llash, aniq vaziyatlar uchun ularning qulay variantlarini tanlash; o'quv va tarbiya jarayonida o'quvchilar jamoasini samarali boshqarish; o'quvchilar xulqi va faoliyatini rag'batlash; pedagogik vaziyatlarni, ta'lim va tarbiya natijalarini tahlil etish, o'quvchilar va o'quvchilar jamoalarini o'rganish, ta'limda orqada qolish sabablarini aniqlash, maorif va pedagogika tarixi kishilik jamiyatining taraqqiyoti tarixi haqida **ko'nikmalariga ega bo'lishi.**

## I. Asosiy nazariy qism (ma'ruza mashg'ulotlari)

### 1-Modul. “Pedagogika nazariyasi va tarixi” fanining mazmuni va mohiyati.

#### Pedagogika nazariyasi bo'limi.

#### 1-semestr

### **1-Mavzu: Pedagogika nazariyasi fanining predmeti.**

Pedagogika ijtimoiy fan sifatida. Pedagogikaning asosiy kategoriya va tushunchalari. Pedagogik fanlarning tuzilishi. Pedagogik fanlar tizimi. Ilmiy-pedagogik tadqiqot metodlariga tavsif.

### **2-Mavzu: Kadrlar tayyorlash milliy modeli. Pedagoglik kasbining jamiyatdagi o'рни.**

Kadrlar tayyorlash tizimi va uning asosiy qismlari: shaxs, davlat va jamiyat, uzluksiz ta'lim, fan, ishlab chiqarish. Demokratik jamiyatda pedagoglik kasbi. O'qituvchi shaxsiga qo'yilgan talablar.

### **3-Mavzu: Shaxs kamoloti ijtimoiy-biologik hodisa, pedagogik jarayon obyekt va subyekt sifatida.**

Shaxs haqida tushuncha. Shaxs rivojlanishi. Shaxs rivojlanishining omillari. Bola shaxsi tarbiya obyekt va subyekt sifatida. Shaxs faolligi.

### **4-Mavzu: Yaxlit pedagogik jarayon.**

Pedagogik tizimlar va ularning shakllari haqida tushuncha. Ta'lim tizimlariga umumiy tavsif. Yaxlit pedagogik jarayonning mohiyati. Pedagogik jarayon yaxlit hodisa sifatida. Pedagogik jarayonni yaratish mantig'i va sharoitlari.

### **5-Mavzu: Didaktika ta'lim nazariyasi sifatida.**

Ta'lim nazariyasi (didaktika) pedagogika-ning tarkibiy qismi sifatida. Didaktikaning maqsad va vazifalari.

### **6-Mavzu: Ta'lim jarayoni yagona tizim sifatida. Ta'lim qonuniyatlari va tamoyillari.**

Ta'lim jarayoni mohiyati. O'rganish bilish faolligi shakli sifatida. O'qitish va o'rganish jarayonlari tavsifi, o'quv jarayonida ularning o'zaro bog'liqligi. Sharq va G'arb mutafakkirlarining gnoseologik g'oyalari ta'lim jarayoni asosi sifatida. O'quvchilarning bilish faoliyati va uning tuzilishi. Ta'lim tamoyillari va qonuniyatlari.

### **7-Mavzu: O'rta maxsus va kasb-hunar ta'limi mazmuni.**

Ilmiy-texnik jarayon va ta'lim mazmuni. Ta'lim mazmunini tashkil etish kontseptsiyasi. Akademik litsey va kasb-hunar kollejining o'quv rejasi. O'quv dasturlari, darslik va o'quv qo'llanmalari tavsifi. Akademik litsey va kasb-hunar kollejining davlat ta'lim standartlari.

### **8-Mavzu: Ta'lim metodlari va vositalari.**

Ta'lim metodlari va usullari tushunchalari. Zamonaviy didaktikada ta'lim metodlari tasnifiga turlicha yondashuvlar. Sharq mutafakkirlari ta'lim metodlari haqida. Ta'lim metodlari samaradorligini oshirish yo'llari.

### **9-Mavzu: Ta'limni tashkil qilish shakllari va turlari. Dars - maktabda ta'limni tashkil qilishning asosiy shakli. O'rta maxsus va kasb-hunar ta'limida ta'limni tashkil etish shakllari.**

Ta'lim turlari. Ta'limni tashkil qi-lish shakllari haqida tushuncha. Ta'limni tashkil qilishning an'anaviy sinf-dars shakli. Dars turlari va tuzilishi. Ta'limni tashkil qilishning noan'anaviy shakllari: o'quv dialogi, munozara, didaktik o'yinlar, trening va boshq. Akademik litsey, kasb-hunar kollejlari ma'ruza va semi-nar. O'quv ishlarini tashkil qilishning darsdan va ta'lim muassasasidan tashqari shakllari.

### **10-Mavzu: O'quvchilarning bilim, ko'nikma va malakalarini tashxis etish.**

Ta'lim olganlikni tashxis etishning mohiyati. O'quv jarayonida nazorat va hisobgaolish funksiyalari. Ta'lim olganlikni natijalarini tekshirish va baholash tamoyillari. O'quv faoliyati natijalarini hisobgaolish turlari, shakllari va metodlari. Bilim, ko'nikma va malakalarni baholash mezonlari.

## **II-Modul.**

### **11-Mavzu: Tarbiya jarayonining mohiyati va mazmuni. Tarbiya qonuniyatlari va tamoyillari.**

Tarbiya jarayonining mohiyati va ahamiyati. Tarbiya jarayonining tizimi va tuzilishi hamda uning qonuniyatlari. Tarbiya jarayoni mazmuni. Tarbiya tamoyillari.

### **12-Mavzu: Jamoa tarbiya obyekt va subyekt sifatida.**

Jamoa tushunchasi. Bolalar jamoasining shakllantirishning mohiyati va tashkiliy asoslari. Bolalar jamoasining rivojlanish darajasi va bosqichlari. Bolalar jamoasi rivojining asosiy shart-sharoitlari.

### **13-Mavzu: Tarbiyaning umumiy metodlari.**

Tarbiya metodlari mohiyati va uning tasnifi. Ijtimoiy ongning shakllantirish metodlari. Faoliyatni tashkil etish va ijtimoiy xulq-atvor me'yorlarini shakllantirish. Pedagogik rag'batlantirish metodlari vaxulq-atvorni tuzatish. Tarbiyada nazorat, o'z-o'zini baholash va o'z-o'zini nazorat qilish metodlari.

### **14-Mavzu: Ilmiy dunyo qarashni shakllantirish. O'quvchilarning aqliy tarbiyasi.**

Mustaqil fikrlash, ilmiy dunyoqarash va milliy g'oyani shakllantirish o'quv-tarbiya jarayonining tarkibiy qismlari. Aqliy tarbiya. Aqliy tarbiyaning maqsadi va mazmuni. Bilim, ko'nikma va malakalarni shakllantirish – aqliy tarbiyaning asosi.

### **15-Mavzu: Fuqarolik tarbiyasi. Huquqiy tarbiya.**

Fuqarolik tarbiyasining maqsad va vazifalari. Fuqarolik tarbiyasi funktsiyalari. O'quvchilarga fuqarolik tarbiyasini berish jarayonida Davlat ramzlari (Madhiya, Gerb, Bayroq)dan foydalanish. Vatanparvarlik va baynalmillik tarbiyasi. Vatanparvarlik va baynalmillik – fuqarolik tarbiyasi asosi. Huquqiy tarbiya. Yosh avlodning huquqiy madaniyati va ongini shakllantirish – fuqarolik tarbiyasining tarkibiy qismi.

### **16-Mavzu: Mehnat tarbiyasi. Iqtisodiy tarbiya.**

Mehnat tarbiyasi maqsad va vazifalari. Sharq mutafakkirlari mehnat tarbiyasi haqida. Mehnat tarbiyasining mazmuni va metodlari. Iqtisodiy tarbiya mehnat tarbiyasining tarkibiy qismi sifatida.

### **17-Mavzu: Axloqiy tarbiya. Estetik tarbiya.**

Axloq ijtimoiy ong, ta'sir etish, va tarbiya shakli sifatida. Sharq mutafakkirlarining axloqiy qarashlari. Axloqiy tarbiyaning mohiyati va mazmuni. Oilaviy hayotga axloqiy tayyorgarlik. Estetik tarbiyaning maqsad va vazifalari. Estetik tarbiyaning mazmuni, shakl va metodlari.

### **18-Mavzu: Ekologik tarbiya. Jismoniy tarbiya.**

Ekologik tarbiyaning mohiyati va mazmuni. Ekologik tarbiyaning shakl va metodlari. O'quvchilarda ekologik tarbiyani shakllantirish. Jismoniy tarbiyaning maqsad va vazifalari. Jismoniy tarbiyaning mazmuni, shakl va metodlari.

## **III-Modul.**

**19-Mavzu: O'zbekiston Respublikasi ta'lim tizimi. Ta'lim sohasida davlat siyosatining asosiy tamoyillari.**

O'zbekiston Respublikasi "Ta'lim to'g'risida"gi Qonuni. Uzluksiz ta'lim tizimi, uning tarkibiy qismlari va darajasi. Ta'lim sohasida davlat siyosatining asosiy printsiplari.

### **20-Mavzu: Pedagogik menejment nazariyasi va amaliyoti.**

Ta'lim muassasasi menejment haqidagi tushuncha. Akademik litsey vakasb-hunarkollejlari haqidagi nizom. O'rta-maxsus, kasb-hunarta'limni boshqarish. Ta'lim muassasasi Ustavi – rahbarlik va boshqaruv tizimini aniqlovchi hujjat.

### **21-Mavzu: Boshqaruvning nazariy asoslari.**

Boshqaruv tushunchasi. Boshqaruv metodlari. Boshqaruvga doir qarorlar qabul qilish. Pedagogik tizim tavsifi.

### **22-Mavzu: Ta'lim muassasasining ichki boshqaruvi.**

Ta'lim muassasasi faoliyatini rejalashtirish. Ta'lim muassasasida ichkinazoratni tashkilotish. Ta'lim sohasida attestatsiya.

### **23-Mavzu: Ta'lim muassasasida metodik ishlarni tashkil etish.**

Talim jarayonini metodik boshqarish nazariyasi va amaliyoti. Ta'lim muassasasida ilg'or pedagogik tajribani o'rganish va undan foydalanish.

## **I-Modul. "Pedagogika nazariyasi va tarixi" fanining mazmuni va mohiyati.**

### **Pedagogika tarixi bo'limi.**

#### **2-semestr**

### **1-Mavzu: Pedagogika tarixi fani haqida. Fanning maqsadi va vazifalari.**

**Eng qadimgi yozma manbalarda ta'lim-tarbiya masalalari.**

Eng qadimgi davrlardan VII asrgacha ta'lim-tarbiya va pedagogik fikrlar.

**2-Mavzu:VII asrdan XIV asrning birinchi yarmifacha O'rta Osiyoda tarbiya, maktab va pedagogik fikrlar.**

Islom dinining tarqalishi va uning ta'lim-tarbiyaga ta'siri. Musulmon maktablari ba unda ta'lim-tarbiya mazmuni.

**3-Mavzu:Sharq Uyg'onish davrida pedagogik fikrlarning rivojlanishi.** Sharq uyg'onish davri va unda ta'lim-tarbiya masalalari haqida tushuncha hosil qilish.

**4-Mavzu:XIV asrning ikkinchi yarmi va XVI asrda Movaraunnahrda tarbiya va maktab.**

Ijtimoiy hayotning ta'lim-tarbiya, maktab va pedagogik fikrlar rivojiga ta'siri. So'fiylik ta'limotining ma'naviy hayotga ta'siri. Movaraunnahrda Amir Temur tomonidan markazlashgan davlat barpo etilishi va uning fan, madaniyat va ma'rifat rivojiga qo'shgan xissasi. Mirzo Ulug'bekning pedagogik g'oyalari va ma'rifatparvarlik xizmatlari. Ulug'bek davrida maktab islohoti. Zahiriddin Muhammad Boburning pedagogik fikrlari.

**5-Mavzu:XIV asrning ikkinchi yarmi va XVI asrda Movaraunnahrda pedagogik fikrlar rivoji.**

Alisher Navoiyning asarlarida tarbiya va insonparvarlik masalalari. Navoiyning maktab va madrasalar rivojiga qo'shgan xissasi. Navoiyning o'qituvchi (mudarris) to'grisidagi fikrlari. Abdurahmon Jomiyning pedagogik qarashlari. Jaloliddin Davoniyning axloqiy qarashlari. "Axloqiy Jaloliy" asarining pedagogik fikrlar rivojidagi o'rni.

**6-Mavzu:XVII asrdan XIX asrning birinchi yarmigacha tarbiya, maktab va pedagogik fikrlarrivoji.**

Buxoro amirligi, Qo'qon va Xiva xonliklarida ta'lim-tarbiya. Maktab va madrasalarda ta'lim mazmuni. Qizlar maktabi va unda ta'lim mazmuni. Munis Xorazmiyning "Savodi ta'lim" asari – husnixatga doir dastlabki qo'llanma sifatida. Muhammad Sodiq Qoshg'ariyning "Odob as-solihin" asari – yuksak ma'naviy-axloqiy sifatlarni yorituvchi manba.

**7-Mavzu:XIX asrningIiyarmi – XX asr boshida Turkiston o'lkasida tarbiya, maktab va pedagogik fikrlar.**

XIX asrning Iiyarmida Turkistonda maktablar tizimi. Chor Rossiyasining ta'lim siyosati. Turkistonda maktablar tizimi. V.P.Nalivkinning ta'lim rivojidagi xizmati. Turkistonda rus maktablarining ochilishi. Yerlik aholi uchun rus-tuzem maktablarining tashkil etilishi. Turkistonda jadidchilik harakati. Yangi usul maktablarining ochilishi. Mahmudxo'ja Behbudiy, Munavvar Qori, Abdulla Avloniy, Abduqodir Shakuriylarning yangi usul maktablarini tashkil etishdagi ma'rifatparvarlik xizmatlari.

**8-Mavzu:1917-1945 yillarda O'zbekistondata'lim tizimi va pedagogik fikrlar rivoji.**

Xalq maorifi sohasida maktab darsliklari va o'quv qo'llanmalari yaratish, ta'lim-tarbiya jarayonini mustabid tuzum maqsadiga muvofiq tashkil etilishi va uning salbiy oqibatlari.

**9-Mavzu:1945-1990 yillarda O'zbekistondata'lim tizimi va pedagogika fani rivoji.**

Xalq maorifi sohasida maktab darsliklari va o'quv qo'llanmalari yaratish, ta'lim-tarbiya jarayonini mustabid tuzum maqsadiga muvofiq tashkil etilishi va uning salbiy oqibatlari.

**10-Mavzu:Mustaqil O'zбекистон Respublikasi ta'lim tizimi.Mustaqillik yillarida pedagogik fikrlar rivoji.**

Mustaqill O'zbekistonda ta'lim sohasida amalga oshirilgan islohotlar. O'zbekiston Respublikasi Konstitutsiyasi, "Ta'lim to'g'risida"gi Qonun va "Kadrlar tayyorlash Milliy dasturi"– Respublikamizda ta'lim-tarbiyani tashkil etish va kadrlar tayyorlashning huquqiy asosi sifatida. Mustaqillik yillarida pedagogik fikrlar rivojining asosiy yo'nalishlari.

**II-Modul.**

**11-Mavzu:Eng qadimgi davrlardan XIX asrning birinchi yarmida jahon pedagogika fanining rivojlanish tarixi.**

Qadimgi Yunoniston, Qadimgi Rim davlatlarida maktab va tarbiya. Qadimgi Yunoniston faylasuflari tarbiya to'g'risida. Qadimgi Rimda pedagogik g'oyalar rivoji. G'arbiy Yevropada maktab va pedagogik fikrlar. Iogann Genrix Pestalotsiyning didaktika va boshlang'ich ta'lim metodikasiga qo'shgan

xissasi. Adolf Distervergning rivojlantiruvchi ta'lim nazariyasi. Ya.A.Komenskiyning pedagogik nazariyasi.

### **12-Mavzu: XIX asrning Iyarmi – XX asrdajahon pedagogika faning rivoji.**

XIX asrning oxiri – XX asrda G'arbiy Yevropa, Rossiyada reformatorlik pedagogikasi va uning asosiy yo'nalishlari. L.N.Tolstoyning pedagogik qarashlari. K.D.Ushinskiy pedagogika fani va tarbiyaning ahamiyati to'grisida. Ushinskiyning didaktik qarashlari va pedagogik merosi.

### **13-Mavzu: Hozirgi davrda jahon mamlakatlari ta'lim tizimi va pedagogika fani rivoji.**

Jahon mamlakatlari ta'lim tizimi. Iqtisodiy rivojlangan davlatlar ta'lim tizimi. Ta'lim modellari. XX asr jahon ta'lim tizimidagi global tendentsiyalar. Xalqaro loyihalar va ta'lim dasturlari.

## **III. Seminar mashg'ulotlarni tashkil etish bo'yicha ko'rsatma va tavsiyalar.**

Seminar mashg'ulotlarida talabarlarda pedagogika nazariyasi va tarixiga doir bilim, ko'nikma va malakalar hosil qilinadi.

1. Pedagogika fan sifatida.
2. Shaxsning rivojlanishi, ijtimoiylashuvi va tarbiyasi.
3. Didaktika pedagogik ta'lim nazariyasi sifatida.
4. Ta'lim jarayoni qonuniyatlari va tamoyillari.
5. Ta'lim mazmuni.
6. Ta'lim metodlari va vositalari.
7. Ta'limni tashkil etish shakllari va turlari.
8. Ta'lim olganlikni tashxis etish.
9. Tarbiya jarayonining mohiyati va mazmuni. Tarbiya tamoyillari.
10. Jamoa tarbiya obyekt va subyekt sifatida.
11. Tarbiyaning umumiy metodlari.
12. O'quvchilarni falsafiy dunyoqarashga tayyorlash. O'quvchilarning aqliy tarbiyasi.
13. Shaxs madaniyatini shakllantirish tizimida fuqarolik tarbiyasi. Huquqiy madaniyatni shakllantirish.
14. Mehnat tarbiyasi va o'quvchilarni kasbga yo'naltirish.
15. Shaxsdaaxloqiy madaniyat asoslarini shakllantirish.
16. O'quvchilarda estetik madaniyatni shakllantirish.
17. O'quvchilarda ekologik madaniyatni shakllantirish.
18. O'quvchilarda jismoniy madaniyatni shakllantirish.
19. O'zbekiston Respublikasi ta'lim tizimi. Ta'lim sohasida davlat siyosatining asosiy yo'nalishlari.
20. Pedagogikmenajmentnazariyasivaamaliyoti. Boshqaruvning nazariy asoslari.
21. Ta'lim muassasasining ichki boshqaruvi.
22. Ta'lim muassasasida metodik ishlarni tashkil etish.
23. Eng qadimgi davrlardan VII asrgacha ta'lim-tarbiya va pedagogik fikrlar. Eng qadimgi yozma manbalarda ta'lim-tarbiya masalalari.
24. VII asrdan IX asrgacha bo'lgan davrda maktab, tarbiya va pedagogik fikr taraqqiyoti.
25. Sharq uyg'onish davri va unda ta'lim-tarbiya masalalari.
26. Sharq uyg'onish davri qomusiy olimlari Ibn Sino, Beruniy asarlarida ta'lim-tarbiya.
27. Yusuf Xos Xojib va Kaykovus asarlarida ta'lim-tarbiya masalalarining yoritilishi.
28. XIV-XVI asrlarda fan va madaniyat, maorif taraqqiyoti. Temuriylar davrida ta'lim-tarbiya va pedagogik fikrlar taraqqiyoti.
29. Mirzo Ulug'bek va Zahiriddin Muhammad Boburning fan, madaniyat va ma'rifat taraqqiyotidagi xizmatlari.
30. Alisher Navoiy ta'lim-tarbiya to'g'risida.
31. Abdurahmon Jomiy va Jaloliddin Davoniyning ta'limiy-axloqiy qarashlari.
32. Jahon Otin Uvaysiy va uning qizlar maktabi. Muhammad Sodiq Qoshgariyning ilmiy ijodi.

33. XIX asr oxiri va XX asr boshlarida maktab va pedagogik fikr taraqqiyoti, jadidlar harakati.
34. AbdullaAvloniyning pedagogik faoliyati va ta'lim-tarbiya haqidagi qarashlari.
35. 1917-1945 yillarda O'zbekistonda maktab va pedagogika fani.
36. Mustaqillikgacha (1945-1990) bo'lgan yillarda O'zbekistonda maktab va pedagogika fanining taraqqiyoti.
37. Jahon pedagogik fani rivojlanishi tarixining bayoni.
38. G'arbiy Yevropa mamlakatlarida ta'lim-tarbiya.
39. Rus pedagog olimlarining g'oyalari. K.D. Ushinskiyning pedagogik merosi. L.N.Tolstoy asarlaridagi pedagogik g'oyalar.

#### **IV. Amaliy mashg'ulotlarini tashkil etish bo'yiga ko'rsatma va tavsiyalar.**

1. Pedagogika fan sifatida. Pedagogikaning ilmiy-tadqiqot metodlari.
2. Ta'lim jarayonining qonuniyatlari va tamoyillari .
3. Ta'lim mazmuni.
4. Ta'lim metodlari va vositalari.
5. Dars – ta'limni tashkil etishning asosiy shakli.
6. O'quvchilarning bilim, ko'nikma va malakalarini tashxis etish.
7. O'zbekiston Respublikasi ta'lim tizimi.
8. Jamoaning shaxs tarbiyasiga ta'siri. Guruh rahbarining tarbiyaviy ishi.
9. Pedagogika tarixi fani haqida. Eng qadimgi davrlardan VII asrgacha ta'lim-tarbiya va pedagogik fikrlar. Eng qadimgi yozma manbalarda ta'lim-tarbiya masalalari.
10. VII asrdan XIV asrning birinchi yarmigacha O'rta Osiyoda tarbiya, maktab va pedagogik fikrlar. Islom dinining tarqalishi va uning ta'lim-tarbiyaga ta'siri. Musulmon maktablari va unda ta'lim-tarbiya mazmuni/
11. Sharq Uyg'onish davrida pedagogik fikrlarning rivojlanishi. Sharq uyg'onish davri va unda ta'lim-tarbiya masalalari haqida tushuncha hosil qilish.
12. XIV asrning ikkinchi yarmi va XVI asrda Movaraunnahrda tarbiya va maktab. Ijtimoiy hayotning ta'lim-tarbiya, maktab va pedagogik fikrlar rivojiga ta'siri. So'fiylik ta'limotining ma'naviy hayotga ta'siri. Movaraunnahrda Amir Temur tomonidan markazlashgan davlat barpo etilishi va uning fan, madaniyat va ma'rifat rivojiga qo'shgan xissasi. Mirzo Ulug'bekning pedagogik g'oyalari va ma'rifatparvarlik xizmatlari. Ulug'bek davrida maktab islohoti. Zahiriddin Muhammad Boburning pedagogik fikrlari.
13. XIX asrning II yarmi – XX asr boshida Turkiston o'lkasida tarbiya, maktab va pedagogik fikrlar.
- XIX asrning II yarmida Turkistonda maktablar tizimi. Turkistonda jadidchilik harakati. Yangi usul maktablarining ochilishi.
14. Eng qadimgi davrlardan XIX asrning birinchi yarmida jahon pedagogika fanining rivojlanish tarixi. Qadimgi Yunoniston, Qadimgi Rim davlatlarida maktab va tarbiya. Qadimgi Yunoniston faylasuflari tarbiya to'g'risida. Qadimgi Rimda pedagogik g'oyalar rivoji. G'arbiy Yevropada maktab va pedagogik fikrlar.
15. Hozirgi davrda jahon mamlakatlari ta'lim tizimi va pedagogika fani rivoji. Jahon mamlakatlari ta'lim tizimi. Iqtisodiy rivojlangan davlatlar ta'lim tizimi. Ta'lim modellari. XX asr jahon ta'lim tizimidagi global tendentsiyalar. Xalqaro loyihalar va ta'lim dasturlari

#### **IV. Mustaqil ta'lim va mustaqil ishlar**

Mustaqil ta'lim uhun tavsiya etiladigan mavzular:

Talaba mustaqil ta'limni tayyorlashda muayyan fanning xususiyatlarini hisobga olgan holda quyidagi shakllardan foydalanish tavsiya etiladi:

- darslik va o'quv qo'llanmalar bo'yiga fan boblari va mavzularini o'rganish;
- tarqatma materiallar bo'yiga ma'ruzalar qismini o'zlashtirish;
- maxsus adabiyotlar bo'yiga fan bo'limlari yoki mavzulari ustida ishlash; masofaviy ta'lim.

Talabaga mustaqil ta'limning mavzulari beriladi, bu mavzular bo'yiha egallanishi kerak bo'lgan bilim, ko'nikma va malakalar, muddati va topshirish shakli aytiladi. Ko'rsatilgan muddatda nazariy material konspekti, referati ko'riladi, test yoki savol-javob o'tkaziladi.

Tavsiya etiladigan mustaqil ta'limning mavzulari.

1. Kadrlar tayyorlash milliy modeli va uning tarkibiy qismlari.
2. Demokratik jamiyatda o'qituvchilik kasbi va unga qo'yiladigan talablar.
3. Pedagogikaning ilmiy tadqiqot metodlari.
4. Shaxs rivojlanishiga ta'sir etuvchi omillar.
5. Ta'lim mazmunini belgilab beruvchi me'yoriy-huquqiy hujjatlar.
6. Ta'lim metodlari tasnifi.
7. Ta'limni tashkil etishning zamonaviy shakllari.
8. O'quvchilarning bilim, ko'nikma va malakalarini baholashning reyting tizimi.
9. Bolalar jamoasining shakllanish darajalari va bosqichlari.
10. Tarbiyaning umumiy metodlari tasnifi.
11. Tarbiya turlari mazmuni, maqsad va vazifalari, shakl va metodlari.
12. Ta'lim sohasida davlat siyosatining asosiy tamoyillari.
13. Ta'lim muassasasini boshqarishga doir me'yoriy-huquqiy hujjatlar.
14. Eng qadimgi davrda yozuvning paydo bo'lishi.
15. AbdullaAvloniyning asarlaridagi pedagogik g'oyalari.
16. Sadridin Aynining ilmiy merosi tahlili.
17. T.N.Qori – Niyoziyning pedagogik qarashlari.
18. Robert Ouenning ijodiy faoliyati.
19. Adol'f Disterver ilmiy faoliyatini o'rganish.
20. Iqtisodiy rivojlangan mamlakatlarda ta'lim tizimi. (AQSH, Yaponiya, Janubiy Koreya va boshqalar).
21. L.N.Tolstoy asarlaridagi pedagogik g'oyalar tahlili.
22. I.G. Pestolotsining pedagogik qarashlari tahlili.
23. Jon Lokk va Jan-Jak Russolarning ilmiy merosida pedagogik qarashlar tahlili.
24. Mirzakalon Ismoilning "Insoniylik qissasi" tahlili.
25. A.S.Makarenkoning pedagogik faoliyati.
26. Zahiriddin Muhammad Boburning pedagogik g'oyalari.
27. O'tkir Xoshimov ijodiy merosi .
28. Hadis ilmining paydo bo'lishi Al-Buxoriy, At-Termiziy asarlari.
29. Tasavvuf ilmining paydo bo'lishi.
30. Lomonosovning pedagogika fani rivoqidagi xissasi.
31. Mirzakalon Ismoilning ilmiy-ijodiy faoliyati.
32. Tursunoy Sodiqovanning ijodiy merosi.
33. Toxir Malikning ijodiy merosi.
34. Oysha Hasanboyevanning pedagogika fani rivoqidagi xissasi.
35. Abdulla Oripovning ijodiy merosi.
36. Komiljon Xoshimov pedagogika fani rivoqidagi xissasi.
37. Oysha Torayevanning pedagogika fani rivoqidagi xissasi.
38. O'zbekiston Respublikasi birinchi prezidenti I.A.Karimovning "Yuksak ma'naviyat engilmas kuch" asari.
39. Abdurauf Fitratning "Oila" asari.
40. Cho'lponning ijodiy merosi.
41. Abdulla Qodiriy ijodiy merosining tarbiyaviy ahamiyati

**Asosiy va qo'shimha o'quv adabiyotlar hamda axborot manbaalari**  
**Asosiy adabiyotlar.**



1. M. Toxtaxodjayeveaning umumiy tahriri ostida. Pedagogika darslik. T.: O'zbekiston faylasuflari Milliy jamiyati, 2010.
2. Hoshimov K., Nishonova S. Pedagogika tarixi. Darslik. – T.: “A.Navoiy nomidagi O'zbekiston Milliy kutubxonasi 2001.
3. Hoshimov K., Nishonova S., Inomova M., Hasanov R. Pedagogikatarixi. O'quvqo'll. – T.: O'qituvchi 1996.
4. Hoshimov K., C. Ochil. O'zbek pedagogikasi antologiyasi. O'quvqo'll. I-jild. – T.: O'qituvchi 1999.
5. Hoshimov K., C. Ochil. O'zbek pedagogikasi antologiyasi. O'quvqo'll. I-jild. – T.: O'qituvchi, 2010.
6. Ibragimov X.I., Abdullayeva Sh.A. Pedagogika nazariyasi. Darslik. - T.: “Fan va texnologiyalar” nashriyoti, 2008.

### Qo'shimcha adabiyotlar

7. Mirziyoev S.H.M. Tanqidiy tahlil, qat'iy tartib-intizom va shaxsiy javobgarlik – har bir rahbar faoliyatining kundalik qoidasibo'lishi kerak. O'zbekiston Respublikasi Vazirlar Mahkamasining 2016 yil yakunlariga yil istiqbollari g'abag' ishlangan majlisidagi O'zbekiston Respublikasi Prezidentining nutqi. // Xalq so'z gazetasi, 2017.16 yanvar, №11
8. Mirziyoev S.H.M. Buyuk kelajagimizni mard va oliy janob xalqimiz bilan birga quramiz. “O'zbekiston”, 2017.
9. O'zbekiston Respublikasini yanadaro rivojlantirish bo'yicha harakatlar strategiyasi. O'zbekiston Respublikasi Prezidentining farmoni. O'zbekiston Respublikasi qonun xujjatlarit o'plami, 2017 yil, 6-son, 70-modda.
10. Mirziyoev S.H.M. Qonun ustuvorligi – inson manfaatlarini ta'minlash taraqqiyot va xalq farovonligining garovi. “O'zbekiston”, 2017.
11. Xasanboev J, To'raqulov X., Xaydarov M., Xasanboeva O. Pedagogika fanidan izoxlilug'at. – T., 2008.
12. Kaldobekova A.S. Umumiy pedagogika nazariyasi va amaliyotidan laboratoriya mashg'ulotlari. – T., 2013.
13. Niyozov G., Axmedova M. Pedagogika tarixidan seminar mashg'ulotlari. – T.: NOSHIR, 2011.
14. Ma'naviyat yulduzlari (Markaziy Osiyolik mashxursiymolar, allomalar, adiblar). - T., 1999.
15. Ismoilova Z. Pedagogika dan amaliy mashg'ulotlar. – T., 2001.
16. Slastenina V.A., Isaev I. F., SHiyonov E. N. Obshchayap pedagogika (Uchebnoeposobiya). – M., 2003.
17. Podlasy I. P. Pedagogika. V 2-xkn. (Uchebnoeposobiya). – M., 2003.
18. Latyshina D.I. Istoriyap pedagogiki. (Uchebnoeposobiya). – M., 2003.
19. Principles of Learning and Teaching. Effective pedagogy. P – 12.
20. Leadership guide. Senior leaders, subject leaders and teachers in secondary schools. Pedagogy and Practice: Teaching and Learning in Secondary schools. Status: Recommended Date of issue: 09-2004. Ref: DfES 0444-2004 GGuidance.

**Izoh:** Qo'shimcha adabiyotlar boshqa ilmiy kutubxonalarda mavjud.

### Internet saytlari

1. [www.tdpu.uz](http://www.tdpu.uz)
2. [www.pedagog.uz](http://www.pedagog.uz)
3. [www.Ziyonet.uz](http://www.Ziyonet.uz)
4. [www.edu.uz](http://www.edu.uz)
5. [tdpu-INTERNET.Ped](http://tdpu-INTERNET.Ped)
6. [www.nutq.intal.Uz](http://www.nutq.intal.Uz)

**Izoh:** qo'shimcha adabiyotlar boshqa axborot-resurs markazlarida mavjud.

**V. MAVZU BO‘YICHA  
TEST  
TOPSHIRIQLARI**

**Quyidagi metodlardan qaysi biri bilimlarni berish, nazorat qilish, mustahkamlash, umumlashtirish, tizimlashtirishga xizmat qiladi**

Demonstratsiya

Illyustratsiya

\*Videometod

Mashq

**O'quv diskussiyasining bosh maqsadi nima**

\*Bilishga bo'lgan qiziqishni rag'batlantirish

Tarbiyalash, rivojlantirish, ta'lim berish

Nazorat, o'z-o'zini nazorat qilish

Axloqiy xislatlarni shakllantirish

**Quyidagilardan qaysi biri og'zaki mashqlarga misol bo'la oladi**

Insho, bayon, hikoya, og'zaki hisoblash

Stilistik diktant, o'qish texnikasini egallash, bilimlarni mantiqiy bayon etish

\*Bilimlarni mantiqiy bayon etish, og'zaki hisoblash, tez o'qish

Tez o'qish, stilistik diktant, hikoya

**Qaysi og'zaki bayon qilish metodi nisbatan qisqa hajmdagi o'quv materialini o'rganishda qo'llaniladi**

Ma'ruza

Suhbat va hikoya

\*Hikoya va tushuntirish

Ma'ruza va tushuntirish

**XX asrning 60-yillarida ta'limning qaysi tizimi mashhur bo'lgan**

\*Trank rejasi

Dalton-rejasi

Loyihalar

Brigada-laboratoriya

**Darsda o'qituvchining e'tibori bir necha o'quvchiga qaratilsa, bu vaqtda qolgan o'quvchilar mustaqil ishlasalar, ta'limning bunday shakli qanday ataladi**

Individual

\*Individual-guruhli

Ommaviy

Guruhli

**Ulug' adibimiz ..... qahramonlaridan birining : "Bu xonadondan hech kim norizo bo'lib ketgan emas" deya aytgan gaplarida elimizga katta hayotiy falsafa mujassam.**

Usmon Nosir

Abdulla Qahhor

\*Abdulla Qodiriy

O'tkir Hoshimov

**Ota-onaning farzand oldidagi burchlari qaysi javobda to'g'ri ko'rsatilgan**

\*Yaxshi nom qo'yish, yaxshi muallim qo'liga topshirish, savodini chiqarish

Boshini ikki va uyli-joyli qilish, kiyintirish, ovqatlantirish

Yxshi nom qo'yish, uyli-joyli qilish, kiyintirish

Kasb-hunarli qilish, savodini chiqarish, kiyintirish va boqish

**Har qaysi davlat, har qaysi millat birinchi navbatda o'zining .....bilan kuchlidir.**

Yer osti va er usti boyliklari bilan

Harbiy qudrati ishlab chiqarish salohiyati

\*O'zining yuksak madaniyati va ma'naviyati

Barcha javoblar to'g'ri

**Jamoaning majburiy belgisi nimada**

An'analarning mavjud bo'lishida

\*Pedagogik rahbarlikning mavjud bo'lishida

Jamoa faolining mavjudligida

Tuzilishga ega ekanligida

**Kasbga yo'naltirishning tarkibiy qismlarini aniqlang.**

1)kasbiy ta'lim berish; 2)kasbni sevish; 3) kasbiy bilim berish; 4)kasbiy mashq; 5)kasbiy konsultatsiya; 6)kasbga moslashuv

1,3,4,5,6

1,3,4,6

\*1,3,5,6

1,2,4,5,6

**Mehnat tarbiyasini tashkil etishning pedagogik shart-sharoitlariga quyidagilardan qaysi biri kiradi**

\*Ijtimoiy ahamiyatli mehnatning o'quvchilarning qiziqishlari bilan birga qo'shib olib borilishi

Tumanlardagi ishlab chiqarish sharoitari

Ta'lim muasasasidagi an'analar

Ta'lim muasasasining moddiy bazasi

**O'zida uyda va maktabda o'z-o'ziga xizmat, maktab kanikuli vaqtida daladagi yozgi ishlar, maktab qurilishi jamoasidagi ishlar qaysi mehnat turiga taalluqli**

O'quv

\*Ijtimoiy foydali

Ishlab chiqarish

Kundalik

**Shaxsning faol hayotiy qarashini shakllantirish jamoaning qaysi vazifasiga kiradi**

\*Tashkiliy

Rag'batlantirish

Tarbiyaviy

O'rgatuvchi

**A. S. Makarenkoning fikricha, jamoaning shakllanish bosqichlari uchun nima asos bo'ladi**

Jamoadagi sog'lom muhit

Jamoadagi o'z-o'zini boshqarish

Jamoadagi an'analar

\*Tarbiyalanuvchilarning pedagogik talablarga munosabati

**Jamoa rivojlanishining qaysi bosqichida faqat pedagoglar talab qo'yadi**

II bosqichida

VI bosqichida

III bosqichida

\* I bosqichida

**Jamoa shakllanishining qaysi bosqichida jamoa o'z-o'zini boshqarishga o'ta boradi?**

\*2 bosqichida

3 bosqichida

1bosqichida

4 bosqichida

**Jamoa rivojlanishining qaysi bosqichida A. S Makarenko fikricha, "ayrim o'zini chetga olib qochuvchi , injiq shaxslarga jamoa " talab qo'ya boshlaydi**

2 bosqichda

\*3 boshqichda

4 bosqichda

1 bosqichida

**O'qitishning muayyan bir davrda o'quvchilar va o'qituvchi faoliyatini umumlashtirib xulosalash nima deb ataladi**

Nazorat qilish

\*Hisobga olish

Tekshirish

Baholash

**O'quvchilarning o'quv faoliyatini nazorat qilish turlarini belgilang.**

Yozma, amaliy, uy vazifalarini tekshirish

Ommaviy, individual, guruhiy

\*Joriy, oraliq, yakuniy

Og'zaki, yozma, test

**Aniq jarayonlarni raqamlar tizimi yordamida modellashtirish nima deb ataladi**

\*Shkalalash

Test

Reyting

Baholash

**Ko'pchilik tadqiqotchilarning fikricha, jamoaning shakllanishi nechta bosqichda amalga oshiriladi**

Besh

\*To'rt

Ikki

Uch

**Dars, praktikum, seminar, amaliy mashg'ulot va konsultatsiyalar bu .....**

\*Ta'ilmni tashkil etish shakllari

Ta'lim usullari

Ta'lim qonuniyatlari va tamoyillari

Ta'lim vositalari

**Qaysi ta'lim turi o'quvchining bilim egallashi yo'lida har bir qadamni nazorat qilishga imkon beradigan, o'z vaqtida yordam ko'rsatish, qiyinchiliklarni oldini olish, qiziqishni yo'qotmaslik, salbiy oqibatlarining oldini olishga imkon beruvchi o'quv jarayonini texnologiyasini yaratishga yo'naltiriladi?**

Muammoli ta'lim

An'anaviy ta'lim

\*Dasturiy ta'lim

Tushuntirishli ta'lim

**Pedagogik adabiyotlar va maktab amaliyotida o'quvchilar o'quv faoliyatini tashkil etishning qanday asosiy shakli qabul qilingan**

Tabaqalashgan, individual, ommaviy

\*Ommaviy, guruhli, individual

Yakka-guruhiy, ommaviy, individual

Integratsiyalashgan, yakka, guruhiy

**Qadim zamonlardan mavjud bo'lgan o'qitishning eng qadimgi shakli – bu .....**

Sinf-dars

\*Individual

Ma'ruza-seminar

Laboratoriya

**Quyidagilardan qaysilari ma'ruza-seminar tizimining asosiy shakllariga kiradi?**

**1) laboratoriya; 2) ma'ruza; 3) fan to'garaklari; 4) seminar; 5) amaliy;**

**6) olimpiada**

1,2,4,6

1,2,3,5

2,3,5,6

\*1,2,4,5

**O'qitishning individual tizimiga O'rta Osiyolik qaysi mutafakkir qarshi chiqqan**

\*Abu Ali ibn Sino  
Abu Rayxon Beruniy  
Al- Xorazmiy  
Abu Nasr Forobiy

**Qaysi qatorda rag‘batlantirish va motivatsiyalash metodlari to‘g‘ri berilgan**

Hikoya , tushuntirish, tanbeh

Mashq, musobaqa, nasihat

\*Mukofotlash, tanbeh, musobaqa

Namuna, o‘rgatish, ma’ruza

..... **davomida insonning oliy nerv faoliyatining o‘ziga xosligi, sog‘ligining holati, qiziqishlari, motivlari, kasb tanlashdagi maqsadlari o‘rganiladi.**

Kasbiy bilim

\*Kasbiy tashxis etish

Kasbiy konsultatsiya

Kasb tanlash

**Qaysi asarda dehqonlarga nisbatan: “O‘zing bular bilan aralashgin, qo‘shilgin, tilda yaxshi so‘zla, yuzungni ochiq tut”deya ta’rif berilgan**

”Hayrat ul-abror”

\* ”Qutadg‘u bilik”

”Mahbub ul-qulub”

“Hibat ul-haqoyiq”

**Mehnat tarbiyasining vazifalarini belgilang.**

Bilishga bo‘lgan qiziqishlarini rivojlantirish, bilimlarni amaliyotda qo‘llashga o‘rgatish

O‘quvchilarni turli mazmunga ega mehnat ko‘nikma va malakalari bilan qurollantirish

Tejamkor xarakterli fuqaro-xo‘jayinni tarbiyalash

\*Barcha javoblar to‘g‘ri

**Mehnat tarbiyasi mazmuinda aks etuvchi xo‘jalik-iqtisodiy omillarni aniqlang.**

**1)maktablarning imkoniyatlari; 2)o‘quvchilarning yosh xususiyatlari; 3)maktablarning moddiy bazasi; 4)o‘qituvchi kadrlar; 5)ishlab chiqarish sharoitlari; 6)maktablardagi an’analar**

1,2,4, 5, 6

2,3,4,5,6

1,2,3,4,5

\*1,3,4,5,6

**Prezident Islom Karimovning O‘z . Res. Oliy Majlisining 1997-yildagi so‘zlagan nutqi qanday nomlanadi**

Barkamol avlod orzusi

\*Barkamol avlod O‘zbekiston taraqqiyotining poydevori

O‘zbekistonning o‘z istiqlol va taraqqiyot yo‘li

O‘zbekiston kelajagi buyuk davlat

**“Millatni yo‘q qilish uchun uni qirish shart emas, uning madaniyatini, san’atini, tilini yo‘q qilsang, tez orada o‘zi tanazzulga uchraydi ” degan fikr kimga tegishli**

\*Turkiston general-gubernatori M. Skobelovga

Turkiston general-gubernatori fon Kaufmanga

Chor Rossiyasi podshosi NikolayIIga

Chor Rossiyasi podshosi Aleksandr Iga

**Prezident nutqida ko‘tarilgan 1-masala qanday ataladi**

\*Maktablarning moddiy bazasi juda nochor

Tarbiyachi, o‘qituvchiga borib taqalayapti

O‘quv jarayoniga tegishli

Darsliklar yozish masalasi

**Prezident darslikni qanday tarzda yaratish lozim deb aytadi**

Chet elliklar bilan hamkorlikda

\*Tanlov asosida

O'qituvchilar tomonidan

Xohishiga ko'ra

**Nutqda qaysi ibora mazmuniga alohida e'tibor qaratiladi**

O'qituvchi

O'quvchi

\*Bitiruvchi

Maktab

**Prezident oliy o'quv yurtlari islohotini amalga oshirayotganda nechta masalaga e'tibor qaratgan**

Oltita

Uchta

\*Beshta

To'rtta

**Nutqda ta'lim-tarbiya sohasida belgilanayotgan islohotlarni hayotga tadbiiq qilishdagi islohotlarni nechta bosqichda amalga oshirish aytilgan**

Ikki

\*Uch

To'rt

Besh

**Prezident umumta'lim dasturlarini qay tarzda tuzsak maqsadga muvofiq deb biladi**

Maktabgacha tarbiya, boshlang'ich, umumiy ta'lim

\*Maktabgacha tarbiya, boshlang'ich, umumiy ta'lim va maktabdan tashqari ta'lim

Maktabgacha tarbiya, oilaviy ta'lim, boshlang'ich ta'lim

Maktabgacha tarbiya, boshlang'ich, umumiy ta'lim

**Kasbiy konsultatsiya (maslahat)ning qanday turlari bor**

Rag'batlantiruvchi, individual-tashxisli, tibbiy

Tibbiy, motivatsion, ma'lumot-axborotli

\*Individual-tashxisli, ma'lumot axborotli, tibbiy

Tarbiyalovchi, tibbiy, individual-tashxisli

**Mehnat tarbiyasini tashkil etish shakllarini aniqlang.**

**1)muammoli; 2)hasharlar uyushtirish; 3)izlanuvchan-tadqiqotli; 4)mehnat bayrami;**

**5)konstruktorlash; 6)ko'kalamzorlashtirish; 7)maktab binosoni ta'mirlash**

1,2,4,5,7

\*2,4,6,7

1,2,4,6

1,3,5,6,7

**Qaysi mehnat turi o'quvchilarning moddiy boyliklar yaratishdagi ishtiroki, bu jarayonda ularning ishlab chiqarish munosabatlariga kirishishlarini ko'zda tutadi**

\*Ishlab chiqarish

O'quv

Ijtimoiy foydali

O'z-o'ziga xizmat

..... **o'quvchiga u yoki bu kasbning ijtimoiy-iqtisodiy, psixofiziologik o'ziga xosliklari haqida aniqlangan bilimlarni berish maqsadida amlga oshiriladi.**

\*Kasbiy bilim

Kasbiy diagnostika

Kasbiy konsultatsiya

Kasb tanlash

**Quyidagilarning qaysi biri mehnat tarbiyasini tashkil etishning pedagogik shart-sharoitlariga kirmaydi**

Mehnat faoliyatining hammaopligi va qo‘ldan kela olishi

\*Mehnat faoliyatining majburiy emasligi

Bolalar mehnatining o‘quv-tarbiyaviy vazifalar bilan bog‘lig‘ligi

Ijtimoiy ahamiyatli mehnatni o‘quvchilarning qiziqishlari bilan birga qo‘shib olib Borilishi

..... **bu yosh mutaxassisni kasbiy faoliyatga olib kiruvchi, ishlab chiqarish tizimiga, mehnat jamoasiga, mehnat sharoitlariga, mutaxassislikning o‘ziga xosliklariga ko‘niktiruvchi jarayon.**

Kasbiy diagnostika

Kasbiy bilim

Kasbiy konsultatsiya

\*Kasbiy moslashuv

**Kasbga yo‘naltirishning tarkibiy qismlarini aniqlang.**

**1)kasbiy ta‘lim berish; 2)kasbni sevish; 3) kasbiy bilim berish; 4)kasbiy mashq; 5)kasbiy konsultatsiya; 6)kasbga moslashuv**

1,3,4,5,6

1,3,4,6

\*1,3,5,6

1,2,4,5,6

**Mehnat tarbiyasini tashkil etishning pedagogik shart-sharoitlariga quyidagilardan qaysi biri kiradi**

\*Ijtimoiy ahamiyatli mehnatning o‘quvchilarning qiziqishlari bilan birga qo‘shib olib borilishi

Tumanlardagi ishlab chiqarish sharoitlari

Ta‘lim muassasidagi an‘analari

Ta‘lim muassasining moddiy bazasi

**O‘zida uyda va maktabda o‘z-o‘ziga xizmat, maktab kanikuli vaqtida daladagi yozgi ishlar, maktab qurilishi jamoasidagi ishlar qaysi mehnat turiga taalluqli**

O‘quv

\*Ijtimoiy foydali

Ishlab chiqarish

Kundalik

**Quyidagilardan qaysilari jazolash metodlariga kiradi**

O‘z-o‘zini baholash, uyaltirish, musobaqa

\*Tanbeh berish, uyaltirish, ogohlantirish

Mashq , pedagoik talab, xayfsan berish

Ma‘ruza, o‘git, etik suhbat

**Kerakli sozni topib qo‘ying.**

..... **bu aniq hatti-harakat bilan u yoki bu kishilarning ongi va his tuyg‘usiga ta‘sir ko‘rsatish.**

Mashq

Namuna

Topshiriq

\*O‘rgatish

**Talablar... va ... bo‘lishi mumkin.**

Jamoa, me‘yoriy

\*To‘g‘ridan-to‘g‘ri, bevosita

Rejim, maxsus

Aniq va noaniq

**Tarbiya berish vaqti ham tarbiya metodlarini tanlashga ta‘sir ko‘rsatadimi**

\*Ha, albatta

Yo‘q, ta‘sir ko‘rsatmaydi

Unchalik emas



To'g'ri javob yo'q

**Tarbiya vositalari – bu tarbiya usullari...**

Yo'li

Maqsadi

Mazmuni

\*Yig'indisi

**Faoliyatni tashkil etish va xulq-atvorni shakllantirish metodlarini toping.**

Musobaqa, ijtimoiy fikr, mashq

\*O'rgatish, pedagogik talab, tarbiyalovchi vaziyat

Hikoya, tushuntirish, ma'ruza

Ogohlantirish, etik suhbat, hikoya

**Aniqlash va o'lchash nima deb ataladi?**

Baholash

\*Tekshirish

Nazorat

Hisobga olish

**O'qitishning muayyan bir davrda o'quvchilar va o'qituvchi faoliyatini umumlashtirib xulosalash nima deb ataladi**

Nazorat qilish

\*Hisobga olish

Tekshirish

Baholash

**O'quvchilarning o'quv faoliyatini nazorat qilish turlarini belgilang. yozma, amaliy, uy vazifalarini tekshirish**

Ommaviy, individual, guruh

\*Joriy, oraliq, yakuniy

Og'zaki, yozma, test

**Aniq jarayonlarni raqamlar tizimi yordamida modellashtirish nima deb ataladi**

\*Shkalalash

Test

Reyting

Baholash

**Dogmatik ta'lim o'rniga qanday ta'lim turi qo'llanila boshlandi muammoli ta'lim**

\*Tushuntiruvchi-namoyishli ta'lim

Dasturlashgan ta'lim

Masofaviy o'qitish

Kompyuterlashgan ta'lim

**Ta'lim metodlarining asosiy funktsiyalarini ko'rsating.**

Rivojlantiruvchi, axboriy, kommunikativ

Bashorat qilish, rivojlantiruvchi, ta'limiy, tashkiliy

Tarbiyaviy, rivojlantiruvchi, kommunikativ, tashkiliy

\*Motivatsiyali, rivojlantiruvchi, ta'limiy, tashkiliy

**Kimlar ahamiyati bo'ycha ta'lim metodlarini klassifikatsiya qilgan**

I. YA. Lerner, M. N. Skatkin

\*M. A. Danilov, B. P. Esipov

E. YA. Golant, N. M. Verzilin

M. A. Danilov, M. N. Skatkin

**Yu. K. Babanskiy ta'lim metodlarini nechta katta guruhga bo'ladi**

\*3

4

5

6

### **Ta'lim jarayonida bilish faoliyatining bosqichlarini ko'rsating.**

Maqsad, vazifa, mazmun, metod, shakl, natija

\*Idrok qilish, fahmlab(anglab olish), mustahkamlash, ko'nikma ,malakalarni hosil bo'lishi, ularni amaliyotda qo'llash

O'qitish, o'qish, yangi bilim , ko'nikma , malakalarni egallsh, amaliyotda qo'llash, tekshirish, nazorat qilish

Idrok qilish, o'qish, amaliyotda qo'llash, tekshirish

### **O'quv ishini tashkil etishning shakllaridan hozirgi maktablar tajribasida qo'llanilayotganlari qaysi guruhda berilgan**

Laboratoriya, brigada, repititorlik, bell-lankaster usuli, hikoya, tushuntirish

Dars, tushuntirish, mashg'ulotlari, konsultatsiyalar, uy vazifalari, fakultativ mashg'ulotlar

Amaliy mashg'ulot, seminar, laborotoriya, ma'ruza, muammoli, dasturlashgan, kompyuterlashgan

\*Dars, praktikumlar, seminarlar, laborotoriya mashg'ulotlari, konsultatsiyalar, uy vazifalari, fakultativ mashg'ulotlar

### **O'qitish jarayoni nima**

\*Bu ikki yoqlama boshqariladigan maqsadga muvofiq pedagogik jarayon

Bu – bilim ,ko'nikma, malaka hosil qilish jarayoni

O'quvchilarning mustaqil ishlarini boshqarishdao'qituvchilarning rahbarligi to'g'ri Javob yo'q

### **Qaysi so'z metod tushunchasining mohiyatini ochib beradi**

Uslubiylik

\*Maqsadga erishish usuli

Tadqiq etish

Birgalikdagi faoliyat

### **N. M. Verzilin, E. YA. Golant, E. I. Petrovskiyilar qanday asoslarga ko'ra metodlarni klassifikatsiya qilishadi**

Ahamiyatiga ko'ra

Faoliyat tipiga ko'ra

\*Manbasiga ko'ra

Tizimli yondashuvga ko'ra

### **Bilish faoliyati tipi bo'yicha metodlar tasnifi qaysi qatorda to'g'ri ko'rsatilgan**

Amaliy, ko'rgazmali, kitob bilan ishlash, so'z

\*Tushuntirish-illyustrativ, reproduktiv, muammoli ta'lim, tadqiqotchilik

Axboriy-rivojlantiruvchi, evristik

Faol, sust, mashq, videometod

### **Metod va usul tushunchalari bir narsami**

\*Yo'q

Ha

Deyarli bir xil

To'g'ri javob yo'q

### **Reja tuzish, ularni bayon etish..... Bu yerda gap metod haqida borayaptimi yoki usul haqidami**

Shakl

Metod

Metod va usul

\*Usul

### **Amaliy metod qanday bosqichlardan iborat bo'ladi**

Tushuntirish, suhbat ko'rsatib berish

O'qituvchining tushuntirishi, takrorlash, bajariladigan ishlar, nazorat

Harakatlarni bajarish, muvaffaqqiyat natijalarini hisobga olish, takrorlash

\* O'qituvchining tushuntirishi, ko'rsatish, proba,bajariladigan ishlar, nazorat

**Ta'limning amaliy metodlarini ko'rsating.**

Ma'ruza, laboratoriya, munozara, tushuntirish

\*Mashq, laboratoriya, amaliy, didaktik o'yinlar

Demonstratsiya, illyustratsiya, kitob bilan ishlash

Hikoya, tushuntirish, mashq, amaliy

**Ilyustrativ metoddan foydalanishning tarbiyaviy ahamiyati nimadan iborat**

O'rganilayotgan materialni dastlabki idrok etish

Analizatorlar faoliyatini faollashtirish

\*Ko'rish va eshitish madaniyatini shakllantirish

Estetik didni shakllantirish

**Quyidagi qaysi metodlar yordamida ko'nikma va malakalar hosil qilinadi**

**1) suhbat; 2) mashq; 3) laboratoriya; 4) munozara 5) demonstratsiya**

1,3,5

2,4,5

\*2,3,5

2,3

**Quyidagi metodlardan qaysi biri bilimlarni berish, nazorat qilish, mustahkamlash, umumlashtirish, tizimlashtirishga xizmat qiladi**

Demonstratsiya

Ilyustratsiya

\*Videometod

Mashqlar

**Pedagogikaning ilmiy-tadqiqot metodlarini tanlang.**

Mashq, laboratoriya, suhbat, sotsiologik metod

Ma'ruza, tushuntirish, kuzatish, illyustratsiya

\*Suhbat, test, eksperiment, kuzatish

Hikoya, maktab hujjatlarini o'rganish, anketa, test

**Pedagogikaning qaysi sohasi shaxsi va faoliyatida nuqsoni bor bolalarni o'qitish va tarbiyalash bilan shug'ullanadi?**

Kasbiy pedagogika

Maktab pedagogikasi

Xalq pedagogikasi

\*Korreksion pedagogika

..... - bu ta'lim-tarbiya natijasida olingan va tizimlashtirilgan bilim, hosil qilingan ko'nikma va malakalar hamda shakllangan dunyoqarashlar majmuidir.

O'qish

Rivojlanish

\*Ma'lumot

Tarbiya

**Ilmiy pedagogika nechanchi asrda paydo bo'ldi**

XVI asrda

\*XVII asrda

XVIII asrda

XIX asrda

**Pedagogikaning obekti – bu.....**

Tarbiya jarayoni

\*Bola, inson

Pedagogic faoliyat

To'g'ri javob yo'q

..... – kadrlar tayyorlash tizimining bosh subekti va obekti, ta'lim sohasidagi davlat xizmatlarining iste'molchisi va ularni amalgam oshiruvchisi.

Davlat  
Jamiyat  
Fan  
\*Shaxs

..... – **yuqori malakali mutaxassislar tayyorlovchi va ulardan foydalanuvchi, ilg‘or pedagogik va axborot texnologiyalarini ishlab chiquvchi.**

Ishlab chiqarish

\*Fan

Uzluksiz ta‘lim

Fan

..... – **malakali raqobatbardosh kadrlar tayyorlashning asosi bo‘lib, ta‘limning barcha turlarini, davlat ta‘lim standartlarini, kadrlar tayyorlash tuzilmasi va uning faoliyat ko‘rsatish mohiyatini o‘z ichiga oladi.**

Fan

\*Uzluksiz ta‘lim

Davlat va jamiyat

Ishlab chiqarish

**O‘quv diskussiyasining bosh maqsadi nima**

\*Bilishga bo‘lgan qiziqishni rag‘batlantirish

Tarbiyalash, rivojlantirish, ta‘lim berish

Nazorat, o‘z-o‘zini nazorat qilish

Ko‘nikma va malakalar hosil qilish

**Didaktik jarayon kechadigan barcha sharoitlarni oydinlashtirish, uning natijalarini belgilash deganda nima tushuniladi**

Nazorat qilish

Hisobga olish

Baholash

\*Tashxis

**Ta‘lim oluvchining bilim ko‘nikma va malakalari darajasini aniqlash, o‘lchash va baholash deganda nima tushuniladi**

Tekshirish

Hisobga olish

\*Nazorat

Baholash

**Pedagogika va ta‘lim tarixida ta‘limni tashkil etishning nechta asosiy tizimi o‘rin olgan**

\*Uchta

To‘rtta

Beshta

Ikkita

**Qaysi ta‘lim tizimi yaratilgandan buyon amaliy o‘zgarishga uchramagan**

Yakka

\*Ma‘ruza-seminar

Sinf-dars

To‘g‘ri javob yo‘q

**“Osondan qiyinga qarab borish”, “Ma‘lumdan noma‘lumga qarab borish”, “Soddadan murakkabga qarab borish” kabi tushunchalar qaysi ta‘lim tamoyillariga tegishli**

Ko‘rgazmalilik

Tushunarliklik

\*O‘quvchilarga mos bo‘lish

Ilmiylik

**Qaysi ta‘lim tamoyilini Ya.A. Komenskiy didaktikaning oltin qoidasi deb atagan**

Tabiat bilan uyg'unligi

Ilmiylik

\*Ko'rsatmalilik

Tushunarliklik

**Ta'limning ko'rgazmali metodlarini ko'rsating.**

Ma'ruza, hikoya, suhbat

Lobarotoriya, mashq, tushuntirish

Mashqlar, amaliy ishlar, didaktik o'yinlar

\*Demonstratsiya, illyustatsiya

**Bilish faoliyati bo'yicha tasnif qilinuvchi ta'lim metodlaridan qaysi biri kam vaqt sarflab, katta hajmdagi bilimni berishni ta'minlay oladi**

\*Reproduktiv

Qisman izlanish

Tadqiqot

Muammoli

**O'qituvchining darsga tayyorlanishida qanday bosqichlar ko'zga tashlanadi**

Tashxislash, mustahkamlash, tushunish

Tashxislash, loyihalash, tizimlashtirish

\*Tashxislash, bashoratlash, loyihalashtirish

Loyihalash, tushunish, bashoratlash

**Ta'lim mazmunini belgilovchi me'yoriy hujjatlarni belgilang.**

DTS, o'quv dasturi, sinf jurnali

o'quv rejasi, dars jadvali, DTS

\*DTS, o'quv rejasi, o'quv dasturi

darslik, o'quv qo'llanma, metodik qo'llanma

**Avtomatlashgan, o'rganib qoling, muayyan usul bilan bexato bajariladigan harakat nima deb ataladi**

Ko'nikma

Qobiliyat

Bilim

\*Malaka

**Qaysi olim tabiatda hayot bahordan boshlangani kabi ta'lim olish jarayoni uchun eng qulay davr bolalik ekanligini ta'kidlagan**

Abdulla Avloniy

\*YA. A. Komenskiy

Disterverg

Gerbert

**Qaysi ta'lim tizimi garchi 350 yil avval asoslangan bo'lsada, bugungi kunda ham keng ko'lamda qo'llanilmoqda**

Ma'ruza-seminar

\*Sinf-dars

Individual

Jamoaviy

Kerakli so'zni topib qo'ying.

**Tarbiya metodlari – bu tarbiya ..... amalgam oshirish.....**

Yig'indisi, usuli

\*Maqsadi, yo'li

Aniq, qism,

Usuli, qismi

**Quyidagi metodlardan qaysilari ongni shakllantirish metodlariga kiradi**

1) hikoya; 2) pedagoigk talab; 3) etik suhbat; 4) mashq; 5) tushuntirish

1,3,4

1,2,5

1,2,4

\*1,3,5

**Mashq, o'rgatish, tarbiyaviy vaziyat tarbiyaning qaysi metodlariga kiradi**

Ongni shakllantirish

\*Faoliyatni tashkil etish

Rag'batlantirish

Nazorat

**Quyidagilardan qaysi biri yuqori darajada uyushgan jamoa hisoblanadi**

Ishlab chiqarish jamoasi

Zavod jamoasi

\*O'quvchilar jamoasi

B'qituvchilar jamoasi

**Bolalar jamoasi shakllanishining qaysi bosqichida jamoa faoli butun jamoafa nisbatan talab qo'yadi**

1 bosqichda

\*2 bosqichda

3 bosqichda

4 bosqichda

**Vatanparvarlik tarbiyasida..... o'rganish bo'yicha ishlarni tashkil etish muhim rol o'ynaydi.**

Davlat hujjatlarini

\*Davlat ramzlarini

Badiiy adabiyotlarni

Qonun va qarorlarni

**Tarbiyachi o'zi xohlagan sifatlarni tarbiyalanuvchilar ongiga singdirish uchun ularning ruhiyatiga ma'lum maqsadga ko'ra tizimli ta'sir ko'rsatishiga nima deb aytiladi**

Ta'lim

\*Tarbiya

Rivojlanish

Ma'lumot

**Estetika so'zining ma'nosi nima**

Xulq-atvor

\*Go'zallikni his qilaman

Donolikni sevaman

O'qitaman

**Estetik tarbiyaning asosiy vositalarini amiqqlang.**

Konkurslar, viktorinalar, seminarlar

To'garaklar, ijodiy birlashmalar, maktab bayramlari

\*Tabiat, mehnat, badiiy adabiyot

Barcha javoblar to'g'ri

**Shaxsning tabiat, jamiyat va sana'tdagi maqsad tarzida idrok etadigan, takomillashgan go'zallik borasidagi bahosining aks etishi nima deb ataladi**

Estetik qiziqish

Estetik baho

\*Estetik ideal

Estetik mulohaza

**Quyidagilardan qaysi biri estetik tarbiyaning vazifasi bo'la olmaydi**

\*Chiroyl so'z, modaga ishqibozlikni shakllantirish

Estetik didni, go'zallikni bnaholash qobiliyatini tarbiyalash

San'atdagi, atrofimizdagi go'zallikni his qila olish

Barcha javoblar to'g'ri

**Estetikaning asosiy tushunchalarini aniqlang.**

**1)estetik his-tuyg'u; 2)estetik tamoyil; 3)estetik did; 4)estetik norma; 5)estetik mulohaza; 6)estetik ideal**

1,2,5,6

\*1,3,5,6

1,2,3,4

1,4,5,6

**Estetika tushunchasini fanga kim kiritgan**

K.D. Ushinskiy

V. Suxomlinskiy

Forobiy

\*Baumgarten

**Shaxsning aniq bir estetik hodisaga munosabatini bildiruvchi aqliy harakati nima deb ataladi**

Estetik ehtiyoj

\*Estetik mulohaza

Estetik ong

Estetik did

**Qachondan boshlab estetika bilimlar sohasiga yalangan**

\*XVIII asrdan

XII asrdan

XIV asrdan

XIII asrdan

**Estetik axborotlar oqimi, estetik va axloqiy normalar yig'indisi orqali shakllanadigan va shaxsning buyum, hodisalarga estetik baho berishida yaqqol namoyon bo'ladigan hodisa nima deb ataladi**

\*Estetik did

Estetik ehtiyoj

Estetik ideal

Estetik mulohaza

**Shaxsning voqelikni estetik jihatdan bilib olishga undovchi subektiv omillar nima deb ataladi**

Estetik ong

Estetik mulohaza

Estetik did

\*Estetik ehtiyoj

**"Estetika" deb atalgan birinchi asar muallifi kim**

Aristotel

\*Baumgarten

Betxoven

Navoiy

**Quyidagilar orasidan estetik tarbiyaning vazifasiga kiradiganini aniqlang.**

Axloqiy sifatlarni shakllantirish

Modaga ishqibozlikni shakllantirish

Tejamkor fuqaroni shakllantirish

\*Insonni voqelikka estetik munosabatini shakllantirish

**Ijtimoiy voqelik, tabiat, san'at bilan bevosita muloqot jarayonida – nazariyalar, qarashlar, badiiy ta'lim va tarbiya natijasida shakllanadigan xususiyat nima deb ataladi**

Estetik mulohaza

\*Estetik ong

Estetik did

Estetik ideal

**Shaxsning estetik faoliyatiga, voqelik va san'at asrlarini estetik jihatdan o'zlashtirishga kirishishi nima deb ataladi**

Estetik did

\*Estetik qiziqish

Estetik ong

Estetik baho

**O'quvchilarning jismoniy madaniyatini tarbiyalashning asosiy vositalariga nimalar kiradi**

Jismoniy jazo, jismoniy ta'sir, tabiiy va sun'iy omillar

Gimnastika, o'yin, turizm, sport

\*Jismoniy mashqlar, tabiiy va gigienik omillar

Quyosh, suv, havo, uyqu

**Bo'sh vaqtni foydali va maroqli mashg'ulotlar bilan to'ldirish jismoniy tarbiyaning qaysi vazifasiga kiradi**

Rivojlantiruvchi

Sog'lomlashtiruvchi

\*Umummadaniy

Tarbiyaviy

**Jismoniy tarbiyaning ta'limiy vazifasiga nimalar kiradi**

\*Odamlarni jismoniy tarbiyaning nazariyasi va tarixi bilan tanishtirish

Insoniy axloqiy sifatlarni shakllantirish

Odamlarning sog'lig'ini mustahkamlash, organizmning shkl va funktsiyalarini uyg'un rivojlantirish

To'g'ri javob yo'q

**Quyidagi jismoniy tarbiyaning vositalaridan qaysi biri bolaning jismoniy quvvatini, baquvvat tana, qo'llarni, ishonchliko'zlarni, zehnilikni, topqirlikni, tashabbuskorlikni rivojlantiradi**

Turizm

Gimnastika

\*O'yin

Sayohat

**Jismoniy mashqlarga nimalar kiradi**

Uyqu, dam olish, ovqatlanish

Quyosh, havo, suv

Yugurish, sakrash, suzish, konkida uchish

\*Gimnastika o'yin, turizm, sport

**Kichik maktab yoshidagi o'quvchilarda qanday o'yin turlari asosiy hisoblanadi**

Sport

Milliy

\*Ochiq havodagi

Tabiiy

**Jismoniy tarbiyaning pedagogik shart-sharoitlariga nimalar kiradi**

1)sinf tayyorgarlik darajasi; 2)ta'lim muassasasining o'ziga xosligi; 3)tabiiy(iqlimiy) sharoitlar; 4)tizimli tashkil etish

1,2,4

\*2,3,4

1,2,3,4

1,2,3

**Jismoniy tarbiya sohasiga taalluqli hodisalarni ta'riflashda foydalaniladigan asosiy tushunchalarni aniqlang.**

1)jismoniy ta'sir; 2)jismoniy tamoyil; 3)jismoniy mehnat; 4)jismoniy kamolot; 5)jismoniy ideal; 6)jismoniy madaniyat

1,2,4,6

\*1,3,4,6



2,3,4,5

1,2,5,6

**B. T. Lixachev jismoniy madaniyatning vazifalarini qay tariqa tasnif etadi**

Motivatsiyali, rivojlantiruvchi, tibbiy, tizimli

Tashkiliy, nazorat, tarbiyaviy, sog'lomlashtiruvchi, ta'limiy

\*Rivojlantiruvchi, tarbiyaviy, ta'limiy, sog'lomlashtiruvchi, umummadaniy

Ta'limiy, tarbiyaviy, bashorat qilish, sog'lomlashtiruvchi

**“Badanning salomat va quvvatli bo'lmog'i insonga eng kerakli narsadir. CHunki o'qimoq, o'qitmoq, o'rganmoq va o'rgatmoq uchun insonga kuchlik, kasalsiz vujud kerakdir.....”**

**Ushbu fikrlar kimga tegishli**

Alisher Navoiyga

Alpomishga

\*Abdulla Avloniyga

Amonashviliga

**Quyidagi qaysi tushuncha jismoniy tarbiya samaradorliga ko'rsatkichi bo'la oladi**

Jismoniy madaniyat

\*Jismoniy kamolot

Jismoniy ta'sir

Jismoniy jazo

**Kim axloqiy va estetik sifatlarni shakllantirishni ham jismoniy tarbiyaning vazifalariga kiritadi?**

I\*. P. Podlasiy

B.T. Lixachev

A. Q Munavvarov

V.A. Slastyonin

**Jismoniy tarbiya vazifalari va qonuniyatlariga bog'liq holda maxsus tashkil etilgan va ongli bajariladigan harakatlar nima deb ataladi**

Jismoniy vositalar

\*Jismoniy mashqlar

Tabiiy omillar

To'g'ri javob yo'q

**Gimnastikaning qanday turlari mavjud**

Asosiy, sportga oid, o'yin, axloqiy, badiiy

Ko'ngilochar, tibbiy, ishlab chiqarish, turizm

\*Gigienik, badiiy, ishlab chiqarish, tibbiy

Barcha javoblar to'g'ri

**Quyidagi qaysi so'z “axloq” so'zi bilan sinonim bo'la oladi**

\*Etika

Odat

Estetika

E'tiqod

**“Turkiy guliston yoxud axloq” asarining muallifi kim**

Fitrat

\*A. Avloniy

Hamza

Forobiy

**Axloq tushunchalari umumiy xarakterga ega, ular alohida munosabatlarni emas, hamma sohasidagi munosabatlarni qamrab oladi. Bunday tushunchalar nima deb ataladi**

Axloqiy normalar

Axloqiy tamoyillar

Axloqiy ideal

\*Axloqiy kategoriya

**Axloqiy tarbiya jarayonini mazmunining o'ziga xosligi nimadan iborat**

Jismoniy kuchni talab qilishida

Ijtimoiy ahamiyatli faoliyat ekanligida

\*Odamlarning ijtimoiy hayotlarining hamma tomonlarini qamrab olishida

To'g'ri javob yo'q

**Axloqiy me'zonga muvofiq, maktabgacha yoshdagi bolaning nimani bilishi talab etiladi**

Vatanni ulug'lovchi madhiyani bilishi

\*Ular O'zbekistonda yashayotganligini bilishi

Rasm chiza olishi, she'rlar, qo'shiqlar yozishi

O'z Vatanining fuqarosi ekanligini bilishi

**Ezgulik, tartiblilik, haqqoniylik, rostgo'ylik, adolatlilik, mehnatsevarlik, jamoaviylik kabi sifat va xususiyatlarni o'zida birlashtirgan shaxs tavsifi nima deb ataladi**

Axloq

Axloqiylik

Axloqiy norma

\*Axloqiy tamoyillar

**Hayotda qoida sifatida qabul qilingan talablardan kishilar o'zlariga odamlar orasidan namuna tanlaydi. Bu qanday tushuncha bilan ataladi**

Axloqiy norma

Axloqiylik

Axloq kategoriyalari

\*Axloqiy ideal